



Count on it.

Manual do Operador

**Cortador com operador montado
TimeCutter® SW 3200**

Modelo nº 74670—Nº de série 316000001 e superiores

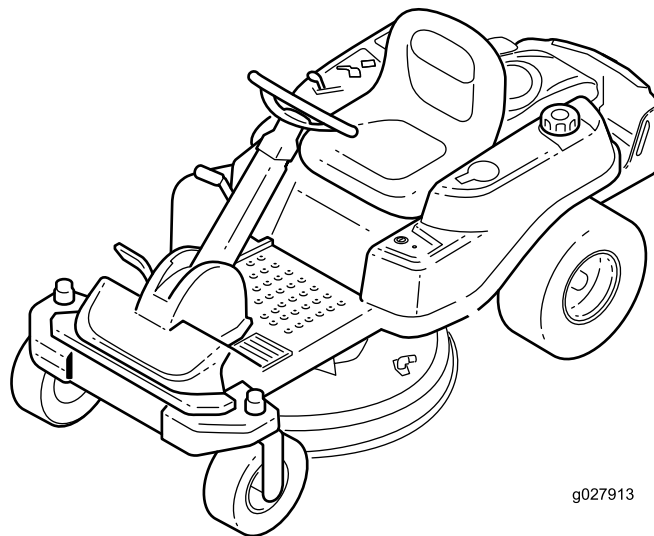

g027913



Este produto cumpre todas as diretivas europeias relevantes. Para mais informações, consulte a folha de Declaração de conformidade (DOC) em separado, específica do produto.

Cavalos de potência bruta

A potência bruta ou líquida em cavalos deste motor foi classificada em laboratório pelo fabricante do motor em conformidade com a Society of Automotive Engineers (SAE) J1940. Com a configuração para obedecer aos requisitos de segurança e funcionamento, o motor binário nesta classe de cortador será substancialmente inferior.

Vá a www.Toro.com para ver especificações do seu modelo de cortador.

O sistema de ignição está em conformidade com a norma canadiana ICES-002.

Introdução

Esta máquina tem transporte de utilizador e lâmina rotativa e destina-se a ser utilizada por utilizadores domésticos em aplicações residenciais. Foi, principalmente, concebida para cortar a relva em relvados bem mantidos. Não foi concebida para cortar arbustos, cortar relva e outras ervas ao longo de autoestradas nem para utilizações agrícolas.

Leia estas informações cuidadosamente para saber como utilizar o produto e como efetuar a sua manutenção de forma adequada de forma a evitar ferimentos e evitar danos no produto. A utilização correta e segura do produto é da exclusiva responsabilidade do utilizador.

Pode contactar diretamente a Toro em www.Toro.com para obter informações sobre produtos e acessórios, ajuda para encontrar um representante ou para registar o seu produto.

Sempre que necessitar de assistência, peças genuínas Toro ou informações adicionais, entre em contacto com um serviço de assistência autorizado ou com o serviço de assistência Toro, indicando os números de modelo e de série do produto. [Figura 1](#) identifica a localização dos números de série e de modelo do produto. Escreva os números no espaço fornecido.



Figura 1
Debaixo do banco

1. Placa com os números de modelo e de série

Escreva os números de modelo e de série do produto nos espaços indicados abaixo:

Modelo nº _____
Nº de série _____

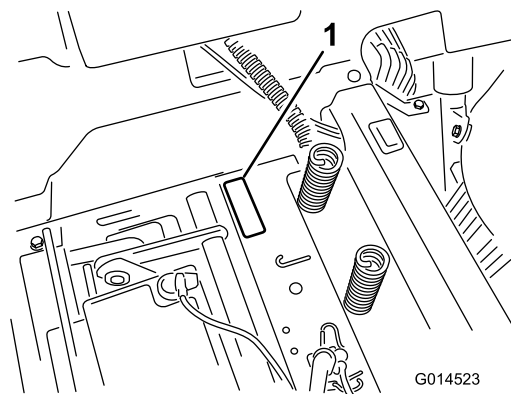
Este manual identifica potenciais perigos e tem mensagens de segurança identificadas pelo símbolo de alerta de segurança ([Figura 2](#)), que identifica perigos que podem provocar ferimentos graves ou até mesmo a morte, se não respeitar as precauções recomendadas.



Figura 2

1. Símbolo de alerta de segurança

Neste manual são utilizados 2 termos para identificar informações importantes. **Importante** identifica informações especiais de ordem mecânica e **Nota** sublinha informações gerais que requerem especial atenção.

Índice

Segurança	4	Instalar a plataforma do cortador	42
Práticas de utilização segura	4	Substituição do defletor de relva	42
Segurança no corte Toro	6	Limpeza	43
Modelo 74670	7	Limpar por baixo da frente da máquina	43
Indicador de declive	8	Lavar a parte inferior do cortador	43
Autocolantes de segurança e de instruções	9	Armazenamento	44
Descrição geral do produto	13	Limpeza e armazenamento da máquina	44
Comandos	13	Resolução de problemas	46
Funcionamento	15	Esquemas	48
Abastecimento de combustível	15		
Verificação do nível de óleo do motor	17		
Rodagem de uma máquina nova	17		
Pense em primeiro lugar na segurança	17		
Ligação do motor	18		
Operar o travão de estacionamento			
SmartPark™	19		
Operar as lâminas	19		
Paragem do motor	19		
Conduzir a máquina	20		
Parar a máquina	20		
Cortar em marcha-atrás	20		
Ajuste da altura de corte	21		
Posicionamento do banco	21		
Posicionamento do volante	22		
Empurrar a máquina à mão	22		
Converter para descarga lateral	22		
Transportar a máquina	23		
Carregar a máquina	23		
Sugestões de utilização	24		
Manutenção	26		
Plano de manutenção recomendado	26		
Procedimentos a efectuar antes da manutenção	26		
Levantar o banco	26		
Libertar a cortina da plataforma do cortador	27		
Elevar a frente da máquina	27		
Lubrificação	27		
Lubrificação dos rolamentos	27		
Manutenção do motor	28		
Manutenção do filtro de ar	28		
Verificação do óleo do motor	29		
Manutenção da vela de ignição	32		
Limpeza da caixa do soprador	33		
Manutenção do sistema de combustível	33		
Substituição do filtro do interior da tubagem	33		
Manutenção do sistema eléctrico	34		
Carregamento da bateria	34		
Manutenção dos fusíveis	35		
Manutenção do sistema de transmissão	35		
Verificar a pressão dos pneus	35		
Desengatar o travão eléctrico	36		
Manutenção do cortador	36		
Manutenção das lâminas de corte	36		
Nivelar a plataforma do cortador	39		
Remover a plataforma do cortador	40		
Manutenção da correia da plataforma do			
cortador	41		

Segurança

Esta máquina foi concebida de acordo com a norma EN ISO 5395:2013.

A utilização ou manutenção incorreta deste cortador pode causar ferimentos. De modo a reduzir o risco de lesões, respeite estas instruções de segurança.

A Toro concebeu e testou este cortador para um serviço razoavelmente seguro; contudo, o não cumprimento das instruções seguintes pode causar ferimentos pessoais.

Para garantir o máximo de segurança, o melhor desempenho, e uma maior familiarização com o produto, é essencial que o utilizador, ou qualquer outro operador do cortador, leia e compreenda este manual antes de colocar o motor em funcionamento. Preste especial atenção ao símbolo de alerta de segurança (Figura 2) que indica Cuidado, Aviso ou Perigo. Leia e compreenda as instruções pois estão relacionadas com a segurança. O não cumprimento da instrução pode resultar em ferimentos pessoais.

Práticas de utilização segura

Formação

- Leia o *Manual do utilizador* e o restante material de formação.
Nota: Se o(s) utilizador(es) ou mecânico(s) não compreenderem o idioma do manual, compete ao proprietário a tarefa de lhes transmitir essas informações.
- Familiarize-se com o funcionamento seguro do equipamento, com os comandos do utilizador e com os sinais de segurança.
- Todos os utilizadores e mecânicos devem receber formação adequada. A formação dos utilizadores é da responsabilidade do proprietário.
- Nunca permita que crianças ou funcionários não qualificados utilizem ou procedam à assistência técnica do equipamento.
Nota: Os regulamentos locais podem determinar restrições relativamente à idade do utilizador.
- O proprietário/utilizador pode evitar e é responsável por acidentes ou lesões provocados em si próprio, em terceiros ou em bens de qualquer tipo.

Preparação

- Verifique o estado do terreno para determinar quais os acessórios e engates necessários para executar a tarefa de forma adequada e segura. Utilize apenas acessórios e engates aprovados pelo fabricante.
- Utilize vestuário adequado; incluindo óculos de segurança, calças, calçado resistente antiderrapante, luvas e proteções para os ouvidos.

Importante: Prenda cabelo comprido. Não utilize joias.

- Inspeccione a área onde irá utilizar o equipamento e certifique-se de que todos os objetos são removidos da máquina antes da utilização.
- Seja extremamente cuidadoso quando manusear combustíveis. São inflamáveis e os seus vapores são explosivos.
 - Utilize apenas recipientes aprovados.
 - Nunca retire a tampa do depósito, nem adicione combustível quando o motor se encontrar em funcionamento. Deixe o motor arrefecer antes de adicionar combustível. Não fume perto da máquina quando o motor estiver a funcionar.
 - Nunca abasteça nem efetue a drenagem da máquina num espaço fechado.
- Verifique que os comandos de presença do utilizador, os interruptores de segurança e os resguardos estão corretamente montados e em bom estado. Não utilize a máquina se estes componentes não estiverem a funcionar corretamente.

dos interruptores

- Os raios podem causar ferimentos graves ou morte. Se forem vistos raios ou ouvidos trovões na área, não opere a máquina – procure abrigo.
- Não utilize o motor em espaços confinados onde se acumulem gases de monóxido de carbono e outros gases de exaustão.
- Utilize a máquina apenas quando a iluminação for adequada e evite buracos e outros perigos não visíveis.
- Antes de ligar o motor, certifique-se de que as transmissões estão na posição neutra e que engatou o travão de estacionamento. O motor apenas deverá ser ligado quando o utilizador se encontrar corretamente posicionado.
- Abrande e tome todas as precauções quando utilizar a máquina em inclinações. Certifique-se de que desloca na horizontal em inclinações. As condições da relva poderão afetar a estabilidade da máquina. Tome todas as precauções necessárias quando utilizar a máquina perto de depressões acentuadas.
- Abrande e tome todas as precauções necessárias quando virar e mudar de direção em zonas inclinadas.
- Não levante a plataforma do cortador quando as lâminas se encontrarem em funcionamento.

- Não opere a máquina sem o resguardo PTO ou outros resguardos instalados. Certifique-se de que todos os interruptores de segurança se encontram montados, ajustados e a funcionar corretamente.
- Não opere a máquina com o defletor de descarga subido, removido ou alterado, exceto se usar um depósito de recolha de relva.
- Não altere os valores do regulador do motor, nem acelere o motor excessivamente.
- Pare num terreno nivelado, desengate as transmissões, engate o travão de estacionamento (se instalado), desligue o motor antes de sair da posição do operador seja qual for o motivo, incluindo despejar o recetor de relva ou desentupir a calha.
- Pare e verifique as lâminas depois de ter atingido qualquer objeto ou na eventualidade de sentir vibrações estranhas. Efetue as reparações necessárias antes de retomar a operação.
- Mantenha as mãos e pés longe das unidades de corte.
- Antes de recuar, olhe para trás e para baixo de modo a evitar acidentes.
- Mantenha animais domésticos e pessoas longe da máquina em funcionamento.
- Abrace e tome as precauções necessárias quando virar e atravessar estradas ou passeios. Pare as lâminas se não estiver a cortar.
- Tenha atenção à direção da descarga do cortador e não a aponte a ninguém.
- Nunca utilize o cortador se se sentir cansado, doente ou sob o efeito de álcool ou drogas.
- Tome todas as precauções necessárias quando colocar ou retirar a máquina de um atrelado ou camião.
- Tome todas as precauções necessárias quando se aproximar de esquinas sem visibilidade, arbustos, árvores ou outros objetos que possam obstruir o seu campo de visão.
- Não guarde a máquina ou o recipiente de combustível onde uma fonte de fogo, faísca ou luz piloto, como junto de uma caldeira ou outros eletrodomésticos.
- Não encha recipientes no interior de um veículo, camião ou atrelado com um revestimento de plástico. Coloque sempre os recipientes no chão, longe do veículo, antes de os encher.
- Retire o equipamento do camião ou do atrelado e reabasteça-o no chão. Se tal não for possível, abasteça a máquina no veículo com um recipiente portátil e não a partir do bico de abastecimento normal.
- Mantenha o bico sempre em contacto com o anel exterior do depósito de combustível ou com a abertura do recipiente até concluir a operação. Não utilize um dispositivo de abertura do bico.
- Se o combustível for derramado para cima da roupa, mude de roupa imediatamente.
- Não encha demasiado o depósito de combustível. Volte a colocar a tampa do combustível e aperte-a a bem.

Manutenção e armazenamento

- Desative as transmissões, engate o travão de estacionamento, pare o motor, retire a chave ou desligue o cabo da vela de ignição. Antes de efetuar o ajuste, a limpeza ou a reparação da máquina, aguarde até que esta pare por completo.
- Elimine todos os vestígios de relva e detritos da unidade de corte, transmissões, abafadores e motor, de modo a evitar qualquer risco de incêndio.
- Limpe as zonas que tenham óleo ou combustível derramado.
- Deixe arrefecer o motor antes de guardar a máquina.
- Não guarde o combustível perto de fontes de calor nem efetue drenagens em espaços fechados.
- Não permita que funcionários não qualificados efetuem a manutenção da máquina.
- Utilize apoios para suportar os componentes da máquina sempre que necessário.
- Cuidadosamente, liberte a pressão dos componentes com energia acumulada.
- Desligue a bateria ou retire o cabo da vela de ignição antes de efetuar qualquer reparação. Desligue o terminal negativo em primeiro lugar e o terminal positivo no final. Volte a ligar o terminal positivo em primeiro lugar e o terminal negativo no final.
- Tome todas as precauções necessárias quando efetuar a verificação das lâminas. Envolve as lâminas ou utilize luvas almofadadas resistentes e tome todas as precauções necessárias quando efetuar a sua manutenção. Substitua sempre as lâminas, não as endireite ou solde.

Manuseamento seguro dos combustíveis

- Para evitar lesões pessoais ou danos materiais, tenha um cuidado extremo no manuseamento da gasolina. A gasolina é extremamente inflamável e os vapores são explosivos.
- Apague todos os cigarros, charutos, cachimbos e outras fontes de ignição.
- Utilize apenas um contentor para combustível aprovado.
- Nunca retire a tampa do depósito, nem adicione combustível quando o motor se encontrar em funcionamento.
- Deixe o motor arrefecer antes de adicionar combustível.
- Não abasteça a máquina no interior.

- Mantenha as mãos e os pés longe de peças em movimento. Se possível, não efetue qualquer ajuste quando o motor se encontrar em funcionamento.
- Mantenha todas as peças em boas condições de trabalho e as partes corretamente apertadas. Substitua todos os autocolantes gastos ou danificados.

Transporte

- Tome todas as precauções necessárias quando colocar ou retirar a máquina de um atrelado ou camião.
- Utilize rampas de largura total para carregar a máquina num atrelado ou camião.
- Prenda a máquina de forma segura utilizando correias, correntes, cabos ou cordas. As correias frontais e traseiras devem estar dirigidas para baixo e para fora da máquina.

Segurança no corte Toro

A lista seguinte contém informações de segurança específicas dos produtos Toro e outras informações de segurança que deve conhecer.

Este produto pode provocar a amputação de mãos e pés, e a projeção de objetos. Respeite sempre todas as instruções de segurança, de modo a evitar lesões graves ou mesmo a morte.

Este produto foi concebido para cortar e reciclar relva ou, quando estiver instalado um depósito de recolha de relva, para recolher relva cortada. Qualquer utilização com objetivos diferentes pode provocar perigo para o utilizador e qualquer pessoa próxima.

Funcionamento geral

- Antes do corte, certifique-se de que a área não tem outras pessoas. Desligue a máquina se alguém entrar na área.
- Não toque nas peças do equipamento ou dos acessórios enquanto estas não arrefecerem. Aguarde que todas as peças arrefeçam antes de efetuar qualquer operação de manutenção, ajuste ou assistência.
- Utilize apenas acessórios ou engates aprovados pela Toro. A garantia pode ser anulada se utilizar a máquina com engates não certificados.
- Verifique cuidadosamente o espaço superior existente (ou seja, ramos, aduelas, cabos elétricos, etc.) antes de operar a máquina para debaixo de quaisquer objetos e tente evitar qualquer contacto.
- Abrande a máquina antes de fazer curvas e tenha muito cuidado.
- Tenha cuidado ao passar com a plataforma sobre lancis, pedras, raízes ou outras obstruções.
- Antes de recuar, olhe para trás e para baixo de modo a evitar acidentes. Tome extremo cuidado ao operar a máquina em marcha-atrás.
- Não faça movimentos bruscos com o volante; utilize um movimento constante.

- Ao carregar ou descarregar a máquina utilize uma rampa cuja largura seja maior do que a largura da máquina.
- Não transporte passageiros.
- Não transporte equipamento na máquina

Utilização em inclinações

Todas as inclinações e declives exigem cuidado extra. Se não se sentir à vontade numa inclinação, não a corte.

- Retire todos os obstáculos, como pedras, troncos, etc. da zona de corte.
- Veja se existem buracos, carreiras ou elevações.

Nota: A relva alta pode esconder diversos obstáculos.

- Tenha cuidado perto de depressões, buracos ou bancos de areia.

Nota: A máquina poderá capotar repentinamente se uma roda resvalar numa depressão ou se o piso ceder.

- Tenha cuidado extremo com depósitos de recolha de relva ou outros acessórios.

Nota: dado que estes poderão afetar a estabilidade da máquina.

- Todos os movimentos em declives devem ser lentos e graduais.
- Corte as elevações de um lado para o outro.
- Não utilize o cortador em inclinações com ângulo superior a 15 graus.

Segurança de reboque

- Não engate equipamento rebocado, exceto no ponto de engate.
- Siga as recomendações do fabricante do acessório em termos de limite de peso para reboque de equipamento e reboque em declives. O peso rebocado não pode exceder o peso da máquina, operador e carga. Utilize contrapesos ou pesos de roda como descrito no acessório ou no *Manual do utilizador* da máquina rebocadora.
- Nunca permita que crianças ou outras pessoas estejam no equipamento rebocado.
- Em declives, o peso do equipamento rebocado pode causar uma perda de tração, risco aumentado de capotamento e de perda de controlo. Reduza o peso rebocado e abrande.
- A distância de paragem aumenta com o peso da carga rebocada. Desloque-se lentamente e deixe uma distância adicional para parar.
- Faça curvas largas para manter o acessório afastado da máquina.

Serviço

- Não guarde a máquina ou um recipiente de combustível num local onde existam fontes de calor, como por exemplo, caldeiras ou fornos.

- Mantenha as porcas e os parafusos bem apertados, especialmente os parafusos de fixação das lâminas.
- Nunca remova nem altere os dispositivos de segurança. Verifique regularmente o funcionamento adequado. Nunca faça nada que interfira com a função pretendida de um dispositivo de segurança ou para reduzir a proteção oferecida por um dispositivo de segurança.
- Para melhor proteger o seu investimento e manter o desempenho ideal do equipamento Toro, utilize peças genuínas Toro. Quando se trata de fiabilidade, a Toro oferece peças de substituição concebidas para as especificações de engenharia exatas do equipamento. Para tranquilidade, insista em peças genuínas Toro.
- Verifique frequentemente o funcionamento dos travões. Efetue os ajustes e manutenções adequados dos travões sempre que necessário.

Modelo 74670

Pressão acústica

Esta unidade apresenta um nível de pressão sonora no ouvido do operador de 87 dBA, que inclui um Valor de incerteza (K) de 1 dBA.

O nível de potência acústica foi determinado de acordo com os procedimentos descritos na ISO 11094.

Potência acústica

Esta unidade apresenta um nível de potência acústica garantido de 100 dBA, que inclui um Valor de incerteza (K) de 1 dBA.

O nível de pressão acústica foi determinado de acordo com os procedimentos descritos na EN ISO 5395:2013.

Vibração Mão/Braço

Nível de vibração medido na mão esquerda = 1,7 m/s²

Nível de vibração medido na mão direita = 1,8 m/s²

Valor de incerteza (K) = 0,9 m/s²

Os valores medidos foram determinados de acordo com os procedimentos descritos na EN ISO 5395:2013.

Vibração em todo o corpo

Nível de vibração medido = 0,51 m/s²

Valor de incerteza (K) = 0,26 m/s²

Os valores medidos foram determinados de acordo com os procedimentos descritos na EN ISO 5395:2013.

Indicador de declive

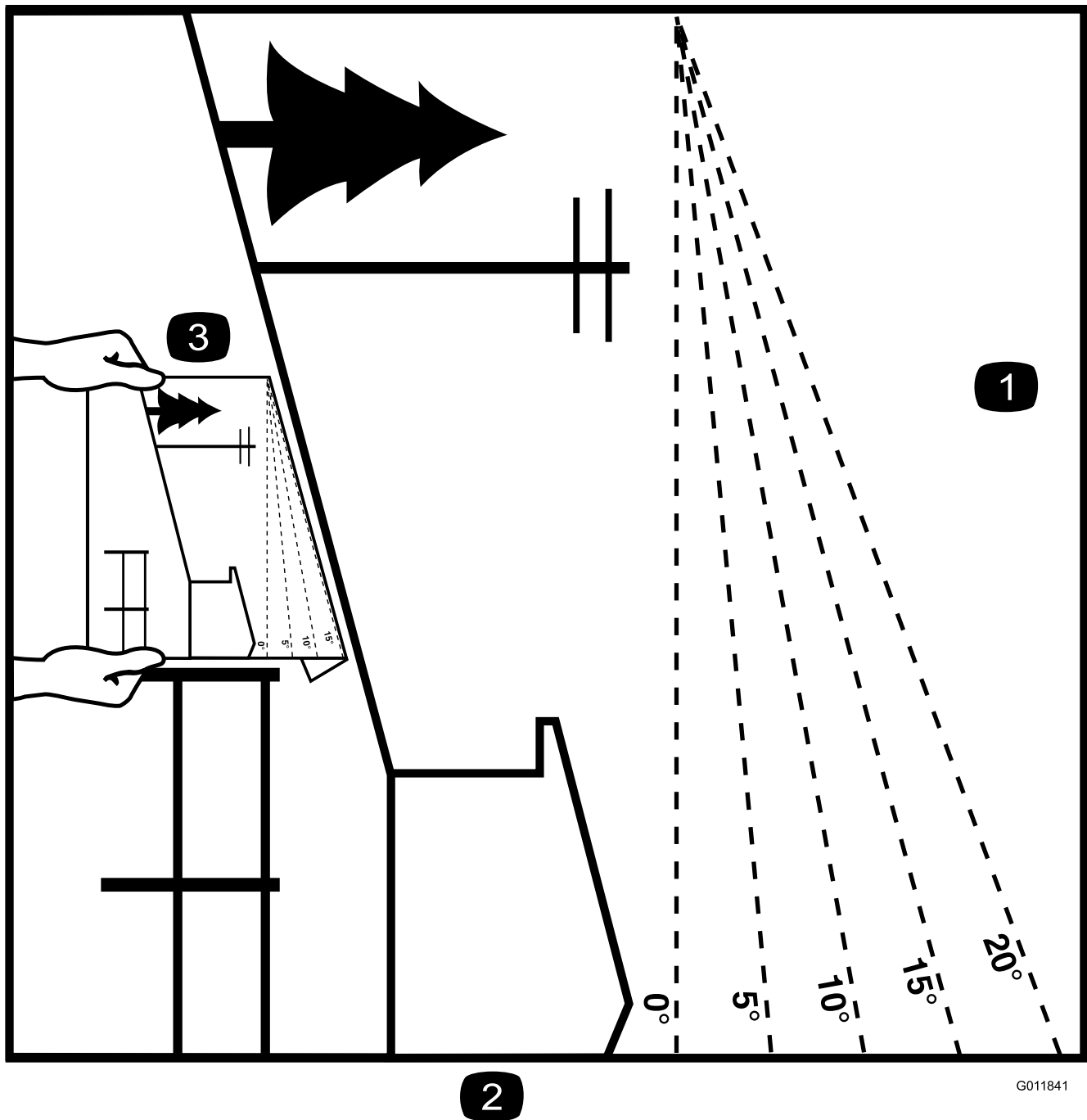

2

G011841

Figura 3

Esta página pode ser copiada para uso pessoal.

1. A inclinação máxima que pode operar com segurança esta máquina é de **15 graus**. Utilize a tabela de inclinações para determinar o grau de inclinação dos declives antes de operar. **Não opere esta máquina num declive com inclinação superior a 15 graus.** Dobre ao longo da linha adequada para fazer corresponder à inclinação recomendada.
2. Alinhe esta extremidade com uma superfície vertical, uma árvore, um edifício, um poste de vedação, etc.
3. Exemplo de como comparar a inclinação com a extremidade dobrada.

Autocolantes de segurança e de instruções



Os autocolantes de segurança e de instruções são facilmente visíveis e situam-se próximo das zonas de potencial perigo. Substitua todos os autocolantes danificados ou perdidos.



93-7009

1. Perigo – não utilize o cortador sem o defletor ou com o defletor levantado, mantenha-o devidamente montado.
2. Perigo de corte/desmembramento das mãos ou pés, lâmina do cortador – mantenha-se afastado de peças móveis.

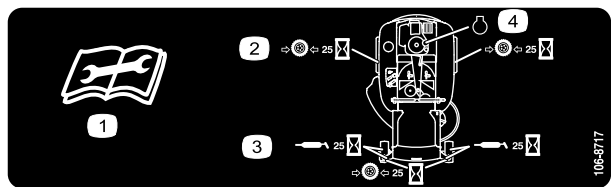

106-8717

1. Leia as instruções antes de efetuar as operações de manutenção.
2. Verifique a pressão dos pneus a cada 25 horas de funcionamento.
3. Lubrifique a cada 25 horas de funcionamento.
4. Motor



110-6691

1. Perigo de projeção de objetos – mantenha as pessoas afastadas da máquina.
2. Perigo de projeção de objetos, cortador de relva – não utilize o cortador sem o defletor, a cobertura de descarga ou o sistema de recolha de relva no lugar.
3. Perigo de corte/desmembramento das mãos ou pés – mantenha-se afastado das peças móveis.

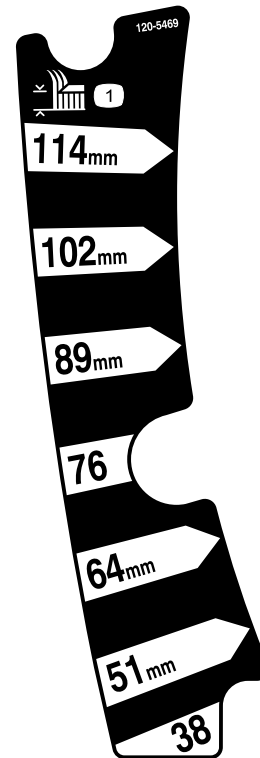

120-5469

1. Altura de corte

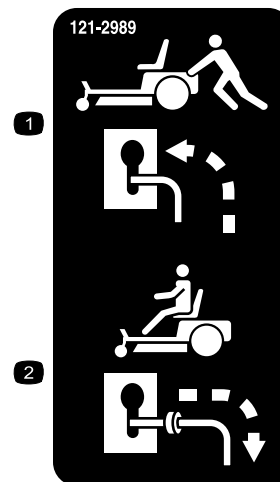

121-2989

1. Posição da alavanca de derivação para empurrar a máquina
2. Posição da alavanca de derivação para utilizar a máquina

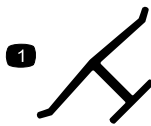

Marca do fabricante

1. Indica que a lâmina é uma peça de origem.



131-3665

1. Rotação das lâminas
2. Marcha-atrás
3. Leia o *Manual do utilizador*.

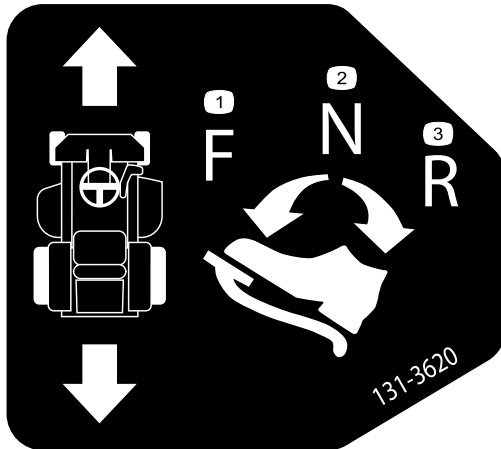

131-3620

1. Posição do pedal – para a frente
2. Posição do pedal – ponto morto
3. Posição do pedal – marcha-atrás



131-3955

1. Ligar
2. Desligar



131-3621

1. Perigo de esmagamento/desmembramento de outras pessoas – mantenha as pessoas afastadas da máquina; não ligue a máquina com pessoas por perto.

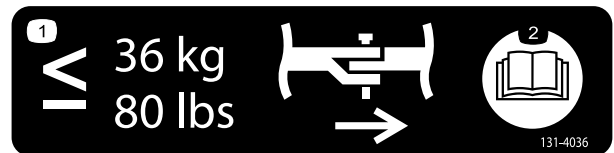

131-4036

1. A eficiência máxima da barra de engate é de 36 kg
2. Leia o *Manual do utilizador*.



132-6863

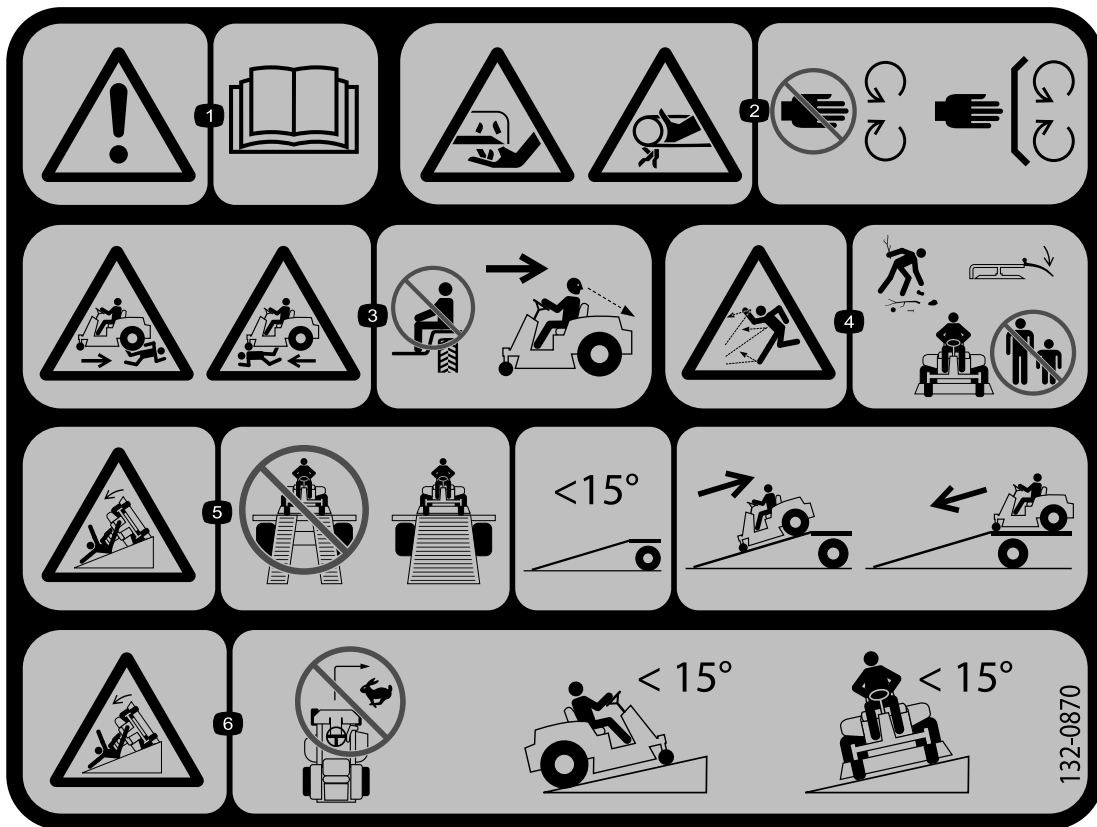

132-0870

1. Aviso – leia o *Manual do utilizador*.
2. Perigo de corte das mãos, lâmina do cortador; perigo de entalamento das mãos, correia – mantenha os pés e mãos afastados de peças móveis; mantenha todas as proteções e coberturas no sítio.
3. Perigo de ferimentos – não transporte passageiros; olhe para trás quando cortar em marcha-atrás.
4. Perigo de projeção de objetos – mantenha as pessoas afastadas da máquina; remova os detritos da área antes de iniciar o corte; mantenha o resguardo do defletor para baixo.
5. Perigo de capotamento em rampa – ao carregar num atrelado, não utilize rampas duplas; utilize uma única rampa com largura suficiente para a máquina e que possua uma inclinação inferior a 15 graus; retroceda ao subir as rampas (marcha-atrás) e avance ao descer as rampas.
6. Perigo de capotamento em declives – não faça curvas apertadas depressa; não utilize em declives superiores a 15 graus.

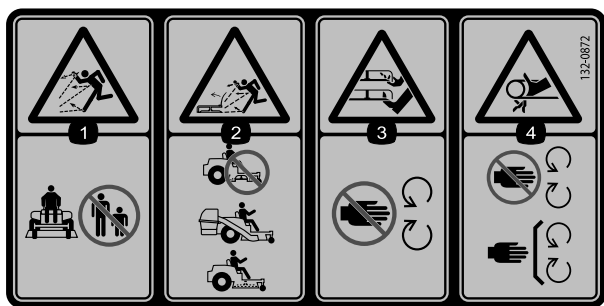

132-0872

1. Perigo de projeção de objetos – mantenha as pessoas afastadas da máquina.
2. Perigo de projeção de objetos, abafador levantado – não utilize a máquina com uma plataforma aberta; utilize um depósito ou um abafador.
3. Perigo de corte das mãos ou pés – mantenha-se afastado de peças móveis.
4. Perigo de emaranhamento – afaste-se das peças móveis; mantenha todos os resguardos e proteções devidamente montados.



Símbolos da bateria

Alguns ou todos estes símbolos estão na bateria

1. Perigo de explosão
2. Não fazer fogo, não aproximar a bateria de chamas e não fumar.
3. Risco de queimaduras com líquido cáustico/químicos
4. Proteja devidamente os olhos
5. Leia o *Manual do utilizador*.
6. Mantenha as pessoas a uma distância segura da bateria.
7. Proteja devidamente os olhos; os gases explosivos podem provocar a cegueira e outras lesões
8. O ácido da bateria pode provocar a cegueira ou queimaduras graves.
9. Lave imediatamente os olhos com água e procure assistência médica o quanto antes.
10. Contém chumbo; não deite fora.

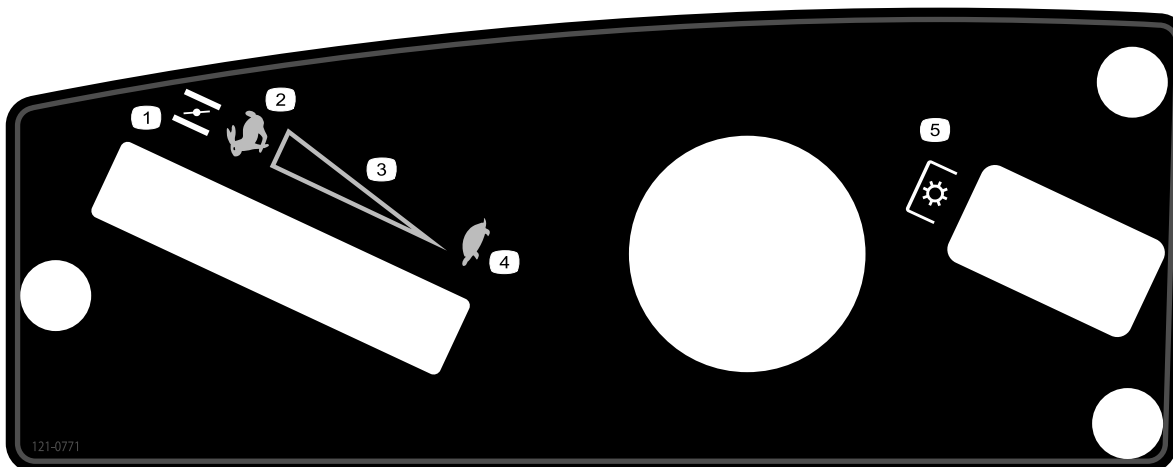

121-0771

1. Estrangulador do ar
2. Rápido
3. Definição variável contínua
4. Lento
5. Tomada de força (PTO), Interruptor de controlo da lâmina

Descrição geral do produto



Figura 4

- | | | | |
|--------------------------------|-----------------------|-------------------------------------|----------------------------|
| 1. Pedal de controlo de tração | 4. Volante | 7. Motor | 10. Controlo Key Choice® |
| 2. Alavanca da altura de corte | 5. Painel de controlo | 8. Tampa do depósito de combustível | 11. Plataforma do cortador |
| 3. Interruptor SmartPark™ | 6. Banco do operador | 9. Roda traseira | 12. Rodas dianteiras |

Comandos

Familiarize-se primeiro com todos os comandos em [Figura 4](#) e [Figura 5](#) antes de ligar o motor e utilizar a máquina.

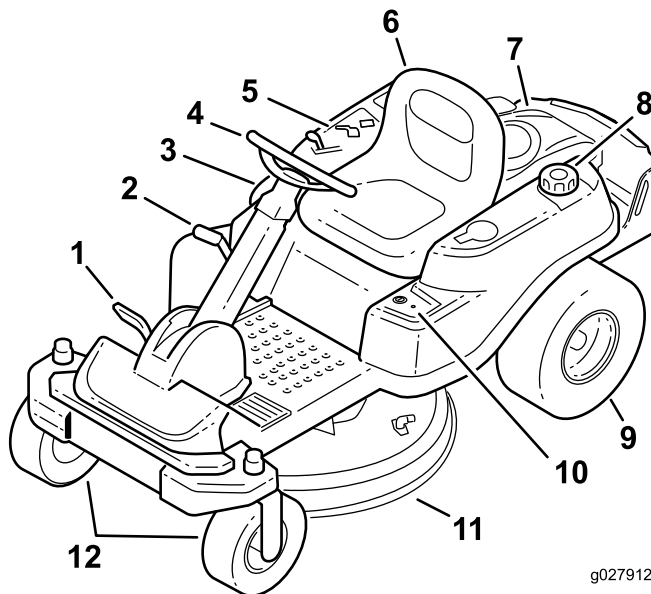

Figura 5

Painel de controlo

- | | |
|--|---|
| 1. Interruptor do travão de mão | 5. Travão de estacionamento – engatado |
| 2. Acelerador/entrada de ar | 6. Luz indicadora do travão de estacionamento |
| 3. Ignição | 7. Travão de estacionamento – desengatado |
| 4. Interruptor de controlo da lâmina (tomada de força) | |

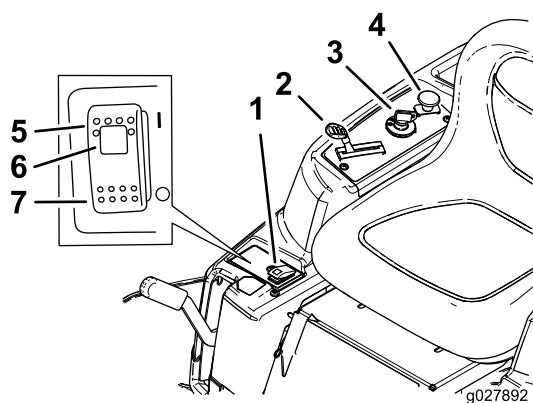

Figura 6

- | | |
|--|--------------------------------------|
| 1. Luz de aviso de funcionamento em marcha-atrás | 3. Janela de presença de combustível |
| 2. Chave Key Choice (cor azul) | |

Ignição

A ignição tem três posições: DESLIGAR, FUNCIONAR e LIGAR. A chave roda para LIGAR e volta para FUNCIONAR ao soltar. Rodando chave para a posição DESLIGAR pára o motor; no entanto, retire sempre a chave ao sair da máquina para evitar que alguém acidentalmente ligue o motor ([Figura 5](#)).

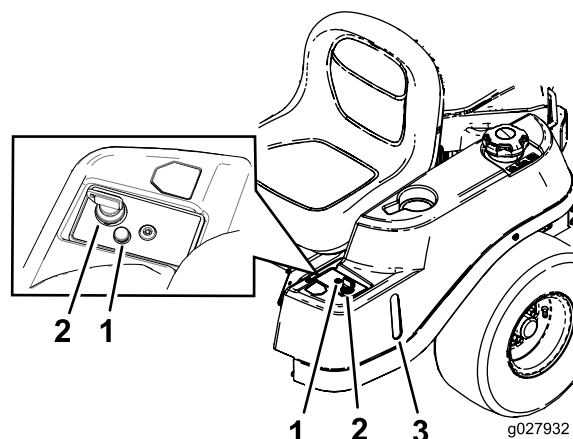
Alavanca do acelerador/entrada de ar

O acelerador e a entrada de ar estão combinados numa única alavanca de controlo. O acelerador controla a velocidade do motor e tem uma regulação contínua variável de Lento a Rápido. Engate a entrada de ar movendo a alavanca para além da regulação Rápido até que pare (Figura 5).

Interruptor de controlo da lâmina (tomada de força)

O interruptor de controlo da lâmina (PTO) engata e desengata potência para as lâminas do cortador (Figura 5).

Janela de presença de combustível

A janela do combustível que se encontra no lado esquerdo da máquina pode ser utilizada para verificar a presença de gasolina no depósito (Figura 6).

Alavanca da altura de corte

A alavanca da altura de corte permite-lhe subir e descer a plataforma a partir da posição sentada. Quando move a alavanca para cima (na sua direção), a plataforma é elevada do solo e quando a desce (afastando-a de si) é descida para o solo. Ajuste apenas a altura de corte enquanto a máquina não está em movimento (Figura 14).

Interruptor Key Choice®

Este interruptor permite-lhe cortar em marcha-atrás quando está ativado. Para o ativar, rode o interruptor para Ligar e liberte-o depois de a tomada de força estar engatada. Para o desativar, desengate a tomada de força (PTO) (Figura 6).

Luz de aviso de funcionamento em marcha-atrás

A luz de aviso de funcionamento em marcha-atrás acende sempre que a chave KeyChoice é utilizada para desativar o dispositivo de segurança da operação em marcha-atrás. É um lembrete de que o dispositivo de segurança está desativado. A luz apaga sempre que a PTO é desengatada ou o motor é desligado. Quando a luz estiver acesa, olhe para trás e tenha cuidado adicional ao fazer marcha-atrás.

Interruptor SmartPark™

O travão de estacionamento é ativado eletronicamente.

Engate o travão de estacionamento através de uma das ações seguintes:

- Pressione o interruptor SmartPark™ para a posição LIGAR (Figura 5).

- O travão de mão engata automaticamente quando o operador sai do banco e o pedal do controlo de tração se encontra na posição de ponto-morto.
- O travão de estacionamento engata automaticamente 5 a 6 segundos depois de o interruptor da ignição ser colocado na posição DESLIGAR (se não estiver já engatado).

Para desengatar o travão de estacionamento, pressione o interruptor Smartpark para a posição DESLIGAR com a chave na posição FUNCIONAR.

Funcionamento

Nota: Determine os lados direito e esquerdo da máquina a partir da posição normal de operação.

Abastecimento de combustível

- Para melhores resultados, utilize apenas gasolina limpa, fresca (com menos de 30 dias) e sem chumbo com uma classificação de octanas de 87 ou superior (método de classificação (R+M)/2).
- **Etanol:** Gasolina com até 10% de etanol (gasool) ou 15% MTBE (éter-metil-tercio-butílico) por volume é aceitável. O etanol e MTBE não são a mesma coisa. Gasolina com 15% etanol (E15) por volume não é aprovada para utilização. **Nunca utilize gasolina que contenha mais de 10% de etanol por volume** como, por exemplo, E15 (contém 15% etanol), E20 (contém 20% etanol) ou E85 (contém até 85% de etanol). Utilizar gasolina não aprovada pode causar problemas de desempenho e/ou danos no motor, que poderão não ser abrangidos pela garantia.
- **Não utilizar gasolina que contenha metanol.**
- **Não guardar combustível nem no depósito do combustível nem em recipientes de combustível durante o inverno, a não ser que seja utilizado um estabilizador de combustível.**
- **Não adicionar petróleo à gasolina.**

PERIGO

Em determinadas circunstâncias, a gasolina é extremamente inflamável e explosiva. Um incêndio ou explosão provocado(a) por gasolina pode resultar em queimaduras e danos materiais.

- Encha o depósito de combustível no exterior, num espaço aberto, quando o motor estiver frio. **Remova toda a gasolina que, eventualmente, se tenha derramado.**
- **Nunca encha o depósito de combustível num atrelado fechado.**
- **Não encha completamente o depósito de combustível. Adicione gasolina ao depósito de combustível, até que o nível se encontre entre 6 a 13 mm abaixo da extremidade inferior do tubo de enchimento. Este espaço vazio no depósito permitirá que a gasolina se expanda.**
- **Nunca fume quando estiver a manusear gasolina e mantenha-se afastado de todas as fontes de fogo ou faíscas que possam inflamar os vapores de gasolina.**
- **Guarde a gasolina num recipiente aprovado e mantenha-a longe do alcance das crianças. Nunca adquira mais do que a gasolina necessária para 30 dias.**
- **Não utilize a máquina sem que todos os componentes do sistema de escape estejam corretamente montados e em boas condições de funcionamento.**

⚠ PERIGO

Em determinadas condições durante o abastecimento, pode ser libertada eletricidade estática que provoca uma faísca que pode inflamar os vapores da gasolina. Um incêndio ou explosão provocado(a) por gasolina pode resultar em queimaduras e danos materiais.

- Coloque sempre os recipientes de gasolina no chão, longe do veículo, antes de os encher.
- Não encha os recipientes de gasolina no interior de uma carrinha, outro veículo ou um atrelado, porque os revestimentos do interior ou a cobertura plástica da carrinha podem isolar o recipiente e abrandar a perda de energia estática do mesmo.
- Sempre que possível, retire a máquina a abastecer do veículo ou do atrelado e encha o depósito da máquina com as respetivas rodas no chão.
- Se tal não for possível, abasteça a máquina no veículo ou no atrelado a partir de um recipiente portátil e não do bico de abastecimento normal.
- Se for necessário utilizar um bico de abastecimento, mantenha-o em contacto permanente com o anel exterior do depósito de combustível ou com a abertura do recipiente até concluir a operação.

⚠ AVISO

A gasolina pode ser prejudicial ou mesmo fatal quando ingerida. A exposição prolongada a vapores pode provocar lesões graves ou doenças.

- Evite inalar vapores durante muito tempo.
- Mantenha a cara afastada do bico e do depósito de combustível ou da abertura do condicionador.
- Evite o contacto com a pele; lave qualquer derrame com água e sabão.

Utilizar o estabilizador/condicionador

Utilize um estabilizador/condicionador na máquina para oferecer as seguintes vantagens:

- Manter a gasolina durante o armazenamento durante 90 dias ou menos. Para armazenamento de duração superior, recomenda-se drenar o depósito de combustível.
- Limpar o motor enquanto funciona
- Eliminar acumulações de verniz tipo borracha no sistema de combustível, o que causa um arranque difícil

Importante: Não utilize aditivos de combustível que contenham metanol ou etanol.

Adicione a quantidade correta de estabilizador/condicionador de gasolina ao combustível.

Nota: Um estabilizador/condicionador de combustível é mais eficaz quando misturado com gasolina nova. Para minimizar as hipóteses de depósitos de verniz no sistema de combustível, utilize sempre o estabilizador de combustível.

Encher o depósito de combustível

Nota: Assegurar que o motor está desligado e que os controlos do movimento estão na posição de estacionamento.

Nota: Pode utilizar janela do combustível para verificar a presença de gasolina antes de encher o depósito (Figura 7).

Importante: Não encha demasiado o depósito de combustível. Encha o depósito até ao fundo do tubo de enchimento. O espaço no depósito permite a expansão do combustível. Encher demasiado pode provocar fugas de combustível para o motor ou sistema de emissões.



Figura 7

Verificação do nível de óleo do motor

Antes de ligar o motor e utilizar máquina, verifique o nível do óleo no cárter do motor; consulte [Verificação do nível de óleo do motor](#) (página 29).

Rodagem de uma máquina nova

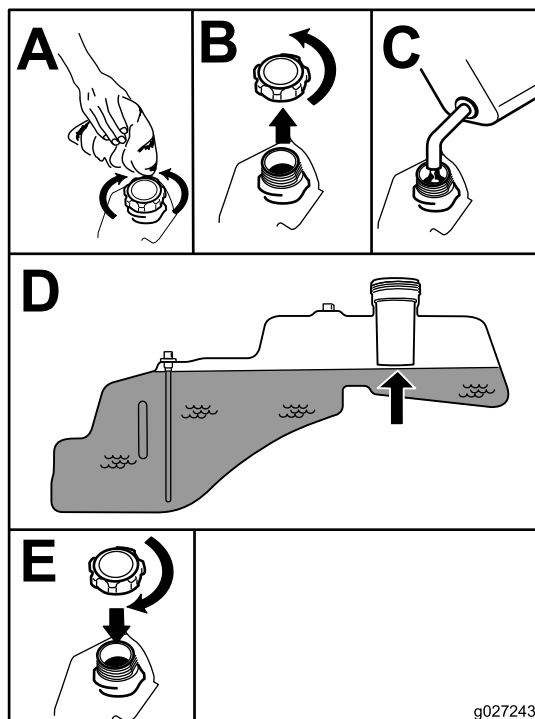
Os novos motores requerem tempo para desenvolver a potência máxima. As plataformas do cortador e os sistemas de transmissão têm um maior atrito enquanto novos, exercendo uma carga adicional sobre o motor. Permita um tempo de rodagem de 40 a 50 horas para que as máquinas novas desenvolvam a potência máxima e o melhor desempenho.

Pense em primeiro lugar na segurança

⚠ PERIGO

O funcionamento em relva molhada ou inclinações íngremes pode causar deslizamento e perda de controlo.

- Não utilize em inclinações com ângulo superior a 15 graus.
- Nos declives reduza a velocidade e tenha o máximo de cuidado.
- Não opere a máquina perto de água.

⚠ PERIGO

Se as rodas tombarem nas bordas dos declives, a máquina pode capotar e provocar lesões graves, morte ou afogamento.

Não opere a máquina perto de depressões.



Figura 8

1. Zona de segurança – utilize aqui o TimeCutter
2. Utilize um cortador com operador apeado e/ou um aparador manual perto de depressões e água.
3. Água

⚠ CUIDADO

Esta máquina produz níveis de ruído da ordem dos 85 dBA ao nível do ouvido do utilizador, pelo que poderá provocar perda de audição caso este utilize a máquina durante longos períodos de operação.

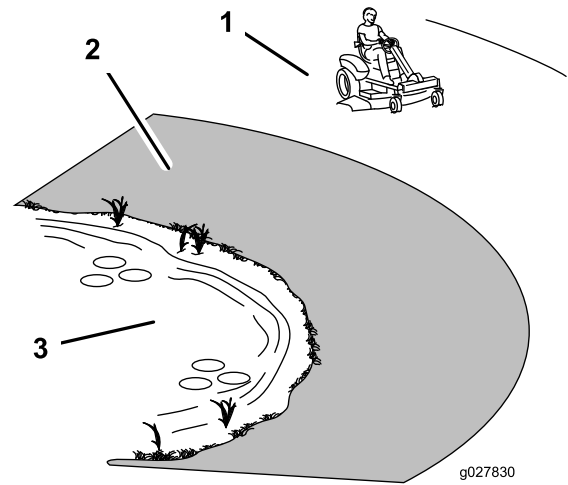
Deverá utilizar proteções para os ouvidos quando utilizar esta máquina.

Use equipamento de proteção para os olhos, ouvidos, pés e cabeça.



Figura 9

1. Proteja devidamente os olhos.
2. Utilize proteção auricular.

Compreender o sistema de bloqueio de segurança

▲ AVISO

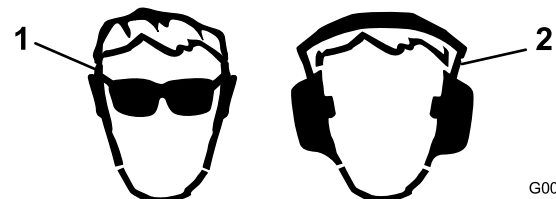
A máquina poderá arrancar inesperadamente se os interruptores de bloqueio de segurança se encontrarem desligados ou danificados e provocar lesões.

- Não desative os dispositivos de segurança.
- Verifique o funcionamento dos interruptores diariamente e substitua todos os interruptores danificados antes de utilizar a máquina.

O sistema de segurança foi concebido para o seguinte:

- Para evitar que o motor ligue, exceto se o pedal de tração estiver na posição de PONTO-MORTO.
- para assegurar automaticamente que o travão de estacionamento está engatado e que a PTO está desligada ao arrancar.
- Para parar o motor sempre que o pedal de tração não está na posição de PONTO-MORTO e se levanta do banco.
- Para engatar automaticamente o travão de estacionamento e desengatar a tomada de força quando se levanta do banco com o pedal de tração na posição de PONTO-MORTO.
- para parar o motor sempre que o travão de estacionamento não está engatado e se levanta do banco.

Testar o sistema de bloqueio de segurança

1. Sente-se no banco com o motor desligado e certifique-se de que o interruptor de tomada de força está na posição DESLIGAR.
2. Rode a chave para a posição ARRANCAR; o arranque elétrico deve dar sinal. Não ligue nem desligue o motor antes do passo 3.
3. Rode a chave para a posição LIGAR e empurre o interruptor SmartPark para a posição DESLIGAR. O travão deve desengatar e a luz de travão deve desligar.
4. Com o travão desengatado e o pedal de tração em PONTO-MORTO, rode o interruptor da ignição para a posição LIGAR. O travão deve engatar automaticamente, o motor deve dar sinal e a luz de travão acende.
5. Com o motor desligado e a chave na posição LIGAR, acione a tomada de força puxando para cima o interruptor de controlo da lâmina; deve ouvir a embraiagem a engatar.
6. Certifique-se de que o pedal de tração está em ponto-morto e rode o interruptor da ignição para a posição LIGAR. A tomada de força deve desengatar e o motor deve dar sinal e arrancar sem o movimento das lâminas.

7. Com o motor a trabalhar, levante-se do banco. O motor deve ficar a trabalhar e a luz do travão acesa.
8. Regresse ao banco e desengate o travão de estacionamento empurrando o interruptor SmartPark para a posição DESLIGAR. O motor deve continuar a funcionar.
9. Volte a levantar-se do banco. O travão deve engatar automaticamente e o motor continua a trabalhar.
10. Regresse ao banco e engate as lâminas puxando o interruptor de controlo da lâmina para cima.
11. Levante-se do banco. As lâminas devem desengatar e o motor continua a trabalhar.
12. Regresse ao banco e puxe o interruptor de controlo da lâmina para cima. As lâminas devem engatar. Desengate as lâminas empurrando para baixo o interruptor de controlo da lâmina.
13. Puxe o interruptor de controlo da lâmina para engatar as lâminas. Mova o pedal de tração para a posição de MARCHA-ATRÁS. As lâminas devem desengatar. Mova o pedal de tração para a posição de PONTO-MORTO.
14. Puxe o interruptor de controlo da lâmina para engatar as lâminas. Rode o interruptor Key Choice para a posição ON e solte-o. A luz de funcionamento em marcha-atrás deve acender.
15. Mova o pedal de tração para a posição de MARCHA-ATRÁS. As lâminas devem permanecer engatadas. Empurre o interruptor de controlo da lâmina para desengatar as lâminas. A luz de funcionamento em marcha-atrás deve apagar. Mova o pedal de tração para a posição de PONTO-MORTO.
16. Se não estiver engatado, empurre o interruptor SmartPark para a posição LIGADO e toque ligeiramente no pedal de tração na posição PARA A FRENTE ou na posição de MARCHA-ATRÁS. O travão deve desengatar e a luz de travão deve desligar.
17. Com o travão solto, acione ligeiramente o pedal de tração e levante-se do banco. O motor deve desligar.
18. Volte ao banco e rode a chave da ignição para a posição DESLIGAR. Após alguns segundos, o sistema de travão deve acionar-se.

Nota: Toque no pedal, mas não acione totalmente o pedal, uma vez que isto fará com que o sistema de travão se ligue e não solte.

Nota: Com a chave na posição DESLIGAR, a luz do travão não acende.

Ligação do motor

Nota: Pode ser necessário manter a alavanca contra a paragem, na posição de ENTRADA DE AR quando tenta ligar o motor.

Nota: Um motor quente pode não necessitar da alavanca do ar.

Importante: Não ative o motor de arranque durante mais de 5 segundos de cada vez. Engatar o motor de arranque durante mais de 5 segundos pode danificar o motor de arranque. Se o motor não arrancar, aguarde 10 segundos antes de ligar novamente o arrancador.



Figura 10

Operar as lâminas

O interruptor de controlo da lâmina engata e desengata a potência para as lâminas do cortador. Este interruptor controla a alimentação a quaisquer acessórios que retiram a alimentação do motor, incluindo a plataforma do cortador e lâminas de corte.

Engatar as lâminas

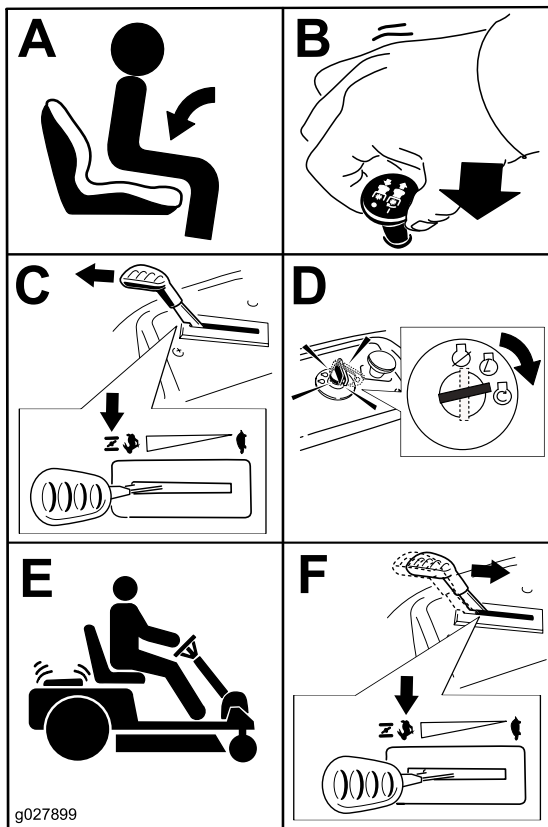
Importante: Não engate as lâminas quando estiver estacionado em relva alta. Podem ocorrer danos na correia ou na embraiagem.

Nota: Engate sempre as lâminas com o acelerador na posição RÁPIDO.



Figura 11

Operar o travão de estacionamento SmartPark™

O travão de estacionamento é ativado eletronicamente.

Engate o travão de estacionamento através de uma das ações seguintes:

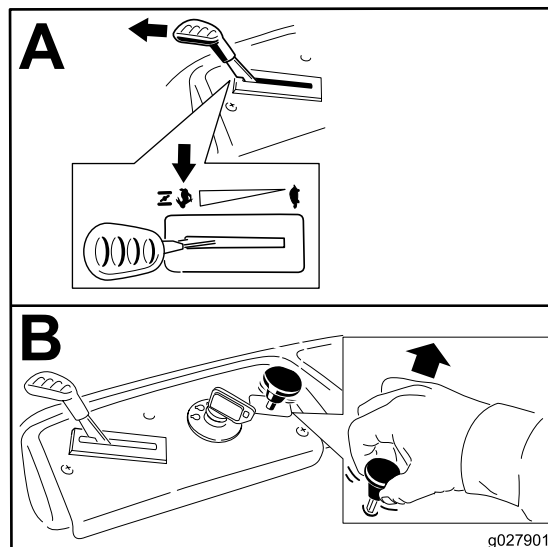
- Pressione o interruptor SmartPark™ para a posição LIGAR (Figura 5).
- O travão de estacionamento engata automaticamente quando o operador sai do banco e o pedal do controlo de tração se encontra na posição de PONTO-MORTO.
- O travão de estacionamento engata automaticamente 5 a 6 segundos depois de o interruptor da ignição ser colocado na posição DESLIGAR (se não estiver já engatado).

Desengate o travão de estacionamento através de uma das ações seguintes:

- tocando no pedal de controlo de tração em avanço ou marcha-atrás.
- Pressione o interruptor do travão para a posição DESLIGAR (Figura 5).

Desengatar as lâminas



Figura 12

Paragem do motor

1. Desengate as lâminas movendo o interruptor de controlo da lâmina para DESLIGAR (Figura 12).
2. Desloque a alavanca do regulador para a posição RÁPIDO.

3. Desligue a chave da ignição DESLIGAR e retire a chave.

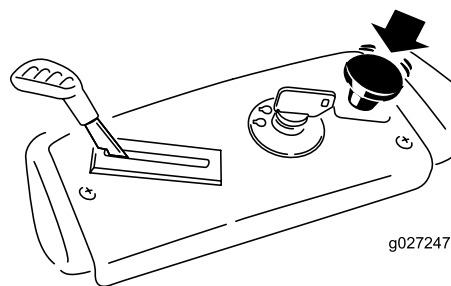
Conduzir a máquina

Esta máquina possui as características de um trator de jardim e de uma máquina de raio de viragem zero. À semelhança de um trator de jardim, a máquina tem um pedal que controla o movimento para a frente e para trás, juntamente com a velocidade e possui um volante que controla a direção e o raio de viragem. À semelhança uma máquina de raio de viragem zero, as rodas traseiras operam de forma independente entre si, permitindo-lhe fazer curvas apertadas e rodar rapidamente em direções diferentes. Estas características melhoram grandemente a manobrabilidade da máquina, mas também requerem que pratique a condução se não estiver familiarizado com este tipo de máquina.

⚠ AVISO

A máquina pode virar-se muito rapidamente. O operador pode perder o controlo da máquina e provocar ferimentos pessoais ou danos na máquina.

- Tenha cuidado ao fazer curvas.
- Desacelere a máquina antes de fazer curvas apertadas.

O controlo do regulador regula a velocidade do motor medida em rpm (rotações por minuto). Colocar o controlo do regulador na posição RÁPIDO pode ser melhor para o desempenho. Para a maior parte das aplicações, é desejável funcionar na posição de acelerador rápido.

Conduzir para a frente ou para trás

1. Desloque o regulador para a posição RÁPIDO.
2. Desative o travão de mão. Consulte [Operar o travão de estacionamento SmartPark™](#) (página 19).
3. Coloque o pé no pedal de controlo de tração e pressione lentamente parte superior do pedal para se deslocar para a frente ou a parte inferior do pedal para se deslocar para trás (Figura 13).

Nota: Quanto mais mover o pedal em qualquer das direções, mais rapidamente a máquina se desloca nessa direção.



Figura 13

1. Para a frente
2. Pedal de controlo de tração
3. Para trás
4. Para diminuir a velocidade, liberte a pressão sobre o pedal de controlo de tração.

Parar a máquina

Para parar a máquina, liberte o pedal de controlo de tração, desengate o interruptor de controlo da lâmina, certifique-se de que o regulador se encontra na posição RÁPIDO, engate o travão de estacionamento e rode a chave da ignição para desligar.

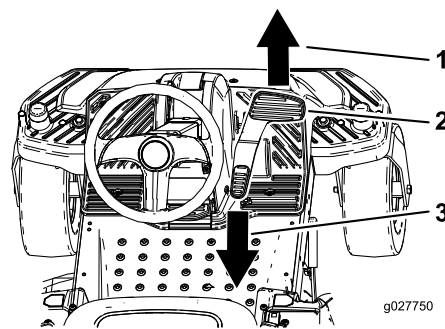
Nota: Lembre-se de retirar a chave do interruptor de ignição.

⚠ AVISO

A utilização/deslocação do cortador por crianças ou outras pessoas adultas que não o utilizador pode provocar acidentes pessoais.

Retire as chaves da ignição e do KeyChoice e engate o travão de estacionamento sempre que se afastar da máquina, mesmo que seja apenas por alguns minutos.

Cortar em marcha-atrás

A máquina possui um dispositivo de segurança que evita que a plataforma do cortador realize o corte quando a máquina se move em marcha-atrás. Se mudar para marcha-atrás com a PTO engatada, a PTO para. Se necessitar de cortar na mudança de marcha-atrás, pode desativar este dispositivo de segurança temporariamente.

Nota: Não corte durante a deslocação em marcha-atrás, exceto se absolutamente necessário.

⚠ PERIGO

Uma criança ou outra pessoa podem ser apanhadas por um cortador com lâminas engatadas e dar origem a ferimentos graves ou morte.

- Não efetue a operação de corte na direção inversa, exceto quando absolutamente necessário.
- Olhe sempre para trás e para baixo antes de recuar.
- Utilize o interruptor KeyChoice apenas se tiver a certeza de que não vão surgir crianças ou outras pessoas na área de corte.
- Quando deixar a unidade sem supervisão, retire sempre as chaves da ignição e KeyChoice e coloque-as num local seguro fora do alcance das crianças ou de pessoas não autorizadas.

Se tiver a certeza de que pode cortar ou operar um engate em marcha-atrás em segurança, realize o procedimento seguinte:

1. Insira a chave KeyChoice no interruptor KeyChoice (Figura 6).
2. Engate a tomada de força.
3. Rode a chave KeyChoice no sentido dos ponteiros do relógio até que pare; liberte-a.

Nota: Uma luz vermelha acende na consola para servir como lembrete de que o dispositivo de segurança foi desativado.

4. Realize a operação de corte.
5. Quando terminar de cortar, retire a chave KeyChoice (Figura 6).

Nota: Assim que desativar o dispositivo de segurança, ele permanece neste modo (isto é, a lâmina do cortador ou o engate alimentado com a tomada de força funciona sempre que faz marcha-atrás) e a luz da consola permanece ligada até que desative a tomada de força ou desligue o motor.

Ajuste da altura de corte

Nota: A posição de transporte é a posição da altura de corte ou a altura de corte mais elevada (115 mm), como se mostra na (Figura 14).



Figura 14

Posicionamento do banco

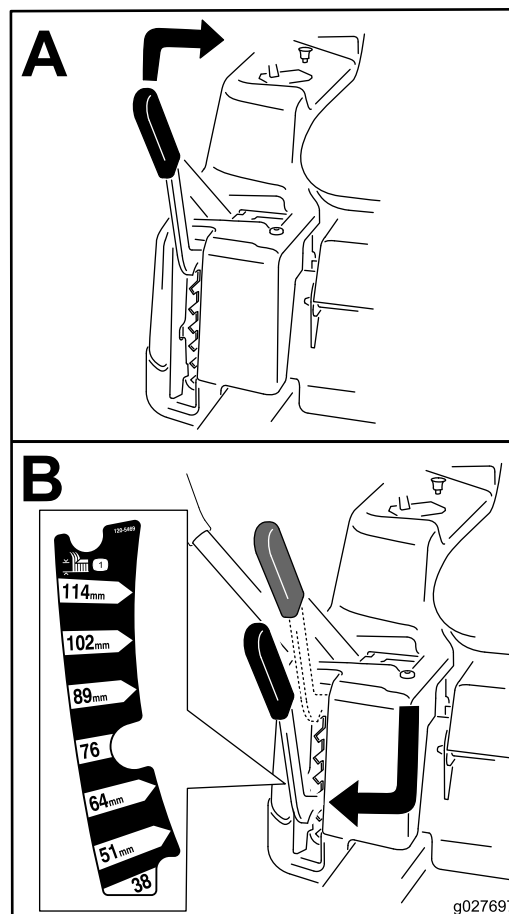

Figura 15

Posicionamento do volante

O volante tem 3 posições de funcionamento e uma posição totalmente para cima para subir e descer da máquina e sair do banco. Utilize a posição totalmente para cima para subir e descer da máquina e sair do banco. Ao operar a máquina, posicione o volante onde tem o maior controlo sobre a máquina e se sente mais confortável.

1. Com o pré, pressione sobre a alavanca de libertação da coluna de direcção.
2. Posicione o volante na posição desejada (Figura 16).

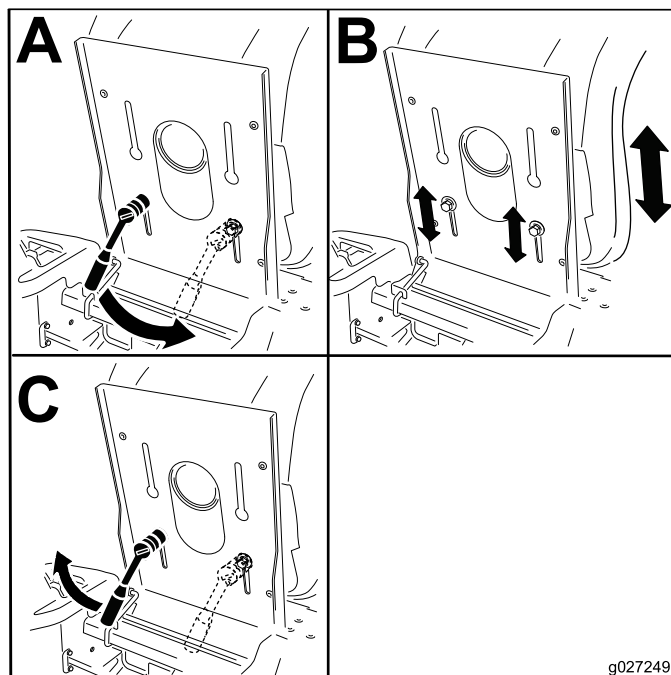

Figura 16



Figura 17

1. Localizações da alavanca de derivação
2. Posicione a alavanca para operar a máquina
3. Posicione a alavanca para empurrar a máquina

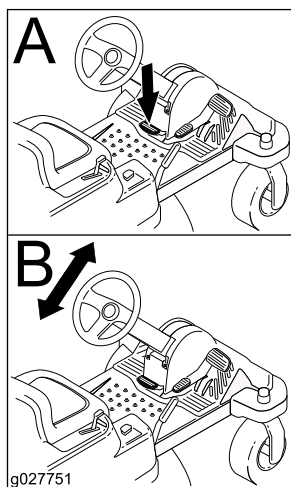
6. Quando terminar, certifique-se de que a chave voltou à posição PARAR para evitar gastar a carga da bateria.

Nota: Se a máquina não se mover, o travão elétrico pode ainda estar engatado. Se necessário, o travão elétrico pode ser libertado manualmente, consulte [Desengatar o travão elétrico \(página 36\)](#).

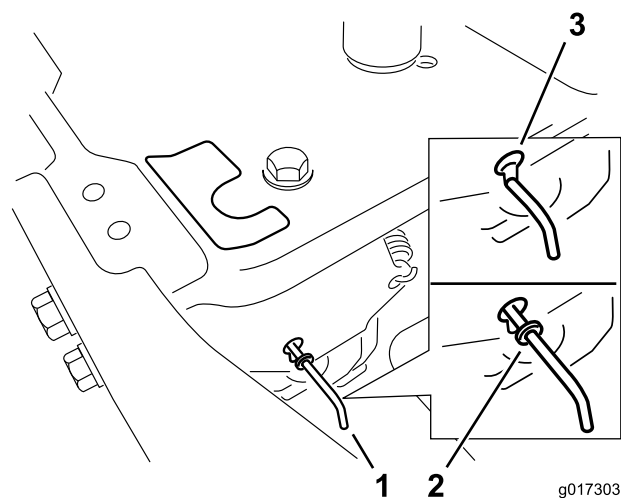
Empurrar a máquina à mão

Importante: Empurre sempre a máquina à mão. Não reboque a máquina para não ocorrerem danos.

Esta máquina tem um mecanismo de travão elétrico e para empurrar a máquina a chave da ignição tem de estar na posição FUNCIONAR. A bateria tem de ser carregada e a funcionar para o travão elétrico ser desengatado.

Empurrar a máquina

1. Coloque a máquina numa superfície nivelada e desligue o interruptor de controlo da lâmina.
2. Engate o travão de estacionamento, desligue o motor e espere que todas as peças em movimento parem antes de se afastar.
3. Localize as alavancas de derivação na estrutura de ambos os lados do motor.
4. Mova as alavancas de derivação para frente através do orifício da chave e para baixo para as bloquear no lugar (Figura 17).

Nota: Certifique-se de que isto é feito para cada alavanca.

5. Rode a chave de ignição para ligar e desengate o travão de estacionamento.

Nota: Não ligue a máquina.

Operar a máquina

Mova as alavancas de derivação para trás através do orifício da chave e para baixo para as bloquear no lugar, como se mostra na Figura 17.

Nota: Certifique-se de que as alavancas de derivação estão totalmente puxadas para trás.

Converter para descarga lateral

Esta plataforma de corte tem a opção de ser operada no modo de descarga lateral. Retire a cobertura de descarga para operar no modo de descarga lateral.

Remover a cobertura de descarga para descarga lateral

1. Coloque a máquina numa superfície nivelada e desligue o interruptor de controlo da lâmina.
2. Desloque as alavancas de controlo de movimento para fora para a posição de ESTACIONAMENTO, desligue o motor, retire a chave e espere que todas as peças em movimento parem antes de deixar a posição de operação.
3. Retire a porca de orelhas e o parafuso que fixam a cobertura no lugar (Figura 18).

Nota: Guarde todas as peças para utilizar futuramente.



Figura 18

- | | |
|--------------------------|----------------------|
| 1. Defletor de relva | 4. Pino da dobradiça |
| 2. Cobertura de descarga | 5. Porca de orelhas |
| 3. Rebordo inferior | |

4. Retire o pino da dobradiça que fixa a cobertura à plataforma (Figura 18).
5. Retire a cobertura da plataforma.
6. Baixe o defletor de relva para cima da abertura de descarga.

Importante: Certifique-se de que o cortador dispõe de um defletor de relva articulado que dispersa as aparas para o lado e para baixo em direção à relva, enquanto estiver em modo descarga lateral.

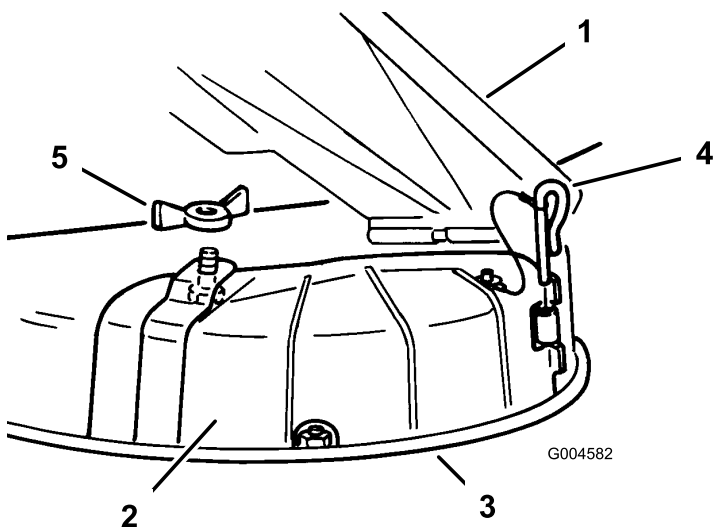
Instalação da cobertura de descarga para monda

1. Coloque a máquina numa superfície nivelada e desligue o interruptor de controlo da lâmina.
2. Desloque as alavancas de controlo de movimento para fora para a posição de ESTACIONAMENTO, desligue o motor, retire a chave e espere que todas as peças em movimento parem antes de deixar a posição de operação.
3. Levante o defletor de relva e coloque a cobertura de descarga por cima da abertura no rebordo inferior no cortador e deslize-o para a dobradiça frontal (Figura 18).
4. Faça deslizar o pino da dobradiça pela dobradiça (Figura 18).
5. Fixe a cobertura de descarga ao cortador com a porta de olhelhas (Figura 18).
6. Baixe o defletor de relva para cima da abertura de descarga.

Transportar a máquina

Utilize um atrelado para trabalhos pesados ou um camião para transportar a máquina. Verifique se o atrelado ou camião tem todos os travões, iluminação e sinalização necessários exigidos por lei. Leia atentamente todas as instruções de segurança. Esta informação contribui para evitar acidentes ao condutor, à sua família, a animais e a terceiros.

⚠ AVISO

Conduzir na via pública sem sinais de viragem, luzes, sinais refletivos ou um símbolo a indicar veículo lento é perigoso e pode provocar acidentes pessoais ao condutor ou a outras pessoas.

Não conduza a máquina na via pública.

Para transportar a máquina:

1. Se utilizar um atrelado, ligue-o ao veículo de reboque e prenda as correntes de segurança.
2. Se aplicável, ligue os travões do atrelado.
3. Carregue a máquina para o atrelado ou veículo.
4. Desligue o motor, retire a chave da ignição, engate o travão, e feche a válvula do combustível.
5. Prenda a máquina perto das rodas giratórias frontais e pára-choques traseiro (Figura 19).

Nota: Evite os componentes da direção e as peças da plataforma de corte ao prender a máquina perto das rodas giratórias frontais.



Figura 19

Carregar a máquina

Tenha cuidado extremo quando carregar ou descarregar a máquina para um atrelado ou camião. Utilize uma rampa de largura total que seja mais larga que a máquina para este procedimento. Retroceder ao subir e avançar ao descer rampas (Figura 20).

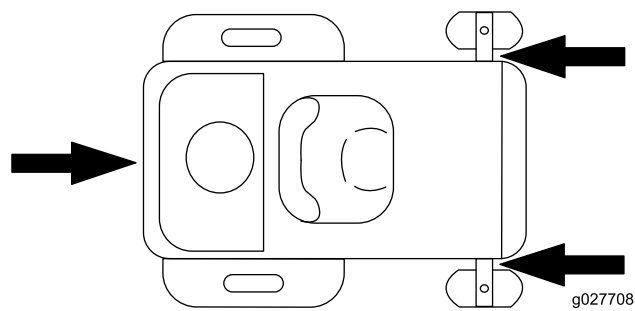

Figura 20

1. Retroceder ao subir rampas
2. Avançar ao descer rampas

Importante: Não utilize rampas individuais estreitas para cada lado da máquina.

Certifique-se de que a rampa é suficientemente comprida de modo a que o ângulo com o chão não exceda os 15 graus (Figura 21). Em chão plano, isto requer uma rampa que tenha, pelo menos, quatro vezes (4X) a altura do atrelado ou carrinha para o solo. Um ângulo mais acentuado pode fazer com que os componentes do cortador fiquem presos, à medida que a máquina se desloca da rampa para o atrelado ou camião. Os ângulos mais acentuados também podem fazer capotar ou perder o controlo da máquina. Se, quando colocar a máquina num atrelado/carrinha, estiver num declive ou próximo, posicione o atrelado/carrinha na parte inferior do declive e a rampa na parte superior. Este procedimento minimiza o ângulo da rampa.

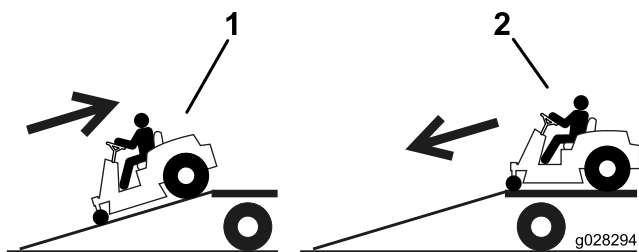
⚠ AVISO

Colocar uma máquina num atrelado ou camião aumenta a possibilidade de capotamento e pode provocar graves ferimentos ou morte.

- Tome todas as precauções necessárias quando utilizar a máquina numa rampa.
- Utilize uma única rampa com a largura total; Não utilize rampas individuais para cada lado da máquina.
- Não ultrapasse um ângulo de 15 graus entre a rampa e o solo ou entre a rampa e o atrelado ou camião.
- Certifique-se de que o comprimento da rampa tem, pelo menos, quatro vezes (4X) a altura do atrelado ou carrinha para o solo. Isto vai assegurar que o ângulo da rampa não excede 15 graus em solo plano.
- Retroceder ao subir e avançar ao descer rampas.
- Evite aceleração ou desaceleração súbitas ao conduzir a máquina numa rampa, uma vez que isto pode causar perda de controlo ou capotamento.



Figura 21

1. Rampa de largura total na posição dobrada
2. Vista lateral da rampa de largura total na posição de carga
3. Não superior a 15 graus
4. O comprimento da rampa tem, pelo menos, quatro vezes (4X) a altura do atrelado ou carrinha para o solo.
5. H= altura do atrelado ou carrinha ao solo
6. Atrelado

Sugestões de utilização

Utilizar o acelerador rápido

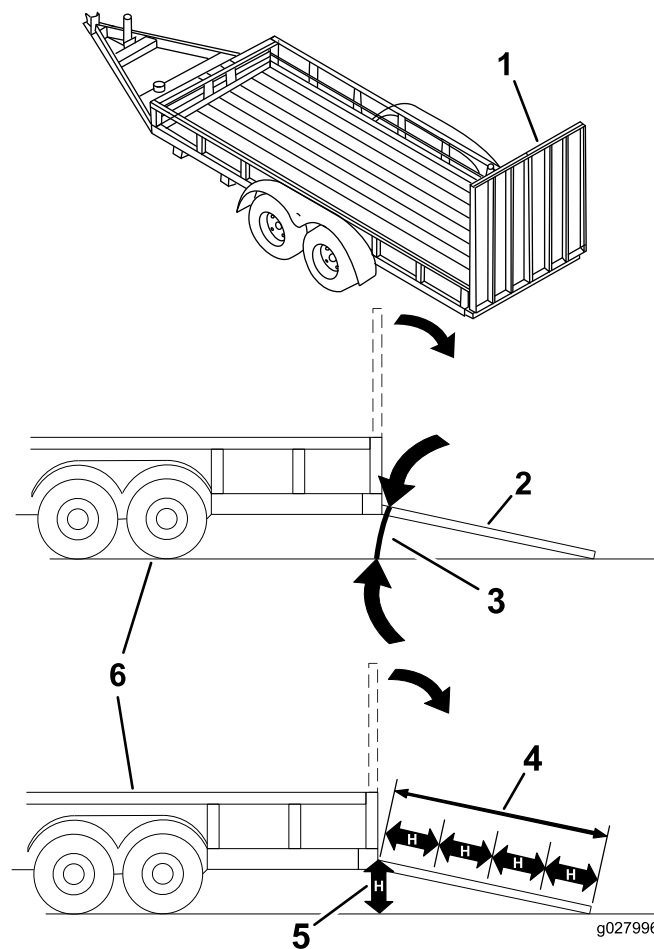
Para um melhor corte e máxima circulação de ar, opere o motor na posição de ACELERADOR RÁPIDO. É necessário ar para cortar cuidadosamente as aparas de relva, pelo que não deve ajustar a altura de corte demasiado baixa de forma a que a relva não cortada rodeie completamente o cortador. Tente sempre ter 1 lado do cortador livre de relva por cortar. Isto permite ao ar circular para o cortador.

Cortar um relvado pela primeira vez

Corte a relva ligeiramente maior do que o normal para assegurar que a altura de corte do cortador não danifica partes não niveladas do terreno. No entanto, a altura de corte usada

no passado é, geralmente, a melhor a usar. Ao cortar a relva com uma altura superior a 15 cm, é aconselhado cortar a relva duas vezes para assegurar uma qualidade de corte aceitável.

Cortar um terço da lâmina de relva

É melhor cortar apenas cerca de 1/3 da lâmina de relva. Não se recomenda cortar mais que isso, exceto se a relva for dispersa ou for no final do outono quando a relva cresce mais lentamente.

Direção de corte

Alterne a direção de corte para manter a relva na vertical. Isto também ajuda a dispersar as aparas de relva o que melhora a decomposição e a fertilização.

Cortar em intervalos adequados

Normalmente, cortar a cada quatro dias. Mas lembre-se sempre de que o crescimento da relva nunca é uniforme. Por isso, para manter a mesma altura de corte, que é uma boa prática, corte mais frequentemente no início da primavera. À medida que o crescimento da relva diminui a meio do Verão, corte menos frequentemente. Se não conseguir cortar durante um longo período, corte primeiro a uma altura de corte elevada e, em seguida, corte novamente 2 dias depois a uma regulação mais baixa.

Evitar cortar demasiado baixo

Se a largura de corte do cortador for mais larga do que o cortador que utilizou anteriormente aumente a altura de corte para garantir que a relva irregular não fica demasiado curta.

Cortar relva alta

Se a relva crescer um pouco mais do que o normal ou se estiver muito húmida, utilize uma altura de corte superior ao normal e corte a relva. Depois volte a cortar a relva utilizando a altura de corte mais pequena habitual.

Parar

Se o movimento em frente da máquina tiver de ser parado durante o corte, pode cair um monte de aparas no relvado. Para evitar isto, mova para uma área previamente cortada com as lâminas engatadas.

Manter a parte de baixo do cortador limpa

Limpe as aparas e a sujidade da parte de baixo do cortador após cada utilização. Se se acumularem relva e sujidade dentro do cortador, a qualidade do corte acaba por ficar insatisfatória.

Manutenção da lâmina

Mantenha as lâminas afiadas em toda a época de corte porque uma lâmina afiada corta direito sem rasgar nem estragar as

folhas da relva. Quando se rasga ou danifica a relva, esta fica castanha nas extremidades, cresce mais devagar e torna-se mais susceptível a doenças. Verifique as lâminas diariamente para ver se estão afiadas, se estão gastas ou danificadas. Lime qualquer amolgadela e afie e equilibre as lâminas conforme necessário. Se uma lâmina estiver danificada ou gasta, substitua-a imediatamente por uma lâmina sobressalente genuína da Toro.

Manutenção

Nota: Determine os lados direito e esquerdo da máquina a partir da posição normal de operação.

Plano de manutenção recomendado

Intervalo de assistência	Procedimento de manutenção
Após as primeiras 5 horas	<ul style="list-style-type: none">• Substitua o filtro e o óleo do motor.
Em todas as utilizações ou diariamente	<ul style="list-style-type: none">• Limpe e verifique o elemento de espuma do filtro de ar.• Verificação do nível de óleo do motor.• Verifique as áreas de entrada de ar e de refrigeração, limpe conforme necessário.• Verifique as lâminas de corte.• Verifique se há danos no defletor de relva.
Após cada utilização	<ul style="list-style-type: none">• Verifique e limpe a frente da máquina.• Limpe a caixa da plataforma do cortador.
A cada 25 horas	<ul style="list-style-type: none">• Lubrifique todos os pontos de lubrificação.• Verifique a pressão dos pneus.• Verificar se existe desgaste/rachas nas correias.
A cada 50 horas	<ul style="list-style-type: none">• Substitua o filtro do ar de papel.• Verifique a vela.
A cada 100 horas	<ul style="list-style-type: none">• Substitua o óleo do motor (substitua-o com mais frequência quando trabalha com cargas pesadas ou temperaturas elevadas).• Substitua o filtro do óleo do motor.• Substitua a vela de ignição.• Limpe a caixa do soprador (mais frequentemente em condições extremas de pó e sujidade).• Substituição do filtro do interior da tubagem.
Antes do armazenamento	<ul style="list-style-type: none">• Carregue a bateria e desligue os cabos da bateria.• Efetue todos os procedimentos de manutenção acima referidos antes do armazenamento.• Pinte as superfícies lascadas.

Importante: Para informações detalhadas sobre os procedimentos de manutenção adicionais, consulte o Manual do utilizador do motor.

⚠ CUIDADO

Se deixar a chave na ignição, alguém pode ligar acidentalmente o motor e feri-lo a si ou às pessoas que se encontrarem próximo da máquina.

Retire a chave da ignição e os cabos das velas antes de efetuar qualquer tarefa de manutenção no veículo. Mantenha os cabos longe da máquina para evitar qualquer contacto acidental com a vela.

Procedimentos a efectuar antes da manutenção

Levantar o banco

Certifique-se de que o travão de mão está engatado e eleve o banco para a frente.

Os seguintes componentes podem ser acedidos bastando levantar o banco:

- Placa de série
- Autocolante de serviço
- Parafusos de ajuste do banco
- Filtro de combustível
- Bateria e cabos da bateria

Libertar a cortina da plataforma do cortador

Desaperte os dois parafusos inferiores da cortina para obter acesso à parte superior da plataforma do cortador (Figura 22).



Figura 22

1. Parafuso inferior
2. Cortina da plataforma do cortador

Elevar a frente da máquina

Se a frente da máquina tiver de ser elevada, utilize o limite dianteiro como se mostra na Figura 23.

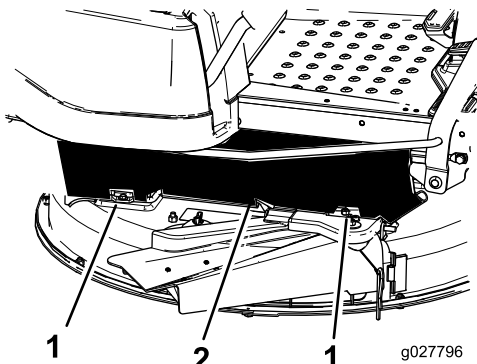
Importante: Para evitar danos no mecanismo da direção, certifique-se de que o limite dianteiro da máquina é utilizado para os pontos de suspensão.



Figura 23

Lubrificação

Lubrificação dos rolamentos

Intervalo de assistência: A cada 25 horas—Lubrifique todos os pontos de lubrificação.

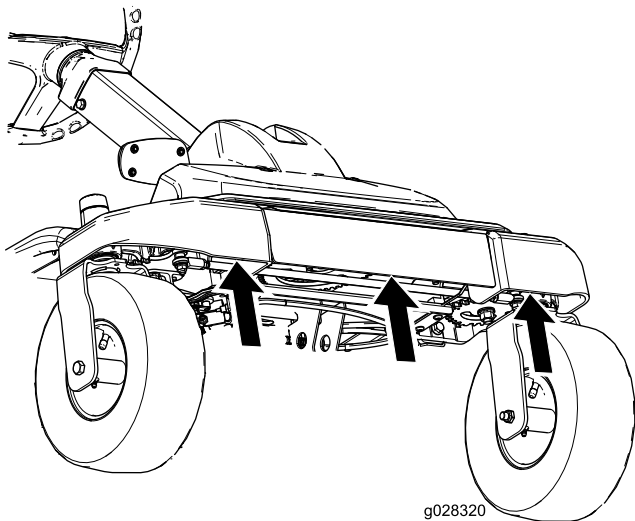
Tipo de lubrificante: Massa n.º 2 à base de lítio

1. Coloque a máquina numa superfície nivelada e desligue o interruptor de controlo da lâmina.
2. Engate o travão de estacionamento, desligue o motor, retire a chave e aguarde até que todas as partes em movimento parem antes de sair da posição de operação.
3. Limpe os encaixes de lubrificação (Figura 24 e Figura 25) com um trapo.

Nota: Certifique-se de que raspa qualquer tinta da frente do(s) encaixe(s).



Figura 24

1. Pneu da roda dianteira

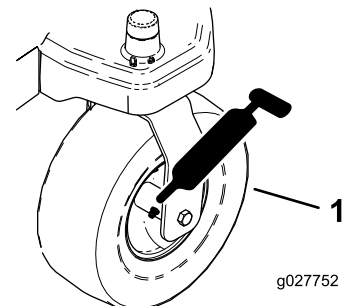

Figura 25

Localizado no inferior do painel do banco

1. Leia as instruções antes de efetuar as operações de manutenção
2. Verifique a pressão dos pneus a cada 25 horas de funcionamento
3. Lubrifique a cada 25 horas de funcionamento
4. Motor

4. Ligue uma pistola de lubrificação ao encaixe (Figura 24 e Figura 25).
5. Coloque lubrificante nos encaixes até que comece a escorrer massa lubrificante dos rolamentos.

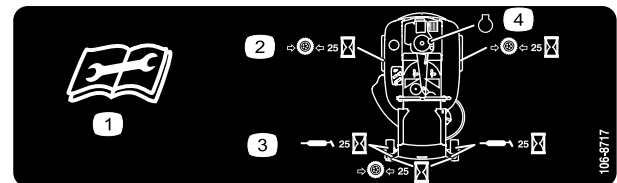
Manutenção do motor

Manutenção do filtro de ar

Intervalo de assistência: Em todas as utilizações ou diariamente—Limpe e verifique o elemento de espuma do filtro de ar.

A cada 50 horas—Substitua o filtro do ar de papel.

Nota: A manutenção do filtro de ar deverá ser mais frequente quando a máquina for utilizada em condições de grande poeira ou muita areia.

Desmontagem dos filtros de esponja e papel

1. Desengate o interruptor de controlo da lâmina (PTO).
2. Desligue o motor, aguarde até que todas as partes em movimento parem e retire a chave antes de sair da posição de operação.
3. Para evitar qualquer dano, limpe à volta do filtro de ar para impedir a entrada de impurezas para o interior do motor.
4. Remova cobertura do filtro de ar desparafusando os 2 botões (Figura 26).



Figura 26

1. Cobertura do filtro de ar
2. Botões

5. Cuidadosamente, retire os elementos de espuma e de papel da caixa do filtro de ar (Figura 27).

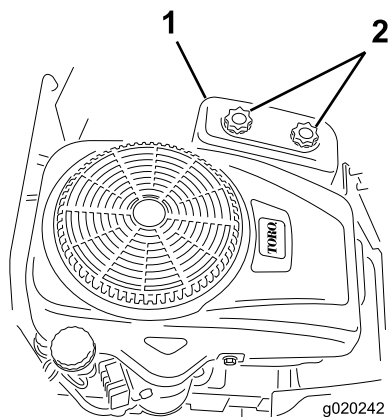

Figura 27

1. Filtro de esponja
2. Elemento de papel

6. Separe os filtros de esponja e papel.

Limpeza dos filtros de esponja e papel

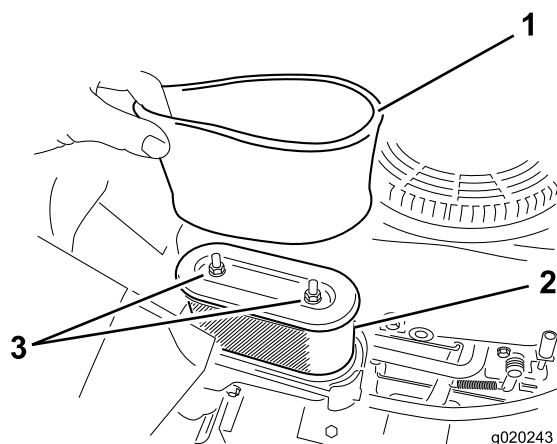
Filtro de esponja:

1. Lave o filtro de esponja com sabão líquido e água morna.
2. Depois do filtro estar limpo, passe bem por água.
3. Seque o filtro apertando-o dentro de um pano limpo.

Nota: Não lubrifique o elemento.

Importante: Substitua o filtro de esponja se estiver rasgado ou usado.

4. Coloque o elemento de esponja num elemento de papel limpo.

Elemento de papel:

1. Bata com o elemento de papel numa superfície plana e aplique ar comprimido do interior para o exterior para remover poeira e sujidade.
2. Verifique se o filtro tem rasgões, película de óleo ou se o vedante de borracha está danificado.

Importante: Não limpe o filtro de papel com líquidos, tais como solventes, gasolina ou querosene. Substitua o elemento de papel se estiver danificado ou não puder ser bem limpo.

3. Limpe o interior da cobertura do filtro de ar para retirar sujidade, pó e detritos.

Montagem dos filtros de esponja e papel

Importante: Para não danificar o motor, só deve ligar o motor quando toda a estrutura de filtragem estiver montada.

1. Coloque o filtro de esponja no filtro de papel (Figura 27).

- Coloque o filtro de esponja e papel na caixa do filtro de ar.
- Coloque a cobertura do filtro de ar e aperte os dois botões (Figura 26).

Verificação do óleo do motor

Tipo de óleo: óleo detergente (API, classificação SF, SG, SH, SJ ou superior)

Capacidade do cárter: 1 litro quando não substituir o filtro; 1,05 litros quando substituir o filtro.

Viscosidade: Consultar o gráfico seguinte.



Figura 28

Verificação do nível de óleo do motor

Intervalo de assistência: Em todas as utilizações ou diariamente

Nota: Verifique o óleo quando o motor está frio.

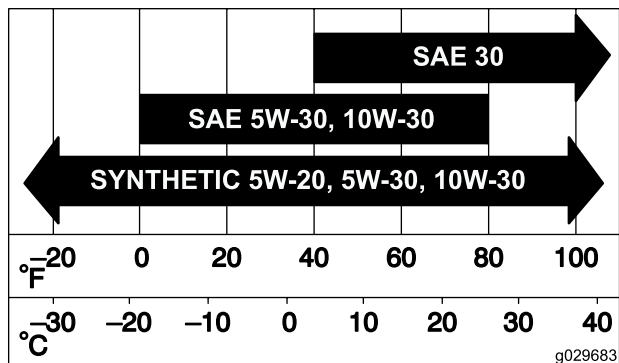
⚠ AVISO

Touchar em peças quentes pode provocar ferimentos graves.

Mantenha as mãos, pés, cara, roupa e outras partes do corpo afastadas da panela de escape e de outras superfícies quentes.

Importante: Não encha demasiado o cárter com óleo e ligue o motor; pode originar danos no motor.

- Estacione a máquina numa superfície nivelada.
- Desengate o interruptor de controlo da lâmina (PTO).
- Desligue o motor, aguarde até que todas as partes em movimento parem e retire a chave antes de sair da posição de operação.
- Verifique o nível de óleo do motor (Figura 29).



Figura 29

Substituição do óleo e filtro do motor

Intervalo de assistência: Após as primeiras 5 horas

A cada 100 horas (substitua-o com mais frequência quando trabalha com cargas pesadas ou temperaturas elevadas).

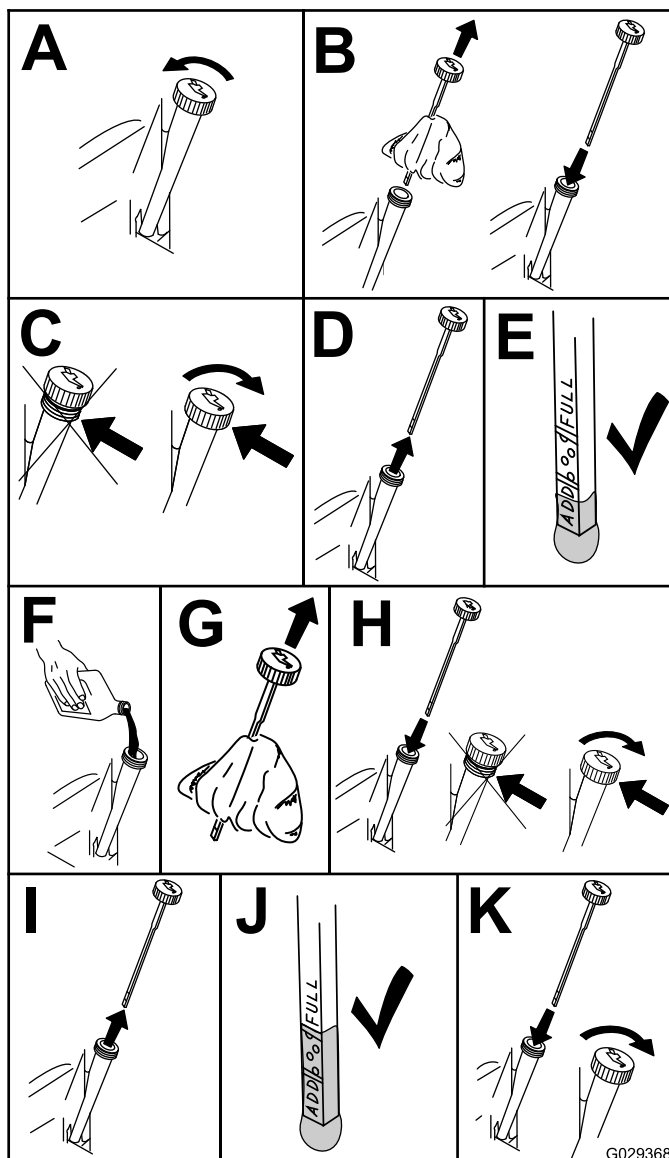
A cada 100 horas

Nota: A mudança do filtro de óleo do motor deverá ser mais frequente se a máquina for utilizada em condições de grande poeira ou sujeidade.

1. Estacione a máquina de forma a que o lado direito fique ligeiramente abaixo ao lado esquerdo para assegurar que o óleo é completamente drenado.
2. Desengate o interruptor de controlo da lâmina (PTO).
3. Desligue o motor, aguarde até que todas as partes em movimento parem e retire a chave antes de sair da posição de operação.
4. Purgue o óleo do motor.



Figura 30

5. Retire o filtro do óleo do motor (Figura 31)

Nota: Certifique-se de que a junta do filtro de óleo está em contacto com o motor e, em seguida, rode o filtro uma volta adicional de 3/4.

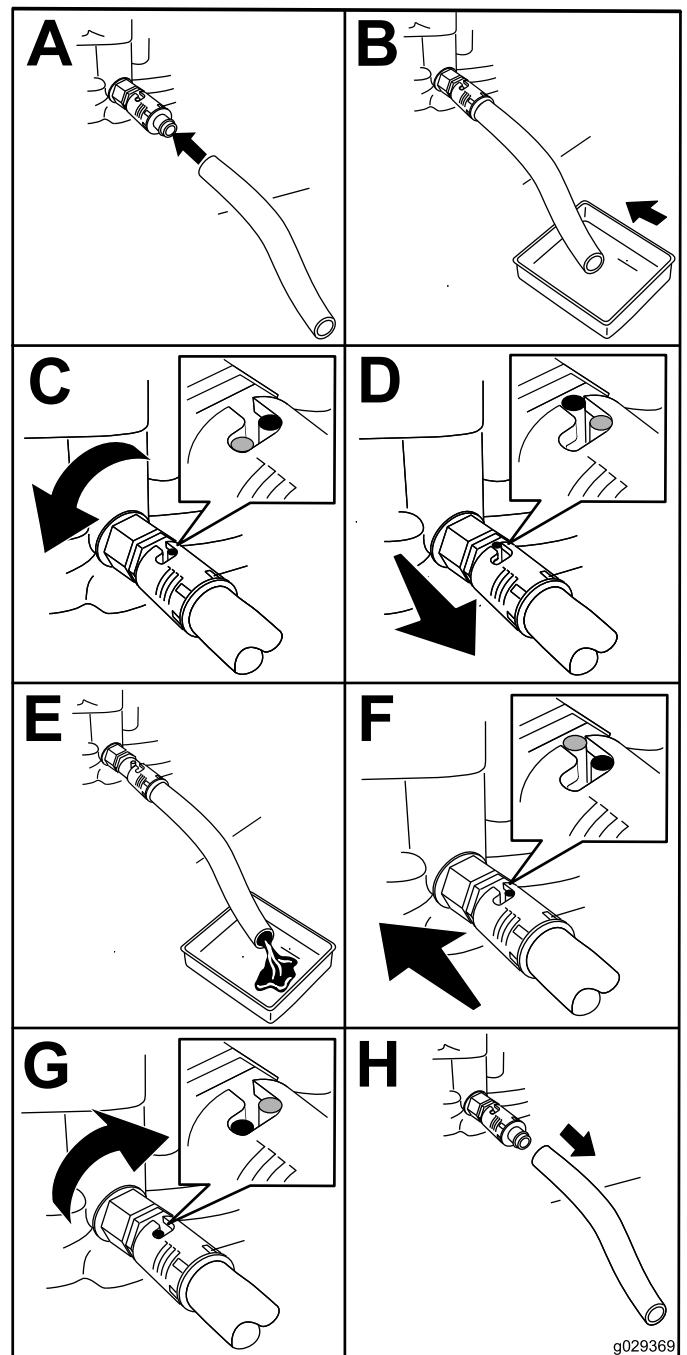

Figura 31

6. Coloque lentamente cerca de 80% da quantidade de óleo especificada no orifício de enchimento (Figura 32).
7. Verifique o nível de óleo; consulte Figura 32.

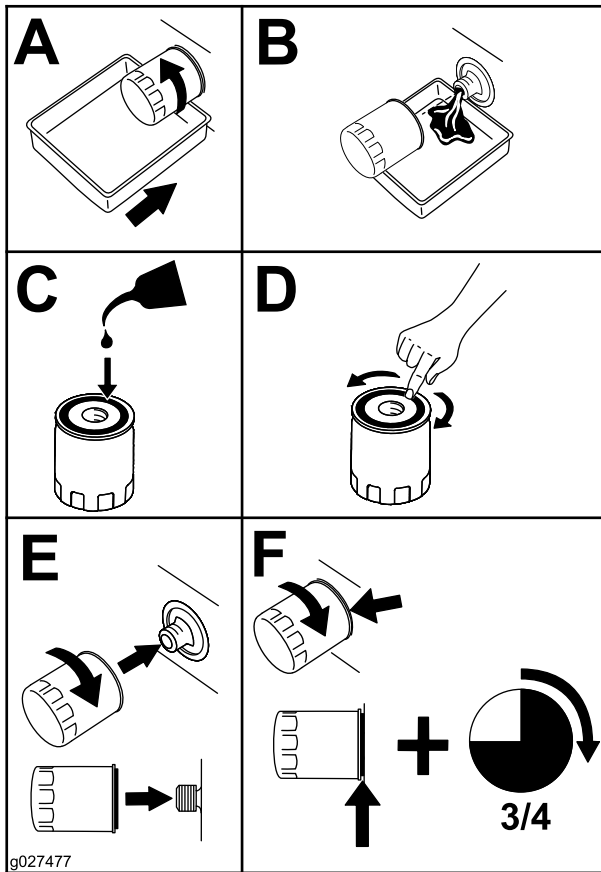

Figura 32

Manutenção da vela de ignição

Intervalo de assistência: A cada 50 horas—Verifique a vela.

A cada 100 horas—Substitua a vela de ignição.

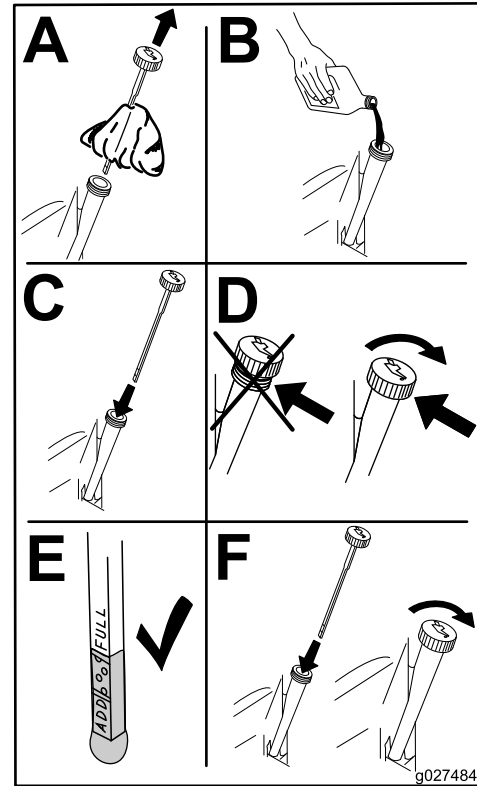
Antes de montar as velas de ignição, certifique-se de que foi aplicada a folga correta entre os eletrodos central e lateral. Utilize uma chave de velas para retirar e montar a vela de ignição e um calibre de lâminas ou apalpa-folgas para verificar e ajustar as folgas. Instale vela de ignição nova se necessário.

Tipo: Champion RC12YC, Autolite 3924, NGK BCPR6ES ou equivalente

Folga de ar: 0,76 mm

Desmontagem das velas de ignição

1. Desengate o interruptor de controlo da lâmina, mova os controlos de movimento para fora para a posição de ESTACIONAMENTO, pare o motor e retire a chave.
2. Antes de remover a vela de ignição, limpe a área em redor da base da vela para que não entre sujidade e detritos no motor.
3. Retire a vela de ignição (Figura 33).



Figura 33

Verificar a vela de ignição

Importante: Não limpe a(s) vela(s) de ignição. Substitua sempre a(s) vela(s) de ignição quando apresentar(em): uma cobertura preta, eletrodos gastos, uma película de óleo ou fissuras.

Nota: Se verificar uma cobertura castanha ou cinzenta no isolante, o motor está a funcionar corretamente. Uma cobertura preta no isolante indica que o filtro de ar está sujo.

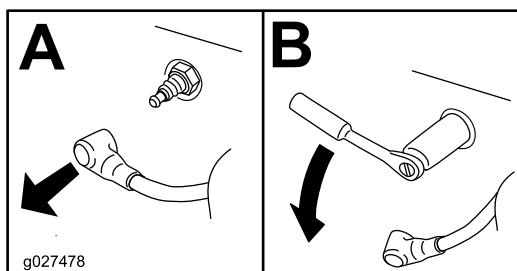
Ajuste a folga para 0,76 mm.



Figura 34

Colocação da vela

Aperte a vela de ignição com uma força de 20 N·m.

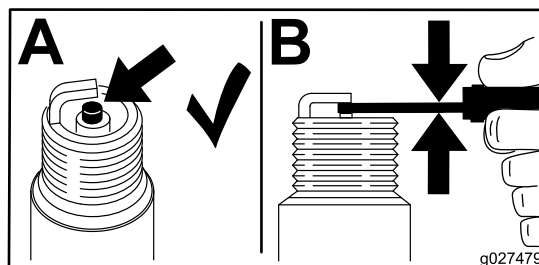

Figura 35

Limpeza da caixa do soprador

Para assegurar a devida refrigeração, certifique-se de que o painel de relva, as aletas de arrefecimento e outras superfícies externas do motor estão sempre limpas.

Anualmente ou a cada 100 horas de funcionamento (mais frequentemente em condições extremas de pó e sujidade), remova a caixa do soprador e outras coberturas de refrigeração. Limpe as aletas de refrigeração e as superfícies externas conforme necessário. Certifique-se de que as coberturas de refrigeração são instaladas depois de concluir a manutenção. Aperte os parafusos da caixa do soprador com uma força de aperto de 7,5 N m.

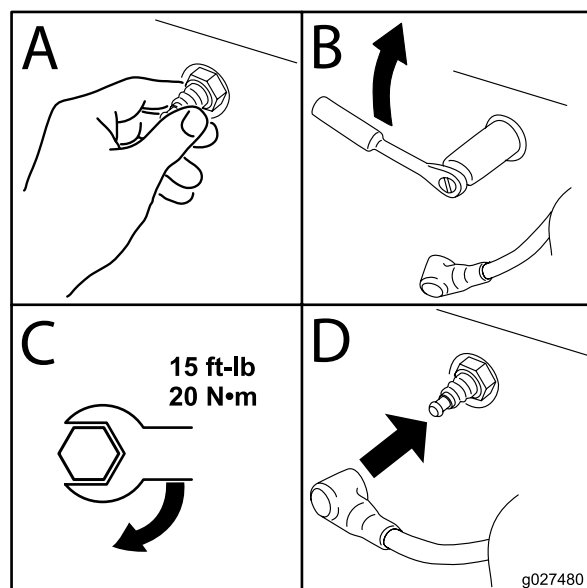
Importante: Não deverá utilizar o motor quando o painel de relva estiver bloqueado, quando as alertas de arrefecimento se encontrarem sujas ou presas ou quando as coberturas de arrefecimento forem retiradas porque esse procedimento poderá danificar o motor (sobreaquecimento).

Manutenção do sistema de combustível

Substituição do filtro do interior da tubagem

Intervalo de assistência: A cada 100 horas—Substituição do filtro do interior da tubagem.

Nunca instale um filtro sujo, se for retirado da tubagem de combustível.

1. Coloque a máquina numa superfície nivelada e desligue o interruptor de controlo da lâmina.
2. Engate o travão de mão, desligue o motor, retire a chave e espere que todas as peças em movimento parem antes de deixar a posição de operação.

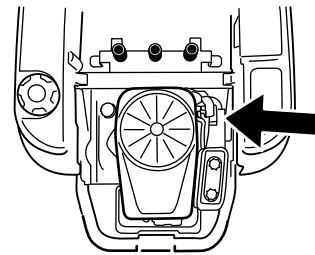

g027506

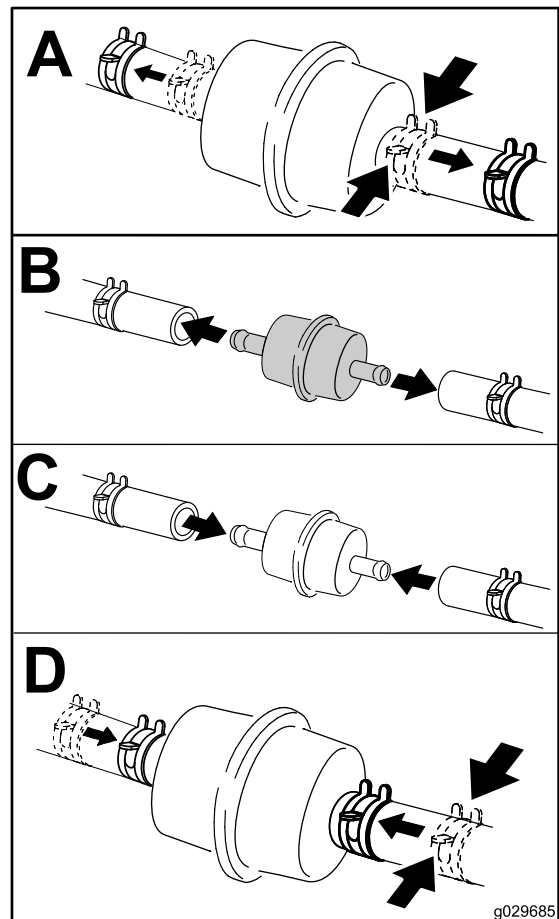

g029685

Figura 36

Manutenção do sistema eléctrico

Carregamento da bateria

Retirar a bateria

⚠ AVISO

Os terminais da bateria e as ferramentas de metal podem provocar curtos-circuitos noutras componentes da máquina, produzindo faíscas. As faíscas podem provocar uma explosão dos gases da bateria, resultando em acidentes pessoais.

- Quando retirar ou montar a bateria, não toque com os terminais da bateria noutras peças metálicas do veículo.
- Deverá evitar quaisquer curto-circuitos entre os terminais da bateria e as peças metálicas do veículo.



Figura 37

- | | |
|---------------------------------|--|
| 1. Bateria | 5. Pólo negativo (-) da bateria |
| 2. Pólo positivo (+) da bateria | 6. Porca de orelhas, anilha e parafuso |
| 3. Parafuso, anilha e porca | 7. Suporte da bateria |
| 4. Proteção do terminal | |

1. Coloque a máquina numa superfície nivelada e desligue o interruptor de controlo da lâmina.
2. Engate o travão de mão, desligue o motor, retire a chave e espere que todas as peças em movimento parem antes de deixar a posição de operação.
3. Eleve o banco para aceder à bateria.
4. Desligue o cabo negativo (preto) do pólo da bateria (Figura 37).

Nota: Guarde todos os parafusos e porcas.

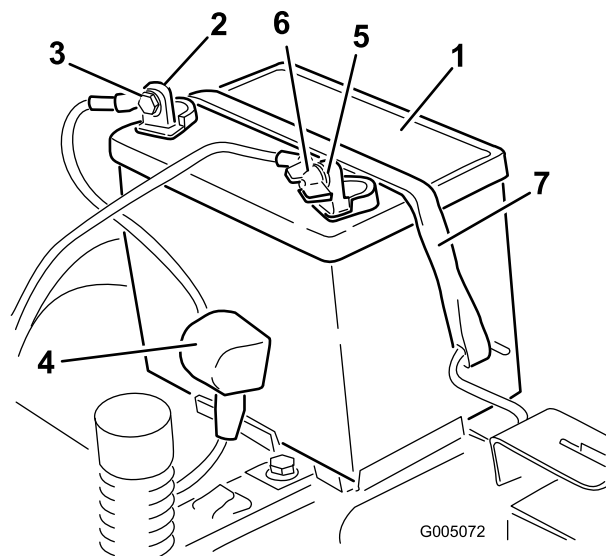
⚠ AVISO

A ligação incorreta dos cabos da bateria pode danificar a máquina e os cabos, produzindo faíscas. As faíscas podem provocar uma explosão dos gases da bateria, resultando em acidentes pessoais.

- Desligue sempre o cabo negativo (negro) antes de desligar o cabo positivo (vermelho).
 - Ligue sempre o cabo positivo (vermelho) antes de ligar o cabo negativo (negro).
5. Deslize a cobertura de borracha para cobrir o cabo positivo (vermelho).
 6. Desligue o cabo positivo (vermelho) do pólo da bateria (Figura 37).

Nota: Guarde todos os parafusos e porcas.

7. Retire o suporte da bateria (Figura 37) e levante a bateria para a retirar da respetiva plataforma.

Carregamento da bateria

Intervalo de assistência: Antes do armazenamento—Carregue a bateria e desligue os cabos da bateria.

1. Retirar a bateria do chassis; consulte [Retirar a bateria](#) (página 34).
2. Carregar a bateria no mínimo 1 hora a 6 a 10 amperes.

Nota: Não carregue demasiado a bateria.

3. Quando a bateria estiver totalmente carregada, desligue o carregador da tomada eléctrica e em seguida desligue os cabos do carregador dos bornes da bateria (Figura 38).



Figura 38

- | | |
|---------------------------------|------------------------------------|
| 1. Pólo positivo (+) da bateria | 3. Cabo vermelho do carregador (+) |
| 2. Pólo negativo (-) da bateria | 4. Cabo preto do carregador (-) |

Montagem da bateria

1. Posicione a bateria no tabuleiro (Figura 37).
2. Ligue o cabo positivo (vermelho) ao terminal positivo (+) da bateria utilizando os dispositivos de fixação previamente removidos.
3. Ligue o cabo negativo ao terminal negativo (-) da bateria utilizando os dispositivos de fixação previamente removidos.
4. Deslize a proteção do terminal vermelho para o terminal positivo (vermelho) da bateria.
5. Prenda a bateria ao suporte (Figura 37).
6. Baixe o banco.

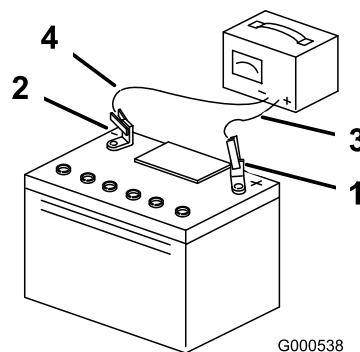
Manutenção dos fusíveis

O sistema elétrico está protegido por fusíveis. Não é necessária qualquer manutenção; no entanto, se um fusível queimar, verifique se há alguma avaria ou curto-circuito no componente ou no circuito.

Tipo de fusível:

- Principal – F1-30 A, tipo lâmina
 - Circuito de carga – F2-25 A, tipo lâmina
1. Retire os parafusos que fixam o painel de controlo à máquina.
- Nota:** Guarde todos os parafusos e porcas.
2. Eleve o painel de controlo para aceder à extensão principal e à caixa dos fusíveis (Figura 39).
 3. Para substituir fusíveis, puxe o fusível para o retirar (Figura 39).



Figura 39

1. Principal – 30 A
2. Circuito de carga – 25 A

4. Volte a colocar o painel de controlo na sua posição original.

Nota: Utilize os parafusos previamente removidos para fixar o painel à máquina.

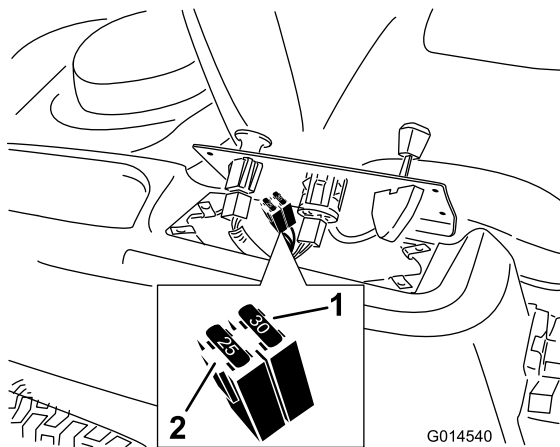
Manutenção do sistema de transmissão

Verificar a pressão dos pneus

Intervalo de assistência: A cada 25 horas—Verifique a pressão dos pneus.

Mantenha a pressão do ar dos pneus dianteiro e traseiros como especificado. Se a pressão não for igual em todos os pneus o corte pode ficar irregular. Verifique a pressão na haste da válvula (Figura 40). Verifique os pneus quando estiverem frios, para obter uma leitura exata da pressão.

Consulte a pressão máxima sugerida pelo fabricante dos pneus na parte lateral dos pneus.

Encha os pneus traseiros com 0,90 bar.



Figura 40

1. Haste da válvula

Desengatar o travão elétrico

O travão elétrico pode ser libertado manualmente rodando os braços de articulação para a frente. Assim que o travão elétrico for acionado, o travão deverá reiniciar.

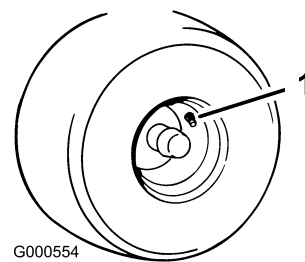
1. Rode a chave para a posição DESLIGAR para desligar a bateria.
2. Localize os veios onde os braços de articulação do travão estão ligados em ambos os lados do travão elétrico (Figura 41).
3. Rode os veios para a frente para desengatar os travões.



Figura 41

1. Rode o braço de articulação do travão para a frente no módulo de controlo do travão elétrico
2. Pneu traseiro esquerdo

Manutenção do cortador

Manutenção das lâminas de corte

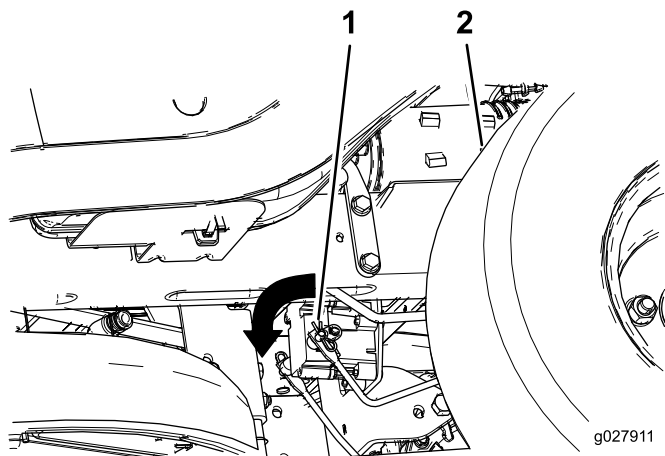
Mantenha as lâminas afiadas em toda a época de corte porque uma lâmina afiada corta direito sem rasgar nem estragar as folhas da relva. Quando se rasga ou danifica a relva, esta fica castanha nas extremidades, cresce mais devagar e torna-se mais susceptível a doenças.

Verifique as lâminas diariamente para ver se estão afiadas, se estão gastas ou danificadas. Lime qualquer amolgedela e afie e equilibre as lâminas conforme necessário. Se uma lâmina estiver danificada ou gasta, substitua-a imediatamente por uma lâmina sobressalente genuína da Toro. Para uma afiação e substituição adequadas, pode optar por ter lâminas adicionais sempre à mão.

⚠ AVISO

Uma lâmina desgastada ou danificada pode partir-se, podendo levar à projeção de um fragmento contra o utilizador ou alguém que esteja por perto e provocar lesões graves ou até mesmo a morte.

- Inspeccione periodicamente se a lâmina apresenta sinais de desgaste.
- Substitua as lâminas gastas ou danificadas.

Antes de inspecionar ou fazer a manutenção das lâminas

Coloque a máquina numa superfície plana, desengate o interruptor de controlo da lâmina, desligue o motor e retire a chave da ignição.

Verificar as lâminas

Intervalo de assistência: Em todas as utilizações ou diariamente—Verifique as lâminas de corte.

1. Inspeccione as extremidades de corte (Figura 42).

Nota: Se as extremidades não estiverem afiadas ou estiverem amolgadas, retire e afie as lâminas; consulte [Afiar as lâminas \(página 38\)](#).

2. Inspeccione as lâminas, especialmente a área curva (Figura 42).

Nota: Se verificar quaisquer danos, desgaste, ou formação de ranhuras nesta área (item 3 em Figura 42), instale imediatamente uma lâmina nova.



Figura 42

- | | |
|-------------------------|----------------------------------|
| 1. Extremidade de corte | 3. Desgaste/formação de ranhuras |
| 2. Área curva | 4. Danos |

Deteção de lâminas dobradas

Nota: A máquina tem de estar numa superfície nivelada para o seguinte procedimento.

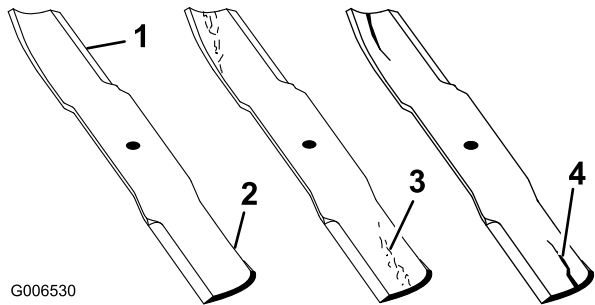
1. Levante a plataforma do cortador para a posição da altura de corte mais elevada; também considerada a posição de 'transporte'.
2. Usando luvas almofadadas ou outra proteção adequada para as mãos, rode lentamente lâmina a medir para uma posição que permita uma medição efetiva da distância entre a extremidade de corte e a superfície nivelada onde a máquina está (Figura 43).



Figura 43

- | | |
|--------------------|-----------|
| 1. Plataforma | 3. Lâmina |
| 2. Caixa dos eixos | |

3. Meça da ponta da lâmina até à superfície plana (Figura 44).

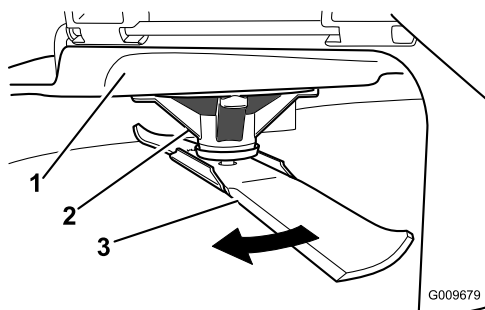

Figura 44

- | |
|---|
| 1. Lâmina (em posição para medição) |
| 2. Superfície nivelada |
| 3. Distância medida entre a lâmina e a superfície (A) |

4. Rode mesma lâmina 180 graus para que a extremidade de corte oposta esteja agora na mesma posição (Figura 45).

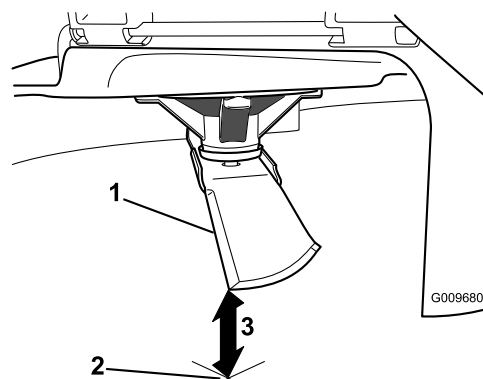

Figura 45

- | |
|---|
| 1. Lâmina (lado previamente medido) |
| 2. Medição (posição utilizada anteriormente) |
| 3. Lado oposto da lâmina a ser movido para a posição de medição |

5. Meça da ponta da lâmina até à superfície plana (Figura 46).

Nota: A variação não deve ser superior a 3 mm.

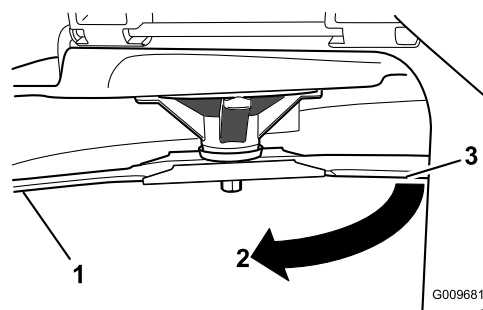

Figura 46

1. Extremidade da lâmina oposta (em posição para medição)
2. Superfície nivelada
3. Segunda distância medida entre a lâmina e a superfície (B)

- A. Se diferença for superior a 3 mm, substitua a lâmina por uma lâmina nova; consulte [Retirar as lâminas](#) (página 38) e [Instalação das lâminas](#) (página 39).

Nota: Se uma lâmina dobrada for substituída por uma nova e a dimensão obtida continuar a ser superior a 3 mm, o eixo da lâmina pode estar dobrado. Contacte o distribuidor autorizado Toro para obter assistência.

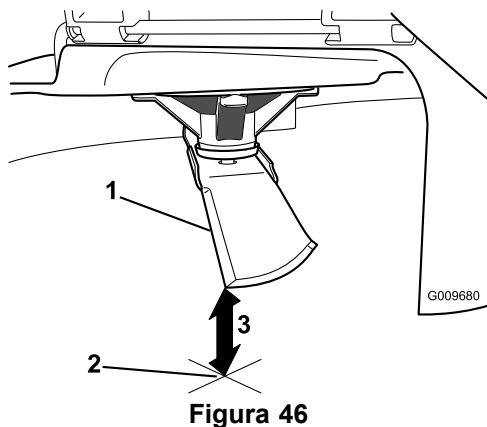
- B. Se a variação estiver dentro dos limites, passe para a lâmina seguinte.

Repita este procedimento em cada lâmina.

Retirar as lâminas

As lâminas devem ser substituídas quando atingirem um objeto sólido e quando se encontrarem desequilibradas ou deformadas. Para obter o máximo desempenho e a conformidade contínua de segurança da máquina, deverá utilizar sempre lâminas sobressalentes da marca Toro. A utilização de lâminas sobressalentes produzidas por outros fabricantes poderá resultar em não cumprimento com os padrões de segurança.

1. Segure na extremidade da lâmina, utilizando um trapo ou uma luva grossa.
2. Retire cavilha da lâmina, a anilha curva, esticador de lâmina e lâmina do eixo (Figura 47).



Figura 47

- | | |
|--------------------------|------------------------|
| 1. Área da aba da lâmina | 4. Parafuso da lâmina |
| 2. Lâmina | 5. Esticador da lâmina |
| 3. Anilha curva | |

Afiar as lâminas

1. Utilize uma lima para afiar aresta de corte em ambas as extremidades da lâmina (Figura 48).

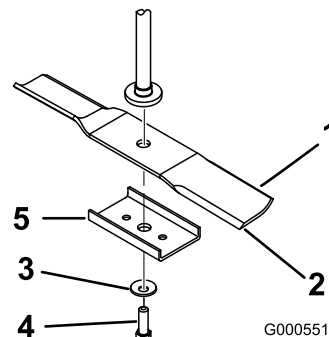
Nota: Mantenha o ângulo original.

Nota: A lâmina manterá o equilíbrio se for retirada a mesma quantidade de material de ambas as extremidades de corte.



Figura 48

1. Afie de acordo com o ângulo original

2. Verifique o equilíbrio da lâmina colocando-a num equilibrador de lâminas (Figura 49).

Nota: Se a lâmina ficar na horizontal é porque está equilibrada e pode ser utilizada.

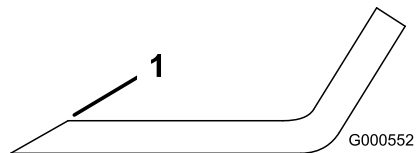
Nota: Se lâmina não estiver equilibrada, lime algum metal da extremidade da aba apenas (Figura 48).



Figura 49

1. Lâmina 2. Equilibrador

3. Repita este procedimento até a lâmina estar equilibrada.

Instalação das lâminas

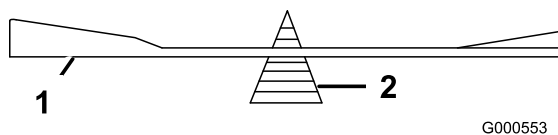
1. Instale lâmina no eixo (Figura 47).

Importante: A parte curva da lâmina tem que estar virada para cima para o interior do cortador para se assegurar uma capacidade de corte adequada.

2. Instale um esticador de lâmina, a anilha curva (lado oval virado para a lâmina) e o parafuso da lâmina (Figura 47).

3. Aperte o parafuso da lâmina com uma força de 47 a 88 N m.

Nivelar a plataforma do cortador

Certifique-se de que verifica se a plataforma de corte está nivelada antes de instalar o cortador ou quando observar um corte não uniforme no relvado.

A plataforma de corte tem de ser verificada para ver se há lâminas dobradas antes da nivelção; quaisquer lâminas dobradas têm de ser retiradas e substituídas; consulte [Manutenção das lâminas de corte \(página 36\)](#) antes de continuar.

A plataforma de corte tem de estar nivelada primeiro horizontalmente, depois pode ser ajustado o declive da frente para trás.

Requisitos:

- A máquina tem de estar numa superfície nivelada.
- Todos os pneus têm de estar com o enchimento devido; consulte [Verificar a pressão dos pneus \(página 35\)](#).

Nivelar na horizontal

1. Coloque a máquina numa superfície nivelada e desligue o interruptor de controlo da lâmina.
2. Engate o travão de mão, desligue o motor, retire a chave e espere que todas as peças em movimento parem antes de deixar a posição de operação.
3. Defina a altura de corte para a posição média.
4. Rode cuidadosamente a(s) lâmina(s) para que todas estejam alinhadas (Figura 50).



Figura 50

1. Lâmina na horizontal 3. Extremidade de corte exterior
2. Área da aba da lâmina 4. Meça da ponta da lâmina até à superfície plana.

5. Meça entre as extremidades de corte exteriores e superfície plana (Figura 50). Se ambas as medições não se encontrarem dentro do intervalo de 5 mm, é necessário um ajuste, continue com este procedimento.
6. Mova para o lado esquerdo da máquina.
7. Desaperte a porca de bloqueio lateral.
8. Eleve ou desça o lado esquerdo da plataforma do cortador rodando a porca traseira (Figura 51).

Nota: Rode a porca traseira no sentido dos ponteiros do relógio para elevar a plataforma do cortador; rode a porca traseira no sentido contrário ao dos ponteiros do relógio para descer a plataforma do cortador.

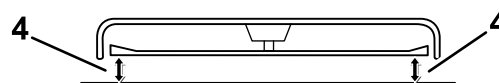
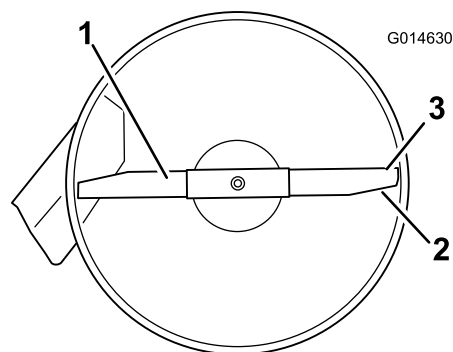

Figura 51

1. Suporte de suspensão 3. Porca traseira
2. Porca de bloqueio lateral

- Verifique novamente os ajustes horizontais. Repita este procedimento até que as medidas estejam corretas.
- Continue nivelar a plataforma verificando a inclinação da lâmina da frente para trás; consulte [Ajustar a inclinação da lâmina da frente para trás \(página 40\)](#).

Ajustar a inclinação da lâmina da frente para trás

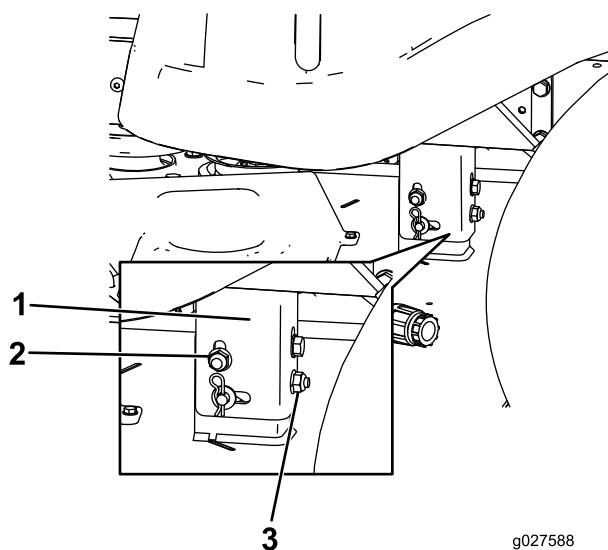
Verifique a inclinação da lâmina da frente para trás sempre que instalar o cortador. Se a parte da frente do cortador estiver mais de 7,9 mm mais baixa que a traseira, ajuste o nível da lâmina usando as instruções seguintes:

- Coloque a máquina numa superfície nivelada e desligue o interruptor de controlo da lâmina.
- Engate o travão de mão, desligue o motor, retire a chave e espere que todas as peças em movimento parem antes de deixar a posição de operação.
- Defina a altura de corte para a posição média.

Nota: Verifique e ajuste o nível horizontal da lâmina se não tiver verificado o ajuste; consulte [Nivelar na horizontal \(página 39\)](#).

- Rode cuidadosamente as lâminas para que estejam da frente para trás ([Figura 52](#)).



Figura 52

Plataformas de corte com 1 lâmina

- Lâmina da frente para trás
 - Meça da ponta da lâmina até à superfície plana.
-
- Meça da ponta da lâmina da frente até à superfície plana e da ponta da lâmina de trás até à superfície plana ([Figura 52](#)).
- Nota:** Se a parte da frente da lâmina não estiver 1,6 a 7,9 mm mais baixa do que a ponta da lâmina de trás, ajuste a porca de bloqueio da frente.
- Para ajustar a inclinação da lâmina da frente para trás, rode a porca de ajuste na parte da frente do cortador ([Figura 53](#)).

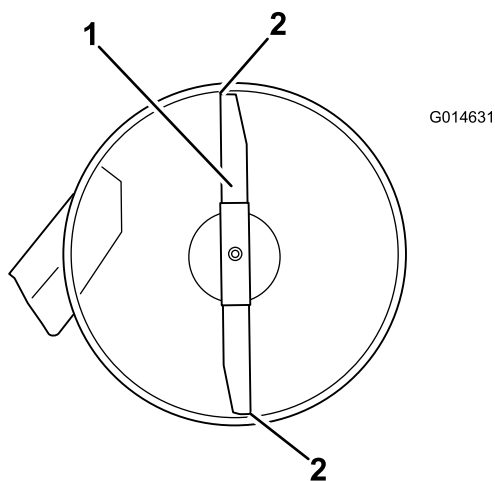

Figura 53

- Alavanca de ajuste
- Bloco de ajuste
- Porca de bloqueio

- Para elevar a parte da frente do cortador, aperte a porca de ajuste.
- Para baixar a parte da frente do cortador, desaperte a porca de ajuste.
- Após o ajuste, verifique a inclinação entre a frente e a traseira, continue a ajustar a porca até que a ponta da lâmina frontal esteja 1,6 a 7,9 mm mais baixa que a ponta da lâmina traseira ([Figura 52](#)).
- Quando a inclinação da lâmina da frente para trás estiver correta, verifique novamente o nível horizontal do cortador; consulte [Nivelar na horizontal \(página 39\)](#).

Remover a plataforma do cortador

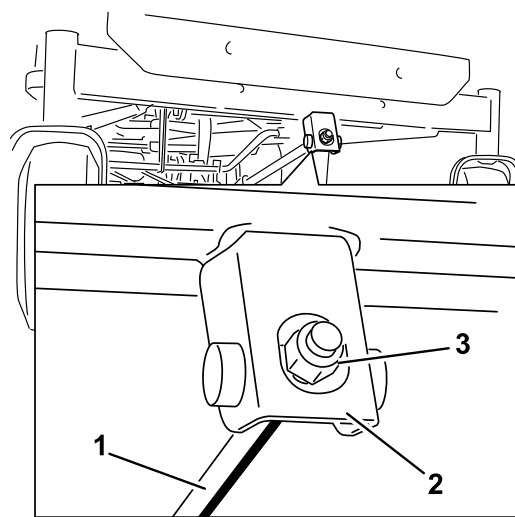
- Coloque a máquina numa superfície nivelada e desligue o interruptor de controlo da lâmina.
- Engate o travão de estacionamento, desligue o motor, retire a chave e aguarde até que todas as partes em movimento parem antes de sair da posição de operação.
- Baixar a alavanca da altura de corte até à posição mais baixa.
- Desaperte os 2 parafusos inferiores que prendem a cortina da plataforma do cortador à plataforma. Consulte [Libertar a cortina da plataforma do cortador \(página 27\)](#).
- Remova o contrapino do gancho da barra de suporte da frente e remova a barra do suporte da plataforma ([Figura 54](#)).



Figura 54

1. Barra de suporte da frente
2. Porca de bloqueio
3. Suporte da plataforma

6. Baixe cuidadosamente a parte da frente da plataforma do cortador para o solo.
7. Levante a plataforma de corte e os suportes de suspensão afastando da haste de elevação traseira e baixe o cortador cuidadosamente até ao chão ([Figura 55](#)).

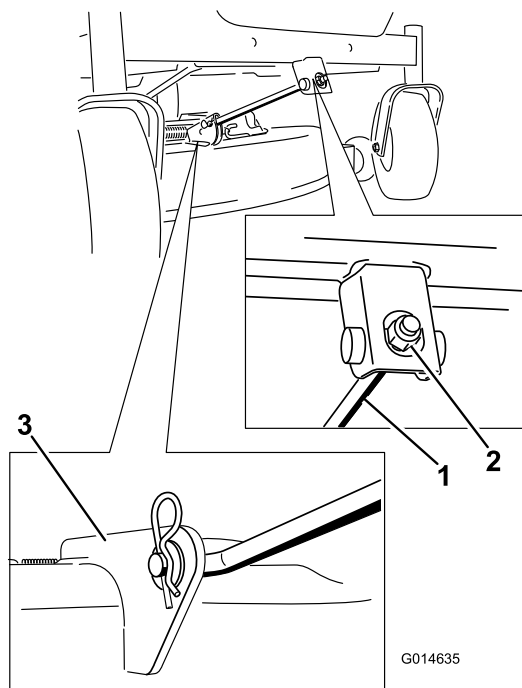

Figura 55

1. Plataforma do cortador
2. Suporte de suspensão
3. Haste de elevação traseira

8. Faça deslizar a plataforma do cortador para trás para remover a correia do cortador da polia do motor.

9. Deslize a plataforma de corte para a frente e para fora da parte da baixo da máquina.

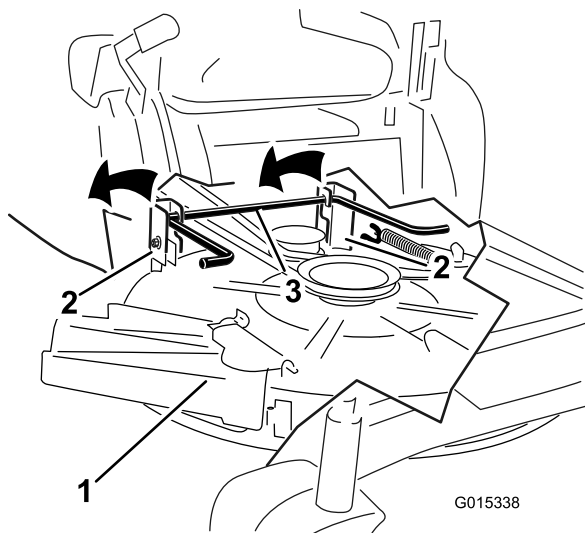
Nota: Guarde todas as peças para instalar futuramente.

Manutenção da correia da plataforma do cortador

Inspeccionar as correias

Intervalo de assistência: A cada 25 horas—Verificar se existe desgaste/rachas nas correias.

Verifique se existem rachas, extremidades desfiadas, marcas de queimaduras e outros danos nas correias. Substitua as correias danificadas.

Substituição da correia da plataforma do cortador

Chiado durante a rotação da correia, deslocamento das lâminas durante o corte, extremidades da correia puídas, marcas de queimadura e fissuras são indícios de uma correia de cortador gasta. Substitua a correia do cortador assim que notar algum destes sinais.

1. Coloque a máquina numa superfície nivelada e desligue o interruptor de controlo da lâmina.
2. Engate o travão de mão, desligue o motor, retire a chave e espere que todas as peças em movimento parem antes de deixar a posição de operação.
3. Regule a altura de corte na posição de corte mais baixa (38 mm).
4. Desaperte os dois parafusos inferiores que prendem a cortina da plataforma do cortador à plataforma. Consulte [Libertar a cortina da plataforma do cortador \(página 27\)](#).
5. Utilizando um removedor de molas (peça Toro n.º 92-5771), remova a mola intermédia do gancho da plataforma para retirar tensão da polia intermédia e role a correia para fora das polias ([Figura 56](#)).

AVISO

A mola está sob tensão quando está instalada e pode causar ferimentos pessoais.

Cuidado quando remover a correia.



Figura 56

Plataformas de corte com 1 lâmina

- | | |
|------------------------|-----------------------|
| 1. Polia intermédia | 4. Anilha da mola |
| 2. Correia do cortador | 5. Polia do motor |
| 3. Polia exterior | 6. Removedor de molas |

- Coloque a nova correia em redor da polia do motor e nas polias do cortador (Figura 56).
- Utilizando um removedor de molas (peça Toro n.º 92-5771), instale a mola intermédia por cima do gancho da plataforma para colocar tensão na polia intermédia e na correia do cortador (Figura 56).
- Aperte os dois parafusos inferiores que prendem a cortina da plataforma do cortador à plataforma. Consulte [Libertar a cortina da plataforma do cortador \(página 27\)](#).

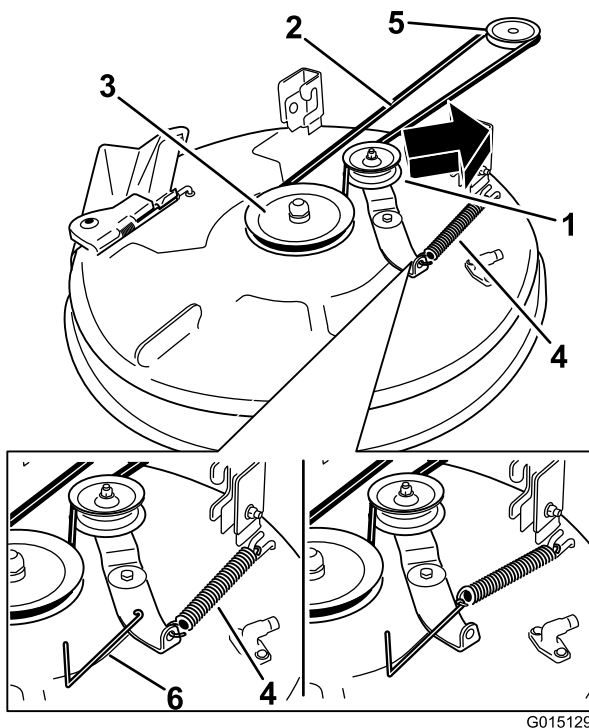
Instalar a plataforma do cortador

- Coloque a máquina numa superfície nivelada e desligue o interruptor de controlo da lâmina.
- Engate o travão de mão, desligue o motor, retire a chave e espere que todas as peças em movimento parem antes de deixar a posição de operação.
- Deslize o cortador sob a máquina.
- Baixar a alavanca da altura de corte até à posição mais baixa.
- Levante parte de trás da plataforma de corte e oriente os suportes de suspensão por cima da haste de elevação traseira (Figura 55).

- Coloque a barra de suporte frontal na plataforma do cortador com o pino de segurança e contrapino do gancho (Figura 54).
- Instale a correia do cortador na polia do motor; consulte [Substituição da correia da plataforma do cortador \(página 41\)](#).
- Aperte os dois parafusos inferiores que prendem a cortina da plataforma do cortador à plataforma. Consulte [Libertar a cortina da plataforma do cortador \(página 27\)](#).

Substituição do defletor de relva

Intervalo de assistência: Em todas as utilizações ou diariamente—Verifique se há danos no defletor de relva.

⚠ AVISO

Uma abertura de descarga sem proteção pode fazer com que o cortador de relva projete objetos na direção do utilizador ou outras pessoas e provocar ferimentos graves. Além disso, as pessoas estão em risco porque podem ser atingidas pela lâmina. Nunca utilize a máquina sem o defletor de relva, a cobertura de descarga ou o sistema de recolha de relva no lugar.

Nunca utilize a máquina sem o defletor de relva, a cobertura de descarga ou o sistema de recolha de relva no lugar.

- Localize os itens apresentados em Figura 57.



Figura 57

- | | |
|---------------------------------|-------------------------|
| 1. Plataforma do cortador | 5. Anilha da mola |
| 2. Defletor de relva | 6. Porca (3/8") |
| 3. Suporte do defletor de relva | 7. Parte saliente curta |
| 4. Barra | |

2. Remova a porca (3/8") da barra debaixo do cortador (Figura 57).
3. Faça deslizar a barra para fora da parte saliente curta, da mola e do defletor de relva (Figura 57).
4. Se o defletor de relva estiver danificado ou gasto, retire-o.
5. Substitua o defletor de relva (Figura 57).
6. Faça deslizar a barra, extremidade reta, através do suporte traseiro do defletor de relva.
7. Coloque a mola na barra, com a cablagem da extremidade para baixo, e entre os suportes do defletor de relva. Faça a barra deslizar pelo segundo suporte do defletor de relva (Figura 57).
8. Insira a barra na parte da frente do defletor de relva na parte saliente curta na plataforma.
9. Fixe a extremidade traseira da barra ao cortador com uma porca (3/8"), como se mostra na Figura 57.

Importante: O defletor de relva tem de estar com mola na posição baixa. Suba o defletor para testá-lo e verificar se desce por completo.

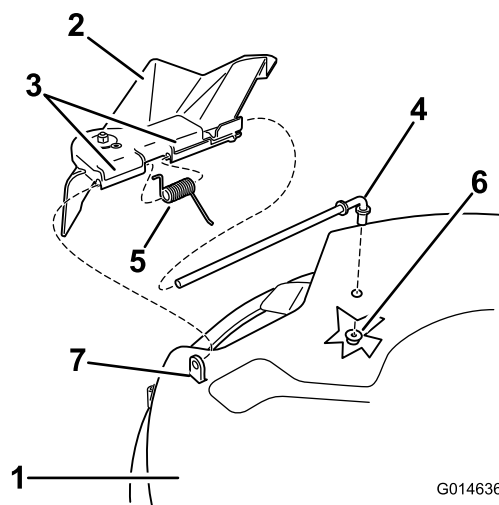
Limpeza

Limpar por baixo da frente da máquina

Intervalo de assistência: Após cada utilização—Verifique e limpe a frente da máquina.

Remova os detritos sob frente da máquina com ar comprimido ou manualmente com uma escova (Figura 58).

Nota: Não utilize água para limpar debaixo da frente da máquina, pois pode causar a acumulação de detritos.



Figura 58

Lavar a parte inferior do cortador

Intervalo de assistência: Após cada utilização—Limpe a caixa da plataforma do cortador.

Importante: Pode lavar a máquina com água e um detergente suave. Não lave a máquina com sistemas de lavagem de pressão. Evite a utilização excessiva de água, especialmente próximo da zona do painel de controlo, debaixo do banco, em torno do motor, bombas e motores.

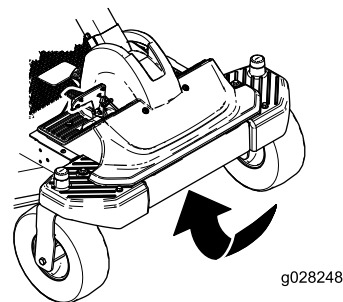
Lave a parte inferior do cortador após cada utilização para evitar a acumulação de relva para uma melhor ação de mulch e dispersão de aparas.

1. Coloque a máquina numa superfície nivelada e desligue o interruptor de controlo da lâmina.
2. Engate o travão de estacionamento, desligue o motor, retire a chave e aguarde até que todas as partes em movimento parem antes de sair da posição de operação.
3. Coloque união da mangueira na extremidade de limpeza do cortador e ligue a água em elevado (Figura 59).

Nota: Espalhe vaselina no anel de retenção da união de lavagem para facilitar o deslizar da união e proteger o anel de retenção.



Figura 59

- | | |
|---------------------|---------------------|
| 1. União de lavagem | 3. Anel de retenção |
| 2. Tubagem | 4. União |

4. Baixe o cortador até à altura de corte mais baixa.
 5. Sente-se no banco e ligue o motor.
 6. Engate o interruptor de controlo da lâmina e deixe o cortador funcionar durante um a três minutos.
 7. Desative o interruptor de controlo da lâmina, desligue o motor, retire a chave e espere que todas as peças em movimento parem.
 8. Desligue a água e retire a união da lavagem.
- Nota:** Se o cortador não ficar limpo após uma lavagem, molhe-o e aguarde 30 minutos. Em seguida, repita o processo.
9. Ligue o cortador novamente durante um a três minutos para remover a água em excesso.

⚠ AVISO

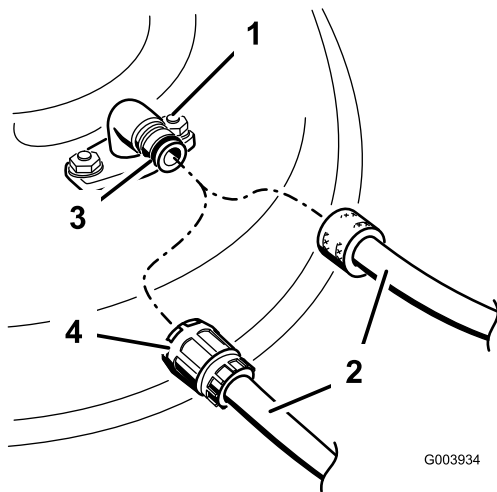
Uma união de lavagem partida ou em falta pode expô-lo a si e aos outros à projeção de objetos ou contacto com a lâmina. O contacto com as lâminas e detritos projetados provoca ferimentos graves ou até mesmo a morte.

- Substitua a união de lavagem partida ou em falta imediatamente, antes de utilizar novamente o cortador.
- Nunca coloque as mãos ou pés sob o cortador ou nas aberturas do cortador.

Armazenamento

Limpeza e armazenamento da máquina

1. Desengate o interruptor de controlo da lâmina, mova os controlos de movimento para fora para a posição de ESTACIONAMENTO, pare o motor e retire a chave.
2. Retire as aparas de relva, sujidade e fuligem das partes exteriores da máquina, especialmente do motor. Limpe todos os vestígios de sujidade da parte exterior das aletas da cabeça do cilindro e da saída de ar.

Importante: Pode lavar a máquina com água e um detergente suave. Não lave a máquina com sistemas de lavagem de pressão. Evite a utilização excessiva de água, especialmente próximo da zona do painel de controlo, debaixo do banco, em torno do motor, bombas e motores.

3. Efetue a manutenção do filtro de ar; consulte [Manutenção do filtro de ar \(página 28\)](#).
4. Lubrifique a máquina; consulte [Lubrificação \(página 27\)](#).
5. Substitua o óleo do cárter e o filtro; consulte [Substituição do óleo e filtro do motor \(página 30\)](#).
6. Verifique a pressão dos pneus; consulte [Verificar a pressão dos pneus \(página 35\)](#).
7. Carregue a bateria, consulte [Carregamento da bateria \(página 34\)](#).
8. Verifique o estado das lâminas, consulte [Verificar as lâminas \(página 37\)](#).
9. Prepare a máquina para armazenamento quando não for utilizada durante mais de 30 dias. Preparar a máquina para armazenamento da seguinte forma.
10. Adicione ao depósito um estabilizador/condicionador de combustível com base de petróleo. Siga as instruções de mistura do fabricante do estabilizador. Não utilize um estabilizador com base de álcool (etanol ou metanol).

Nota: O estabilizador/condicionador de combustível é mais eficaz quando é misturado com gasolina nova e é utilizado frequentemente.

Ligue o motor para distribuir o combustível condicionado pelo sistema de combustível (5 minutos).

Desligue o motor, deixe-o arrefecer e, em seguida, drene o depósito de combustível.

Volte a ligar o motor e deixe-o trabalhar até parar.

Afogue o motor. Ligue o motor e deixe-o trabalhar até não o conseguir ligar.

O combustível deverá ser eliminado de forma adequada. Recicle cumprindo os códigos locais.

Importante: Não guarde gasolina com estabilizador/condicionador durante mais de 90 dias.

11. Retire a(s) vela(s) de ignição e verifique o estado das mesmas; consulte [Manutenção da vela de ignição \(página 32\)](#). Depois de retirar a(s) vela(s) de ignição do motor, coloque duas colheres de óleo nos orifícios das velas. Utilize o arranque para fazer girar o motor e distribuir o óleo pelo interior do cilindro. Instale a(s) vela(s) de ignição. Não coloque os cabos nas velas de ignição.
12. Limpe qualquer sujidade e resíduos da parte superior do cortador.
13. Raspe qualquer acumulação de relva e sujidade da parte inferior do cortador e, em seguida, lave o cortador com uma mangueira de jardim.
14. Verifique o estado da correia de transmissão e do cortador.
15. Verifique e aperte todos os pernos, porcas e parafusos. Repare ou substitua qualquer peça danificada ou gasta.
16. Pinte todas as superfícies de metal arranhadas ou descascadas. O serviço de pintura é disponibilizado pelo serviço de assistência autorizado.
17. Guarde a máquina numa garagem ou armazém limpo e seco. Retire a chave do interruptor de ignição e guarde-a num local específico. Tape a máquina para a proteger e mantê-la limpa.

Resolução de problemas

Problema	Causa possível	Acção correctiva
Sobreaquecimento do motor.	<ol style="list-style-type: none"> 1. A carga no motor é excessiva. 2. O nível de óleo no cárter está baixo. 3. As aletas de refrigeração e as passagens de ar na parte inferior do revestimento da turbina do motor estão obstruídas. 4. O filtro de ar está sujo. 5. O sistema de combustível tem sujidade, água ou combustível muito antigo. 	<ol style="list-style-type: none"> 1. Reduza a velocidade. 2. Junte óleo ao cárter. 3. Retire a obstrução das aletas de refrigeração e das passagens de ar. 4. Limpe ou substitua o filtro de ar. 5. Contacte um serviço de assistência autorizado
O arranque eléctrico não dá sinal.	<ol style="list-style-type: none"> 1. O interruptor de controlo da lâmina está engatado. 2. O travão de mão não está acionado. 3. A bateria não tem carga. 4. As ligações eléctricas estão corroídas ou soltas. 5. Está um fusível queimado. 6. Um interruptor ou um relé está danificado. 	<ol style="list-style-type: none"> 1. Mova o interruptor de controlo da lâmina para Desengatado. 2. Engate o travão de mão. 3. Carregue a bateria. 4. Verifique se as ligações eléctricas estão a fazer bom contacto. 5. Substitua o fusível. 6. Contacte um serviço de assistência autorizado
O motor não arranca, o arranque é difícil ou não fica a trabalhar.	<ol style="list-style-type: none"> 1. O depósito de combustível está vazio. 2. O ar não está ligado. 3. O filtro de ar está sujo. 4. O(s) cabo(s) da(s) vela(s) de ignição está(estão) solto(s) ou desligado(s). 5. As velas estão picadas, reparadas ou a folga está incorreta. 6. Há sujidade no filtro de combustível. 7. O sistema de combustível tem sujidade, água ou combustível muito antigo. 8. Há combustível errado no depósito de combustível. 9. O nível de óleo no cárter está baixo. 	<ol style="list-style-type: none"> 1. Encha o depósito de combustível. 2. Mova a alavanca do ar para a posição de entrada de ar. 3. Limpe ou substitua o filtro de ar. 4. Empurre o(s) cabo(s) para a vela de ignição. 5. Instale uma vela de ignição nova, com as devidas folgas. 6. Substitua o filtro de combustível. 7. Contacte um serviço de assistência autorizado 8. Esvazie o depósito e substitua o combustível com o tipo correto. 9. Junte óleo ao cárter.
A máquina não anda.	<ol style="list-style-type: none"> 1. As válvulas de distribuição estão abertas. 2. As correias de tração estão gastas, soltas ou partidas. 3. As correias de tração estão fora das polias. 4. A transmissão não responde. 	<ol style="list-style-type: none"> 1. Feche as válvulas de reboque. 2. Contacte um serviço de assistência autorizado 3. Contacte um serviço de assistência autorizado 4. Contacte um serviço de assistência autorizado
Há uma vibração anormal.	<ol style="list-style-type: none"> 1. Os parafusos de montagem do motor estão soltos. 2. A polia do motor, polia intermédia, ou polia das lâminas está solta. 3. A polia do motor está danificada. 4. As lâmina(s) de corte está(estão) empenada(s) ou desequilibrada(s). 5. O parafuso de montagem da lâmina está solto. 6. O eixo da lâmina está empenado. 	<ol style="list-style-type: none"> 1. Aperte os parafusos de montagem do motor. 2. Aperte a polia adequada. 3. Contacte um serviço de assistência autorizado 4. Instale lâmina(s) de corte nova(s). 5. Aperte o parafuso de montagem da lâmina. 6. Contacte um serviço de assistência autorizado

Problema	Causa possível	Acção correctiva
A altura de corte não é uniforme.	<ol style="list-style-type: none"> 1. Lâmina(s) não está/estão afiada(s). 2. Lâmina(s) de corte está/estão empenada(s). 3. O cortador não está nivelado. 4. Uma roda antidano não está corretamente ajustada. 5. O lado inferior do cortador está sujo. 6. A pressão dos pneus é incorreta. 7. O eixo da lâmina está empenado. 	<ol style="list-style-type: none"> 1. Afie a(s) lâmina(s). 2. Instale lâmina(s) de corte nova(s). 3. Nivele o cortador na horizontal e de trás para a frente. 4. Ajuste a altura da roda antidano. 5. Limpe a parte de baixo do cortador. 6. Ajuste da pressão dos pneus. 7. Contacte um serviço de assistência autorizado
As lâminas não rodam.	<ol style="list-style-type: none"> 1. A correia de transmissão está gasta, larga ou partida. 2. A correia da transmissão está fora da polia. 3. O interruptor da tomada de força (PTO) ou a embraiagem da tomada de força está com problemas. 4. A correia do cortador está gasta, larga ou partida. 	<ol style="list-style-type: none"> 1. Instale uma nova correia da transmissão. 2. Monte a correia de acionamento e verifique se os veios de ajuste e as guias da correia estão na posição correta. 3. Contacte um serviço de assistência autorizado 4. Instale uma nova correia do cortador.

Esquemas

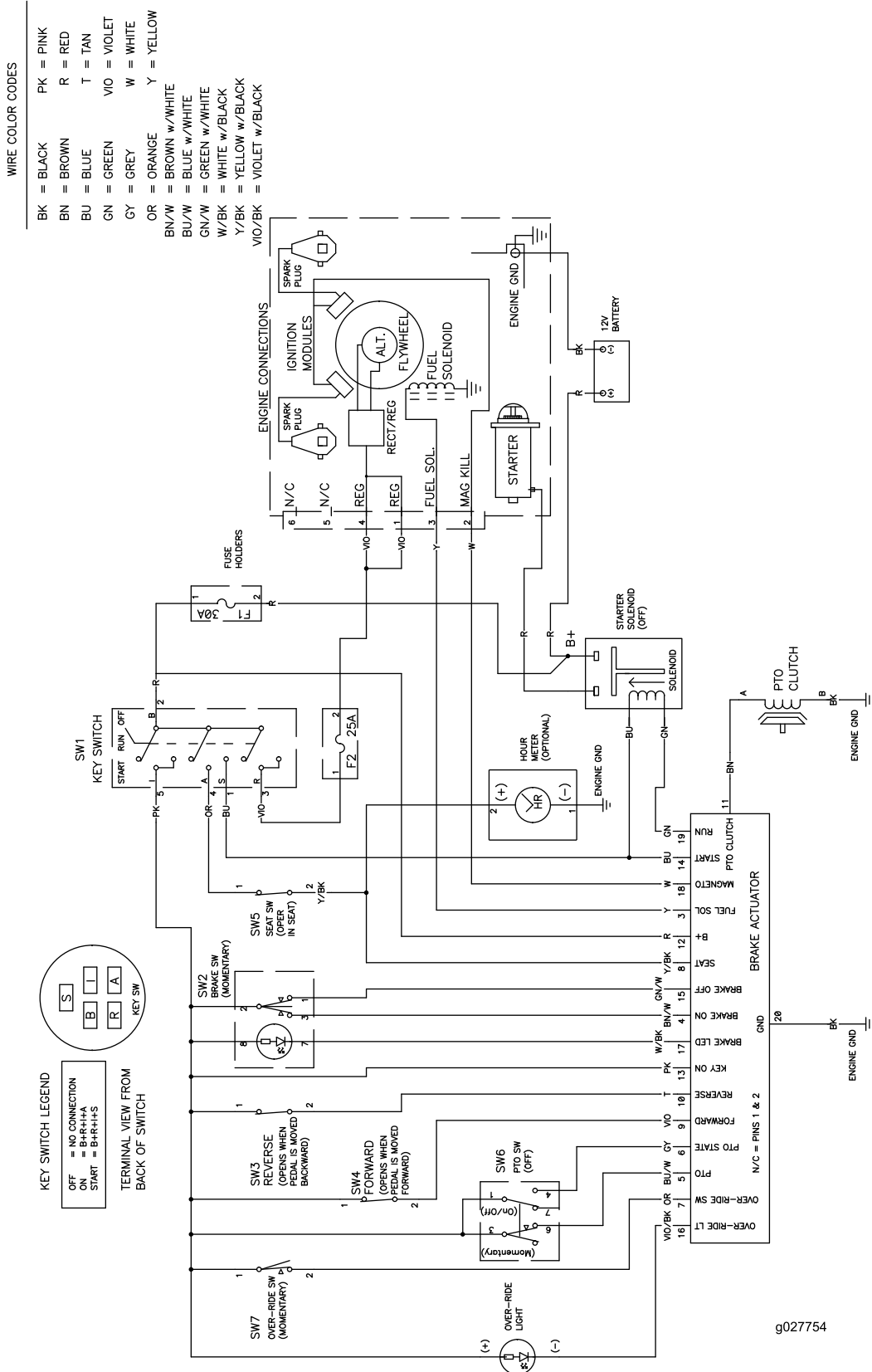

g027754

Esquema eléctrico (Rev. A)

Notas:

Notas:

Lista de distribuidores internacionais

Distribuidor:	País:	Telefone:	Distribuidor:	País:	Telefone:
Agrolanc Kft	Hungria	36 27 539 640	Maquiver S.A.	Colômbia	57 1 236 4079
Asian American Industrial (AAI)	Hong Kong	852 2497 7804	Maruyama Mfg. Co. Inc.	Japão	81 3 3252 2285
B-Ray Corporation	Coreia	82 32 551 2076	Mountfield a.s.	República Checa	420 255 704 220
Brisa Goods LLC	México	1 210 495 2417	Mountfield a.s.	Eslováquia	420 255 704 220
Casco Sales Company	Porto Rico	787 788 8383	Munditol S.A.	Argentina	54 11 4 821 9999
Ceres S.A.	Costa Rica	506 239 1138	Norma Garden	Rússia	7 495 411 61 20
CSSC Turf Equipment (pvt) Ltd.	Sri Lanka	94 11 2746100	Oslinger Turf Equipment SA	Equador	593 4 239 6970
Cyril Johnston & Co.	Irlanda do Norte	44 2890 813 121	Oy Hako Ground and Garden Ab	Finlândia	358 987 00733
Cyril Johnston & Co.	República da Irlanda	44 2890 813 121	Parkland Products Ltd.	Nova Zelândia	64 3 34 93760
Fat Dragon	China	886 10 80841322	Perfetto	Polónia	48 61 8 208 416
Femco S.A.	Guatemala	502 442 3277	Pratoverde SRL.	Itália	39 049 9128 128
FIVEMANS New-Tech Co., Ltd	China	86-10-6381 6136	Prochaska & Cie	Áustria	43 1 278 5100
ForGarder OU	Estónia	372 384 6060	RT Cohen 2004 Ltd.	Israel	972 986 17979
G.Y.K. Company Ltd.	Japão	81 726 325 861	Riversa	Espanha	34 9 52 83 7500
Geomechaniki of Athens	Grécia	30 10 935 0054	Lely Turfcare	Dinamarca	45 66 109 200
Golf international Turizm	Turquia	90 216 336 5993	Lely (U.K.) Limited	Reino Unido	44 1480 226 800
Hako Ground and Garden	Suécia	46 35 10 0000	Solvvert S.A.S.	França	33 1 30 81 77 00
Hako Ground and Garden	Noruega	47 22 90 7760	Spypros Stavrinides Limited	Chipre	357 22 434131
Hayter Limited (U.K.)	Reino Unido	44 1279 723 444	Surge Systems India Limited	Índia	91 1 292299901
Hydroturf Int. Co Dubai	Emirados Árabes Unidos	97 14 347 9479	T-Markt Logistics Ltd.	Hungria	36 26 525 500
Hydroturf Egypt LLC	Egito	202 519 4308	Toro Australia	Austrália	61 3 9580 7355
Irrimac	Portugal	351 21 238 8260	Toro Europe NV	Bélgica	32 14 562 960
Irrigation Products Int'l Pvt Ltd.	Índia	0091 44 2449 4387	Valtech	Marrocos	212 5 3766 3636
Jean Heybroek b.v.	Holanda	31 30 639 4611	Victus Emak	Polónia	48 61 823 8369

Aviso de privacidade europeu

As informações que a Toro recolhe

Toro Warranty Company (Toro) respeita a sua privacidade. Para processar as suas reclamações e o contactar em caso de recolha de produtos, pedimos que partilhe determinadas informações pessoais connosco, seja diretamente ou através da empresa Toro ou do seu representante Toro.

O sistema de garantia Toro está alojado em servidores que se encontram nos Estados Unidos onde a lei da privacidade pode não providenciar a mesma proteção que se aplica no seu país.

AO PARTILHAR AS SUAS INFORMAÇÕES PESSOAIS CONNOSCO, ESTÁ A AUTORIZAR O PROCESSAMENTO DAS SUAS INFORMAÇÕES PESSOAIS, CONFORME É DESCRITO NESTE AVISO DE PRIVACIDADE.

A forma como a Toro utiliza as informações

A Toro pode utilizar as suas informações pessoais para processar reclamações e para o contactar em caso de recolha de produtos ou qualquer outro fim que indicarmos. A Toro pode partilhar as suas informações com afiliadas da Toro, representantes ou outros parceiros de negócios relativamente a qualquer uma destas atividades. Não vendemos as suas informações pessoais a qualquer outra empresa. Reservamo-nos o direito de revelar informações pessoais para cumprir as leis aplicáveis e pedidos das autoridades devidas, para operar os seus sistemas devidamente para a sua própria proteção e de outros utilizadores.

Retenção de informações pessoais

Iremos manter as suas informações pessoais enquanto necessitarmos delas para os fins para os quais elas foram originalmente recolhidas ou para outros fins legítimos (como conformidade com regulamentos), ou conforme seja exigido pela lei aplicável.

O nosso compromisso com a segurança das suas informações pessoais

Tomamos as precauções razoáveis para proteger a segurança das suas informações pessoais. Também damos todos os passos para manter a precisão e o estado atual das informações pessoais.

Aceder e corrigir as suas informações pessoais

Se pretender rever ou corrigir as suas informações pessoais, contacte-nos através de e-mail em legal@toro.com.

Lei do consumidor australiana

Os clientes australianos encontrarão informações relacionadas com a Lei do consumidor australiana no interior da caixa ou no seu representante Toro local.



e A Garantia de arranque GTS da Toro

Condições e produtos abrangidos

A The Toro Company e a sua afiliada, a Toro Warranty Company, no seguimento de um acordo celebrado entre ambas, garantem a reparação ao comprador original¹ do seu Produto Toro indicado abaixo no caso de defeitos de materiais e de fabrico ou se o motor Toro GTS (Garantia de arranque) não arranchar na primeira ou segunda tentativa, desde que tenha sido realizada a manutenção de rotina requerida no *Manual do utilizador*.

Os períodos de tempo a seguir aplicam-se a partir da data de compra

Produtos	Período da garantia
Cortadores de relva elétricos	
• Plataforma fundida	5 anos de utilização residencial ² 90 dias de utilização comercial
• Motor	Garantia de 5 anos de GTS, Utilização residencial ³
• Bateria	2 anos
• Plataforma de aço	2 anos de utilização residencial ² 30 dias de utilização comercial
• Motor	Garantia de 2 anos de GTS, Utilização residencial ³
Cortadores TimeMaster	3 anos de utilização residencial ² 90 dias de utilização comercial
• Motor	Garantia de 3 anos de GTS, Utilização residencial ³
• Bateria	2 anos
Produtos elétricos portáteis e cortadores de relva elétricos	2 anos Utilização residencial ² Sem garantia para uso comercial
Limpa-neves	
• Etapa única	2 anos de utilização residencial ² 45 dias de utilização comercial
• Motor	Garantia de 2 anos de GTS, Utilização residencial ³
• Duas etapas	3 anos de utilização residencial ² 45 dias de utilização comercial
• Calha, defletor da calha e cobertura da caixa da ventoinha	Vitalícia (apenas comprador original) ⁵
Sopradores de neve elétricos	2 anos de utilização residencial ² Sem garantia para uso comercial
Todas as unidades de operador abaixo	
• Motor	Ver garantia do fabricante do motor ⁴
• Bateria	2 anos de utilização residencial ²
• Acessórios	2 anos de utilização residencial ²
Tratores corta-relva DH	2 anos de utilização residencial ² 30 dias de utilização comercial
Tratores corta-relva XLS	3 anos de utilização residencial ² 30 dias de utilização comercial
Série TimeCutter	3 anos de utilização residencial ² 30 dias de utilização comercial
Cortadores TITAN	3 anos ou 240 horas ⁵
• Estrutura	Vitalícia (apenas comprador original) ⁶

¹Comprador original significa a pessoa que originalmente adquiriu o Produto Toro.

²Utilização residencial significa a utilização do produto em sua casa. A utilização em mais do que um local é considerada utilização comercial à qual se aplicaria a garantia para utilização comercial.

³A Garantia de arranque GTS da Toro não se aplica quando o produto for utilizado comercialmente.

⁴Alguns motores usados nos Produtos Toro são garantidos pelo fabricante do motor.

⁵O que ocorrer primeiro.

⁶Garantia vitalícia da estrutura – Se a estrutura principal, compostas peças soldadas em conjunto para formar a estrutura do trator à qual outros componentes (por exemplo, o motor) estão fixados, ficar com fissuras ou partir durante a utilização normal, será reparada ou substituída, mediante opção da Toro, ao abrigo da garantia sem qualquer custo de peças ou mão-de-obra. A falha da estrutura devida a utilização indevida ou abuso e falha ou reparação necessária devida a ferrugem ou corrosão não estão abrangidas.

A garantia pode ser negada se o contador de horas estiver desligado, modificado ou mostrar sinais de ter sido alterado.

Responsabilidades do proprietário

É preciso fazer manutenção do produto Toro seguindo os procedimentos descritos no *Manual do utilizador*. Os custos dessa manutenção de rotina, quer seja feita por um representante ou por si, são todos pagos por si.

Instruções para a obtenção de um serviço de garantia

Se pensa que o seu produto Toro tem algum defeito de materiais ou de fabrico, siga este procedimento:

1. Contacte o vendedor para que trate da reparação do produto. Se, por qualquer motivo, não conseguir contactar o vendedor, pode ligar para qualquer distribuidor autorizado Toro para combinar a reparação. Consulte a lista de distribuidores em anexo.
2. Leve o produto e a respetiva prova de compra (recibo) ao local de reparação. Se, por qualquer motivo, não ficar satisfeito com a análise do local de reparação ou assistência prestada pelo distribuidor contacte-nos em:

Toro Customer Care Department, RLC Division
Toro Warranty Company
8111 Lyndale Avenue South
Bloomington, MN 55420-1196
001-952-948-4707

Itens e condições não abrangidos

Não existe outra garantia expressa exceto para o sistema especial de emissões e cobertura de garantia do motor em alguns produtos. Esta garantia expressa não abrange o seguinte:

- O custo da assistência de manutenção regular ou peças como, por exemplo, filtros, lubrificantes, mudanças de óleo, velas de ignição, filtros de ar, afiar as lâminas ou lâminas gastas, cabos/ligações ou ajustes de travões
- Componentes que falham devido a desgaste normal
- Qualquer produto ou peça que tenha sido alterado ou usado indevidamente ou negligenciado ou que tenha precisado de ser substituído ou reparado devido a acidentes ou falta de manutenção adequada
- Encargos de recolha e entrega
- As reparações ou tentativas de reparação por pessoa alheia a um Representante autorizado de assistência Toro
- As reparações necessárias devido não cumprir o procedimento de combustível recomendado (consulte o *Manual do utilizador* para mais informações)
 - Remover contaminantes do sistema de combustível não está abrangido
 - A utilização de combustível velho (com mais de um mês) ou combustível que contenha mais de 10% de etanol ou mais de 15% de MTBE
 - A não drenagem do sistema de combustível antes de qualquer período de não utilização superior a um mês
- Reparções ou ajustes para corrigir dificuldades de arranque devido ao seguinte:
 - Não cumprimento dos procedimentos de manutenção adequados ou procedimento de combustível recomendado
 - Embate da lâmina em rotação num objeto
- Condições especiais de operação em que o arranque possa necessitar de mais de 2 puxões:
 - Arranques iniciais após um longo período de não utilização superior a três meses ou armazenamento sazonal
 - Arranques em temperatura fria como os que se encontram no início da primavera e fim do outono
 - Procedimentos de arranque inadequados – se tem dificuldades em iniciar unidade, consulte o *Manual do utilizador* para assegurar que está a utilizar os procedimentos de arranque corretos. Isto pode evitar uma visita desnecessária a um Representante Autorizado de Assistência Toro.

Condições gerais

O comprador está coberto pelas leis nacionais de cada país. Os direitos do comprador abrangidos por estas leis não são limitados por esta garantia.