



**Count on it.**

**Betjeningsvejledning**

**TimeCutter® SW 3200-  
plæneklipper**

Modelnr. 74670—Serienr. 316000001 og derover

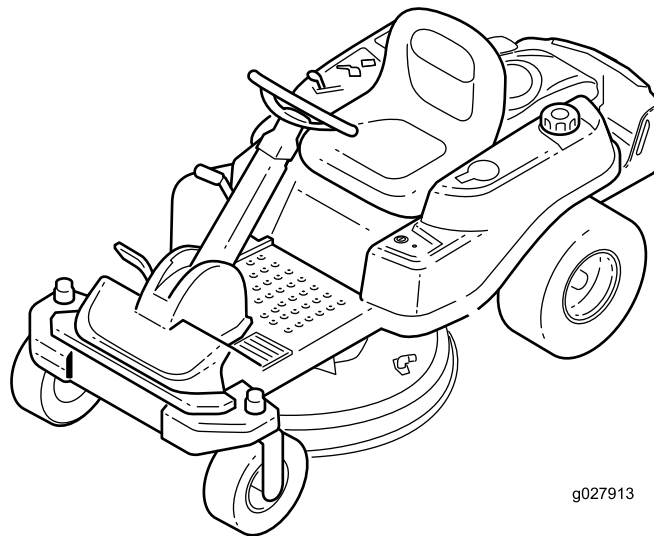

g027913



Dette produkt overholder alle relevante EU-direktiver. Yderligere oplysninger fås på den separate produktspecifikke overensstemmelseserklæring.

## Bruttoheste kræfter

Denne maskines brutto- eller nettoheste kræfter er fastsat af motorfabrikanten på et laboratorium i henhold til Society of Automotive Engineers (SAE) J1940. På grund af de ændringer, der er foretaget for at overholde diverse sikkerheds- og driftskrav, vil motormomentet på denne plæneklipperstype reelt være betydeligt lavere.

Gå til [www.Toro.com](http://www.Toro.com) for at se specifikationerne for din plæneklippermodel.

Dette gnisttændingsystem er i overensstemmelse med den canadiske standard ICES-002.

# Indledning

Dette er en plænetraktor med roterende knive, der er beregnet til brug af boligejere til private anvendelsesområder. Den er primært beregnet til klipping af græs på velholdte plæner. Den er ikke beregnet til at klippe krat, slå græs eller anden bevoksning langs motorveje eller til landbrugsformål.

Læs denne vejledning omhyggeligt, så du kan lære at betjene og vedligeholde produktet korrekt samt undgå person- og produktskade. Det er dit ansvar at betjene produktet korrekt og sikkert.

Du kan kontakte Toro direkte på [www.Toro.com](http://www.Toro.com) for at få materialer om produktsikkerhed og oplæring i betjening, oplysninger om tilbehør, hjælp til at finde en forhandler eller for at registrere dit produkt.

Når du har brug for service, originale Toro-dele eller yderligere oplysninger, bedes du kontakte en autoriseret serviceforhandler eller Toros kundeservice samt have produktets model- og serienummer parat. [Figur 1](#) angiver, hvor model- og serienummeret er placeret på produktet. Skriv numrene, hvor der er gjort plads til dette.

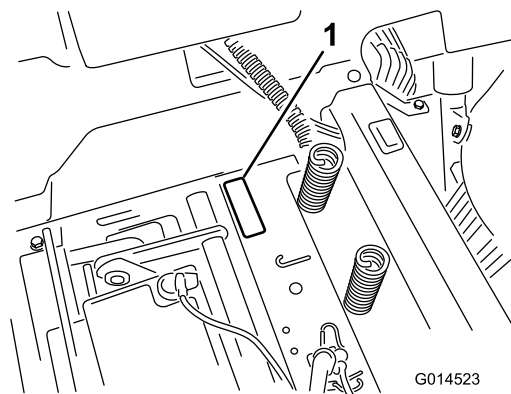

**Figur 1**  
Under sædet

1. Model- og serienummerplade

Skriv produktets model- og serienummer på linjerne herunder.

Modelnr. _____
Serienr. _____

Denne betjeningsvejledning beskriver potentielle risici og indeholder sikkerhedsmeddelelser, der angives med advarselssymbolet ([Figur 2](#)). Dette angiver en farekilde, der kan medføre alvorlig personskade eller død, hvis du ikke følger de anbefalede forholdsregler.



**Figur 2**

1. Advarselssymbol

Denne betjeningsvejledning bruger to ord til at fremhæve oplysninger. **Vigtigt** henleder opmærksomheden på særlige mekaniske oplysninger, og **Bemærk** angiver generel information, som det er værd at lægge særligt mærke til.

# Indhold

Sikkerhed .....	4	Rengøring .....	43
Sikker betjeningspraksis .....	4	Rensning under maskinens forende .....	43
Toro-plæneklippersikkerhed .....	6	Vask af plæneklipperens underside .....	43
Model 74670 .....	7	Opbevaring .....	44
Hældningsindikator .....	8	Rengøring og opbevaring af maskinen .....	44
Sikkerheds- og instruktionsmærkater .....	9	Fejlfinding .....	46
Produktoversigt .....	13	Diagrammer .....	48
Betjeningsanordninger .....	13		
Betjening .....	15		
Påfyldning af brændstof .....	15		
Kontrol af motoroliestanden .....	16		
Indkøring af en ny maskine .....	16		
Sæt sikkerheden i højsædet .....	17		
Start af motoren .....	18		
Betjening af SmartPark™-parkeringsbremsen .....	18		
Betjening af skæreknivene .....	19		
Standsning af motoren .....	19		
Kørsel med maskinen .....	19		
Standsning af maskinen .....	20		
Græsklipning i bakgear .....	20		
Justering af klippehøjden .....	20		
Indstilling af sædet .....	21		
Indstilling af rattet .....	21		
Manuel skubning af plæneklipperen .....	21		
Omstilling til sideudkast .....	22		
Transport af maskinen .....	22		
Læsning af maskinen .....	23		
Tip vedrørende betjening .....	24		
Vedligeholdelse .....	26		
Skema over anbefalet vedligeholdelse .....	26		
Tiltag forud for vedligeholdelse .....	26		
Hævning af sædet .....	26		
Frigivelse af plæneklipperskjoldets gardin .....	27		
Løft af maskinens forende .....	27		
Smøring .....	27		
Indfedtning af lejerne .....	27		
Motorvedligeholdelse .....	28		
Serviceeftersyn af luftfilteret .....	28		
Serviceeftersyn af motorolien .....	29		
Serviceeftersyn af tændrøret .....	32		
Rengøring af blæserhuset .....	33		
Vedligeholdelse af brændstofsysteem .....	33		
Udskiftning af det indbyggede brændstoffilter .....	33		
Vedligeholdelse af elektrisk systeem .....	34		
Opladning af batteriet .....	34		
Serviceeftersyn af sikringerne .....	35		
Vedligeholdelse af drivsystem .....	35		
Kontrol af dæktrykket .....	35		
Deaktivering af den elektriske bremse .....	36		
Vedligeholdelse af plæneklipperen .....	36		
Serviceeftersyn af skæreknivene .....	36		
Nivellering af plæneklipperskjoldet .....	39		
Afmontning af plæneklipperskjoldet .....	40		
Udskiftning af plæneklipperskjoldets rem .....	41		
Montering af plæneklipperskjoldet .....	42		
Udskiftning af græsdeflektoren .....	42		

# Sikkerhed

Denne maskine er designet i overensstemmelse med EN ISO 5395:2013.

**Forkert brug eller vedligeholdelse af denne plæneklipper kan medføre personskaade. Følg disse sikkerhedsanvisninger for at mindske risikoen for at komme til skade.**

Toro har konstrueret og afprøvet denne plæneklipper med henblik på, at den skulle være rimeligt sikker at bruge, men hvis følgende anvisninger ikke følges, kan det medføre personskaade.

Med henblik på at sikre maksimal sikkerhed, bedste ydeevne og opnå viden om produktet er det af afgørende betydning, at du og enhver anden, der betjener plæneklipperen, læser og forstår indholdet i denne vejledning, før motoren overhovedet startes. Vær særlig opmærksom på sikkerhedsadvarselssymbolet (**Figur 2**), der betyder Forsigtig, Advarsel eller Fare. Læs og forstå denne anvisning, fordi den har med sikkerhed at gøre. Hvis anvisningen ikke overholdes, kan det medføre personskaade.

## Sikker betjeningspraksis

### Uddannelse

- Læs *betjeningsvejledningen* og andet uddannelsesmateriale.

**Bemærk:** Hvis operatøren/-erne eller mekanikeren/-erne ikke kan læse det sprog, som vejledningen er skrevet på, er det ejerens ansvar at forklare dette materiale for dem.

- Bliv fortrolig med anvisningerne for sikker betjening af udstyret samt med betjeningsanordningerne og sikkerhedssymbolerne.
- Alle operatører og mekanikere bør gennemgå denne uddannelse. Ejeren er ansvarlig for uddannelsen af brugerne.
- Lad aldrig børn eller andre, som ikke er uddannede dertil, betjene eller udføre service på udstyret.

**Bemærk:** Vær opmærksom på, at lokale forskrifter kan angive en mindstealder for operatøren.

- Ejeren/brugeren kan forhindre og er ansvarlig for ulykker eller personskaader, som måtte ramme vedkommende selv eller andre personer, eller beskadigelse af ejendom.

### Forberedelser

- Bedøm terrænet, så du kan vælge det nødvendige tilbehør og udstyr til korrekt og sikker udførelse af opgaven. Brug kun tilbehør og udstyr, der er godkendt af producenten.
- Bær korrekt beklædning, bl.a. sikkerhedsbriller, lange benklæder, egnede, skridsikre sikkerhedssko, handsker og høreværn.

**Vigtigt: Sæt langt hår op. Bær ikke smykker.**

- Undersøg området, hvor udstyret skal bruges, og sørg for, at alle genstande er fjernet fra maskinen før brug.
- Vær ekstra forsigtig, når du håndterer brændstof. Brændstof er letantændeligt, og dampene er eksplosive.
  - Brug kun en godkendt beholder.
  - Tag ikke brændstofdækslet af, og påfyld ikke brændstof, når motoren kører. Lad motoren køle af før genopfyldning. Ryg ikke i nærheden af maskinen, mens motoren kører.
  - Påfyld og tøm ikke maskinen indendørs.
- Kontroller, at dødemandsgreb, sikkerhedskontakter og skjolde er korrekt påmonteret og fungerer korrekt. Betjen ikke maskinen, hvis de ikke fungerer korrekt.

### Betjening

- Lyn kan forårsage alvorlig personskaade eller død. Hvis der observeres lyn eller høres torden i området, må maskinen ikke anvendes. Søg ly.
- Lad ikke motoren køre i et indelukket område, hvor der kan samles farlige kulitedampe og andre udstødningsdampe.
- Betjen kun maskinen på veloplyste områder, og hold den på afstand af huller og skjulte farer.
- Sørg for, at alle drev er udkoblet og parkeringsbremsen aktiveret, før du starter motoren. Start kun motoren fra operatørens position.
- Sænk hastigheden, og udvis ekstra forsigtighed på skråninger. Sørg for at køre fra side til side på skråninger. Plæneforholdene kan påvirke maskinens stabilitet. Udvis forsigtighed, når du kører tæt på bratte afsatser.
- Sænk farten, og vær forsigtig, når du vender og ændrer retning på skråninger.
- Hæv ikke plæneklipperskjoldet, mens skæreknivene kører.
- Betjen ikke maskinen, hvis ikke kraftudtagsskærmen eller andre afskærminger sidder sikkert på plads. Sørg for, at alle sikkerhedskontakter er påmonteret, korrekt justeret og fungerer korrekt.
- Betjen ikke maskinen med udblæsningsdeflektoren hævet, fjernet eller ændret, medmindre der benyttes græsfang.
- Lav ikke om på motorens regulatorindstilling, og kød ikke motoren ved høj hastighed.
- Stands på plan grund, udkobl drevene, aktiver parkeringsbremsen (hvis relevant), og sluk for motoren, inden du forlader operatørens betjeningsplads, uanset årsagen, inklusive for at tømme fangene eller rense slisken.

- Stop udstyret, og efterse knivene, hvis du har ramt en genstand, eller hvis der opstår unormale vibrationer. Foretag de nødvendige udbedringer, før arbejdet genoptages.
- Hold dine hænder og fødder væk fra klippeenheden.
- Se bagud og ned, før du bakker, for at sikre, at der er fri bane.
- Hold kæledyr og omkringstående på afstand fra en maskine i drift.
- Sænk farten, og vær forsigtig, når du vender og krydser veje og fortove. Stop skæreknivene, hvis du ikke klipper.
- Vær opmærksom på plæneklipperens udblæsningsretning, og undlad at rette udkastet mod omkringstående personer.
- Betjen ikke plæneklipperen, hvis du er syg, træt eller påvirket af alkohol eller medicin.
- Vær forsigtig, når du læsser maskinen på eller af en trailer eller lastbil.
- Vær forsigtig, når du nærmer dig blinde hjørner, buske, træer eller andre genstande, der kan blokere for udsynet.

## Sikker håndtering af brændstoffer

- For at undgå person- eller tingsskade skal du være yderst forsigtig, når du håndterer benzin. Benzin er ekstremt brandfarlig, og dampene er eksplosive.
- Sluk alle cigaretter, cigarer, piber og andre antændingskilder.
- Brug kun en godkendt brændstofbeholder.
- Tag ikke brændstofdækslet af, og påfyld ikke brændstof, når motoren kører.
- Lad motoren køle af før påfyldning.
- Fyld ikke brændstof på maskinen indendørs.
- Opbevar ikke maskinen eller brændstofbeholdere, hvor der er åben ild, gnister eller vågeblus som f.eks på en vandvarmer eller på andre apparater.
- Fyld ikke beholdere i et køretøj, på en lastbil eller en anhænger med plastikforing. Stil altid beholdere på jorden et stykke fra køretøjet, før påfyldning påbegyndes.
- Fjern udstyret/maskinen fra lastbilen eller anhængerens og påfyld på jorden. Hvis det ikke er muligt, skal påfyldning af udstyret/maskinen finde sted med en bærbar beholder i stedet for direkte fra brændstofstanderen.
- Spidsen af slangen skal altid være i kontakt med kanten af åbningen i brændstoftanken eller -beholderen, indtil påfyldningen er afsluttet. Brug ikke en påfyldningsanordningen som ikke er udstyret med en automatisk afbryderfunktion.
- Hvis der kommer brændstof på dit tøj, skal du skifte tøj øjeblikkeligt.
- Fyld ikke for meget på brændstoftanken. Sæt brændstofdækslet på igen og spænd det godt fast.

## Vedligeholdelse og opbevaring

- Udkobl drevene, aktiver parkeringsbremsen, stop motoren og tag nøglen ud eller frakobl tændrørsledningen. Vent på, at al bevægelse standser, før du justerer, rengør eller reparerer udstyret.
- Fjern græs og andet affald fra klippeenheden, drevene, lydpotterne og motoren for at forhindre brand.
- Tør spildt olie eller brændstof op.
- Lad motoren køle af før opbevaring.
- Brændstof må ikke opbevares i nærheden af åben ild eller aftappes inden døre.
- Lad ikke personer, som ikke er uddannet dertil, udføre service på maskinen.
- Brug om nødvendigt støttebukke til at understøtte komponenter.
- Tag forsigtigt trykket af komponenter, hvori der er oplagret energi.
- Frakobl batteriet eller afmonter tændrørskablet, før der foretages nogen form for reparation. Frakobl minus-polen først og plus-polen sidst. Tilslut pluspolen først og minuspolen sidst.
- Vær forsigtig, når du efterser knivene. Pak skærekniv(e) ind, eller bær tykke handsker, og vær forsigtig, når du efterser den/dem. Skæreknivene må kun udskiftes. De må ikke rettes ud eller svejses.
- Hold hænder og fødder væk fra bevægelige dele. Undgå om muligt at foretage justeringer, mens motoren kører.
- Hold alle dele i god driftsmæssig stand og alle beslag tilspændt. Udskift alle slidte eller beskadigede mærkater.

## Bugsering

- Vær forsigtig, når du læsser maskinen på eller af en trailer eller lastbil.
- Brug ramper i fuld bredde, når maskinen læsses på en anhænger eller lastbil.
- Fastgør maskinen med stropper, kæder, kabler eller reb. Både de forreste og bageste stropper bør føres ned og udad fra maskinen.

# Toro-plæneklippersikkerhed

Nedenstående liste indeholder sikkerhedsoplysninger, som gælder specielt for Toro-produkter, og andre sikkerhedsoplysninger, du skal kende.

Dette produkt kan afskære hænder og fødder samt udslynge genstande. Følg altid sikkerhedsforskrifterne for at undgå alvorlig personskade eller død.

Dette produkt er beregnet til at klippe og findele græs, eller, når maskinen er udstyret med en græspose, til opsamling af afklippet græs. Enhver anden brug kan være farlig for brugeren og omkringstående.

## Generel betjening

- Kontroller, at der ikke er andre personer i området før klipning. Stop maskinen, hvis nogen kommer ind på området.
- Berør ikke udstyr eller påmonterede dele, der kan være varme efter drift. Lad alle delene køle af, inden der foretages vedligeholdelse, justeringer eller eftersyn af maskinen.
- Brug kun Toro-godkendte redskaber. Garantien kan bortfalde, hvis maskinen bruges sammen med redskaber, der ikke er godkendt.
- Kontroller omhyggeligt, om der er fri højde over dit hoved (dvs. om der er fri for grene, døråbninger, elektriske ledninger osv.), før du betjener maskiner under genstande, og kom ikke i berøring med sådanne genstande.
- Sæt farten på maskinen ned, før du drejer, og vær ekstra forsigtig.
- Vær forsigtig, når du kører platformen hen over fortovskanter, sten, rødde og andre forhindringer.
- Se bagud og ned, før du bakker, for at sikre, at der er fri bane. Vær ekstra forsigtig, når du bakker med maskinen.
- Betjen ikke rattet i ryk. Brug rolige bevægelser.
- Brug en rampe, der er bred nok til at gå ud over maskinens bredde, når du lægger maskinen på eller af.
- Kør ikke med passagerer.
- Kør ikke med udstyr på maskinen.

## Betjening på skråninger

Alle skråninger og ramper kræver ekstra forsigtighed. Klip ikke en skråning, hvis du føler dig usikker.

- Fjern forhindringer som sten, grene osv. fra klippeområdet.
- Hold øje med huller, hjulspor eller ujævnheder.

**Bemærk:** Højt græs kan skjule forhindringer.

- Udvis forsigtighed i nærheden af bratte afsatser, grøfter eller volde.

**Bemærk:** Maskinen kan pludselig vælte, hvis et hjul kører over en klippeafsats eller en grøft, eller hvis en kant giver efter.

- Vær ekstra forsigtig med græsfang eller andet udstyr.

**Bemærk:** Andet udstyr kan ændre maskinens stabilitet.

- Udfør al bevægelse på skråninger langsomt og gradvis.
- Klip skråninger fra side til side.
- Brug aldrig maskinen på skråninger med en større hældning end 15 grader.

## Sikkerhedsoplysninger om bugsering

- Det udstyr, der skal bugseres, må kun fastgøres ved bugseringspunktet.
- Følg anbefalingerne fra redskabets producent om vægtgrænser for udstyr, der bugseres, og bugsering på skråninger. Bugseret vægt må ikke overskride maskinens, operatørens og ballastens samlede vægt. Brug modvægte eller hjulvægte som beskrevet i redskabets eller trækmaskinens *betjeningsvejledning*.
- Lad aldrig børn eller andre sidde i eller på udstyr, der bugseres.
- På skråninger kan vægten af det bugserede udstyr medføre traktionstab, øget risiko for væltning og mistet herredømme. Reducer den bugserede vægt, og sænk farten.
- Bremselængden øges i takt med vægten på den bugserede last. Kør langsomt, og vær klar til at bruge ekstra plads til at stoppe.
- Foretag store sving, så redskabet holdes fri af maskinen.

## Service

- Opbevar ikke maskinen eller en brændstofbeholder i rum med åben ild, f.eks. i nærheden af en vandvarmer, en ovn eller et fyr.
- Hold møtrikker og bolte tilspændt, specielt knivbefæstelsesboltene.
- Fjern og modificer aldrig sikkerhedsanordninger. Efterse regelmæssigt, at de fungerer korrekt. Gør aldrig noget, der forstyrrer den tilsigtede funktion af en sikkerhedsanordning, eller som modvirker den beskyttelse, som sikkerhedsanordningen yder.
- Sørg for at bruge originale Toro-reservedele for at beskytte din investering og sikre optimal ydelse fra dit

Toro-udstyr. Med hensyn til driftssikkerhed leverer Toro reservedele, der opfylder de nøjagtige tekniske specifikationer for vores udstyr. Originale Toro-dele – kvalitet du kan stole på.

- Kontroller bremsefunktionen med jævne mellemrum. Udfør justering og eftersyn af bremsen efter behov.

## Model 74670

### Lydtryk

Maskinen har et lydtryksniveau ved brugerens øre på 87 dBA, hvori der er medtaget en usikkerhedsværdi (K) på 1 dBA.

Lydeffektniveauet er fastlagt i overensstemmelse med procedurerne beskrevet i ISO 11094.

### Lydeffekt

Maskinen har et garanteret lydeffektniveau på 100 dBA, hvori der er medtaget en usikkerhedsværdi (K) på 1 dBA.

Lydtryksniveauet er fastlagt i overensstemmelse med procedurerne beskrevet i EN ISO 5395:2013.

### Vibration for hænder/arme

Målt vibrationsniveau for venstre hånd =  $1,7 \text{ m/s}^2$

Målt vibrationsniveau for højre hånd =  $1,8 \text{ m/s}^2$

Usikkerhedsværdi (K) =  $0,9 \text{ m/s}^2$

De målte værdier er fastlagt i overensstemmelse med procedurerne beskrevet i EN ISO 5395:2013.

### Vibration for hele kroppen

Målt vibrationsniveau =  $0,51 \text{ m/s}^2$

Usikkerhedsværdi (K) =  $0,26 \text{ m/s}^2$

De målte værdier er fastlagt i overensstemmelse med procedurerne beskrevet i EN ISO 5395:2013.

# Hældningsindikator

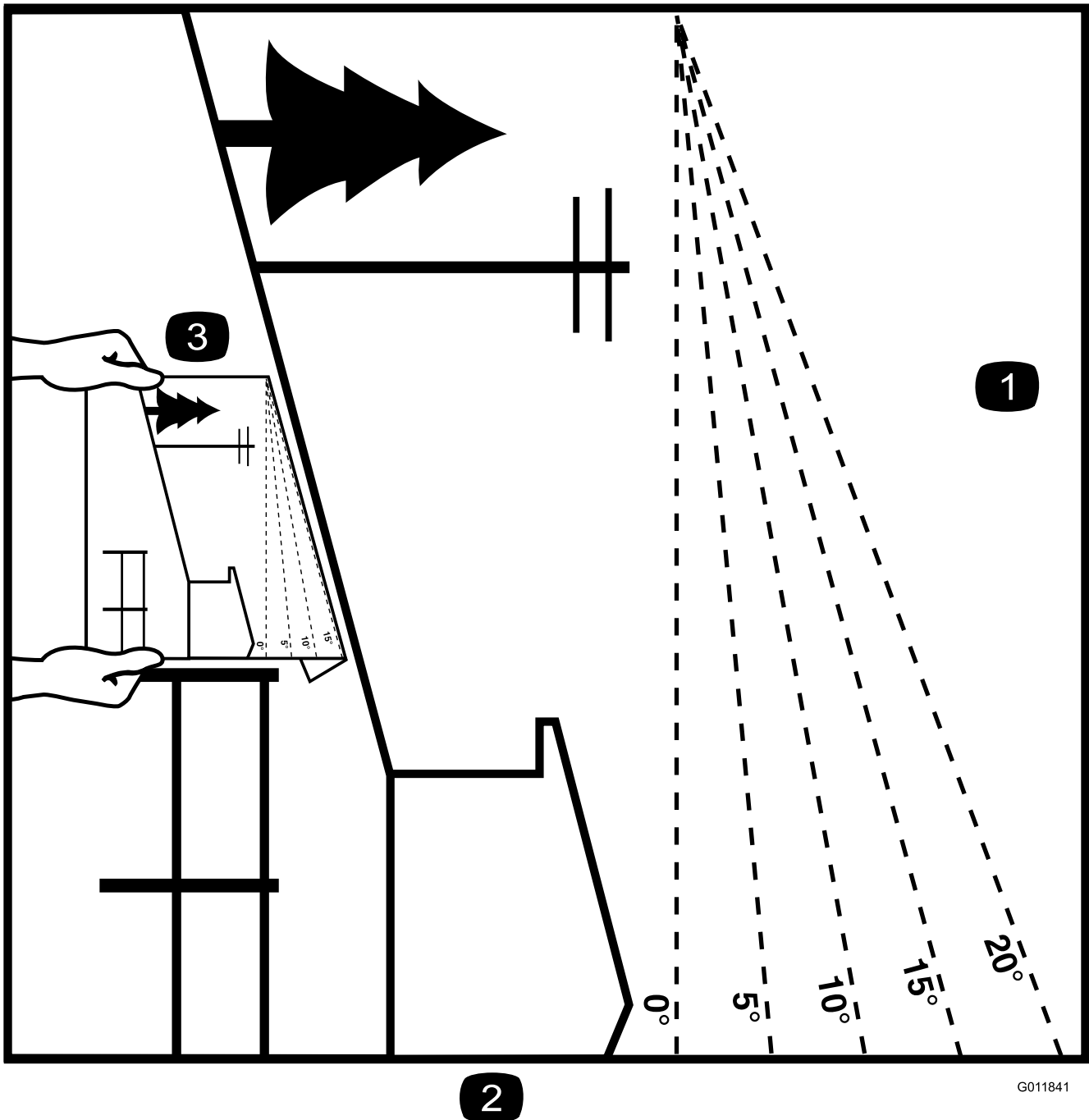

G011841

2

Figur 3

Det er tilladt at kopiere denne side til personlig brug.

1. Den maksimale hældning, det er sikkert at arbejde med maskinen på, er **15 grader**. Brug hældningsoversigten til at bestemme bakkens hældningsgrad før arbejde med maskinen. **Betjen aldrig maskinen på skrån timer med større hældning end 15 grader**. Fold langs den relevante streg, så det passer til den anbefalede hældning.
2. Ret denne kant ind efter en lodret overflade (træ, bygning, hegnspæl osv.).
3. Eksempel på sammenligning af hældning med foldet kant.



# Sikkerheds- og instruktionsmærkater



Sikkerheds- og instruktionsmærkaterne kan nemt ses af operatøren og er placeret tæt på potentielle risikoområder. Beskadigede eller bortkomne mærkater skal udskiftes.



93-7009

1. Advarsel – plæneklipperen må ikke betjenes med græsdeflektoren oppe eller taget af. Lad græsdeflektoren blive på plads.
2. Fare for skæring/amputation af hænder eller fødder med plæneklipperens kniv – hold afstand til bevægelige dele.

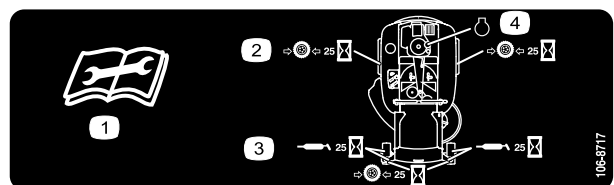

106-8717

1. Læs instruktionerne, før der foretages servicering eller vedligeholdelse.
2. Kontroller dæktrykket for hver 25 driftstimer.
3. Smør for hver 25 driftstimer.
4. Motor



110-6691

1. Fare for udslyngede genstande – hold sikker afstand til maskinen.
2. Fare for udslyngede genstande fra plæneklipperen – plæneklipperen må ikke betjenes, uden at deflektoren eller græsopsamlersystemet er monteret.
3. Skæring/amputation af hænder eller fødder – hold afstand til bevægelige dele.

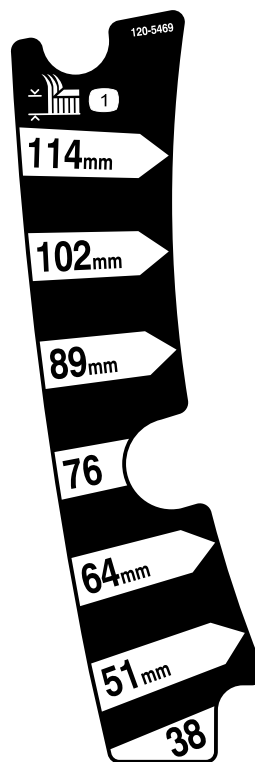

120-5469

1. Klippehøjde

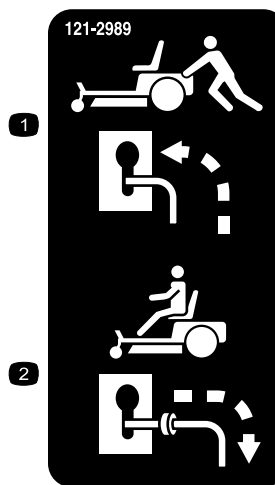

121-2989

1. Omløbshåndtag, håndtagsposition til skubning af maskinen
2. Omløbshåndtag, håndtagsposition til betjening af maskinen

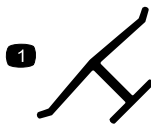

### Producentens mærke

1. Indikerer, at kniven er identificeret som en reservedel fra producenten af originalmaskinen.

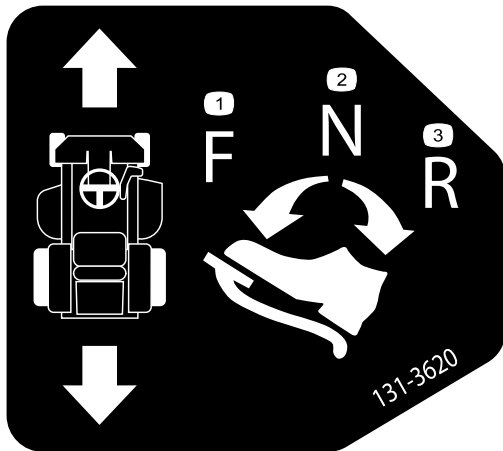

131-3620

1. Pedalposition – fremad
2. Pedalposition – neutral
3. Pedalposition – bak



131-3621

1. Fare for knusning/lemlæstelse af omkringstående – hold omkringstående personer væk fra maskinen; start ikke maskinen med omkringstående i nærheden.



131-3665

1. Roterende skærekniv
2. Bakgear
3. Læs *betjeningsvejledningen*.



131-3955

1. Til
2. Fra



131-4036

1. Maks. tilladt træk på trækstang 36 kg
2. Læs *betjeningsvejledningen*.



132-6863

132-6863

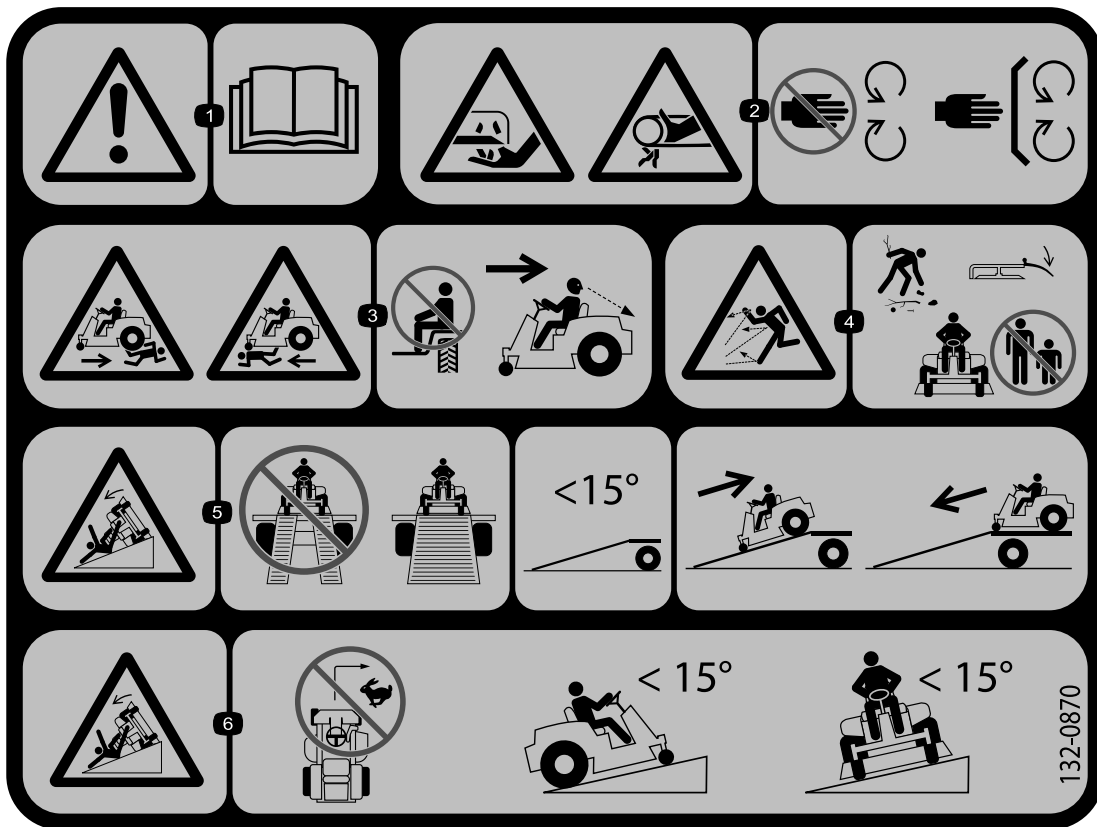

132-0870

1. Advarsel – læs *betjeningsvejledningen*.
2. Risiko for at skære hænder, skærekniv; fare for klemning af hænder, rem – hold hænder og fødder væk fra bevægelige dele. Hold alle afskærmninger og vær på plads.
3. Fare for kvæstelse – ingen passagerer; se bag dig ved kørsel i bakgear.
4. Fare for udslyngede genstande – hold omkringstående væk fra maskinen; fjern snavs fra området før klipning; hold deflektorafskærmningen nede.
5. Fare for rampevæltning – brug ikke dobbelte ramper ved læsning på en anhænger; brug kun en enkelt rampe svarende til maskinens bredde med en hældning på højst 15 grader; bak op ad rampen (i bakgear) og kør ned ad rampen i fremadgående gear.
6. Fare for væltning på hældninger – drej ikke skarpt eller hurtigt; undgå hældninger på over 15 grader.

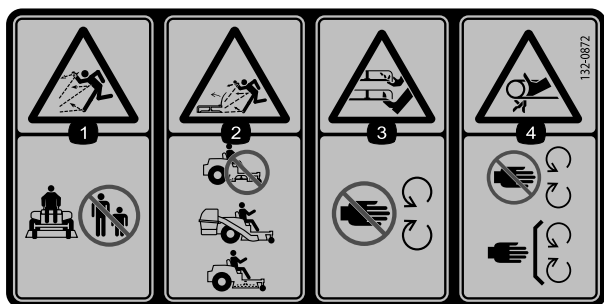

132-0872

1. Fare for udslyngede genstande – hold omkringstående væk fra maskinen.
2. Fare for udslyngende genstande, hævet skærm – betjen ikke maskinen med et åbent skjold. Brug en opsamler eller en skærm.
3. Risiko for amputation af hånd eller fod – hold afstand til bevægelige dele.
4. Fare for at blive viklet ind – hold afstand til bevægelige dele. Hold alle afskærmninger og sikkerhedsanordninger på plads.



Batterisymboler

Nogle af eller alle disse symboler findes på batteriet.

1. Eksplosionsfare
2. Ingen ild, åben flamme eller rygning.
3. Kaustisk væske/fare for kemisk forbrænding
4. Bær beskyttelsesbriller
5. Læs *betjeningsvejledningen*.
6. Hold omkringstående på sikker afstand af batteriet.
7. Bær beskyttelsesbriller; eksplosive gasser kan forårsage blindhed og andre personskader.
8. Batterisyre kan forårsage blindhed og alvorlige forbrændinger.
9. Skyl omgående øjnene med vand, og søg hurtigt læge.
10. Indeholder bly; må ikke kasseres.

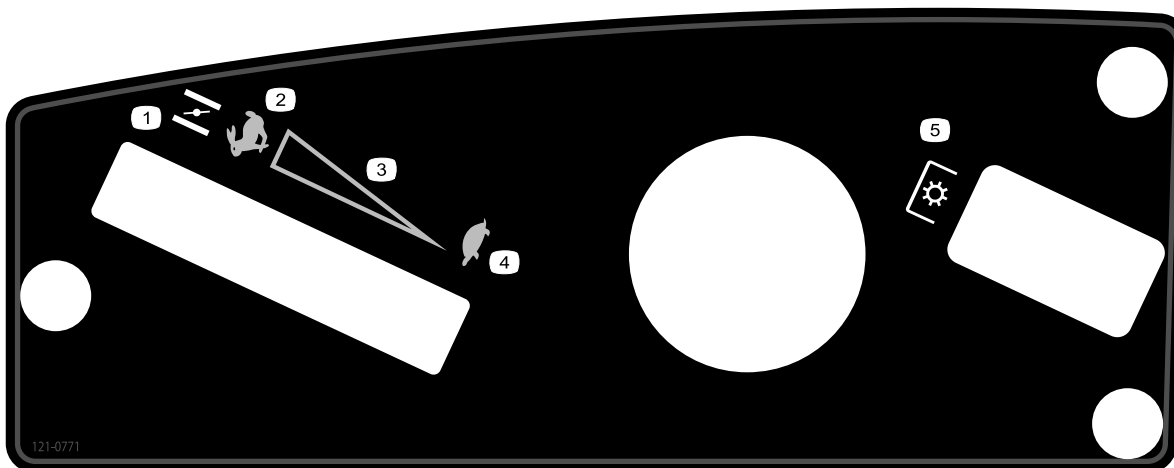

121-0771

1. Choker
2. Hurtig
3. Kontinuerlig, variabel indstilling
4. Langsom
5. Kraftudtag, kontakt til regulering af skæreknive

# Produktoversigt

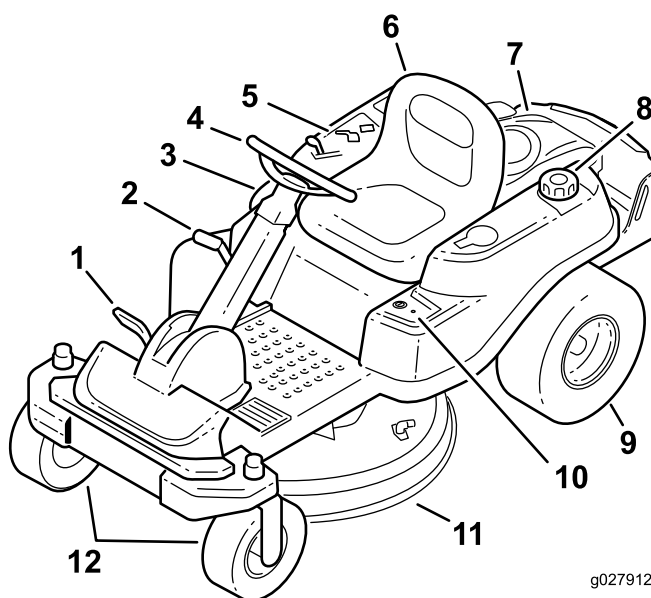

Figur 4

g027912

- |                       |                 |                    |                         |
|-----------------------|-----------------|--------------------|-------------------------|
| 1. Traktionspedal     | 4. Rat          | 7. Motor           | 10. Key Choice®-kontrol |
| 2. Klippehøjdehandtag | 5. Kontrolpanel | 8. Brændstofdæksel | 11. Plæneklipperskjold  |
| 3. SmartPark™-kontakt | 6. Førersæde    | 9. Bagdrivhjul     | 12. Forreste styrehjul  |

## Betjeningsanordninger

Før du starter motoren og anvender maskinen, er det vigtigt, at du er fortrolig med alle de betjeningsanordninger, der er vist på [Figur 4](#) og [Figur 5](#).

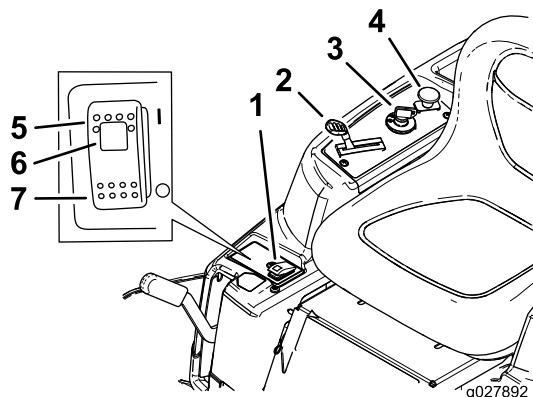

Figur 5

Kontrolpanel

- |  |                                   |
|--|-----------------------------------|
| 1. Parkeringsbremsekontakt                           | 5. Parkeringsbremse – aktiveret   |
| 2. Gas/choker  | 6. Parkeringsbremses indikatorlys |
| 3. Tændingskontakt                                   | 7. Parkeringsbremse – slået fra   |
| 4. Kontakt til regulering af skæreknive (kraftudtag) |                                   |

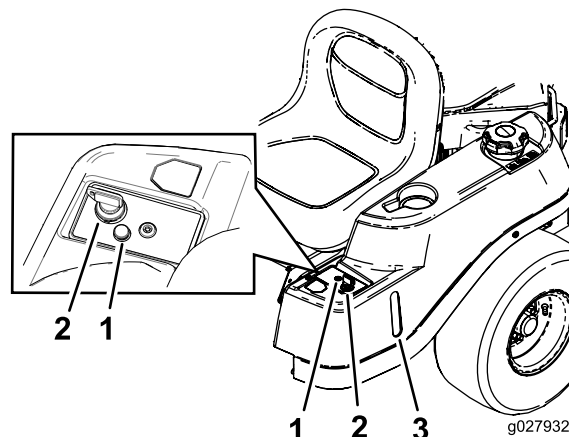

Figur 6

g027932

- |  |                    |
|--|--------------------|
| 1. Advarselsslampe for betjening i bakgear | 3. Brændstofvindue |
| 2. Key Choice-nøgle (farvet blå)           |                    |

## Tændingskontakt

Tændingskontakten har tre positioner – FRA, KØR og START. Nøglen kan drejes til START, hvorefter den går tilbage til KØR, når den slippes. Når nøglen drejes til positionen FRA, standser motoren, men fjern altid nøglen, når du forlader maskinen, for at forhindre, at nogen kommer til at starte motoren ved et uheld ([Figur 5](#)).

## Gashåndtag/choker

Gashåndtaget og chokeren er kombineret i ét håndtag. Gashåndtaget regulerer motorhastigheden og har en trinløs regulerbar indstilling fra langsom til hurtig. Aktiver chokeren ved at flytte håndtaget forbi hurtigindstillingen, indtil det ikke kan komme længere (Figur 5).

Parkeringsbremsen deaktiveres ved at trykke SmartPark-kontakten hen til positionen FRA, når nøglen er i positionen KØR.

## Kontakt til regulering af skæreknive (kraftudtag)

Kontakten til regulering af skæreknive (kraftudtag) indkobler og udkobler strømmen til skæreknivene (Figur 5).

## Brændstofvindue

Brændstofvinduet, som befinder sig på venstre side af maskinen, kan bruges til at kontrollere brændstofstanden i tanken (Figur 6).

## Klippehøjdehåndtag

Klippehøjdehåndtaget giver føreren mulighed for at hæve og sænke klippeskjoldet fra siddende position. Når du flytter håndtaget op (mod dig), hæves klippeskjoldet fra jorden, og når du flytter håndtaget ned (væk fra dig), sænkes skjoldet mod jorden. Juster kun klippehøjden, når maskinen ikke er i bevægelse (Figur 14).

## Key Choice®-kontakt

Aktiver denne kontakt for at slå græs i bakgear. Den aktiveres ved at dreje kontakten hen til "On" og slippe den, når kraftudtaget er indkoblet. Udkobl kraftudtaget for at slå den fra (Figur 6).

## Advarselslampe for betjening i bakgear

Advarselslampen for betjening i bakgear tændes, når KeyChoice-nøglen bruges til at deaktivere låsefunktionen til betjening i bakgear. Lampen minder om, at sikkerhedslåsesystemet er deaktiveret. Lampen slukkes, når kraftudtaget udkobles, eller motoren standses. Når lampen er tændt, skal du kigge bagud og være særlig opmærksom ved bakning.

## SmartPark™-kontakt

Parkeringsbremsen aktiveres elektronisk.

Aktiver parkeringsbremsen på en af følgende måder:

- Tryk SmartPark™-kontakten hen til positionen TIL (Figur 5).
- Parkeringsbremsen aktiveres automatisk, når operatøren forlader sædet, og traktionspedalen er i neutral position.
- Parkeringsbremsen aktiveres automatisk 5-6 sekunder efter, at tændingskontakten er drejet hen til positionen FRA (hvis den ikke allerede er aktiveret).

# Betjening

**Bemærk:** Maskinens venstre og højre side er som set fra den normale betjeningsposition.

## Påfyldning af brændstof

- Du opnår de bedste resultater ved kun at bruge ren og frisk (højest 30 dage gammel) blyfri benzin med et oktantal på 87 eller højere ((R+M)/2-ratingmetode).
- **Ethanol:** Benzin med op til 10 % ethanol (gasohol) eller 15 % MTBE (metyl-tertiær-butylæter) pr. volumen accepteres. Ethanol og MTBE er ikke det samme. Benzin med 15 % ethanol (E15) pr. volumen godkendes ikke til brug. **Brug aldrig benzin, der indeholder mere end 10 % ethanol pr. volumen**, som f.eks. E15 (indeholder 15 % ethanol), E20 (indeholder 20 % ethanol) eller E85 (indeholder op til 85 % ethanol). Hvis der anvendes ikke-godkendt benzin, kan det medføre ydelsesproblemer og/eller beskadigelse af motoren, som muligvis ikke er dækket af garantien.
- **Anvend ikke** benzin, der indeholder metanol.
- **Opbevar ikke** brændstof i hverken brændstoftanken eller brændstofbeholdere henover vinteren, medmindre du anvender en brændstofstabilisator.
- **Fyld ikke** olie i benzin.

### ▲ FARE

Under visse forhold er benzin meget brandfarlig og yderst eksplosiv. En brand eller eksplosion forårsaget af benzin kan give dig eller andre forbrændinger samt medføre tingsskade.

- **Fyld tanken udendørs** i et åbent område, når motoren er kold. Tør eventuel spildt benzin op.
- **Fyld aldrig** brændstoftanken op inde i en lukket anhænger.
- **Fyld ikke** brændstoftanken helt op. **Fyld benzin på brændstoftanken, indtil niveauet er 6-13 mm under bunden af påfyldningsstudsens.** Denne tomme plads giver benzinen i brændstoftanken plads til at udvide sig.
- **Ryg aldrig**, når du håndterer benzin, og hold dig på afstand af åben ild eller steder, hvor benzindampe kan antændes af en gnist.
- **Opbevar benzin** i en godkendt beholder og utilgængeligt for børn. **Køb aldrig benzin til mere end 30 dages forbrug.**
- **Betjen ikke** maskinen medmindre hele udstødningssystemet er på plads og i god driftsmæssig stand.

### ▲ FARE

Under visse omstændigheder kan der under påfyldning af brændstof udvikle sig statisk elektricitet, der kan antænde benzindampene. En brand eller eksplosion forårsaget af benzin kan give dig eller andre forbrændinger samt medføre tingsskade.

- **Anbring altid** benzindunke på jorden et stykke fra køretøjet, før påfyldning påbegyndes.
- **Fyld ikke** benzindunke inde i et køretøj eller på en lastbil eller anhænger, da indvendige tæpper eller plastikforinger i lastbiler kan isolere dunken og forsinke tabet af eventuel statisk elektricitet.
- Når det er praktisk muligt, skal benzindrevet udstyr fjernes fra lastbilen eller anhænger og fyldes op igen, mens hjulene står på jorden.
- Hvis dette ikke er muligt, skal påfyldningen af udstyret finde sted på en lastbil eller anhænger med en løs dunk i stedet for direkte fra benzinstanderen.
- Hvis det er nødvendigt at benytte benzinstanderen, skal spidsen af slangen hele tiden være i kontakt med kanten af åbningen i brændstoftanken eller -dunken, indtil påfyldningen er afsluttet.

### ▲ ADVARSEL

Benzin er farligt eller dødbringende, hvis det indtages. Længere tids udsættelse for dampe kan forårsage alvorlige skader og sygdomme.

- Undgå længere tids indånding af dampe.
- Hold ansigtet væk fra spidsen af slangen og brændstoftanken eller stabilisatoråbningen.
- Undgå kontakt med huden, og vask spildte væsker af med sæbe og vand.

## Brug af brændstofstabilisator

Brug af brændstofstabilisator i traktoren giver følgende fordele:

- Holder benzinen frisk ved opbevaring i 90 dage eller derunder. Ved længere tids opbevaring anbefales det, at brændstoftanken tømmes.
- Renser motoren, når den kører.
- Forhindrer opbygning af gummiagtige lakaflejringer i brændstofsyste­met, som medfører startvanskeligheder.

**Vigtigt:** Tilsæt aldrig brændstofadditiver, der indeholder metanol eller etanol.

Tilsæt benzinen den korrekte mængde brændstofstabilisator.

**Bemærk:** Brændstofstabilisator er mest effektiv, når den blandes med frisk benzin. Brug altid brændstofstabilisator for at minimere risikoen for lakaflejringer i brændstofsyste­met.

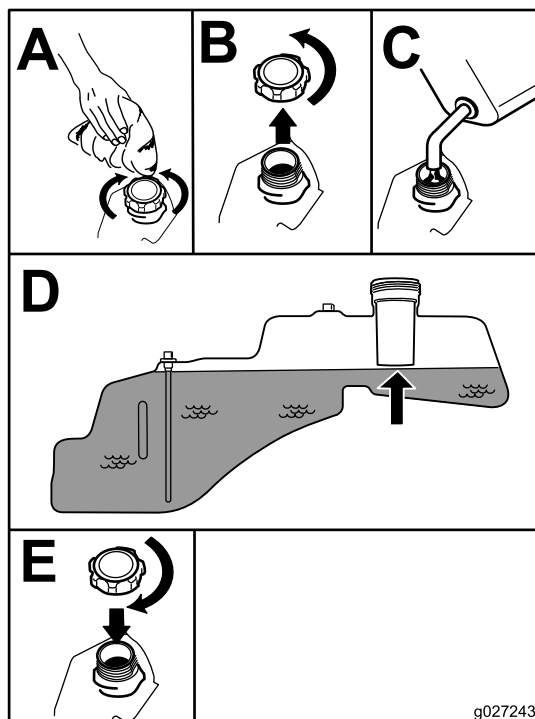

Figur 7

## Opfyldning af brændstoftanken

**Bemærk:** Sørg for, at motoren er slukket, og at bevægelseshåndtagene befinder sig i parkeringspositionen.

**Bemærk:** Kontroller brændstofstanden gennem brændstofvinduet, inden der fyldes brændstof på tanken (Figur 7).

**Vigtigt:** Fyld ikke for meget på brændstoftanken. Fyld brændstoftanken op til bunden af påfyldningsstuds­en. Tomrummet i tanken giver brændstoffet plads til at udvide sig. Hvis der fyldes for meget brændstof på, kan det resultere i brændstoflækage eller beskadigelse af motoren eller emissionssystemet.

## Kontrol af motoroliestanden

Før du starter motoren og bruger maskinen, skal du kontrollere oliestanden i motorens krumtaphus. Se anvisning under [Kontrol af motoroliestanden](#) (side 29).

## Indkøring af en ny maskine

Det tager tid, før nye motorer kommer op på fuld kraft. Der er større friktion ved nye plæneklipperskjalde og drivsystemer, hvilket betyder større motorbelastning. Giv nye maskiner en indkøringstid på 40 til 50 timer for at komme op på fuld kraft for at opnå den bedste ydelse.



# Sæt sikkerheden i højsædet

## ⚠ FARE

Betjening af maskinen på vådt græs eller stejle skråninger kan forårsage udskridning og mistet herredømme.

- Betjen aldrig maskinen på skråninger med en større hældning end 15 grader.
- Sænk hastigheden, og vær yderst forsigtig på skråninger.
- Betjen ikke maskinen i nærheden af vand.

## ⚠ FARE

Hjul, der kører ud over kanter, kan forårsage, at maskinen vælter, hvilket kan medføre alvorlige kvæstelser, død eller drukning.

Betjen ikke sneslyngen i nærheden af stejle skråninger.

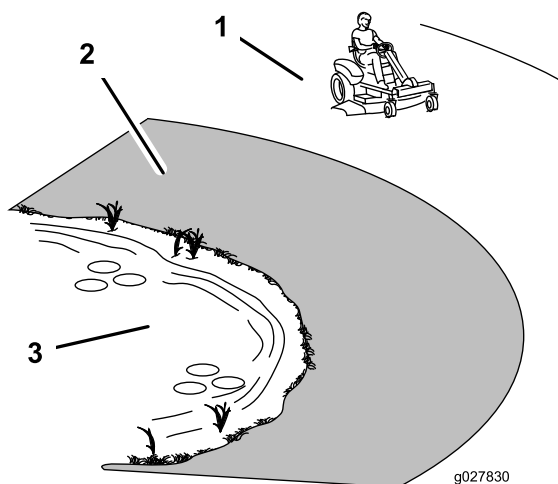

Figur 8

1. Sikker område – anvend TimeCutteren her
2. Anvend en håndplæneklipper og/eller en græstrimmer tæt på stejle skråninger og vand.
3. Vand

## ⚠ FORSIGTIG

Denne maskine afgiver støj på mere end 85 dBA ved førerens ører og kan give nedsat hørelse ved længere tids anvendelse.

Brug høreværn, når du betjener denne maskine.

Brug beskyttelsesudstyr til øjne, ører, fødder og hoved.

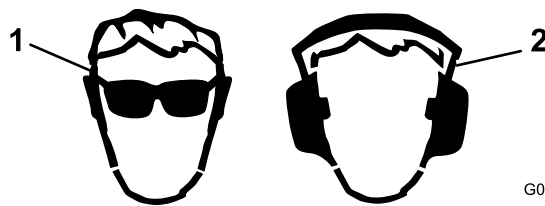

G009027

Figur 9

1. Bær beskyttelsesbriller.
2. Bær høreværn.

## Sådan fungerer sikkerhedslåsesystemet

### ⚠ ADVARSEL

Hvis kontakterne til sikkerhedslåsesystemet udkobles eller beskadiges, kan maskinen reagere uventet og forårsage personskade.

- Pil ikke ved sikkerhedskontakterne.
- Kontroller dagligt, at sikkerhedskontakterne fungerer og udskift eventuelle beskadigede kontakter, før du betjener maskinen.

Sikkerhedslåsesystemet har følgende funktioner:

- Til forhindring af motorstart, medmindre traktionspedalen er i NEUTRAL position.
- Til automatisk at sikre, at parkeringsbremsen er aktiveret, og at kraftudtaget er slået fra ved start.
- Til afbrydelse af motoren, når traktionspedalen ikke er i NEUTRAL position, og du rejser dig fra sædet.
- Til automatisk aktivering af parkeringsbremsen og udkobling af kraftudtaget, når du rejser dig fra sædet med traktionspedalen i NEUTRAL position.
- Til afbrydelse af motoren, når parkeringsbremsen ikke er aktiveret, og du rejser dig fra sædet.

## Afprøvning af sikkerhedslåsesystemet

1. Sæt dig i sædet med motoren slukket, og sørg for at kraftudtagskontakten er i positionen FRA.
2. Drej tændingskontakten til positionen START. Starteren bør tørne. Start ikke motoren, og sluk ikke motoren før trin 3.
3. Drej nøglen til positionen TIL, og skub SmartPark-kontakten til positionen FRA. Bremsen bør deaktiveres, og bremselyset bør slukkes.
4. Når bremsen er deaktiveret, og traktionspedalen er i NEUTRAL position, skal tændingskontakten drejes til positionen START. Bremsen bør aktiveres automatisk, motoren bør tørne, og bremselyset tændes.
5. Når motoren er slukket, og nøglen er i positionen TIL, skal kraftudtaget aktiveres ved at trække kontakten til regulering af skæreknivene op, hvorefter du bør kunne høre koblingen blive aktiveret.

6. Sørg for, at traktionspedalen er i neutral position, og drej tændingskontakten til positionen START. Kraftudtaget bør deaktiveres, og motoren bør tørne og starte, uden at knivene bevæger sig.
7. Rejs dig fra sæden, mens motoren kører. Motoren skal fortsætte med at køre, og bremselyset er tændt.
8. Sæt dig tilbage i sædet, og deaktivér parkeringsbremsen ved at skubbe SmartPark-kontakten til positionen FRA. Motoren bør fortsætte med at køre.
9. Rejs dig fra sædet igen. Bremsen bør automatisk aktiveres, og motoren skal fortsætte med at køre.
10. Sæt dig tilbage i sædet, og aktiver knivene ved at trække op i kontakten til regulering af skæreknivene.
11. Rejs dig fra sædet. Knivene bør udkobles, og motoren fortsætter med at køre.
12. Sæt dig tilbage i sædet, og træk kontakten til regulering af skæreknivene op. Skæreknivene bør aktiveres. Frakobl skæreknivene ved at skubbe kontakten til regulering af skæreknivene nedad.
13. Træk kontakten til regulering af skæreknivene op for at aktivere dem. Sæt traktionspedalen i positionen BAK. Skæreknivene bør deaktiveres. Sæt traktionspedalen i NEUTRAL position.
14. Træk kontakten til regulering af skæreknivene op for at aktivere dem. Drej KeyChoice-kontakten til positionen TIL, og slip den. Bakgearsindikatoren bør lyse.
15. Sæt traktionspedalen i positionen BAK. Skæreknivene bør fortsat være aktiveret. Skub kontakten til regulering af skæreknivene ind for at deaktivere skæreknivene. Bakgearsindikatoren bør slås fra. Sæt traktionspedalen i NEUTRAL position.
16. Hvis SmartPark-kontakten ikke er aktiveret, skal du skubbe den til positionen TIL, og let trykke traktionspedalen til enten den FREMADRETTEDE POSITION eller positionen BAK. Bremsen bør deaktiveres, og bremselyset bør slukkes.

**Bemærk:** Tryk på pedalen, men indkobl ikke pedalen helt, da det vil medføre, at bremsesystemet binder og ikke deaktiveres.

17. Når bremsen er deaktivert, skal du indkoble traktionspedalen en anelse og rejse dig fra sædet. Motoren bør slukkes.
18. Sæt dig tilbage i sædet, og sæt tændingskontakten i positionen FRA. Efter flere sekunder bør bremsesystemet aktiveres.

**Bemærk:** Når nøglen er i positionen FRA, lyser bremselyset ikke.

## Start af motoren

**Bemærk:** Det kan være nødvendigt at holde håndtaget mod stoppet i positionen CHOKER, mens du forsøger at starte motoren.

**Bemærk:** En varm eller brandvarm motor kræver muligvis ikke choker.

**Vigtigt:** Aktiver ikke starteren i mere end 5 sekunder ad gangen. Hvis startmotoren aktiveres i mere end 5 sekunder, kan startmotoren påføres skade. Hvis motoren ikke starter, skal du vente i 10 sekunder, før du aktiverer motorstarteren igen.

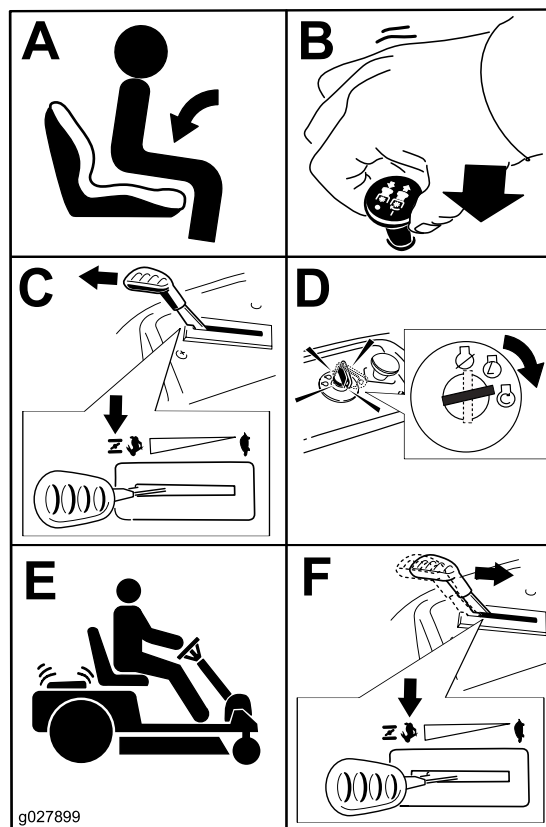

Figur 10

## Betjening af SmartPark™-parkeringsbremsen

Parkeringsbremsen aktiveres elektronisk.

Aktiver parkeringsbremsen på en af følgende måder:

- Tryk SmartPark™-kontakten hen til positionen TIL (Figur 5).
- Parkeringsbremsen aktiveres automatisk, når operatøren forlader sædet, og traktionspedalen er i NEUTRAL position.
- Parkeringsbremsen aktiveres automatisk 5-6 sekunder, efter at tændingskontakten er drejet hen til positionen FRA (hvis den ikke allerede er aktiveret).

Deaktiver parkeringsbremsen på en af følgende måder:

- Tryk og slip traktionspedalen fremad eller tilbage.
- Tryk bremsekontakten hen til positionen FRA (Figur 5).

## Betjening af skæreknivene

Kontakten til regulering af skæreknive indkobler og udkobler strømmen til skæreknivene. Kontakten regulerer strømmen til påmonterede redskaber, der tilføres strøm fra motoren, herunder plæneklipperskjoldet og skæreknivene.

### Indkobling af skæreknivene

**Vigtigt:** Indkobl ikke skæreknivene, når maskinen er parkeret i højt græs. Der kan forekomme skade på rem eller kobling.

**Bemærk:** Indkobl altid skæreknivene med gashåndtaget i positionen HURTIG.

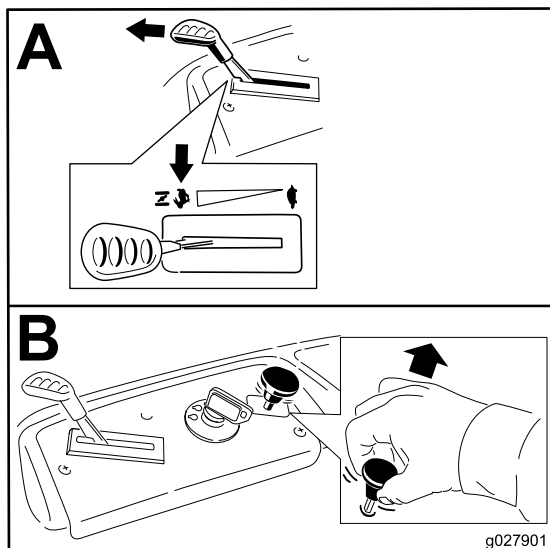

Figur 11

### Udkobling af skæreknivene

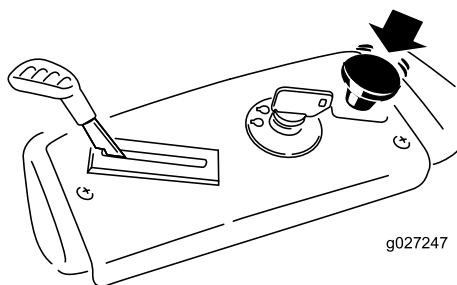

Figur 12

## Standstning af motoren

1. Udkobl skæreknivene ved at trykke kontakten til regulering af skæreknivene hen til positionen FRA (Figur 12).
2. Flyt gashåndtaget til positionen HURTIG.
3. Drej tændingsnøglen til positionen FRA, og tag nøglen ud.

## Kørsel med maskinen

Maskinen er både en havetraktor og en maskine med en venderadius på nul. Maskinen har en fodpedal som en havetraktor, der regulerer fremad- og tilbagekørslen samt hastigheden. Den har også et rat, der regulerer retningen og venderadiusen. Maskinen har en venderadius på nul, hvor baghjulene fungerer uafhængigt af hinanden, så du kan foretage skarpe sving og hurtige sving i forskellige retninger. Disse egenskaber forbedrer maskinens manøvreedygtighed markant, men de kræver desuden, at du øver dig i at køre maskinen, hvis du ikke har erfaring med driften af denne maskintype.

### ⚠ ADVARSEL

Maskinen kan dreje meget hurtigt. Føreren kan miste kontrollen over maskinen og forårsage personskade eller beskadige maskinen.

- Udvis forsigtighed, når du drejer.
- Sæt farten ned, før du foretager skarpe sving.

Gashåndtaget styrer motorens omdrejningstal målt i omdrejninger pr. minut. Indstil gashåndtaget til positionen HURTIG for at opnå den bedste ydelse. Ved de fleste anvendelser kan man med fordel køre med fuld kraft.

### Kørsel fremad og baglæns

1. Sæt gashåndtaget i positionen HURTIG.
2. Deaktiver parkeringsbremsen. Se [Betjening af SmartPark™-parkeringsbremsen \(side 18\)](#).
3. Placer foden på traktionspedalen, og trød langsomt øverste del af traktionspedalen ned for at køre fremad, eller trød den nederste del af pedalen ned for at køre baglæns (Figur 13).

**Bemærk:** Jo længere traktionspedalen trædes den ene eller anden vej, jo hurtigere kører maskinen i den pågældende retning.

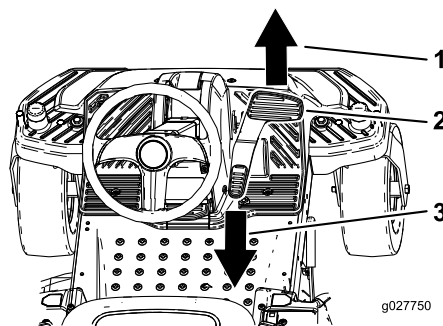

Figur 13

1. Frem
2. Traktionspedal
3. Bagud

4. Hastigheden sættes ned ved at slække trykket på traktionspedalen.

## Standingsning af maskinen

For at standse maskinen skal du slippe traktionspedalen, udkoble kontakten til regulering af skæreknive, sikre dig, at gashåndtaget er i positionen HURTIG, aktivere parkeringsbremsen og dreje tændingsnøglen til positionen Fra.

**Bemærk:** Husk at tage nøglen ud af tændingen.

### ⚠ ADVARSEL

Børn eller omkringstående kan komme til skade, hvis de flytter eller forsøger at betjene plæneklipperen, når operatøren ikke er til stede.

Fjern altid både tændingsnøglen og KeyChoice-nøglen, og træk parkeringsbremsen, når du efterlader maskinen uden opsyn, selv hvis det blot er i nogle få minutter.

## Græsklipning i bakgear

Maskinen har en sikkerhedsfunktion, der forhindrer, at plæneklipperskjoldet kan slå græs, når maskinen kører baglæns. Hvis du skifter til bakgear, når kraftudtaget er indkoblet, så udkobles kraftudtaget. Hvis du skal slå græs i bakgear, kan du midlertidigt deaktivere denne sikkerhedsfunktion.

**Bemærk:** Undlad at slå græs i bakgear, medmindre det er strengt nødvendigt.

### ⚠ FARE

Et barn eller en anden person kan blive kørt over af en plæneklipper i bakgear, hvor skæreknivene er indkoblet. Dette kan føre til alvorlige eller livsfarlige kvæstelser.

- Slå ikke græs i bakgear, medmindre det er absolut nødvendigt.
- Kig altid bagud og ned, før du bakker.
- Brug kun KeyChoice-kontakten, når du er sikker på, at børn eller andre personer er ryddet fra området, hvor græsset skal klippes.
- Du skal altid fjerne både tændingsnøglen og KeyChoice-nøglen og opbevare dem et sikkert sted, hvor børn eller uautoriserede brugere ikke kan få fat i nøglerne, når traktoren står uden opsyn.

Hvis du er sikker på, at du på sikker vis kan klippe græs eller idriftsætte et redskab i bakgear, så skal du gennemføre den følgende procedure:

1. Sæt KeyChoice-nøglen i KeyChoice-kontakten (Figur 6).
2. Indkobl kraftudtaget.

3. Drej KeyChoice-nøglen med uret, indtil den stopper, og slip den.

**Bemærk:** En rød lampe på instrumentpanelet lyser for at minde dig om, at låsefunktionen er blevet deaktiveret.

4. Begynd at klippe græsset.
5. Fjern KeyChoice-nøglen, når du er færdig med at klippe græsset (Figur 6).

**Bemærk:** Når du har deaktiveret låsefunktionen, forbliver den i denne tilstand, dvs. at plæneklipperens skæreknive eller andet udstyr, der er drevet af kraftudtaget, fungerer, når du bakker, samt at lampen på instrumentpanelet lyser, indtil kraftudtaget udkobles, eller indtil motoren stoppes.

## Justering af klippehøjden

**Bemærk:** Transportpositionen er den højeste klippehøjdeposition eller klippehøjde (115 mm) som vist i Figur 14.

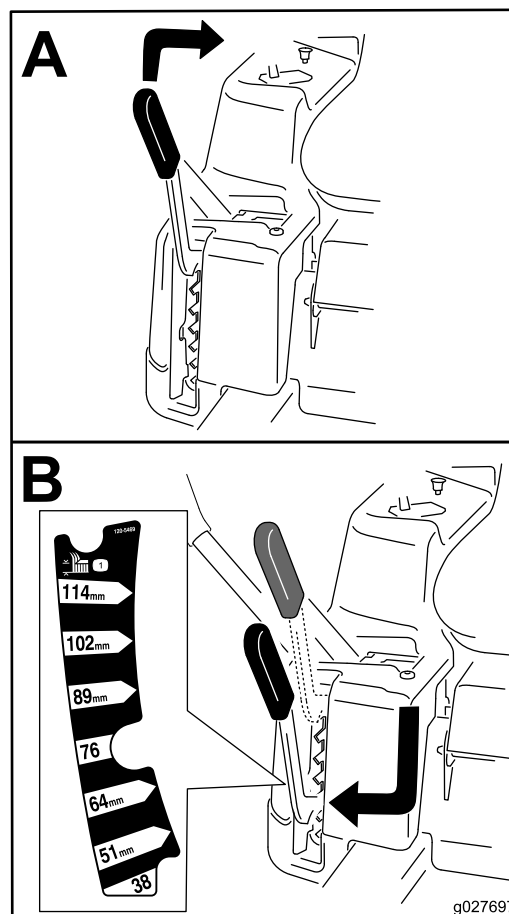

Figur 14

## Indstilling af sædet

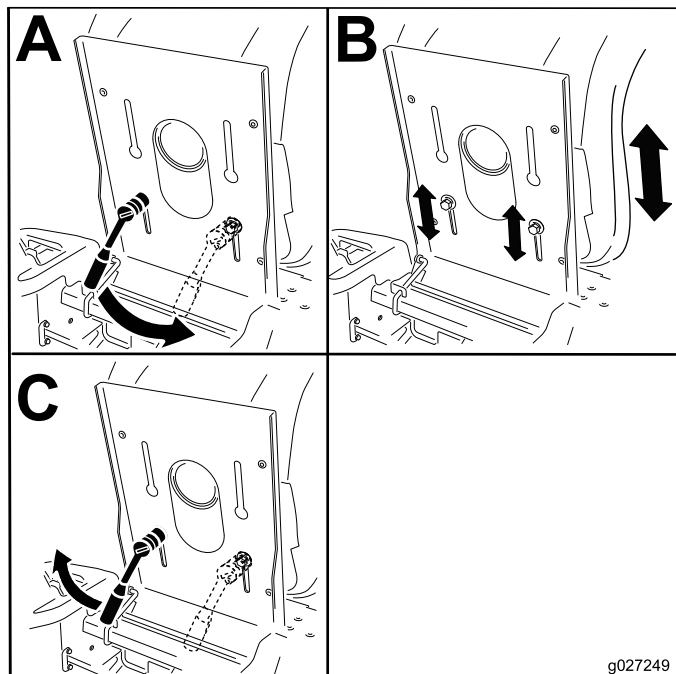

Figur 15

## Indstilling af rattet

Rattet kan indstilles til tre driftspositioner og en helt hævet position. Brug den helt hævede position til at træde op på og forlade maskinen og til at forlade sædet. Anbring rattet i den stilling, hvor du har den bedste kontrol over maskinen og sidder mest behageligt under betjeningen af maskinen.

1. Træd din fod ned på ratstammens udløsningsanordning.
2. Placer rattet i den ønskede position (Figur 16).

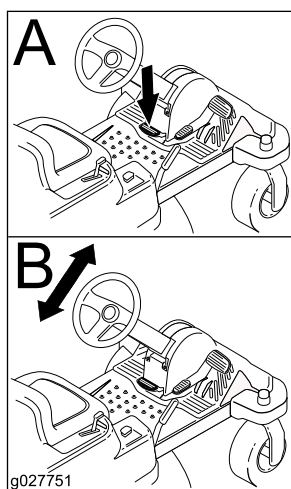

Figur 16

## Manuel skubning af plæneklipperen

**Vigtigt:** Skub altid maskinen manuelt. Bugser ikke maskinen, da det kan medføre beskadigelse.

Denne maskine har en elektrisk bremsemekanisme, og tændingsnøglen skal befinde sig i positionen KØR, for at maskinen kan skubbes. Batteriet skal være opladet og fungere, for at den elektriske bremse kan deaktiveres.

### Skubning af maskinen

1. Parker maskinen på en plan flade, og udkobl kontakten til regulering af skæreknive.
2. Aktiver parkeringsbremsen, stop motoren, og vent, til alle bevægelige dele er standset, før du forlader betjeningspositionen.
3. Find omløbshåndtagene på stellet på begge sider af motoren.
4. Flyt omløbshåndtagene fremad gennem nøglehullet og nedad for at låse dem på plads (Figur 17).

**Bemærk:** Sørg for at gøre dette for hvert håndtag.

5. Slå tændingsnøglen til og deaktiver parkeringsbremsen.

**Bemærk:** Start ikke maskinen.

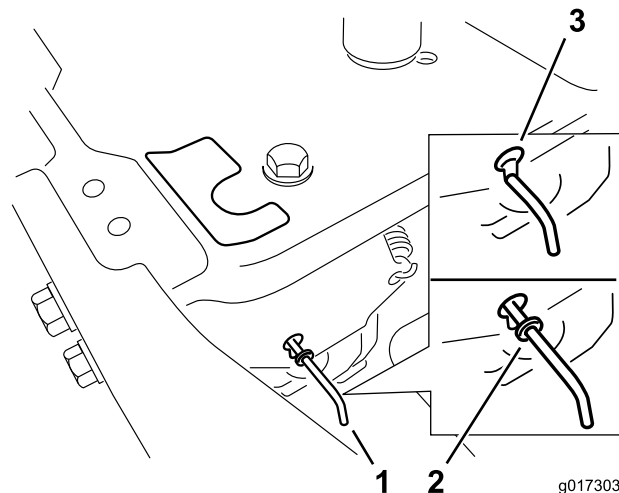

Figur 17

1. Omløbshåndtagenes placeringer
2. Håndtagsposition til betjening af maskinen
3. Håndtagsposition til skubning af maskinen

6. Drej tændingsnøglen til positionen STOP, når du er færdig, for at undgå at aflade batteriet.

**Bemærk:** Hvis maskinen ikke kan bevæges, er den elektriske bremse eventuelt stadig aktiveret. Om nødvendigt kan den elektriske bremse udløses manuelt. Se [Deaktivering af den elektriske bremse \(side 36\)](#).

## Betjening af maskinen

Flyt omløbshåndtagene bagud gennem nøglehullet og nedad for at låse dem på plads, som vist i [Figur 17](#).

**Bemærk:** Sørg for, at omløbshåndtagene trækkes hele vejen bagud.

## Omstilling til sideudkast

Plæneklipperskjoldet kan betjenes med sideudkast. Afmonter udblæsningsdækslet for at betjene skjoldet med sideudkast.

### Afmontering af sideudblæsningsdækslet

1. Parker maskinen på en plan flade, og udkobl kontakten til regulering af skæreknive.
2. Flyt bevægelseshåndtagene udad til positionen PARKERING, stop motoren, fjern nøglen, og vent, til alle bevægelige dele er standset, før du forlader betjeningspositionen.
3. Fjern vingemøtrikken og bolten, der holder dækslet på plads ([Figur 18](#)).

**Bemærk:** Gem alle dele til fremtidig brug.

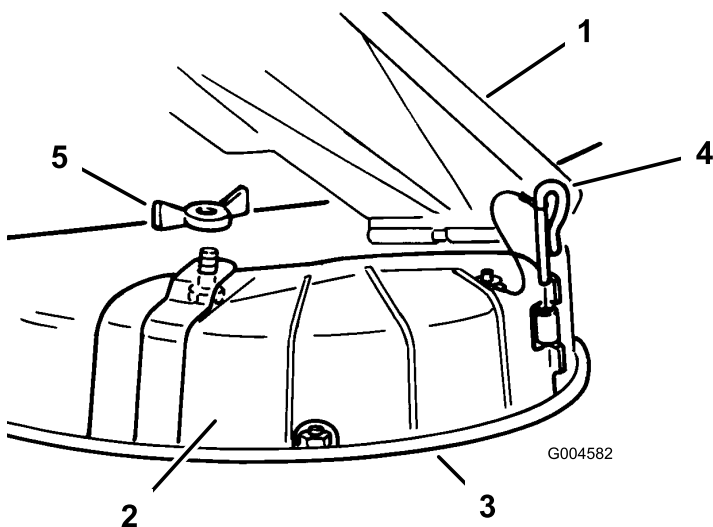

Figur 18

- |                      |                |
|----------------------|----------------|
| 1. Græsdeflektor     | 4. Hængselstap |
| 2. Udblæsningsdæksel | 5. Vingemøtrik |
| 3. Nederste kant     |                |

4. Fjern hængselstappen, der fastgør dækslet på skjoldet ([Figur 18](#)).
5. Løft dækslet ud og væk fra skjoldet.
6. Sænk græsdeflektoren over udblæsningsåbningen.

**Vigtigt:** Kontroller, at plæneklipperen er udstyret med en hængslet græsdeflektor, der kaster det

afklippede græs til siden og ned mod plænen, når maskinen er i udblæsningstilstand.

## Montering af udblæsningsdækslet til kværning

1. Parker maskinen på en plan flade, og udkobl kontakten til regulering af skæreknive.
2. Flyt bevægelseshåndtagene udad til positionen PARKERING, stop motoren, fjern nøglen, og vent, til alle bevægelige dele er standset, før du forlader betjeningspositionen.
3. Løft græsdeflektoren, placer udblæsningsdækslet over åbningen på plæneklipperens nederste kant, og skub det på plads i det forreste hængsel ([Figur 18](#)).
4. Træk hængselstappen gennem hængslet ([Figur 18](#)).
5. Fastgør udblæsningsdækslet på plæneklipperen vha. vingemøtrikken ([Figur 18](#)).
6. Sænk græsdeflektoren over udblæsningsåbningen.

## Transport af maskinen

Brug en robust anhænger eller lastbil til at transportere maskinen. Kontroller, at anhængerens eller lastbilens udstyr er med alle nødvendige bremses, lys og skilte som foreskrevet af loven. Læs alle sikkerhedsoplysninger omhyggeligt. Disse oplysninger kan hjælpe dig, din familie, husdyr eller personer, der befinder sig i nærheden, med at undgå at komme til skade.

### ⚠ ADVARSEL

Kørsel på gader og veje uden blinklys, lygter, refleksmarkeringer eller et skilt om langsomtgående køretøj kan føre til ulykker og forårsage personskade.

**Kør ikke maskinen på offentlige gader og veje.**

Sådan transporteres maskinen:

1. Hvis du bruger en anhænger, skal du fastgøre den til træk køretøjet og sætte sikkerhedskæderne på.
2. Tilslut om nødvendigt anhængerens bremses.
3. Sæt maskinen op på anhængerens eller lastvognens.
4. Stop motoren, fjern tændingsnøglen, aktiver bremsen, og luk brændstofventilen.
5. Fastgør maskinen i nærheden af de forreste styrehjul og den bageste kofanger ([Figur 19](#)).

**Bemærk:** Undgå styrekompenerne og klippeskjoldsdelen, når du fastgør maskinen ved de forreste styrehjul.

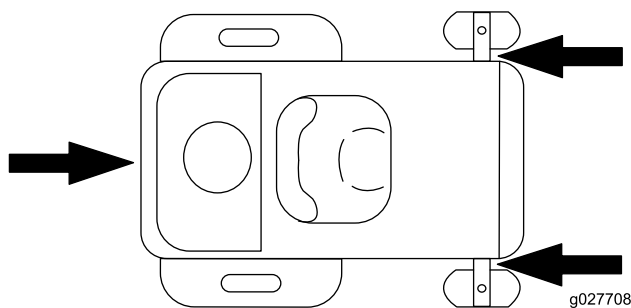

Figur 19

## ⚠ ADVARSEL

Pålæsning af en maskine på en anhænger eller lastbil øger risikoen for at vippe og kan forårsage alvorlig personskade eller død.

- Vær ekstra forsigtig, når maskinen køres på en rampe.
- Brug kun en rampe med fuld bredde. Brug ikke individuelle ramper til hver side af maskinen.
- Overskrid ikke en vinkel på 15 grader mellem rampen og jorden eller mellem rampen og anhænger eller lastbil.
- Sørg for at rampen er mindst fire gange (4x) så lang som anhængerens højde eller lastbilens ladhøjde og ned til jorden. Dette vil sørge for, at rampens vinkel ikke overstiger 15 grader på plan grund.
- Bak op ad ramper og køр fremad ned ad ramper.
- Undgå pludselig acceleration eller deceleration når maskinen køres op på en rampe. Dette kan forårsage, at man mister kontrollen eller øge risikoen for at vælte.

## Læsning af maskinen

Vær yderst forsigtig, når du læsser maskiner på eller af en anhænger eller lastbil. Brug en rampe med fuld bredde, der er bredere end maskinen, under udførelsen af denne procedure. Bak op ad ramper og køр fremad ned ad ramper (Figur 20).

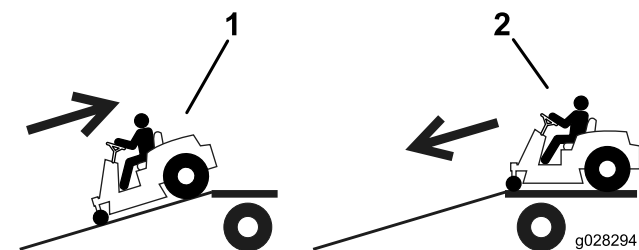

Figur 20

1. Bak op ad ramper
2. Køр fremad ned ad ramper

**Vigtigt:** Brug ikke smalle, individuelle ramper til hver side af maskinen.

Sørg for, at rampen er lang nok til, at vinklen i forhold til jorden ikke overstiger 15 grader (Figur 21). På plan grund kræver dette, at rampen er mindst fire gange (4x) så lang som anhængerens højde eller lastbilens ladhøjde og ned til jorden. En stejlere vinkel kan medføre, at plæneklipperskjoldets dele sidder fast, når enheden flyttes fra rampen til anhænger eller lastbil. Stejlere vinkler kan også få maskinen til at vippe, eller at man mister kontrollen. Hvis pålæsning foregår på eller i nærheden af en skråning, skal anhænger eller lastbil placeres på en sådan måde, at den vender ned ad skråningen og rampen vender opad. Derved minimeres rampens vinkel.

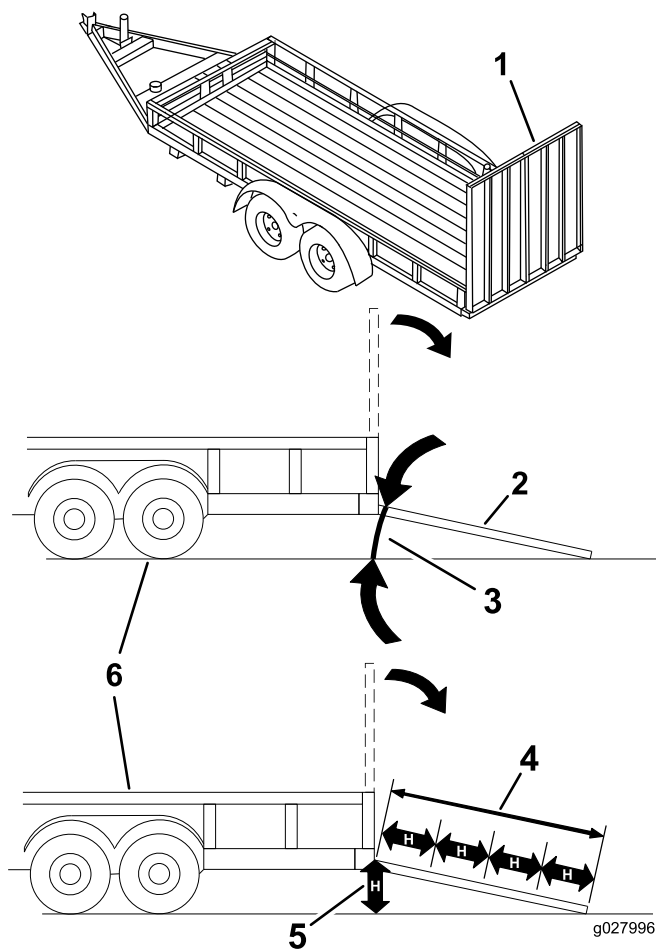

Figur 21

- |   |  |
|---|--|
| 1. Rampe i fuld bredde i stuvet position.             | 4. Rampen er mindst fire gange (4x) så lang som anhængerens højde eller lastbilens ladhøjde ned til jorden |
| 2. Sidevisning af rampe i fuld bredde i læseposition. | 5. H= anhængerens højde eller lastbilens ladhøjde ned til jorden   |
| 3. Maks. 15 grader                                    | 6. Anhænger  |

## Tip vedrørende betjening

### Brug af hurtigindstilling af gashåndtaget

For at opnå den bedste plæneklipping og maksimale luftcirkulation skal motoren betjenes med gashåndtaget i positionen HURTIG. Luft er nødvendigt for at kunne klippe græsset ordentligt, og derfor skal du ikke indstille klippehøjden for lavt eller lade plæneklipperen være helt omgivet af uklippet græs. Forsøg altid at holde den ene side af plæneklipperen fri for uklippet græs, så plæneklipperen kan få den nødvendige luft.

## Klipning af en græsplæne for første gang

Klip ikke græsset helt så kort som normalt, så du kan sikre dig, at plæneklipperens klippehøjde ikke fjerner græsset helt i ujævn terræn. Den tidligere anvendte klippehøjde er dog tit den bedste. Når du klipper græs, der er længere end 15 cm, kan det være en fordel at klippe græsset to gange for at sikre en acceptabel klippekvalitet.

## Klip af en tredjedel af græsstråets længde

Du opnår det bedste resultat ved kun at klippe en tredjedel af græsstråets længde. Det anbefales ikke at klippe mere end dette, medmindre græsbevoksningen er spredt, eller det er sent på efteråret, hvor græsset ikke længere vokser så hurtigt.

## Klipperetning

Skift mellem klipperetningen for at sikre, at græsset fortsætter med at vokse lodret. Dette medvirker også til at sprede det afklippede græs, hvilket øger nedbrydningen og gødningseffekten.

## Klipning af græs ved de korrekte intervaller

Normalt skal græsset slås hver fjerde dag. Men husk på at græs vokser med forskellig hastighed på forskellige tidspunkter. Hvis du vil bibeholde den samme klippehøjde, hvilket anbefales, skal græsset slås oftere i det tidlige forår. Når græssets væksthastighed falder midt på sommeren, skal du ikke slå græsset så tit. Hvis du ikke har mulighed for at slå græs over en længere periode, skal du først slå det med en høj klippehøjde og derefter igen to dage senere med en lavere højdeindstilling.

## Sådan undgår du at klippe græsset for kort

Hvis plæneklipperens klippebredde er bredere end klippebredden for den plæneklipper, du tidligere brugte, skal du hæve klippehøjden for at sikre, at græsset på en ujævn plæne ikke klippes for kort.

## Klipning af langt græs

Hvis græsset får lov til at vokse lidt længere end normalt, eller hvis græsset er meget vådt, skal klippehøjden forøges i forhold til den normale højde, hvorefter græsset skal slås ved denne indstilling. Slå derefter græsset igen ved den lavere, normale indstilling.

## Standning

Hvis fremdriften af maskinen standses, mens græsslåningen er i gang, kan du risikere, at der falder en klump afklippet græs ned på plænen. Dette kan undgås ved at flytte maskinen



til et tidligere klippet område og sørge for, at skæreknivene er indkoblede.

## **Hold undersiden af plæneklipperen ren**

Fjern afklippet græs og snavs fra undersiden af plæneklipperen efter hver anvendelse. Hvis græs og snavs ophober sig i plæneklipperen, bliver kvaliteten af græsslåningen utilfredsstillende med tiden.

## **Vedligeholdelse af skærekniven**

Hold skærekniven(e) skarp(e) gennem hele græsslåningssæsonen, da en skarp kniv skærer græsset rent af uden at rive det over eller få det til at flosse. Hvis græsset rives over eller flosser, bliver spidserne brune, hvilket hæmmer væksten og øger risikoen for sygdom. Kontroller skæreknivenes skarphed dagligt, og kontroller, om de er slidte eller beskadigede. Fil eventuelle hakker ned, og slib og afbalancer skæreknivene, hvis det er nødvendigt. Hvis en skærekniv er beskadiget eller slidt, skal den udskiftes med det samme med en original Toro-kniv.

# Vedligeholdelse

**Bemærk:** Maskinens venstre og højre side er som set fra den normale betjeningsposition.

## Skema over anbefalet vedligeholdelse

Vedligeholdelsesintervaller	Vedligeholdelsesprocedure
Efter de første 5 timer	<ul style="list-style-type: none"><li>• Skift motorolien og filteret.</li></ul>
Hver anvendelse eller dagligt	<ul style="list-style-type: none"><li>• Rengør og smør luftfilterets skumindsats.</li><li>• Kontroller motoroliestanden.</li><li>• Kontroller luftindtaget og køleområderne, og rengør efter behov.</li><li>• Kontrol af skæreknivene.</li><li>• Efterse græsdeflektoren for skade.</li></ul>
Efter hver anvendelse	<ul style="list-style-type: none"><li>• Kontroller og rens maskinens forende.</li><li>• Rengør klipperdækkets hus.</li></ul>
For hver 25 timer	<ul style="list-style-type: none"><li>• Smør alle smøringspunkterne.</li><li>• Kontrol af dæktrykket.</li><li>• Kontrol af remmene for slid/revner.</li></ul>
For hver 50 timer	<ul style="list-style-type: none"><li>• Udskift papirfilterindsatsen.</li><li>• Kontrol af tændrør.</li></ul>
For hver 100 timer	<ul style="list-style-type: none"><li>• Skift motorolien (skift motorolie oftere, når du trækker tung last eller ved høje temperaturer).</li><li>• Skift motoroliefilteret.</li><li>• Udskift tændrøret.</li><li>• Rengør blæserhuset (oftere under ekstremt støvede eller snavsede forhold).</li><li>• Udskift det indbyggede brændstoffilter.</li></ul>
Før opbevaring	<ul style="list-style-type: none"><li>• Opladning af batteriet og frakobling af kablerne.</li><li>• Udførelse af alle ovennævnte vedligeholdelsesprocedurer før opbevaring</li><li>• Maling af beskadigede overflader.</li></ul>

**Vigtigt:** Se motorens betjeningsvejledning for at få yderligere oplysninger om vedligeholdelsesprocedurer.

### **▲ FORSIGTIG**

Hvis du lader nøglen sidde i tændingen, kan andre personer utilsigtet komme til at starte motoren og forårsage alvorlig personskade på dig eller andre omkringstående.

Fjern nøglen fra tændingen, og tag tændrørskablet af tændrøret, før du udfører vedligeholdelsesarbejde. Flyt tændrørskablet til side, så det ikke kommer i berøring med tændrøret ved et uheld.

## Tiltag forud for vedligeholdelse

- Brændstoffilter
- Batteri og batterikabler

## Hævning af sædet

Sørg for, at parkeringsbremsen er aktiveret. Løft sædet fremad.

Der kan fås adgang til følgende komponenter ved at hæve sædet:

- Serienummerplade
- Servicemærkat
- Sædejusteringsbolte

# Frigivelse af plæneklipper-skjoldets gardin

Løsn gardinets 2 nederste bolte for at blottlægge den øverste del af plæneklipperskjoldet (Figur 22).

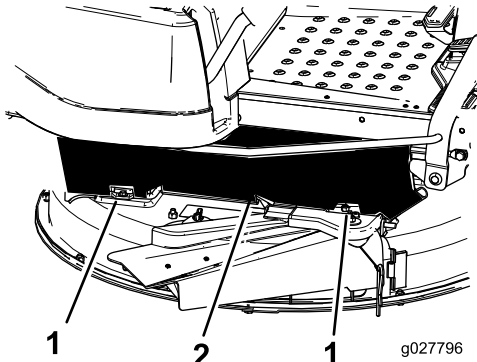

Figur 22

1. Nederste bolt
2. Plæneklipperskjoldets gardin

# Løft af maskinens forende

Hvis maskinens forende skal løftes, skal den allerforreste kant bruges som vist i Figur 23.

**Vigtigt:** Undgå at beskadige styremekanismen ved at sørge for, at den allerforreste kant på maskinen bruges som donkraftpunkter.

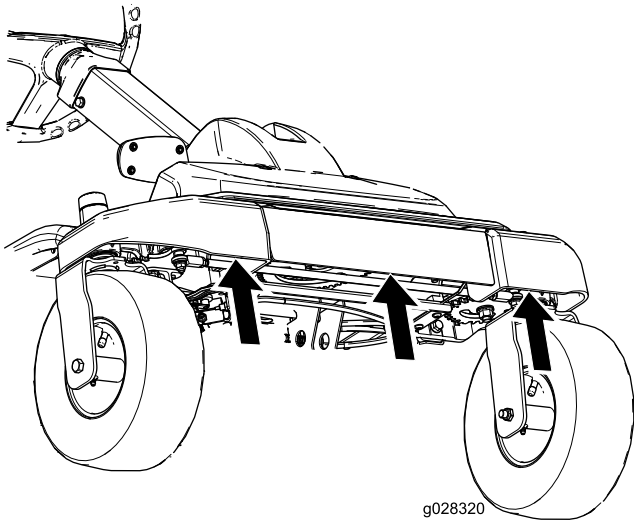

Figur 23

# Smøring

## Indfedtning af lejerne

**Eftersynsinterval:** For hver 25 timer—Smør alle smøringspunkterne.

**Fedttype:** Lithiumbaseret fedt nr. 2

1. Parker maskinen på en plan flade og udkobl kontakten til regulering af skæreknive.
2. Aktiver parkeringsbremsen, stop motoren, fjern nøglen, og vent, til alle bevægelige dele er standset, før du forlader betjeningspositionen.
3. Rengør smøreniplerne med en klud (Figur 24 og Figur 25).

**Bemærk:** Sørg for at skrabe eventuel maling af niplens/niplernes forside.

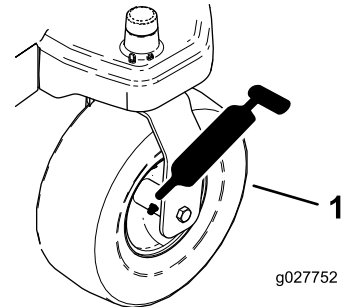

Figur 24

1. Forreste styrehjulsdæk

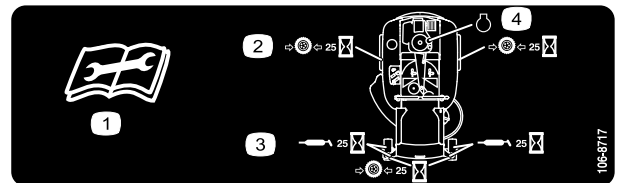

Figur 25

Sidder på sædeskålens underside

1. Læs instruktionerne, før der foretages servicering eller vedligeholdelse
2. Kontroller dæktrykket for hver 25 driftstimer
3. Smør for hver 25 driftstimer
4. Motor

4. Monter en fedtpistol på hver niplens (Figur 24 og Figur 25).
5. Pump fedt ind i delene, indtil der begynder at løbe fedt ud af lejerne.

# Motorvedligeholdelse

## Serviceeftersyn af luftfilteret

**Eftersynsinterval:** Hver anvendelse eller dagligt—Rengør og smør luftfilterets skumindsats.

For hver 50 timer—Udskift papirfilterindsatsen.

**Bemærk:** Luftfilteret skal efterses oftere under meget støvede eller sandede forhold.

## Afmontering af skum- og papirindsatser

1. Udkobl kontakten til regulering af skæreknivene (kraftudtag).
2. Stop motoren, vent, til alle bevægelige dele er standset, og tag nøglen ud af tændingen, før du forlader betjeningspositionen.
3. Rengør området omkring luftfilteret for at forhindre snavs i at trænge ind i motoren og forårsage skader.
4. Fjern luftfilterdækslet ved at skrue de 2 drejeknapper af (Figur 26).

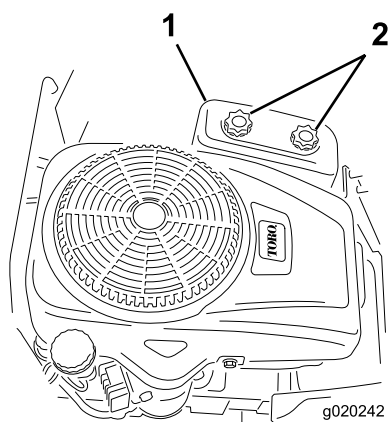

Figur 26

1. Luftfilterdæksel
2. Drejeknapper

5. Tag forsigtigt skum- og papirfilterindsatserne ud af luftfilterhuset (Figur 27).

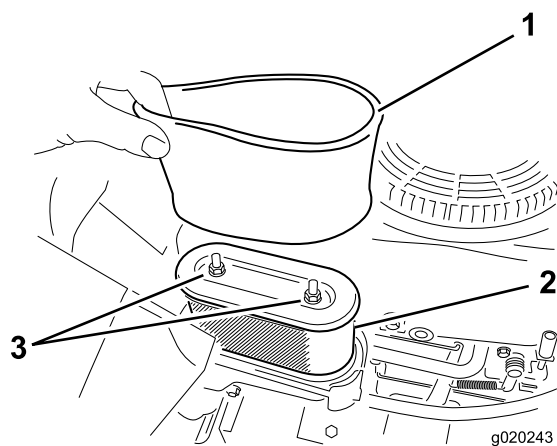

Figur 27

1. Skumindsats
2. Papirindsats

6. Skil skum- og papirindsatserne ad.

## Rengøring af skum- og papirindsatser

### Skumindsats:

1. Vask skumindsatsen med flydende sæbe og varmt vand.
2. Når indsatsen er ren, skal den skylles omhyggeligt.
3. Tør indsatsen ved at klemme den i en ren klud.

**Bemærk:** Smør ikke indsatsen med olie.

**Vigtigt:** Udskift skumindsatsen, hvis den er slidt eller beskadiget.

4. Anbring skumindsatsen på en ren papirindsats.

### Papirindsats:

1. Bank papirelementet mod en fast, flad overflade, og blæs det igennem med trykluft fra indersiden for at fjerne al støv og skidt.
2. Undersøg indsatsen for revner, oliefilm og beskadigelse af gummipakningen.

**Vigtigt:** Rengør aldrig papirindsatsen med væsker som f.eks. opløsningsmiddel, benzin eller petroleum. Udskift papirindsatsen, hvis den er beskadiget eller ikke kan rengøres ordentligt.

3. Rengør luftfilterdækslet indvendigt for alt skidt, støv og snavs.

## Montering af skum- og papirindsatser

**Vigtigt:** For at undgå motorskade skal der altid være monteret et komplet skum- og papirluftfilter, når motoren betjenes.

1. Monter skumfilteret over på papirindsatsen (Figur 27).
2. Monter skumfilteret og papirindsatsen i luftfilterhuset.
3. Monter luftfilterdækslet, og fastspænd de to drejeknapper (Figur 26).

# Serviceeftersyn af motorolien

**Olietype:** Selvrensende olie (API-service SF, SG, SH, SJ eller højere)

**Krumtaphusets kapacitet:** 1,0 l, hvis du ikke skifter filter.  
1,05 l, hvis du skifter filter.

**Viskositet:** Se nedenstående tabel.

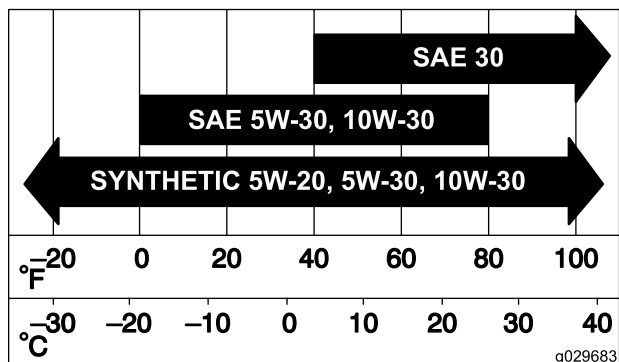

Figur 28

## Kontrol af motoroliestanden

**Eftersynsinterval:** Hver anvendelse eller dagligt

**Bemærk:** Kontroller olien, mens motoren er kold.

### ⚠ ADVARSEL

Kontakt med varme overflader kan forårsage personskade.

Hold hænder, fødder, ansigt, tøj og andre kroppsdele væk fra lydpoten og andre varme overflader.

**Vigtigt:** Undgå at fylde for meget olie på krumtaphuset og køre motoren, da dette kan medføre beskadigelse af motoren.

1. Parker maskinen på en plan flade.
2. Udkobl kontakten til regulering af skæreknivene (kraftudtag).
3. Stop motoren, vent, til alle bevægelige dele er standset, og tag nøglen ud af tændingen, før du forlader betjeningspositionen.
4. Kontrollér motoroliestanden (Figur 29).

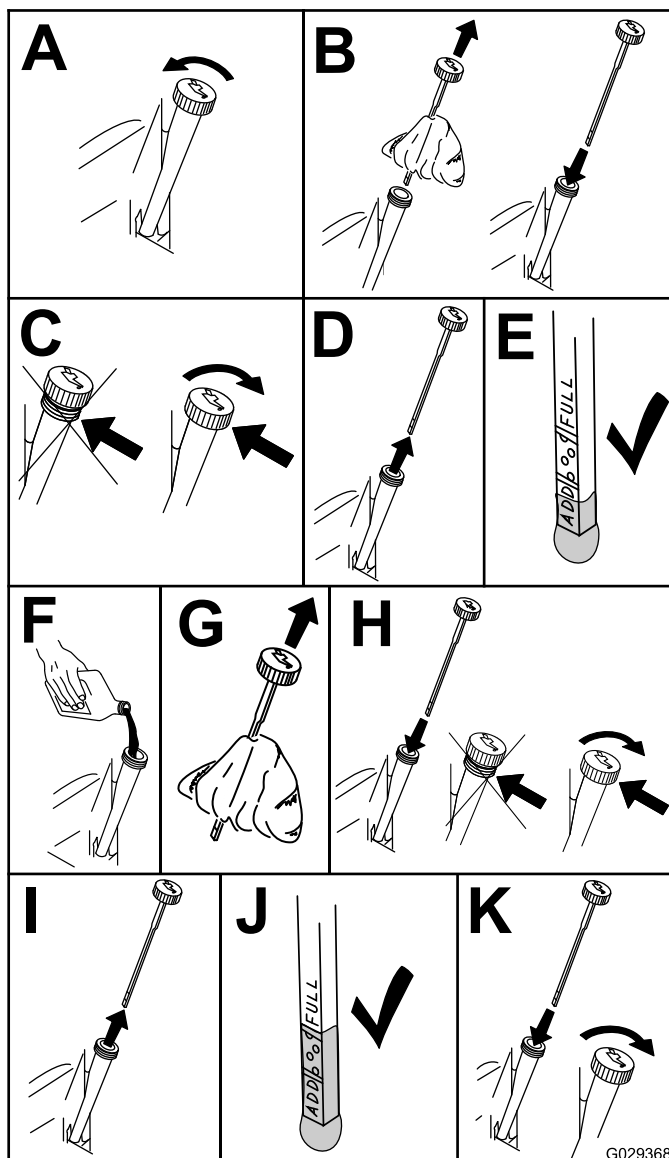

Figur 29

## Udskiftning af motorolie og filter

**Eftersynsinterval:** Efter de første 5 timer

For hver 100 timer (skift motorolie oftere, når du trækker tung last eller ved høje temperaturer).

For hver 100 timer

**Bemærk:** Skift motoroliefilteret hyppigere ved anvendelse under meget støvede eller sandede forhold.

1. Parker maskinen, så højre side befinder sig lidt lavere end venstre side. På denne måde sikres det, at al olie aftappes.
2. Udkobl kontakten til regulering af skæreknivene (kraftudtag).
3. Stop motoren, vent, til alle bevægelige dele er standset, og tag nøglen ud af tændingen, før du forlader betjeningspositionen.
4. Dræn olien fra motoren.

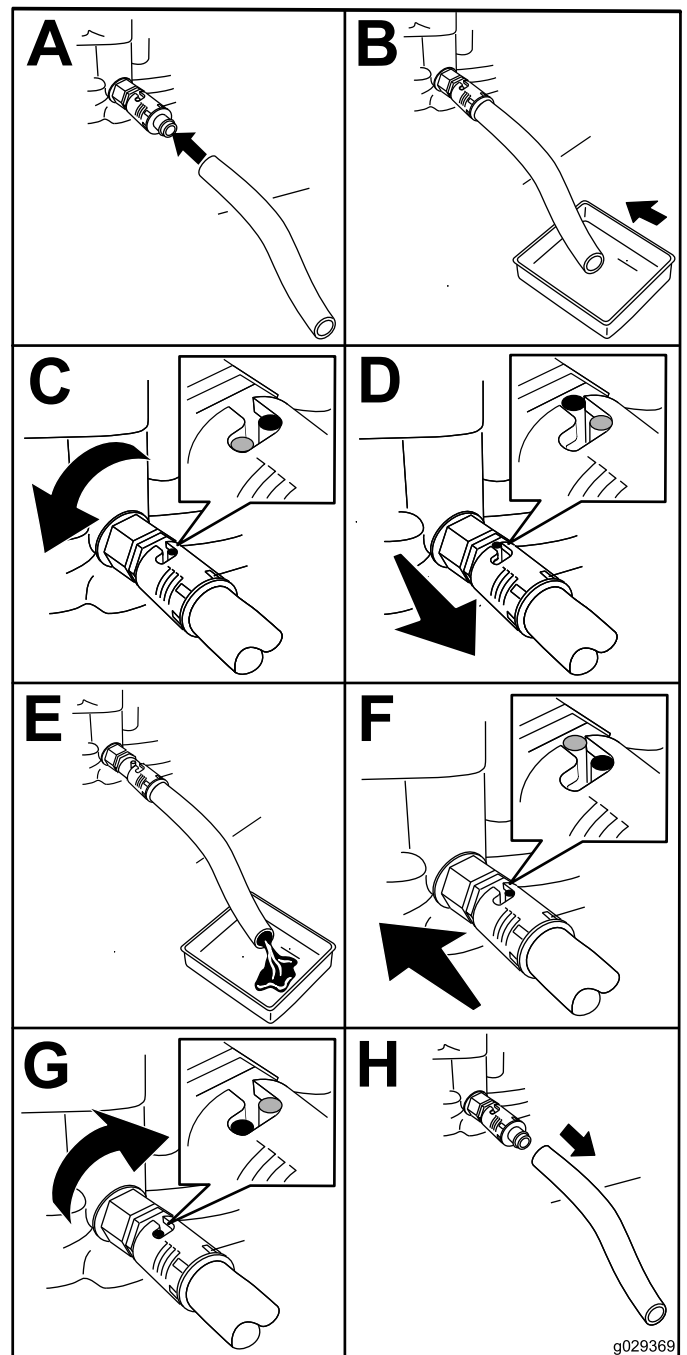

Figur 30

5. Fjern motoroliefilteret (Figur 31)

**Bemærk:** Sørg for, at oliefilterpakningen berører motoren, og drej derefter filteret en ekstra 3/4 omgang.

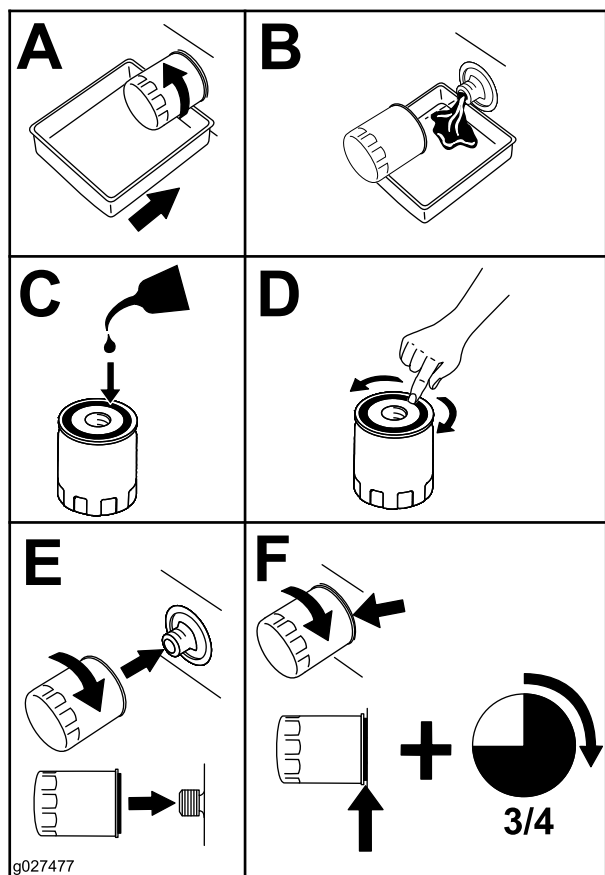

Figur 31

6. Hæld langsomt ca. 80% af den angivne mængde olie i påfyldningshullet (Figur 32).

7. Kontroller oliestanden. Se Figur 32.

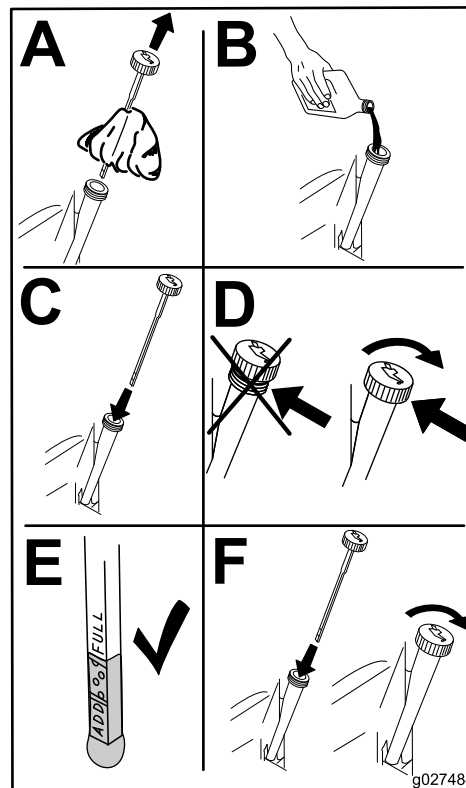

Figur 32

# Serviceeftersyn af tændrøret

**Eftersynsinterval:** For hver 50 timer—Kontrol af tændrør.

For hver 100 timer—Udskift tændrøret.

Sørg for, at gnistgabets mellem midter- og sideelektroden er korrekt, før tændrøret monteres. Brug en tændrørnøgle til at afmontere og montere tændrøret og en søgelære til at kontrollere og justere gnistgabets. Monter om nødvendigt et nyt tændrør.

**Type:** Champion RC12YC, Autolite 3924, NGK BCPR6ES eller tilsvarende

**Gnistgab:** 0,76 mm

## Afmontering af tændrøret

1. Udkobl kontakten til regulering af skæreknive, flyt bevægelseshåndtagene udad til positionen PARKERING, stands motoren, og fjern tændingsnøglen.
2. Før tændrøret(-ene) fjernes, rengøres området omkring bunden af tændrøret, således at der ikke slipper snavs og materiale ind i motoren.
3. Fjern tændrøret (Figur 33).

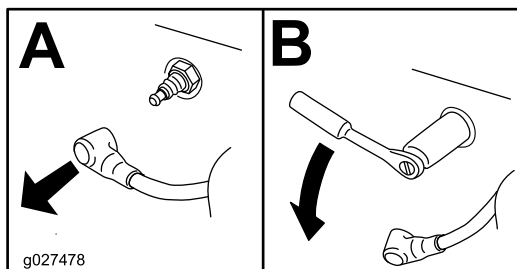

Figur 33

## Kontrol af tændrøret

**Vigtigt:** Rengør aldrig tændrøret/-ene. Udskift altid tændrøret/tændrørene, når det/de har: en sort belægning, slidte elektroder, oliefilm eller revner.

**Bemærk:** Hvis der kan ses en lys brun eller grå farve på isolatoren, fungerer motoren korrekt. En sort belægning på isoleringen betyder normalt, at luftfilteret er snavset.

Indstil gnistgabets til 0,76 mm.

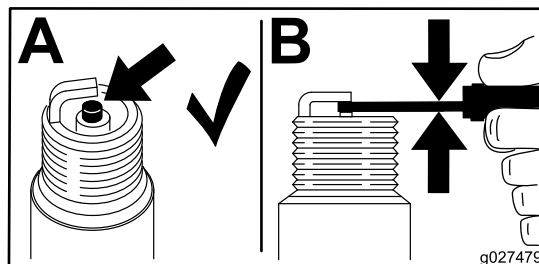

Figur 34

## Montering af tændrøret

Tilspænd tændrørene til et moment på 20 N·m.

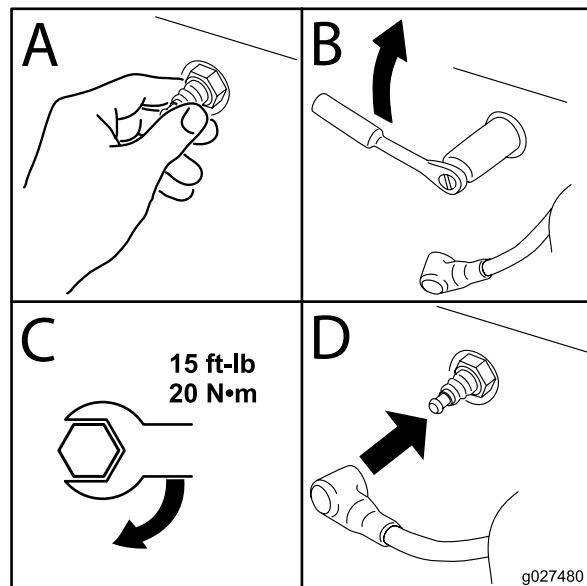

Figur 35



## Rengøring af blæserhuset

For at sikre hensigtsmæssig afkøling, skal græsskærm, køleribber og andre af motorens udvendige overflader altid holdes rene.

Fjern blæserhuset og andre kølekapper årligt eller for hver 100 driftstimer (ofte under ekstremt støvede eller snavsede forhold). Rengør køleribberne og de udvendige overflader efter behov. Sørg for, at kølekapperne monteres igen efter endt vedligeholdelse. Tilspænd blæserhusets skruer til 7,5 N m.

**Vigtigt:** Betjening af motoren med en blokeret græsskærm, beskidte eller tilstoppede køleribber og/eller afmonterede køleafskærminger vil beskadige motoren som følge af overophedning.

## Vedligeholdelse af brændstofs-system

### Udskiftning af det indbyggede brændstoffilter

**Eftersynsinterval:** For hver 100 timer—Udskift det indbyggede brændstoffilter.

Sæt aldrig et snavsset filter på, hvis det er afmonteret fra brændstofrøret.

1. Parker maskinen på en plan flade og udkobl kontakten til regulering af skærekniive.
2. Aktiver parkeringsbremsen, stop motoren, fjern nøglen, og vent, til alle bevægelige dele er standset, før du forlader betjningspositionen.

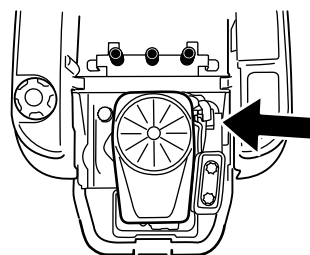

g027506

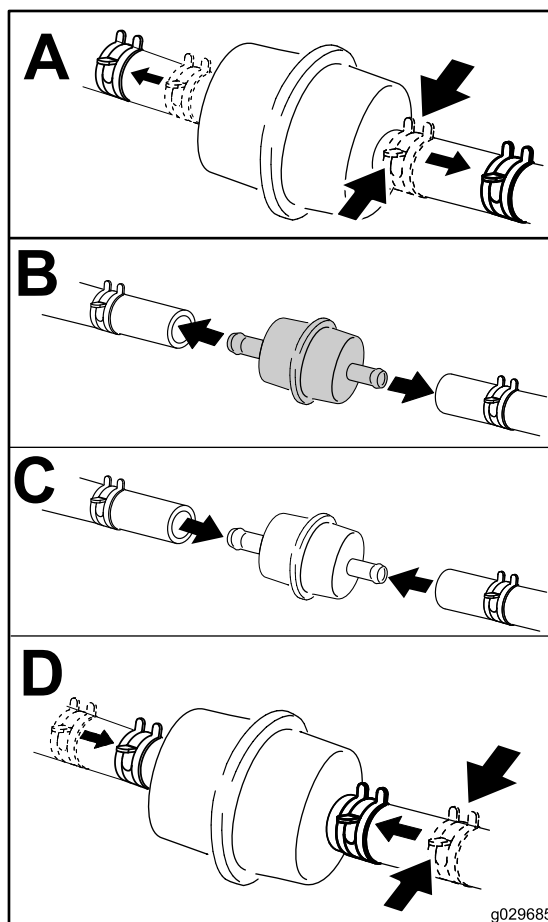

g029685

Figur 36

# Vedligeholdelse af elektrisk system

## Opladning af batteriet

### Afmontering af batteriet

#### ⚠ ADVARSEL

Batteripoler eller metalværktøj kan kortslutte mod maskinens metaldele og forårsage gnister. Gnister kan få batterigasserne til at eksplodere og medføre personskaade.

- Når batteriet skal fjernes eller monteres, må batteriets poler ikke berøre nogen metaldele på maskinen.
- Metalværktøj må ikke kortslutte mellem batteripolerne og maskinens metaldele.

1. Parker maskinen på en plan flade og udkobl kontakten til regulering af skæreknive.
2. Aktiver parkeringsbremsen, stop motoren, fjern nøglen, og vent, til alle bevægelige dele er standset, før du forlader betjeningspositionen.
3. Hæv sædet for at få adgang til batteriet.
4. Tag det sorte minusjordkabel af batteriets pol (Figur 37).

**Bemærk:** Gem alle fastgørelsesanordningerne.

#### ⚠ ADVARSEL

Forkert batterikabelføring kan danne gnister og beskadige maskinen og kablerne. Gnister kan få batterigasserne til at eksplodere og medføre personskaade.

- Frakobl altid batteriets (sorte) minuskabel, før du frakobler det røde pluskabel.
  - Tilslut altid batteriets røde positive kabel, før du tilslutter det sorte negative kabel.
5. Skyd gummikappen op ad det røde positive kabel.
  6. Tag det (røde) positive kabel af batteriets pol (Figur 37).

**Bemærk:** Gem alle fastgørelsesanordningerne.

7. Fjern batteritilholderen (Figur 37) og løft batteriet op fra batteribakken.

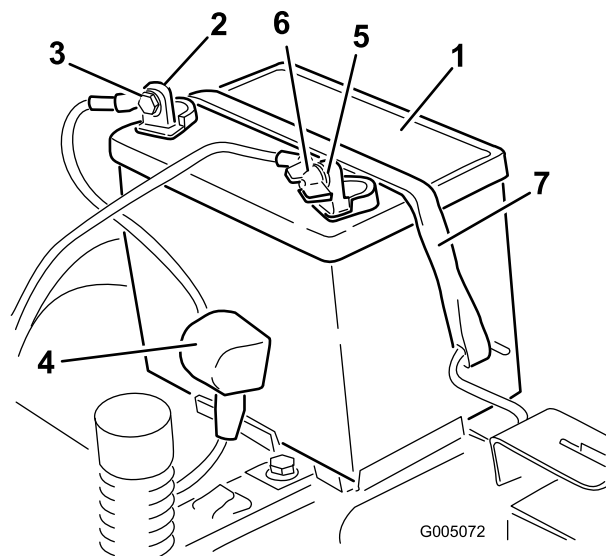

Figur 37

- |                          |                                     |
|--------------------------|-------------------------------------|
| 1. Batteri               | 5. Batteriets minuspol              |
| 2. Batteriets pluspol    | 6. Fløjmmøtrik, spændeskive og bolt |
| 3. Bolt, skive og møtrik | 7. Batteritilholder                 |
| 4. Klemme                |                                     |

## Opladning af batteriet

**Eftersynsinterval:** Før opbevaring—Opladning af batteriet og frakobling af kablerne.

1. Fjern batteriet fra chassiset. Se [Afmontering af batteriet](#) (side 34).
2. Oplad batteriet i mindst 1 time ved 6-10 ampere.

**Bemærk:** Batteriet må ikke overoplades.

3. Når batteriet er fuldt opladet, skal du tage opladeren ud af stikkontakten og dernæst koble opladningskablerne fra batteriets poler (Figur 38).

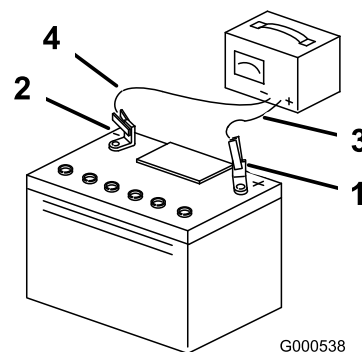

Figur 38

- |                        |                             |
|------------------------|-----------------------------|
| 1. Batteriets pluspol  | 3. Rødt (+) opladningskabel |
| 2. Batteriets minuspol | 4. Sort (-) opladningskabel |

## Montering af batteriet

1. Placer batteriet i bakken (Figur 37).

- Sæt det positive batterikabel (rødt) i den positive batteripol vha. de fastgørelsesanordninger, som du fjernede tidligere.
- Sæt det negative batterikabel i den negative batteripol vha. de fastgørelsesanordninger, som du fjernede tidligere.
- Før den røde klemme over på den positive (røde) batteripol.
- Fastgør batteriet med tilholderen (Figur 37).
- Sænk sædet.

## Serviceeftersyn af sikringerne

Det elektriske system er beskyttet af sikringer. Det kræver ingen vedligeholdelse, men hvis en sikring springer, skal du kontrollere komponenten og kredsløbet for fejl eller kortslutning.

### Sikringstype:

- Hoved—F1-30 A, flade stikben
  - Ladekredsløb—F2-25 A, flade stikben
- Fjern skruerne, der fastgør kontrolpanelet til maskinen.

**Bemærk:** Gem alle fastgørelsesanordningerne.

- Løft kontrolpanelet op for at få adgang til hovedledningsnettet og sikringsblokken (Figur 39).
- En sikring udskiftes ved at trække den ud og fjerne den (Figur 39).

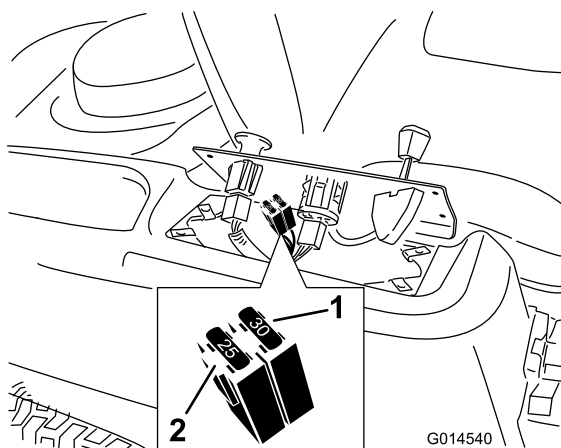

Figur 39

- Hovedsikring – 30 A
- Ladekredsløb – 25 A

- Sæt kontrolpanelet tilbage i den oprindelige position.

**Bemærk:** Brug de skruer, du fjernede tidligere, til at fastgøre panelet på maskinen.

# Vedligeholdelse af drivsystem

## Kontrol af dæktrykket

**Eftersynsinterval:** For hver 25 timer—Kontrol af dæktrykket.

Oprethold lufttrykket i for- og baghjulene som angivet. Ujævnt dæktryk kan forårsage ujævn klipning. Kontroller trykket ved ventilspindlen (Figur 40). Dæktrykket skal kontrolleres, når dækkene er kolde. På denne måde opnås den mest præcise trykmåling.

Se det dæktryk, som er anbefalet af dækproducenten, på siden af styrehjulsdækkene.

Pump de bageste drivhjuls dæk op til 0,9 bar.

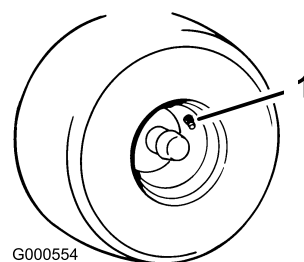

Figur 40

- Ventilspindel

## Deaktivering af den elektriske bremse

Den elektriske bremse kan deaktiveres ved manuelt at dreje forbindelsesarmene fremad. Når den elektriske bremse er aktiveret, nulstilles bremsen.

1. Drej tændingsnøglen til positionen FRA, eller frakobl batteriet.
2. Find akslerne, hvor bremseforbindelsesarmene er tilsluttet, på begge sider af den elektriske bremse (Figur 41).
3. Drej akslerne fremad for at frigive bremserne.

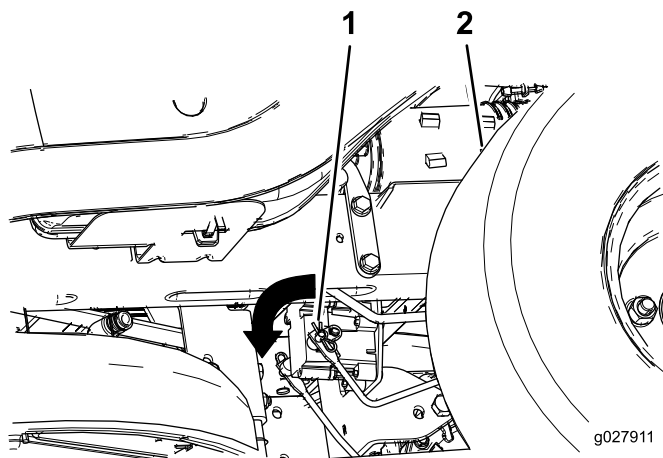

Figur 41

1. Drej bremseforbindelsesarmen fremad på den elektriske bremses styremodul
2. Bageste, venstre dæk

## Vedligeholdelse af plæneklipperen

### Serviceeftersyn af skæreknivene

Hold knivene skarpe gennem hele græsslåningssæsonen, da skarpe knive skærer græsset rent af uden at rive det over og uden at det flosser. Hvis græsset rives over eller flosser, bliver spidserne brune, hvilket hæmmer væksten og øger risikoen for sygdom.

Kontroller skæreknivenes skarphed dagligt, og kontroller, om de er slidte eller beskadigede. Fil eventuelle hakker ned, og slib og afbalancer skæreknivene, hvis det er nødvendigt. Hvis en kniv er beskadiget eller slidt, skal den udskiftes med det samme med en original Toro-kniv. Det kan være praktisk at have en eller flere ekstra knive ved hånden i forbindelse med slibning og udskiftning.

#### **⚠ ADVARSEL**

En slidt eller beskadiget skærekniv kan gå itu, og et stykke af den kan blive kastet mod dig eller omkringstående, hvilket kan forårsage alvorlige eller livsfarlige kvæstelser.

- Efterse jævnlige kniven for slid og skader.
- Udskift en slidt eller beskadiget kniv.

### Før besigtigelse eller eftersyn af knivene

Parker maskinen på en plan flade, udkobl kontakten til regulering af skæreknive, stop motoren, og fjern tændingsnøglen.

## Eftersyn af skæreknivene

**Eftersynsinterval:** Hver anvendelse eller dagligt—Kontrol af skæreknivene.

1. Efterse skærekanterne (Figur 42).

**Bemærk:** Hvis kanterne ikke er skarpe eller har hakker, skal knivene afmonteres og slibes. Se [Slibning af knivene \(side 38\)](#).

2. Efterse knivene, især det buede område (Figur 42).

**Bemærk:** Hvis kniven er beskadiget eller slidt, eller hvis der er antydning af en revne i dette område (nr. 3 på Figur 42), skal du straks montere en ny kniv.

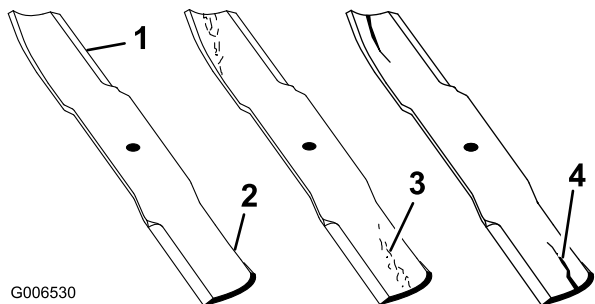

Figur 42

- |                |                               |
|----------------|-------------------------------|
| 1. Skærekant   | 3. Antydning af slitage/revne |
| 2. Buet område | 4. Beskadigelse               |

3. Mål fra spidsen af skærekniv til den plane overflade (Figur 44).

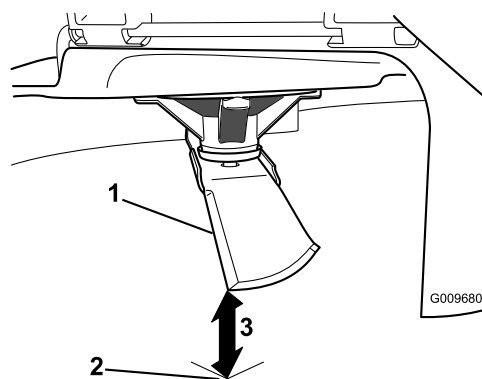

Figur 44

1. Skærekniv (i måleposition)
2. Plan overflade
3. Målt afstand mellem skærekniv og overfladen (A)

4. Drej samme skærekniv 180 grader, så den modsatte skærekant nu befinder sig i samme position (Figur 45).

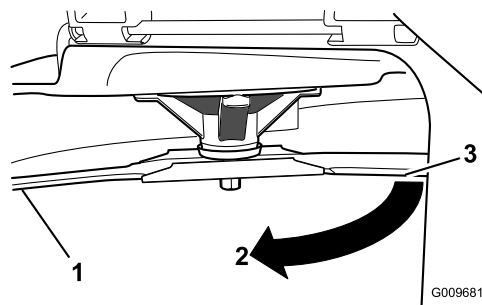

Figur 45

1. Skærekniv (tidligere målte side)
2. Måleposition (tidligere anvendt)
3. Modsatte side af skærekniv, som flyttes til målepositionen

## Kontrol for bøjedede skæreknive

**Bemærk:** Maskinen skal stå på en plan overflade, når følgende procedure udføres.

1. Hæv plæneklipperskjoldet til den højeste klippehøjdeposition; også når transportpositionen er taget i betragtning.
2. Mens der bæres tykt polstrede handsker eller anden tilstrækkelig håndbeskyttelse, drejes skærekniv langsomt til en position, som gør det muligt at foretage en effektiv måling af afstanden mellem skærekanten og den plane overflade, maskinen står på (Figur 43).

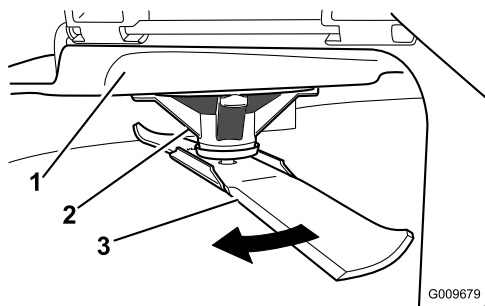

Figur 43

- |                 |              |
|-----------------|--------------|
| 1. Klippeskjold | 3. Skærekniv |
| 2. Spindelhus   |              |

5. Mål fra spidsen af skærekniven til den plane overflade (Figur 46).

**Bemærk:** Forskellen bør ikke være større end 3 mm.

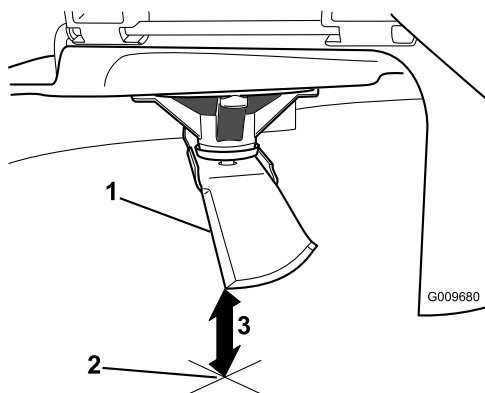

Figur 46

1. Modsatte skærekant (i måleposition)
2. Plan overflade
3. Anden målte afstand mellem skærekniven og overfladen (B)

- A. Hvis forskellen er større end 3 mm, udskiftes skærekniven med en ny skærekniv. Se [Afmontering af skæreknivene \(side 38\)](#) og [Montering af knivene \(side 39\)](#).

**Bemærk:** Hvis en bøjet skærekniv udskiftes med en ny skærekniv, og forskellen stadig er over 3 mm, er knivspindlen muligvis bøjet. Kontakt en autoriseret Toro-forhandler med henblik på eftersyn.

- B. Hvis forskellen er inden for det tilladte, skal du gå videre til næste skærekniv.

Gentag proceduren på hver skærekniv.

## Afmontering af skæreknivene

Knivene skal udskiftes, hvis de rammer en fast genstand, eller hvis de er ude af balance eller bøjet. Brug kun originale Toro-knive for at sikre optimal ydelse og sikker overensstemmelse med maskinen. Brug af knive fremstillet af andre producenter kan medføre, at maskinen ikke er i overensstemmelse med sikkerhedsstandarderne.

1. Hold på skæreknivenden med en klud eller en tyk handske.
2. Fjern knivbolten, den buede skive, stiveren til kniven og kniven fra spindelakslen (Figur 47).

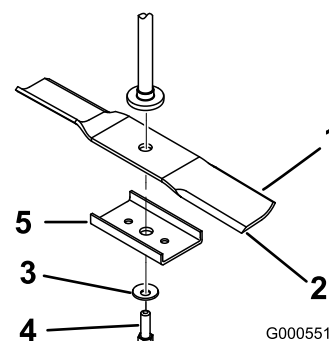

Figur 47

1. Knivens sejl
2. Kniv
3. Buet skive
4. Knivbolt
5. Stiver til kniven

## Slibning af knivene

1. Anvend en fil til at slibe begge ender af skærekniven (Figur 48).

**Bemærk:** Bevar den oprindelige vinkel.

**Bemærk:** Skærekniven bevarer balancen, hvis der fjernes den samme mængde materiale på begge skærekanter.

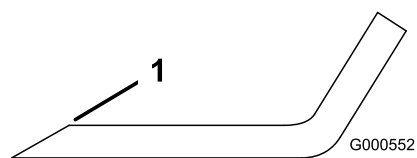

Figur 48

1. Slib i den oprindelige vinkel

2. Kontroller knivens balance ved at placere den på en afbalanceringsenhed (Figur 49).

**Bemærk:** Hvis skærekniven forbliver i en vandret position, er skærekniven afbalanceret og kan benyttes.

**Bemærk:** Hvis kniven ikke er afbalanceret, skal der slibes lidt mere metal af sejlområdet (Figur 48).

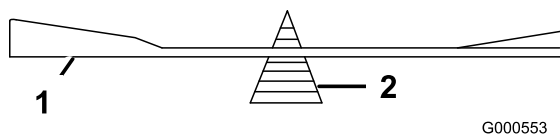

Figur 49

1. Kniv 2. Afbalanceringsenhed

3. Gentag denne procedure, indtil skærekniven er afbalanceret.

## Montering af knivene

1. Monter kniven på spindelakslen (Figur 47).

**Vigtigt:** Den buede del af kniven skal pege opad mod undersiden af plæneklipperen for at sikre en god klipning.

2. Monter knivstiveren, den buede skive (den buede side mod kniven) samt knivbolten (Figur 47).  
3. Tilspænd knivbolten til et moment på 47 til 88 N m.

## Nivellering af plæneklipper-skjoldet

Kontroller, at plæneklipperskjoldet er plant, hver gang du monterer plæneklipperen, eller når du ser en ujævn klipning på plænen.

Plæneklipperskjoldet skal kontrolleres for bøjede skæreknive for nivellering. Bøjede skæreknive skal afmonteres og udskiftes. Se [Serviceeftersyn af skæreknivene \(side 36\)](#), før du fortsætter.

Plæneklipperskjoldet skal nivelleres i den tværgående retning først, derefter kan den langsgående hældning justeres.

### Krav:

- Maskinen skal stå på en plan overflade.
- Alle dæk skal være korrekt pumpet; se [Kontrol af dæktrykket \(side 35\)](#).

## Tværgående nivellering

1. Parker maskinen på en plan flade og udkobl kontakten til regulering af skæreknive.
2. Aktiver parkeringsbremsen, stop motoren, fjern nøglen, og vent, til alle bevægelige dele er standset, før du forlader betjeningspositionen.
3. Flyt klippehøjdehåndtaget til den midterste position.
4. Drej forsigtigt skærekniven(e), så de alle er tværgående (Figur 50).

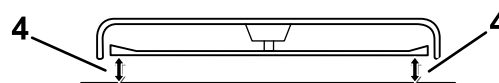
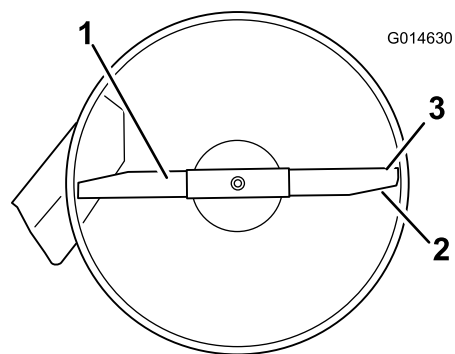

Figur 50

1. Tværgående skærekniv 3. Udvendige skærekanter  
2. Skæreknivens sejl 4. Mål fra spidsen af skærekniven til den plane overflade

5. Mål mellem de udvendige skærekanter og den plane overflade (Figur 50). Hvis begge mål ikke er inden for 5 mm, er en justering nødvendig. Fortsæt med denne procedure.  
6. Gå til venstre side af maskinen.  
7. Løsn sidelåsemøtrikken.  
8. Hæv eller sænk den venstre side af plæneklipperskjoldet ved at dreje den bageste møtrik (Figur 51).

**Bemærk:** Drej den bageste møtrik med uret for at hæve plæneklipperskjoldet; drej den bageste møtrik mod uret for at sænke plæneklipperskjoldet.

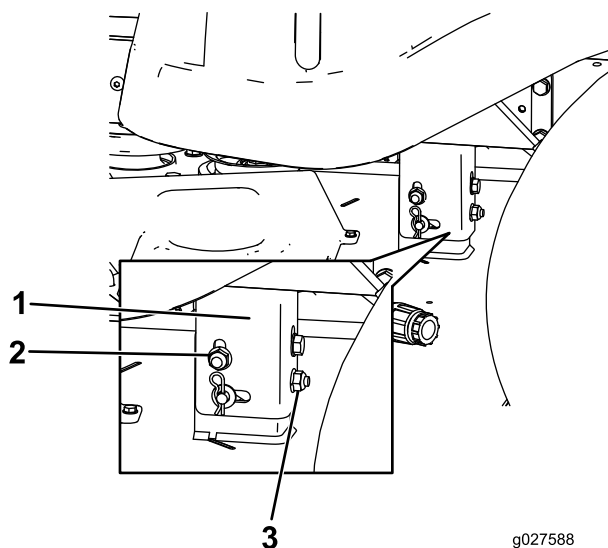

Figur 51

1. Hængebeslag 3. Bageste møtrik  
2. Sidelåsemøtrik

9. Kontroller de tværgående justeringer igen. Gentag denne procedure, indtil målingerne er korrekte.

10. Fortsæt nivelleringen af skjoldet ved at kontrollere den langsgående knivhældning. Se [Justering af den langsgående knivhældning \(side 40\)](#).

## Justering af den langsgående knivhældning

Kontroller den langsgående knivhældning, hver gang du monterer plæneklipperen. Hvis plæneklipperens forende er mere end 7,9 mm lavere end bagenden af plæneklipperen, skal skæreknivens hældning justeres på følgende måde:

1. Parker maskinen på en plan flade og udkobl kontakten til regulering af skæreknive.
2. Aktiver parkeringsbremsen, stop motoren, fjern nøglen, og vent, til alle bevægelige dele er standset, før du forlader betjeningspositionen.
3. Flyt klippehøjdehåndtaget til den midterste position.

**Bemærk:** Kontroller og juster skæreknivens tværgående niveau, hvis du ikke har kontrolleret indstillingen. Se [Tværgående nivellering \(side 39\)](#).

4. Drej forsigtigt skæreknivene, så de vender på langs ([Figur 52](#)).

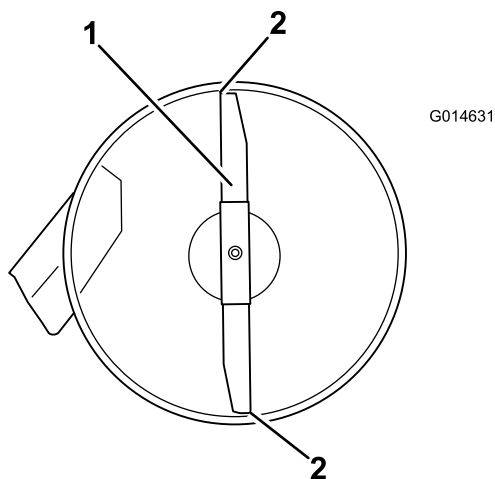

**Figur 52**

Plæneklipperskjolde med 1 skærekniv

1. Langsgående skæreknive
  2. Mål fra spidsen af skærekniven til den plane overflade.
- 
5. Mål fra spidsen af den forreste skærekniv til den plane overflade og spidsen af den bageste skærekniv til den plane overflade ([Figur 52](#)).
- Bemærk:** Hvis den forreste skæreknivs spids ikke er 1,6 til 7,9 mm lavere end den bageste skæreknivs spids, skal den forreste låsemøtrik justeres.
6. Den langsgående knivhældning justeres ved at dreje justeringsmøtrikken forrest på plæneklipperen ([Figur 53](#)).

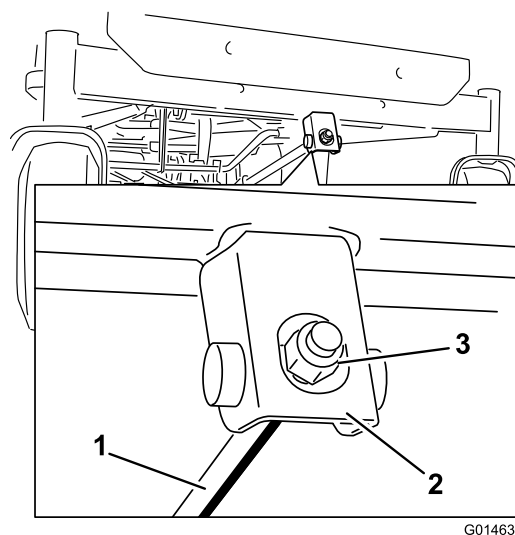

**Figur 53**

1. Justeringsstang
2. Justeringsblok
3. Låsemøtrik

7. Stram justermøtrikken for at hæve plæneklipperens forende.
8. Løsn justermøtrikken for at sænke plæneklipperens forende.
9. Efter justering skal du kontrollere den langsgående hældning igen og fortsætte med at justere møtrikken, indtil spidsen på den forreste skærekniv er mellem 1,6 og 7,9 mm lavere end spidsen på den bageste skærekniv ([Figur 52](#)).
10. Når den langsgående knivhældning er korrekt, skal plæneklipperens tværgående niveau kontrolleres igen. Se [Tværgående nivellering \(side 39\)](#).

## Afmontering af plæneklipperskjoldet

1. Parker maskinen på en plan flade og udkobl kontakten til regulering af skæreknive.
2. Aktiver parkeringsbremsen, stop motoren, fjern nøglen, og vent, til alle bevægelige dele er standset, før du forlader betjeningspositionen.
3. Sænk klippehøjdehåndtaget til den laveste position.
4. Løsn de 2 nederste bolte, der fastholder plæneklipperskjoldets gardin på plæneklipperskjoldet. Se [Frigivelse af plæneklipperskjoldets gardin \(side 27\)](#).
5. Fjern låseclipsen fra den forreste støttestang, og fjern stangen fra skjoldbeslaget ([Figur 54](#)).



# Udskiftning af plæneklipper-skjoldets rem

## Eftersyn af remmene

**Eftersynsinterval:** For hver 25 timer—Kontrol af remmene for slid/revner.

Kontroller remmene for revner, flossede kanter, brændemærker eller andre skader. Udskift beskadigede remme.

## Udskiftning af plæneklipperskjoldets rem

Hvinende lyde når remmen kører rundt, skæreknive der glider, når der klippes græs, flossede remkanter, brændemærker og revner er tegn på, at en plæneklipperrem er slidt. Udskift remmen, hvis nogen af disse forhold opstår.

1. Parker maskinen på en plan flade og udkobl kontakten til regulering af skæreknive.
2. Aktiver parkeringsbremsen, stop motoren, fjern nøglen, og vent, til alle bevægelige dele er standset, før du forlader betjeningspositionen.
3. Indstil klippehøjden til den laveste position (38 mm).
4. Løsn de to nederste bolte, der fastholder plæneklipperskjoldets gardin på plæneklipperskjoldet. Se [Frigivelse af plæneklipperskjoldets gardin \(side 27\)](#).
5. Brug et fjederværktøj (Toro, delnr. 92-5771), fjern styrefjederen fra skjoldets krog for at fjerne spændingen fra styreremskiven, og rul remmen af remskiverne ([Figur 56](#)).

### ▲ ADVARSEL

Fjederen er spændt, når den monteres, og kan forårsage personskade.

Vær forsigtig, når du fjerner remmen.

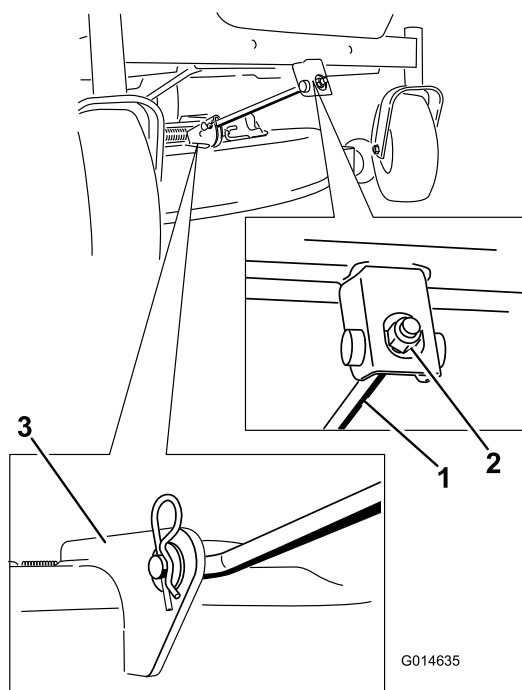

**Figur 54**

1. Forreste støttestang
2. Låsemøtrik
3. Skjoldbeslag

6. Sænk forsigtigt klipperskjoldets forende til jorden.
7. Løft plæneklipperskjold og hængebeslag, så de er fri af den bageste løftestang, og sænk forsigtigt plæneklipperen ned på jorden ([Figur 55](#)).

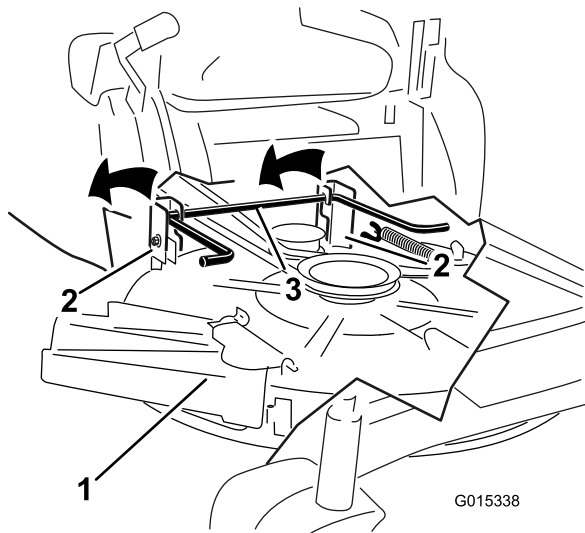

**Figur 55**

1. Plæneklipperskjold
2. Hængebeslag
3. Bageste løftestang

8. Skyd plæneklipperen tilbage for at fjerne plæneklipperremmen fra motorremskiven.
9. Skyd plæneklipperen ud fra undersiden af maskinen.

**Bemærk:** Gem alle dele til fremtidig montering.

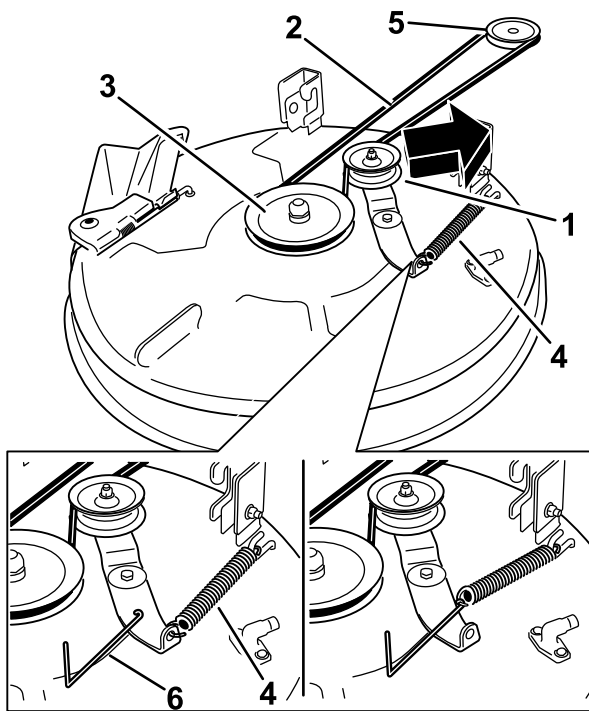

Figur 56

Plæneklipperskjolde med 1 skærekniv

- |                     |                  |
|---------------------|------------------|
| 1. Styreremskive    | 4. Fjeder        |
| 2. Plæneklipperrem  | 5. Motorremskive |
| 3. Yderste remskive | 6. Fjederværktøj |

- Før den nye rem rundt om motorremskiven og plæneklipperremskiverne (Figur 56).
- Brug et fjederværktøj (Toro, delnr. 92-5771) til at montere styrefjederen over skjoldets krog for at tilspænde styreremskiven og plæneklipperremmen (Figur 56).
- Stram de 2 nederste bolte, der fastgør plæneklipperskjoldets gardin til plæneklipperskjoldet. Se [Frigivelse af plæneklipperskjoldets gardin \(side 27\)](#).

## Montering af plæneklipperskjoldet

- Parker maskinen på en plan flade og udkobl kontakten til regulering af skæreknive.
- Aktiver parkeringsbremsen, stop motoren, fjern nøglen, og vent, til alle bevægelige dele er standset, før du forlader betjeningspositionen.
- Skyd plæneklipperen ind under maskinen.
- Sænk klippenhøjdehåndtaget til den laveste position.
- Løft klippeskjoldets bagende, og før hængeslagene over den bageste løftestang (Figur 55).
- Fastgør den forreste støttestang til klippeskjoldet med gaffelbolten og låseclipsen (Figur 54).

- Monter plæneklipperremmen på motorremskiven. Se [Udskiftning af plæneklipperskjoldets rem \(side 41\)](#).
- Stram de 2 nederste bolte, der fastgør plæneklipperskjoldets gardin til plæneklipperskjoldet. Se [Frigivelse af plæneklipperskjoldets gardin \(side 27\)](#).

## Udskiftning af græsdeflektoren

**Eftersynsinterval:** Hver anvendelse eller dagligt—Efterse græsdeflektoren for skade.

### ⚠ ADVARSEL

En utildækket udblæsningsåbning kan resultere i, at der udkastes genstande i operatørens eller omkringståendes retning, hvilket kan medføre alvorlig personskade. Der kan også opstå kontakt med skærekniven. Betjen aldrig maskinen uden græsdeflektoren, udblæsningsdækslet eller græssamlersystemet påmonteret.

Betjen aldrig maskinen uden græsdeflektoren, udblæsningsdækslet eller græssamlersystemet påmonteret.

- Find de på [Figur 57](#) viste dele.

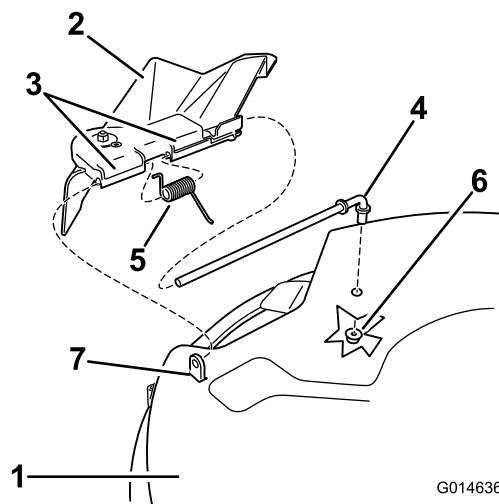

Figur 57

- |                        |                        |
|------------------------|------------------------|
| 1. Plæneklipperskjold  | 5. Fjeder              |
| 2. Græsdeflektor       | 6. Møtrik (3/8 tomme)  |
| 3. Græsdeflektorbeslag | 7. Kort afstandsstykke |
| 4. Stang               |                        |

- Fjern møtrikken (3/8 tomme) fra stangen under plæneklipperen (Figur 57).
- Skub stangen ud af det korte afstandsstykke, fjederen og græsdeflektoren (Figur 57).

4. Fjern den beskadigede eller slidte græsdeflektor.
5. Udskift græsdeflektoren (Figur 57).
6. Skub stangen, den lige ende, gennem det bageste græsdeflektorbeslag.
7. Anbring fjederen på stangen, med endekabler nedad, og mellem græsdeflektorbeslagene. Skub stangen gennem det andet græsdeflektorbeslag (Figur 57).
8. Sæt stangen ved forenden af græsdeflektoren ind i det korte afstandsstykke på skjoldet.
9. Fastgør stangens bageste ende i plæneklipperen med en møtrik (3/8 tomme), som vist i Figur 57.

**Vigtigt:** Græsdeflektoren skal fjederbelastes i den sænkede position. Løft deflektoren op for at kontrollere, at den smækker helt ned.

## Rengøring

### Rensning under maskinens forende

**Eftersynsinterval:** Efter hver anvendelse—Kontroller og rens maskinens forende.

Fjern tilsmudsning under maskinens forende med trykluft eller manuelt vha. en børste (Figur 58).

**Bemærk:** Brug ikke vand til at rens under maskinens forende. Dette kan føre til forøget smudsopbygning.

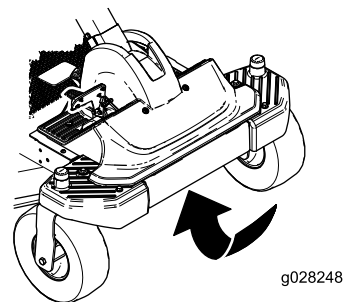

Figur 58

### Vask af plæneklipperens underside

**Eftersynsinterval:** Efter hver anvendelse—Rengør klipperdækkets hus.

**Vigtigt:** Du kan vaske maskinen med et mildt rengøringsmiddel og vand. Udsæt ikke maskinen for højtryksrensning. Undgå overdreven brug af vand, særligt under sædet og i nærheden af kontrolpanelet, motoren og hydraulikpumperne.

Hver gang du har brugt plæneklipperen, skal du vaske undersiden for at forhindre, at der samler sig græs. På denne måde forbedres græskværnefunktionen og spredningen af det afklippede græs.

1. Parker maskinen på en plan flade, og udkobl kontakten til regulering af skæreknive.
2. Aktiver parkeringsbremsen, stop motoren, fjern nøglen, og vent, til alle bevægelige dele er standset, før du forlader betjeningspositionen.
3. Fastgør slangekoblingen på enden af plæneklipperens vaskefitting, og skru helt op for vandet (Figur 59).

**Bemærk:** Smør vaseline på vaskefittings O-ring for at gøre det lettere at sætte koblingen på og beskytte O-ringen.

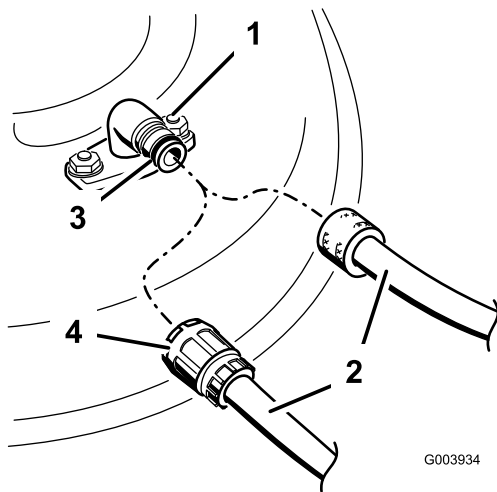

Figur 59

- |                 |            |
|-----------------|------------|
| 1. Vaskefitting | 3. O-ring  |
| 2. Slange       | 4. Kobling |

4. Sænk plæneklipperen til den laveste klippehøjde.
5. Tag plads i sædet, og start motoren.
6. Indkobl kontakten til regulering af skæreknaven, og lad plæneklipperen køre i 1-3 minutter.
7. Udkobl kontakten til regulering af skæreknaven, stop motoren, fjern tændingsnøglen, og vent til alle bevægelige dele stopper.
8. Luk for vandet, og tag koblingen af vaskefittingen.

**Bemærk:** Hvis plæneklipperen ikke er ren efter én vask, skal du lade den stå i blød i 30 minutter. Gentag dernæst processen.

9. Lad plæneklipperen køre igen mellem 1-3 minutter for at fjerne overskydende vand.

### ⚠ ADVARSEL

En knækket eller manglende vaskefitting kan betyde, at du og andre personer udsættes for udslyngede genstande eller risikerer at komme i kontakt med skæreknaven. Kontakt med en skæreknav eller udslyngede genstande kan medføre kvæstelser eller død.

- Udskift en ødelagt eller manglende vaskefitting øjeblikkeligt, før du anvender plæneklipperen igen.
- Anbring aldrig hænder og fødder under plæneklipperen eller inde i åbninger i plæneklipperen.

# Opbevaring

## Rengøring og opbevaring af maskinen

1. Udkobl kontakten til regulering af skæreknaven, flyt bevægelseshåndtagene udad til positionen PARKERING, stands motoren, og fjern tændingsnøglen.
2. Græs og snavs fjernes fra alle maskinens ydre dele, særligt motoren. Fjern snavs og avner fra motorens køleribber og blæserhuset.

**Vigtigt:** Du kan vaske maskinen med et mildt rengøringsmiddel og vand. Udsæt ikke maskinen for højtryksrensning. Undgå overdreven brug af vand, særligt under sædet og i nærheden af kontrolpanelet, motoren og hydraulikpumperne.

3. Udfør serviceeftersyn af luftfilteret. Se [Serviceeftersyn af luftfilteret \(side 28\)](#).
4. Smør maskinen med fedt og olie. Se afsnittet [Smøring \(side 27\)](#).
5. Skift krumtaphusolie og filter. Se [Udskiftning af motorolie og filter \(side 30\)](#).
6. Kontroller dæktrykket. Se [Kontrol af dæktrykket \(side 35\)](#).
7. Oplad batteriet. Se [Opladning af batteriet \(side 34\)](#).
8. Kontroller skæreknavenes tilstand. Se [Eftersyn af skæreknavene \(side 37\)](#).
9. Klargør maskinen til opbevaring, hvis den ikke skal bruges i mere end 30 dage. Klargør maskinen til opbevaring på følgende måde.
10. Tilsæt en mineraloliebaseret stabilisator til brændstoffet i tanken. Følg blandingsvejledningen fra stabilisatorfabrikanten. Anvend ikke alkoholbaseret stabilisator (ethanol eller metanol).

**Bemærk:** Brændstofstabilisator er mest effektiv, når den blandes med frisk benzin og altid anvendes.

Lad motoren køre for at fordele brændstoffet, der er tilsat stabilisator, i brændstofsyste­met (5 minutter).

Stand motoren, lad den køle af, og dræn brændstoftanken.

Start motoren igen, og lad den køre, indtil den stopper.

Giv motoren choker. Start motoren, og lad den køre, indtil den ikke vil starte igen.

Brændstoffet skal bortskaffes på forsvarlig vis. Det kan genbruges i overensstemmelse med gældende retningslinjer.

**Vigtigt:** Opbevar ikke benzin sammen med stabilisator i over 90 dage.

11. Fjern tændrøret/-ene, og kontroller tilstanden. Se [Serviceeftersyn af tændrøret \(side 32\)](#). Når tændrøret/-ene er afmonteret fra motoren, hældes der

to spiseskefulde motorolie ned i tændrørshullet. Brug den elektriske starter til at tørne motoren for at fordele olien i cylinderen. Monter tændrøret/-ene. Sæt ikke kablet på tændrøret/-ene.

12. Fjern eventuelt snavs og avner fra toppen af plæneklipperen.
13. Skrab enhver større ophobning af græs og snavs af plæneklipperens underside, og vask derefter plæneklipperen med en haveslange.
14. Kontroller drivremmenes og plæneklipperremmenes tilstand.
15. Kontroller og stram alle bolte, møtrikker og skruer. Reparer eller udskift alle slidte og beskadigede dele.
16. Mal alle ridsede eller blotlagte metaloverflader. Maling kan købes hos en autoriseret serviceforhandler.
17. Opbevar maskinen i en ren, tør garage eller på et passende sted. Fjern nøglen fra tændingen, og opbevar den på et sted, du ikke glemmer. Tildæk maskinen for at beskytte den og holde den ren.

# Fejlfinding

Problem	Mulig årsag	Afhjælpning
Motoren overopheder.	<ol style="list-style-type: none"> <li>1. Motorbelastningen er for stor.</li> <li>2. Oliestanden i krumtaphuset er lav.</li> <li>3. Køleribberne og luftkanalerne under motorens blæserhus er tilstoppede.</li> <li>4. Luftfilteret er snavset.</li> <li>5. Der er snavs, vand eller gammelt brændstof i brændstofsystemet.</li> </ol>	<ol style="list-style-type: none"> <li>1. Sænk kørehastigheden.</li> <li>2. Fyld olie på krumtaphuset.</li> <li>3. Fjern snavs og lignende fra køleribberne og luftkanalerne.</li> <li>4. Rens eller udskift luftfilterindsatsen.</li> <li>5. Kontakt en autoriseret forhandler.</li> </ol>
Starteren tørner ikke.	<ol style="list-style-type: none"> <li>1. Kontakten til regulering af skæreknive er indkoblet.</li> <li>2. Parkeringsbremsen er ikke aktiveret.</li> <li>3. Batteriet er fladt.</li> <li>4. De elektriske forbindelser er rustne eller løse.</li> <li>5. Der er sprunget en sikring.</li> <li>6. Et relæ eller en kontakt er beskadiget.</li> </ol>	<ol style="list-style-type: none"> <li>1. Flyt kontakten til regulering af skæreknive til udkoblet.</li> <li>2. Aktiver parkeringsbremsen.</li> <li>3. Oplad batteriet.</li> <li>4. Kontroller, om de elektriske tilslutninger har forbindelse.</li> <li>5. Udskift sikringen.</li> <li>6. Kontakt en autoriseret forhandler.</li> </ol>
Motoren vil ikke starte, er svær at starte eller sætter ud.	<ol style="list-style-type: none"> <li>1. Brændstoftanken er tom.</li> <li>2. Chokeren er ikke aktiveret.</li> <li>3. Luftfilteret er snavset.</li> <li>4. Tændrørskablet/-erne sidder løst eller er faldet af.</li> <li>5. Tændrøret/-ene er ødelagt, snavset/-ede, eller gnistgabets er forkert.</li> <li>6. Der er snavs i brændstoffilteret.</li> <li>7. Der er snavs, vand eller gammelt brændstof i brændstofsystemet.</li> <li>8. Der er forkert brændstof i brændstoftanken.</li> <li>9. Oliestanden i krumtaphuset er lav.</li> </ol>	<ol style="list-style-type: none"> <li>1. Fyld brændstoftanken op.</li> <li>2. Flyt chokeren til positionen On (Til).</li> <li>3. Rens eller udskift luftfilterindsatsen.</li> <li>4. Monter kablet/-erne på tændrøret.</li> <li>5. Monter et nyt/nye tændrør med korrekt gnistgab.</li> <li>6. Udskiftning af brændstoffilteret.</li> <li>7. Kontakt en autoriseret forhandler.</li> <li>8. Tøm tanken, og udskift brændstoffet med den korrekte type.</li> <li>9. Fyld olie på krumtaphuset.</li> </ol>
Maskinen kører ikke.	<ol style="list-style-type: none"> <li>1. Omløbsventilerne er åbne.</li> <li>2. Trækremmene er slidte, løse eller sprunget.</li> <li>3. Trækremmene er gået af remskiverne.</li> <li>4. Transmissionen har svigtet.</li> </ol>	<ol style="list-style-type: none"> <li>1. Luk trækventilerne.</li> <li>2. Kontakt en autoriseret forhandler.</li> <li>3. Kontakt en autoriseret forhandler.</li> <li>4. Kontakt en autoriseret serviceforhandler.</li> </ol>
Der er en unormal vibration.	<ol style="list-style-type: none"> <li>1. Motorens monteringsbolte er løse.</li> <li>2. Der er en løs motorremskive, styreremskive, eller en af skæreknivens remskiver er løs.</li> <li>3. Motorremskiven er beskadiget.</li> <li>4. Skærekniven/-knivene er bøjedede eller ude af balance.</li> <li>5. En af skæreknivens monteringsbolte er løs.</li> <li>6. En knivspindel er bøjet.</li> </ol>	<ol style="list-style-type: none"> <li>1. Tilspænd motorens monteringsbolte.</li> <li>2. Tilspænd den løse remskive.</li> <li>3. Kontakt en autoriseret forhandler.</li> <li>4. Monter en eller flere nye skæreknive.</li> <li>5. Tilspænd skæreknivens monteringsbolt.</li> <li>6. Kontakt en autoriseret forhandler.</li> </ol>

Problem	Mulig årsag	Afhjælpning
Klippehøjden er ujævn.	<ol style="list-style-type: none"> <li>1. Skærekniven/-knivene er ikke skarp(e).</li> <li>2. Skærekniven/-knivene er bøjet/-ede.</li> <li>3. Plæneklipperen er ikke nivelleret.</li> <li>4. Et antiskalperingshjul er ikke indstillet korrekt.</li> <li>5. Undersiden af plæneklipperen er snavset.</li> <li>6. Dæktrykket er ikke korrekt.</li> <li>7. En knivspindel er bøjet.</li> </ol>	<ol style="list-style-type: none"> <li>1. Slib kniven/knivene.</li> <li>2. Monter en eller flere nye skæreknive</li> <li>3. Niveller plæneklipperen på tværs og på langs.</li> <li>4. Juster antiskalperingshjulets højde.</li> <li>5. Rengør undersiden af plæneklipperen.</li> <li>6. Tilpas dæktrykket.</li> <li>7. Kontakt en autoriseret forhandler.</li> </ol>
Knivene roterer ikke.	<ol style="list-style-type: none"> <li>1. Drivremmen er slidt, løs eller sprunget.</li> <li>2. Drivremmen er gået af remskiven.</li> <li>3. Kontakten til kraftudtaget eller kraftudtagskoblingen er defekt.</li> <li>4. Plæneklipperremmen er slidt, løs eller sprunget.</li> </ol>	<ol style="list-style-type: none"> <li>1. Monter en ny drivrem.</li> <li>2. Monter drivremmen, og kontroller, at justeringsakslerne og remstyrene er korrekt placeret.</li> <li>3. Kontakt en autoriseret forhandler.</li> <li>4. Monter en ny plæneklipperrem.</li> </ol>

# Diagrammer

WIRE COLOR CODES

BK	=	BLACK	PK	=	PINK
BN	=	BROWN	R	=	RED
BU	=	BLUE	T	=	TAN
GN	=	GREEN	VIO	=	VIOLET
GY	=	GREY	W	=	WHITE
OR	=	ORANGE	Y	=	YELLOW
BN/W	=	BROWN w/WHITE			
BU/W	=	BLUE w/WHITE			
GN/W	=	GREEN w/WHITE			
W/BK	=	WHITE w/BLACK			
Y/BK	=	YELLOW w/BLACK			
VIO/BK	=	VIOLET w/BLACK			

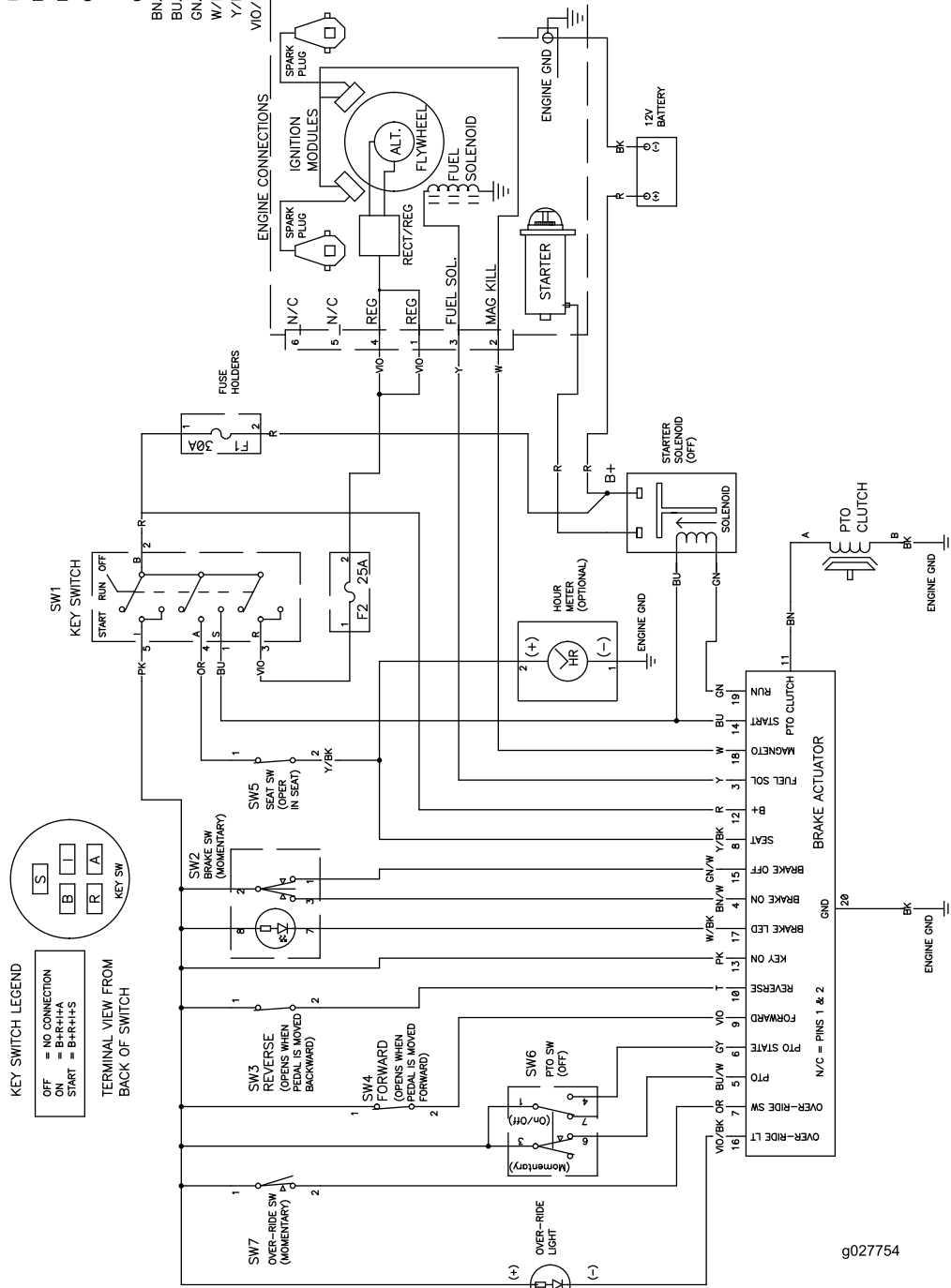

**KEY SWITCH LEGEND**  
 OFF = NO CONNECTION  
 ON = BHR+HA  
 START = BHR+HS

**TERMINAL VIEW FROM BACK OF SWITCH**

El-diagram (Rev. A)

g027754



# Bemærkninger:

# Bemærkninger:

## International forhandlerliste

<b>Forhandler:</b>	<b>Land:</b>	<b>Tlf.:</b>	<b>Forhandler:</b>	<b>Land:</b>	<b>Tlf.:</b>
Agrolanc Kft	Ungarn	36 27 539 640	Maquiver S.A.	Colombia	57 1 236 4079
Asian American Industrial (AAI)	Hongkong	852 2497 7804	Maruyama Mfg. Co. Inc.	Japan	81 3 3252 2285
B-Ray Corporation	Korea	82 32 551 2076	Mountfield a.s.	Tjekkiet	420 255 704 220
Brisa Goods LLC	Mexico	1 210 495 2417	Mountfield a.s.	Slovakiet	420 255 704 220
Casco Sales Company	Puerto Rico	787 788 8383	Munditol S.A.	Argentina	54 11 4 821 9999
Ceres S.A.	Costa Rica	506 239 1138	Norma Garden	Rusland	7 495 411 61 20
CSSC Turf Equipment (pvt) Ltd.	Sri Lanka	94 11 2746100	Oslinger Turf Equipment SA	Ecuador	593 4 239 6970
Cyril Johnston & Co.	Nordirland	44 2890 813 121	Oy Hako Ground and Garden Ab	Finland	358 987 00733
Cyril Johnston & Co.	Irland	44 2890 813 121	Parkland Products Ltd.	New Zealand	64 3 34 93760
Fat Dragon	Kina	886 10 80841322	Perfetto	Polen	48 61 8 208 416
Femco S.A.	Guatemala	502 442 3277	Pratoverde SRL.	Italien	39 049 9128 128
FIVEMANS New-Tech Co., Ltd	Kina	86-10-6381 6136	Prochaska & Cie	Østrig	43 1 278 5100
ForGarder OU	Estland	372 384 6060	RT Cohen 2004 Ltd.	Israel	972 986 17979
G.Y.K. Company Ltd.	Japan	81 726 325 861	Riversa	Spanien	34 9 52 83 7500
Geomechaniki of Athens	Grækenland	30 10 935 0054	Lely Turfcare	Danmark	45 66 109 200
Golf international Turizm	Tyrkiet	90 216 336 5993	Lely (U.K.) Limited	Storbritannien	44 1480 226 800
Hako Ground and Garden	Sverige	46 35 10 0000	Solvart S.A.S	Frankrig	33 1 30 81 77 00
Hako Ground and Garden	Norge	47 22 90 7760	Spypros Stavrinides Limited	Cypern	357 22 434131
Hayter Limited (U.K.)	Storbritannien	44 1279 723 444	Surge Systems India Limited	Indien	91 1 292299901
Hydroturf Int. Co Dubai	Forenede Arabiske Emirater	97 14 347 9479	T-Markt Logistics Ltd.	Ungarn	36 26 525 500
Hydroturf Egypt LLC	Ægypten	202 519 4308	Toro Australia	Australien	61 3 9580 7355
Irrimac	Portugal	351 21 238 8260	Toro Europe NV	Belgien	32 14 562 960
Irrigation Products Int'l Pvt Ltd.	Indien	0091 44 2449 4387	Valtech	Marokko	212 5 3766 3636
Jean Heybroek b.v.	Holland	31 30 639 4611	Victus Emak	Polen	48 61 823 8369

### Europæisk erklæring om beskyttelse af privatlivets fred

De oplysninger, som Toro indsamler

Toro Warranty Company (Toro) respekterer dit privatliv. For at vi kan behandle dit garantikrav og kontakte dig i tilfælde af en produkttilbagekaldelse, beder vi dig dele visse oplysninger med os, enten direkte eller gennem din lokale Toro-virksomhed eller -forhandler.

Toros garantisystem hostes på servere i USA, hvor love om beskyttelse af privatlivets fred muligvis ikke yder samme beskyttelse, som gælder i dit land.

VED AT DELE DINE PERSONLIGE OPLYSNINGER MED OS GIVER DU DIT SAMTYKKE TIL BEHANDLING AF DINE PERSONLIGE OPLYSNINGER SOM BESKREVET I DENNE ERKLÆRING OM BESKYTTELSE AF PRIVATLIVETS FRED.

Toros brug af oplysninger

Toro kan bruge dine personlige oplysninger til at behandle garantikrav og kontakte dig i tilfælde af en produkttilbagekaldelse og til ethvert andet formål, som vi informerer dig om. Toro kan dele dine oplysninger med Toros søsterselskaber, forhandlere eller andre forretningspartnere i forbindelse med enhver af disse aktiviteter. Vi sælger ikke dine personlige oplysninger til andre virksomheder. Vi forbeholder os retten til at offentliggøre personlige oplysninger for at kunne overholde gældende lovgivning og efter anmodning fra relevante myndigheder med henblik på at kunne betjene vores systemer korrekt eller af hensyn til vores egen eller brugerens beskyttelse.

Opbevaring af dine personlige oplysninger

Vi opbevarer dine personlige oplysninger, så længe vi har behov for dem, til de formål, som de oprindeligt blev indsamlet til, eller til andre legitime formål (som f.eks. overholdelse af regler) eller som påkrævet af gældende lovgivning.

Toros forpligtelse i forbindelse med sikkerheden af dine personlige oplysninger

Vi tager rimelige forholdsregler for at beskytte sikkerheden af dine personlige oplysninger. Vi tager også forholdsregler for at opretholde nøjagtigheden og aktualiteten af personlige oplysninger.

Adgang til og korrigerings af dine personlige oplysninger

Hvis du gerne vil gennemse eller ændre dine personlige oplysninger, kan du kontakte os pr. e-mail på [legal@toro.com](mailto:legal@toro.com).

### Forbrugerlovgivning i Australien

Forbrugere i Australien kan finde nærmere oplysninger om forbrugerlovgivningen i Australien i kassen eller hos den lokale Toro-forhandler.



# Toros garanti og Startgaranti med Toro GTS

Produkter til private formål

## Fejl og produkter, der er dækket

Toro Company og dets søsterselskab, Toro Warranty Company, garanterer i fællesskab, i henhold til en aftale mellem dem, at reparere det nedenfor anførte ToroShort-produkt for den oprindelige køber<sup>1</sup>, hvis det viser sig at have materialefejl eller fejl i den håndværksmæssige udførelse, eller hvis motoren med Toro GTS (Guaranteed to Start) ikke starter ved første eller andet træk, forudsat at rutinevedligeholdelsen, som påkrævet i henhold til *betjeningsvejledningen*, er blevet udført.

Følgende perioder gælder fra købsdatoen:

Produkter	Garantiperiode
Plæneklippere • Støbt skjold	5 års privat brug <sup>2</sup> 90 dages kommerciel brug
• Motor	5 års GTS-garanti, Privat brug <sup>3</sup>
• Batteri	2 år
• Stålskjold	2 års privat brug <sup>2</sup> 30 dages kommerciel brug
• Motor	2 års GTS-garanti, Privat brug <sup>3</sup>
TimeMaster-plæneklippere	3 års privat brug <sup>2</sup> 90 dages kommerciel brug
• Motor	3 års GTS-garanti, Privat brug <sup>3</sup>
• Batteri	2 år
Elektriske håndholdte produkter og håndskubbede plæneklippere	2 års privat brug <sup>2</sup> Ingen garanti for kommerciel brug
Sneslynger	
• Et trin	2 års privat brug <sup>2</sup> 45 dages kommerciel brug
• Motor	2 års GTS-garanti, Privat brug <sup>3</sup>
• To trin	3 års privat brug <sup>2</sup> 45 dages kommerciel brug
• Sliske, sliskedeflektor og rotorhusskærm	Produktivtid (kun den originale ejer) <sup>5</sup>
Elektriske sneslynger	2 års privat brug <sup>2</sup> Ingen garanti for kommerciel brug
Alle traktorenheder herunder	
• Motor	Se motorproducentens garanti <sup>4</sup>
• Batteri	2 års privat brug <sup>2</sup>
• Redskaber	2 års privat brug <sup>2</sup>
Plæne- og havetraktorer i DH-serien	2 års privat brug <sup>2</sup> 30 dages kommerciel brug
Plæne- og havetraktorer i XLS-serien	3 års privat brug <sup>2</sup> 30 dages kommerciel brug
TimeCutter	3 års privat brug <sup>2</sup> 30 dages kommerciel brug
TITAN-plæneklippere	3 år eller 240 timer <sup>5</sup>
• Stel	Produktivtid (kun den originale ejer) <sup>6</sup>

<sup>1</sup>Oprindelige køber betyder den person, der købte Toro-produktet oprindeligt.

<sup>2</sup>Privat brug betyder, at produktet bruges på samme grund, som dit hjem ligger på. Brug på mere end ét sted anses for at være kommerciel brug, og i dette tilfælde finder garantien for kommerciel brug anvendelse.

<sup>3</sup>Toro GTS-startgarantien (Guaranteed to Start) gælder ikke, hvis produktet bruges kommercielt.

<sup>4</sup>Nogle af de motorer, der bruges på Toro-produkter, er omfattet af motorfabrikantens garanti.

<sup>5</sup>Alt efter hvad der indtræffer først.

<sup>6</sup>Produktivtid på stellet – Hvis hovedstellet, som består af sammensvejsede dele, der danner traktorstrukturen, som andre komponenter, f.eks. motoren, er fastgjort på, revner eller går i stykker under normal brug, vil den blive repareret eller udskiftet efter Toros valg i henhold til garantien, uden at kunden skal afholde omkostninger til reservedele og arbejds løn. Svigt i stellet som følge af forkert brug eller misbrug og svigt eller påkrævet reparation som følge af rust eller korrosion er ikke omfattet af garantien.

Garantien kan bortfalde, hvis timetælleren er frakoblet, ændret eller viser tegn på, at der er pillet ved den.

## Ejerens ansvar

Du skal vedligeholde dit Toro-produkt ved at følge de vedligeholdelsesprocedurer, der er beskrevet i *betjeningsvejledningen*. Du skal selv afholde udgifterne til denne rutinevedligeholdelse, uanset om den udføres af en forhandler eller dig selv.

## Sådan får du udført service, der er dækket af garantien

Hvis du mener, at dit Toro-produkt har en materialefejl eller fejl i den håndværksmæssige udførelse, skal du følge denne fremgangsmåde:

1. Kontakt sælgeren af dit produkt for at arrangere reparation af produktet. Hvis det af en eller anden årsag ikke er muligt for dig at kontakte sælgeren, kan du kontakte en hvilken som helst autoriseret Toro-forhandler for at arrangere reparation. Se den vedhæftede distributørliste.
2. Medbring produktet og dit købsbevis (salgskvittering) til serviceforhandleren. Hvis du af en eller anden årsag er utilfreds med serviceforhandlerens vurdering eller med den service, du får, kan du kontakte os på:

Toro Customer Care Department, RLC-divisionsen  
Toro Warranty Company  
8111 Lyndale Avenue South  
Bloomington, MN 55420-1196, USA  
001-952-948-4707

## Genstande og fejl, der ikke er dækket

Der er ingen udtrykkelig garanti undtagen for det særlige emissionssystem og motorgarantidækning på visse produkter. Denne udtrykkelige garanti dækker ikke følgende:

- Udgifter til regelmæssig vedligeholdelsesservice eller reservedele som filtre, brændstof, smøremidler, oileskift, tændrør, luftfiltre, slibning af skæreknive/slidte skæreknive, kabel-/forbindelsesjusteringer eller bremse- og koblingsjusteringer.
- Komponenter, der svigter som følge af almindeligt slid
- Ethvert produkt eller enhver del, der er blevet ændret, anvendt forkert eller forsovet og kræver udskiftning eller reparation som følge af ulykker eller manglende korrekt vedligeholdelse.
- Afhentnings- og leveringsudgifter
- Reparationer eller forsøg på reparationer af andre end en autoriseret Toro-serviceforhandler
- Reparationer, der er nødvendige, fordi den anbefalede brændstofprocedure ikke er blevet fulgt (se *betjeningsvejledningen* for at få yderligere oplysninger)
  - Fjernelse af forureningsstoffer fra brændstofsysteget dækkes ikke
  - Brug af gammelt brændstof (mere end en måned gammelt) eller brændstof, der indeholder mere end 10 % ethanol eller mere end 15 % MTBE
  - Undladelse af at aftappe brændstofsysteget før en periode på over en måned, hvor maskinen ikke skal bruges
- Reparationer eller justeringer til løsning af startproblemer af de følgende grunde:
  - Manglende overholdelse af korrekte vedligeholdelsesprocedurer eller anbefalet brændstofprocedure
  - Plæneklipper med roterende blade har ramt en genstand
- Særlige driftsbetingelser, hvor der muligvis skal trækkes mere end to gange for at starte:
  - Første opstart efter en længere periode på over tre måneder, hvor maskinen ikke har været brugt, eller efter sæsonopbevaring
  - Opstarter ved kolde temperaturer som f.eks. i det tidlige forår eller sene efterår
  - Forkerte startprocedurer – hvis du har svært ved at starte din enhed, skal du læse *betjeningsvejledningen* for at sikre dig, at du bruger de korrekte startprocedurer. Dette kan spare dig for et besøg hos en autoriseret Toro-serviceforhandler.

## Generelle betingelser

Lovgivningen i de enkelte lande er gældende for køberen. Rettigheder, som tilfalder køberen i henhold til denne lovgivning, indskrænkes ikke af denne garanti.