



Count on it.

Betjeningsvejledning

Reelmaster® 5610-traktionsenhed

Modelnr. 03678—Serienr. 316000001 og derover



Dette produkt overholder alle relevante EU-direktiver.
Yderligere oplysninger fås på den separate produktspecifikke overensstemmelseserklæring.

⚠ ADVARSEL

CALIFORNIEN

Advarsel i henhold til erklæring nr. 65

Dette produkt indeholder et eller flere kemikalier, der ifølge staten Californien er kræftfremkaldende og giver medfødte defekter eller forplantningsskader.

Dieselmotorens udstødningsgas og nogle af dens bestanddele er ifølge staten Californien kræftfremkaldende og kan medføre fødselsskader eller andre forplantningsskader.

Det er en overtrædelse af California Public Resource Code Section 4442 eller 4443 at bruge eller betjene denne motor på et skovbegrøet, buskbegrøet eller græsbeholdt område, medmindre motoren er forsynet med en gnistskærm som defineret i Section 4442, som vedligeholdes og er i god driftsmæssig stand, eller medmindre motoren er bygget, udstyret og vedligeholdt til brandforebyggelse.

Indledning

Dette er en plænetraktor med knivcylindre, der er beregnet til brug af professionelle, ansatte operatører i kommercielle anvendelsesområder. Den er primært beregnet til klipning af græs på velholdte plæner på golfbaner, i parker, på sportsbaner og kommercielle områder. Den er ikke beregnet til at klippe krat, slå græs eller anden bevoksning langs motorveje eller til landbrugsformål.

Læs denne vejledning omhyggeligt, så du kan lære at betjene og vedligeholde produktet korrekt samt undgå person- og produktskade. Det er dit ansvar at betjene produktet korrekt og sikkert.

Du kan kontakte Toro direkte på www.Toro.com for at få oplysninger om produkter og tilbehør, hjælp til at finde en forhandler og for at registrere dit produkt.

Når du har brug for service, originale Toro-dele eller yderligere oplysninger, bedes du kontakte en autoriseret serviceforhandler eller Toros kundeservice samt have produktets model- og serienummer parat. Model- og serienumre kan findes på en plade, der er monteret på stellet venstre side under fodstøtten. Skriv numrene, hvor der er gjort plads til dette.

Modelnr. _____

Serienr. _____

Denne vejledning advarer dig om mulige farer og giver dig særlige sikkerhedsoplysninger ved hjælp af advarselssymbolet (Figur 1), der angiver en fare, som kan forårsage alvorlig personskade eller død, hvis du ikke følger de anbefalede forholdsregler.



Figur 1

1. Advarselssymbol

Denne betjeningsvejledning bruger to ord til at fremhæve oplysninger. **Vigtigt** henleder opmærksomheden på særlige mekaniske oplysninger, og **Bemærk** angiver generel information, som det er værd at lægge særligt mærke til.

Indhold

Sikkerhed	4
Sikker betjeningspraksis	4
Sikker kørsel på Toro-plæneklippere	6
Lydeffektniveau	7
Lydtrykniveau	7
Vibrationsniveau	7
Sikkerheds- og instruktionsmærkater	7
Opsætning	12
1 Justering af dæktryk	12
2 Justering af styrearmens position	13
3 Montering af klippeenhederne	13
4 Justering af plænekompensationsfjederen	16
5 Montering af bagvægte	17
6 Montering af CE-motorhjelm-låsen	18
7 Brug af støtteben til klippeenheden	18
Produktoversigt	19
Betjeningsanordninger	19
Specifikationer	24
Redskaber/tilbehør	24
Betjening	25
Sæt sikkerheden i højsædet	25
Kontrol af motoroliestanden	26
Kontrol af kølesystemet	27
Påfyldning af brændstof	27
Kontrol af hydraulikvæsken	29
Kontrol af kontakt mellem knivcylinder og bundkniv	29
Kontrol af hjulmøtrikkernes tilspændingsmoment	30
Tilkøring af maskinen	30
Udluftning af brændstofsyste-met	30
Start og standsning af motoren	31
Justering af løftearmens modvægt	31
Justering af løftearmens drejepo-sition	31
Skubning eller trækning af maskinen	32
Donkraftpunkternes placering	32
Transport af maskinen	32
Læsning af maskinen	33
Indstilling af knivcylinderhastigheden	35
Fejlfindingslampens betydning	36
Kontrol af sikkerhedskontak-terne	36
Hydrauliske magnetventilers funktioner	37
Tip vedrørende betjening	37
Vedligeholdelse	38
Skema over anbefalet vedligeholdelse	38
Kontrolliste for daglig vedligeholdelse	39
Oversigt over eftersynsintervaller	40
Smøring	40
Smøring af lejerne og bøsningerne	40
Motorvedligeholdelse	42
Eftersyn af luftfilteret	42
Eftersyn af motorolien og filteret	42
Justering af gashåndtaget	43
Vedligeholdelse af brændstofsyste-met	44
Tømning af brændstoftanken	44
Eftersyn af brændstofslanger og -forbindelser	44

Serviceeftersyn af vandudskilleren	44
Rengøring af brændstofindtagsfilteret	44
Udluftning af brændstofindsprøjt-ningsdy-serne	44
Vedligeholdelse af elektrisk syste-met	45
Serviceeftersyn af batteriet	45
Adgang til sikringerne	46
Vedligeholdelse af drivsystem	46
Justering af traktionsdrevet til neutral	46
Kontrol af baghjulsspidsning	47
Vedligeholdelse af kølesystem	47
Fjernelse af snavs fra kølesyste-met	47
Vedligeholdelse af bremses	48
Justering af parkeringsbremses-terne	48
Justering af parkeringsbremsens lås	49
Vedligeholdelse af remme	49
Kontrol og stramning af generatorremmen	49
Vedligeholdelse af hydrauliksyste-met	50
Udskiftning af hydraulikvæsken	50
Udskiftning af hydraulikfiltrene	50
Kontrol af hydraulikrør og -slanger	51
Brug af hydrauliksystemets testpor-te	51
Vedligeholdelse af klippeenhedsyste-met	52
Baglapning af klippeenhederne	52
Opbevaring	53
Forberedelse af traktionsenhe-den	53
Klargøring af motoren	53

Sikkerhed

Denne maskine er designet i overensstemmelse med EN ISO 5395: 2013 og ANSI B71.4-2012 og opfylder eller overstiger disse standarder, hvis udstyret med bagvægt. Se proceduren for montering af bagvægte i opsætningsafsnittet.

Hvis operatøren eller ejeren anvender eller vedligeholder maskinen forkert, kan det medføre personskade. For at nedsætte risikoen for personskade skal operatøren følge sikkerhedsforskrifterne og altid være opmærksom på advarselssymbolerne, der betyder Forsigtig, Advarsel eller Fare – personlig sikkerhedsanvisning. Hvis sikkerhedsanvisningen ikke overholdes, kan det medføre personskade eller død.

Sikker betjeningspraksis

Uddannelse

- Læs betjeningsvejledningen og andet uddannelsesmateriale omhyggeligt. Bliv fortrolig med betjeningsanordningerne og sikkerhedssymbolerne, samt hvordan udstyret bruges korrekt.
- Lad aldrig børn eller andre personer, der ikke kender denne vejledning, bruge eller foretage eftersyn af plæneklipperen. Vær opmærksom på, at lokale forskrifter kan angive en mindstealder for operatøren.
- Klip aldrig græs, når der er mennesker, især børn, eller kæledyr i nærheden.
- Husk, at operatøren eller brugeren er ansvarlig for ulykker eller farer, der måtte ramme andre mennesker eller deres ejendom.
- Kør ikke med passagerer.
- Alle førere og mekanikere skal indhente og få professionel og praktisk vejledning. Ejeren er ansvarlig for uddannelsen af brugerne. En sådan vejledning skal understrege:
 - behovet for omtanke og koncentration, når der arbejdes med plænetraktorer;
 - herredømmet over en plænetraktor, der glider på en bakkeskråning, kan ikke genvindes ved at bruge bremsen. Hovedårsagerne til mistet herredømme er:
 - ◇ utilstrækkeligt hjulgreb;
 - ◇ for hurtig kørsel;
 - ◇ utilstrækkelig opbremsning;
 - ◇ maskintypen er uegnet til formålet;
 - ◇ manglende kendskab til jordforholdenes betydning, især skråninger;
 - ◇ forkert bugsering og lastfordeling.
- Ejeren/brugeren kan forhindre og er ansvarlig for ulykker eller personskader, som måtte ramme vedkommende selv, andre personer eller ejendom.

Forberedelser

- Brug altid hensigtsmæssigt skridsikkert fodtøj, lange bukser, sikkerhedsbriller og høreværn under brug. Langt hår, løsthængende tøj eller smykker kan blive filtret ind i bevægelige dele.
- Undersøg nøje området, hvor udstyret skal anvendes, og fjern alle genstande, som kan blive slynget ud af maskinen.
- Udskift defekte lydpotter.
- Bedøm terrænet, så du kan vælge det nødvendige tilbehør og udstyr til korrekt og sikker udførelse af opgaven. Brug kun tilbehør og udstyr, der er godkendt af producenten.
- Kontroller, at dødemandsgreb, sikkerhedskontakter og afskærmninger er korrekt påmonteret og fungerer korrekt. Betjen ikke maskinen, medmindre disse fungerer korrekt.

Sikker håndtering af brændstoffer

- For at undgå person- eller tingsskade skal du være yderst forsigtig, når du håndterer brændstof. Brændstof er ekstremt brandfarlig, og dampene er eksplosive.
- Sluk alle cigaretter, cigarer, piber og andre antændingskilder.
- Brug kun en godkendt brændstofbeholder.
- Tag aldrig brændstofdækslet af, og påfyld aldrig brændstof, mens motoren kører.
- Lad motoren køle af før genopfyldning.
- Fyld aldrig brændstof på maskinen indendørs.
- Opbevar aldrig maskinen eller brændstofbeholdere, hvor der er åben ild, gnister eller vågeblus som f.eks. på en vandvarmer eller på andre apparater.
- Fyld aldrig beholdere inde i et køretøj eller på en lastbil eller anhænger med plastikforing. Stil altid beholdere på jorden et stykke fra køretøjet, før påfyldning påbegyndes.
- Fjern maskinen fra lastbilen eller anhængerens og fyld den op på jorden. Hvis dette ikke er muligt, skal påfyldningen af maskinen finde sted med en bærbar beholder i stedet for direkte fra brændstofstanderen.
- Spidsen af slangen skal altid være i kontakt med kanten af åbningen i brændstoftanken eller -dunken, indtil påfyldningen er afsluttet. Brug ikke en dyselåseenhed.
- Hvis der kommer brændstof på tøj, skal du skifte tøj øjeblikkeligt.
- Fyld aldrig for meget på brændstoftanken. Sæt brændstofdækslet på igen, og spænd det godt fast.

Betjening

- Lad ikke motoren køre i et uventileret rum, hvor der kan samles farlige kulilte- og udstødningsdampe.
- Klip kun græs i dagslys eller i godt, kunstigt lys.

- Før du forsøger at starte motoren, skal du udkoble alle koblinger til fastspændte knivanordninger, sætte maskinen i frigear og aktivere parkeringsbremsen.
- Vær opmærksom på huller i terrænet samt andre skjulte risici.
- Hold øje med trafikken, når du krydser eller kører i nærheden af veje.
- Stop skæreknivenes rotation, før du krydser andre overflader end græs.
- Når du bruger påmonterede redskaber, må du aldrig rette udblæsning af materiale mod omkringstående eller tillade nogen at komme nær maskinen, mens den kører.
- Brug aldrig plæneklipperen med beskadigede værn, afskærmninger eller uden korrekt påmonterede sikkerhedsanordninger. Sørg for, at alle sikkerhedskontakter er påmonteret, korrekt justeret og fungerer korrekt.
- Lav ikke om på motorens regulatorindstillinger, og køр ikke motoren ved for høj hastighed. Hvis motoren betjenes ved for høj hastighed, kan risikoen for personskade øges.
- Før du forlader førersædet:
 - stands på plan grund;
 - udkobl kraftudtaget, og sænk redskaberne;
 - skift til frigear, og aktiver parkeringsbremsen,
 - Stop motoren, og fjern nøglen.
- Sørg for at udkoble drevet til redskaberne, når du transporterer maskinen fra et sted til et andet, eller når den ikke anvendes.
- Stop motoren, og udkobl drevet til redskaberne:
 - Før du fylder brændstof på
 - Før græsfanget/græsfangene fjernes
 - Før du foretager højdejusteringer, medmindre justeringen kan foretages fra førersædet
 - Før du fjerner tilstopninger
 - Før du efterser, rengør eller arbejder på plæneklipperen
 - Efter at du har ramt et fremmedlegeme, eller hvis der forekommer en unormal vibration. Efterser plæneklipperen for skader, og foretag udbedringer, før du starter og betjener udstyret igen.
- Du skal nedsætte motorens omdrejningstal, når motoren er ved at standse, og hvis motoren er udstyret med en brændstofafbryderventil, skal du lukke for brændstoftilførslen, når du er færdig med at slå græs.
- Hold hænder og fødder væk fra klippehederne.
- Se bagud og ned for at sikre, at der er fri bane, før du bakker.
- Sænk farten, og vær forsigtig, når du vender og krydser veje og fortove. Stop cylindrene/knivcylindrene, hvis du ikke klipper.
- Betjen ikke plæneklipperen, hvis du er påvirket af alkohol eller medicin.
- Lyn kan forårsage alvorlig personskade eller død. Hvis der observeres lyn eller høres torden i området, må maskinen ikke anvendes. Søг ly.
- Vær forsigtig, når du lægger maskinen på eller af en trailer eller lastbil.
- Vær forsigtig, når du nærmer dig blinde hjørner, buske, træer eller andre genstande, der kan blokere for udsynet.

Sikkerhed på skråninger

Husk, at der ikke findes sikre skråninger. Kørsel på græsskråninger kræver særlig forsigtighed.

- Sænk maskinens hastighed, og udvis ekstra forsigtighed på skråninger. Køр i den anbefalede retning på skråninger. Plæneforholdene kan påvirke maskinens stabilitet.
- Køр langsomt på skråninger samt i skarpe sving.
- Vær opmærksom på små forhøjninger og huller samt andre skjulte farer.
- Undlad at dreje maskinen på skråninger. Hvis dette ikke kan undgås, skal du dreje langsomt og gradvist ned ad bakke, hvis det er muligt. **Drej ikke skarpt.**
- Vær forsigtig, når du bakker.
- brug modvægt(e) eller hjulvægte, når det er foreslået i betjeningsvejledningen.
- Undlad at starte, standse eller vende maskinen på en skråning. Hvis dækkene mister traktion, skal du udkoble skærekniiven(e) og køre langsomt lige ned ad skråningen.
- Sørg altid for, at klippehederne er sænket, når du betjener maskinen på en skråning.
- Udvis ekstra forsigtighed, når du betjener maskinen med redskaber, da de kan påvirke maskinens stabilitet. Følg anbefalingerne til brug af maskinen på skråninger i denne *betjeningsvejledning*.

Vedligeholdelse og opbevaring

- Hold alle møtrikker, bolte og skruer tilspændte for at sikre, at udstyret er i en sikker driftsmæssig stand.
- Opbevar aldrig udstyret med brændstof i tanken i en bygning, hvor brandfarlige dampe kan nå åben ild eller gnister.
- Lad motoren køle af, før du opbevarer maskinen på et lukket sted.
- Mindsk brandfaren ved at holde motoren, lyd-potten, batterirummet og brændstofopbevaringsområdet fri for græs, blade eller overskydende fedt.
- Efterser jævnlige græsfanget for slid eller skader.
- Hold alle dele i god driftsmæssig stand og alle beslag og hydraulikfittings tilspændt. Udskift alle slidte eller beskadigede dele og mærkater.

⚠ ADVARSEL

Motorudstødningen indeholder kulilte, som er en lugtfri, dødbringende gift.

Lad ikke motoren køre inden døre eller i et indelukket område.

- Du skal vide, hvordan man standser motoren hurtigt.
- Betjen ikke maskinen iført tennissko eller gummisko.
- Brug af sikkerhedsfodtøj og lange bukser anbefales og kræves i henhold til visse lokale forskrifter og forsikringsbestemmelser.
- Brændstof skal håndteres forsigtigt. Tør eventuelt spildt brændstof op.
- Kontroller hver dag, om sikkerhedskontakterne fungerer korrekt. Hvis en kontakt ikke fungerer korrekt, skal den udskiftes, før maskinen betjenes.
- Sæt dig på førersædet, før motoren startes.
- Det kræver koncentration at bruge maskinen. Gør følgende for at undgå at miste herredømmet over maskinen:
 - Kørsel tæt på bunkere, grøfter, vandløb eller andre farer.
 - Sænk hastigheden, når du foretager skarpe drejninger. Undgå at stoppe og starte pludseligt.
 - Når du befinder dig i nærheden af, eller når du krydser veje, skal du altid holde tilbage.
 - Aktiver driftsbremserne, når du kører ned ad en bakke for at bevare den langsomme fremdrift og for at bevare kontrollen over maskinen.
- Når du bruger en maskine med styrtbøjlesystem, må du aldrig fjerne styrtbøjlesystemet, og du skal altid benytte sikkerhedssele.
- Klippeenhederne skal være hævet ved kørsel fra et arbejdsområde til et andet.
- Rør ikke ved motoren, lydpotten eller udstødningsrøret, mens motoren kører, eller kort tid efter den er stoppet, da disse områder kan være så varme, at de kan forårsage brandsår.
- Hvis motoren sætter ud eller taber fremdriftsmoment, så den ikke kan køre helt til toppen af skråningen, skal du ikke vende maskinen. Bak altid langsomt lige ned ad skråningen.
- Stop klipningen, hvis en person eller et dyr uventet dukker op i eller nær klippingsområdet. Skødesløs betjening kombineret med terrænets hældning, rikoletteringer eller forkert anbragte afskærmninger kan føre til skader på grund af udslyngning af genstande. Genoptag ikke klipningen, før området er ryddet.

Vedligeholdelse og opbevaring

- Sørg for, at alle hydraulikrørsforbindelser er fast tilspændte, og at alle hydraulikslanger og -rør er i god stand, før der sættes tryk på systemet.

- Hvis du skal tappe brændstoftanken, skal det foregå udendørs.
- Vær forsigtig, når du justerer maskinen, så du undgår at få fingrene ind mellem roterende skæreknive og maskinens faste dele.
- I forbindelse med maskiner med flere cylindre/knivcylindre skal du være forsigtig, da blot én roterende cylinder/knivcylinder kan få de øvrige cylindre/knivcylindre til at rotere.
- Udkobl drevene, sænk klippeenhederne, aktiver parkeringsbremsen, stop motoren, og tag nøglen ud af tændingen. Vent på, at al bevægelse standser, før du justerer, rengør eller reparerer udstyret.
- Fjern græs og andet affald fra klippeenhederne, drevene, lydpotterne og motoren for at forhindre brand. Tør spildt olie eller brændstof op.
- Brug om nødvendigt støttebukke til at understøtte komponenter.
- Tag forsigtigt trykket af komponenter, hvori der er oplagret energi.
- Frakobl batteriet, før du foretager reparationer. Frakobl minuspolen først og pluspolen sidst. Tilslut pluspolen først og minuspolen sidst.
- Vær forsigtig, når du efterser cylindrene/knivcylindrene. Brug handsker, og vær forsigtig, når de efterses.
- Hold hænder og fødder væk fra bevægelige dele. Undgå om muligt at foretage justeringer, mens motoren kører.
- Oplad batterierne på et åbent sted med god ventilation, væk fra gnister og åben ild. Træk stikket til opladeren ud af stikkontakten, før den tilsluttes eller frakobles batteriet. Brug beskyttelsesdragt og isoleret værktøj.

Bugsering

- Vær forsigtig, når du læsser maskinen på eller af en anhænger eller lastbil.
- Brug ramper i fuld bredde, når maskinen læsses på en trailer eller lastbil.
- Fastgør maskinen med stropper, kæder, kabler eller reb. Både de forreste og bageste stropper bør føres ned og udad fra maskinen.

Sikker kørsel på Toro-plæneklippere

Nedenstående liste indeholder sikkerhedsoplysninger specifikt for Toro-produkter eller andre sikkerhedsoplysninger, du skal kende, og som ikke er indeholdt i CEN-, ISO- eller ANSI-standarderne.

Dette produkt kan afskære hænder og fødder samt udslynge genstande. Følg altid sikkerhedsforskrifterne for at undgå alvorlig personskade eller død.

Brug af dette produkt til andre formål, end det er beregnet til, kan være farligt for brugeren og omkringstående personer.

- Hold kroppen og hænder væk fra små lækagehuller eller dyser, der sprøjter hydraulikvæske ud under tryk. Brug papir eller pap, ikke dine hænder, til at finde lækager. Hydraulikvæske, der trænger ud under tryk, kan have tilstrækkelig kraft til at gå gennem huden og forårsage alvorlig personskade. Søg straks lægehjælp, hvis der sprøjtes væske ind under huden.
- Før du afbryder eller udfører arbejde på hydrauliksystemet, skal hele trykket tages af systemet ved at stoppe motoren og sænke klippeenhederne og redskaberne ned på jorden.
- Kontroller regelmæssigt alle brændstofrørs tæthed og slid. Tilspænd eller reparer dem som nødvendigt.
- Hvis motoren skal køre for at udføre en vedligeholdelsesjustering, skal du holde hænder, fødder, tøj og alle kropsdele væk fra klippeenhederne, redskaber og bevægelige dele. Hold alle personer på afstand.
- Få din Toro-forhandler til at kontrollere det maksimale motoromdrejningstal med en omdrejningstæller af hensyn til sikker og nøjagtig drift. Det maksimale regulerede motoromdrejningstal skal være 3300 o/min.
- Kontakt en Toro-forhandler, hvis der bliver brug for større reparationer, garantiarbejde, opdateringer til systemerne, eller du har brug for anden hjælp.
- Brug kun originale Toro-reservedele og tilbehør for at sikre optimal ydelse og sikre, at maskinen fortsat overholder sikkerhedscertificeringen. Reservedele og tilbehør, der er fremstillet af andre producenter, kan være farlige, og brug heraf kan gøre garantien ugyldig.

Lydeffektniveau

Maskinen har et garanteret lydstyrkeniveau på 105 dBA, hvori der er medtaget en usikkerhedsværdi (K) på 1 dBA.

Lydeffektniveauet er fastlagt i overensstemmelse med procedurerne beskrevet i ISO 11094.

Lydtrykniveau

Maskinen har et lydtryksniveau ved brugerens øre på 84 dBA, hvori der er medtaget en usikkerhedsværdi (K) på 1 dBA.

Lydtryksniveauet er fastlagt i overensstemmelse med procedurerne beskrevet i EN ISO 5395:2013.

Vibrationsniveau

Hånd-Arm

Målt vibrationsniveau for højre hånd = 0,84 m/s²

Målt vibrationsniveau for venstre hånd = 0,77 m/s²

Usikkerhedsværdi (K) = 0,5 m/s²

De målte værdier er fastlagt i overensstemmelse med procedurerne beskrevet i EN ISO 5395:2013.

Hele kroppen

Målt vibrationsniveau = 0,27 m/s²

Usikkerhedsværdi (K) = 0,5 m/s²

De målte værdier er fastlagt i overensstemmelse med procedurerne beskrevet i EN ISO 5395:2013.

Sikkerheds- og instruktionsmærkater



Sikkerheds- og instruktionsmærkaterne kan nemt ses af operatøren og er placeret tæt på potentielle risikoområder. Beskadigede eller bortkomne mærkater skal udskiftes.

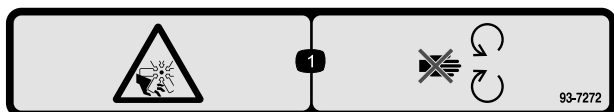

93-7272

1. Risiko for skæring/amputation, ventilator – hold afstand til bevægelige dele.



106-6754

1. Advarsel – rør ikke ved den varme overflade.
2. Risiko for skæring/amputation på ventilatoren og fare for at blive viklet ind i remmen – hold afstand til bevægelige dele.

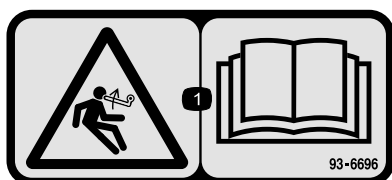

93-6696

1. Fare ved oplagret energi – læs *betjeningsvejledningen*.

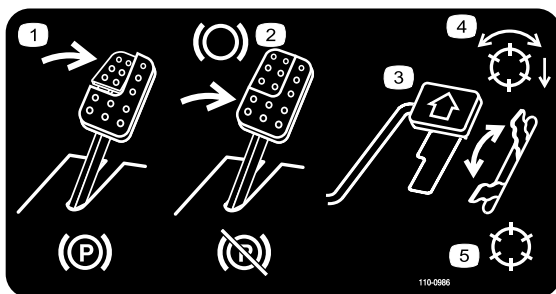

110-0986

1. Træd på bremsepedalen og parkeringsbremsepedalen for at aktivere parkeringsbremsen.
2. Træd på bremsepedalen for at bremse.
3. Træd på traktionspedalen for at få maskinen til at køre fremad.
4. Driftsfunktion med aktiverede knivcylindre
5. Transportfunktion

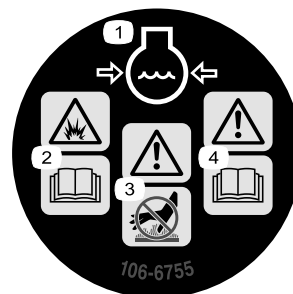

106-6755

1. Motorkølevæske under tryk.
2. Eksplosionsfare – læs *betjeningsvejledningen*.
3. Advarsel – rør ikke ved den varme overflade.
4. Advarsel – læs *betjeningsvejledningen*.

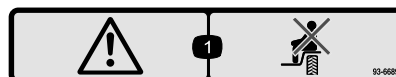

93-6689

1. Advarsel – medtag ikke passagerer.

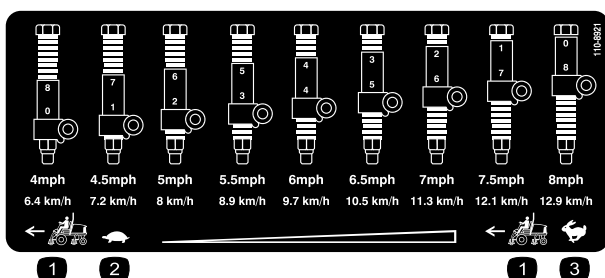

110-8921

1. Traktionsenhedens hastighed
2. Langsom
3. Hurtig

CALIFORNIA SPARK ARRESTER WARNING
 Operation of this equipment may create sparks that can start fires around dry vegetation. A spark arrester may be required. The operator should contact local fire agencies for laws or regulations relating to fire prevention requirements. 117-2718

117-2718



93-6688

1. Advarsel – læs instruktionerne, før der foretages servicering eller vedligeholdelse.
2. Risiko for at skære hænder og fødder – stop motoren, og vent til de bevægelige dele er standset.

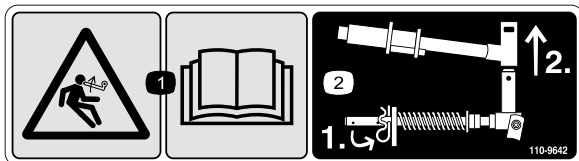

110-9642

1. Fare ved oplagret energi – læs *betjeningsvejledningen*.
2. Flyt låseclipsen til det hul, der er tættest på stangens beslag, og fjern så løftearmen og drejegaflen.



Batterisymboler

Nogle af eller alle disse symboler findes på batteriet.

- | | |
|---|---|
| 1. Eksplosionsfare | 6. Hold omkringstående på sikker afstand af batteriet. |
| 2. Ingen ild, åben flamme eller rygning. | 7. Bær beskyttelsesbriller; eksplosive gasser kan forårsage blindhed og andre personskader. |
| 3. Kaustisk væske/fare for kemisk forbrænding | 8. Batterisyre kan forårsage blindhed og alvorlige forbrændinger. |
| 4. Bær beskyttelsesbriller | 9. Skyl omgående øjnene med vand, og søg hurtigt læge. |
| 5. Læs <i>betjeningsvejledningen</i> . | 10. Indeholder bly; må ikke kasseres. |

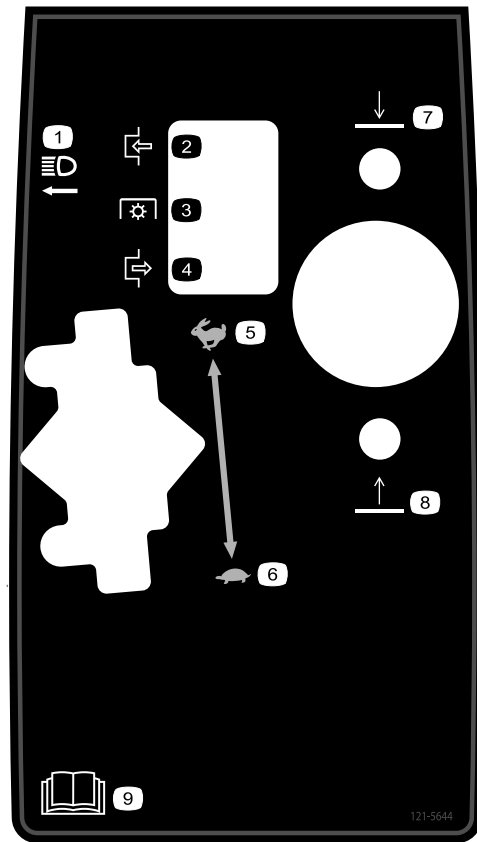

121-5644

- | | |
|-----------------|--|
| 1. Lygtekontakt | 6. Langsom |
| 2. Indkobling | 7. Sænk |
| 3. Kraftudtag | 8. Hæv |
| 4. Udkobling | 9. Læs <i>betjeningsvejledningen</i> . |
| 5. Hurtig | |

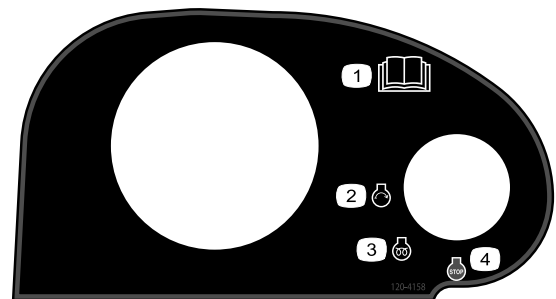

120-4158

- | | |
|--|------------------------|
| 1. Læs <i>betjeningsvejledningen</i> . | 3. Motor – forvarmning |
| 2. Motor – start | 4. Motor – stop |



117-0169

1. Læs *betjeningsvejledningen*.
2. Stikkontakt – 10 A
3. Forlygter – 10 A
4. Strøm – 10 A
5. Motorstart – 15 A
6. Sæde med luftaffjedring (ekstraudstyr) – 20 A
7. Motorcomputerstyring C – 7,5 A
8. Motorcomputerstyring B – 7,5 A
9. Motorcomputerstyring A – 7,5 A

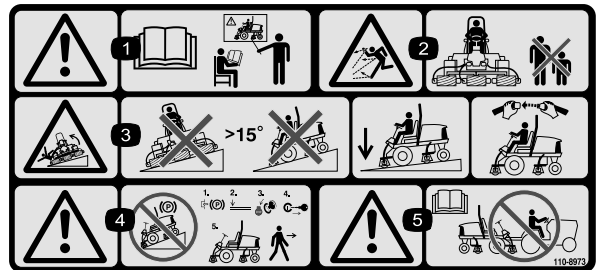

110-8973

(Påsættes over del nr. 110-8869 i overensstemmelse med CE*)

* Denne sikkerhedsmærkat omfatter en advarsel om skrån timer, som er påkrævet på maskinen for at overholde den europæiske standard vedrørende plæneklippersikkerhed, EN ISO 5395:2013. De konservative maksimale hældningsvinkler, der er anført for betjening af denne maskine, er fastsat og påkrævet af denne standard.

1. Advarsel – læs *betjeningsvejledningen*, og brug ikke denne maskine uden at være uddannet til det.
2. Fare for udslyngede genstande – hold sikker afstand til maskinen.
3. Tippefare – kør ikke på skrån timer, der hælder mere end 15°. Sænk klippeskjoldene, når maskinen kører på bakket terræn, og brug sikkerhedssele.
4. Advarsel – parker ikke maskinen på skrån timer. Aktiver parkeringsbremsen, sænk klippeskjoldene, stands motoren, og fjern tændingsnøglen, før du forlader maskinen
5. Advarsel – læs *betjeningsvejledningen*, før maskinen trækkes.

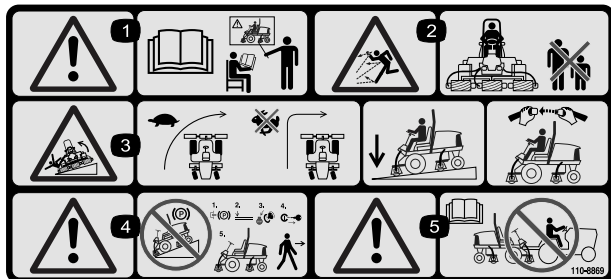

110-8869

1. Advarsel – læs *betjeningsvejledningen*, og brug ikke denne maskine uden at være uddannet til det.
2. Fare for udslyngede genstande – hold sikker afstand til maskinen.
3. Tippefare – sænk maskinens fart, inden der drejes, og drej ikke ved høj fart. Sænk klippeenheden ved kørsel på skrån timer. Brug et styrtbøjlesystem samt sikkerhedssele. Spænd altid sikkerhedssele, når styrtbøjlesystemet er på plads.
4. Advarsel – parker ikke maskinen på skrån timer. Aktiver parkeringsbremsen, sænk klippeskjoldene, stands motoren, og fjern tændingsnøglen, før du forlader maskinen
5. Advarsel – læs *betjeningsvejledningen*. Træk ikke maskinen.

REELMASTER 5010-H/ 5410/5510/5610 & GROUNDMASTER 4300

QUICK REFERENCE AID

CHECK/SERVICE (daily)

1. OIL LEVEL, ENGINE
2. OIL LEVEL, HYDRAULIC TANK
3. COOLANT LEVEL, RADIATOR
4. FUEL /WATER SEPARATOR
5. PRECLEANER – AIR CLEANER

6. RADIATOR SCREEN
7. BRAKE FUNCTION
8. TIRE PRESSURE
9. BELTS (FAN, ALT.)
- GREASING -- SEE OPERATOR'S MANUAL

FLUID SPECIFICATIONS/CHANGE INTERVALS

SEE OPERATOR'S MANUAL FOR INITIAL CHANGES.	FLUID TYPE	CAPACITY	CHANGE INTERVAL		FILTER PART NO.
			FLUID	FILTER	
A. ENGINE OIL	SAE 15W-40CI-4	3.5 QTS* (5010-H) 5.5 QTS.*	150 HRS.	150 HRS.	104-5167
B. HYD. CIRCUIT OIL	ISO VG 46/68	11 GALS.* (5010-H) 15 GALS.*	800 HRS.	SEE INDICATOR 800 HRS.	94-2621** 86-3010
C. AIR CLEANER				SEE INDICATOR	108-3810 (5010-H) (5410) (5510) 108-3812 (5610) (4300)
D. WATER SEPARATOR				400 HRS.	110-9049
E. FUEL TANK	NO. 2-DIESEL	14 GALS.	DRAIN AND FLUSH, 2 YRS.		
F. COOLANT	50/50 ETHYLENE GLYCOL/WATER	5.5 QTS. (5010-H) 7.0 QTS. (5410) (5510) 10.0 QTS. (5610) (4300)	DRAIN AND FLUSH, 2 YRS.		

* INCLUDING FILTER ** EXCLUDES 5010-H

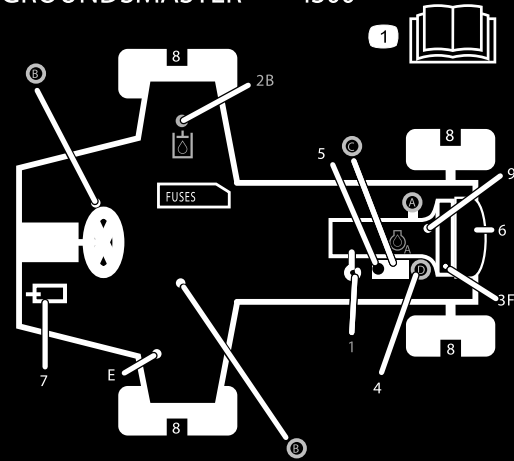

125-8753

125-8753

1. Læs *betjeningsvejledningen* for at få flere oplysninger om vedligeholdelse.

Opsætning

Løsdele

Brug skemaet herunder til at kontrollere, at alle dele er blevet leveret.

Fremgangsmåde	Beskrivelse	Antal	Anvendelse
1	Kræver ingen dele	–	Justering af dæktrykket.
2	Kræver ingen dele	–	Justering af styrearmens position.
3	Forreste slangeholder, højre Forreste slangeholder, venstre	1 1	Montering af klippeenhederne.
4	Kræver ingen dele	–	Juster plænekompensationsfjederen.
5	Bagvægte (størrelsen varierer i henhold til konfigurationen).	Variierer	Montering af bagvægtene (bestilles hos Toro-forhandleren).
6	Motorhjelmslåsenhed Skive	1 1	Montering af CE-motorhjelmslåsen.
7	Støtteben til klippeenhed	1	Monter støtteben til klippeenheden.

Medier og øvrige dele

Beskrivelse	Antal	Anvendelse
Betjeningsvejledning	1	Læs Betjeningsvejledningen før betjening af maskinen.
Betjeningsvejledning til motor	1	Læs betjeningsvejledningen til motoren for at få oplysninger om motoren og yderligere vedligeholdelsesprocedurer.
Reservedelskatalog	1	Brug reservedelskataloget til at finde reservedelsnumre.
Overensstemmelseserklæring	1	Overensstemmelseserklæringen tjener som bekræftelse af CE-overensstemmelse.
Uddannelsesmateriale til operatøren	1	Se uddannelsesmateriale, før maskinen betjenes.

Bemærk: Maskinens venstre og højre side er som set fra den normale betjeningsposition.



Justering af dæktryk

Kræver ingen dele

Fremgangsmåde

Dækkene er for hårdt oppumpet med henblik på forsendelse. Luk derfor noget af luften ud for at reducere trykket. Det korrekte lufttryk for for- og bagdæk er 0,83 til 1,03 bar.

Vigtigt: Oprethold jævnt tryk i alle dæk for at sikre ensartet kontakt med plænen.

2

Justering af styrearmens position

Kræver ingen dele

Fremgangsmåde

Juster positionen af styrearmen efter behov.

1. Løs de to bolte, der fastgør styrearmen til holdebeslaget (Figur 2).

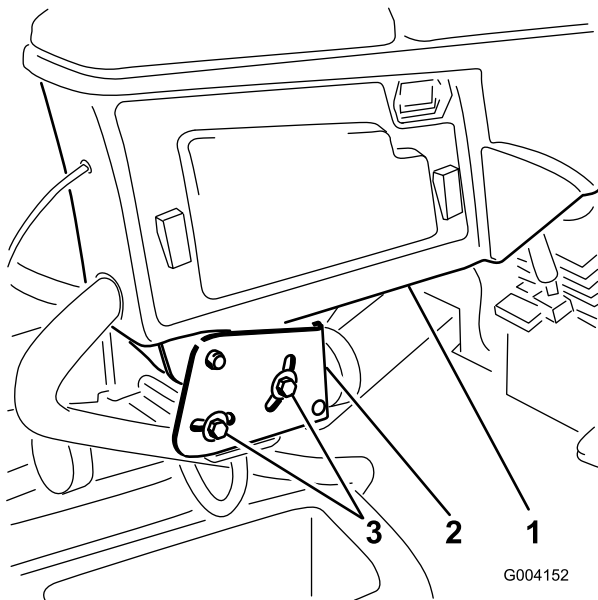

Figur 2

1. Styrearm
2. Holdebeslag
3. Bolte (2)

2. Drej styrearmen til den ønskede position, og spænd de to bolte.

3

Montering af klippeenhederne

Dele, der skal bruges til dette trin:

1	Forreste slangeholder, højre
1	Forreste slangeholder, venstre

Fremgangsmåde

1. Fjern knivcylindermotorerne fra leveringsbeslagene.

2. Fjern og bortskaf leveringsbeslagene.
3. Tag klippeenhederne ud af papkasserne. Saml og juster som beskrevet i *betjeningsvejledningen til klippeenheden*.
4. Sørg for, at kontravægten (Figur 3) er monteret i den rigtige ende af klippeenheden som beskrevet i *monteringsvejledningen til kontravægten*.

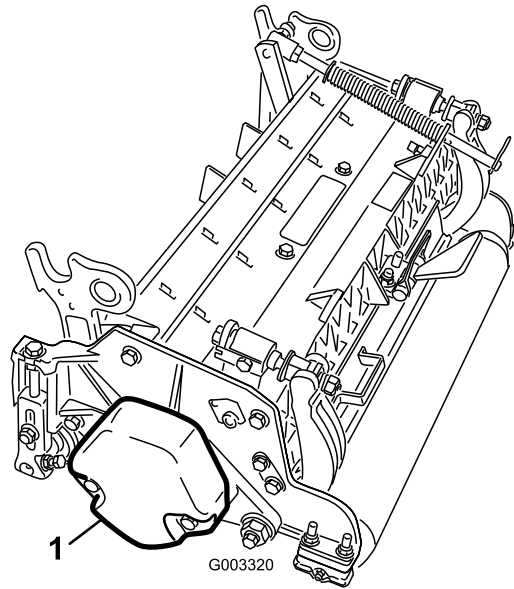

Figur 3

1. Modvægt

5. Monter plænekompressionsfjederen på samme side af klippeenheden som knivcylinderens drivmotor. Plænekompressionen placeres som følger:
 - A. Fjern de to bræddebolte og møtrikker, der fastgør stangbeslaget på klippeenhedens tapper (Figur 4).

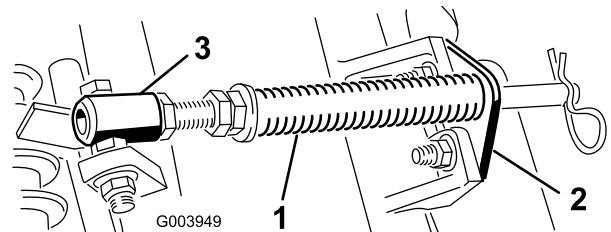

Figur 4

1. Plænekompressionsfjeder
2. Stangbeslag
3. Fjederrør

- B. Fjern den flangemøtrik, som fastgør fjederrørets bolt på bærerammens tap (Figur 4). Fjern enheden.
- C. Monter fjederrørets bolt på den modsatte tap på bærerammen, og fastgør den med flangemøtrikken. Placer boltens hoved på tappens udvendige side som vist i Figur 5.

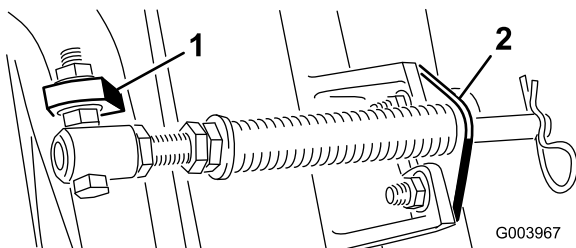

Figur 5

1. Modsatte bærerammes tap
2. Stangbeslag

D. Monter stangbeslaget på klippeenhedens tapper med bræddebolte og møtrikker (Figur 5).

Vigtigt: På klippeenhed 4 (forrest til venstre) og klippeenhed 5 (forrest til højre) bruges stangbeslagets monteringsmøtrikker til at montere slangeholderne forrest på klippeenhedens tapper (Figur 6 og Figur 7). Placer slangeholderne, så de læner mod den midterste klippeenhed (Figur 7 og Figur 8).

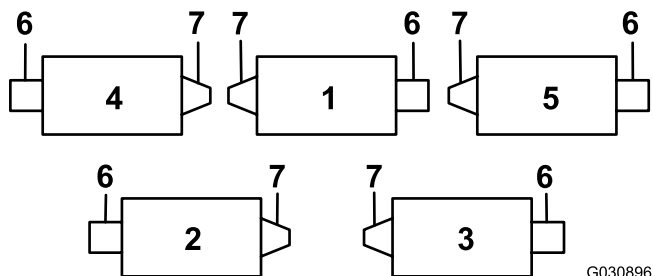

Figur 6

1. Klippeenhed 1
2. Klippeenhed 2
3. Klippeenhed 3
4. Klippeenhed 4
5. Klippeenhed 5
6. Knivcylindermotor
7. Vægt

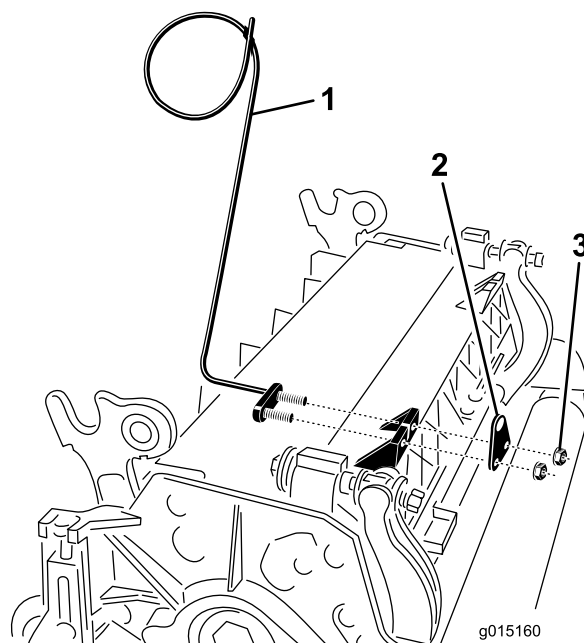

Figur 7

1. Slangeholder (klippeenhed 4 vist)
2. Stangbeslag
3. Møtrikker

Bemærk: Ved montering eller afmontering af klippeenheder skal det sikres, at låseclipsen sidder i fjederstangens hul ved siden af stangbeslaget. Ellers skal låseclipsen monteres i hullet i stangens ende.

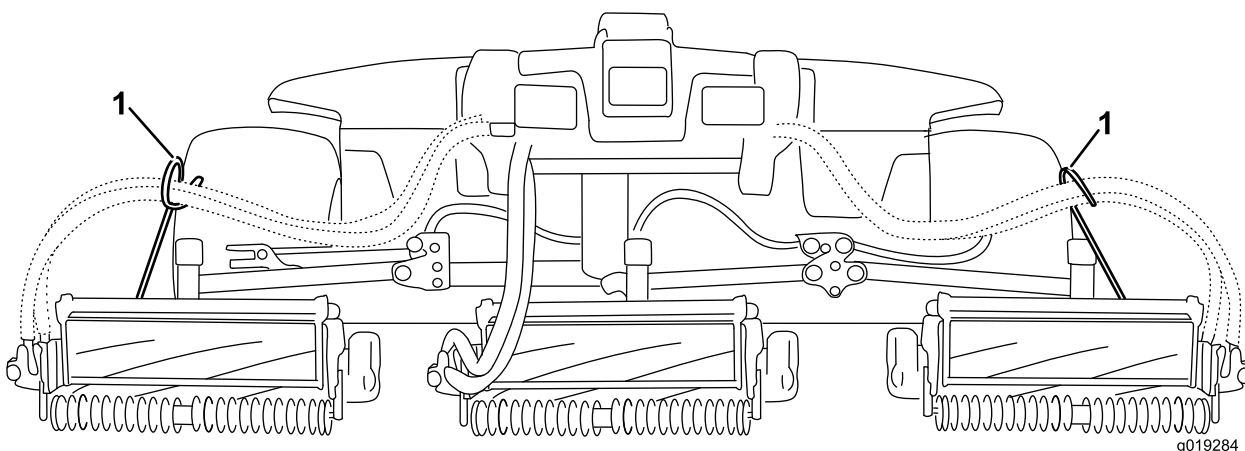

Figur 8

1. Slangeholderne (hver enkelt skal læne imod den midterste klippeenhed)

6. Sænk alle løftearme fuldstændigt.

7. Fjern låsestiften og hættten fra løftearmens drejgaffel (Figur 9).

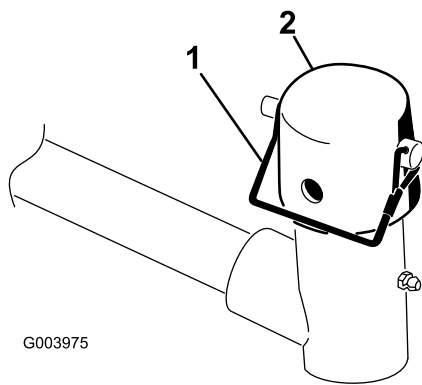

Figur 9

1. Låsestift 2. Hætte

8. Hvad angår de forreste klippeenheder, skubbes en klippeenhed ind under løftearmen, mens bærerammeakslen sættes op i løftearmens drejegaffel (Figur 10).

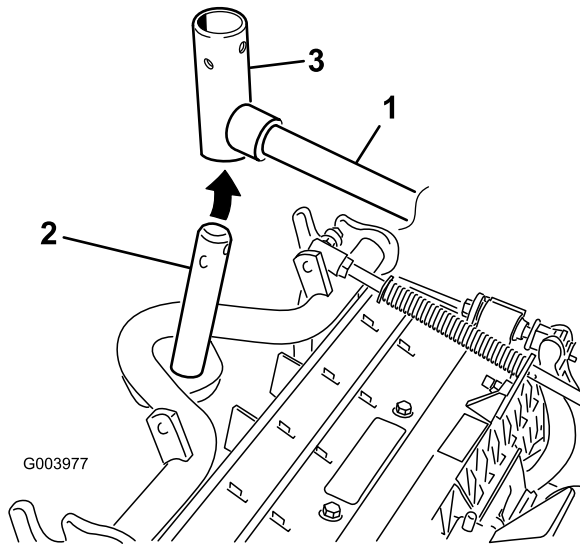

Figur 10

1. Løftearm 3. Løftearmens drejegaffel
2. Bærerammeaksel

9. Brug følgende procedure for de bageste klippeenheder, når klippehøjden er over 19 mm.

- A. Fjern den ringstift og spændeskive, der fastgør løftearmens drejeaksel til løftearmen, og skub løftearmens drejegaffel ud af løftearmen (Figur 11).

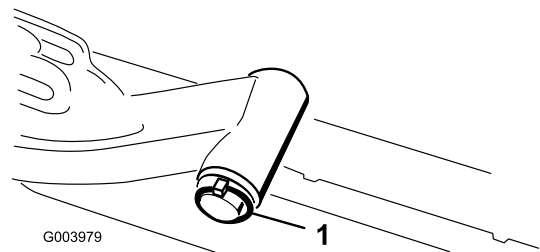

Figur 11

1. Ringstift og spændeskive

- B. Sæt løftearmsgafflen på bærerammens aksel (Figur 10).

- C. Sæt løftearmens aksel ind i løftearmen, og fastgør den med spændeskiven og ringstiften (Figur 11).

10. Sæt hættten over bærerammens aksel og løftearmsgafflen.

11. Fastgør hætte og bærerammens aksel på løftearmsgafflen med låsestiften. Brug rillen, hvis der ønskes en klippeenhed med styring, eller brug hullet, hvis klippeenheden skal fastlåses i positionen (Figur 9).

12. Fastgør løftearmskæden til kædebeslaget med låsestiften (Figur 12). Brug det antal kædeled, der er anført i betjeningsvejledningen til klippeenheden.

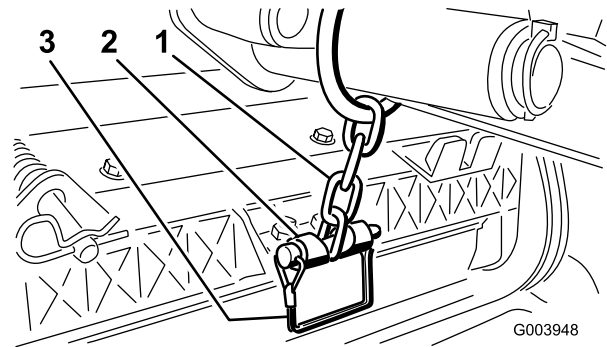

Figur 12

1. Løftearmskæde 3. Pind
2. Kædebeslag

13. På klippeenhed 4 (forrest til venstre) og 5 (forrest til højre) sættes knivcylindermotorens slanger i den respektive slangeholder.

14. Kom rent smørefedt på knivcylindermotorens notaksel.

15. Smør knivcylindermotorens O-ring, og monter den på motorflangen.

16. Monter motoren ved at dreje den med uret, således at motorflangerne går fri af boltene (Figur 13). Drej motoren mod uret, indtil flangerne indeslutter boltene, og tilspænd så boltene.

Vigtigt: Sørg for, at knivcylindermotorens slanger ikke er snoede, bukkede eller i fare for at komme i klemme.

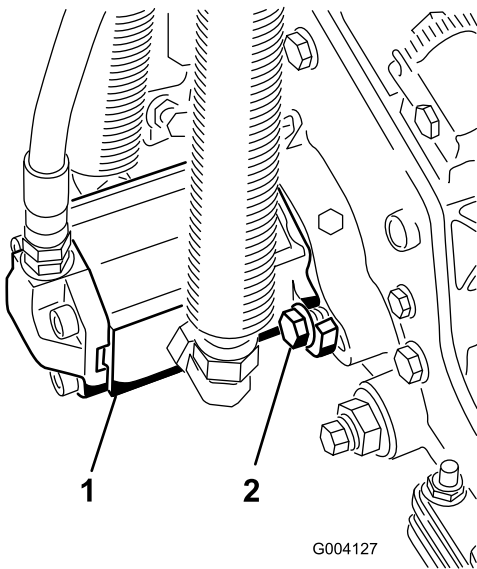

Figur 13

1. Knivcylinderens drivmotor
2. Monteringsbolte

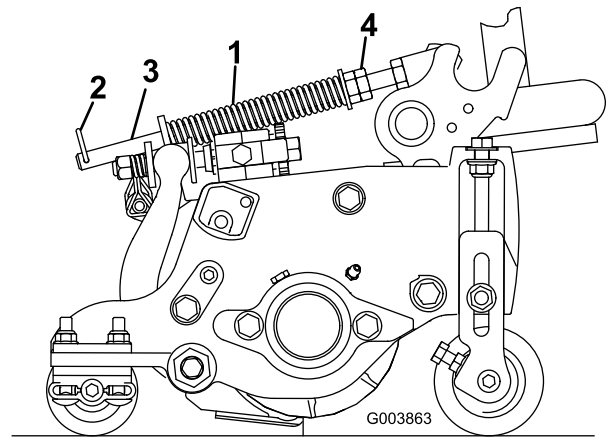

Figur 14

1. Plænekompensationsfjeder
2. Låseclips
3. Fjederstang
4. Sekskantmøtrikker

2. Stram sekskantmøtrikkerne på fjederstangens forende, indtil fjederens sammentrykkede længde er 15,9 cm, som vist i [Figur 14](#).

Bemærk: Ved drift i ujævnt terræn skal fjederlængden mindskes med 13 mm. Dette reducerer terrænkontakten en anelse.

4

Justering af plænekompensationsfjederen

Kræver ingen dele

Fremgangsmåde

Plænekompensationsfjederen ([Figur 14](#)) overfører vægt fra forrullen til bagrullen, hvilket hjælper med at reducere dannelsen af et bølgemønster i plænen, også kaldet ondulation.

Vigtigt: Foretag justeringerne af fjederen, mens klippeenheden er monteret på traktionsenheden, peger lige frem og er sænket ned på gulvet.

1. Sørg for, at låseclipsen er monteret i det bageste hul i fjederstangen ([Figur 14](#)).

5

Montering af bagvægte

Dele, der skal bruges til dette trin:

Varierer	Bagvægte (størrelsen varierer i henhold til konfigurationen).
----------	---

Fremgangsmåde

Maskinen er i overensstemmelse med EN ISO 5395:2013- og ANSI B71.4-2012-standarderne, når de er udstyret med bagvægte og/eller 41 kg kalciumklorid som ballast på baghjulene. Brug følgende oversigt til at fastlægge, hvilke vægtkombinationer der er nødvendige for din konfiguration. Du kan bestille dele hos din autoriserede Toro-forhandler.

Vægt del nr. 110-8985-03				
Trimmere, rullebørster og/eller opsamlere	Antal vægte for at opfylde ANSI-standarder (USA)	Antal vægte for at opfylde CE-standarder (Europa)	Fastgørelsesanordninger for vægte (2 nødvendige for hver)	Vægtplacering
Nej	0	0	I/T	I/T
Ja	4	4	Brædebolt (3231-7), møtrik (104-8301)	1 oven på kofanger og 3 under kofanger

Vigtigt: Monter altid slanger indvendigt i bagdækkene, før der tilføres kalciumklorid. Fjern maskinen fra græsområdet så hurtigt som muligt, hvis et dæk med kalciumklorid punkterer. Overhæld omgående det pågældende område med vand for at forhindre eventuelle skader på grønsværen.

Brug følgende procedure for at montere den korrekte vægt øverst eller nederst på bagkofangeren som vist i [Figur 15](#).

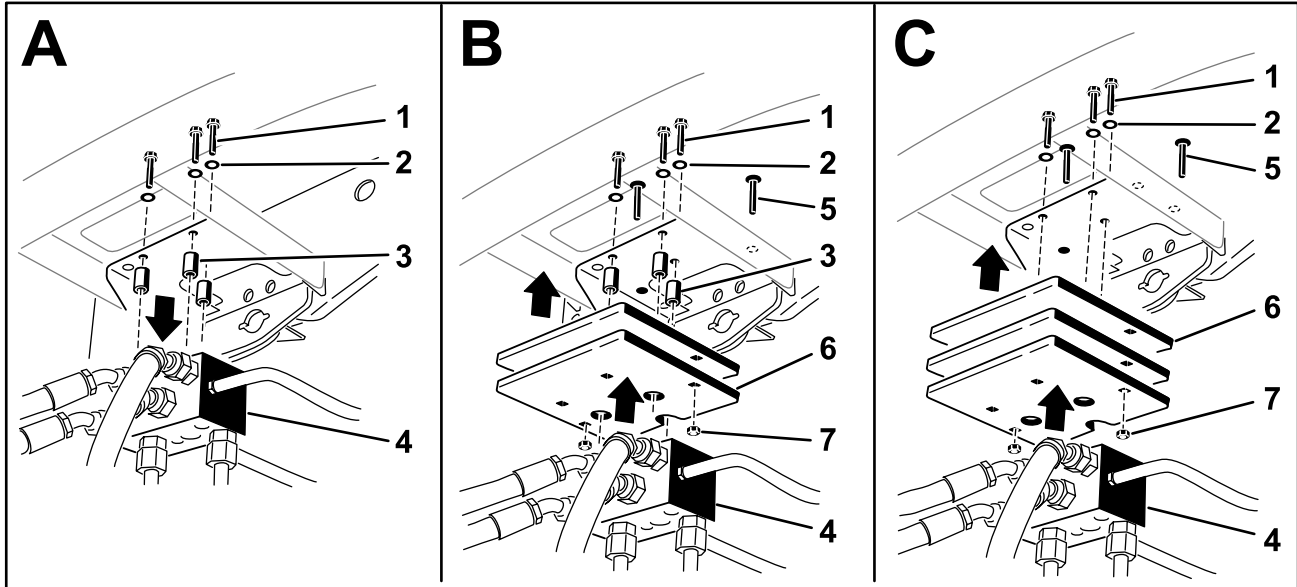

G032857

Figur 15

- | | |
|----------------------|--------------|
| 1. Bolte | 5. Brædebolt |
| 2. Skiver | 6. Vægt(e) |
| 3. Afstandsklodser | 7. Møtrik |
| 4. Traktionsmanifold | |

- Fjern de tre bolte, spændeskiver og afstandsbøsninger, der fastgør traktionsmanifolden nederst på bagkofangeren ([Figur 15A](#)).

- Placer den korrekte vægt øverst eller nederst på bagkofangeren.
- Monter vægten(e) og traktionsmanifolden på kofangeren med de tre bolte, spændeskiver og afstandsbojsninger, der tidligere blev fjernet (Figur 15B).

Bemærk: Brug ikke afstandsbojsningerne ved montering af mere end to vægte **under** kofangeren (Figur 15C).

- Fastgør de yderste kanter af vægten(e) på kofangeren med to bræddebolte og møtrikker (Figur 15C).

6

Montering af CE-motorhjelmslåsen

Dele, der skal bruges til dette trin:

1	Motorhjelmslåsenhed
1	Skive

Fremgangsmåde

1. Åbn motorhjelm, og løft den op.
2. Fjern gummikransen fra hullet i venstre side af motorhjelm (Figur 16).

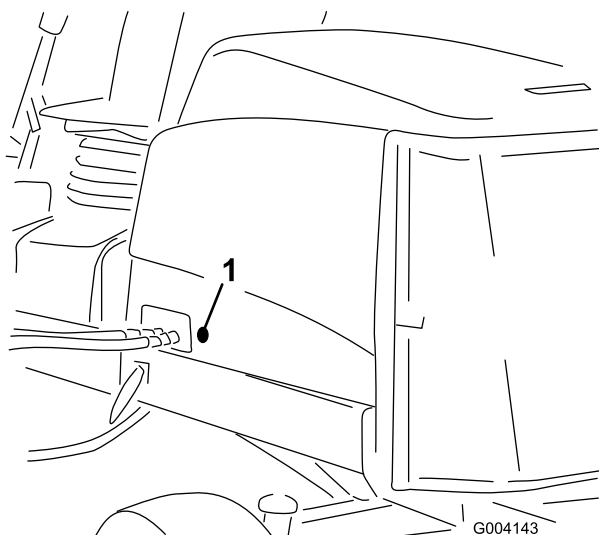

Figur 16

1. Gummikrans

3. Fjern møtrikken fra motorhjelmslåsenheden (Figur 17).

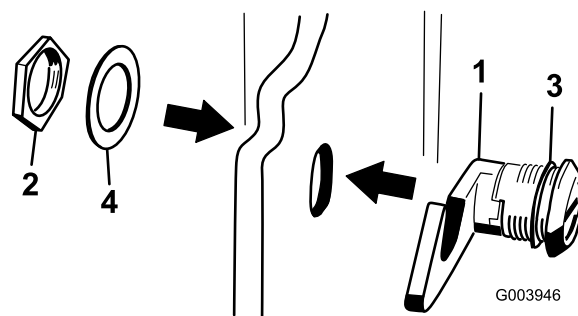

Figur 17

- | | |
|-------------------|---------------|
| 1. Motorhjelmslås | 3. Gummiskive |
| 2. Møtrik | 4. Metalskive |

4. Sæt låsens krogende gennem hullet i motorhjelm udvendigt på motorhjelm. Sørg for, at gummitætningsspændeskiven forbliver på motorhjelmens udvendige side.
5. Sæt metalskiven på låsen, og fastgør den med møtrikken indvendigt i motorhjelm. Sørg for, at låsen indkobler rammehagen, når den er låst. Brug den medfølgende motorhjelmsnøgle til at betjene motorhjelmslåsen.

7

Brug af støtteben til klippeenheden

Dele, der skal bruges til dette trin:

1	Støtteben til klippeenhed
---	---------------------------

Fremgangsmåde

Når det er nødvendigt at vippe klippeenheden, så bundkniven/knivcylindren kommer til syne, skal det bageste af klippeenheden understøttes med støttebenet for at sikre, at møtrikkerne på den bageste del af bundtværstangens justeringsskruer ikke hviler på arbejdsfladen (Figur 18).

Produktoversigt

Betjeningsanordninger

Betjeningsanordninger til sædejustering

Sædejusteringshåndtaget (Figur 20) giver mulighed for at justere sædet fremad og bagud. Vægtjusteringsknappen justerer sædet i forhold til førerens vægt. Vægtmåleren angiver, hvornår sædet er justeret til førerens vægt. Højdejusteringsknappen justerer sædet i forhold til førerens højde.

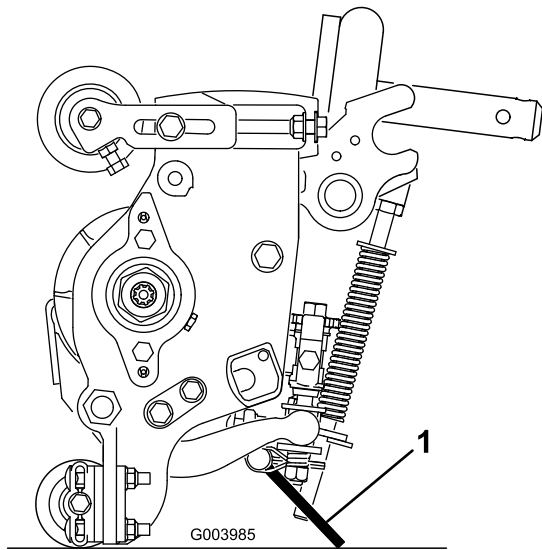

Figur 18

1. Støtteben til klippehed

Fastgør støttebenet til kædebeslaget med låsestiften (Figur 19).

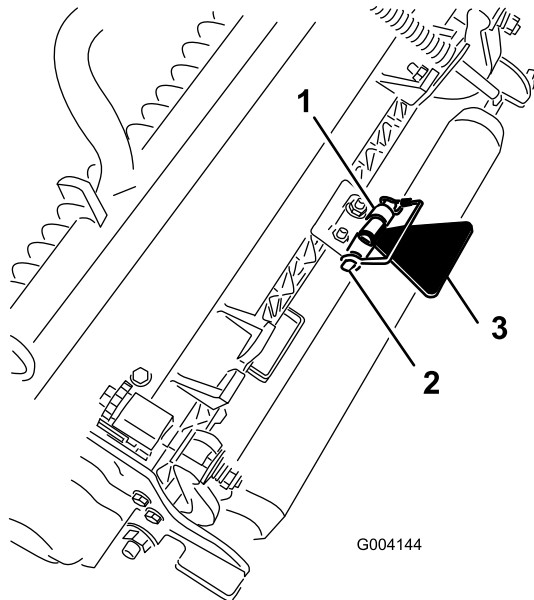

Figur 19

1. Kædebeslag
2. Låsestift
3. Støtteben til klippehed

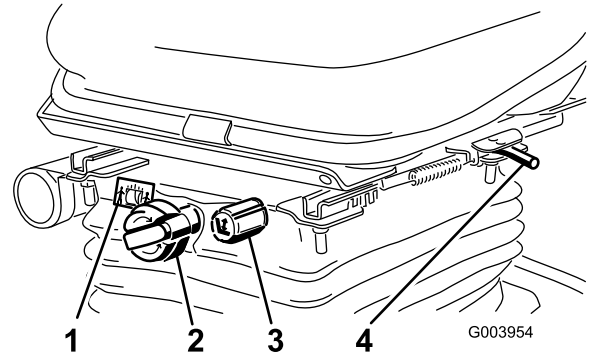

Figur 20

1. Vægtmåler
2. Vægtjusteringsgreb
3. Højdejusteringsgreb
4. Justeringshåndtag (fremad og bagud)

Traktionspedal

Traktionspedalen (Figur 21) styrer maskinens kørsel frem og tilbage. Tryk på den øverste del af pedalen for at køre fremad og på den nederste del af pedalen for at køre tilbage. Kørehastigheden afhænger af, hvor langt pedalen er trådt ned. Hvis der skal køres med maksimal hastighed uden belastning, skal pedalen trykkes ned, mens gashåndtaget står i HURTIG position.

Sådan standser du: Let foden fra traktionspedalen, og lad pedalen vende tilbage til neutral position.

Klippehastighedsbegrænsere

Når klippehastighedsbegrænseren (Figur 21) er vippet op, regulerer den klippehastigheden og lader klippeenhederne blive koblet til. Hver afstandsbøsning justerer klippehastigheden med 0,8 km/t. Jo flere afstandsbøsninger der er oven på bolten, jo langsommere kører maskinen. Opnå maksimal transporthastighed ved at vippe klippehastighedsbegrænseren bagud.

Bremsepedal

Tråd på bremsepedalen (Figur 21) for at standse maskinen.

Parkeringsbremse

Parkeringsbremsen (Figur 21) aktiveres ved at trykke ned på bremsepedalen og trykke den øverste del fremad for at låse. Parkeringsbremsen udløses ved at træde bremsepedalen ned, indtil parkeringsbremselåsen trækkes tilbage.

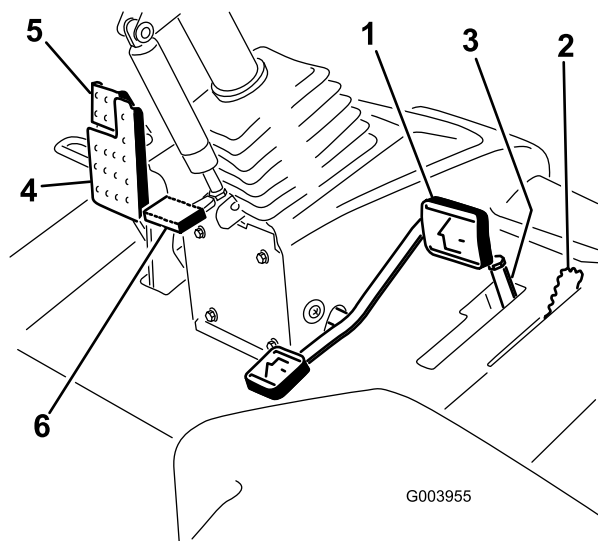

Figur 21

- | | |
|------------------------------|-------------------------|
| 1. Traktionspedal | 4. Bremsepedal |
| 2. Klippehastighedsbegrænser | 5. Parkeringsbremse |
| 3. Afstandsklodser | 6. Ratindstillingspedal |

Ratindstillingspedal

Hvis du vil vippe rattet, skal du træde på fodpedalen (Figur 21) og trække eller skubbe ratstammen til den mest komfortable position og dernæst slippe pedalen.

Gashåndtag

Skub gashåndtaget (Figur 22) fremad for at øge motorens hastighed og tilbage for at mindske hastigheden.

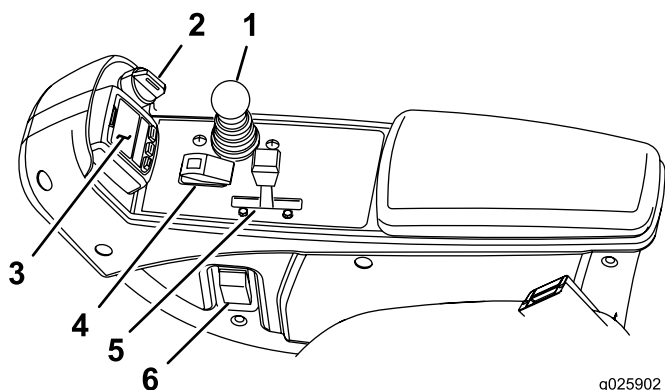

Figur 22

- | | |
|--------------------------|----------------------------|
| 1. Sænk+klip/hæv-håndtag | 4. Til-/frakoblingskontakt |
| 2. Tændingskontakt | 5. Gashåndtag |
| 3. InfoCenter | 6. Forlygtekontakt |

Tændingskontakt

Tændingskontakten (Figur 22) har tre positioner: FRA, TÆNDT/FORVARM og START.

Sænk+klip/hæv-håndtag

Dette håndtag (Figur 22) hæver og sænker klippeenhederne og starter og standser endvidere klippecylindrene, når de er aktiveret i klippetilstanden.

Forlygtekontakt

Drej kontakten nedad for at tænde forlygterne (Figur 22).

Til-/frakoblingskontakt

Brug denne kontakt (Figur 22) sammen med sænk+klip/hæv-håndtaget til at betjene knivcylindrene. Det er ikke muligt at sænke knivcylindrene, når klippe-/transporthåndtaget er i transportpositionen.

Baglapningshåndtag

Brug baglapningshåndtagene sammen med sænk+klip/hæv-håndtaget til baglapning af knivcylindrene (Figur 23).

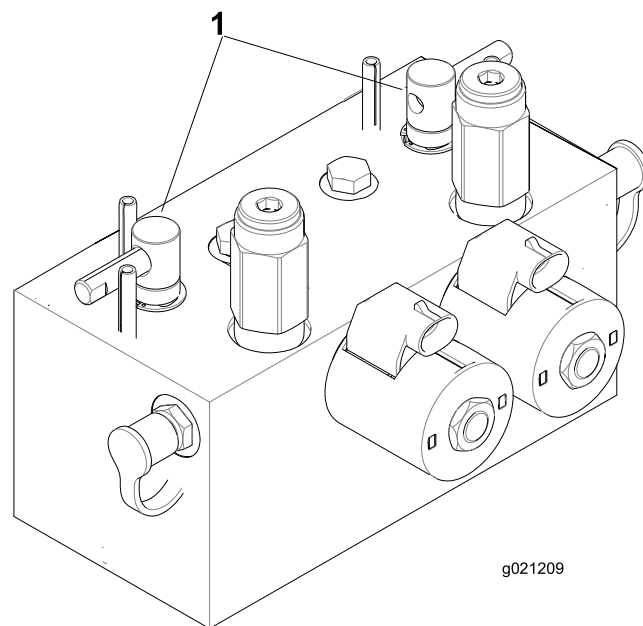

Figur 23

1. Baglapningshåndtag

Indikator for hydraulisk filterbegrænsning

Kig på indikatoren (Figur 24), mens motoren kører ved normal driftstemperatur. Den bør være i det grønne område. Hvis indikatoren er i det røde område, skal hydraulikfiltrene udskiftes.

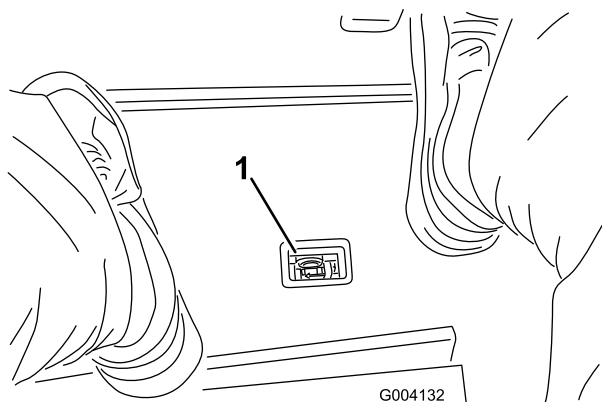

Figur 24

1. Indikator for hydraulisk filterbegrænsning

Stikkontakt

Stikkontakten er en 12 volt strømforsyning til elektroniske apparater (Figur 25).

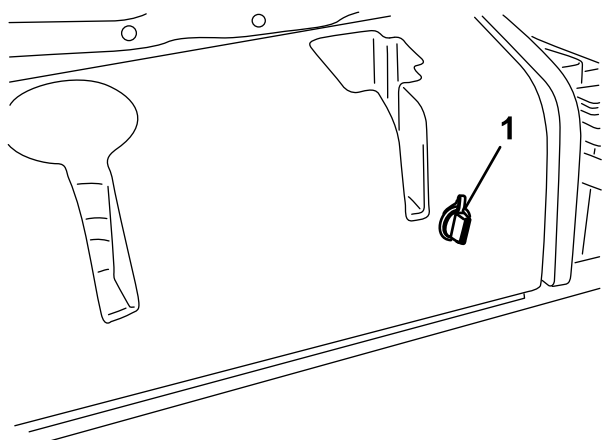

Figur 25

1. Stikkontakt

Brug af infocenterets LCD-display

Infocenterets LCD-display viser oplysninger om din maskine, som f.eks. driftsstatus, diverse diagnostikoplysninger og andre oplysninger om maskinen (Figur 26). Infocenteret har et velkomstbillede og en hovedinformationsskærm. Du kan skifte mellem velkomstbilledet og hovedinformationsskærmen på et hvilket som helst tidspunkt ved at trykke på en vilkårlig infocenter-knap og derefter vælge den korrekte retningspil.

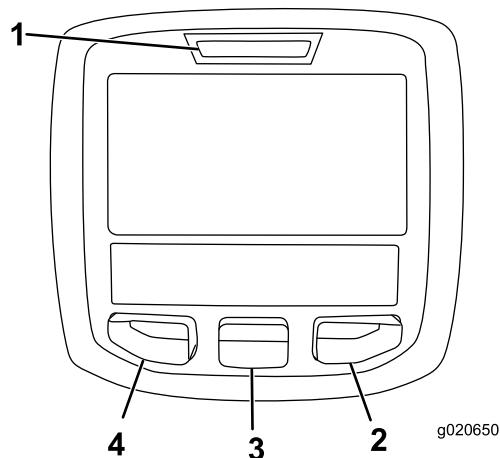





Figur 26

1. Kontrollampe
2. Højre-knap
3. Midter-knap
4. Venstre-knap

















- VENSTRE-knap, MENU-/TILBAGE-knap – tryk på denne knap for at åbne infocenterets menuer. Du kan bruge den til at gå ud af en menu, du i øjeblikket er inde i.
- MIDTER-KNAP – BRUG DENNE KNAP TIL AT RULLE NED I MENUER.
- HØJRE-KNAP – BRUG DENNE KNAP TIL AT ÅBNE EN MENU, HVOR EN PIL TIL HØJRE VISER, AT DER ER YDERLIGERE INDHOLD.

Bemærk: Hver knaps funktion ændres afhængigt af, hvad der er påkrævet på et givet tidspunkt. For hver knap er der et ikon, der viser dens aktuelle funktion.









Ikonbeskrivelse for InfoCenter

SERVICE PÅKRÆVET	Angiver, når planlagt serviceeftersyn skal udføres
	Timetæller
	Infoikon
	Hurtig
	Langsom

Ikonbeskrivelse for InfoCenter (cont'd.)

	Brændstofstand
	Gløderør er aktive
	Hæv klippeenhederne
	Sænk klippeenhederne
	Operatøren skal sidde på sædet
	Indikator for parkeringsbremse – angiver, når parkeringsbremsen er i positionen On (Til)
H	Identificerer hastigheden som High (Høj – transport)
N	Neutral
L	Identificerer hastigheden som Low (Lav) (Ved klipning)
	Kølevæskens temperatur – viser motorens kølevæskes temperatur i enten °C eller °F
	Temperatur (varm)
	Kraftudtag er indkoblet
	Afvist eller ikke tilladt
	Motorstart
	Stop eller afbryd
	Motor
	Tændingskontakt
	Angiver, når klippeenhederne sænkes
	Angiver, når klippeenhederne hæves
PIN	PIN-adgangskode
CAN	CAN-bus
	InfoCenter

Ikonbeskrivelse for InfoCenter (cont'd.)

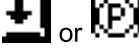
Bad	Dårlig eller mislykkedes
	Pære
OUT	TEC-styreenhedens eller kontrolkablets udgangsstik i ledningsnettet
	Kontakt
	Operatøren skal slippe kontakten
	Operatøren skal skifte til den tilstand, der er angivet
Symboler kombineres ofte for at danne sætninger. Der vises nogle eksempler nedenfor	
	Operatøren skal sætte maskinen i frigear
	Motorstart afvist
	Standsning af motor
	Motorkølevæske for varm
	Sid ned, eller aktiver parkeringsbremse

Brug af menuerne

For at gå ind på infocenterets menusystem skal du trykke på menuknappen, når du er på hovedskærmen. Det bringer dig til hovedmenuen. I disse tabeller kan du se en oversigt over de muligheder, der er tilgængelige i menuerne:

Hovedmenu	
Menuelement	Beskrivelse
FEJL	FEJLMENUEN indeholder en liste over de seneste maskinfejl. Se <i>servicevejledningen</i> , eller henvend dig til din autoriserede Toro-forhandler for flere oplysninger om fejlmenuen og disse oplysninger.
SERVICE	SERVICEMENUEN indeholder oplysninger om maskinen, såsom antal timers drift, tællere og andre lignende tal.

DIAGNOSTIK	DIAGNOSTIKMENUEN viser status for hver af maskinens kontroller, sensorer og styreenhedsudgange. Du kan bruge den til fejlfinding ved visse problemer, da den hurtigt kan fortælle dig, hvilke funktioner der er aktiveret, og hvilke der er deaktiveret.
INDSTILLINGER	Menuen INDSTILLINGER giver dig mulighed for at tilpasse og ændre konfigurationsvariablerne på infocenterets display.
OM	Menuen OM viser maskinens modelnummer, serienummer og softwareversion.

SERVICE	
Menuelement	Beskrivelse
HOURS	Viser det samlede antal timer, som maskinen, motoren og kraftudtaget har været tændt, såvel som det antal timer, maskinen er blevet transporteret, og påkrævet service.
COUNTS	Viser adskillige optællinger, maskinen har gennemgået.

DIAGNOSTIK	
Menuelement	Beskrivelse
KLIPPEENHEDER	Angiver inputs, kvalifikatorer og outputs til hævnning og sænkning af klippeenhederne.
HØJ/LAV KØRSELHASTIGHED	Angiver inputs, kvalifikatorer og outputs til kørsel i transportfunktion.
KRAFTUDTAG	Angiver inputs, kvalifikatorer og outputs til aktivering af kraftudtagets kredsløb.
ENGINE RUN	Angiver inputs, kvalifikatorer og outputs til start af motoren.
BAGLAP	Angiver inputs, kvalifikatorer og outputs til brug af baglapningsfunktionen.

INDSTILLINGER	
Menuelement	Beskrivelse
ENHEDER	Styrer enhederne, der anvendes på infocenteret. Du kan vælge mellem britiske eller metriske enheder
SPROG	Styrer sprogene, der anvendes på infocenteret*.
LCD-BAGGRUNDSBELYSNING	Styrer LCD-displayets lysstyrke.

LCD-KONTRAST	Styrer LCD-displayets kontrast.
CYLINDERHASTIGHED FOR FORRESTE BAGLAPNING	Styrer hastigheden på de forreste knivcylindre i baglapningstilstand.
CYLINDERHASTIGHED FOR BAGESTE BAGLAPNING	Styrer hastigheden på de bageste knivcylindre i baglapningstilstand.
BESKYTTEDE MENUER	Giver den tilsynsførende/mechanikeren adgang til beskyttede menuer ved at angive en adgangskode.
SKÆREKNIVSANTAL	Styrer antallet af skæreknive på knivcylinderen for cylinderhastigheden.
KLIPPEHASTIGHED	Styrer kørselshastigheden til fastlæggelse af cylinderhastigheden.
KLIPPEHØJDE	Styrer klippehøjden til fastlæggelse af cylinderhastigheden.
FORRESTE CYLINDER, Š	Viser den beregnede cylinderhastighedsposition for de forreste knivcylindre. Knivcylinderne kan også justeres manuelt.
BAGESTE CYLINDER, Š	Viser den beregnede cylinderhastighedsposition for de bageste knivcylindre. Knivcylinderne kan også justeres manuelt.

* Kun den tekst, som vises til operatøren, er oversat. Fejl-, service- og diagnostik vises til serviceteknikere. Titlerne vises på de valgte sprog, men menuenhederne er på engelsk.

OM	
Menuelement	Beskrivelse
MODEL	Viser maskinens modelnummer.
SN	Viser maskinens serienummer.
HOVEDSTYREENHEDENS VERSION	Viser softwareversionen for hovedstyreenheden.
INFOCENTERETS VERSION	Viser softwareversionen for infocenteret.
CAN-BUS	Viser status for maskinens kommunikationsbus.

BESKYTTEDE MENUER

Der er fem indstillinger for driftskonfiguration, som kan justeres i menuen INDSTILLINGER i infocenteret: SKÆREKNIVSANTAL, KLIPPEHASTIGHED, KLIPPEHØJDE, FORRESTE CYLINDER, O/MIN og BAGESTE CYLINDER, O/MIN. Lås disse indstillinger vha. den BESKYTTEDE menu.

Bemærk: På leveringstidspunktet er adgangskoden programmeret af din forhandler.

Adgang til indstillinger i beskyttet menu

1. Rul ned til menuen INDSTILLINGER fra HOVEDMENUEN, og tryk på den højre knap.
2. Rul ned til den BESKYTTEDE menu fra menuen INDSTILLINGER, og tryk på den højre knap.
3. For at indtaste adgangskoden skal du bruge den midterste knap til at angive det første ciffer, og derefter trykke på den højre knap for at gå videre til det næste ciffer.
4. Brug den midterste knap til at angive det andet ciffer, og tryk derefter på den højre knap for at gå videre til det næste ciffer.
5. Brug den midterste knap til at angive det tredje ciffer, og tryk derefter på den højre knap for at gå videre til det næste ciffer.
6. Brug den midterste knap til at angive det fjerde ciffer, og tryk derefter på den højre knap.
7. Tryk på den midterste knap for at indlæse koden.
8. Hvis koden accepteres, og den beskyttede menu ”LÅSES OP”, vises PIN i øverste højre hjørne af displayskærmen.

Muligheden for at se og ændre indstillingerne i den BESKYTTEDE menu kan ændres. Rul ned til BESKYTTEDE indstillinger, når der er oprettet adgang til den BESKYTTEDE menu. Når de BESKYTTEDE INDSTILLINGER med højre knap sættes til OFF (Fra), er det muligt at se og ændre indstillingerne i den BESKYTTEDE menu uden at indtaste en adgangskode. Skift de BESKYTTEDE INDSTILLINGER til ON (Til) for at skjule beskyttelsesmulighederne og kræve en adgangskode for at ændre indstillingen i den BESKYTTEDE menu. Når adgangskoden er blevet indstillet, skal tændingskontakten slukkes og tændes igen for at aktivere og gemme denne funktion.

Bemærk: Hvis du glemmer adgangskoden, kan du kontakte din forhandler for at få hjælp.

Indstilling af antallet af skæreknive

1. Rul ned til SKÆREKNIVSANTAL i menuen INDSTILLINGER.
2. Tryk på den højre knap for at ændre antallet af skæreknive til mellem 5, 8 eller 11 knivcylindre til skæreknive.

Indstilling af klippehastigheden

1. Rul ned til KLIPPEHASTIGHED i menuen INDSTILLINGER.
2. Tryk på den højre knap for at vælge klippehastigheden.
3. Brug den midterste og højre knap for at vælge den relevante klippehastighed, som indstilles på den mekaniske klippehastighedsbegrænser på traktionspedalen.

4. Tryk på den venstre knap for at lukke klippehastigheden og gemme indstillingen.

Indstilling af klippehøjden

1. Rul ned til Klippehøjde i menuen INDSTILLINGER.
2. Tryk på den højre knap for at vælge klippehøjden.
3. Brug den midterste og højre knap for at vælge den relevante klippehøjde. (Hvis den korrekte indstilling ikke vises, skal du vælge den nærmeste klippehøjdeindstilling på den viste liste).
4. Tryk på den venstre knap for at lukke klippehøjden og gemme indstillingen.

Indstilling af forreste og bageste cylinderhastighed

Selvom forreste og bageste cylinderhastighed beregnes ved at indtaste antallet af skæreknive, klippehastigheden og klippehøjden i infocenteret, kan indstillingen ændres manuelt, så den passer til forskellige klippeforhold.

1. For at ændre indstillingerne for cylinderhastighed skal du rulle ned til FORRESTE CYLINDER, O/MIN, BAGESTE CYLINDER, O/MIN eller begge.
2. Tryk på den højre knap for at ændre værdien for cylinderhastighed. Når hastighedsindstillingen ændres, vises den beregnede cylinderhastighed fortsat på skærmen baseret på skæreknivsantal, klippehastighed og klippehøjde, der blev indtastet tidligere, men den nye værdi vises også.

Specifikationer

Bemærk: Specifikationer og design kan ændres uden forudgående varsel.

Transportbredde	233 cm
Klippebredde	254 cm
Længde	282 cm
Højde	160 cm
Vægt	1,276 kg
Motor	Kubota 44,2 hk (turbo)
Brændstofkapacitet	53 l
Transporthastighed	0-16 km/t
Klippehastighed	0-13 km/t

Redskaber/tilbehør

Der kan fås en række forskelligt Toro-godkendt udstyr og tilbehør til brug sammen med maskinen, som gør den bedre

og mere alsidig. Kontakt en autoriseret serviceforhandler eller gå ind på www.Toro.com for at få en liste over alt godkendt udstyr og tilbehør.

Sørg for at bruge originale Toro-reservedele for at beskytte din investering og sikre optimal ydelse fra dit Toro-udstyr. Med hensyn til driftssikkerhed leverer Toro reservedele, der opfylder den nøjagtige tekniske specifikation for vores udstyr. Originale Toro-dele – kvalitet du kan stole på.

Betjening

Bemærk: Maskinens venstre og højre side er som set fra den normale betjeningsposition.

⚠ FORSIGTIG

Hvis du lader nøglen sidde i tændingen, kan andre personer utilsigtet komme til at starte motoren og forårsage alvorlig personskade på dig eller andre omkringstående.

Sænk klippeenhederne til jorden, aktiver parkeringsbremsen, og tag nøglen ud af tændingen, før der foretages eftersyn eller justeringer på maskinen.

Sæt sikkerheden i højsædet

Læs alle sikkerhedsforskrifterne grundigt igennem, og gør dig bekendt med de symboler, der findes i afsnittet om sikkerhed. Disse oplysninger kan hjælpe dig eller omkringstående personer med at undgå at komme til skade.

⚠ FARE

Betjening af maskinen på vådt græs eller stejle skråninger kan forårsage udskridning og mistet herredømme.

- Betjen aldrig maskinen på skråninger med en større hældning end 15 grader.
- Sænk hastigheden, og vær yderst forsigtig på skråninger.
- Betjen ikke maskinen i nærheden af vand.

⚠ FARE

Hjul, der kører ud over kanter, kan forårsage, at maskinen vælter, hvilket kan medføre alvorlige kvæstelser, død eller drukning.

Betjen ikke sneslyngen i nærheden af stejle skråninger.

⚠ FARE

Betjening af maskinen, mens styrtbøjlen er nede, kan medføre alvorlige kvæstelser eller død, hvis maskinen vælter.

Hold altid styrtbøjlen i den fuldt hævede, låste position, og brug sikkerhedsselen.

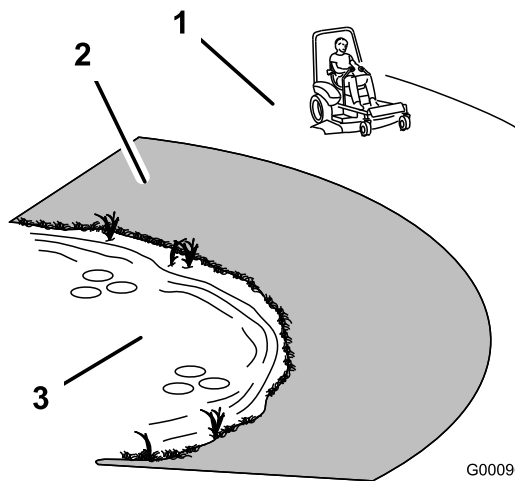

Figur 27

1. Sikker område – brug Z Master her på skråninger med hældninger på mindre end 15 grader eller flade områder.
2. Farezone – anvend en håndplæneklipper og/eller en græstrimmer på skråninger med en større hældning end 15 grader og i nærheden af stejle skråninger og vand.
3. Vand

▲ FORSIGTIG

Denne maskine afgiver støj på mere end 85 dBA ved operatørens ører og kan give nedsat hørelse ved længere tids anvendelse.

Brug høreværn, når du betjener denne maskine.

Det anbefales at bruge beskyttelsesudstyr til øjne, ører, hænder, fødder og hoved.

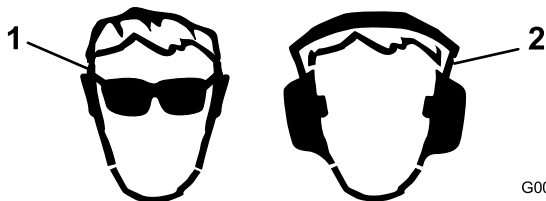

Figur 28

1. Anvend sikkerhedsbriller.
2. Bær høreværn.

Kontrol af motoroliestanden

Motoren leveres med olie i krumtaphuset, men du skal alligevel kontrollere oliestanden, før og efter motoren startes første gang.

Krumtaphusets kapacitet: ca. 5,2 l med filteret.

Brug motorolie af høj kvalitet, der overholder følgende specifikationer:

- Krævet API-klassifikationsniveau: CH-4, CI-4 eller højere
- Foretrukken olie: SAE 15W-40 – over: -17 °C
- Alternativ olie: SAE 10W-30 eller 5W-30: alle temperaturer

Toro Premium-motorolie kan købes hos forhandleren med en viskositet på enten 15W-40 eller 10W-30.

1. Parker maskinen på en plan flade, stop motoren, aktiver parkeringsbremsen, og tag nøglen ud af tændingskontakten.
2. Åbn motorhjelmen.
3. Fjern målepinden, tør den af, og sæt den tilbage igen (Figur 29).

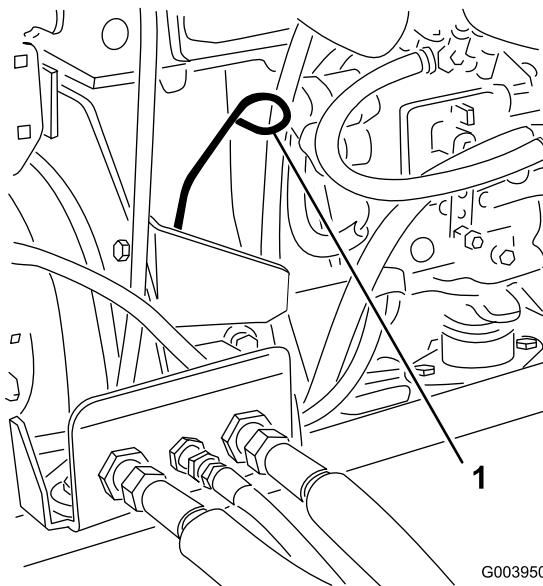

Figur 29

1. Målepind

4. Tag målepinden ud, og kontroller oliestanden på målepinden.
Oliestanden bør nå op til mærket "Full".
5. Hvis olieniveauet er under FULL-mærket, skal du fjerne påfyldningsdækslet (Figur 30) og fylde olie på, indtil niveauet når FULL-mærket.

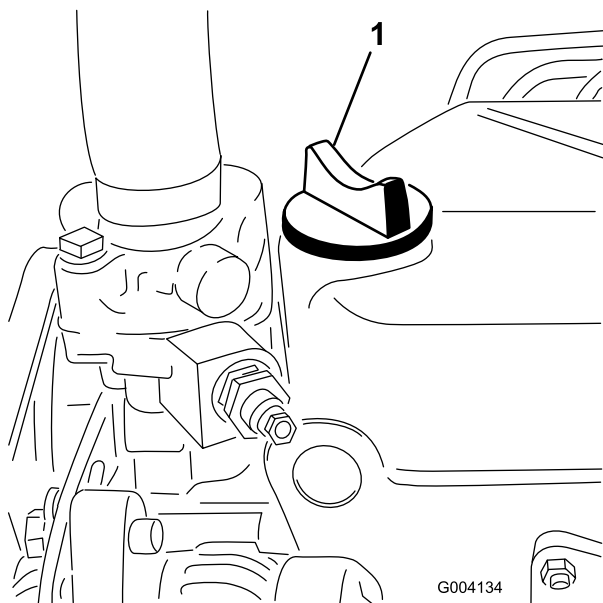

Figur 30

1. Oliepåfyldningsdæksel

Overfyld ikke motoren.

Vigtigt: Sørg for at holde oliestanden mellem den øvre og nedre grænse på oliemåleren. Motorsammenbrud kan opstå som resultat af for meget eller for lidt motorolie.

6. Sæt oliepåfyldningsdækslet på, og luk motorhjelmen.

Kontrol af kølesystemet

Snavs fra gitteret, oliekøleren og forsiden af køleren skal fjernes dagligt, og oftere, hvis der arbejdes i meget støvede og snavsede omgivelser. Se afsnittet om Fjernelse af snavs fra kølesystemet i [Vedligeholdelse af kølesystem \(side 47\)](#).

Kølesystemet er fyldt med en 50/50-opløsning af vand og permanent ethylenglycol-frostvæske. Kontroller kølevæskestanden i ekspansionsbeholderen ved begyndelsen af dagen, før motoren startes. Kølesystemets kapacitet er 9,5 l.

▲ FORSIGTIG

Hvis motoren har kørt, kan varm kølevæske under tryk slippe ud og forårsage forbrændinger.

- Tag ikke kølerdækslet af, når motoren kører.
- Brug en klud, når kølerdækslet åbnes, og åbn det langsomt, så damp kan slippe ud.

1. Kontroller kølevæskestanden i ekspansionsbeholderen (Figur 31).

Væskestanden skal ligge mellem mærkerne på siden af beholderen.

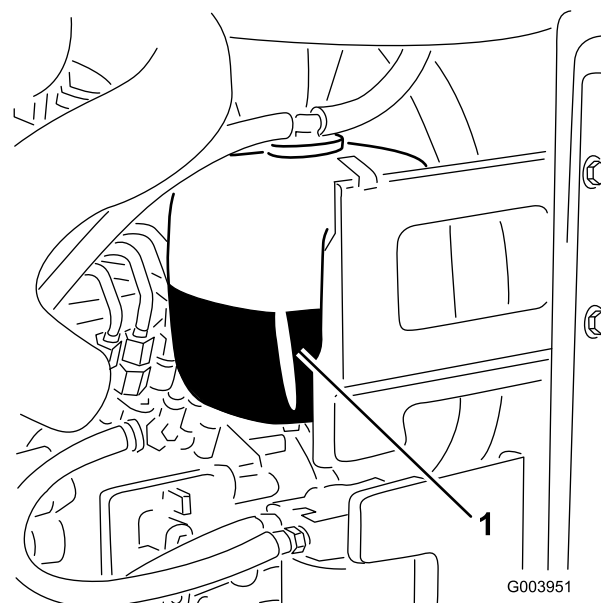

Figur 31

1. Ekspansionsbeholder

2. Hvis kølevæskestanden er lav, skal du fjerne dækslet til ekspansionsbeholderen og fylde systemet op.

Vigtigt: Fyld ikke for meget på systemet.

3. Monter dækslet til ekspansionsbeholderen.

Påfyldning af brændstof

Brug kun ren, frisk dieselolie eller biodieselbrændstoffer med lavt (<500 ppm) eller ekstra lavt (<15 ppm) svovlindhold. Det minimale cetanantal bør være 40. Køb brændstof i mængder, der kan bruges inden for 180 dage for at sikre, at brændstoffet er friskt.

Brændstoftankens kapacitet: 53 l

Brug sommerdieselolie (nr. 2-D) ved temperaturer over -7 °C og vinterdieselolie (nr. 1-D eller en blanding af nr. 1-D/2-D) under denne temperatur. Brug af vinterdieselolie ved lavere temperaturer giver et lavere flammepunkt og en kold flowkarakteristik, som letter start og minimerer tilstopning af brændstoffilteret.

Brug af sommerbrændstof ved over -7 °C bidrager til at forlænge brændstofpumpens levetid og giver øget kraft sammenlignet med vinterbrændstof.

Vigtigt: Brug ikke petroleum eller benzin i stedet for dieselolie. Hvis denne advarsel ikke overholdes, kan motoren blive beskadiget.

⚠ ADVARSEL

Brændstof er farligt eller dødbringende, hvis det indtages. Længere tids udsættelse for dampe kan forårsage alvorlige skader og sygdomme.

- Undgå længere tids indånding af dampe.
- Hold ansigtet væk fra spidsen af slangen og brændstoftanken eller stabilisatoråbningen.
- Undgå at få brændstof i øjnene eller på huden.

Forberedelse til biodiesel

Denne maskine kan også bruge et blandet biodieselbrændstof på op til B20 (20 % biodiesel, 80 % petrodiesel). Andelen af petrodiesel bør være lav, eller bør have et ekstra lavt svovlindhold. Træf følgende forholdsregler:

- Andelen af biodiesel skal opfylde specifikationen anført i ASTM D6751 eller EN14214.
- Brændstofsammensætningen skal opfylde ASTM D975 eller EN590.
- Malede overflader kan beskadiges af biodieselblandinger.
- Brug B5 (biodieselinhold på 5 %) eller blandinger med et lavere biodieselinhold under kolde vejrforhold.
- Efterse tætninger, slanger og pakninger, der kommer i berøring med brændstoffet, da de kan forringes over tid.
- Tilstopning af brændstoffilteret kan forventes i tiden efter, at du er gået over til at bruge blandet biodieselbrændstof.
- Kontakt din forhandler for at få flere oplysninger om biodiesel.

⚠ FARE

Under visse forhold er brændstof meget brandfarligt og yderst eksplosivt. En brand eller eksplosion forårsaget af brændstof kan give dig eller andre forbrændinger samt medføre tingsskade.

- Fyld tanken udendørs i et åbent område, når motoren er kold. Tør eventuelt spildt brændstof op.
- Fyld aldrig brændstoftanken op i en lukket anhænger.
- Ryg aldrig under håndtering af brændstof, og hold afstand til åben ild eller steder, hvor brændstofdampe kan antændes af en gnist.
- Opbevar brændstof i en godkendt beholder og utilgængeligt for børn. Køb ikke benzin til mere end 30 dages forbrug.
- Betjen ikke maskinen medmindre hele udstødningssystemet er på plads og i god driftsmæssig stand.

⚠ FARE

Under visse omstændigheder kan der under påfyldning af brændstof udvikle sig statisk elektricitet, der kan antænde brændstofdampene. En brand eller eksplosion forårsaget af brændstof kan give dig eller andre forbrændinger samt medføre tingsskade.

- Anbring altid brændstofbeholdere på jorden et stykke fra køretøjet, før påfyldningen påbegyndes.
- Fyld ikke brændstofbeholdere inde i et køretøj eller på en lastbil eller anhænger, da indvendige tæpper eller plastikforinger i lastbiler kan isolere dunken og forsinke tabet af eventuel statisk elektricitet.
- Når det er praktisk muligt, skal udstyret fjernes fra lastbilen eller anhænger og påfyldes brændstof, mens det har hjulene stående på jorden.
- Hvis dette ikke er muligt, skal påfyldningen af udstyret finde sted på en lastbil eller anhænger med en bærbar dunk i stedet for direkte fra brændstofstanderen.
- Hvis det er nødvendigt at benytte benzinstanderen, skal mundstykket hele tiden være i kontakt med kanten af åbningen i benzintanken eller dunken, indtil påfyldningen afsluttes.

1. Parker maskinen på en plan flade.
2. Rengør området omkring tankdækslet med en ren klud.
3. Fjern dækslet fra brændstoftanken (Figur 32).

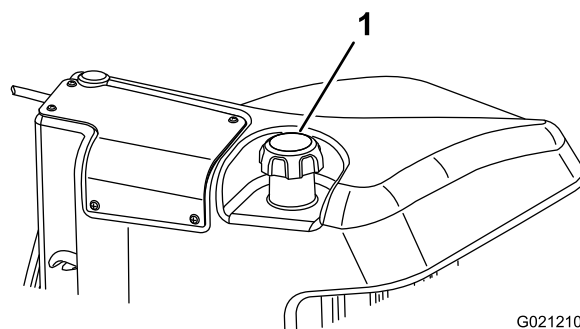

Figur 32

1. Brændstofdæksel

4. Fyld tanken med diesel, indtil niveauet ligger ved påfyldningsstudsens bund.
5. Sæt tankdækslet på, og stram det, når tanken er fyldt op.

Bemærk: Fyld om muligt brændstoftanken helt op efter hver anvendelse. Dette vil minimere muligheden for akkumulering af kondens i brændstoftanken.

Kontrol af hydraulikvæsken

Den hydrauliske beholders kapacitet er 56,7 l af hydraulikvæske af høj kvalitet. **Kontroller hydraulikvæskestanden, før motoren startes første gang, og derefter dagligt.**

Det bedste tidspunkt at kontrollere hydraulikvæsken på er, når væsken er kold. Maskinen skal være i transportkonfigurationen. Hvis væskestanden er på eller under mærket "add" på målepinden, skal du tilsætte væske for at bringe væskestanden op på midten af det acceptable område. Fyld ikke for meget på tanken. Hvis væskestanden er mellem "full"- og "add"-mærket, skal der ikke fyldes mere væske på.

Den anbefalede udskiftningsvæske er **Toro Premium All Season Hydraulic Fluid** (fås i spande med 19 liter eller tromler med 208 liter. Reservedelnumrene kan findes i reservedelskataloget, eller spørg din Toro-forhandler).

Alternative væsker: Såfremt Toro-væsken ikke kan fås, kan man anvende andre gängse mineraloliebaserede væsker, forudsat at de overholder alle følgende materialeegenskaber og branchespecifikationer. Spørg din olieleverandør, om væsken overholder specifikationerne.

Bemærk: Toro påtager sig intet ansvar for skader forårsaget af forkerte erstatningsprodukter. Brug derfor kun produkter fra producenter med et godt omdømme, som står bag deres anbefaling.

Slidhæmmende hydraulikvæske med højt viskositetsindeks/lavt flydepunkt, ISO VG 46 Multigrade

Materialeegenskaber:

Viskositet, ASTM D445	cSt ved 40 °C: 44 til 48 cSt ved 100 °C: 7,9 til 9,1
Viskositetsindeks, ASTM D2270	140 eller højere (et højt viskositetsindeks indikerer en multivægtsvæske)
Flydepunkt, ASTM D97	-37 °C til -45 °C
FZG, belastningstrin	11 eller højere
Vandindhold (ny væske)	500 ppm (maksimum)

Branchespecifikationer:

Vickers I-286-S, Vickers M-2950-S, Denison HF-0, Vickers 35 VQ 25 (Eaton ATS373-C)

De rette hydraulikvæsker skal angives for mobile maskiner (dvs. maskiner, der ikke bruges i industrielle anlæg), multivægtstype, med slidbeskyttende ZnDTP- eller ZDDP-tilsætningsstoffer (ikke en askefri væsketype).

Vigtigt: ISO VG 46 Multigrade-væsken har vist sig at give den optimale ydeevne under meget forskellige temperaturforhold. Til drift ved konstant høje omgivende temperaturer, 18°C til 49°C, kan ISO VG 68 hydraulikvæske give en bedre ydeevne.

Premium bionedbrydelig hydraulikvæske – Mobil EAL EnviroSyn 46H

Vigtigt: Mobil EAL EnviroSyn 46H er den eneste syntetiske bionedbrydelige væske godkendt af Toro. Væsken er kompatibel med elastomerne anvendt i Toro-hydrauliksystemer og egnet til en lang række temperaturforhold. Denne væske er kompatibel med traditionelle væsker, men forudsætningen for maksimal bionedbrydelighed og ydeevne er, at hydrauliksystemet tømmes grundigt for traditionel væske. Væsken fås i beholdere med 19 l eller tromler med 208 l fra Mobil-forhandleren.

Vigtigt: Mange hydraulikvæsker er næsten farveløse, og det kan derfor være svært at få øje på lækager. Der kan fås et rødt tilsætningsstof til hydraulikvæsken i flasker med 20 ml. En flaske er nok til 15 til 22 l hydraulikvæske. **Bestil delnr. 44-2500 fra en autoriseret Toro-forhandler.**

1. Stil maskinen på et plant underlag, sænk klippeenhederne, og sluk for motoren.
2. Rengør området omkring påfyldningsstudsens og hydrauliktankens dæksel (Figur 33).

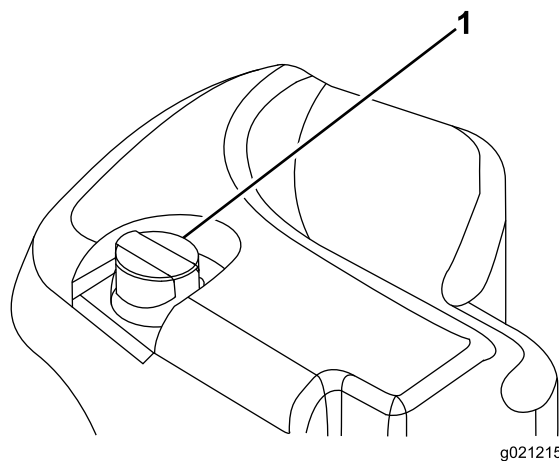

Figur 33

1. Dæksel til hydrauliktanken
3. Fjern dækslet/målepinden fra påfyldningsstudsens, og tør den af med en ren klud.
4. Indfør målepinden i påfyldningsstudsens, tag den op igen, og kontroller væskestanden.
Væskestanden skal være inden for driftsområdet på målepinden.
- Vigtigt:** Fyld ikke for meget væske på hydrauliksystemet.
5. Hvis væskestanden er lav, skal du efterfylde med passende væske for at hæve den til full-mærket.
6. Sæt dækslet/målepinden på påfyldningsstudsens.

Kontrol af kontakt mellem knivcylinder og bundkniv

Kontrollér kontakten mellem knivcylindre og bundkniven dagligt før brug, uanset om kvaliteten af klipningen tidligere

har været acceptabel. Der skal være let kontakt i hele knivcylinderens og bundknivens længde (se klippeenhedens *betjeningsvejledning*).

Kontrol af hjulmøtrikkernes tilspændingsmoment

Tilspænd hjulmøtrikkerne med et moment på 94-122 Nm efter **1 til 4 timers** drift og igen efter **10 timers** drift.

Tilspænd derefter efter hver **250 timer**.

⚠ ADVARSEL

Hvis du ikke opretholder det rette tilspændingsmoment på hjulmøtrikkerne, kan det medføre personskade.

Hold hjulmøtrikkerne korrekt tilspændt.

Tilkøring af maskinen

Du kan sikre optimal bremsesystemydelse ved at trykpolere (tilkøre) bremserne før brug. Sæt den fremadrettede traktionshastighed til 6,4 km/t for at matche den baglæns traktionshastighed (alle otte afstands-bøsninger flyttet øverst til indstillingen for klippehastighed). Kør fremad med indstillingsstoppet for klippehastighed aktiveret, og kør med bremserne aktiveret i 15 sekunder. Kør baglæns med fuld bakhastighed, og kør med bremserne aktiveret i 15 sekunder. Gentag dette fem gange, og vent 1 minut mellem hver cyklus i fremadgående og bagudgående retning for at undgå at overophede bremserne. En justering af bremserne kan være nødvendig efter tilkørslen. Se [Justering af parkeringsbremserne](#) (side 48)

Udluftning af brændstofsyste- met

Udluft brændstofsyste-
met, før du starter motoren, hvis noget af følgende er sket:

- Opstart af en ny maskine.
- Motoren er gået i stå på grund af brændstofmangel.
- Du har udført vedligeholdelsesarbejde på komponenter i brændstofsyste-
met (f.eks. udskiftning af filter, eftersyn af udskiller osv.).

⚠ FARE

Under visse forhold er dieselbrændstof og brændstofdampe meget brandfarlige og eksplosive. En brand eller eksplosion forårsaget af brændstof kan give forbrændinger samt forårsage tingsskade.

- Anvend en tragt, og fyld tanken udendørs på et åbent område, mens motoren er slukket og kold. Tør eventuelt spildt brændstof op.
- Fyld ikke brændstoftanken helt op. Fyld brændstof på brændstoftanken, indtil niveauet er 6-12 mm under bunden af påfyldningsstudsden. Dette tomrum i tanken giver brændstoffet plads til at udvide sig.
- Ryg aldrig under håndtering af brændstof, og hold afstand til åben ild eller steder, hvor brændstofdampe kan antændes af en gnist.
- Opbevar brændstof i en ren, sikkerhedsgodkendt beholder, og sørg altid for, at låget er skruet på.

1. Parker maskinen på en plan overflade, og sørg for, at brændstoftanken er mindst halvt fuld.
2. Åbn motorhjelmen.
3. Åbn udluftningsskruen på brændstofindsprøjtningsskruen (Figur 34) med en 12 mm nøgle.

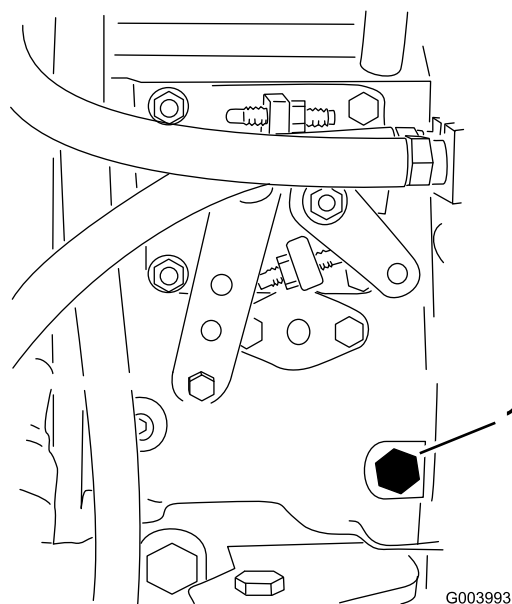

Figur 34

1. Udluftningsskruen

4. Drej tændingsnøglen til positionen TÆNDT. Den elektriske brændstofpumpe begynder at køre og tvinger derved luften ud omkring udluftningsskruen. Lad nøglen sidde i positionen TÆNDT, indtil en konstant strøm af brændstof strømmer ud omkring skruen.
5. Spænd skruen, og drej nøglen til positionen FRA.

Bemærk: Normalt bør motoren starte efter udførelsen af ovennævnte udluftningsprocedurer. Men hvis motoren alligevel ikke starter, kan der sidde luft tilbage mellem indsprøjtningsskruerne og indsprøjtningssprøjtningsdyserne. Se [Udluftning af brændstofindsprøjtningssprøjtningsdyserne \(side 44\)](#).

Start og standsning af motoren

Vigtigt: Udluft brændstofsyste­met, før du starter motoren, hvis du starter den for første gang, hvis motoren er standset, fordi den er løbet tør for brændstof, eller du har udført vedligeholdelse af brændstofsyste­met. Se [Udluftning af brændstofsyste­met \(side 30\)](#).

Start af motoren

1. Sæt dig i sædet, hold foden væk fra traktionspedalen, så den er i positionen NEUTRAL, aktiver parkeringsbremsen, sæt gashåndtaget i positionen HURTIG, og sørg for, at TIL-/FRAKOBLINGSKONTAKTEN er i FRAKOBLET position.
2. Drej tændingen til positionen TÆNDT/FORVARM.
En automatisk timer styrer gløderørsforvarmningen i en bestemt periode baseret på kølevæskens temperatur (ca. 3 til 10 sekunder).
3. Efter forvarmning af gløderørene drejes tændingsnøglen til positionen START.
Tørn motoren i højst 15 sekunder. Slip nøglen, når motoren starter. Hvis motoren ikke starter, skal du dreje nøglen til positionen FRA og derefter til positionen TIL/FORVARM i 6 sekunder. Gentag dette efter behov.
4. Lad motoren køre i lav tomgangshastighed, indtil den er varmet op.

Stand­sn­ing af motoren

1. Flyt alle betjeningsanordninger til NEUTRAL, aktiver parkeringsbremsen, flyt gashåndtaget til lav tomgangsposition, og lad motoren komme ned på lav tomgangshastighed.

Vigtigt: Lad motoren køre i tomgang i 5 minutter, før du slukker den efter drift ved fuld belastning. Gøres dette ikke, kan der opstå problemer, hvis motoren er turboladet.

2. Drej nøglen til positionen FRA, og tag den ud af tændingen.

Justering af løftearmens modvægt

Du kan justere modvægten på den bageste klippeenheds løftearme for at kompensere for forskellige plæneforhold og

for at bevare en ensartet klippehøjde under ujævne forhold eller på steder med megen strådannelse.

Du kan justere hver modvægtsfjeder til en af i alt fire forskellige indstillinger. Hvert trin øger eller mindsker modvægtstrykket på klippeenheden med 2,3 kg. Fjedrene kan placeres på bagsiden af den første fjederaktuator for at fjerne hele modvægten (fjerde position).

1. Placer maskinen på en plan flade, sænk klippeenhederne, stands motoren, aktiver parkeringsbremsen, og tag nøglen ud af tændingen.
2. Sæt et rør eller en lignende genstand på den lange fjederende, og drej den omkring fjederaktuatoren til den ønskede position ([Figur 35](#)).

▲ FORSIGTIG

Fjedrene er spændt.

Vær forsigtig, når de justeres.

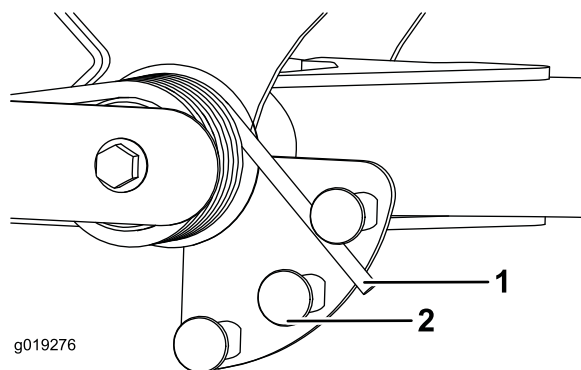

Figur 35

1. Fjeder
2. Fjederaktuator

3. Gentag proceduren på den anden fjeder.

Justering af løftearmens drejehøjde

1. Placer maskinen på en plan flade, sænk klippeenhederne, stands motoren, aktiver parkeringsbremsen, og tag nøglen ud af tændingen.
2. Løsn løftearmsafbryderens monteringskruer ([Figur 36](#)), og flyt afbryderen ned for at forøge løftearmens drejehøjde, eller flyt afbryderen op for at mindske den. Stram monteringskruerne.

Bemærk: Afbryderen er placeret under hydrauliktanken bag løftearmen forrest til højre ([Figur 36](#)).

Vigtigt: Hvis motoren kører, mens omløbsventilen er åben, overophedes gearkassen.

Donkraftpunkternes placering

Bemærk: Brug donkrafte til at understøtte maskinen efter behov.

- For – rektangulær plade, under akselrøret, indvendigt i forhold til hvert fordæk (Figur 38)

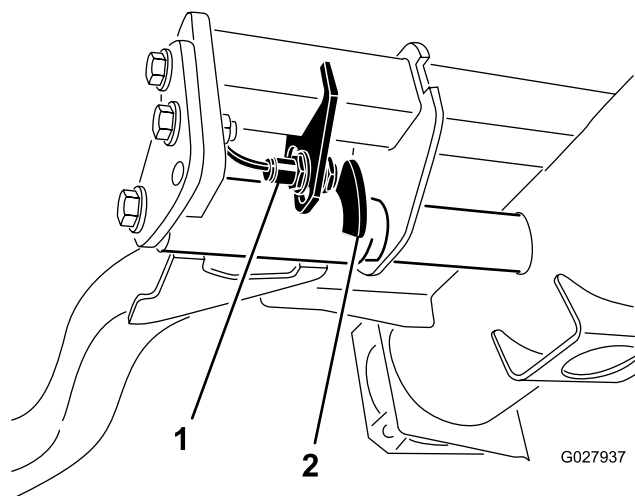

Figur 36

1. Kontakt

2. Løftearmsføler

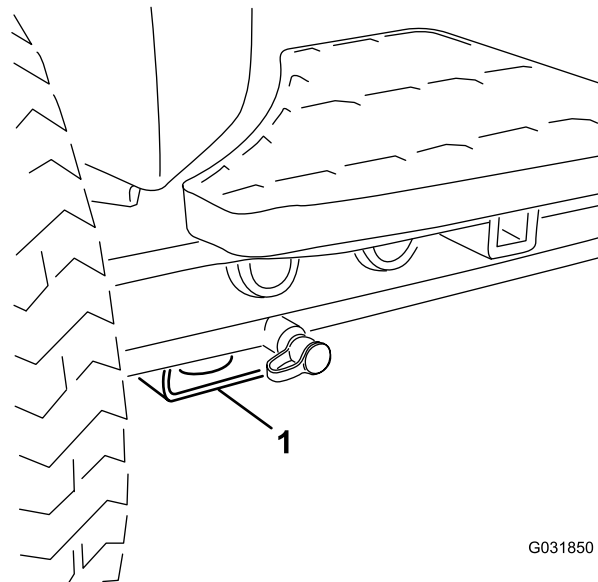

Figur 38

1. Donkraftpunkt foran

Skubning eller trækning af maskinen

I nødstilfælde kan du flytte maskinen ved at aktivere omløbsventilen i hydraulikpumpen med variabel slagvolumen og skubbe eller trække maskinen.

Vigtigt: Maskinen må ikke skubbes eller trækkes med en hastighed på over 3,0-4,8 km/t, da der ellers kan opstå skader i gearkassen. Når du bugserer eller trækker maskinen, skal omløbsventilen være åben.

1. Omløbsventilen er placeret på venstre side af hydrostaten (Figur 37). Drej boltene 1 1/2 omgang for at åbne den, og lade olien løbe om internt. Da væsken omløbes, kan maskinen flyttes langsomt, uden at gearkassen beskadiges.

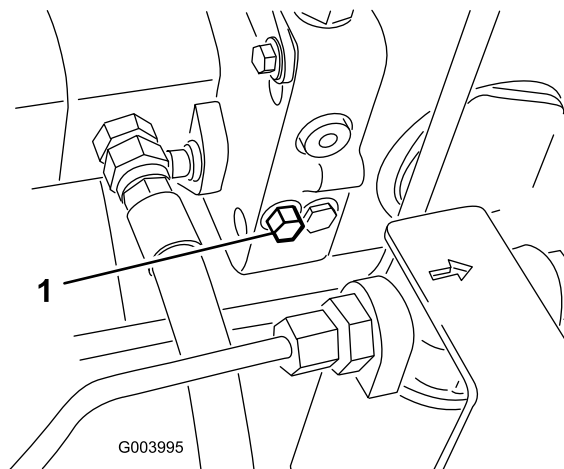

Figur 37

1. Omløbsventil

2. Luk omløbsventilen, før du starter motoren. Ventilen må dog ikke tilspændes med et moment på over 7-11 Nm.

- Bag – rektangulært akselrør på bagakslen

Transport af maskinen

Brug en robust anhænger eller lastbil til at transportere maskinen. Kontroller, at anhænger eller lastbil er udstyret med alle nødvendige bremses, lys og skilte som foreskrevet af loven. Læs alle sikkerhedsoplysninger omhyggeligt. Disse oplysninger kan hjælpe dig, din familie, husdyr eller personer, der befinder sig i nærheden, med at undgå at komme til skade.

⚠ ADVARSEL

Kørsel på gader og veje uden blinklys, lygter, refleksmarkeringer eller et skilt om langsomtgående køretøj kan føre til ulykker og forårsage personskade.

Kør ikke maskinen på offentlige gader og veje.

1. Hvis du bruger en anhænger, skal du fastgøre den til trækkøretøjet og sætte sikkerhedskæderne på.
2. Tilslut om nødvendigt anhængerens bremses.
3. Sæt maskinen op på anhænger eller lastvognen.
4. Stop motoren, fjern nøglen, og aktiver bremsen.

5. Brug metalbindepunkterne på maskinen til at fastgøre maskinen til anhænger eller lastbil med stropper, kæder, kabler eller reb (Figur 39 and Figur 40).
- For – hullet i den rektangulære plade, under akselrøret, indvendigt i forhold til hvert fordæk (Figur 39).

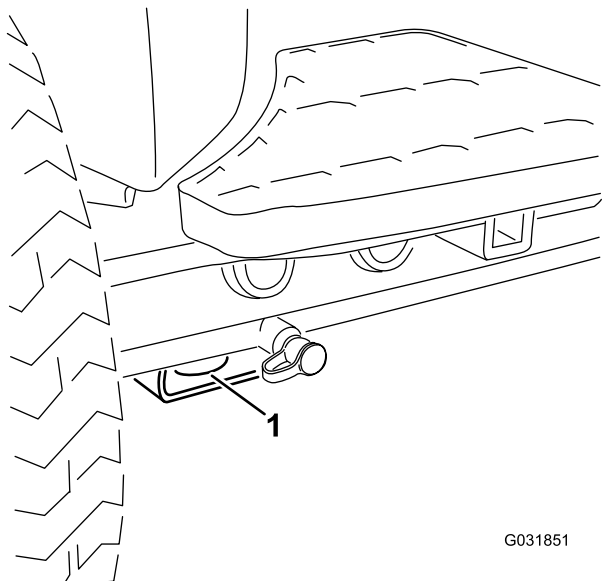

Figur 39

1. Bindepunkt fortil

- Bag – på begge sider af maskinen på bagstellet (Figur 40).

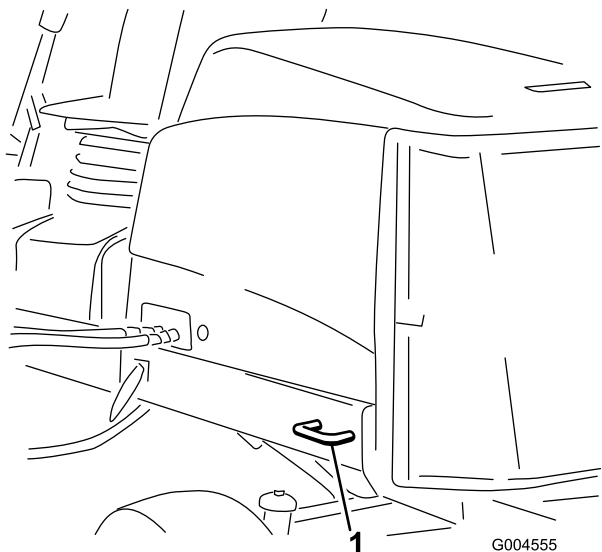

Figur 40

1. Bindepunkt bagtil

til hvert dæk (Figur 41). Hvis det ikke er muligt at bruge én rampe med fuld bredde, skal der bruges tilstrækkeligt mange individuelle ramper til at danne en stor rampe.

Rampen skal være så lang, at vinklerne ikke overskrider 15 grader (Figur 41). En stejlere vinkel kan medføre, at plæneklipperskjoldets dele sidder fast, når enheden flyttes fra rampen til anhænger eller lastbil. Stejlere vinkler kan også få maskinen til at vippe bagover. Hvis pålæsning af maskinen foregår på eller i nærheden af en skråning, skal anhænger eller lastbil placeres på en sådan måde, at den vender nedad, og rampen vender op ad skråningen. Derved minimeres rampens vinkel. Anhænger eller lastbil skal stå så plant som muligt.

Vigtigt: Forsøg ikke at dreje maskinen, mens den er på rampen. Du kan miste herredømmet og køre ud over kanten.

⚠ ADVARSEL

Pålæsning af en maskine på en anhænger eller lastbil øger risikoen for at vippe og kan forårsage alvorlig personskade eller død.

- Vær ekstra forsigtig, når maskinen køres på en rampe.
- Brug styrtbøjlen (i hævet position) og sikkerhedsselen, mens maskinen læsses. Kontroller, at styrtbøjlen ikke støder på toppen af en lukket anhænger.
- Brug kun en enkelt rampe med fuld bredde.
- Hvis der skal bruges individuelle ramper, skal der bruges tilstrækkeligt mange ramper til at lave en ubrudt rampeflade, som er bredere end maskinen.
- Overskrid ikke en vinkel på 15 grader mellem rampen og jorden eller mellem rampen og anhænger eller lastbil.
- Undgå pludselig acceleration eller deceleration, mens maskinen køres op eller ned ad en rampe.

Læsning af maskinen

Vær yderst forsigtig, når du læsser maskinen på en anhænger eller lastbil. Brug en rampe med fuld bredde, som er bred nok til at gå ud over fordækkene, i stedet for individuelle ramper

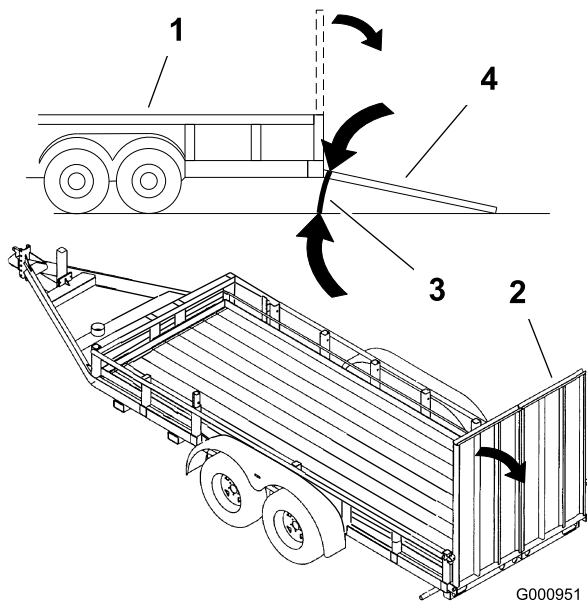

Figur 41

- | | |
|--------------------------|---|
| 1. Anhænger | 3. Maks. 15 grader |
| 2. Rampe med fuld bredde | 4. Rampe med fuld bredde –
set fra siden |
-

Indstilling af knivcylinderhastigheden

For at opnå en konstant, høj klippekvalitet og et ensartet udseende efter klipningen er det vigtigt, at cylinderhastigheden indstilles korrekt. Juster cylinderhastigheden som følger:

Bemærk: Cylinderhastigheden skal muligvis øges eller mindskes for at kompensere for vekslende plæneforhold.

1. I infocenteret skal du under indstillingsmenuen indtaste skæreknavsantal, klippehastighed og klippehøjde for at beregne den korrekte cylinderhastighed.
2. Hvis der kræves yderligere justeringer skal du rulle ned til FORRESTE CYLINDER, O/MIN, BAGESTE CYLINDER, O/MIN eller begge i menuen INDSTILLINGER.
3. Tryk på den højre knap for at ændre værdien for cylinderhastighed.

Bemærk: Når du ændrer hastighedsindstillingen, vises den beregnede cylinderhastighed fortsat på skærmen baseret på skæreknavsantal, klippehastighed og klippehøjde, der blev indtastet tidligere, men den nye værdi vises også.

Bemærk: Cylinderhastigheden skal muligvis øges eller mindskes for at kompensere for vekslende plæneforhold.

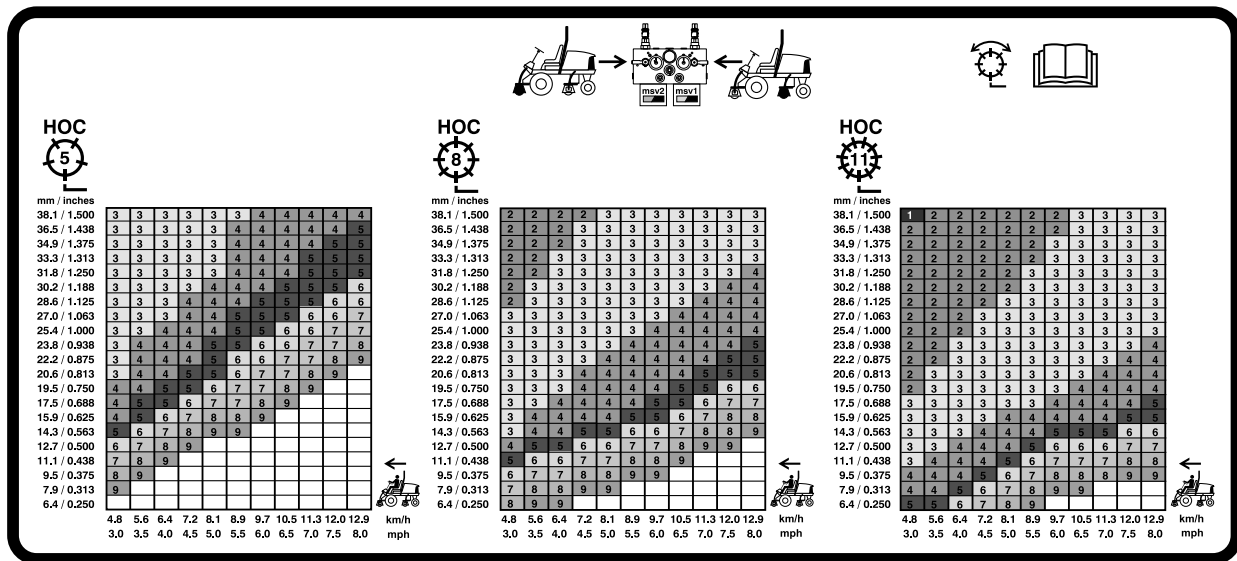

G031995

Figur 42
127 mm knivcylinderhastighed

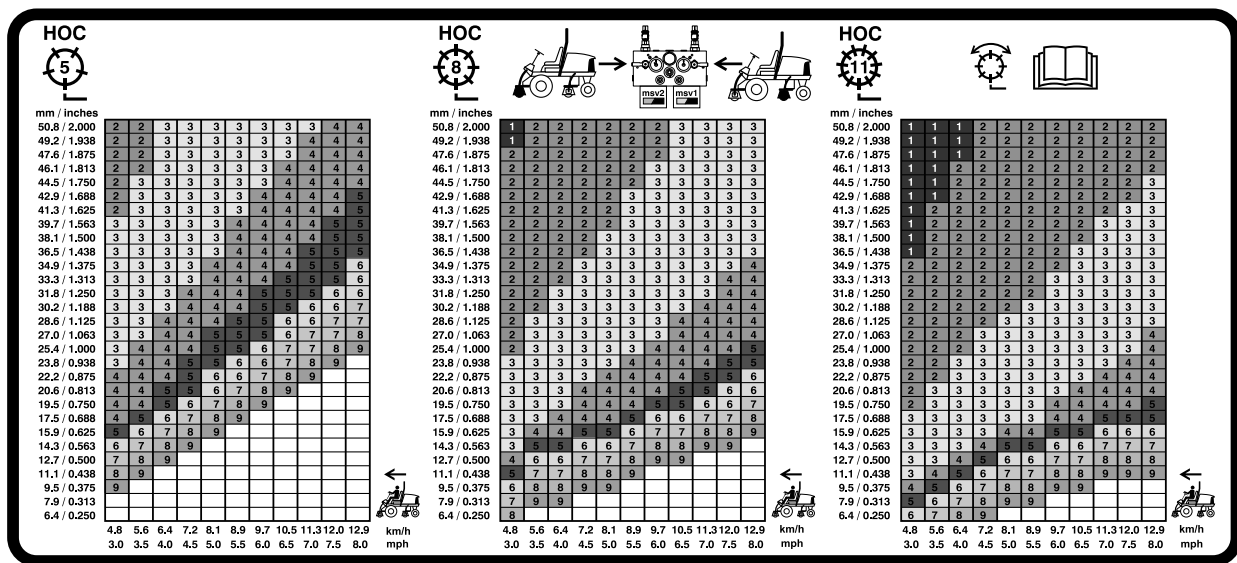

Figur 43

177,8 mm knivcylinderhastighed

Fejlfindingslampens betydning

Maskinen er udstyret med en fejlfindingslampe, der angiver, om den elektroniske styreenhed registrerer en elektronisk funktionsfejl. Fejlfindingslampen sidder på styrearmen (Figur 44). Når maskinen fungerer korrekt, og nøglekontakten flyttes til positionen TIL/KØR, tænder fejlfindingslampen kortvarigt for at angive, at lampen fungerer korrekt. Når der vises en rådgivningsmeddelelse for maskinen, lyser lampen, når meddelelsen er til stede. Når der vises en fejlmeddelelse, blinker lampen, indtil fejlen er løst..

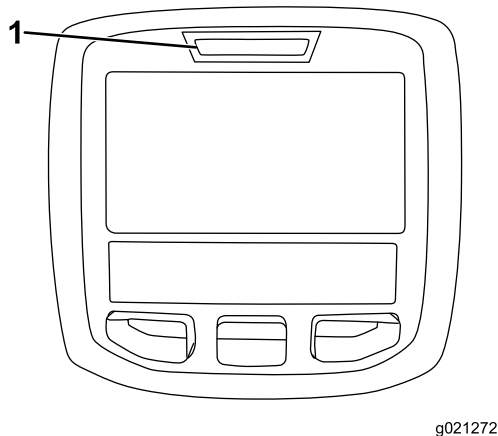

Figur 44

1. Fejlfindingslampe

Kontrol af sikkerhedskontakterne

Sikkerhedskontakterne har til formål at forhindre motoren i at tørne eller starte, medmindre traktionspedalen står i positionen NEUTRAL, til-/frakoblingskontakten er i positionen DEAKTIVÉR, og sænk+klip/hæv-håndtaget er i positionen NEUTRAL. Desuden bør motoren stoppe, hvis traktionspedalen trykkes ned, mens operatøren ikke sidder i sædet, eller hvis parkeringsbremsen efterlades aktiveret.

⚠ FORSIGTIG

Hvis kontakterne til sikkerhedslåsesystemet frakobles eller beskadiges, kan maskinen reagere uventet og forårsage personskade.

- Pil ikke ved sikkerhedskontakterne.
- Kontroller dagligt, at sikkerhedskontakterne fungerer, og udskift eventuelle beskadigede kontakter, før du betjener maskinen.

Kontrol af sikkerhedskontakternes funktion

1. Parker maskinen på en plan flade, sænk klippeenhederne, stop motoren, og aktiver parkeringsbremsen.
2. Drej nøglen til positionen TIL, men start ikke maskinen.
3. Find den relevante kontaktfunktion i diagnostikmenuen på infocenteret.
4. Omkobl nu hver enkelt kontakt fra afbrudt til sluttet tilstand (dvs. sid på sædet, tryk på traktionspedalen osv.), og bemærk, hvordan den tilhørende tilstand for

kontakten ændres. Gentag dette for alle kontakter, der kan omkobles manuelt.

5. Hvis en kontakt sluttes, og den tilhørende lampe ikke ændres, skal du kontrollere alle ledninger og forbindelser til kontakten og/eller kontrollere kontakterne med et ohmmeter. Udskift eventuelle defekte kontakter, og reparer alle defekte ledninger.

Bemærk: Infocenterdisplayet kan også spore, hvilke udgangsmagnetventiler eller relæer der er tændt. Dette gør det let at undersøge, om maskinens fejl er af elektrisk eller hydraulisk karakter.

Kontrol af udgangssignalfunktionen

1. Parker maskinen på en plan flade, sænk klippeenhederne, stop motoren, og aktiver parkeringsbremsen.
2. Drej nøglen til positionen TIL, og start maskinen.
3. Find den relevante udgangssignalfunktion i diagnostikmenuen på infocenteret.
4. Sæt dig i sædet, og prøv at betjene den ønskede maskinfunktion. De tilhørende udgange skal ændre status for at angive, at det elektroniske kontrolmodul tænder for den pågældende funktion.

Bemærk: Hvis de korrekte udgange ikke tænder, skal du kontrollere, at de pågældende indgangssignalkontakter står i den korrekte position, for at funktionen kan udføres. Kontroller, at kontakterne fungerer korrekt.

Hvis udgangssignaldisplayene er tændt som angivet, men maskinen alligevel ikke fungerer korrekt, er der ikke tale om et elektrisk problem. Reparer efter behov.

Hydrauliske magnetventilers funktioner

I skemaet nedenfor vises og beskrives magnetventilernes forskellige funktioner i hydraulikmanifolden. Hver eneste magnetventil skal være aktiveret, for at funktionen kan udføres.

Magnetventil	Funktion
MSV2	Forreste knivcylindres kredsløb
MSV1	Bageste knivcylindres kredsløb
SVRV	Løft/sænk klippeenheder
SV1	Løft/sænk forreste klippeenhed
SV3	Løft/sænk bageste klippeenhed
SV2	Hæv enhver klippeenhed

Tip vedrørende betjening

Fortrolighed med betjening

Før du begynder at slå græs, skal du øve dig i at bruge maskinen på et åbent område. Start og stands motoren. Kør fremad og bak. Hæv og sænk klippeenhederne, og kobl knivcylindrene til og fra. Når du føler, at du er blevet fortrolig med maskinen, skal du øve dig i at køre op og ned ad skråninger ved forskellige hastigheder.

Advarselssystem

Hvis der tændes en advarsel lampe under betjening af maskinen, skal maskinen stoppes med det samme og fejlen udbedres, før der fortsættes. Der kan opstå alvorlige skader, hvis du betjener maskinen med en fejl.

Klipning

Start motoren, og flyt gashåndtaget til positionen Fast (Hurtig). Stil kontakten til TIL-/FRAKOBLING i positionen AKTIVÉR, og brug sænk+klip/hæv-håndtaget til at styre klippeenhederne (de forreste klippeenheder er indstillet således, at de sænkes før de bageste). Træd traktionspedalen fremad for at køre fremad og klippe græsset.

Bemærk: Lad motoren køre i tomgang i 5 minutter, før du slukker den efter drift ved fuld belastning. Gøres dette ikke, kan der opstå problemer med turboladeren.

Transport

Stil kontakten til TIL-/FRAKOBLING i positionen DEAKTIVER, og hæv klippeenhederne til transportpositionen. Stil klippe-/transporthåndtaget i transportpositionen. Vær forsigtig, når du kører gennem snævre passager, så du ikke kommer til at beskadige maskinen eller klippeenhederne. Vær ekstra forsigtig, når du betjener maskinen på skråninger. Kør langsomt, og undgå skarpe drejninger på skråninger for at forhindre væltning. Sænk klippeenhederne, når du kører ned ad bakke for at få bedre kontrol over styringen.

Vedligeholdelse

Bemærk: Maskinens venstre og højre side er som set fra den normale betjeningsposition.

Skema over anbefalet vedligeholdelse

Vedligeholdelsesintervaller	Vedligeholdelsesprocedure
Efter den første time	<ul style="list-style-type: none">• Tilspænd hjullåsemøtrikkerne med et moment på 94 til 122 Nm.
Efter de første 8 timer	<ul style="list-style-type: none">• Kontroller generatorremmens tilstand og spænding.
Efter de første 10 timer	<ul style="list-style-type: none">• Tilspænd hjullåsemøtrikkerne med et moment på 94 til 122 Nm.
Efter de første 50 timer	<ul style="list-style-type: none">• Udskiftning af motorolie og filter.• Kontrol af motorhastigheden (tomgang og fuld gas).
Hver anvendelse eller dagligt	<ul style="list-style-type: none">• Kontrollér motoroliestanden.• Kontrol af kølesystemet.• Kontrollér hydraulikvæskestanden.• Kontroller kontakten mellem knivcylinderen og bundkniven.• Kontrol af sikkerhedskontakternes funktion.• Tøm vandudskilleren for vand eller andre forureningsstoffer.• Fjernelse af snavs fra kølegitter, olie kølere og køleren (hyppigere under snavsede forhold).• Eftersyn for lækager på hydraulikrør og -slanger, bøjede rør, løse monteringsholdere, slid, løse fittings, nedbrydning på grund af vejrlig eller kemiske påvirkninger.
For hver 50 timer	<ul style="list-style-type: none">• Smøring af lejerne og bøsningerne (smør dem umiddelbart efter hver vask uanset det angivne interval.)• Kontrol af batteriets tilstand og rengøring af batteriet.• Kontrol af batterikabelforbindelserne.
For hver 100 timer	<ul style="list-style-type: none">• Kontrol af kølesystemets slanger.• Kontroller generatorremmens tilstand og spænding.
For hver 150 timer	<ul style="list-style-type: none">• Udskiftning af motorolie og filter.
For hver 200 timer	<ul style="list-style-type: none">• Fjernelse af fugt fra brændstoftanken og hydrauliktanken.• Kontroller knivcylinderlejets forspænding.
For hver 250 timer	<ul style="list-style-type: none">• Tilspænd hjullåsemøtrikkerne med et moment på 94 til 122 Nm.
For hver 400 timer	<ul style="list-style-type: none">• Eftersø luftfilteret (tidligere, hvis advarselslampen for luftfilter lyser rødt. Eftersø det oftere under ekstremt støvede eller snavsede forhold).• Eftersyn af brændstoftslanger og -forbindelser for slitage, skader eller løse forbindelser.• Udskift brændstoffilterdåsen.• Kontrol af motorhastigheden (tomgang og fuld gas).
For hver 800 timer	<ul style="list-style-type: none">• Tøm og rengør brændstoftanken.• Kontroller baghjulets spidsning.• Udskiftning af hydraulikvæsken.• Udskiftning af hydraulikfiltrene (tidligere, hvis indikatoren for eftersynsintervallet står i det røde område).• Pakning af baghjulslejerne.• Juster motorventilerne (se betjeningsvejledningen til motoren).
Før opbevaring	<ul style="list-style-type: none">• Tøm og rengør brændstoftanken.
Hvert 2. år	<ul style="list-style-type: none">• Gennemskylning af kølesystemet, og udskiftning af væsken.• Tømning og gennemskylning af hydrauliktanken.• Udskift alle bevægelige slanger.

Kontrolliste for daglig vedligeholdelse

Kopier denne side til daglig brug.

Vedligeholdelsespunkter	I ugen:						
	Man.	Tirs.	Ons.	Tors.	Fre.	Lør.	Søn.
Kontroller sikkerhedslåsesystemets funktion.							
Kontroller bremsefunktionen.							
Kontroller motorolie- og brændstofstanden.							
Tøm vand-/brændstofudskilleren.							
Kontroller tilstopningsindikatoren for luftfilteret.							
Kontroller køleren og filteret for snavs.							
Kontroller for usædvanlige motorlyde. ¹							
Kontroller for usædvanlige driftslyde.							
Kontroller hydraulikoliestanden.							
Kontroller hydraulikfilterets indikator. ²							
Kontroller, om hydraulikslangerne er beskadigede.							
Kontroller for væskelækager.							
Kontrol af dæktrykket.							
Kontrol af instrumenternes funktion.							
Kontroller afstanden mellem knivcylinderen og bundkniven.							
Kontroller justeringen af klippehøjden.							
Kontroller alle smørenipler med henblik på smøring. ³							
Reparation af beskadiget maling.							
<p>1. Kontroller gløderør og indsprøjtningdyser, hvis motoren er svær at starte, hvis der observeres for meget røg, eller hvis maskinen kører ujævnt.</p> <p>2. Foretag kontrollen, mens motoren kører, og olien har driftstemperatur.</p> <p>3. Umiddelbart efter hver vask, uanset det angivne interval</p>							

Bemærkninger om problemområder

Eftersyn foretaget af:		
Punkt	Dato	Oplysninger
1		
2		
3		
4		
5		
6		
7		
8		

Vigtigt: Se betjeningsvejledningen til motoren for at få oplysninger om yderligere vedligeholdelsesprocedurer.

Bemærk: Du kan finde ledningsdiagram eller hydraulikdiagram til din maskine på www.Toro.com.

Oversigt over eftersynsintervaller

REELMASTER 5010-H/ 5410/5510/5610 & GROUNDMASTER 4300
QUICK REFERENCE AID

CHECK/SERVICE (daily)

1. OIL LEVEL-ENGINE	6. RADIATOR SCREEN
2. OIL LEVEL- HYDRAULIC TANK	7. BRAKE FUNCTION
3. COOLANT LEVEL, RADIATOR	8. TIRE PRESSURE
4. FUEL /WATER SEPARATOR	9. BELTS (FAN, ALT.)
5. PRECLEANER – AIR CLEANER	GREASING -- SEE OPERATOR'S MANUAL

FLUID SPECIFICATIONS/CHANGE INTERVALS

SEE OPERATOR'S MANUAL FOR INITIAL CHANGES.	FLUID TYPE	CAPACITY	CHANGE INTERVAL		FILTER PART NO.
			FLUID	FILTER	
A. ENGINE OIL	SAE 15W-40CI-4	3.5 QTS* (5010-H) 5.5 QTS.*	150 HRS.	150 HRS.	104-5167
B. HYD. CIRCUIT OIL	ISO VG 46/68	11 GALS.* (5010-H) 15 GALS.*	800 HRS.	SEE INDICATOR	94-2621**
			800 HRS.	800 HRS.	89-2010
C. AIR CLEANER				SEE INDICATOR	108-3810 (5010-H) 108-3812 (5410) 108-3812 (5610) (4300)
D. WATER SEPARATOR				400 HRS.	110-9049
E. FUEL TANK	NO. 2-DIESEL	14 GALS.	DRAIN AND FLUSH, 2 YRS.		
F. COOLANT	50/50 ETHYLENE GLYCOL/WATER	5.5 QTS. (5010-H)	DRAIN AND FLUSH, 2 YRS.		
		7.0 QTS. (5410) (5510)			
		10.0 QTS. (5610) (4300)			

* INCLUDING FILTER ** EXCLUDES 5010-H

Figur 45

⚠ FORSIGTIG

Hvis du lader nøglen sidde i tændingen, kan andre personer utilsigtet komme til at starte motoren og forårsage alvorlig personskade på dig eller andre omkringstående.

Fjern nøglen fra tændingen, før vedligeholdelsesarbejde påbegyndes.

Smøring

Smøring af lejerne og bøsningerne

Hvis du benytter maskinen under normale driftsforhold, skal alle smørenipler til lejer og bøsninger smøres efter hver **50 timers drift** med lithiumbaseret universalfedt nr. 2. Smør lejer og bøsninger **umiddelbart** efter hver vask, uanset det angivne interval.

Smøreniplernes placering og antal er som følger:

- Pumpedrivakslens kardanled (3) (Figur 46)

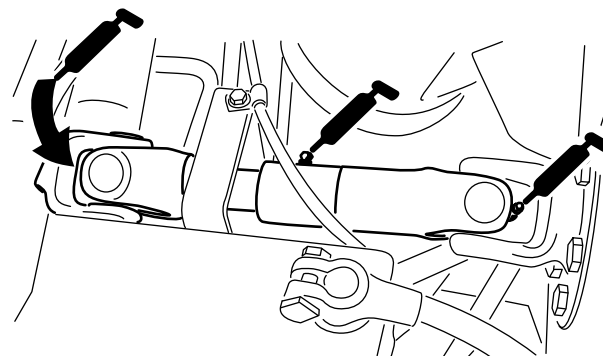

Figur 46

- Klippeenhedens løftearmscylindere (2 hver) (Figur 47)

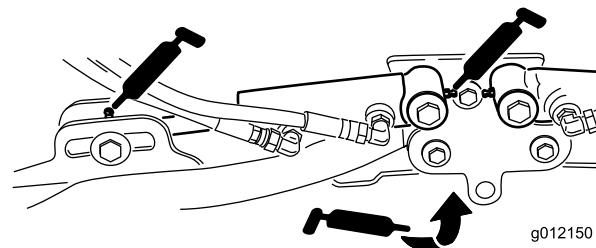

Figur 47

- Løftearmenes drejetapper (1 hver) (Figur 47)
- Klippeenhedernes bæreramme og drejetap (2 hver) (Figur 48)

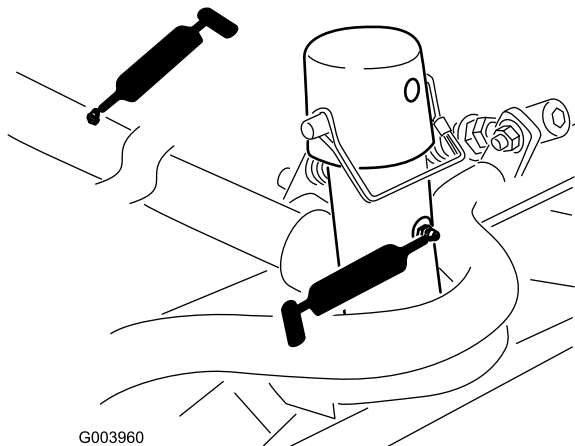

Figur 48

- Løftearmenes drejeaksel (1 hver) (Figur 49)

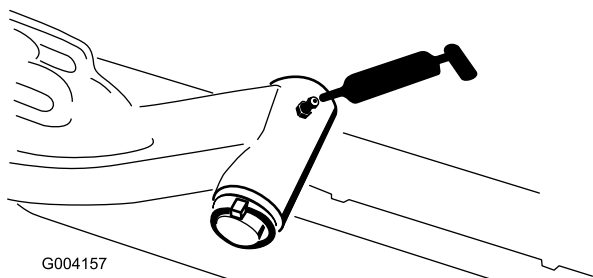

Figur 49

- Bagakslens forbindelsesstang (2) (Figur 50)

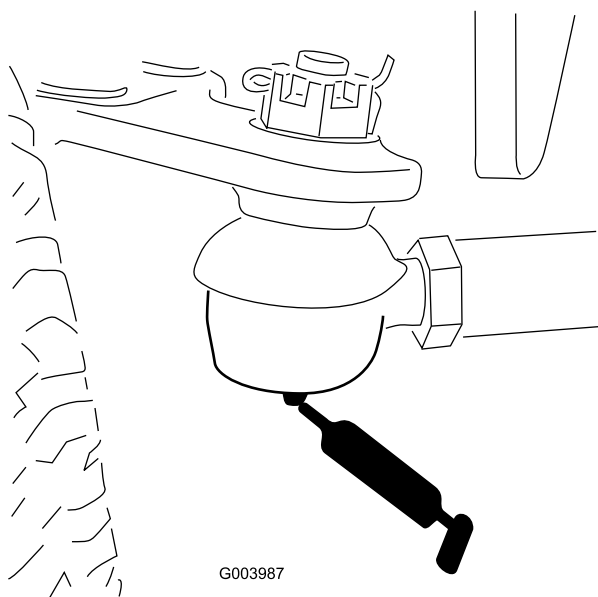

Figur 50

- Akselstyretap (1) (Figur 51)

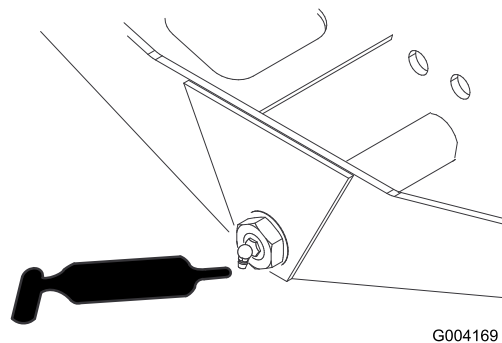

Figur 51

- Styretøjscylinderens kugleled (2) (Figur 52)

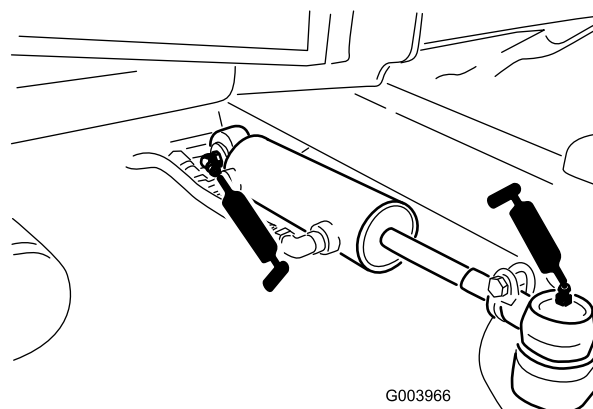

Figur 52

- Brems pedal (1) (Figur 53)

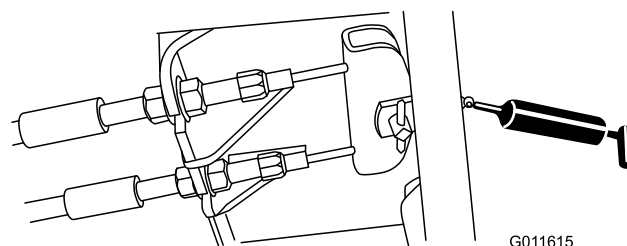

Figur 53

Motorvedligeholdelse

Eftersyn af luftfilteret

Kontroller luftfilterhuset for skader, som kan medføre en luftlækage. Udskift den, hvis den er beskadiget. Kontroller hele indsugningssystemet for lækager, beskadigelse eller løse slangeklemmer.

Efterse kun luftfilteret, når serviceindikatoren (Figur 54) viser, at det er nødvendigt. Hvis du udskifter luftfilteret, før det er nødvendigt, øger du blot risikoen for, at der kommer snavs ind i motoren, når filteret afmonteres.

Vigtigt: Sørg for, at dækslet sidder korrekt og slutter tæt sammen med luftfilterelementet.

1. Åbn låsene, der fastgør luftfilterdækslet til luftfilterhuset (Figur 54).

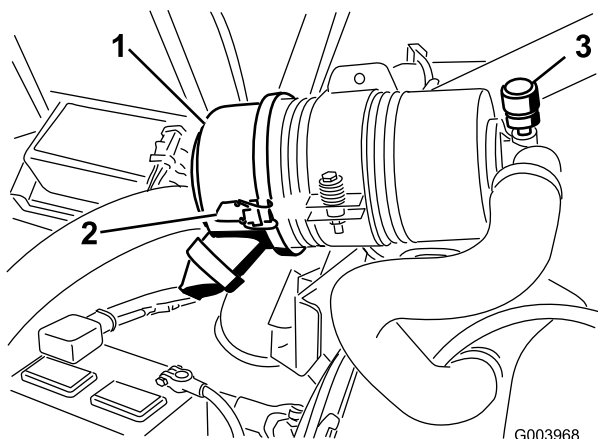

Figur 54

1. Luftfilterdæksel
2. Lås
3. Serviceindikator

2. Fjern dækslet fra luftfilterhuset. Før du afmonterer filteret, skal du ved hjælp af trykluft med lavt tryk (2,6 bar ren og tør luft) fjerne større ansamlinger af snavs, der har sammenhobet sig mellem ydersiden af filteret og filterdåsen. **Undgå at bruge trykluft med højt tryk, som evt. kan presse snavs gennem filteret og ind i indsugningsrøret.**

Denne rengøringsmetode forhindrer, at der kommer snavs ind i indsugningen, når filteret afmonteres.

3. Afmonter og udskift filteret (Figur 55).

Det anbefales ikke at rengøre det brugte filter på grund af muligheden for at beskadige filtermediet. Efterse det nye filter for forsendelsesskader, og kontroller filterets forseglingsende og selve filterelementet. **Benyt ikke et beskadiget filter.** Isæt det nye filter ved at trykke på den udvendige kant af filterelementet og skubbe det på plads i filterdåsen. **Tryk ikke på den bløde del i midten af filteret.**

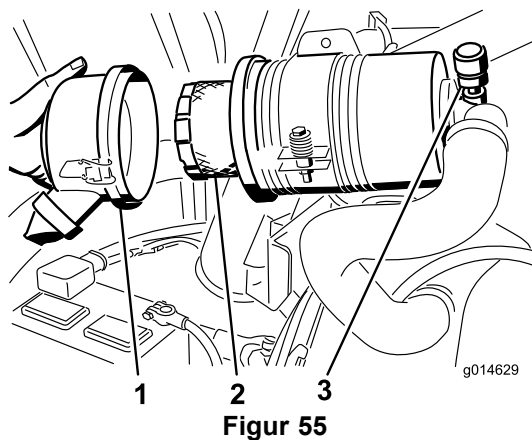

Figur 55

1. Dæksel
2. Filter
3. Serviceindikator

4. Rengør åbningen til udblæsning af snavs i det aftagelige dæksel. Afmonter gummiudløbsventilen i dækslet, rengør fordybningen, og monter udløbsventilen.
5. Monter dækslet, så gummiudløbsventilen vender nedad – i en position mellem ca. klokken 5 og klokken 7 set fra enden.
6. Fastgør låsene.

Eftersyn af motorolien og filteret

Skift motorolien og oliefilteret første gang efter de første 50 timers drift og derefter efter hver 150 timer.

1. Fjern aftapningsproppen (Figur 56), og lad olien flyde over i aftapningsbeholderen.

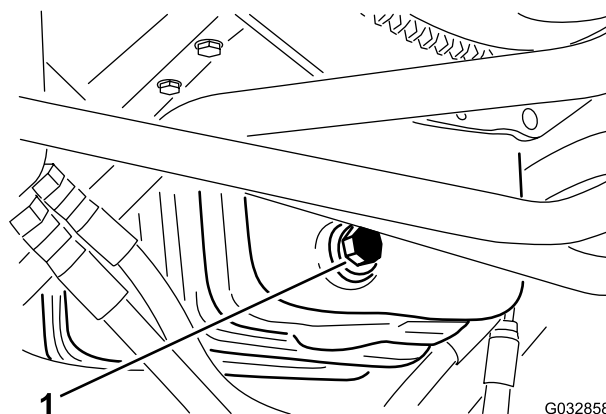

Figur 56

1. Olieaftapningsprop

2. Monter aftapningsproppen igen, når olien holder op med at løbe.
3. Fjern oliefilteret (Figur 57).

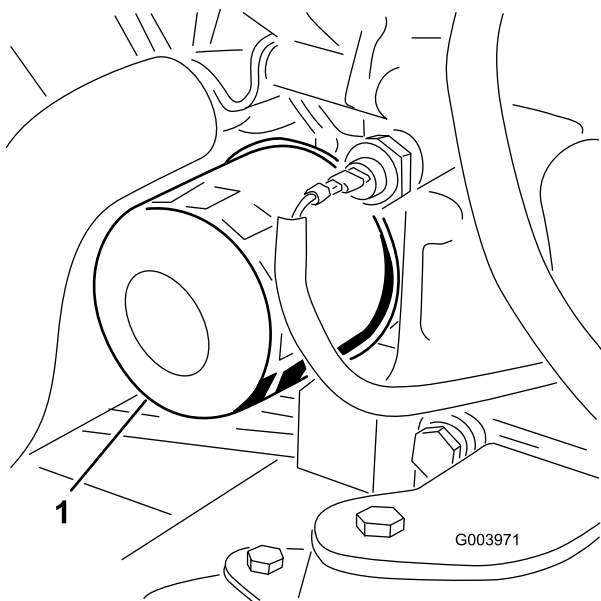

Figur 57

1. Oliefilter

4. Påfør et tyndt lag ren olie på den nye filterpakning.
5. Monter det nye oliefilter på filteradapteren. Drej oliefilteret med uret, indtil gummipakningen berører filteradapteren. Spænd derefter filteret yderligere 1/2 omgang.

Vigtigt: Stram ikke filteret for hårdt.

6. Fyld olie på krumtaphuset. Se [Kontrol af motoroliestanden \(side 26\)](#).

Justering af gashåndtaget

1. Sæt gashåndtaget frem, så det er ca. 3 mm fra den forreste del af styrearmsrillen.
2. Løsn monteringskruen til gaskablet på gashåndtagskablet ved siden af indsprøjtningssumpens løftearm ([Figur 58](#)).

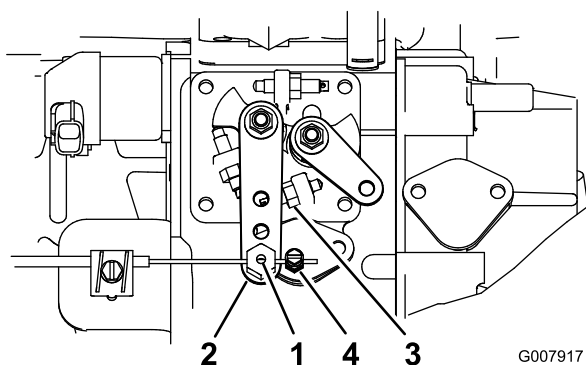

Figur 58

- | | |
|------------------------------------|--------------------------------|
| 1. Drejetap på gaskabel | 3. Højt tomgangsstop |
| 2. Indsprøjtningssumpens vippearms | 4. Monteringskrue til gaskabel |

3. Hold indsprøjtningssumpens vippearms mod det høje tomgangsstop ([Figur 58](#)).
 4. Tilspænd monteringskruen på gaskablet samtidig med, at der trækkes i gaskablet, for at fjerne eventuelt slæk.
- Bemærk:** Når monteringskruen er tilspændt, kan kablets drejetap dreje frit på indsprøjtningssumpens vippearms.
5. Hvis håndtaget ikke forbliver i positionen under betjening af maskinen, skal låsemøtrikken, der bruges til at indstille friktionsanordningen på gashåndtaget, tilspændes yderligere.

Vedligeholdelse af brændstofsyst*em*

⚠ FARE

Under visse forhold er dieselbrændstof og brændstofdampe meget brandfarlige og eksplosive. En brand eller eksplosion forårsaget af brændstof kan give forbrændinger samt forårsage tingsskade.

- Anvend en tragt, og fyld tanken udendørs på et åbent område, mens motoren er slukket og kold. Tør eventuelt spildt brændstof op.
- Fyld ikke brændstoftanken helt op. Fyld brændstof på brændstoftanken, indtil niveauet er 6-13 mm under bunden af påfyldningsstuds*en*. Dette tomrum i tanken giver brændstoffet plads til at udvide sig.
- Ryg aldrig under håndtering af brændstof, og hold afstand til åben ild eller steder, hvor brændstofdampe kan antændes af en gnist.
- Opbevar brændstof i en ren, sikkerhedsgodkendt beholder, og sørg altid for, at låget er skruet på.

Tømning af brændstoftanken

Eftersynsinterval: For hver 800 timer

Før opbevaring

Tøm og rengør brændstoftanken, hvis brændstofsyst*em*et forurenes, eller hvis maskinen skal tages ud af drift i længere tid. Brug rent brændstof til at skylle tanken med.

Eftersyn af brændstofslanger og -forbindelser

Eftersynsinterval: For hver 400 timer/Årlig (alt efter hvad der indtræffer først)

Efterse brændstofslangerne for slitage, skader eller løse forbindelser.

Serviceeftersyn af vandudskilleren

Eftersynsinterval: Hver anvendelse eller dagligt—Tøm vandudskilleren for vand eller andre forureningsstoffer.

For hver 400 timer—Udskift brændstoffilterdåsen.

1. Anbring en ren beholder under brændstoffilteret.
2. Løsn aftapningsproppen i bunden af filterdåsen.

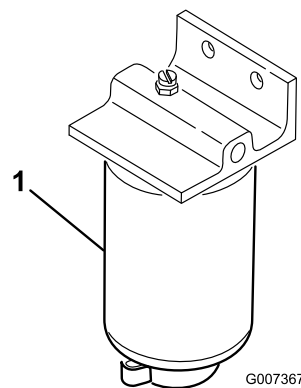

Figur 59

1. Vandudskiller/filterdåse
3. Rengør området, hvor filterskålen monteres.
4. Afmonter filterdåsen, og rengør monteringsfladen.
5. Smør pakningen på filterdåsen med ren olie.
6. Monter filterdåsen med hånden, indtil pakningen berører monteringsoverfladen. Drej dernæst endnu 1/2 omgang.
7. Stram aftapningsproppen i bunden af filterdåsen.

Rengøring af brændstofindtagsfilteret

Brændstofindtagsslangen, som sidder inde i brændstoftanken, er udstyret med et filter, som medvirker til at forhindre, at der kommer snavs ind i brændstofsyst*em*et. Afmonter brændstofindtagsslangen, og rengør filteret efter behov.

Udluftning af brændstofindsprøjtning*sd*yserne

Denne procedure bør kun anvendes, hvis brændstofsyst*em*et er blevet helt tørt for luft via normale spændingsprocedurer, og motoren ikke vil starte. Se [Udluftning af brændstofsyst*em*et \(side 30\)](#).

1. Løsn rørforbindelsen til den første dyse og holdersamling ([Figur 60](#)).

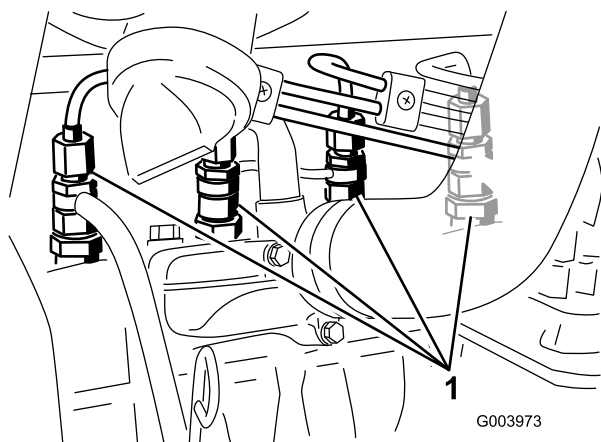

Figur 60

1. Brændstofindsprøjtningdyser

2. Drej nøglen i tændingen til positionen TIL, og hold øje med brændstoffilstrømningen rundt om forbindelsesdelen. Drej nøglen til positionen Fra, når du konstaterer en konstant brændstoffilstrømning.
3. Spænd rørforbindelsen forsvarligt fast.
4. Gentag trinene 1 til og med 3 på de øvrige indsprøjtningdyser.

Vedligeholdelse af elektrisk system

Vigtigt: Før du udfører svejsning på maskinen, skal du afbryde begge kabler fra batteriet, begge ledningsnetstik fra det elektroniske styremodul og polforbindelsen fra generatoren for at forhindre, at det elektriske system beskadiges.

Serviceeftersyn af batteriet

ADVARSEL

CALIFORNIEN

Advarsel i henhold til erklæring nr. 65

Batteripoler, -klemmer og tilbehør indeholder bly og bly sammensætninger: kemikalier, som ifølge staten Californien er kræftfremkaldende og forårsager forplantningsskader. Vask hænder efter håndtering.

⚠ FARE

Batterielektrolyt indeholder svovlsyre, som er en dødelig gift, der forårsager alvorlige forbrændinger.

- Drik ikke elektrolyt, og undgå kontakt med hud, øjne og tøj. Brug sikkerhedsbriller for at beskytte øjnene og gummihandsker for at beskytte hænderne.
- Fyld batteriet op på et sted, hvor der altid er rent vand i nærheden til at skylle huden med.

⚠ ADVARSEL

Opladning af batteriet producerer gasser, der kan eksplodere.

Der må aldrig ryges i nærheden af batteriet, og gnister og åben ild skal holdes væk fra det.

Kontroller batteriets tilstand hver uge eller efter hver 50 driftstimer. Polerne og hele batterikassen skal holdes rene, da et snavset batteri langsomt vil aflades. Batteriet rengøres ved at vaske hele kassen med en opløsning af tvekulsurtnatron og vand. Skyl det med rent vand.

Adgang til sikringerne

Der er 8 sikringer i det elektriske system. Sikringsblokken (Figur 61) er placeret bag styrearmens adgangspanel.

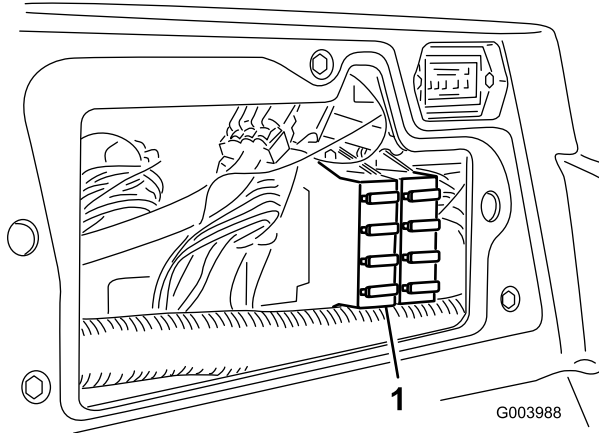

Figur 61

1. Sikringsblok

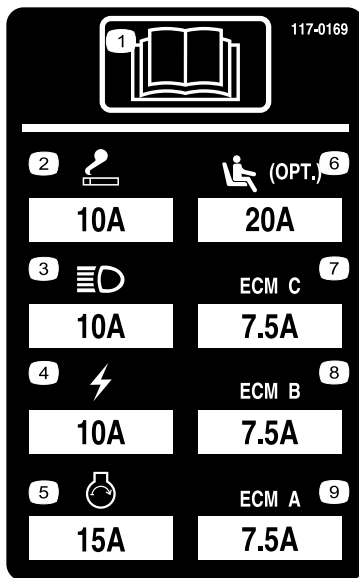

Figur 62

Vedligeholdelse af drivsystem

Justering af traktionsdrevet til neutral

Maskinen må ikke krybe, når traktionspedalen slippes. Hvis den kryber, skal følgende justeringer foretages:

1. Parker maskinen på en plan overflade, stands motoren, og sænk klippeenhederne ned på gulvet.
 2. Løft maskinens forende op med en donkraft, indtil fordækkene slipper underlaget. Understøt maskinen med donkræfte for at forhindre, at den vælter ved et uheld.
- Bemærk:** Bagdækkene skal også være hævet over gulvet
3. Løsn låsemøtrikken på traktionsjusteringsknasten til højre for hydrostaten (Figur 63).

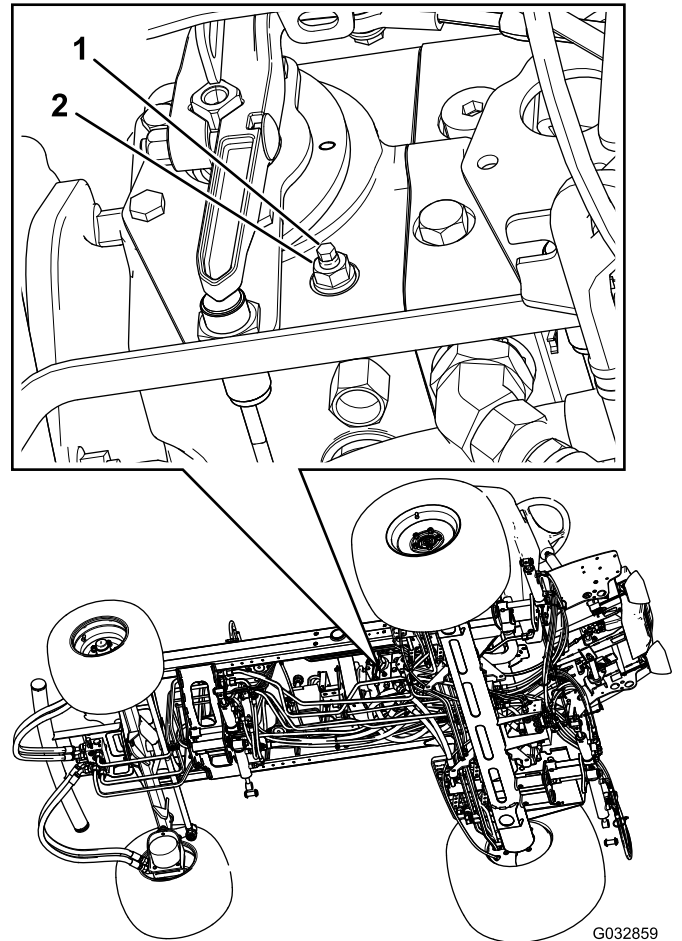

Figur 63

Nogle dele vises ikke

1. Traktionsjusteringsknast
2. Låsemøtrik

⚠ ADVARSEL

Motoren skal køre, for at den endelige justering af traktionsjusteringsknasten kan foretages. Dette kan forårsage personskade.

Hold hænder, fødder, ansigt og andre kroppsdele væk fra lyd-potten, andre varme motordele og eventuelle roterende dele.

4. Start motoren, og drej den sekskantede justeringsknast i en vilkårlig retning, indtil hjulene holder op med at dreje.
5. Tilspænd låsemøtrikken for at fastlåse justeringen.
6. Stop motoren.
7. Fjern donkraftene, og sænk maskinen ned på gulvet.
8. Prøvekør maskinen for at kontrollere, at den ikke kryber.

Kontrol af baghjulsspidsning

1. Drej rattet, således at baghjulene vender lige frem.
2. Løsn kontramøtrikken for hver ende af forbindelsesstangen (Figur 64).

Bemærk: Den ende af forbindelsesstangen, der har den udvendige rille, har venstregevind.

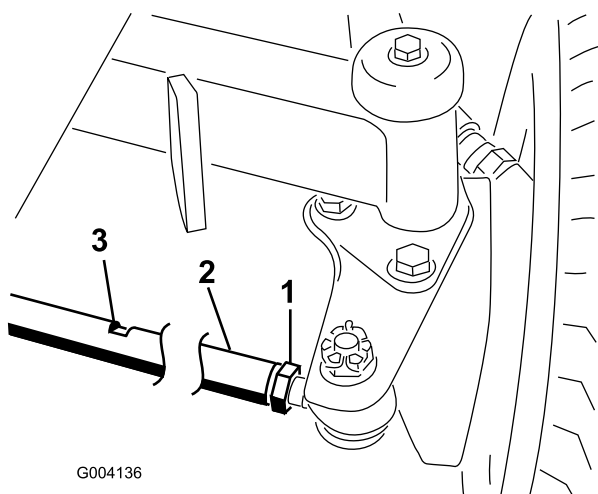

Figur 64

1. Kontramøtrik
2. Forbindelsesstang
3. Nøglerille

3. Brug nøglerillen, og drej forbindelsesstangen..
4. Mål afstanden foran og bag baghjulene ved akselhøjde. Afstanden foran baghjulene bør være 6 mm mindre end den afstand, der måles bag hjulene.
5. Gentag fremgangsmåden efter behov.

Vedligeholdelse af kølesystem

Fjernelse af snavs fra kølesystemet

Eftersynsinterval: Hver anvendelse eller dagligt—Fjernelse af snavs fra kølergitter, olie-kølere og køleren (hyppigere under snavsede forhold).

1. Sluk motoren, og tag nøglen ud af tændingen.
2. Rengør motorområdet grundigt for alt snavs.
3. Lås klemmen op, og drej kølergitteret for at åbne det (Figur 65).

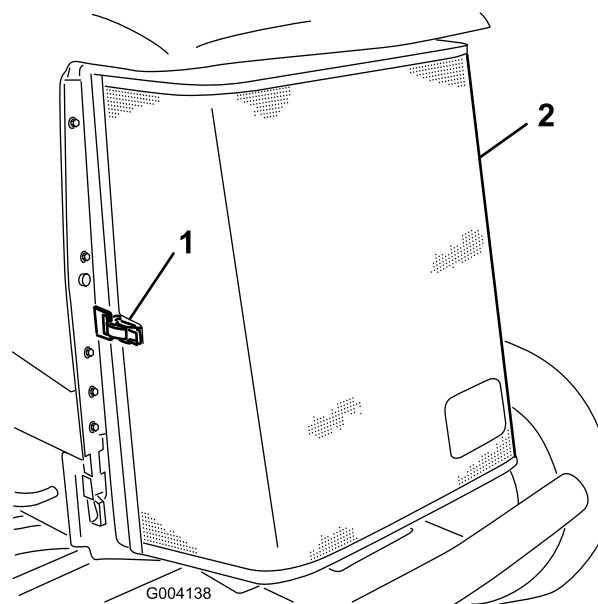

Figur 65

1. Bagskærmens låsehåndtag
2. Bageste kølergitter

4. Rengør kølergitteret grundigt med trykluft.
5. Drej låsehåndtagene indad, så olie-køleren løsnes (Figur 66).

Vedligeholdelse af bremsere

Justering af parkeringsbremsene

Juster bremsene, hvis bremsepedalen har mere end 2,5 cm fri vanding (Figur 68), eller hvis mere fastholdelseskraft er påkrævet. Fri vanding angiver den afstand, som bremsepedalen kan flyttes, før du mærker bremsemodstand.

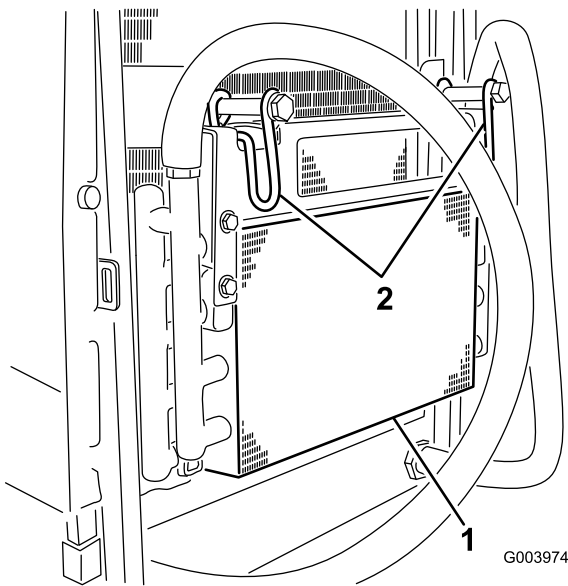

Figur 66

1. Oliekøler
2. Oliekølerlåsehåndtag

6. Rengør begge sider af oliekoeler og køler (Figur 67) grundigt med trykluft.

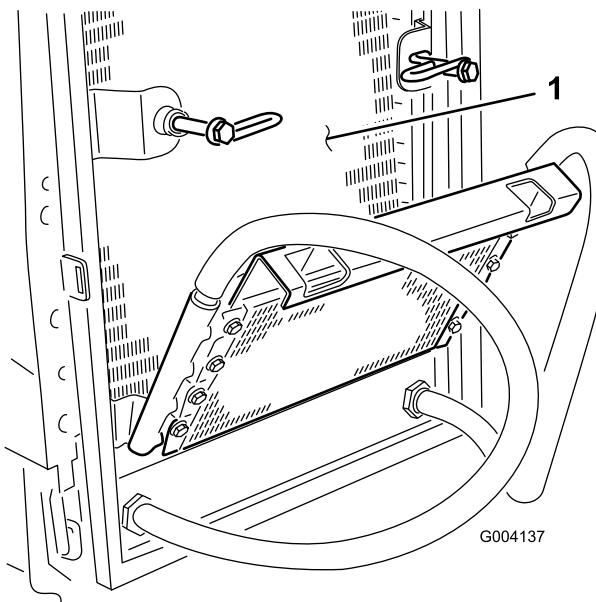

Figur 67

1. Køler

7. Drej oliekoeleren tilbage på plads, og fastgør den med låsehåndtagene.
8. Luk kølergitteret, og fastgør låsen.

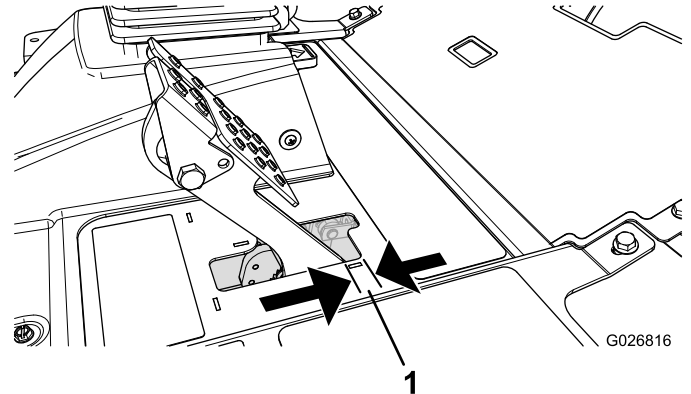

Figur 68

1. Fri vanding

Bemærk: Brug hjulmotorspillerummet til at rokke tromlerne frem og tilbage, så det sikres, at tromlerne er fri før og efter justeringen.

1. Tilspænd bremsere for at reducere bremsepedalernes frie vanding ved at løsne den forreste møtrik på bremsekablets gevindende (Figur 69).

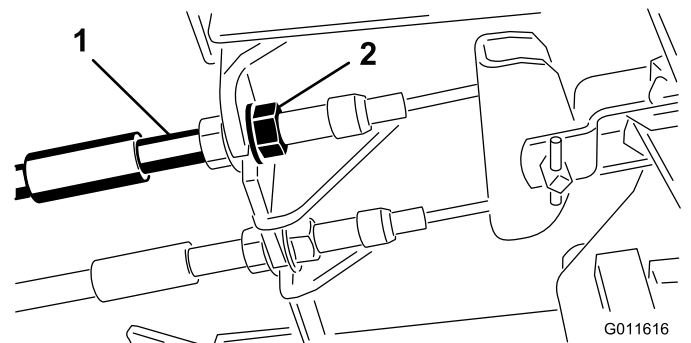

Figur 69

1. Bremsekabel
2. Forreste møtrik

2. Tilspænd den bageste møtrik for at flytte kablet bagud, indtil bremsepedalerne har 6.3 til 12.7 mm fri vanding (Figur 68), før hjulene låses.
3. Tilspænd de forreste møtrikker, og sørg for, at begge kabler aktiverer bremsene på samme tid.

Vigtigt: Sørg for, at kabelrøret ikke drejer under tilspændingsproceduren.

Justering af parkeringsbrem- sens lås

Hvis parkeringsbremsen ikke aktiveres og låser, skal bremsepedalen justeres.

1. Løsn de to skruer, der fastholder parkeringsbremsepedalen på stellet (Figur 70).

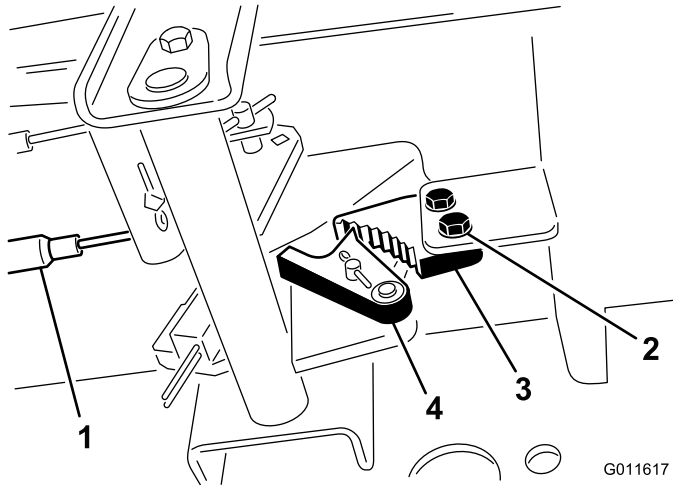

Figur 70

- | | |
|-----------------|------------------------------|
| 1. Bremseskaber | 3. Parkeringsbremsejustering |
| 2. Skrue (2) | 4. Bremselås |

2. Tryk parkeringsbremsepedalen frem, indtil parkeringsbremselåsen kobler helt ind på bremsepedalen (Figur 70).
3. Spænd de to skrue, så justeringen fastlåses.
4. Træd på bremsepedalen for at udløse parkeringsbremsen.
5. Kontroller justeringen, og juster den som påkrævet.

Vedligeholdelse af remme

Kontrol og stramning af generatorremmen

Eftersynsinterval: Efter de første 8 timer

For hver 100 timer

1. Åbn motorhjelmen.
2. Kontroller generatorremmens tilspænding ved at trykke på den (Figur 71) midt mellem generatoren og krumtapakslen med en belastning på 10 kg.

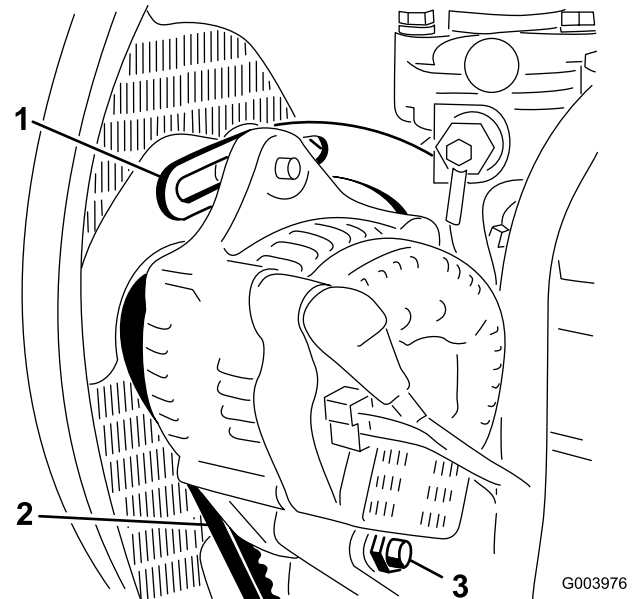

Figur 71

- | | |
|-----------------|--------------|
| 1. Afstiver | 3. Drejebolt |
| 2. Generatorrem | |

Remmen skal afbøje 11 mm. Hvis afbøjningen er forkert, så gå videre til trin 3. Fortsæt driften, hvis den er korrekt.

3. Løsn den bolt, der fastholder afstiveren til motoren (Figur 71), den bolt, der fastholder generatoren til afstiveren, og drejebolten.
4. Indfør en løftestang mellem generatoren og motoren, og lirk generatoren udad.
5. Når den korrekte stramning er opnået, skal du stramme generatoren, afstiveren og drejeboltene for at fastlåse justeringen.

Vedligeholdelse af hydrauliksystem

Udskiftning af hydraulikvæsken

Skift hydraulikvæsken for hver 800 driftstimer under normale forhold. Hvis væsken bliver forurenet, skal du kontakte en autoriseret Toro-forhandler for at gennemskylle systemet. Forurenet væske ser mælkeagtig eller sort ud sammenlignet med ren olie.

1. Stands motoren, og løft motorhjelmen.
2. Anbring en stor bakke under stykket, der sidder i bunden af hydraulikvæskebeholderen (Figur 72).

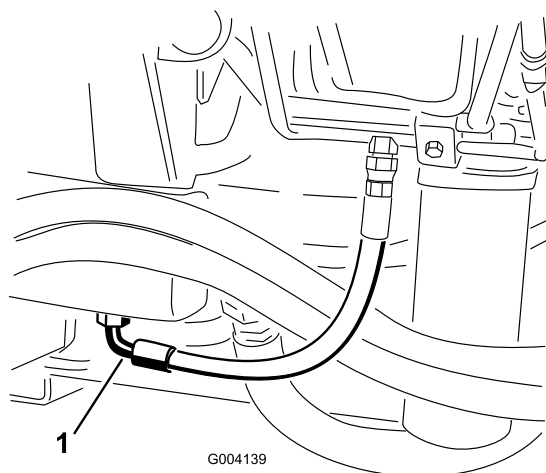

Figur 72

1. Slange

3. Tag slangen af stykkets bund og lad hydraulikvæsken løbe ned i bakken.
4. Monter slangen igen, når der ikke løber mere hydraulikvæske ud.
5. Fyld systemet op med ca. 56,7 l hydraulikvæske. Se [Kontrol af hydraulikvæsken \(side 29\)](#).

Vigtigt: Brug kun de angivne hydraulikvæsker. Andre væsker kan beskadige systemet.

6. Sæt beholderens dæksel på.
7. Start motoren, og brug alle de hydrauliske styreenheder til at fordele hydraulikvæsken gennem hele systemet. Kontroller også, om der er lækager.
8. Stop motoren.
9. Kontroller hydraulikvæskestanden, og påfyld nok til at hæve niveauet til FULL-mærket på målepinden.

Vigtigt: Fyld ikke for meget væske på hydrauliksystemet.

Udskiftning af hydraulikfiltrene

Hydrauliksystemet er udstyret med en indikator for eftersynsintervaller (Figur 73). Kig på indikatoren, mens motoren kører ved driftstemperatur. Den bør være i det grønne område. Hvis indikatoren er i det røde område, skal hydraulikfiltrene udskiftes.

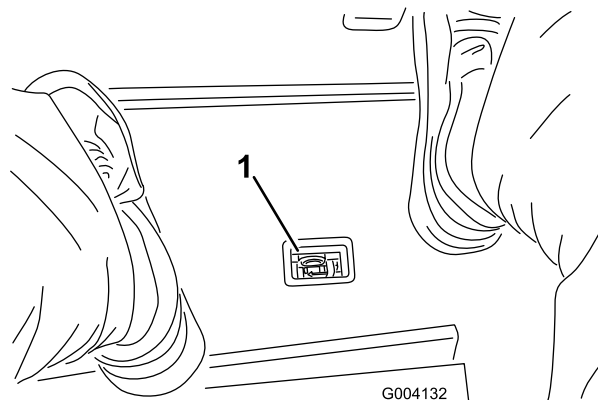

Figur 73

1. Indikator for hydraulisk filterbegrænsning

Vigtigt: Brug af andre filtertyper kan annullere garantien på visse dele.

1. Placer maskinen på en plan flade, sænk klippeenhederne, stands motoren, aktiver parkeringsbremsen, og tag nøglen ud af tændingen.
2. Rengør området rundt om filtermonteringsområdet, og sæt en bakke under filteret (Figur 74) og (Figur 75).

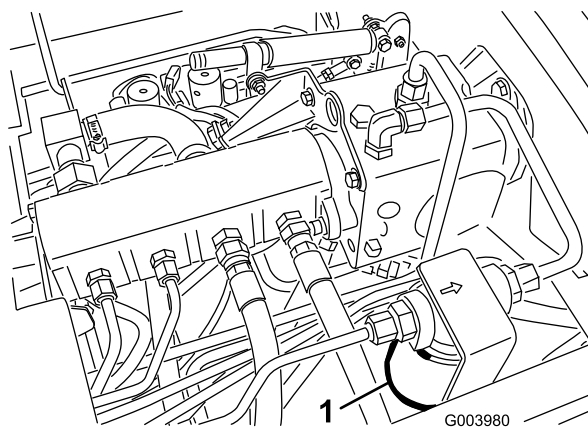

Figur 74

1. Hydraulikfilter

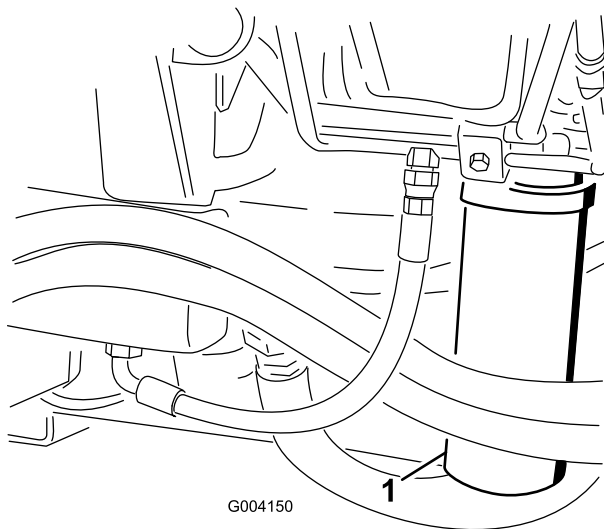

Figur 75

1. Hydraulikfilter

3. Afmonter filteret.
4. Smør pakningen på det nye filter med hydraulikolie.
5. Sørg for, at området omkring det sted, hvor filteret skal monteres, er rent.
6. Monter filteret med hånden, indtil pakningen berører monteringsoverfladen. Drej dernæst endnu 1/2 omgang.
7. Gentag proceduren på det andet filter.
8. Start motoren, og lad den køre i ca. to minutter for at lukke luft ud af systemet.
9. Stop motoren, og kontroller, om der er lækager.

Kontrol af hydraulikrør og -slanger

Eftersynsinterval: Hver anvendelse eller dagligt—Eftersyn for lækager på hydraulikrør og -slanger, bøjede rør, løse monteringsholdere, slid, løse fittings, nedbrydning på grund af vejrlig eller kemiske påvirkninger.

⚠ ADVARSEL

Hydraulikvæske, der slipper ud under tryk, kan trænge ind i huden og dermed forårsage personskader.

- Sørg for, at alle slanger og rør til hydraulikvæske er i god stand, og at alle hydrauliske forbindelser og fittings slutter tæt, før der sættes tryk på det hydrauliske system.
- Hold din krop og hænder væk fra små lækagehuller eller dyser, der sprøjter højtrykshydraulikvæske ud.
- Brug pap eller papir til at finde eventuelle hydrauliklækager.
- Tag hele trykket af det hydrauliske system, før der udføres arbejde på det.
- Søg straks lægehjælp, hvis der sprøjtes væske ind under huden.

Brug af hydrauliksystemets testporte

Brug hydrauliksystemets testporte til at teste trykket i de hydrauliske kredsløb. Kontakt den lokale Toro-forhandler for at få hjælp.

Brug testportene på de forreste hydraulikrør (Figur 76) til at hjælpe med fejlfinding på traktionskredsløbet.

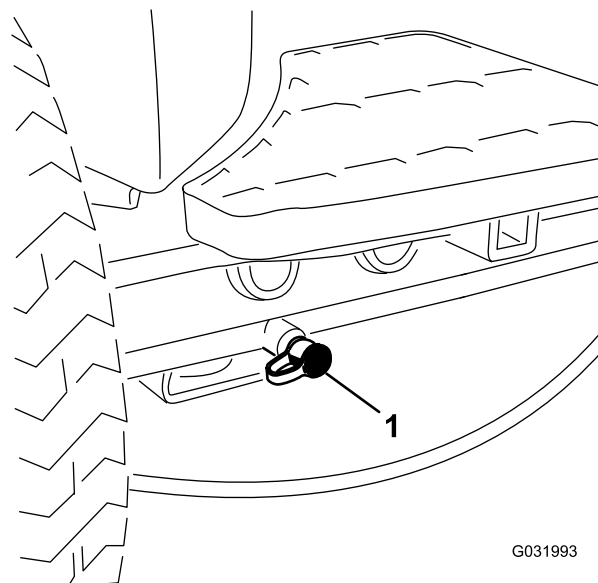

Figur 76

1. Traktionskredsløbets testport

Brug testportene på klippemanifoldblokken (Figur 77) til at hjælpe med fejlfinding på klippekredsløbet.

Vedligeholdelse af klippeenhedssystemet

Baglapning af klippeenhederne

⚠ ADVARSEL

Berøring af knivcylindrene eller andre bevægelige dele kan medføre personskader.

- Hold fingre, hænder og beklædningsgenstande væk fra knivcylindrene eller andre bevægelige dele.
- Forsøg aldrig at dreje knivcylindrene med hænderne eller fødderne, mens motoren kører.

Bemærk: Ved baglapning arbejder alle frontenhederne sammen, og bagenhederne arbejder sammen.

1. Placer maskinen på en plan flade, sænk klippeenhederne, stands motoren, aktiver parkeringsbremsen, og flyt TIL-/FRAKOBLINGSKONTAKTEN til positionen FRAKOBLET.
2. Lås sædet op, og løft det, så baglapningshåndtagene bliver tilgængelige (Figur 79).
3. Foretag de første justeringer mellem knivcylinder og bundkniv, der er relevante for baglapning, på alle klippeenheder, som skal baglappes. Se *betjeningsvejledningen til klippeenhederne*.
4. Start motoren, og lad den køre ved lav tomgangshastighed.

⚠ FARE

Ændring af motorhastighed under baglapning kan få knivcylindrene til at sætte ud.

- Regulér aldrig motorhastigheden under baglapning.
 - Foretag kun baglapning, når motoren kører i tomgang.
5. Brug enten forreste, bageste eller begge baglapningshåndtag for at vælge de enheder, som skal baglappes (Figur 79).

⚠ FARE

Berøring af knivcylindrene eller andre bevægelige dele kan medføre personskader.

Sørg for, at du ikke er i nærheden af klippeenhederne, før du fortsætter, for at undgå personskade.

6. Sæt KLIPPE-/TRANSPORTHÅNDTAGET i positionen KLIP, og stil kontakten til TIL-/FRAKOBLING i

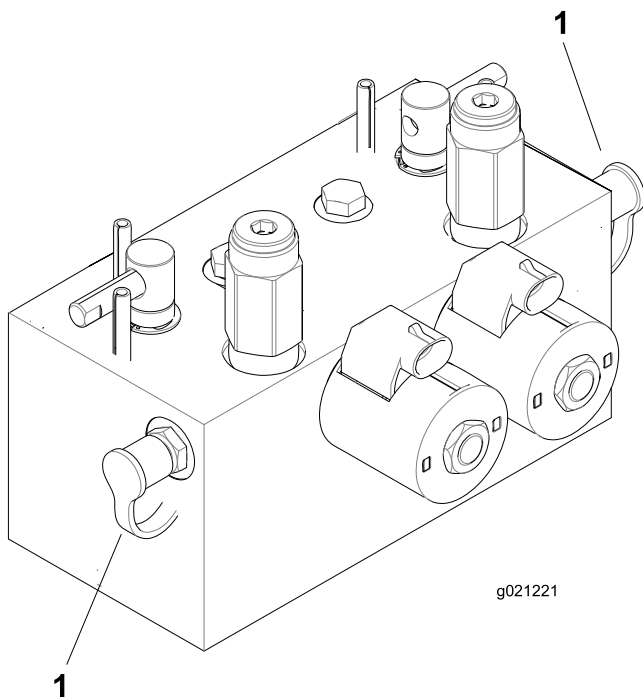

Figur 77

1. Testporte til klippekredsløb (2)

Brug testportene på løftemanifoldblokken (Figur 78) til at hjælpe med fejlfinding på løftekredsløbet.

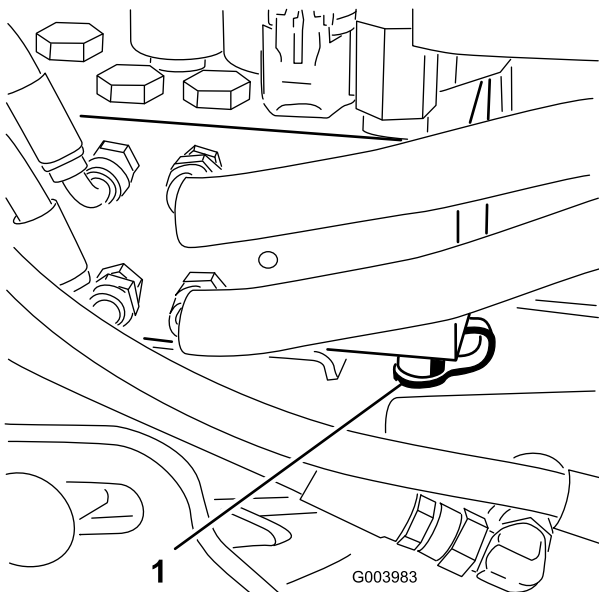

Figur 78

1. Testport til løftekredsløb

positionen **AKTIVÉR**. Flyt sænk+klip/hæv-håndtaget fremad for at starte baglapningen på de valgte knivcylindre.

7. Påsmør lappepasta med en langskaftet børste. Brug aldrig kortskaftede børster.
8. Hvis knivcylindrene går i stå eller kører uregelmæssigt under baglapningen, skal du vælge en højere cylinderhastighed, indtil hastigheden stabiliseres, og derefter sætte cylinderhastigheden tilbage til den ønskede hastighed.
9. Klippeenhederne justeres under baglapning ved at slå knivcylindrene fra ved at flytte **SÆNK+KLIP/HÆV-HÅNDTAGET** bagud, flytte **TIL-/FRAKOBLINGSKONTAKTEN** til **FRAKOBLET** position og standse motoren. Gentag trin 4 til og med 8, når justeringerne er foretaget.

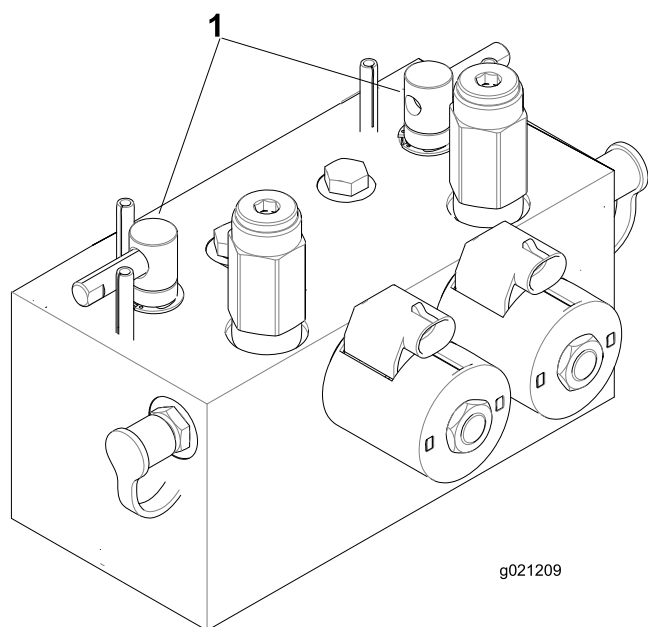

Figur 79

1. Baglapningshåndtag

10. Gentag proceduren for alle de klippeenheder, som du ønsker at baglappe.
11. Når du er færdig, sættes **BAGLAPNINGSHÅNDTAGENE** tilbage til **KLIPPEPOSITIONEN**, sædet sænkes, og al lappepasta vaskes af klippeenhederne. Juster klippeenhedens kontakt mellem cylinderkniven og bundkniven efter behov. Juster cylinderhastigheden for klippeenhederne til den ønskede klippeindstilling.

Vigtigt: Hvis **BAGLAPNINGSHÅNDTAGENE** ikke sættes tilbage til positionen **FRA** efter baglapningen, kan klippeenhederne ikke hæves eller fungere korrekt.

Bemærk: For at få et bedre skær, skal der føres en fil hen over forsiden af bundkniven efter lapning. Derved fjernes eventuel grat eller ru kanter, som kan være blevet dannet på skæret.

Opbevaring

Forberedelse af traktionsenheden

1. Rengør maskinen, klippeenhederne og motoren grundigt.
2. Kontroller dæktrykket. Pump alle dæk op til 0,83 til 1,03 bar.
3. Kontroller, at der ikke er løse dele, som skal være fastspændte, og efterspænd dem om nødvendigt.
4. Smør alle fedtfittings og drejepunkter. Tør overskydende smøremiddel af.
5. Slib let med sandpapir, og benyt pletreparationslak på lakerede områder, som er blevet ridsede, har været udsat for stenslag eller har rustpletter. Reparer eventuelle buler i metalkarosseriet.
6. Udfør service på batteriet og kablerne som beskrevet herunder:
 - A. Fjern batteriklemmerne fra batteripolerne.
 - B. Rengør batteriet, klemmerne og polerne med en stålbørste og en opløsning med tvekulsurt natron.
 - C. For at forebygge korrosion skal batteriets poler og kabelforbindelserne smøres med Grafo 112X-fedt (Toro delnr. 505-47) eller vaseline.
 - D. Genoplad langsomt batteriet hver 60. dag i 24 timer for at forhindre blyulfatering af batteriet.

Klargøring af motoren

1. Aftap motorolien fra oliesumpen, og udskift bundproppen.
2. Fjern og bortskaf oliefilteret. Sæt et nyt oliefilter i.
3. Fyld oliesumpen med den oplyste mængde motorolie.
4. Start motoren, og lad den køre i tomgang i ca. 2 minutter.
5. Stop motoren.
6. Dræn alt brændstof helt ud af brændstoftanken, rørene og brændstoffilter/vandudskillerenheden.
7. Skyl brændstoftanken med frisk, rent dieselbrændstof.
8. Spænd alle brændstoffsysteffittings igen.
9. Rengør og efterse luftfilterenheden grundigt.
10. Forsegl luftfilterindtaget og udstødningsåbningen med vejrbestandig tape.
11. Kontroller frostvæskebeskyttelsen, og påfyld den nødvendige kølvæske for den forventede minimumstemperatur i dit område.

Bemærkninger:

International forhandlerliste

Forhandler:	Land:	Tlf.:	Forhandler:	Land:	Tlf.:
Agrolanc Kft	Ungarn	36 27 539 640	Maquiver S.A.	Colombia	57 1 236 4079
Asian American Industrial (AAI)	Hongkong	852 2497 7804	Maruyama Mfg. Co. Inc.	Japan	81 3 3252 2285
B-Ray Corporation	Korea	82 32 551 2076	Mountfield a.s.	Tjekkiet	420 255 704 220
Brisa Goods LLC	Mexico	1 210 495 2417	Mountfield a.s.	Slovakiet	420 255 704 220
Casco Sales Company	Puerto Rico	787 788 8383	Munditol S.A.	Argentina	54 11 4 821 9999
Ceres S.A.	Costa Rica	506 239 1138	Norma Garden	Rusland	7 495 411 61 20
CSSC Turf Equipment (pvt) Ltd.	Sri Lanka	94 11 2746100	Oslinger Turf Equipment SA	Ecuador	593 4 239 6970
Cyril Johnston & Co.	Nordirland	44 2890 813 121	Oy Hako Ground and Garden Ab	Finland	358 987 00733
Cyril Johnston & Co.	Irland	44 2890 813 121	Parkland Products Ltd.	New Zealand	64 3 34 93760
Fat Dragon	Kina	886 10 80841322	Perfetto	Polen	48 61 8 208 416
Femco S.A.	Guatemala	502 442 3277	Pratoverde SRL.	Italien	39 049 9128 128
FIVEMANS New-Tech Co., Ltd	Kina	86-10-6381 6136	Prochaska & Cie	Østrig	43 1 278 5100
ForGarder OU	Estland	372 384 6060	RT Cohen 2004 Ltd.	Israel	972 986 17979
G.Y.K. Company Ltd.	Japan	81 726 325 861	Riversa	Spanien	34 9 52 83 7500
Geomechaniki of Athens	Grækenland	30 10 935 0054	Lely Turfcare	Danmark	45 66 109 200
Golf international Turizm	Tyrkiet	90 216 336 5993	Lely (U.K.) Limited	Storbritannien	44 1480 226 800
Hako Ground and Garden	Sverige	46 35 10 0000	Solvart S.A.S	Frankrig	33 1 30 81 77 00
Hako Ground and Garden	Norge	47 22 90 7760	Spypros Stavrinides Limited	Cypern	357 22 434131
Hayter Limited (U.K.)	Storbritannien	44 1279 723 444	Surge Systems India Limited	Indien	91 1 292299901
Hydroturf Int. Co Dubai	Forenede Arabiske Emirater	97 14 347 9479	T-Markt Logistics Ltd.	Ungarn	36 26 525 500
Hydroturf Egypt LLC	Ægypten	202 519 4308	Toro Australia	Australien	61 3 9580 7355
Irrimac	Portugal	351 21 238 8260	Toro Europe NV	Belgien	32 14 562 960
Irrigation Products Int'l Pvt Ltd.	Indien	0091 44 2449 4387	Valtech	Marokko	212 5 3766 3636
Jean Heybroek b.v.	Holland	31 30 639 4611	Victus Emak	Polen	48 61 823 8369

Europæisk erklæring om beskyttelse af privatlivets fred

De oplysninger, som Toro indsamler

Toro Warranty Company (Toro) respekterer dit privatliv. For at vi kan behandle dit garantikrav og kontakte dig i tilfælde af en produkttilbagekaldelse, beder vi dig dele visse oplysninger med os, enten direkte eller gennem din lokale Toro-virksomhed eller -forhandler.

Toros garantisystem hostes på servere i USA, hvor love om beskyttelse af privatlivets fred muligvis ikke yder samme beskyttelse, som gælder i dit land.

VED AT DELE DINE PERSONLIGE OPLYSNINGER MED OS GIVER DU DIT SAMTYKKE TIL BEHANDLING AF DINE PERSONLIGE OPLYSNINGER SOM BESKREVET I DENNE ERKLÆRING OM BESKYTTELSE AF PRIVATLIVETS FRED.

Toros brug af oplysninger

Toro kan bruge dine personlige oplysninger til at behandle garantikrav og kontakte dig i tilfælde af en produkttilbagekaldelse og til ethvert andet formål, som vi informerer dig om. Toro kan dele dine oplysninger med Toros søsterselskaber, forhandlere eller andre forretningspartnere i forbindelse med enhver af disse aktiviteter. Vi sælger ikke dine personlige oplysninger til andre virksomheder. Vi forbeholder os retten til at offentliggøre personlige oplysninger for at kunne overholde gældende lovgivning og efter anmodning fra relevante myndigheder med henblik på at kunne betjene vores systemer korrekt eller af hensyn til vores egen eller brugerens beskyttelse.

Opbevaring af dine personlige oplysninger

Vi opbevarer dine personlige oplysninger, så længe vi har behov for dem, til de formål, som de oprindeligt blev indsamlet til, eller til andre legitime formål (som f.eks. overholdelse af regler) eller som påkrævet af gældende lovgivning.

Toros forpligtelse i forbindelse med sikkerheden af dine personlige oplysninger

Vi tager rimelige forholdsregler for at beskytte sikkerheden af dine personlige oplysninger. Vi tager også forholdsregler for at opretholde nøjagtigheden og aktualiteten af personlige oplysninger.

Adgang til og korrigerende af dine personlige oplysninger

Hvis du gerne vil gennemse eller ændre dine personlige oplysninger, kan du kontakte os pr. e-mail på legal@toro.com.

Forbrugerlovgivning i Australien

Forbrugere i Australien kan finde nærmere oplysninger om forbrugerlovgivningen i Australien i kassen eller hos den lokale Toro-forhandler.



Toros garanti

To års begrænset garanti

Fejl og produkter, der er dækket

The Toro Company og dets søsterselskab, Toro Warranty Company, garanterer i fællesskab i henhold til en aftale mellem dem, at dit Toro-produkt ("produktet") er frit for materialefejl og fejl i den håndværksmæssige udførelse i to år eller 1500 driftstimer*, hvad end der måtte indtræde først. Denne garanti gælder for alle produkter med undtagelse af dybdekløbere (se de separate garantierklæringer for disse produkter). Hvis der forekommer en fejl, som er dækket af garantien, vil vi reparere produktet uden omkostninger for dig. Dette inkluderer fejldiagnose, arbejds løn, reservedele og transport. Denne garanti træder i kraft på den dato, produktet leveres til den person, som oprindeligt køber det i detailledet. * Produkt udstyret med timetæller.

Sådan får du udført service, der er dækket af garantien

Det påhviler dig at underrette produktforhandleren eller den autoriserede produktforhandler, som du har købt produktet hos, så snart du tror, der er opstået en fejl, som er dækket af garantien. Hvis du har brug for hjælp til at finde frem til en produktforhandler eller en autoriseret forhandler, eller hvis du har spørgsmål vedrørende dine rettigheder eller ansvar i henhold til garantien, kan du kontakte os her:

Toro Commercial Products Service Department
Toro Warranty Company
8111 Lyndale Avenue South
Bloomington, MN 55420-1196, USA
+1-952-888-8801 eller +1-800-952-2740
E-mail: commercial.warranty@toro.com

Ejerens ansvar

Du er som ejer af produktet ansvarlig for at udføre den vedligeholdelse og de justeringer, som er nødvendige i henhold til din *betjeningsvejledning*. Hvis du ikke udfører den nødvendige vedligeholdelse og de nødvendige justeringer, kan dette danne grundlag for at afvise en reklamation i henhold til garantien.

Genstande og fejl, der ikke er dækket

Det er ikke alle produktfejl eller funktionsfejl, der måtte opstå i garantiperioden, som udgør materialefejl eller fejl i den håndværksmæssige udførelse. Denne garanti dækker ikke følgende:

- Produktfejl, som er en følge af brug af ikke-originale Toro-reservedele eller af installation og brug af ekstra eller modificeret eller ikke-originalt Toro-tilbehør og -produkter. Der kan medfølge en separat garantierklæring fra producenten af sådanne enheder.
- Produktfejl, som er en følge af manglende udførelse af anbefalet vedligeholdelse og/eller justeringer. Undladelse af at udføre korrekt vedligeholdelse af Toro-produkterne i henhold til skemaet over anbefalet vedligeholdelse i *betjeningsvejledningen* kan danne grundlag for afvisning af et garantikrav.
- Produktfejl, der stammer fra brug af produktet på ødelæggende, uagtsom eller hensynsløs vis.
- Reservedele, som forbruges ved brug, medmindre de skønnes at være defekte. Eksempler på reservedele, som forbruges eller opbruges under normal betjening af produktet omfatter, men er ikke begrænset til, bremseklodser og -belægninger, koblingsbelægninger, skæreknive, knivcylindre, ruller og lejer (forseglede eller smørbare), bundknive, tændrør, styrehjul og lejer, dæk, filtre, remme samt visse sprøjtekomponenter såsom membraner, dyser og kontraventiler osv.
- Fejl, der forårsages af eksterne forhold. Forhold, der anses for at være eksterne forhold, omfatter, men er ikke begrænset til, vejret, opbevaringsforhold, forurening, brug af ikke-godkendte brændstoffer, kølevæsker, smøremidler, tilsætningsstoffer, gødningsmidler, vand eller kemikalier osv.
- Funktions- eller driftsfejl forårsaget af brændstoffer (f.eks. benzin, diesel eller biodiesel), der ikke overholder deres respektive branchestandarder.

Andre lande end USA og Canada

Kunder, som har købt Toro-produkter, der er eksporteret fra USA eller Canada, skal kontakte deres Toro-forhandler for at få en garantipolice, som gælder for deres land, provins eller stat. Såfremt du af en eller anden grund er utilfreds med din forhandlers service eller har problemer med at få oplysninger om garantien, bedes du kontakte Toro-importøren.

- Normal støj, vibration, slid og ælde samt forringelse.
- Normalt slid omfatter, men er ikke begrænset til, beskadigelse af sæder som følge af slitage eller afslidning, slid på malede overflader, ridsede mærkater eller vinduer osv.

Reservedele

Reservedele, der planmæssigt skal udskiftet i forbindelse med nødvendig vedligeholdelse, er kun dækket af garantien i tidsrummet frem til det planmæssige tidspunkt for udskiftning af den pågældende reservedel. Reservedele, der udskiftes i henhold til denne garanti, er dækket af garantien i den originale produktgarantis løbetid og bliver Toros ejendom. Toro træffer endelig beslutning om, hvorvidt en reservedel eller en samlet enhed skal repareres eller udskiftes. Toro har ret til at bruge fabriksreoverede reservedele til reparationer, der er dækket af garantien.

Garanti på dybdeafsladnings- og litium-ion-batterier:

Dybdeafsladnings- og litium-ion-batterier kan levere et samlet, specificeret antal kilowatttimer i løbet af deres levetid. Brugs-, opladnings- og vedligeholdelsesteknikker kan forlænge eller forkorte den samlede batterilevetid. I takt med at batterierne i dette produkt forbruges, vil mængden af nyttigt arbejde mellem opladningsintervaller langsomt formindskes, indtil batteriet er helt faldt. Udskiftning af slidte batterier som følge af normalt forbrug påhviler ejeren af produktet. Det kan være nødvendigt at udskifte batterier under produktets normale garantiperiode for ejerens regning. Bemærk: (kun litium-ion-batteri): Et litium-ion-batteri har en garanti, der kun dækker delen og dækker forholdsmæssigt, med start i år 3 til år 5 baseret på driftstiden og de brugte kilowatttimer. Der findes flere oplysninger i *betjeningsvejledningen*.

Omkostninger til vedligeholdelse afholdes af ejeren

Motorjustering, smøring, rengøring og polering, udskiftning af filtre, kølevæske og udførelse af anbefalet vedligeholdelse er eksempler på normal service, som Toro-produkter kræver, og omkostninger i forbindelse hermed afholdes af ejeren.

Generelle betingelser

Det eneste retsmiddel, du har til rådighed i henhold til nærværende garanti, er reparation hos en autoriseret Toro-forhandler.

Hverken The Toro Company eller Toro Warranty Company er ansvarlig for følgeskader eller indirekte eller hændelige skader i forbindelse med brugen af de Toro-produkter, der er dækket af nærværende garanti, herunder omkostninger eller udgifter til at fremskaffe erstatningsudstyr eller service i de perioder, der med rimelighed medgår i forbindelse med funktionsfejl eller manglende rådighed over produktet, mens der udføres reparationer i henhold til garantien. Bortset fra den emissionsgaranti, der er nævnt nedenfor, og kun såfremt denne måtte finde anvendelse, gives ingen anden udtrykkelig garanti. Alle underforståede garantier om salgbarhed og brugsegnethed er begrænset til denne udtrykkelige garantis varighed.

I visse stater er det ikke tilladt at fragt ansvar for hændelige og følgeskader eller at begrænse tidsrummet for en underforstået garantis varighed, så ovenstående ansvarsfragelser og begrænsninger gælder muligvis ikke for dig. Denne garanti giver dig bestemte juridiske rettigheder, men derudover kan du også have andre rettigheder, som varierer fra stat til stat.

Bemærk vedrørende motorgaranti:

Emissionskontrollsystemet på dit produkt kan være dækket af en separat garanti, som overholder de krav, der er fastsat af det amerikanske miljøbeskyttelsesagentur (Environmental Protection Agency, EPA) og/eller rådet for luftressourcer i Californien (California Air Resources Board, CARB). De timemæssige begrænsninger, der er anført ovenfor, gælder ikke for garantien på emissionskontrollsystemet. Der henvises til garantierklæringen om motoremissionsgaranti, som er vedlagt dit produkt eller er indeholdt i motorfabrikantens dokumentation, for yderligere oplysninger.