



Count on it.

オペレーターズマニュアル

Reelmaster® 5010-H トラクションユニット

モデル番号03674—シリアル番号 316000001 以上



この製品は、関連するEU規制に適合しています。
詳細については、DOCシート規格適合証明書をご覧ください。

▲ 警告

カリフォルニア州 第65号決議による警告

米国カリフォルニア州では、この製品に、**ガンや先天性異常などの原因となる化学物質が含まれているとされており**ます。

カリフォルニア州では、ディーゼルエンジンの排気には**発癌性や先天性異常などの原因となる物質が含まれているとされており**ます。

カリフォルニア州の森林地帯・灌木地帯・草地などでこの機械を使用する場合には、エンジンに同州公共資源法第4442章に規定される正常に機能するスパークアRESTAが装着されていること、エンジンに対して森林等の火災防止措置をほどこされていることが義務づけられており、これを満たさない機械は、第4442章または4443章違反となります。

はじめに

この機械は回転刃を使用するリール式乗用芝刈り機であり、そのような業務に従事するプロのオペレータが運転操作することを前提として製造されています。この製品は、集約的で高度な管理を受けているゴルフ場や公園、スポーツフィールド、商用目的で使用される芝生に対する刈り込み管理を行うことを主たる目的として製造されており、本機は、雑草地や道路わきの草刈り、農業用地における刈り取りなどを目的とした機械ではありません。

この説明書を読んで製品の運転方法や整備方法を十分に理解し、他人に迷惑の掛からない、適切で安全な方法でご使用ください。この製品を適切かつ安全に使用するのをお客様の責任です。

弊社のウェブサイト www.Toro.com で安全講習や運転講習の狩猟、アクセサリ情報の閲覧、代理店についての情報閲覧、お買い上げ製品の登録などを行っていただくことができます。

整備について、また純正部品についてなど、分からないことはお気軽に弊社代理店またはカスタマーサービスにおたずねください。お問い合わせの際には、必ず製品のモデル番号とシリアル番号をお知らせください。モデル番号とシリアル番号はフレームの左側、フットレストの下に取り付けた銘板に表示されています。いまのうちに番号をメモしておきましょう。

モデル番号 _____

シリアル番号 _____

この説明書では、危険についての注意を促すための警告記号 **図1** を使用しております。これらは死亡事故を含む重大な人身事故を防止するための注意ですから、必ずお守りください。



図 1

1. 危険警告記号

この他に2つの言葉で注意を促しています。**重要**は製品の構造などについての注意点を、**注**はその他の注意点を表しています。

目次

安全について	4	ベアリングとブッシュのグリスアップ	42
安全な運転のために	4	エンジンの整備	44
乗用芝刈り機を安全にお使いいただくために TOROからのお願い	6	エアクリナーの整備	44
音力レベル	7	エンジンオイルとフィルタの整備	44
音圧レベル	7	燃料系統の整備	45
振動レベル	7	燃料タンクの内部清掃	45
安全ラベルと指示ラベル	8	燃料ラインとその接続の点検	45
組み立て	12	ウォーターセパレータの整備	46
1 タイヤ空気圧を調整する	12	燃料供給チューブの整備	46
2 コントロールアームの位置を調整する	13	燃料インジェクタからのエア抜き	46
3 カuttingユニットを取り付ける	13	電気系統の整備	47
4 仕上げキットを取り付ける	16	バッテリーの整備	47
5 ターフ補正スプリングを調整する	17	ヒューズの交換	47
6 フードにCE用のラッチを取り付ける	18	走行系統の整備	49
7 カuttingユニットのキックスタンドの 使い方	19	走行ドライブのニュートラル調整	49
製品の概要	20	後輪のトーインの調整	49
各部の名称と操作	20	冷却系統の整備	50
仕様	27	冷却部の清掃	50
アタッチメントとアクセサリ	27	ブレーキの整備	51
運転操作	28	駐車ブレーキの調整	51
安全第一	28	駐車ブレーキのラッチの調整	51
エンジンオイルの量を点検する	29	ベルトの整備	52
燃料を補給する	29	オルタネータベルトのテンション調整	52
冷却系統を点検する	31	油圧系統の整備	52
油圧オイルを点検する	31	油圧オイルの交換	52
リールとベッドナイフの摺り合わせを点検する	32	油圧フィルタの交換	53
ホイールナットのトルクを点検する	32	油圧ラインとホースの点検	53
慣らし運転期間	32	油圧システムの圧力試験	54
燃料系統からのエア抜き	32	カuttingユニットの保守	55
エンジンの始動と停止	33	カuttingユニットのバックラップ	55
リール回転速度の設定を行う	34	保管	56
昇降アームのカウンタバランスを調整する	35	トラクションユニットの整備	56
昇降アームの旋回位置を調整する	35	エンジンの整備	56
緊急時の牽引移動	35		
移動走行を行うとき	36		
トレーラへの積み込み	37		
ジャッキアップポイント	37		
故障診断ランプについて	38		
インタロックスイッチの動作を点検する	38		
油圧バルブソレノイドの機能	39		
ヒント	39		
保守	40		
推奨される定期整備作業	40		
始業点検表	41		
定期整備ステッカー	42		
潤滑	42		

安全について

この機械は、EN ISO 5395:2013 およびANSI規格 B71.4-2012に適合する製品として設計・製造されています。

不適切な使い方をしたり手入れを怠ったりすると、人身事故につながります。事故を防止するため、以下に示す安全上の注意や安全注意標識のついてる遵守事項は必ずお守りください「注意」、「警告」、および「危険」の記号は、人身の安全に関わる注意事項を示しています。これらの注意を怠ると死亡事故などの重大な人身事故が発生することがあります。

安全な運転のために

トレーニング

- このオペレーターズマニュアルや関連する機器のマニュアルをよくお読みください。各部の操作方法や本機の正しい使用方法に十分慣れておきましょう。
- 子供や正しい運転知識のない方には機械を操作させないでください。地域によっては機械のオペレータに年齢制限を設けていることがありますのでご注意ください。
- 周囲にペットや人、特に子供がいる所では絶対に作業をしないでください。
- 人身事故や器物損壊などについてはオペレータやユーザーが責任を負うものであることを忘れないでください。
- 人を乗せないでください。
- 本機を運転する人、整備する人すべてに適切なトレーニングを行ってください。トレーニングはオーナーの責任です。トレーニングでは、乗用芝刈り機を取り扱う上での基本的な注意点と注意の集中などについて十分な指導を行うことが求められます。
- オペレータやユーザーは自分自身や他の安全に責任があり、オペレータやユーザーの注意によって様々な事故を防止することができます。

運転の前に

- 作業には必ず頑丈で滑りにくい靴、長ズボン、安全めがね、および聴覚保護具を着用してください。長い髪は束ねてください。装飾品は身に着けないでください。
- 機械にはね飛ばされて危険なものが落ちていないか、作業場所をよく確認しましょう。
- マフラーが破損したら必ず交換してください。
- 作業場所を良く観察し、安全かつ適切に作業するにはどのようなアクセサリやアタッチメント

が必要かを判断してください。メーカーが認めた以外のアクセサリやアタッチメントを使用しないでください。

- オペレータコントロールやインタロックスイッチなどの安全装置が正しく機能しているか、また安全カバーなどが外れたり壊れたりしていないか点検してください。これらが正しく機能しない時には芝刈り作業を行わないでください。

燃料の安全な取り扱い

- 人身事故や物損事故を防止するために、燃料の取り扱いには細心の注意を払ってください。燃料は極めて引火しやすく、またその気化ガスは爆発性があります。
- 燃料取り扱い前に、引火の原因になり得るタバコ、パイプなど、すべての火気を始末してください。
- 燃料の保管は必ず認可された容器で行ってください。
- エンジン回転中やエンジンが熱い間に燃料タンクのフタを開けたり給油したりしない。
- 給油はエンジンの温度が下がってから行いましょう。
- 屋内では絶対に給油しないでください。
- ガス湯沸かし器のパイロット火やストーブなど裸火や火花を発生するものがある近くでは、絶対に機械や燃料容器を保管格納しないでください。
- トラックの荷台に敷いたカーペットやプラスチックマットなど絶縁体の上で燃料の給油をしないでください。ガソリン容器は車から十分に離し、地面に直接置いて給油してください。
- 給油は、機械をトラックやトレーラから地面に降ろし、機体を接地させた状態で行ってください。機械を車両に搭載したままで給油を行わなければならない場合には、大型タンクのノズルからでなく、小型の容器から給油してください。
- 給油は、給油ノズルを燃料タンクの口に接触させた状態を維持して行ってください。ノズルを開いたままにする器具などを使わないでください。
- もし燃料を衣服にこぼしてしまった場合には、直ちに着替えてください。
- 絶対にタンクから燃料をあふれさせないでください。給油後は燃料タンクキャップをしっかりと締めてください。

運転操作

- 有毒な一酸化炭素ガスなどを含むエンジン排気が溜まるような閉め切った場所ではエンジンを運転しないでください。
- 作業は日中または十分な照明のもとで行ってください。

- エンジンを掛ける前には、アタッチメントのクラッチをすべて外し、ギアシフトをニュートラルにし、駐車ブレーキを掛けてください。
- オペレーターズマニュアルに指示がある場合には、カウンタウエイトやホイールウエイトを取り付けてください。
- 隠れて見えない穴や障害物に常に警戒を怠らないようにしましょう。
- 道路付近で作業するときや道路を横断するときは通行に注意しましょう。
- 移動走行を行うときはリールの回転を止めてください。
- アタッチメントを使用するときは、排出方向に気を付け、人に向けないようにしてください。また作業中は機械に人を近づけないでください。
- ガードが破損したり、正しく取り付けられていない状態のまま運転しないでください。インタロック装置は絶対に取り外さず、また、正しく調整してお使いください。
- エンジンのガバナの設定を変えたり、エンジンの回転数を上げすぎたりしないでください。規定以上の速度でエンジンを運転すると人身事故が起こる恐れが大きくなります。
- 運転位置を離れる前に
 - 平坦な場所に停止する。
 - PTOの接続を解除し、アタッチメントを下降させる。
 - ギアシフトをニュートラルに入れ、駐車ブレーキを掛ける。
 - エンジンを止め、キーを抜き取る。
- 移動走行中や作業を休んでいるときはアタッチメントの駆動を止めてください。
- 以下の場合にはアタッチメントの駆動を止め、エンジンを止めてください
 - 燃料を補給するとき
 - 集草袋や集草バスケットを取り外すとき
 - 刈り高を変更するとき。ただし運転位置から遠隔操作で刈り高を変更できる時にはこの限りではありません
 - 詰まりを取り除くとき
 - 機械の点検・清掃・整備作業などを行うとき。
 - 異物をはね飛ばしたときや機体に異常な振動を感じたとき。機械に損傷がないか点検し、必要があれば修理を行ってください点検修理が終わるまでは作業を再開しないでください。
- エンジンを停止する時にはスロットルを下げておいて下さい。また、燃料バルブの付いている機種では燃料バルブを閉じてください。
- カuttingユニットに手足を近づけないでください。
- バックするときには、足元と後方の安全に十分な注意を払ってください。
- 旋回するときや道路や歩道を横切るときなどは、減速し周囲に十分な注意を払ってください。刈り込み中以外はリールの回転を止めておいてください。
- 疲れている時、病気の時、アルコールや薬物を摂取した時は運転しないでください。
- 機械が落雷を受けると最悪の場合死亡事故となります。稲光が見えたり雷が聞こえるような場合には機械を運転しないで安全な場所に避難してください。
- トレーラやトラックに芝刈り機を積み降ろすときには安全に十分注意してください。
- 見通しの悪い曲がり角や、茂み、立ち木などの障害物の近くでは安全に十分注意してください。

横転保護バーROPS

- ROPS横転保護バーは効果の高い重要な安全装置です。運転する時は常にROPSを完全に立てた状態にし、必ずシートベルトと共にお使いください。
- どうしても必要な場合以外にはROPSを降ろさないでください。ROPSを下げた状態で乗車する時にはシートベルトをしないでください。
- ROPSを折りたたんでしまうと、転倒時に安全保護ができなくなることを十分認識してください。
- 緊急時にはシートベルトを迅速に外せるよう、練習しておいてください。
- 作業場所を必ず事前に確認してください。法面、段差、水などがある現場では、必ずROPSを立てて運転してください。
- 頭上の安全木の枝、門、電線などに注意し、これらに機械や頭をぶつけないように注意すること。
- ROPS自体に損傷がないか、また、取り付け金具がゆるんでいないか、定期的に十分に点検を行い、万一の際に確実に役立つようにしておいてください。
- ROPSが破損した場合には修理せず、必ず新品に交換してください。
- ROPSを外さないでください。
- メーカーの許可なくROPSを改造することを禁じます。

斜面での安全確保

- 斜面では必ず減速し、安全に十分注意して運転してください。斜面では、推奨された走行方向を守って作業してください。ターフの状態は、マシンの安定性に大きな影響を与えます。
- 斜面での発進・停止・旋回は避けてください。坂を上れないと分かったら、リールの回転を止め、ゆっくりとバックで、まっすぐに坂を下りてください。

- 小さな旋回をしないでください。後退は十分注意して行ってください。
- 斜面を通行する時には、必ず全部のカッティングユニットを降下させてください。
- 斜面では旋回操作は避けてください。どうしても旋回しなければならない場合は、ゆっくりと大きく、可能であれば谷側に、旋回してください。
- アタッチメントを搭載すると機械の安定性が変化しますから、運転には特に注意してください。このオペレーターズマニュアルに記載されている、斜面での運転方法を守ってください。

保守整備と格納保管

- 常に機械全体の安全を心掛け、また、ボルト、ナット、ねじ類が十分に締まっているかを確認してください。
- 火花や裸火を使用する屋内で本機を保管する場合は、必ず燃料タンクを空にし、火元から十分離してください。
- 閉めきった場所に本機を保管する場合は、エンジンが十分冷えていることを確認してください。
- 火災防止のため、エンジンやマフラー、バッテリーの周囲に、余分なグリス、草や木の葉、ホコリなどが溜まらないようご注意ください。
- グラスキャッチャーは傷や破損が出やすいので、こまめに点検してください。
- 各部品、特に油圧関連部が良好な状態にあるか点検を怠らないでください。消耗したり破損した部品やステッカーは安全のため早期に交換してください。
- 燃料タンクからガソリンを抜き取る作業は屋外で行ってください。
- 機械の調整中に指などを挟まれないように十分注意してください。
- 複数のリールを持つ機械では、つのリールを回転させると他のリールも回転する場合がありますから注意してください。
- 整備・調整作業の前には、必ず機械を停止し、カッティングユニットを降下させ、駐車ブレーキを掛け、エンジンを停止し、キーを抜き取ってください。また、必ず機械各部の動きが完全に停止したのを確認してから作業に掛かってください。
- 火災防止のため、カッティングユニットや駆動部、マフラーの周囲に、草や木の葉、ホコリなどが溜まらないようご注意ください。オイルや燃料がこぼれた場合はふき取ってください。
- 必要に応じ、ジャッキなどを利用して機体を確実に支えてください。
- 機器類を取り外すとき、スプリングなどの力が掛かっている場合があります。取り外しには十分注意してください。
- 修理作業に掛かる前にバッテリーの接続を外してください。バッテリーの接続を外すときにはマイナスケーブルを先に外し、次にプラスケー

ブルを外してください。取り付けるときにはプラスケーブルを先に接続してください。

- リールの点検を行うときには安全に十分注意してください。必ず手袋を着用してください。
- 可動部に手足を近づけないよう注意してください。エンジンを駆動させたままで調整を行うのは可能な限り避けてください。
- バッテリーの充電は、火花や火気のない換気の良い場所で行ってください。バッテリーと充電器の接続や切り離しを行うときは、充電器をコンセントから抜いておいてください。また、安全な服装を心がけ、工具は確実に絶縁されたものを使ってください。

搬送する場合

- トレーラやトラックに芝刈り機を積み降ろすときには安全に十分注意してください。
- 積み込みには、機体と同じ幅のある歩み板を使用してください。
- 荷台に載せたら、ストラップ、チェーン、ケーブル、ロープなどで機体を確実に固定してください。機体の前後に取り付けた固定ロープは、どちらも、機体を外側に引っ張るように配置してください。

乗用芝刈り機を安全にお使いいただくために TORO からのお願い

以下の注意事項はCEN、ISO、ANSI規格には含まれていませんが、Toroの芝刈り機を安全に使用していただくために必ずお守りいただきたい事項です。

この機械は手足を切断したり物をはね飛ばしたりする能力があります。重傷事故や死亡事故を防ぐため、注意事項を厳守してください。

この機械は本来の目的から外れた使用をするとユーザーや周囲の人間に危険な場合があります。

▲ 警告

エンジンの排気ガスには致死性の有毒物質である一酸化炭素が含まれている。

有毒な一酸化炭素ガスなどを含むエンジン排気が溜まるような閉め切った場所ではエンジンを運転しないでください。

- エンジンの緊急停止方法に慣れておきましょう。
- 燃料の取り扱いには十分注意してください。こぼれた燃料はふき取ってください。
- インタロックスイッチは使用前に必ず点検してください。スイッチの故障を発見したら必ず修理してから使用してください。
- エンジンを始動する時は必ず着席してください。
- 運転には十分な注意が必要です転倒や暴走事故を防止するために以下の点にご注意ください

- サンドトラップや溝・小川などに近づかないこと
- 急旋回時や斜面での旋回時は必ず減速してください急停止や急発進をしないこと。
- 道路横断時の安全に注意常に道を譲る心掛けを
- 下り坂ではブレーキを併用して十分に減速し確実な車両制御を行うこと
- 移動走行時にはカッティングユニットを上昇させてください。
- エンジン回転中や停止直後は、エンジン本体、マフラー、排気管などに触れると火傷の危険がありますから手を触れないでください。
- 斜面でエンストしたり、坂を登りきれなくなったりした時は、絶対にターンしないでください。必ずバックで、ゆっくりと下がって下さい。
- 人や動物が突然目の前に現れたら直ちにリール停止周囲に人がいなくなるまでは作業を再開しないこと。

保守整備と格納保管

- 油圧系統のラインコネクタは頻繁に点検してください。油圧を掛ける前に、油圧ラインの接続やホースの状態を確認してください。
- 油圧のピンホールリークやノズルからは作動油が高圧で噴出していますから、手などを近づけないでください。リークの点検には新聞紙やボール紙を使い、絶対に手を直接差し入れたりしないでください。高圧で噴出する作動油は皮膚を貫通し、身体に重大な損傷を引き起こします。万一、油圧オイルが体内に入ったら、直ちに専門医の治療を受ける。
- 油圧系統の整備作業を行う時は、必ずエンジンを停止し、カッティングユニットを下降させてシステム内部の圧力を完全に解放してください。
- 燃料ラインにゆるみや磨耗がないか定期的に点検してください。必要に応じて締め付けや修理交換してください。
- エンジンを回転させながら調整を行わなければならない時は、手足や頭や衣服をカッティングユニットや可動部に近づけないように十分ご注意ください。また、無用の人間を近づけないようにしてください
- Toroの総代理店でタコメータによるエンジン回転数検査を受け、安全性と精度を確認しておきましょう。この機械の最大エンジン速度は3300 rpmです。
- 大がかりな修理が必要になった時、保証修理、システムの更新、その他の補助が必要な時は、Toro 正規代理店にご相談ください。
- いつも最高の性能と安全性を維持するために、必ずToroの純正部品をご使用ください。他社の

部品やアクセサリを御使用になると危険な場合があります、製品保証を受けられなくなる場合がありますのでおやめください。

音力レベル

この機械は、音力レベルが100 dBAであることが確認されていますただしこの数値には不確定値K1 dBAが含まれています。

音力レベルの確認は、ISO 11094 に定める手順に則って実施されています。

音圧レベル

この機械は、オペレータの耳の位置における音圧レベルが81 dBAであることが確認されていますただしこの数値には不確定値K1 dBAが含まれています。

音圧レベルの確認は、EN ISO 規則 5395:2013 に定める手順に則って実施されています。

振動レベル

腕および手

右手の振動レベルの実測値 = 0.4 m/s²

左手の振動レベルの実測値 = 0.4 m/s²

不確定値K = 0.2 m/s²

実測は、EN ISO 5395:2013 に定められた手順に則って実施されています。

全身

振動レベルの実測値 = 0.23 m/s²

不確定値K = 0.11 m/s²

実測は、EN ISO 5395:2013 に定められた手順に則って実施されています。

安全ラベルと指示ラベル



危険な部分の近くには、見やすい位置に安全ラベルや指示ラベルを貼付しています。破損したりはがれたりした場合は新しいラベルを貼付してください。

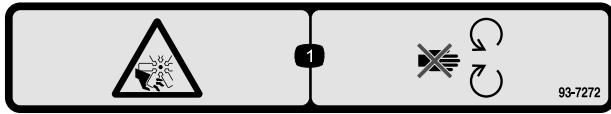

93-7272

1. ファンによる切傷や手足の切断の危険 可動部に近づかないこと。

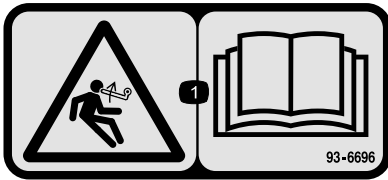

93-6696

1. 負荷が掛かっている危険 オペレーターズマニュアルを読むこと。



98-4387

1. 警告 聴覚保護具を着用のこと。

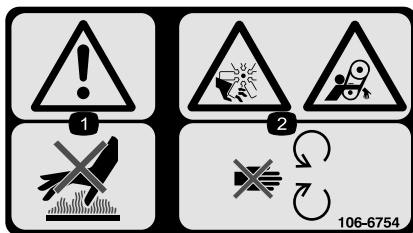

106-6754

1. 警告 表面が熱い。触れないこと。
2. ファンによる手足切断危険、およびベルトによる巻き込まれの危険 可動部に近づかないこと。

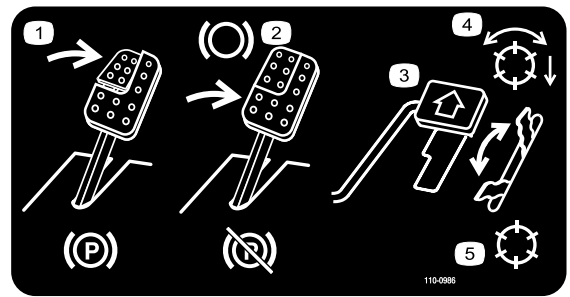

110-0986

1. 駐車ブレーキの操作方法 ブレーキペダルと駐車ブレーキペダルを踏み込む
2. ブレーキの操作方法 ブレーキペダルを踏み込む
3. 前進走行ペダルを踏み込む
4. リール回転許可モード
5. 移動走行モード

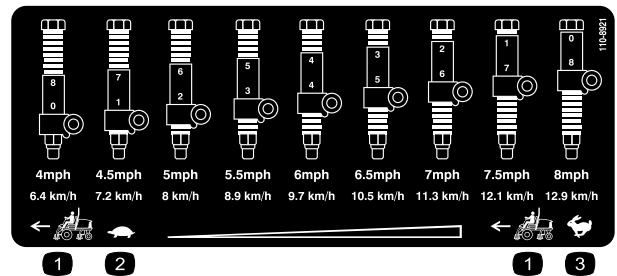

110-8921

1. トラクションユニットの速度
2. 低速
3. 高速

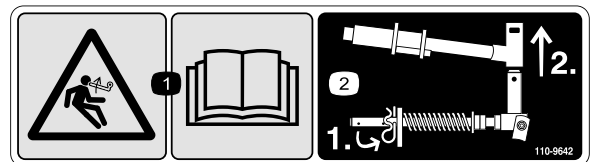

110-9642

1. 負荷が掛かっている危険 オペレーターズマニュアルを読むこと。
2. ロッドブラケットに一番近い穴にコッターピンを移し、昇降アームとヨークを外す



106-6755

1. 冷却液の噴出に注意。
2. 爆発の危険 オペレーターズマニュアルを読むこと。
3. 警告表面が熱い。触れないこと。
4. 警告 オペレーターズマニュアルを読むこと。

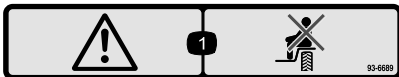

93-6689

1. 警告 人を乗せないこと。

CALIFORNIA SPARK ARRESTER WARNING

Operation of this equipment may create sparks that can start fires around dry vegetation. A spark arrester may be required. The operator should contact local fire agencies for laws or regulations relating to fire prevention requirements. 117-2718

117-2718



93-6688

1. 警告 整備作業前にマニュアルを読むこと。
2. 手足や指の切断の危険 エンジンを止め、各部の完全停止を待つこと。



バッテリーに関する注意標識

全てがついていない場合もあります

1. 爆発の危険
2. 火気厳禁、禁煙厳守のこと
3. 劇薬につき火傷の危険あり
4. 保護メガネ等着用のこと
5. 参照 オペレーターズマニュアル。
6. バッテリーに人を近づけないこと。
7. 保護メガネ等着用のこと爆発性ガスにつき失明等の危険あり。
8. バッテリー液で失明や火傷の危険あり
9. 液が目に入ったら直ちに真水で洗眼し医師の手当てを受けること
10. 鉛含有普通ゴミとして投棄禁止

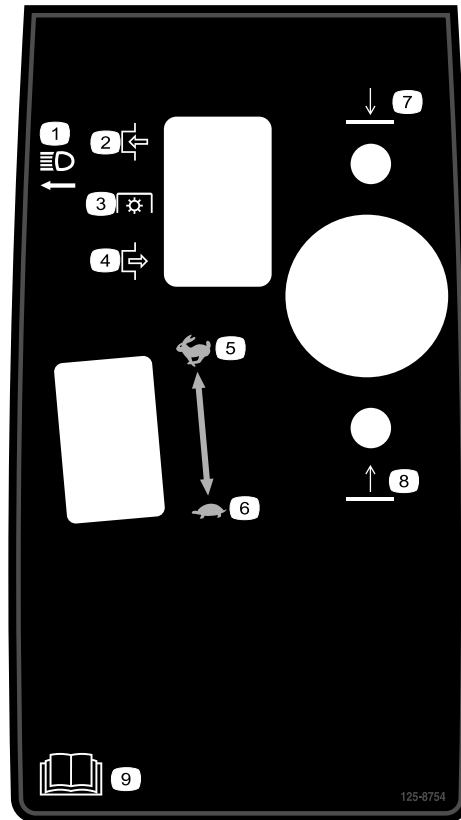

125-8754

1. ヘッドライト
2. 入
3. PTO
4. 切
5. 高速
6. 低速
7. カuttingユニット下降
8. カuttingユニット上昇
9. オペレーターズマニュアルを読むこと。

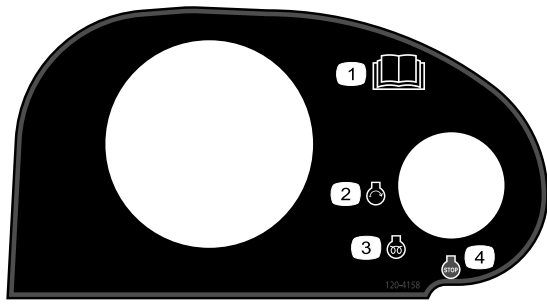

120-4158

1. オペレーターズマニュアルを読むこと。
2. エンジン 始動
3. エンジン 予熱
4. エンジン 停止

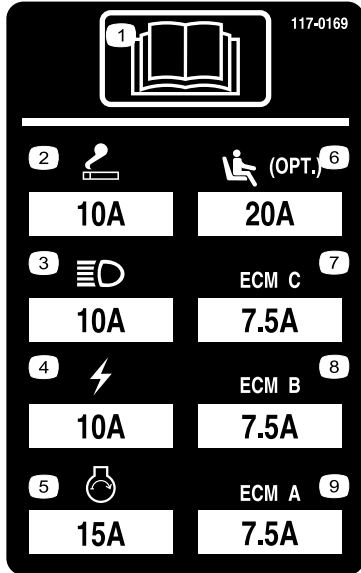

117-0169

1. 参照 オペレーターズマニュアル。
2. 電源ソケット 10A
3. ヘッドライト 10A
4. 電源 10A
5. エンジン始動 15A
6. エアライドシートサスペンションオプション 10A
7. コンピュータによるエンジン管理回路 C 10A
8. コンピュータによるエンジン管理回路 B 10A
9. コンピュータによるエンジン管理回路 A 10A

eREEL MOTOR FUSES (35A, 58V)

CU1

CU2

CU3

CU4

CU5

OPEN

127-2470

127-2470

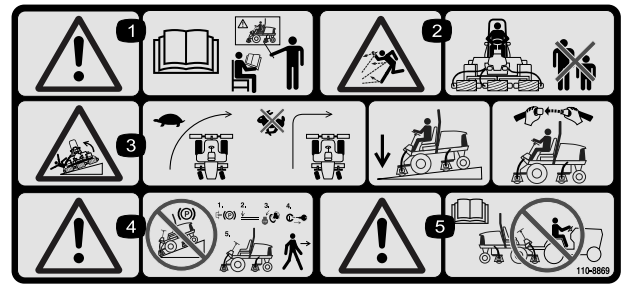

110-8869

1. 警告 オペレーターズマニュアルを読むこと必ず、講習を受けてから運転すること。
2. 異物が飛び出す危険人を近づけないこと。
3. 転倒の危険 旋回する時は速度を落とすこと高速でターンしないこと下り坂ではカッティングユニットを下降させることROPS 横転保護バーとシートベルトを使うこと。ROPSを立てて運転中は必ずシートベルトを着用すること。
4. 警告 斜面に駐車しないこと平らな場所で、駐車ブレーキを掛け、カッティングデッキを下降させ、エンジンを停止させ、マシンから離れる場合にはキーを抜き取ること
5. 警告 オペレーターズマニュアルを読むことこのマシンを牽引しないこと

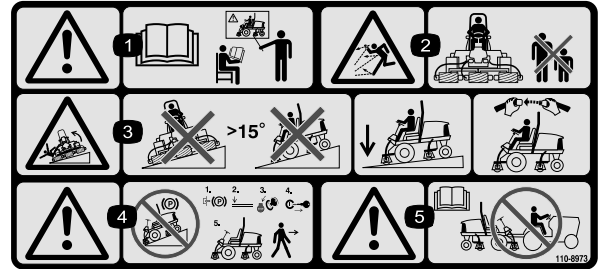

110-8973

CE用に P/N 110-8869 の上から貼り付ける

*この安全ステッカーには、ヨーロッパの芝刈り機安全規格 EN ISO 5395:2013 に適合するために必要な、斜面での運転に関する注意事項が記載されています。ここに記載されている斜面の角度は、この規格で記述され、また要求されている控えめな角度です。

1. 警告 オペレーターズマニュアルを読むこと必ず、講習を受けてから運転すること。
2. 異物が飛び出す危険人を近づけないこと。
3. 転倒の危険 15度より急な斜面で運転しないこと 斜面で使用する時にはカッティングデッキを下げておくこと シートベルトを着用すること。
4. 警告 斜面に駐車しないこと平らな場所で、駐車ブレーキを掛け、カッティングデッキを下降させ、エンジンを停止させ、マシンから離れる場合にはキーを抜き取ること。
5. 警告 このマシンの牽引を行う前に、オペレーターズマニュアルを読むこと。

REELMASTER 5010-H/ 5410/5510/5610 & GROUNDMASTER 4300

QUICK REFERENCE AID

CHECK/SERVICE (daily)

1. OIL LEVEL, ENGINE
2. OIL LEVEL, HYDRAULIC TANK
3. COOLANT LEVEL, RADIATOR
4. FUEL /WATER SEPARATOR
5. PRECLEANER – AIR CLEANER

6. RADIATOR SCREEN
7. BRAKE FUNCTION
8. TIRE PRESSURE
9. BELTS (FAN, ALT.)
- GREASING -- SEE OPERATOR'S MANUAL

FLUID SPECIFICATIONS/CHANGE INTERVALS

SEE OPERATOR'S MANUAL FOR INITIAL CHANGES.	FLUID TYPE	CAPACITY	CHANGE INTERVAL		FILTER PART NO.
			FLUID	FILTER	
A. ENGINE OIL	SAE 15W-40CI-4	3.5 QTS* (5010-H) 5.5 QTS.*	150 HRS.	150 HRS.	104-5167
B. HYD. CIRCUIT OIL	ISO VG 46/68	11 GALS.* (5010-H) 15 GALS.*	800 HRS.	SEE INDICATOR 800 HRS.	94-2621** 86-3010
C. AIR CLEANER				SEE INDICATOR	108-3810 (5010-H) (5410) (5510) 108-3812 (5610) (4300)
D. WATER SEPARATOR				400 HRS.	110-9049
E. FUEL TANK	NO. 2-DIESEL	14 GALS.	DRAIN AND FLUSH, 2 YRS.		
F. COOLANT	50/50 ETHYLENE GLYCOL/WATER	5.5 QTS. (5010-H)	DRAIN AND FLUSH, 2 YRS.		
		7.0 QTS. (5410) (5510)			
		10.0 QTS. (5610) (4300)			

* INCLUDING FILTER ** EXCLUDES 5010-H

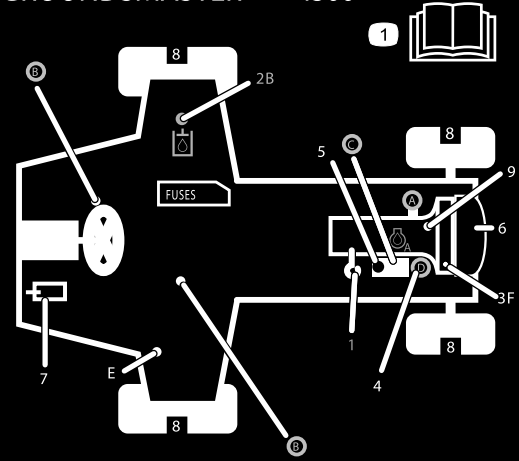

125-8753

125-8753

1. さらに詳しい保守情報についてはオペレーターズマニュアルを読むこと。

組み立て

付属部品

すべての部品がそろっているか、下の表で確認してください。

手順	内容	数量	用途
1	必要なパーツはありません。	-	タイヤ空気圧を調整します。
2	必要なパーツはありません。	-	コントロールアームの位置を調整します。
3	カッピングユニット	5	カッピングユニットを取り付ける。
4	仕上げキット	1	仕上げキット別売品を取り付けます
5	必要なパーツはありません。	-	ターフ補正スプリングを調整します。
6	フードラッチアセンブリ ワッシャ	1 1	フードにCE用のラッチを取り付ける。
7	カッピングユニットのキックスタンド	1	カッピングユニットにキックスタンドを取り付けます。

その他の付属品

内容	数量	用途
オペレーターズマニュアル	1	運転をする前にオペレーターズマニュアルを読んでください。
エンジンマニュアル	1	エンジンに関する情報
パーツカタログ	1	パーツ番号を調べるための資料です。
規格適合認定書	1	規格適合認定書
オペレータのためのトレーニング資料	1	ご使用前にご覧ください

注 前後左右は運転位置からみた方向です。

1

タイヤ空気圧を調整する

必要なパーツはありません。

手順

タイヤは空気圧を高めに設定して出荷しています。運転前に正しいレベルに下げてください。適正圧は前・後輪とも8341kPaです。

重要 各タイヤがターフに均等に着地するよう、全部のタイヤを同じ圧力に調整してください。

2

コントロールアームの位置を調整する

必要なパーツはありません。

手順

運転しやすいように、コントロールアームの位置を調整することができます。

1. コントロールアームをリテーナブラケットに固定している2本のボルトをゆるめる [図2](#)。

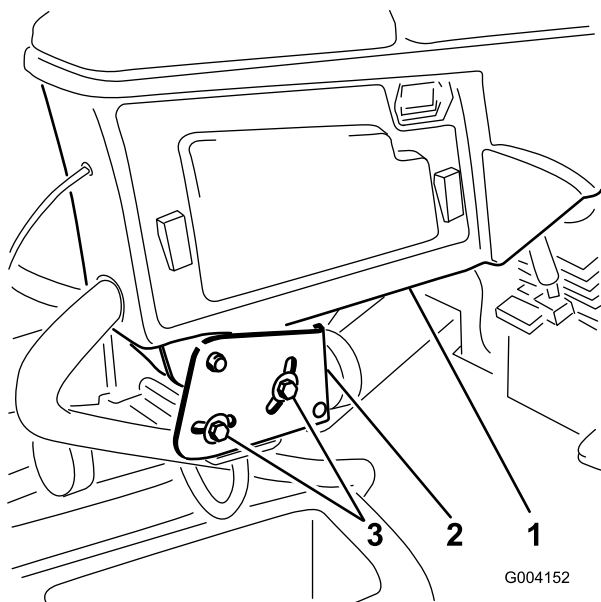

1. コントロールアーム
2. リテーナブラケット
3. ボルト2本

2. コントロールアームを希望位置に動かし、ボルトを締めて固定する。

3

カッティングユニットを取り付ける

この作業に必要なパーツ

5	カッティングユニット
---	------------

手順

▲ 注意

カッティングユニット給電切断カップラ部を解除しないと、誰でもいつでもカッティングユニットを始動させることができ、手や足に大怪我を負う危険がある。

カッティングユニットの整備などを行う際には、必ずその前に、カッティングユニット給電遮断コネクタ部で電源を遮断すること [図26](#)。

1. 給電切断コネクタを外す [カッティングユニットへの給電を遮断する \(ページ 21\)](#) を参照。
2. カッティングユニットをカートンから取り出す。同梱されているカッティングユニット用オペレーターズマニュアルに従って、希望の設定に組み立て、調整を行う。
3. カウンタウェイト [図3](#) を、決められている側に取り付けるカウンタウェイトキットの取り付け要領書を参照。

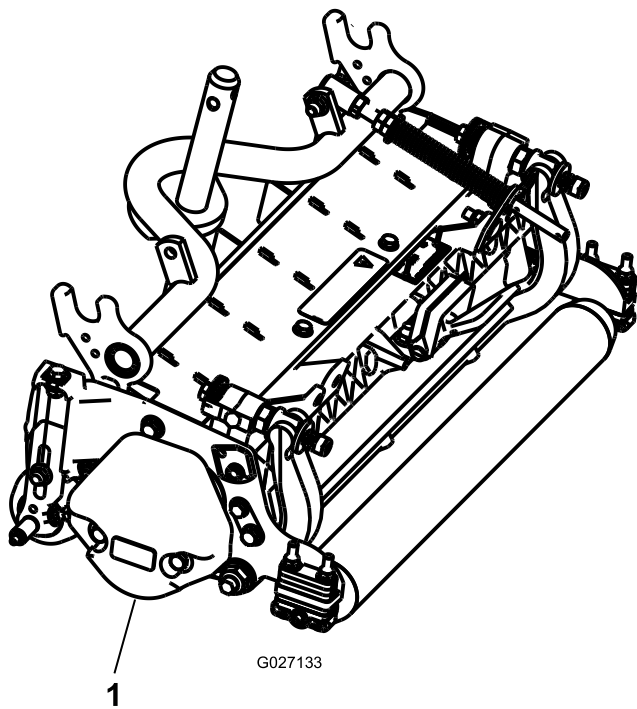

G027133

1

図 3

1. カウンタウェイト

4. ターフ補正スプリングを、リール駆動用モータを取り付ける側に取り付ける。以下の要領で、ターフ補正スプリングの位置換えを行う

注 どのカッティングユニットも、カッティングユニットの右側にターフ補正スプリングを取り付けて出荷している。

- A. カッティングユニットのタブにロッドブラケットを固定しているキャリッジボルト2本を外す 図 4。

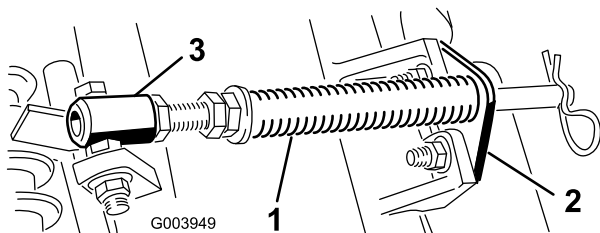

G003949

1

2

3

図 4

1. ターフ補正スプリング 3. スプリングチューブ
2. ロッドブラケット

- B. スプリングチューブのボルトをキャリアフレームのタブに固定しているフランジナット 図 4 を外し、アセンブリを取り外す。
C. スプリングチューブのボルトを、反対側のキャリアフレームのタブに取り付け、フランジナットで固定する。

注 図 5

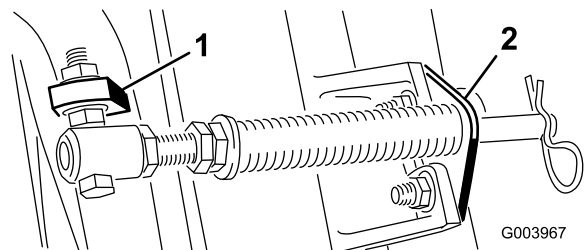

G003967

図 5

1. 反対側のキャリアフレーム 2. ロッドブラケット
タブ

- D. カッティングユニットのタブにロッドブラケットを取り付け、キャリッジボルトとナットで固定する 図 5。

注 カッティングユニットをトラクションユニットに取り付ける時には、ロッドブラケットの隣にあるスプリングロッド穴にヘアピンコッターを、忘れずに取り付けてください。トラクションユニットを外している時は、必ずヘアピンコッターをロッドの端の穴に差し込んでおいてください。

5. 全部の昇降アームを完全に下降させる。
6. 昇降アームのピボットヨークからスナッパピンとキャップを取る 図 6。

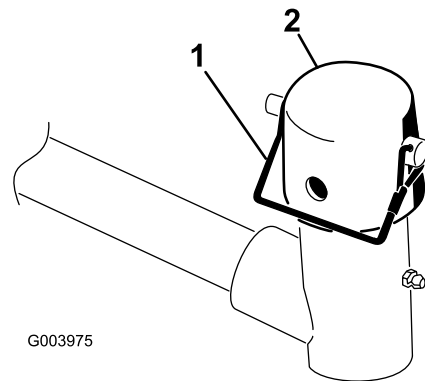

G003975

図 6

1. スナッパピン 2. キャップ

7. フロントに取り付けるカッティングユニットは、昇降アームの下に入れるときにキャリアフレームのシャフトを昇降アームのピボットヨークに挿入する 図 7。



図 7

1. 昇降アーム
2. キャリアフレームのシャフト
3. 昇降アームピボットのヨーク

8. 刈高が 19mm を超える場合、後カッティングユニットは以下の手順で調整してください。
 - A. 昇降アームピボットのシャフトを昇降アームに固定しているリンチピンとワッシャを外し、昇降アームからピボットのシャフトを抜き出す(図 8)。

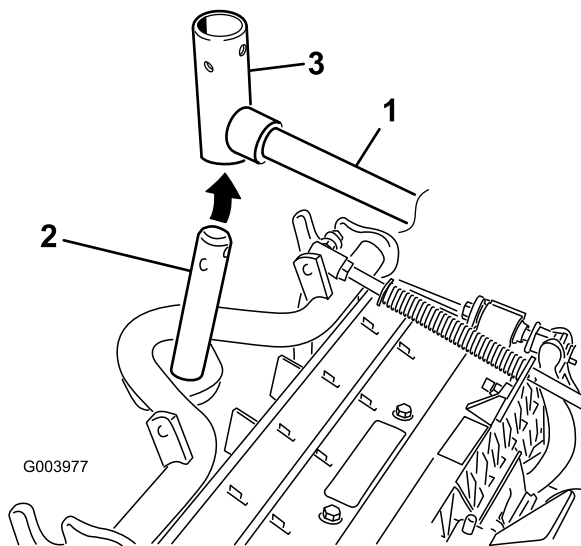

図 8

1. リンチピンとワッシャ

- B. 昇降アームのヨークをキャリアフレームのシャフトに通す(図 7)。
- C. 昇降アームのシャフトを昇降アームに通して、ワッシャとリンチピンで固定する(図 8)。
9. キャリアフレームシャフトと昇降アームヨークの上からキャップを取り付ける。
10. スナッパピンを使って、キャップとキャリアフレームのシャフトを昇降アームのヨークに固定する(図 6)。

注 カッティングユニットをステアリングモードで使う場合はスロットを使い、固定モードで使用する場合には、穴を使う。

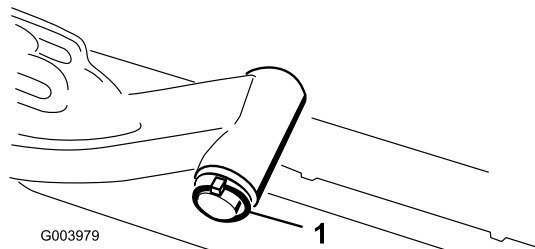
11. スナッパピンで、昇降アームのチェーンをチェーンブラケットに固定する(図 9)。

注 カッティングユニットのオペレーターズマニュアルに従って、決められたリンクを使用すること。



図 9

1. 昇降アームのチェーン
2. チェーンブラケット
3. ピン

12. リールモータのスプラインシャフトにきれいなグリスを塗りつける。
13. リールモータのOリングにオイルを塗りつけ、モータのフランジに取り付ける。
14. モータを手を持ち、右回りにひねってモータのフランジをボルトから逃がしながら、キャップスクリューにモータをセットする(図 10)。

注 モータを左回りにひねってボルトにフランジをしっかりと掛け、ボルトを締めてモータを固定する。

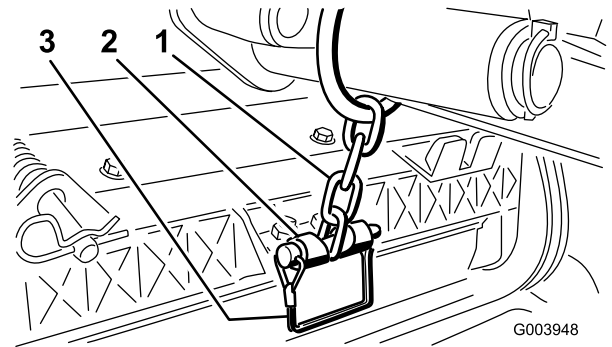
重要 リールモータのホースがひねられたり、折られたり、挟まれたりしていないことを確認してください。

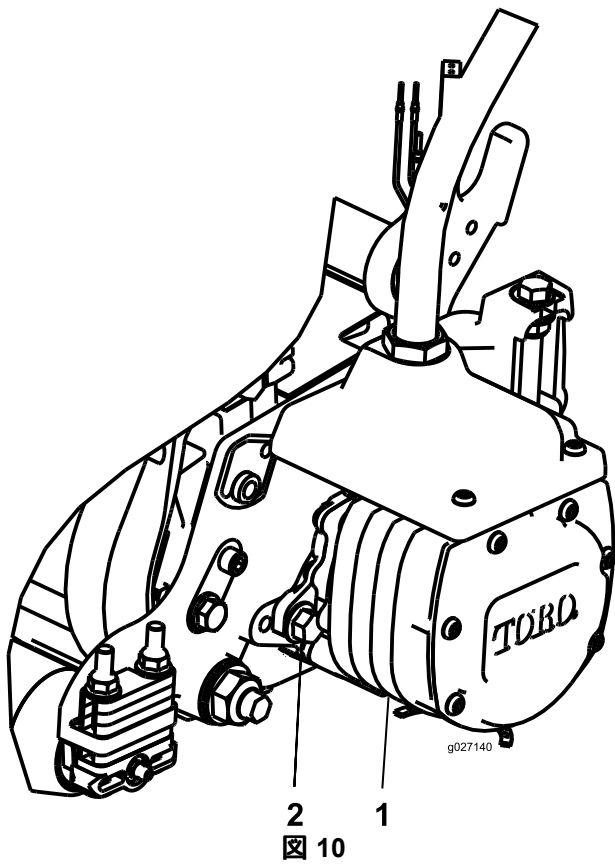

1. リール駆動モータ 2. 取り付けボルト2本

注 ナットを締め付ける時、ホースが回転しないように必ずレンチを使ってホースを固定した状態で締め付けてください。

3. バルクヘッド取り付けボルトにコネクタプレートを通す。コネクタは [図 11](#) に示すように通す。
4. 先ほど取り外したフランジナットを使って、コネクタプレートを取り付けボルトの1本に固定する。
5. マシンのワイヤハーネスについているプラグを、仕上げキットのコネクタに接続する。



図 11
4番カッティングユニットの位置左前

1. 余分のフランジヘッドナット 3. バルクヘッド用ブラケット
2. コネクタプレート

4

仕上げキットを取り付ける

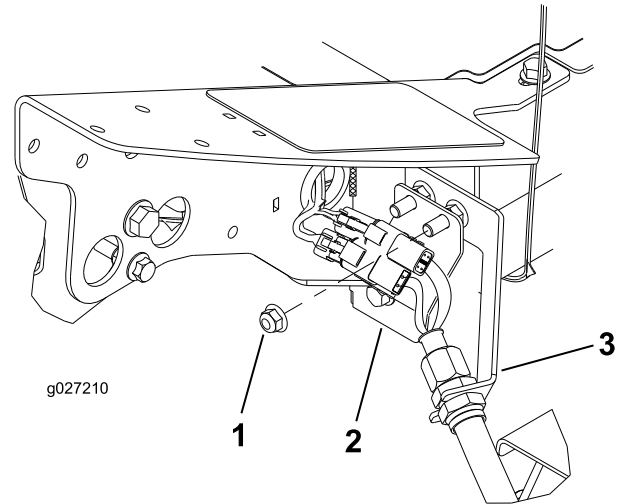
この作業に必要なパーツ

1	仕上げキット
---	--------

手順

重要 リールモータのホースをひねったり、折ったり、挟んだりせずに正しく取り付けられるように、カッティングユニットにモータを取り付けてからホースを取り付けるようにしてください。

1. フレームの左前コーナー4番カッティングユニットの位置の、バルクヘッドブラケットをマシンに固定しているボルトについている余分のフランジヘッドナットを取り外す [図 11](#)。
2. 仕上げキットのホースフィッティングについているナットをゆるめ、ホースをバルクヘッドブラケットのスロットに差し込んでナットを締める。

6. [図 12](#) [図 15](#)

重要 各ホースが無理なくひねらない、折らない取り付けられるように、残り4ヶ所のコネクタプレートの位置はそれぞれ異なっていますから [図](#) を参考に注意して取り付けてください。



図 12

1番 Cuttingユニットの位置 中央前
図は機体の下から見た状態

- 1. コネクタプレート
- 2. 余分のフランジヘッドナット
- 3. バルクヘッド用ブラケット

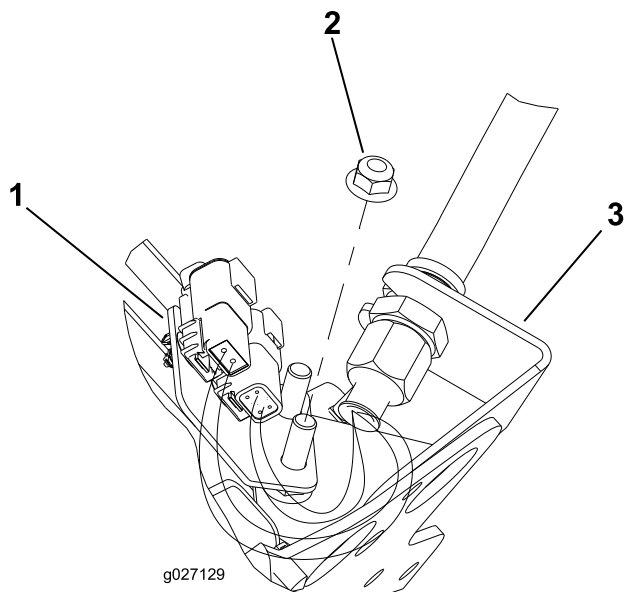

図 14

3番 Cuttingユニットの位置 右後

- 1. 余分のフランジヘッドナット
- 2. バルクヘッド用ブラケット
- 3. コネクタプレート

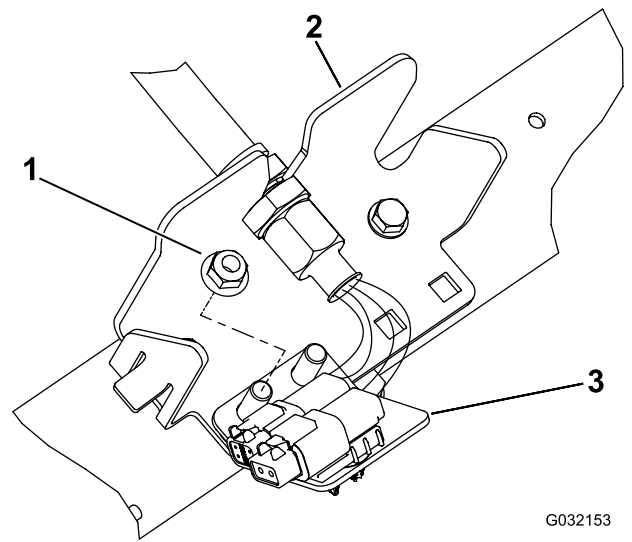

図 13

5番 Cuttingユニットの位置 右前

- 1. バルクヘッド用ブラケット
- 2. コネクタプレート
- 3. 余分のフランジヘッドナット

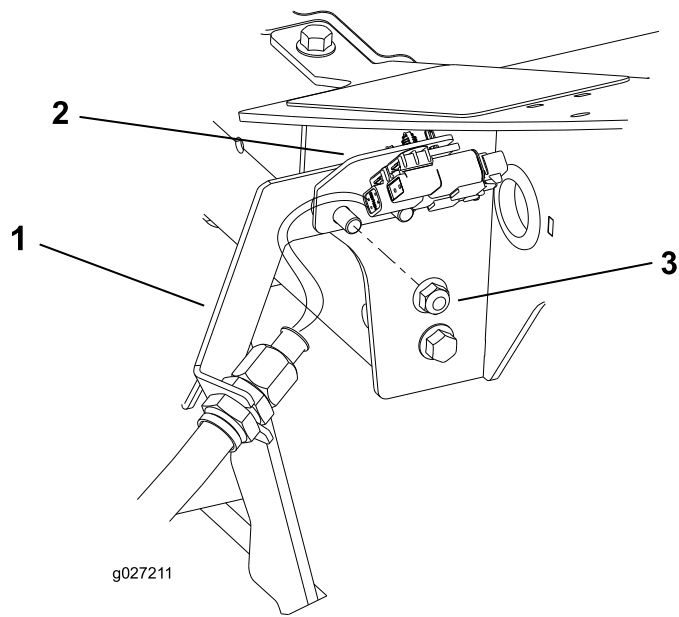

図 15

2番 Cuttingユニットの位置 左後

- 1. バルクヘッド用ブラケット
- 2. 余分のフランジヘッドナット
- 3. コネクタプレート

5

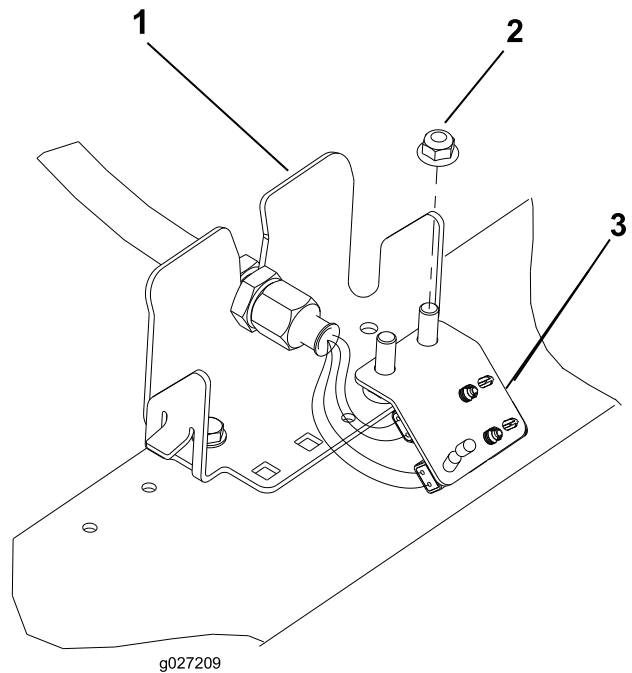
ターフ補正スプリングを調整する

必要なパーツはありません。

手順

ターフ補正スプリング図16は、前ローラから後ローラへと、カッティングユニットの体重移動を行います。これにより、マーセリングやボビングと呼ばれる「波打ったような」仕上がりを防いでいます。

重要 この調整は、カッティングユニットをトラクタに取り付け、ユニットを真っ直ぐ前に向けて地面に降ろした状態で行ってください。

1. スプリングロッドの後穴にヘアピンコッターを忘れずに取り付けてください図16。



図 16

- | | |
|---------------|-------------|
| 1. ターフ補正スプリング | 3. スプリングロッド |
| 2. ヘアピンコッター | 4. 六角ナット |

2. スプリングロッド前部の六角ナットを締め、スプリング圧縮状態の長さが以下の通りになるようにする5インチカッティングユニットでは12.7cm7インチカッティングユニットでは15.9cm図16。

注 アップダウンの激しい場所で使用する時には、スプリングの長さを12.7mmに調整してください。地表追従性が若干下がります。

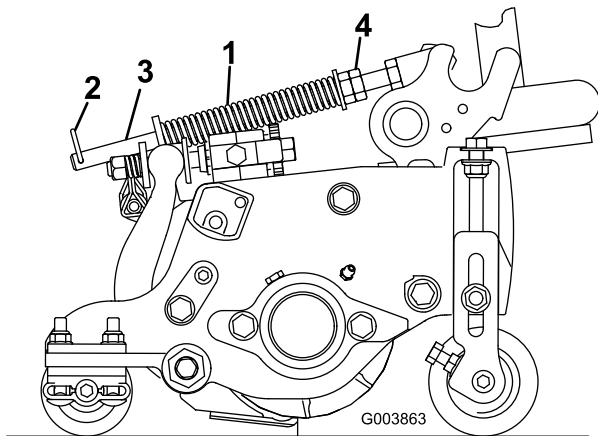
6

フードにCE用のラッチを取り付ける

この作業に必要なパーツ

1	フードラッチアセンブリ
1	ワッシャ

手順

1. ラッチを外してフードを開ける。
2. フードの左側についているゴム製のハトメを取り外す図17。



図 17

1. ゴム製のハトメ

3. フードラッチアセンブリからナットを取り外す図18。

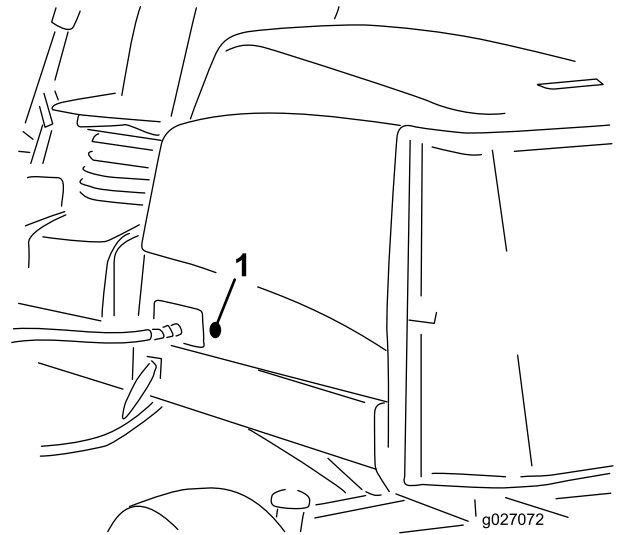

図 18

- | | |
|-----------|-----------|
| 1. フードラッチ | 3. ゴムワッシャ |
| 2. ナット | 4. 金属ワッシャ |

4. フードの外側から、ラッチのフック側をフードの穴に通す。ゴム製のシールワッシャが、フードの外側に残るようにすること。
5. フードの内側から、ラッチに金属ワッシャを通し、ラッチをナットで固定する。ロックをかけたときに、ラッチがフレームのキャッチに確実にハマることを確認する。フードのラッチを操作するときには、付属のフードラッチ用キーを使用する。

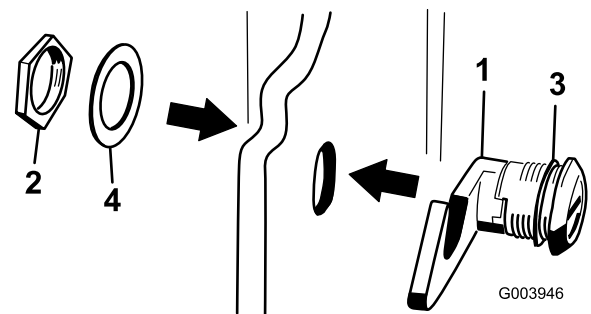

図 20

1. チェーンブラケット
2. スナップピン
3. カuttingユニットのキックスタンド

7

カuttingユニットのキックスタンドの使い方

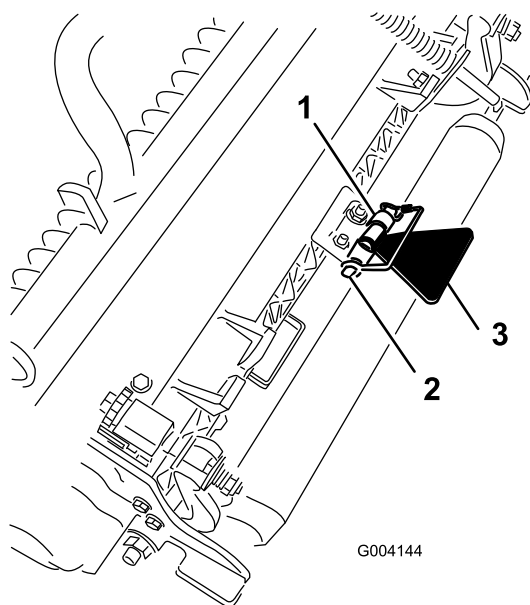
この作業に必要なパーツ

1	カuttingユニットのキックスタンド
---	---------------------

手順

ベッドナイフやリールを見るためにカuttingユニットを立てる場合には、ベッドバー調整ねじのナットが床面に接触しないように、カuttingユニットの後ろ側についているスタンドで支えてください 図 19。



図 19

1. カuttingユニットのキックスタンド

スタンドを立てたら、スナップピンでキックスタンドをチェーンブラケットに固定します 図 20。

製品の概要

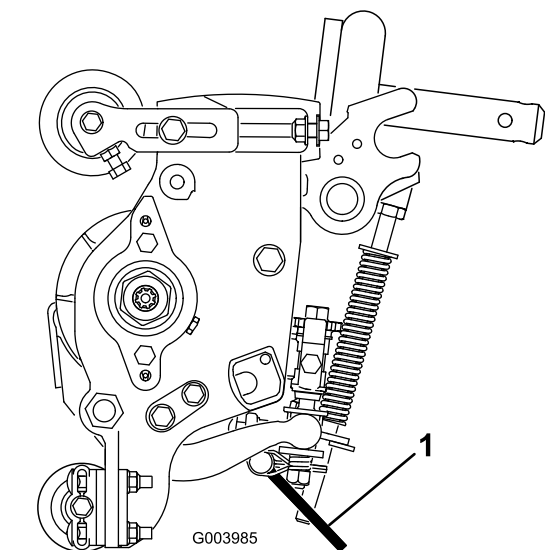

図 21

- | | |
|--------------|----------------|
| 1. エンジンフード | 5. 座席調整 |
| 2. 運転席 | 6. 前カッティングユニット |
| 3. コントロールアーム | 7. 後カッティングユニット |
| 4. ハンドル | |

各部の名称と操作

座席調整ノブ

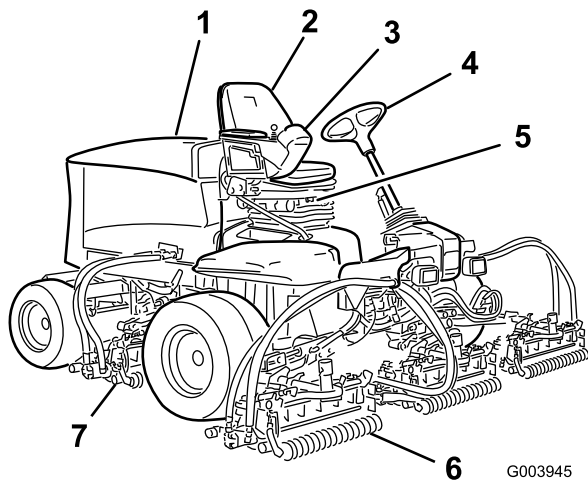
座席調整レバー(図 22)は、運転席の前後位置の調整を行います。体重調整ノブで、オペレータの体重に合わせて調整を行えます。適正位置に調整されると体重ゲージインジケータに表示が出ます。高さ調整ノブで、オペレータの慎重に合わせて調整を行えます。



図 22

- | | |
|------------|------------|
| 1. 体重調整ゲージ | 3. 高さ調整ノブ |
| 2. 体重調整ノブ | 4. 調整レバー前後 |

走行ペダル

走行ペダル(図 23)は前進走行と後退走行を制御します。ペダル前部を踏み込むと前進、後部を踏み込むと後退です。走行速度はペダルの踏み込み具合で調整します。スロットルが FAST 位置にあり、負荷が掛かっていない状態でペダルを一杯に踏み込むと最高速度となります。

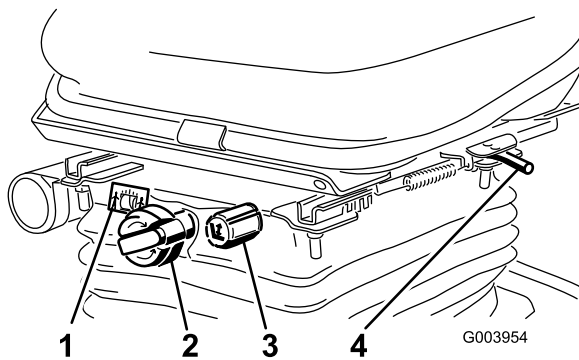
ペダルの踏み込みをやめると、ペダルは中央位置に戻り、走行を停止します。

刈り込み速度リミッタ

刈り込み速度リミッタ(図 23)を上位置にセットすると、事前にセットしてある刈り込み速度での走行になり、カッティングユニットが回転できるようになります。スペーサ1枚で、速度が 0.8km/h 変化します。ボルトの上側にセットするスペーサの数が多いほど、刈り込み速度は遅くなります。移動走行を行う時は、刈り込み速度リミッタを下位置に下げ解除すると全速力での走行が可能になります。

注 エコノミーモードで刈り込む場合は、走行速度が少し遅くなります。通常モードでの刈り込みと同じ速度にするには、スペーサを1枚減らしてください。

ブレーキペダル

ブレーキペダル(図 23)を踏み込むと車両は停止します。

駐車ブレーキ

駐車ブレーキ(図 23)を掛けるには、ブレーキペダルを踏み込み、ペダルの上部についているラッチを踏み込みます。ブレーキを解除するには、ラッチが落ちるまでペダルを踏み込みます。



図 23

- | | |
|---------------|-------------|
| 1. 走行ペダル | 4. ブレーキペダル |
| 2. 刈り込み速度リミッタ | 5. 駐車ブレーキ |
| 3. スペーサ | 6. チルト調整ペダル |

チルト調整ペダル

ハンドルを手前に寄せたい場合には、ペダル 図 23 を踏み込み、ステアリングタワーを手前に引き寄せ、ちょうど良い位置になったら、ペダルから足を離します。

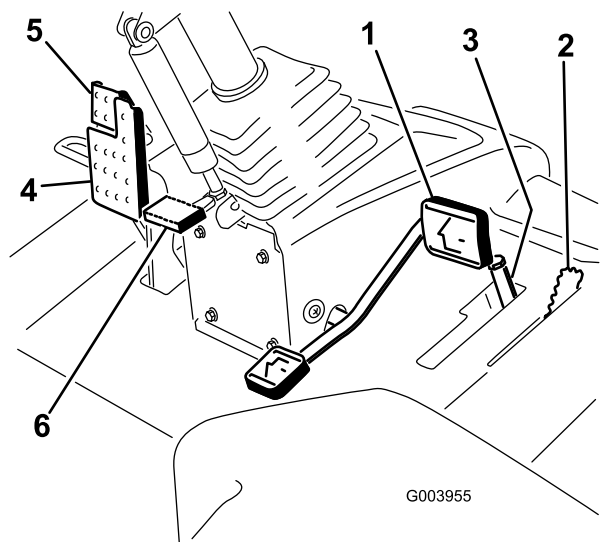
エンジン速度スイッチ

エンジン速度スイッチ 図 24 は、2つのエンジン速度モードを切り換えます。スイッチを軽くたたくと、エンジン速度を100 rpmずつ増加または減少させることができます。スイッチの端を長押しすると、エンジンは自動的にハイアイドルまたはローアイドルになります。



図 24

- | | |
|----------------|----------------|
| 1. 升降コントロールレバー | 4. 回転許可/禁止スイッチ |
| 2. キースイッチ | 5. エンジン速度スイッチ |
| 3. インフォセンター | 6. ヘッドライトスイッチ |

キースイッチ

キースイッチ 図 24 には3つの位置があります OFF、ON/PREHEAT、STARTです。

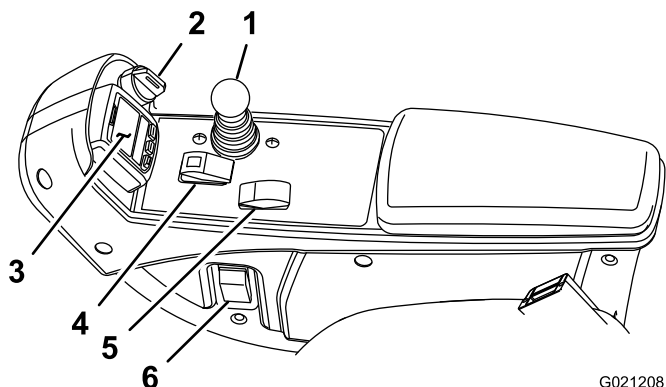
カッティングユニット操作レバー

このレバー 図 24 は、リールが刈り込みモードになっているとき、カッティングユニットの昇降操作と回転開始停止操作を制御するレバーです。カッティングユニット昇降レバーが移動走行位置にセットされているときには、カッティングユニットを下降させることができません。

ヘッドライトスイッチ

ヘッドライトスイッチ 図 24 を下げるとヘッドライトが点灯します。

回転許可/禁止スイッチ

リール回転許可/禁止スイッチ 図 24 とカッティングユニット昇降レバーとを使って刈り込みを行います。

電源ソケット

電源ソケットから、電動機器用に12 Vの電源をとることができます 図 25。



図 25

1. 電源ソケット

カッティングユニットへの給電を遮断する

カッティングユニットの取り付け、取り外し、整備などを行う際には、必ずその前に、カッティングユニットへの給電コネクタを外して、カッティングユニットに対する給電を停止してください 図 26 コネクタは、座席下にあります。マシンを使用するときには、コネクタを接続してください。

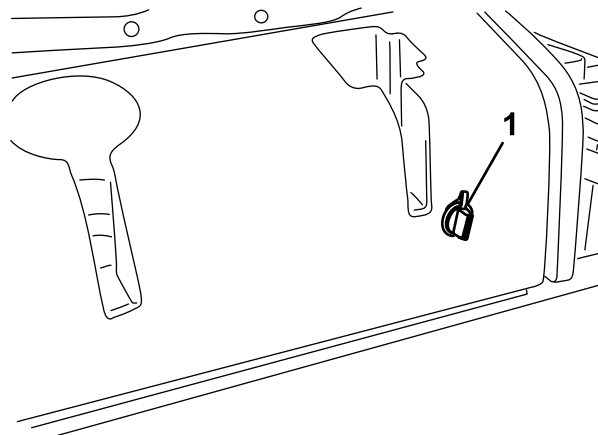

図 26

1. 電源遮断コネクタ

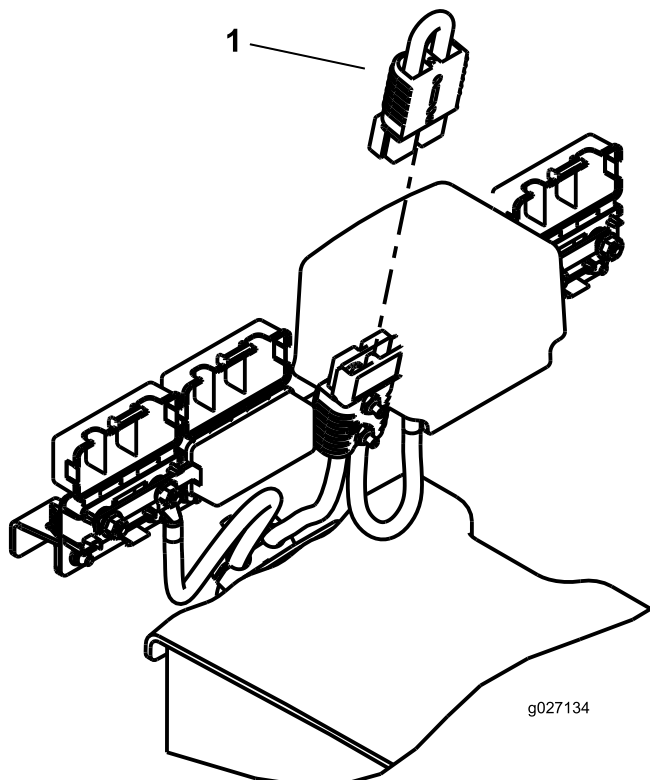

図 27

1. インジケータランプ 3. 中央ボタン
2. 右ボタン 4. 左ボタン

- 左ボタン、メニューアクセス/バックボタンこのボタンを押すと、インフォセンターのメニューが表示されます。メニュー表示中にこれを押せばメニューを終了します。
- 中央ボタンメニューを下にスクロールするときに使います。
- 右ボタン右向き矢印が表示されたとき、その先にあるメニュー項目を見るために使用します。

注 各ボタンの機能はメニューの内容によって、変わります。各ボタンについて、その時の機能がアイコンで表示されます。

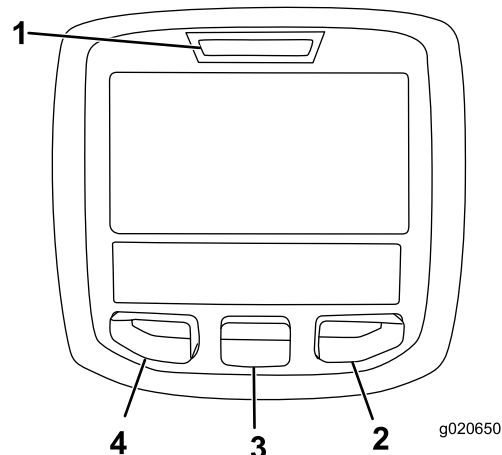
インフォセンターのアイコン

SERVICE DUE 定期整備時期です	定期整備時期であることを示します
	アワーメータ
	情報アイコン
	高速
	低速
	燃料レベル
	グロープラグが作動中。
	カッティングユニット上昇。

▲ 注意























カッティングユニット給電切断カップラ部を解除しないと、誰でもいつでもカッティングユニットを始動させることができ、手や足に大怪我を負う危険がある。

カッティングユニットの整備などを行う際には、必ずその前に、カッティングユニット給電切断コネクタ部を解除すること。

インフォセンターLCDの使い方

インフォセンター LCD は、マシンの運転状態、不具合診断など、マシンに関わる様々な情報を表示します(図 27)。インフォセンターには様々な表示画面があります。インフォセンターの任意のボタンを押して矢印ボタンで選択することによって、いつでも表示画面を切り替えることができます。

インフォセンターのアイコン (cont'd.)

	カッティングユニット下降。
	運転席に座る。
	駐車ブレーキが掛かっている。
	レンジが高速移動走行位置
	ニュートラル
	レンジが低速刈り込み位置
	冷却水温度°C または °F
	温度 高温
	PTOが入
	不許可
	エンジンを掛ける。
	エンジンを止める。
	エンジン
	キースイッチ
	バッテリー
	モータ/ジェネレータ充電していない
	モータ/ジェネレータ充電中
	電動リール
	前バックラップ
	後バックラップ
	カッティングユニット下降中
	カッティングユニット上昇中
	PIN 暗証コード
	CAN バス

インフォセンターのアイコン (cont'd.)

	インフォセンター
	不良または故障
	電球
	TEC コントローラまたはコントロールワイヤハーネスからの出力
	スイッチ
	スイッチから手を離してください。
	示された状態へ変更。
表示記号を組み合わせられた文章が表示されません。以下に文章の例を示します	
	ニュートラルにしてください。
	エンジンの始動許可がありません。
	エンジンをシャットダウンします
	冷却液が過熱しています。
	着席するか駐車ブレーキをかけてください

メニューの使い方

インフォセンターのメニューにアクセスするには、メニュー画面が表示されているときにメニューアクセスボタンを押します。ボタンを押すとメインメニューが表示されます。各メニューにおいてどのような内容が表示されるかは、以下の表をご覧ください。

メインメニュー	
メニュー項目	内容
Faults 不具合	不具合メニューには、最近に記録された不具合が表示されます。不具合メニューおよびその内容の詳細については、サービスマニュアルを参照するか、弊社ディストリビュータにお問い合わせください。
Service 整備	整備メニューでは、使用時間積算記録などの情報を見ることができます。

Diagnosics診断機能	診断メニューでは、各スイッチ、センサー、制御出力の状態が表示されます。どのコントロール装置がONになっており、どれがOFFになっているかが表示されますから、故障探究を手早く行うことができます。
Settings設定	設定メニューではインフォセンターの表示や機械の設定を変更することができます。
Aboutマシンについて	このメニュー項目では、モデル番号、シリアル番号、ソフトウェアのバージョンなどを確認することができます。

Service整備	
メニュー項目	名称
Hours運転時間	マシン、エンジン、リール、およびPTOが使用されていた時間およびマシンが移動走行していた時間と定期整備までの時間が記録されており、これらを確認することができます。
Counts回数	マシンに発生した様々な事象の回数を表示します。

診断機能	
メニュー項目	名称
カッティングユニット	カッティングユニットを上昇・下降させるための入力、許可、出力の状態を表示します。
Hi/Low レンジ	移動走行モードで運転を行うための入力、許可、出力の状態を表示します。
PTO	PTO回路を作動させるための入力、許可、出力の状態を表示します。
Engine Runエンジン作動	エンジンを始動させるための入力、許可、出力の状態を表示します。
バックラップ	バックラップを行うための入力、許可、出力の状態を表示します。

Settings設定	
メニュー項目	名称
Units単位	インフォセンターで表示される項目の単位を選択することができます。ヤードポンド系またはメートル系から選択します。
Language言語	インフォセンターの表示に使う言語を選択することができます*。
LCD Backlightバックライト	LCD 表示の明るさを調整します。
LCD Contrastコントラスト	LCD 表示のコントラストを調整します。

前ユニットのバックラップ速度	前方のカッティングユニットのバックラップ時のリール速度をコントロールします。
後ユニットのバックラップ速度	後方のカッティングユニットのバックラップ時のリール速度をコントロールします。
Protected Menus保護項目	スーパーインテントや整備士のための情報で、パスワードを入力すると見ることができます。
オートアイドル	マシンの運転操作をしていない状態から自動的にアイドルリングに移行するまでの時間の長さを設定します。
Blade Count刃数	リール速度を計算するために必要な刃数です
Mow Speed刈込速度	リール速度を決定するために必要な走行速度です。
Height of cut HOC刈高	リール速度を決定するために必要な刈高です。
F Reel RPM前リール速度	前リールの回転速度計算値を表示します。リール速度は手動で調整することもできます。
R Reel RPM後リール速度	後リールの回転速度計算値を表示します。リール速度は手動で調整することもできます。
エコノミーモード	刈り込み中のエンジン速度を下げ、騒音を少なくし、燃費を向上させます。リール速度は変わりませんが、刈り込み速度は遅くなります速度ストップの設定で調整可能です。

* 「オペレータ向け」のメッセージのみが翻訳表示されます。故障、整備、診断の画面は「整備士向け」メッセージです。タイトルは選択された言語で表示されますが、本文は英語表示となります。

Aboutマシンについて	
メニュー項目	名称
モデル	マシンのモデル番号を表示します。
SN	マシンのシリアル番号を表示します。
Machine Controller Revisionコントローラ改訂番号	マスターコントローラのソフトウェアの改訂番号を表示します。
CU 1 CU 2 CU 3 CU 4 CU 5	各カッティングユニットのソフトウェアの改訂番号を表示します。 .
ジェネレータ	モータ/ジェネレータのソフトウェアの改訂番号を表示します。 .

インフォセンターの改定番号	インフォセンターのソフトウェアの改訂番号を表示します。
CAN Bus	マシン内部の通信状態を表示します。

3. パスワードを入力しないと「パスワード保護メニュー」を閲覧・設定変更できないようにするには、左ボタンで設定を ON に変更し、パスワードを設定し、エンジン始動キーを OFF にしてからもう一度 ON にしてください。

Protected Menu 保護項目

インフォセンターの「設定」メニューにはあと2つの表示画面があり、変更可能な項目は7つあります。オートアイドル、刃数、刈り込み速度、刈高、前リール速度、後リール速度、エコノミーモードです。これらの設定は、「パスワード保護メニュー」で保護することができます。

注 納品時のパスワードは、代理店にて設定しています。

保護された設定およびその表示画面へのアクセス

保護された設定およびその表示画面にアクセスするには

1. メインメニューから、下へスクロールしていくと「設定メニュー」がありますから、ここで右ボタンを押します。
2. 「設定メニュー」で、下へスクロールしていくと「パスワード保護メニュー」がありますから、ここで右ボタンを押します。
3. パスワードを入力するには、中央ボタンを押して最初の桁へ移動します。その後右ボタンを押すと次の桁へ移動します。
4. 中央ボタンを押して2番目の桁の入力を行い、その後右ボタンを押すと次の桁へ移動します。
5. 中央ボタンを押して3番目の桁の入力を行い、その後右ボタンを押すと次の桁へ移動します。
6. 中央ボタンを押して4番目の桁の入力を行い、その後右ボタンを押します。
7. 中央ボタンを押してコードを入力します。
8. コードが受け付けられて保護メニューが開くと、画面右上の部分に PIN という表示が現れます。

注 パスワードを忘れてしまった場合には、代理店にご連絡ください。

「パスワード保護メニュー」を閲覧・設定変更するには

1. 「保護メニュー」から下へスクロールして「設定を保護」 Protect Settings へ進みます。
2. パスワードを入力せずに「パスワード保護メニュー」を閲覧・設定変更できるようにするには、右ボタンで Protect Settings を OFF にします。

オートアイドルの設定方法

1. 「設定メニュー」にて、下へスクロールすると「オートアイドル」があります。
2. 右ボタンを使って、オートアイドル時間を、OFF, 8S, 10S, 15S, 20S, および 30S から選択します。

刃数の設定方法

1. 「設定メニュー」にて、下へスクロールすると「Blade Count」があります。
2. 右側のボタンを使用して、刃数を 5、8 または 11 から選択してください。

刈り込み速度の設定方法

1. 「設定メニュー」にて、下へスクロールすると「Mow Speed」があります。
2. 右側のボタンを使用して、刈り込み速度を選択してください。
3. 中央の右側のボタンを使って、走行ペダルの速度リミッタに、適当な刈り込み速度を設定してください。
4. 設定が終了したら左ボタンを押すと、設定内容を保存して設定が終了します。

刈高の設定方法

1. 「設定メニュー」にて、下へスクロールすると「HOC」があります。
2. 右側のボタンを使用して、刈高を選択してください。
3. 中央の右側のボタンを使って、適当な刈高を設定してください。ご希望の通りの刈高が表示されない場合には、表示されている数値の中から最も近いものを選んでください。
4. 設定が終了したら左ボタンを押すと、設定内容を保存して設定が終了します。

前後のリール速度の設定方法

前後のリールの速度は、刃数、刈り込み速度および刈高からインフォセンターが自動的に計算しますが、いろいろな刈り込み条件に対応するために速度設定を手動で変更することができるようになっていきます。

1. リール速度設定を変更するには、F Reel RPM、R Reel RPM またはその両方までスクロールしてください。

2. 右側のボタンを使用して、リール速度を変更してください。設定の変更をしているとき、ディスプレイには、刃数、刈り込み速度および刈高に基づいて計算された以前と同じリール速度が表示されていますが、新しく入力した値も表示されます。

エコノミーモードの設定方法

1. メインメニューから、中央ボタンで下へスクロールして「設定」メニューへ行きます。
2. 右側のボタンを押して選択します。
3. 「設定」メニューから、中央ボタンで下へスクロールして「エコノミーモード」へ行きます。
4. 右側のボタンを使用して、ONを選択してください。
5. 設定が終了したら左ボタンを押すと、設定内容が保存され設定が終了します。

保護された設定の画面へのアクセス方法

メイン画面から、中央ボタンを1回押します。ボタンの上に矢印が表示されたらもういちど中央ボタンを押して、下へスクロールしてください。

もういちど中央ボタンを押すと、電動リール情報画面が表示され、5本のカッティングユニットそれぞれのリール電流および速度が表示されます。

もういちど中央ボタンを押すと、エネルギーモード表示画面となり、各機器のエネルギーフローと方向作動中の場合が表示されます。

仕様

注 仕様および設計は予告なく変更される場合があります。

移動走行時の幅	228 cm
刈幅	254 cm
長さ	282 cm
高さROPSを含む	160 cm
ウェイト	1259kg
エンジン	クボタ 24.8 hp
燃料タンク容量	53 リットル
移動走行速度	0 16km/h
刈込速度	0 13 km/h

アタッチメントとアクセサリ

トロが認定した各種のアタッチメントやアクセサリがそろっており、マシンの機能をさらに広げることができます。詳細は弊社の正規サービスディーラー、または代理店へお問い合わせください弊社のウェブサイト www.Toro.com でもすべての認定アタッチメントとアクセサリをご覧になることができます。

せっかく手に入れた大切な機械を守り、確かな性能を維持するために、交換部品はトロの純正部品をご使用ください。純正パーツは、トロが設計・指定した、完成品に使用されているものと全く同じ、信頼性の高い部品です。確かな安心のために、トロの純正にこだわってください。

運転操作

注 前後左右は運転位置からみた方向です。

▲ 注意

始動キーをつけたままにしておくと、誰でもいつでもエンジンを始動させることができ、危険である。

整備・調整作業の前には、必ずカッティングユニットを床まで降下させ、駐車ブレーキを掛け、キーを抜き取っておくこと。

安全第一

安全についての章に記載されている注意事項をすべてよく読んでください。オペレータや周囲の人を事故から守る重要な情報が掲載されています。

▲ 危険

ぬれ芝、急斜面など滑りやすい場所で運転すると滑って制御できなくなる危険がある。

- 傾斜が15度を超える斜面では本機を使用しない。
- 斜面では速度を落とし、より慎重な運転を心がける。
- 水の近くに乗り入れないこと。

▲ 危険

車輪やローラが溝などに落ちて機体が転倒すると、最悪の場合、死亡事故などの重大な事故となる危険がある。

段差の近くに乗り入れないこと。

▲ 危険

ROPSを降ろした状態で運転して万一転倒すると、重大な人身事故になる恐れがある。

ROPSは完全に立てた状態にセットし、必ずシートベルトと共に使用する。



図 28

1. 安全ゾーンZマスターは傾斜角度が15度未満の平坦な場所で使用してください。
2. 危険ゾーン傾斜が15度を超えるような法面や水際などでは歩行型モアまたはハンドトリマーをご使用ください。
3. 池

▲ 注意

この機械の運転音は、オペレータの耳の位置で85dBAとなり、長時間使用しつづけると聴覚に障害を起こす可能性がある。

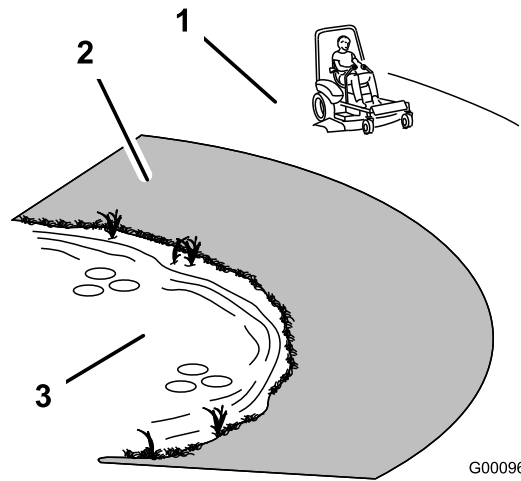
運転に際しては聴覚保護具を使用すること。

目、耳、手、足、頭などの保護具を使用されることをお勧めします。



図 29

1. 保護めがねを着用すること
2. 聴覚保護具を着用すること

エンジンオイルの量を点検する

整備間隔: 使用することまたは毎日

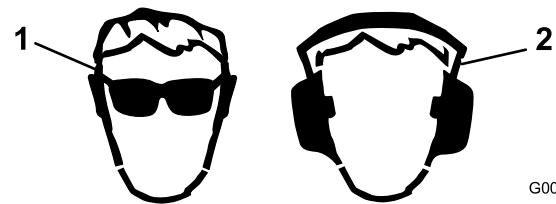
エンジンにはオイルを入れて出荷していますが、初回運転の前後に必ずエンジンオイルの量を確認してください。

油量は約 3.3 リットルフィルタ共です。

以下の条件を満たす高品質なエンジンオイルを使用してください

- API 規格CH-4, CI-4 またはそれ以上のクラス。
- 推奨オイルSAE 15W-40-18°C以上
- 他に使用可能なオイルSAE 10W-30 または 5W-30 全温度帯

トロのプレミアムエンジンオイル10W-30 または 5W-30を代理店にてお求めいただくことができます。

1. 平らな場所に駐車し、エンジンを停止させ、駐車ブレーキを掛けてキーを抜き取る。
2. フードを開ける。
3. ディップスティックを抜き取り、付いているオイルをウェスで拭きとってもう一度差し込む(図 30)。



図 30

1. ディップスティック

4. 引き抜いてディップスティックの目盛りで油量を点検する。

注 FULL マークまであればよい。

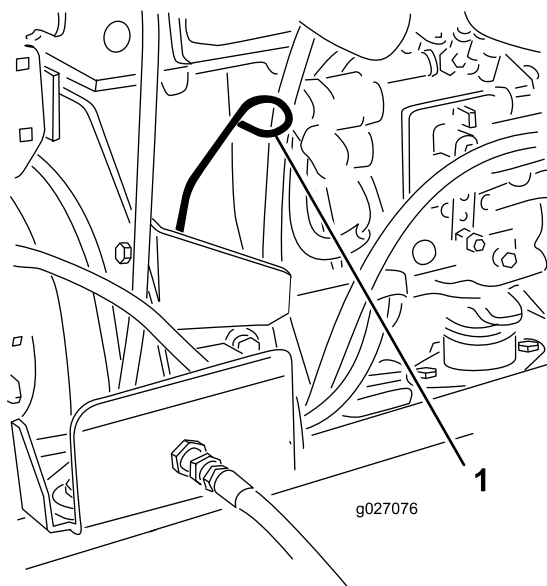
5. FULL マークまでない場合は、キャップ(図 31)を取り、FULLマークまでオイルを補給する。



図 31

1. 補給口キャップ

入れすぎないこと。

重要 エンジンオイルの量が常時ゲージの上限と下限との間にあるよう、気をつけて管理してください。オイルの入れすぎもオイルの不足も、エンジンの不調や故障の原因となります。

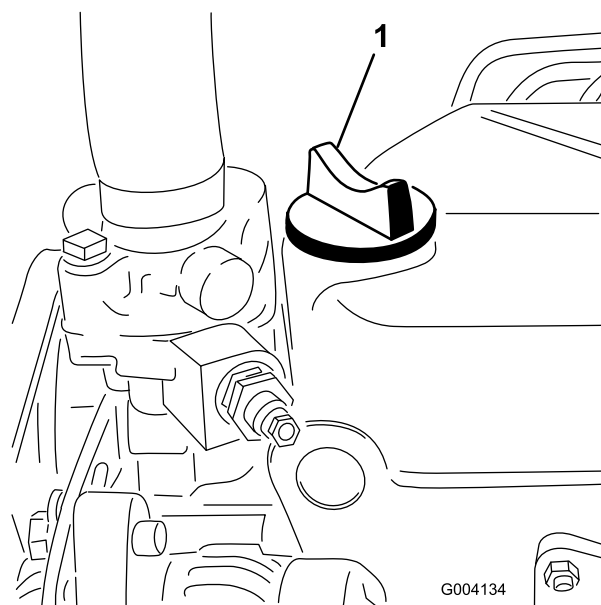
6. キャップを取り付けてフードを閉じる。

燃料を補給する

硫黄分の少ない微量 500ppm 未満、または極微量 15ppm 未満の新しい軽油またはバイオディーゼル燃料以外は使用しないでください。セタン値が 40 以上のものをお使いください。燃料の劣化を避けるため、180日以内に使いきれの程度の量を購入するようにしてください。

燃料タンク容量 53 リットル

気温が -7°C 以上では夏用燃料2号軽油を使用しますが、気温が -7°C 以下の季節には冬用燃料1号軽油または1号と2号の混合を使用してください。低温下で冬用ディーゼル燃料を使うと、発火点や流動点が下がってエンジンが始動しやすくなるばかりでなく、燃料の成分分離ワックス状物質の沈殿によるフィルタの目詰まりを防止できるなどの利点があります。

気温が -7° 以上の季節には夏用燃料を使用する方が、燃料ポンプの寿命を延ばします。

重要 ディーゼル燃料の代わりに灯油やガソリンを使わないでください。この注意を守らないとエンジンが損傷します。

▲ 警告

燃料を飲み込むと非常に危険で生命に関わる。ガソリン蒸気を長時間吸い続けると身体に重大な障害を引き起こす。

- ガソリン蒸気を長時間吸わないようにする。
- ノズルや容器の口に顔を近づけない。
- 燃料蒸気が目や肌に触れないようにする

バイオディーゼル燃料対応

この機械はバイオディーゼル燃料を混合したB20燃料バイオディーゼル燃料が20、通常軽油が80を使用することができます。ただし、通常軽油は硫黄分の少ない、または極微量のものを使ってください。以下の注意を守ってお使いください。

- バイオディーゼル成分が ASTM D6751 または EN14214 に適合していること。
- 混合後の成分構成が ASTM D975 または EN590 に適合していること。
- バイオディーゼル混合燃料は塗装部を傷める可能性がある。
- 寒い地方ではB5バイオディーゼル燃料が5またはそれ以下の製品を使用すること。
- 時間経過による劣化がありうるので、シール部分、ホース、ガスケットなど燃料に直接接する部分をまめに点検すること。
- バイオディーゼル混合燃料に切り替えてからしばらくの間は燃料フィルタが目詰まりを起こす可能性があります。
- バイオディーゼル燃料についてのより詳細な情報は代理店におたずねください。

▲ 危険

燃料は非常に引火爆発しやすい物質である。発火したり爆発したりすると、やけどや火災などを引き起こす。

- 燃料補給は必ず屋外で、エンジンが冷えた状態で行う。こぼれた燃料はふき取る。
- 箱型トレーラに本機を搭載した状態では、絶対に本機への燃料補給をしてはならない。
- 燃料取り扱い中は禁煙を厳守し、火花や炎を絶対に近づけない。
- 燃料は安全で汚れのない認可された容器に入れ、子供の手の届かない場所で保管する。30日分以上の買い置きは避ける。
- 運転時には必ず適切な排気システムを取り付け正常な状態で使用すること。

▲ 危険

燃料を補給中、静電気による火花がガソリンに引火する危険がある。発火したり爆発したりすると、やけどや火災などを引き起こす。

- 燃料容器は車から十分に離し、地面に直接置いて給油する。
- 車に乗せたままの容器にガソリンを補給しない。車両のカーペットやプラスチック製の床材などが絶縁体となって静電気の逃げ場がなくなるので危険である。
- 可能であれば、機械を地面に降ろし、車輪を地面に接触させた状態で給油を行う。
- 機械を車に搭載したままで給油を行わなければいけない場合には大型タンクのノズルからでなく、小型の容器から給油する。
- 大型タンクのノズルから直接給油しなければならない場合には、ノズルを燃料タンクの口に常時接触させた状態で給油を行う。

1. 平らな場所に駐車する。
2. 燃料タンクの補給口付近をよごれのないウェスできれいにぬぐう。
3. 燃料タンクのキャップ  32 を取る。

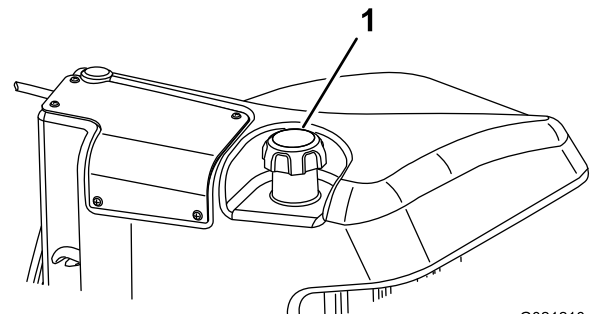

G021210

図 32

1. 燃料タンクのキャップ

4. 補給管の下まで軽油を入れる。
5. 給油が終わったら燃料タンクのキャップをしっかりとめる。

注 可能であれば、作業後に毎回燃料を補給しておくようにしてください。これにより燃料タンク内の結露を少なくすることができます。

1. 平らな場所に駐車し、カッティングユニットを降下させ、エンジンを停止させる。
2. 油圧オイルタンクの注油口周辺をきれいに拭く  34。



図 34

1. 油圧オイルタンクのキャップ

3. 補給口の首からキャップディップスティックを抜き、ウェスできれいに拭う。
4. もう一度首に差し込んで引き抜き、オイルの量を点検する。

注 正常域にあれば適正である。

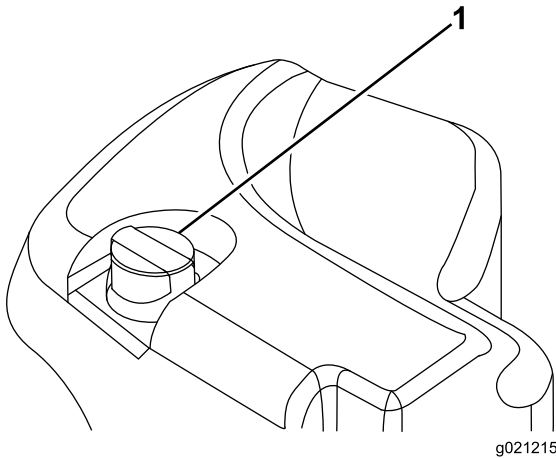
重要 入れすぎないこと。

5. 油量が少なければFULLマークまで補給する。
6. 給油口にキャップディップスティックを取り付ける。

リールとベッドナイフの摺り合わせを点検する

整備間隔: 使用するときまたは毎日

前日の調子に係わりなく 毎日の点検の一つとして必ずリールとベッドナイフの接触状態を点検してください。リールと下刃の全長にわたって軽い接触があれば適正です。カッティングユニットのオペレーターズマニュアルのリールと下刃の調整の項を参照してください。

ホイールナットのトルクを点検する

整備間隔: 使用開始後最初の 1 時間

使用開始後最初の 10 時間

250 運転時間ごと

ホイールナットを 94-122 N・m 6.2-8.9 kg・m = 70-90 ft-lb にトルク締めする。

▲ 警告

適切なトルク締めを怠ると車輪の脱落や破損から人身事故につながる恐れがある。

慣らし運転期間

駐車ブレーキの性能を最大限に発揮させるために、実際の使用前にブレーキの「慣らし掛け」をおこなってください。前進走行速度を、6.4km/h 後退速度と同じにセットします。8枚のスペーサを全部刈り込み速度コントロールの上側へ移動。エンジンをハイアイドルにセットし、刈込速度コントロールを入れた状態で、ブレーキを15秒間踏み込みます。同様に、全速力で後退走行した状態でブレーキを15秒間踏み込みます。これを5回繰り返します。前進1回、後退1回の後、1分間の休憩をはさんでください。この後、必要に応じてブレーキを調整してください。 [駐車ブレーキの調整 \(ページ 51\)](#) を参照。

燃料系統からのエア抜き

以下の場合には、エンジンを始動する前に燃料システムのエア抜きを実施する必要があります

- 新車を初めて始動する時。
- 燃料切れでエンジンが停止した後に再始動する時
- 燃料系統の整備作業、例えばフィルタ交換、セパレータの洗浄などを行った後

▲ 危険

軽油は条件次第で簡単に引火爆発する。発火したり爆発したりすると、やけどや火災などを引き起こす。

- 燃料補給は必ず屋外で、エンジンが冷えた状態で行う。こぼれた燃料はふき取る。
- 燃料タンク一杯に入れないこと。給油は燃料タンクの首の根元から 6-13 mm 程度下までとする。これは、温度が上昇して燃料が膨張したときにあふれないように空間を確保するためである。
- 燃料取り扱い中は禁煙を厳守し、火花や炎を絶対に近づけない。
- 安全で汚れのない認可された容器で保存し、容器には必ずキャップをはめること。

1. 平らな場所に駐車し、燃料タンクに半分以上の燃料が残っていることを確認する。

- フードを開ける。
- 燃料噴射ポンプ  についているエア抜きネジを、12mmのレンチを使って開く。



図 35

- ブリードねじ

- 始動キーを ON 位置に回す。電動燃料ポンプが作動を開始し、エア抜きねじの周囲からエアが漏れ出てくるのが確認される。ねじから燃料が連続的に流れるのが見えるまでキーを ON 位置に保持します。
- エア抜きねじを締め付け、始動キーを OFF 位置に戻す。

注 通常は、上記のエア抜き操作でエンジンが始動できるようになります。始動できない時は、噴射ポンプとインジェクタの間にエアが入っている可能性があります。燃料インジェクタからのエア抜き (ページ 46) を参照してください。

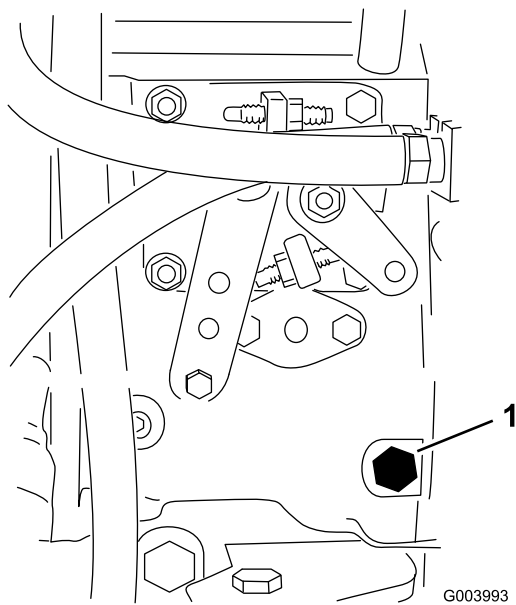
エンジンの始動と停止

重要 エンジンを始めて始動するとき、燃料切れによってエンジンが停止したとき、燃料系統の整備作業を行った後では、燃料系統からのエア抜きを行う必要があります。燃料系統からのエア抜き (ページ 32) を参照してください。

エンジンの始動手順

- 着席し、足を走行ペダルから離してペダルをニュートラル位置とし、駐車ブレーキが掛かっていることを確認し、エンジン速度スイッチを FAST 位置にセットし、リール回転許可スイッチ Enable/Disable が回転禁止になっていることを確認する。
- 始動キーを ON/PREHEAT 位置に回す。

自動タイマーが作動して、約6秒間の予熱が行われる。

- グローランプが消えたら、キーを START 位置に回す。

スタータモータは15秒間以上連続で作動させないようにすること。エンジンが始動したら、キーから手を離す。予熱が不足している場合には、キーを一旦 OFF 位置に戻し、もう一度 ON/PREHEAT 位置に回す。必要に応じてこの操作を繰り返す。

- エンジンが温まるまで、低速で暖機運転する。

エンジンの停止手順

- すべてのコントロールをニュートラルに戻し、車ブレーキを掛け、エンジン速度スイッチを低速にセットしてエンジンの回転数が下がるのを待ちます。

重要 高負荷で運転した後は、エンジンを停止させる前に5分間程度のアイドリング時間をとってください。これを怠るとターボチャージャー付きのエンジンではトラブルが発生する場合があります。

- 始動キーを OFF 位置に回して、抜き取る。

昇降アームのカウンタバランスを調整する

凹凸の激しいターフで一定の刈高にカット、サッチが厚くたまっているターフで削らないように刈るなど、様々なターフ条件に合わせて、後カッティングユニットの昇降アームについているカウンタバランスを調整することができます。

各カウンタバランスを、4種類の設定のうちの1つに設定してください。位置を1目盛り変えるごとに、カウンタバランスの重量効果が2.3 kg変わります。カウンタバランスをゼロにしたい場合には、スプリングを第1スプリングアクチュエータの裏側第4番目の位置にセットしてください。

1. 平らな場所に駐車し、カッティングユニットを下降させ、エンジンを停止させ、駐車ブレーキを掛けてキーを抜き取る。
2. スプリングの長い方の端部にチューブのようなものを取り付けて、スプリングアクチュエータの周囲に巻きつけるようにして希望位置にセットする [図 38](#)。

▲ 注意

スプリングには力が掛かっている。

スプリングの調整は安全に十分注意して行うこと。



図 38

1. スプリング
2. スプリングアクチュエータ

3. もう一方のスプリングにも同じ作業を行う。

昇降アームの旋回位置を調整する

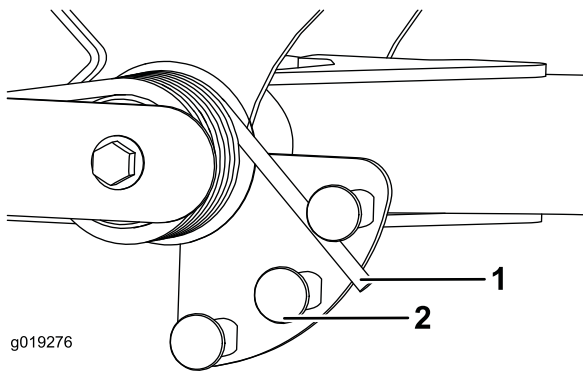
1. 平らな場所に駐車し、カッティングユニットを下降させ、エンジンを停止させ、駐車ブレーキを掛けてキーを抜き取る。
2. 昇降アームのスイッチは、油圧のメインタンクの下にある右前昇降アームの後ろ側に装着されている [図 39](#)。

3. スイッチの取り付けねじをゆるめ、スイッチの位置を下げると、昇降アームの旋回高さが高くなり、上げると、昇降アームの旋回高さが低くなる。



図 39

1. スイッチ
2. 昇降アームのセンサー

4. 取り付けボルトを締め付ける。

緊急時の牽引移動

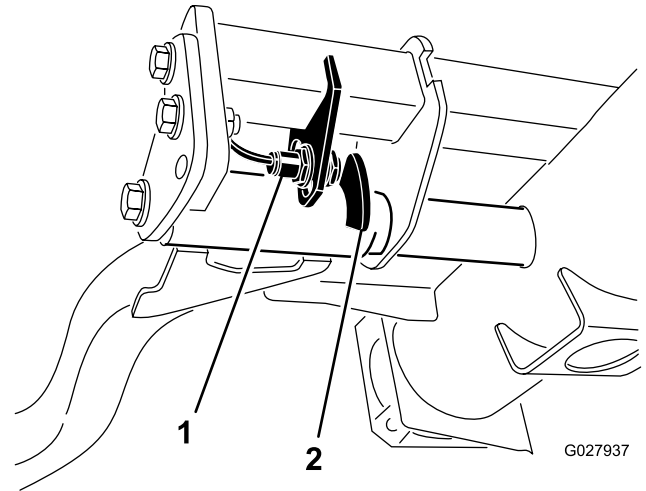
緊急時には、油圧ポンプについているバイパスバルブを開いて本機を前進方向に牽引または押して移動することができます。

重要 トランスミッションを保護するために、牽引または押して移動する時の速度は、3-4.8 km/h 未満としてください。本機を押して或いは引いて移動させる場合には、必ずバイパスバルブを開く必要があります。

1. バイパスバルブはヒドロスタットの左側にある [図 40](#)。バイパスバルブを右または左に11.5回転させると内部でバイパスが形成される。これにより、トランスミッションを破損することなく、機械を押して低速で移動できるようになる。



図 40

1. バイパスバルブ

2. エンジンを掛ける時にはバルブを元通りに閉める。ただし、バルブの締め付けトルクが $7-11 \text{ N}\cdot\text{m}$ $1.0-1.5 \text{ kg}\cdot\text{m}$ $= 5-8 \text{ ft}\cdot\text{lb}$ を超えないようにすること。

重要 バイパスバルブを開いたままでエンジンを回転させるとトランスミッションがオーバーヒートします。

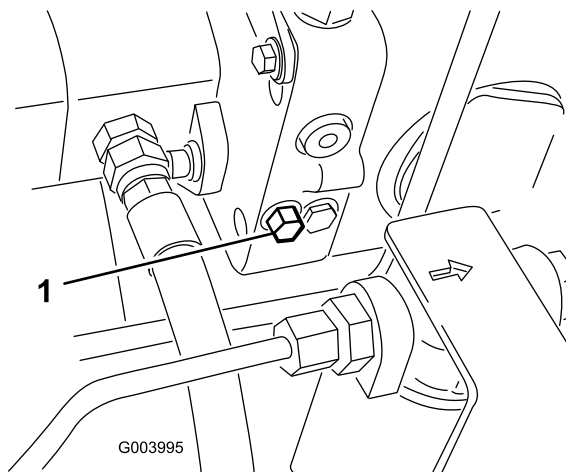
- 前各前輪の内側、アクスルチューブの下にある四角いパッド(図 41)



図 41

1. 車両前部のロープ掛けポイント

- 後車両の左右側それぞれの後フレーム(図 42)

移動走行を行うとき

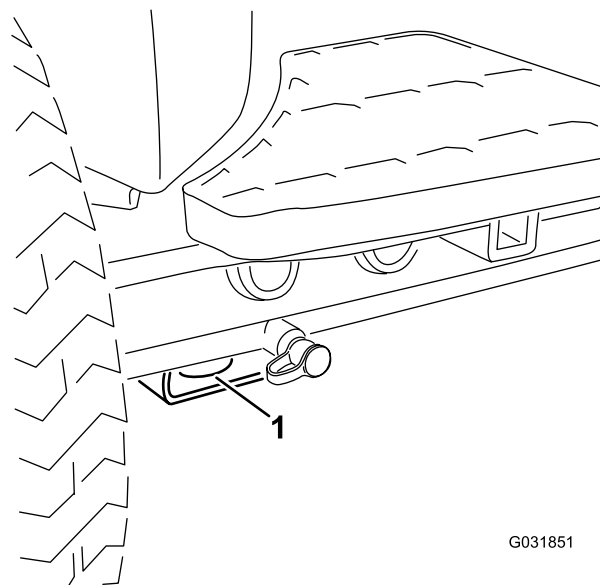
マシンの移送には十分に強度のあるトレーラやトラックを使用してください。トレーラやトラックには、法令で定められたブレーキ、灯火類やマークを必ず取り付けてください。安全に関する注意事項はすべてよく読んでください。あなたご自身やご家族、ペット、周囲の人を事故から守るための情報です。

▲ 警告

公道上を走行する場合には、適切な方向指示器、反射器、表示、低速車表示などが定められており、これらを遵守しないと危険である。

公道上などを走行しないこと。

1. トレーラを使用する場合は、トレーラを牽引車両に接続するとともに、安全チェーンを取り付けること。
2. ブレーキを使用する場合には、ブレーキの接続を行なってください。
3. トレーラまたはトラックにマシンを乗り入れる。
4. エンジンを停止し、キーを抜き取り、駐車ブレーキを掛け、燃料バルブを閉じる。
5. 機体についているロープ掛けポイントを使い、チェーンやロープ、ワイヤなど適切なものでしっかりと機体を搬送車の荷台に固定する。



図 42

1. 機体後部のロープ掛けポイント

トレーラへの積み込み

トラックやトレーラに積み込む場合には十分に注意して作業を行ってください。マシンの左右それぞれに細い歩み板を使用するのではなく、後タイヤの両外側よりも広い一枚板を使用してください 図 43。広い歩み板を使うことができない場合には、できるだけ車幅全体をカバーできるように板の数と置き方を工夫してください。

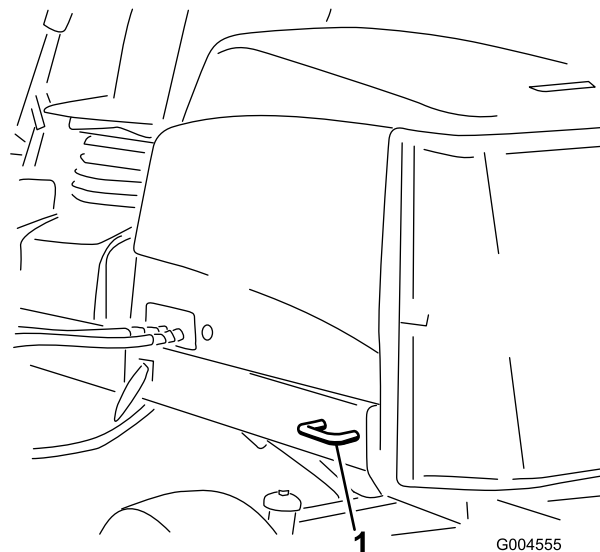
また、歩み板は、傾斜が15度以下となるような十分に長いものを使ってください 図 43。角度が大きすぎると機体の底部をこすって装置が破損する恐れがあります。また、後ろに転倒する危険性も高くなります。法面上や法面の近くでトラックやトレーラに積み込む場合にはトラックやトレーラが坂下になるように駐車して作業してください。これにより歩み板の角度を小さくすることができます。トレーラやトラックは、できるだけ荷床面が水平になるように駐車してください。

重要 歩み板の上では旋回動作をしないでください転落する危険があります。

警告

マシンをトレーラなどに搭載する作業は、機体を転倒させる危険をはらんでおり、万一そのような事故が起こると死亡事故など重大な人身事故となる。

- 歩み板の上を運転する場合には安全に十分に注意すること。
- 積み込み作業中は必ずROPSを立て、シートベルトを着用して運転すること。箱型のトレーラに積載する場合には、ROPSが天井に引っかからないことを確認すること。
- 歩み板は幅の広い一枚ものを使用すること。
- 細い歩み板を使わざるを得ない場合には、数枚の板を並べて機体よりも十分に広い斜面を作るようにする。
- 歩み板と路面との角度、および歩み板とトレーラの荷台の床面との角度が、いずれも15度を超えないようにすること。
- 歩み板の上では急加速や急停止をしないよう十分に注意して運転すること。



図 43

1. トレーラ
2. 幅広の歩み板
3. 15度を超えないこと
4. 幅広の歩み板側面図

ジャッキアップポイント

注 必要に応じ、ジャッキなどを利用して機体を確実に支えてください。

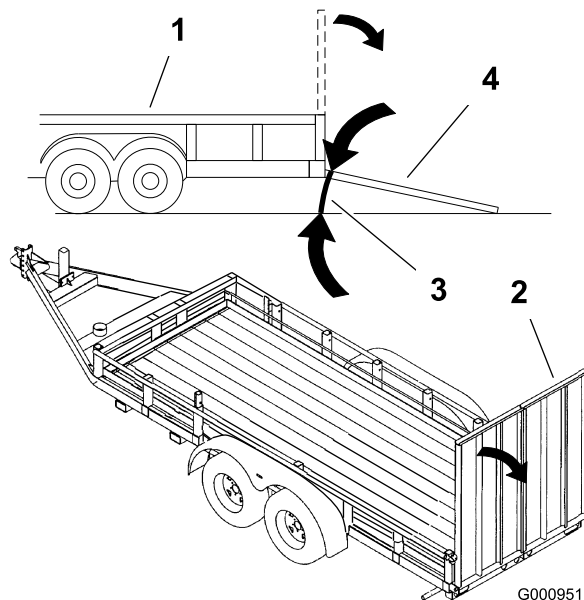
- 前各前輪の内側、アクスルチューブの下にある四角いパッド(図 44)



図 44

1. 車体前部のジャッキアップポイント

- 後後アクスルの四角いアクスルチューブ

故障診断ランプについて

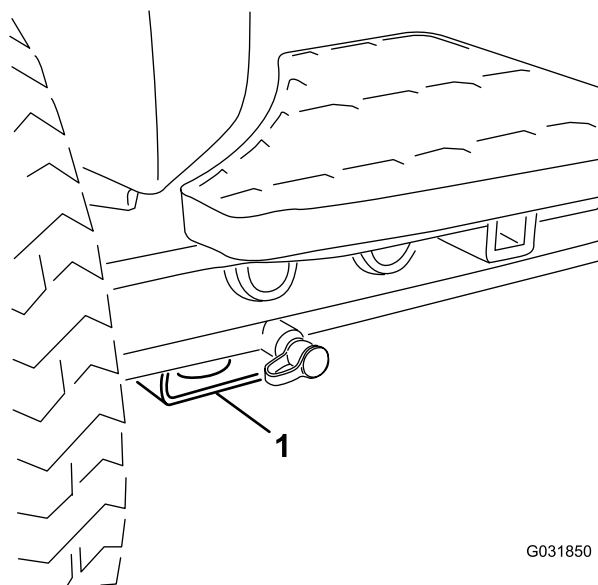
このマシンには故障診断用ランプが付いており、電子コントローラが電気系統の異常を検知するとそれを知らせます。診断ランプはコントロールアームにあります(図 45)。マシンが適切に作動している場合には、キースイッチをON/RUN位置にすると、コントローラの診断ランプが短時間点灯し、ランプが正常に作動していることを示します。アドバイスメッセージが表示されると、ランプが点灯してメッセージがあることを知らせます。故障メッセージが表示された場合にはランプが点滅し、その故障が解消されるまで点滅を続けます。

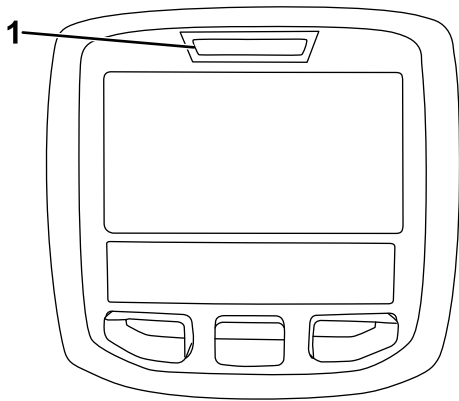

g021272

図 45

1. 故障診断ランプ

インタロックスイッチの動作を点検する

インタロックスイッチは、走行ペダルがニュートラル位置、リール回転スイッチが停止回転禁止位置、リールコントロールレバーがニュートラル位置の時にのみエンジンの始動を許可します。また、着席せずに、あるいは駐車ブレーキを掛けたままで走行ペダルが踏まれ場合にはエンジンを停止させます。

▲ 注意

インタロックスイッチは安全装置でありこれを取り外すと予期せぬ人身事故が起こり得る。

- インタロックスイッチをいたずらしないこと。
- 作業前にインタロックスイッチの動作を点検し、不具合があれば作業前に交換修理する。

インタロックスイッチの動作を確認する

整備間隔: 使用するときまたは毎日—インタロックスイッチの動作を点検する。

1. 平らな場所に駐車し、カッティングユニットを降下させ、エンジンを停止し、駐車ブレーキを掛ける。
2. 始動キーをON位置に回すが、エンジンは始動させない。
3. インフォセンターの故障診断メニューから、確認すべきスイッチを探し出す。
4. それぞれのスイッチを個別にON/OFF操作し運転席に座る・立つを繰り返す、走行ペダルを踏み込む、など、各スイッチが正常に作動しているかどうか確認する。

注 各スイッチについて何度か繰り返し、動作不良がないことを確認する。

5. スイッチが閉じているのにそれに対応するLEDが点灯しない場合は、そのスイッチに関わる配線とスイッチ自身に異常がないかをテスターで調べる。

注 不良個所は一カ所とは限らないからすべて修理する。

注 インフォセンターは、出力のチェックソレノイドやリレーに通電があるかどうかを行うこともできます。これらにより、故障の原因が電気系にあるのか油圧系にあるのかを容易に判断することができます。

出力機能のチェック手順

1. 平らな場所に駐車し、カッティングユニットを降下させ、エンジンを停止し、駐車ブレーキを掛ける。
2. キーをON位置に回してエンジンを始動する。
3. インフォセンターの故障診断メニューから、確認すべき出力内容を探し出す。
4. 運転席に座り点検したい機能の操作を実際に行う

注 その機能の出力表示が変われば、ECMから適切に出力信号が出力されていると判断してよい。

出力ランプが点灯しない場合には、その出力に必要な入力スイッチがすべて正常に作動しているかどうかを調べる。また、スイッチの機能そのものに異常がないかどうか点検する。

出力表示に異常がないのに、マシンがその通りに動作しないという場合、その故障は電気系統以外の原因で発生している。必要に応じて修理する。

油圧バルブソレノイドの機能

以下に油圧マニホールドにあるソレノイドの機能を示します。各機能ともソレノイドに通電したときに行われます

ソレノイド	機能
SVRV	カッティングユニット上昇/下降
SV1	前カッティングユニット上昇/下降
SV3	後カッティングユニット上昇/下降
SV2	カッティングユニット上昇

ヒント

運転操作に慣れる

実際に芝刈りを始める前に、安全な場所で運転操作に十分慣れておいてください。特に機械の始動、停止、前進走行と後退走行、カッティングユニットの回転、停止、昇降動作などを十分に練習してください。操作に慣れてきたら、斜面の上り下りや速度を変えての運転も練習しましょう。

警告システム

作業中に警告灯が点灯したら、直ちに機械を停止し原因を確認してください。異常を放置したまま作業を続けると本機に重大な損傷を招く可能性があります。

芝刈り

エンジンを始動し、スロットルをFAST位置としてエンジンの回転を最高にします。リール回転スイッチを回転許可にし、ジョイスティックでカッティングユニットの制御を行います前ユニットは後ユニットより早く降下してきます。走行ペダルを前進側に踏み込めば刈り込みが始まります。

注 高負荷で運転した後は、エンジンを停止させる前に5分間程度のアイドリング時間をとってください。これを怠るとターボチャージャにトラブルが発生する場合があります。

移動走行

芝刈りが終わったらリール回転スイッチを回転禁止とし、カッティングユニットを移動走行位置に上昇させます。刈り込み/移動走行切り替えレバーを移動走行にセットしてください。狭い場所を通り抜ける時、カッティングユニットをぶつけて損傷しないよう十分注意してください。斜面の通行には最大の注意を払ってください。また、転倒事故を防止するために、速度の出しすぎや急旋回に十分注意してください。下り坂ではハンドリングを安定させるためにカッティングユニットを下降させてください。

保守

注 前後左右は運転位置からみた方向です。

推奨される定期整備作業

整備間隔	整備手順
使用開始後最初の 1 時間	<ul style="list-style-type: none">・ ホイールナットを 94～122 N・m にトルク締めする。
使用開始後最初の 8 時間	<ul style="list-style-type: none">・ オルタネータベルトの磨耗と張りの点検を行う。
使用開始後最初の 10 時間	<ul style="list-style-type: none">・ ホイールナットを 94～122 N・m にトルク締めする。
使用開始後最初の 50 時間	<ul style="list-style-type: none">・ エンジンオイルとフィルタの交換を行う。・ エンジンの回転数を点検する(アイドル回転とフルスロットル)。
使用することまたは毎日	<ul style="list-style-type: none">・ エンジンオイルの量を点検する。・ 冷却システムを点検する。・ 油圧オイルの量を点検する。・ リールとベッドナイフの摺り合わせを点検する。・ インタロックスイッチの動作を点検する。・ 水セパレータから水や異物を流し出す。・ スクリーン、オイルクーラ、ラジエターの汚れを除去する。(汚れが激しければより頻繁な清掃が必要です)。・ 油圧ラインとホースを点検する。
50 運転時間ごと	<ul style="list-style-type: none">・ ベアリングとブッシュのグリスアップを行う(洗浄後はすぐに行う)。・ バッテリーを清掃し、点検する。(または週1回のうち早く到達した方の時期)。・ バッテリーケーブルの接続状態を点検する。
100 運転時間ごと	<ul style="list-style-type: none">・ 冷却システムのホースを点検する。・ オルタネータベルトの磨耗と張りの点検を行う。
150 運転時間ごと	<ul style="list-style-type: none">・ エンジンオイルとフィルタの交換を行う。
200 運転時間ごと	<ul style="list-style-type: none">・ 燃料タンクと油圧オイルタンクにたまっている水を抜き取る。・ リール・ベアリングの予負荷の点検を行う。
250 運転時間ごと	<ul style="list-style-type: none">・ ホイールナットを 94～122 N・m にトルク締めする。
400 運転時間ごと	<ul style="list-style-type: none">・ エアクリーナの整備を行う。(エアクリーナのインジケータが赤色になったらその時点で整備を行う。チリはホコリの非常に多い環境で使用しているときには頻繁な整備が必要となる。)・ 燃料ラインに劣化や破損、ゆるみが発生していないか点検する。(または1年に1回のうち早く到達した方の時期)。・ 燃料フィルタのキャニスタは所定時期に交換してください。・ エンジンの回転数を点検する(アイドル回転とフルスロットル)。
800 運転時間ごと	<ul style="list-style-type: none">・ 燃料タンクを空にして内部を清掃します。・ 後輪のトーインの点検を行う。・ 油圧オイルを交換する。・ 油圧フィルタを交換する。・ 後ホイールのベアリングにグリスパックを行う。(2輪駆動のみ)。・ エンジンバルブの調整を行う(エンジンマニュアルを参照のこと)。
長期保管前	<ul style="list-style-type: none">・ 燃料タンクを空にして内部を清掃します。
2 年ごと	<ul style="list-style-type: none">・ 冷却システムの内部を洗浄し新しい冷却液に交換する。・ 油圧オイルタンクを空にして内部を清掃する。・ 可動部分のホースをすべて交換する。

始業点検表

このページをコピーして使ってください。

点検項目	第週						
	月	火	水	木	金	土	日
インタロックの動作							
ブレーキの動作							
エンジンオイルの量を点検							
燃料・水セパレータの水抜き							
エアフィルタのインジケータの表示							
ラジエーターとスクリーンの汚れ							
エンジンからの異常音がないか点検する。 ¹							
運転操作時の異常音							
油圧オイルの量を点検							
油圧ホースの磨耗損傷を点検							
オイル漏れなど							
タイヤ空気圧を点検する							
計器類の動作							
リールとベッドナイフの摺り合わせ							
刈高の調整の点検							
グリスアップ個所の点検 ²							
塗装傷のタッチアップ							
<p>1. 始動困難、大量の煙、咳き込むような走りなどが見られる場合はグローブラグと噴射ノズルを点検する。</p> <p>2. 車体を水洗いしたときは整備間隔に関係なく直ちにグリスアップする。</p>							

要注意個所の記録

点検担当者名		
内容	日付	記事
1		
2		
3		
4		
5		
6		
7		
8		

重要 エンジンの整備に関する詳細は、付属のエンジンマニュアルを参照してください。

注 www.Toro.com から、この機械に関する配線図と油圧回路図をダウンロードすることができます。弊社ホームページからマニュアルへのリンクをご活用ください。

定期整備ステッカー

REELMASTER 5010-H/ 5410/5510/5610 & GROUNDMASTER 4300
QUICK REFERENCE AID

CHECK/SERVICE (daily)

1. OIL LEVEL, ENGINE
2. OIL LEVEL, HYDRAULIC TANK
3. COOLANT LEVEL, RADIATOR
4. FUEL/WATER SEPARATOR
5. PRECLEANER - AIR CLEANER
6. RADIATOR SCREEN
7. BRAKE FUNCTION
8. TIRE PRESSURE
9. BELTS (FAN, ALT.)

GREASING -- SEE OPERATOR'S MANUAL

FLUID SPECIFICATIONS/CHANGE INTERVALS

SEE OPERATOR'S MANUAL FOR INITIAL CHANGES.	FLUID TYPE	CAPACITY	CHANGE INTERVAL		FILTER PART NO.
			FLUID	FILTER	
A. ENGINE OIL	SAE 15W-40CI-4	3.5 QTS* (5010-H) 5.5 QTS.*	150 HRS.	150 HRS.	104-5167
B. HYD. CIRCUIT OIL	ISO VG 46/68	11 GALS.* (5010-H) 15 GALS.*	800 HRS.	SEE INDICATOR	94-2621**
					86-3010
C. AIR CLEANER				SEE INDICATOR	108-3810 (5010-H) (5410) (5510) 108-3812 (5610) (4300)
D. WATER SEPARATOR				400 HRS.	110-9049
E. FUEL TANK	NO. 2-DIESEL	14 GALS.	DRAIN AND FLUSH, 2 YRS.		
F. COOLANT	50/50 ETHYLENE GLYCOL/WATER	5.5 QTS. (5010-H)	DRAIN AND FLUSH, 2 YRS.		
		7.0 QTS. (5410) (5510)			
		10.0 QTS. (5610) (4300)			

* INCLUDING FILTER ** EXCLUDES 5010-H

図 46

⚠ 注意

始動キーをつけたままにしておくと、誰でもいつでもエンジンを始動させることができ、危険である。

整備・調整作業の前には必ず始動キーを抜いてください。

潤滑

ベアリングとブッシュのグリスアップ

整備間隔: 50運転時間ごと 洗浄後はすぐに行う。

全部のベアリングとブッシュにNo. 2汎用リチウム系グリスを注入します。

グリスアップ箇所は以下の通りです

- ポンプ駆動シャフトのUジョイント3ヶ所 図 47



図 47

図はモータ/ジェネレータカバーを外した状態

- 昇降アームのシリンダ各カッティングユニットの2ヶ所 図 48

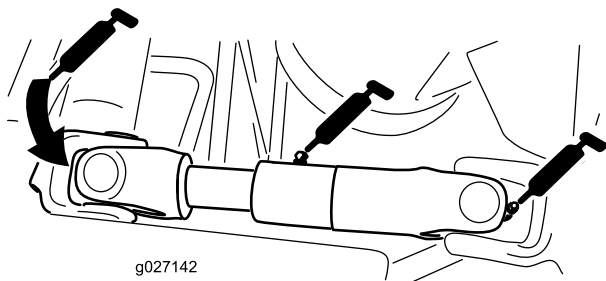

図 48

- 昇降アームのピボット各アームに1ヶ所 図 48

- キャリアフレームとピボット各カッティングユニットで2ヶ所 図 49

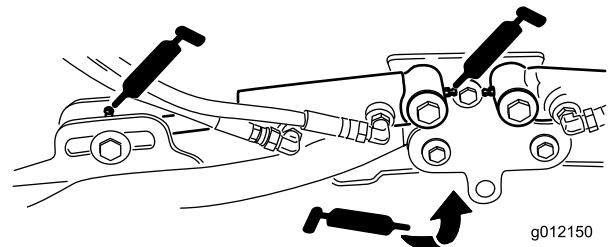
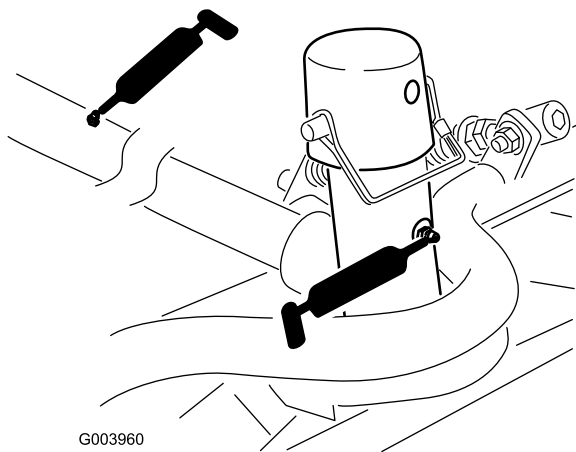

G003960

図 49

- アクスルステアリングのピボット1ヶ所 図 52

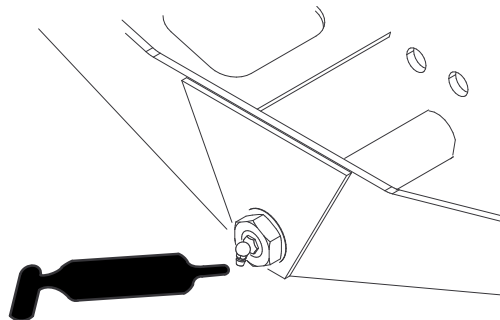

G004169

図 52

- 昇降アームのピボットシャフト各アームに1ヶ所 図 50

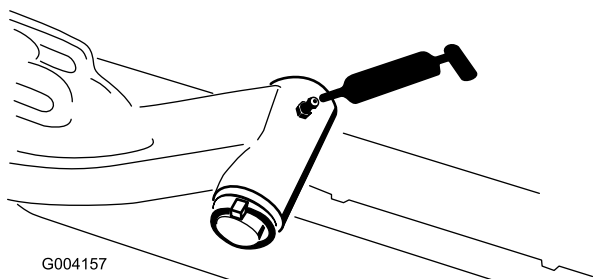

G004157

図 50

- ステアリングシリンダのボールジョイント 2ヶ所 図 53

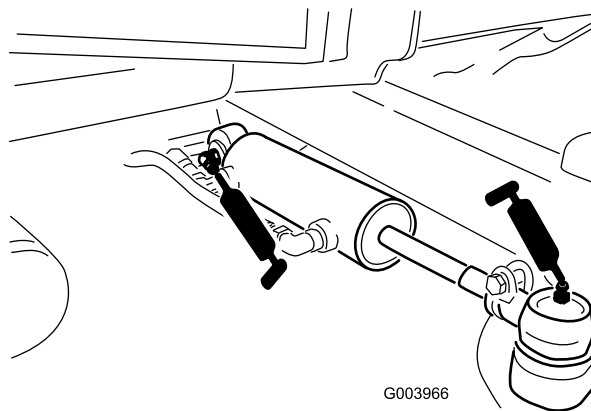

G003966

図 53

- 後アクスルのタイロッド 2ヶ所 図 51

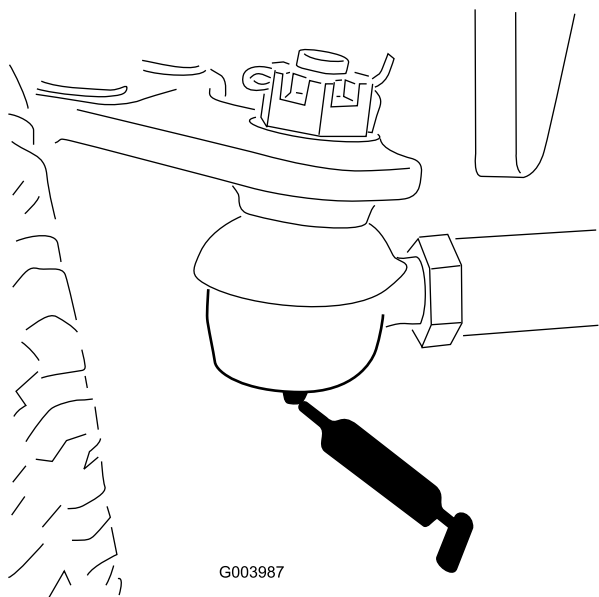

G003987

図 51

- ブレーキペダル 1ヶ所 図 54

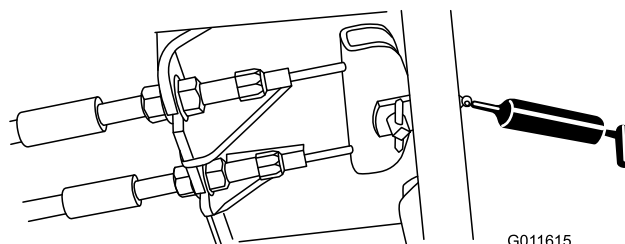

G011615

図 54

エンジンの整備

エアクリーナの整備

整備間隔: 400運転時間ごと エアクリーナのインジケータが赤色になったらその時点で整備を行う。チリはホコリの非常に多い環境で使用しているときには頻繁な整備が必要となる。

エアクリーナ本体にリーク原因となる傷がないか点検してください。破損していれば交換してください。吸気部全体について、リーク、破損、ホースのゆるみなどを点検してください。

エアクリーナの整備はインジケータ  55 が赤色になってから行ってください。早めに整備を行っても意味がありません。むしろフィルタを外したときにエンジン内部に異物を入れてしまう危険が大きくなります。

重要 本体とカバーが正しく、しっかりと密着しているのを確認してください。

1. エアクリーナのカバーをボディーに固定しているラッチを外す  55。





図 55

1. エアクリーナのカバー
2. エアクリーナのカバーのラッチ
3. エアクリーナの整備時期インジケータ

2. ボディーからカバーを外す。
3. フィルタを外す前に、低圧のエア 276kPa、異物を含まない乾燥した空気、フィルタとボディーとの間に溜まっている大きなゴミを取り除く。

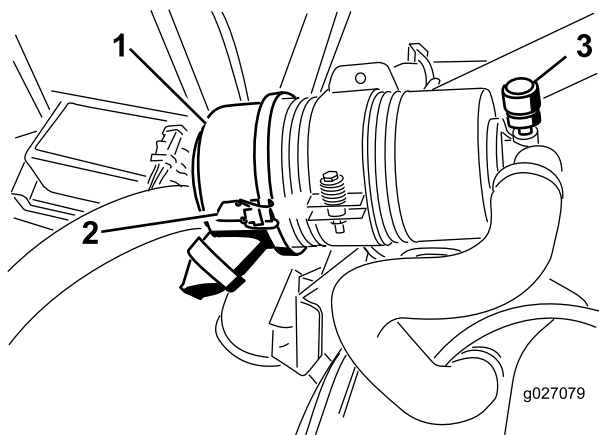
重要 高圧のエアは使用しないこと。異物がフィルタを通してエンジン部へ吹き込まれる恐れがある。

注 このエア洗浄は、フィルタを外した時にほこりが舞い上がってエンジン部へ入り込むのを防止することができる。

4. フィルタを取り外して交換する ( 56)。

注 エlementを清掃すると破損させる危険が大きいため、掃除して再使用しないでください。



図 56

1. エアクリーナのカバー
2. エアクリーナのフィルタ
3. エアクリーナのインジケータ

5. 新しいフィルタに傷がついていないかを点検する。特にフィルタとボディーの密着部に注意する。

重要 破損しているフィルタは使用しない。

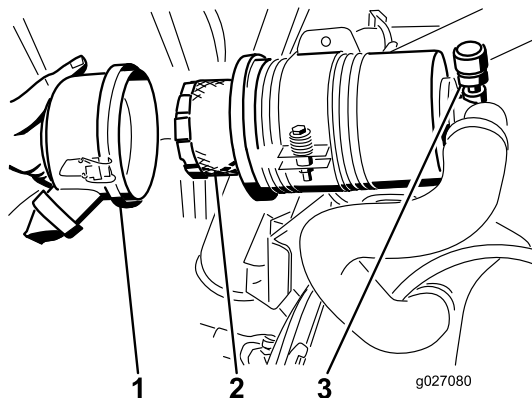
6. フィルタをボディー内部にしっかりと取り付ける。Elementの外側のリムをしっかりと押さえて確実にボディーに密着させる。

重要 フィルタの真ん中の柔らかい部分を持たないこと。

7. カバーについている異物逃がしポートを清掃する。カバーについているゴム製のアウトレットバルブを外し、内部を清掃して元通りに取り付ける。
8. アウトレットバルブが下向き後ろから見たとき、時計の 5:00 と 7:00 の間になるようにカバーを取り付ける。
9. ラッチをしっかりと掛ける。

エンジンオイルとフィルタの整備

整備間隔: 使用開始後最初の 50 時間—エンジンオイルとフィルタの交換を行う。

150運転時間ごと

1. ドレンプラグ  57 を外してオイルを容器に受ける。

燃料系統の整備

▲ 危険

軽油は条件次第で簡単に引火爆発する。発火したり爆発したりすると、やけどや火災などを引き起こす。

- 燃料補給は必ず屋外で、エンジンが冷えた状態で行う。こぼれた燃料はふき取る。
- 燃料タンク一杯に入れられないこと。給油は燃料タンクの首の根元から613mm程度下までとする。これは、温度が上昇して燃料が膨張したときにあふれないように空間を確保するためである。
- 燃料取り扱い中は禁煙を厳守し、火花や炎を絶対に近づけない。
- 安全で汚れのない認可された容器で保存し、容器には必ずキャップをはめること。



図 57

1. オイルドレンバルブ

2. オイルが完全に抜けたらドレンプラグを取り付ける。
3. オイルフィルタ [図 58](#)を外す。

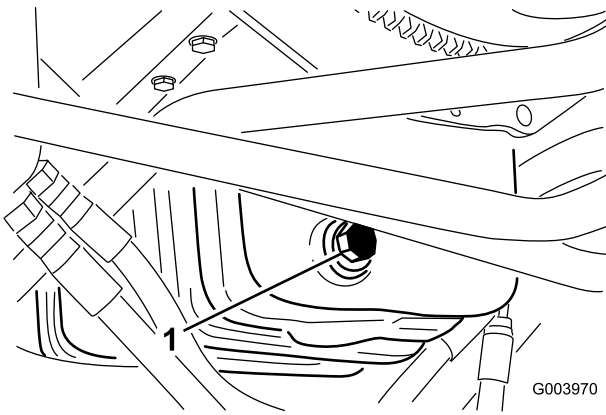

図 58

1. オイルフィルタ

4. 新しいフィルタのシールにきれいなエンジンオイルを薄く塗る。
5. アダプタに新しいフィルタを取り付ける。ガasketがアダプタに当たるまで手でねじ込み、そこから更に1/2回転増し締めする。

重要 フィルタを締め付けすぎないでください。

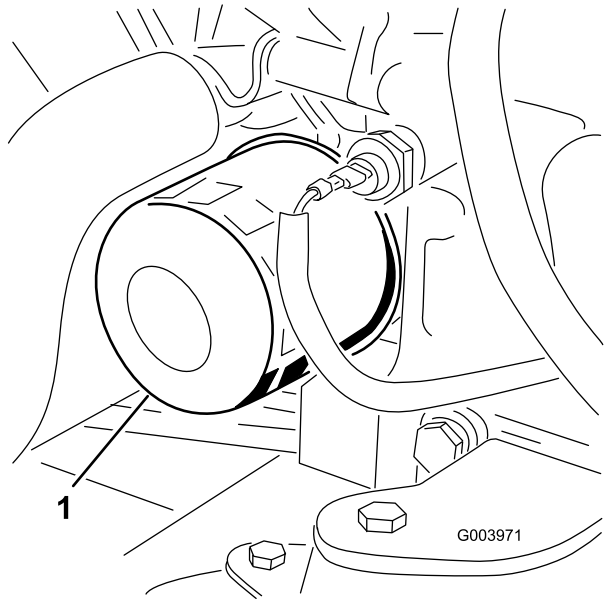
6. クランクケースにオイルを入れる [エンジンオイルの量を点検する \(ページ 29\)](#)を参照。

燃料タンクの内部清掃

整備間隔: 800運転時間ごと

長期保管前

燃料系統が汚染された時や、マシンを長期にわたって格納する場合はタンクを空にして内部を清掃してください。タンクの清掃にはきれいな燃料を使用してください。

燃料ラインとその接続の点検

整備間隔: 400運転時間ごとまたは1年に1回のうち早く到達した方の時期。

劣化・破損状況やゆるみが発生していないかを調べてください。

ウォーターセパレータの整備

整備間隔: 使用することまたは毎日—水セパレータから水や異物を流し出す。

400運転時間ごと

1. 燃料フィルタの下に汚れのない容器をおく。
2. キャニスタ下部のドレンプラグをゆるめて水や異物を流し出す。



図 59

1. 燃料フィルタ・水セパレータのキャニスタ

3. フィルタ容器の周辺をウェスできれいにぬぐう。
4. フィルタ容器を外して取り付け部をきれいに拭く。
5. ガスケットに薄くオイルを塗る。
6. ガスケットが取り付け部に当るまで手でねじ込み、そこからさらに1/2回転締め付ける。
7. キャニスタ下部のドレンプラグを締める。

燃料供給チューブの整備

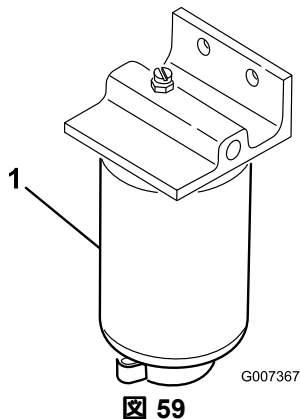
燃料タンク内部にある燃料供給チューブには、燃料系統に異物が入るのを防止するスクリーンがついています。必要に応じてこのチューブを取り外してスクリーンを清掃してください。

燃料インジェクタからのエア抜き

注 この手順は、燃料システムからの通常のエア抜きを行ってもエンジンが始動できないときに行うものです。通常のエア抜きについては、[燃料系統からのエア抜き \(ページ 32\)](#)を参照してください。

1. 燃料噴射ポンプの No.1インジェクタノズル  60へのパイプ接続部をゆるめる。



図 60

1. 燃料インジェクタ

2. 始動キーをON位置に回し、接続部から流れ出る燃料が泡立たなくなるのを待つ。エアが抜けて燃料のみが流れ出てくるようになったらキーをOFFに戻す。
3. パイプをしっかり締め付ける。
4. 残りのノズルについても上記 1 3 の手順でエアを抜く。

eREEL MOTOR FUSES (35A, 58V)

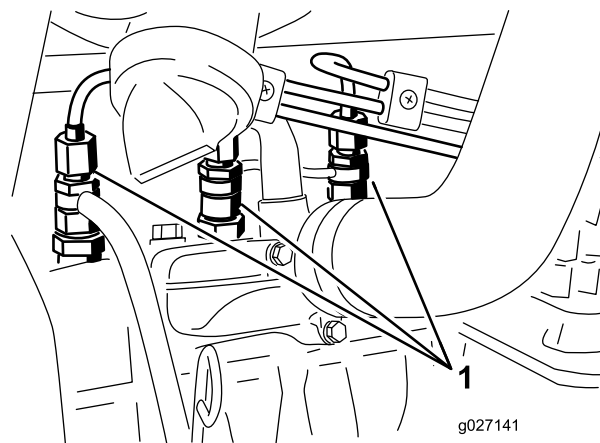
CU1	CU2	CU3	CU4	CU5	OPEN
-----	-----	-----	-----	-----	------

127-2470



図 65

図 63

1. ヒューズブロックのカバー 2. ヒューズブロック

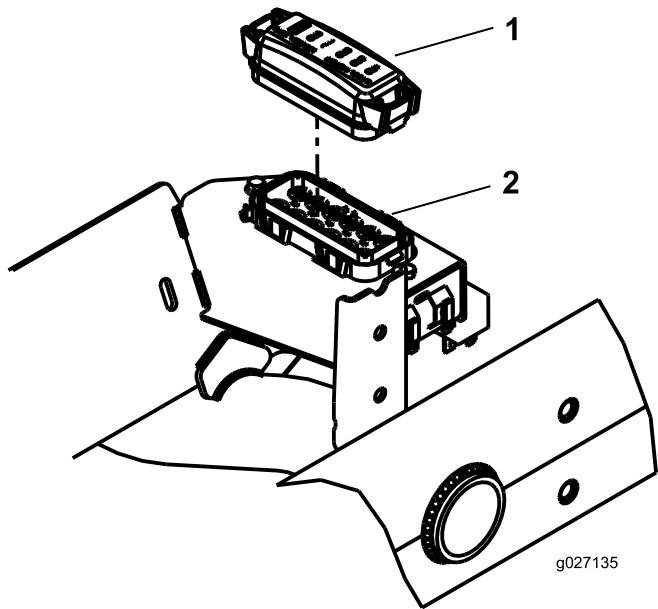

図 64

1. ヒューズ

走行系統の整備

走行ドライブのニュートラル調整

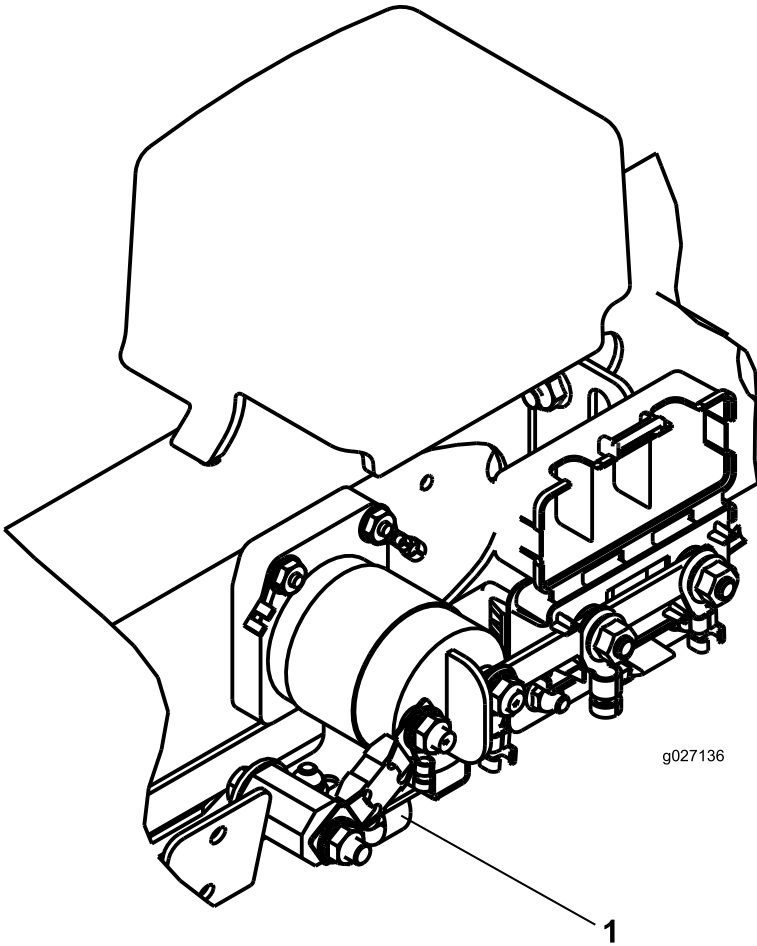
走行ペダルが踏みこまれていないときはマシンが停止していなければなりません。動き出すようでしたら調整が必要です。

1. 平らな場所に駐車し、カッティングユニットを下降させ、エンジンを停止させる。
2. 機体前部をジャッキアップして前タイヤを床から浮かす。落下事故防止のために、ジャッキスタンドを使って機体を確実にサポートする。

注 WD モデルでは後輪も浮かせてください。

3. ハイドロスタットの右側にあるトラクション調整カムのロックナットをゆるめる [図 66](#)。



図 66

1. ロックナット
2. トラクション調整カム

▲ 警告

走行調整カムの最終調整は、エンジンを回転させながら行う必要がある。危険を伴う作業であるから、

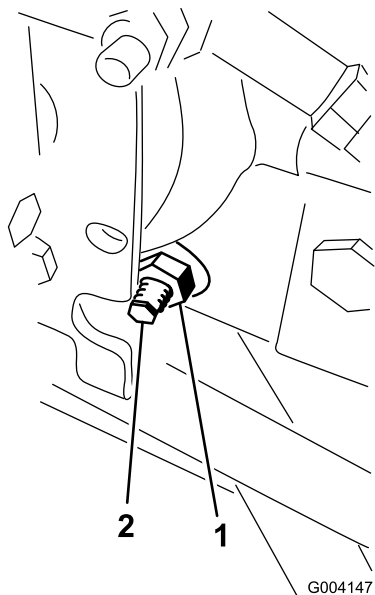
マフラーなどの高温部分や回転部、可動部に顔や手足を近づけぬよう十分注意すること。

4. エンジンを始動し、車輪の回転が止まるころまでカムを回す。
5. ロックナットを締めて調整を固定する。
6. エンジンを止め、ジャッキスタンドを外し、機体を床に下ろす。
7. 試験運転で調整クリーピングがなくなっていることを確認する。

後輪のトーインの調整

整備間隔: 800運転時間ごと—後輪のトーインの点検を行う。

1. ハンドルを操作して後輪を真っ直ぐ前後方向に向ける。
2. 各タイロッド [図 67](#)の端についているジャムナットをゆるめる。

注 タイロッド外側に溝が切つてあるところのねじは左ねじですから注意してください。



図 67

1. ジャムナット
2. タイロッド
3. レンチ用のスロット

3. レンチ用スロットを利用して、タイロッドを回転させる。
4. 後輪の前と後ろで、左右のタイヤの中央線間距離を測るアクスルの高さ位置で計測。

注 後ホイールの前側で測定した距離が、後側での測定よりも 6mm 小さければ適正である。

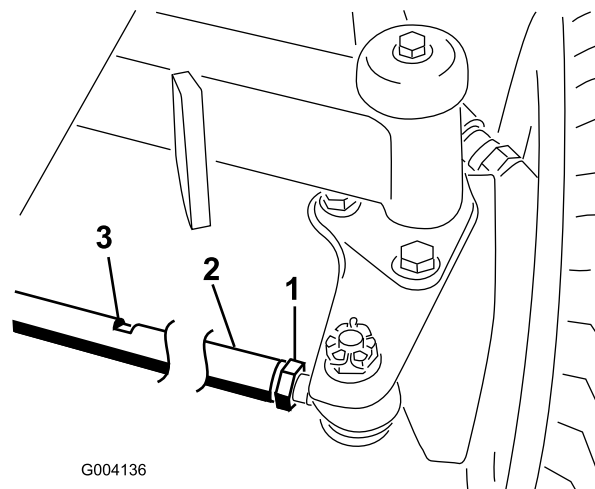
5. 必要に応じてこの調整操作を繰り返す。

冷却システムの整備

冷却部の清掃

整備間隔: 使用することまたは毎日 汚れが激しければより頻繁な清掃が必要です。

100運転時間ごと—冷却システムのホースを点検する。

2年ごと—冷却システムの内部を洗浄し新しい冷却液に交換する。

1. エンジンを止め、キーを抜き取る。
2. エンジン部を丁寧に清掃する。
3. クランプをゆるめ、後スクリーンを開く [図 68](#)。



図 68

1. 後部スクリーンのラッチ
2. 後部スクリーン

4. スクリーンを圧縮空気ですていねいに洗浄する。
5. オイルクーラのラッチを内側に倒してオイルクーラを外す [図 69](#)。

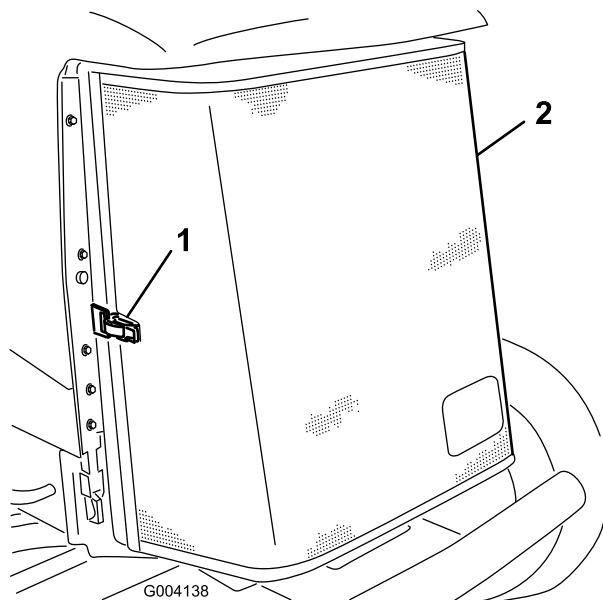

図 69

1. オイルクーラ
2. オイルクーラのラッチ

6. オイルクーラとラジエターの裏表を [図 70](#) 圧縮空気ですていねいに清掃する。

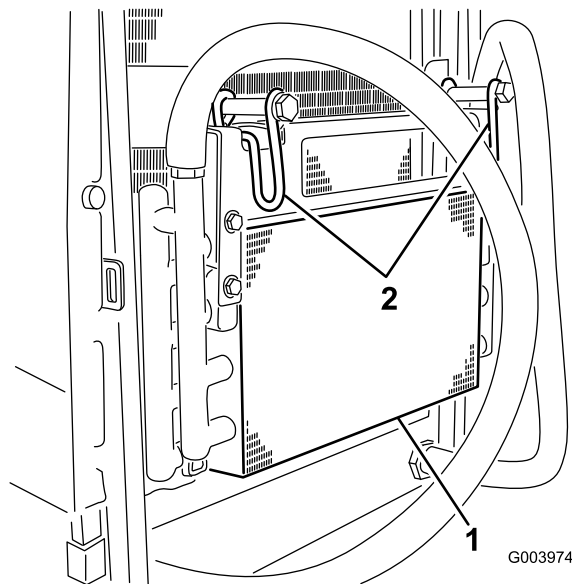

図 70

1. ラジエター

7. オイルクーラを元に戻し、ラッチで確実に固定する。
8. スクリーンを閉じ、ラッチを掛ける。

ブレーキの整備

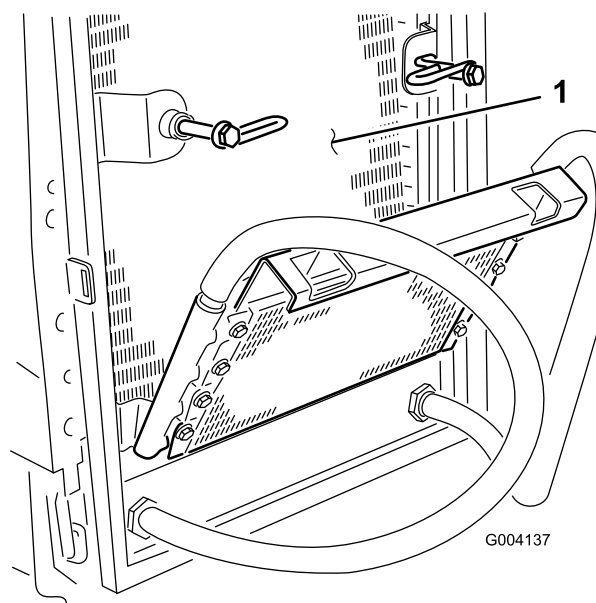
駐車ブレーキの調整

ブレーキペダルの「遊び」[図 71](#)が 2.5cm 以上となったり、強く踏み込まないとブレーキの効きが悪いと感じられるようになったら、調整を行ってください。遊びとは、ブレーキペダルを踏み込んでから抵抗を感じるまでのペダルの行きしろを言います。



図 71

1. 遊び

注 調整の前と後に、ホイールモータのバックラッシュギアのカタを利用してドラムを前後にゆすり、ドラムが何にも接触していないことを確認してください。

1. 遊びを減らすブレーキを締めるには、ブレーキケーブルのネジ山の前ナットをゆるめ、後ろのナットを締める ([図 72](#))。

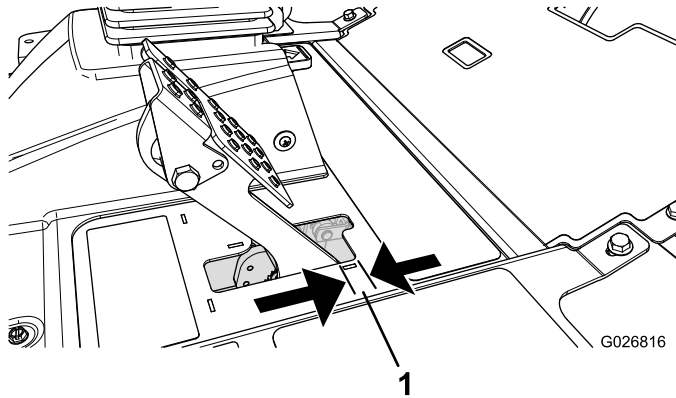

図 72

1. ブレーキケーブル
2. 前ナット

2. [図 71](#)後ナットを締めてケーブルを後方に移動させて、ホイールがロックする前のブレーキペダルの遊びが 6.312.7mm なるように調整する。
3. 前ナットを締め、左右のケーブルが同じように動作することを確認する。

注 ナットの締め付けを行うときに、ケーブルの鞘を回転させないように注意すること。

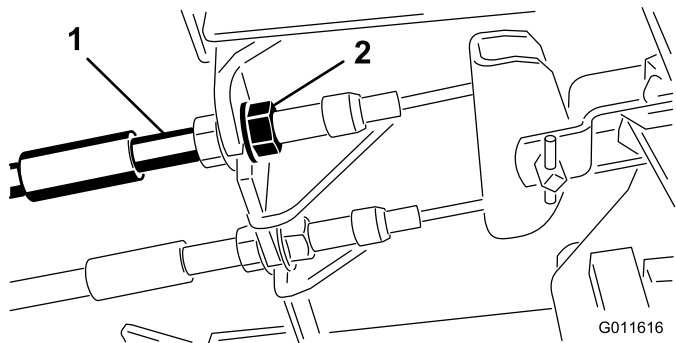
駐車ブレーキのラッチの調整

駐車ブレーキがかからない、ラッチがかからない状態になったらブレーキ爪の調整が必要です。

1. 駐車ブレーキのツメをフレームに固定しているネジ2本をゆるめる [図 73](#)。



図 73

1. ブレーキケーブル
2. ネジ2本
3. 駐車ブレーキの爪
4. ブレーキの戻り止め

2. ブレーキのツメが戻り止めに完全に掛かるまで駐車ブレーキペダルを前に踏み込む [図 73](#)。
3. ねじ2本を締めて調整を固定する。
4. ブレーキペダルを踏み込んで駐車ブレーキを解除する。
5. 調整を確認し、必要に応じて再調整する。

ベルトの整備

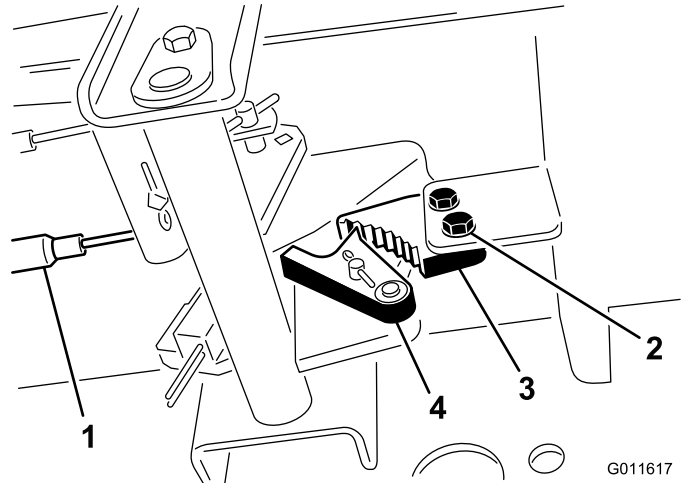
オルタネータベルトのテンション調整

整備間隔: 使用開始後最初の 8 時間

100 運転時間ごと

1. フードを開ける。
2. オルタネータ側プーリとクランクシャフト側プーリ間の中央部でオルタネータベルト(図 74)を指で 10 kg 程度の力で押してベルトの張りを点検する。



図 74

1. プレース
2. オルタネータベルト
3. ピボットボルト

ベルトのたわみが 11mm あれば適正とする。たわみの量が適正でない場合は手順 3 へ進む。適正であれば調整は不要である。

3. プレースをエンジンに固定しているボルト(図 74)と、オルタネータをブレースとピボットボルトに固定しているボルトをゆるめる。
4. オルタネータとエンジンの間にバールを差し込み、オルタネータの位置を変えて必要な張りを出す。
5. 調整が終わったらそれぞれのボルトを締めて調整を固定する。

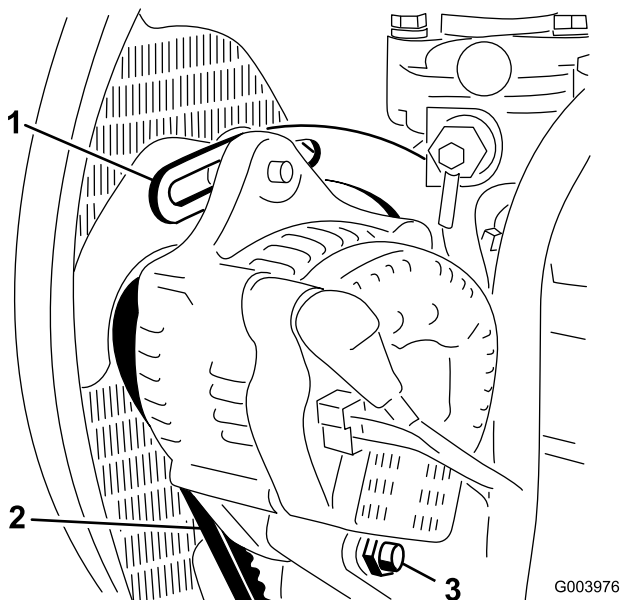
油圧系統の整備

油圧オイルの交換

整備間隔: 800 運転時間ごと

2年ごと—油圧オイルタンクを空にして内部を清掃する。

オイルが汚染されてしまった場合は油圧系統全体を洗浄する必要がありますので弊社代理店にご連絡ください。汚染されたオイルは乳液状になったり黒ずんだ色になったりします。

1. エンジンを止め、フードを開ける。
2. タンク(図 75)の下についているフィッティングの下に、オイルを受ける大型の容器を置く。



図 75

1. ホース

3. フィッティングからホースを外し、流れ出すオイルを容器に受ける。
4. オイルが全部流れ出たらホースを元通りに接続する。
5. 油圧オイルタンクに約 41.6 リットルの油圧オイルを入れる 油圧オイルを点検する (ページ 31)を参照。

重要 指定された銘柄のオイル以外は使用しないでください。他のオイルを使用すると油圧システムを損傷する恐れがあります。

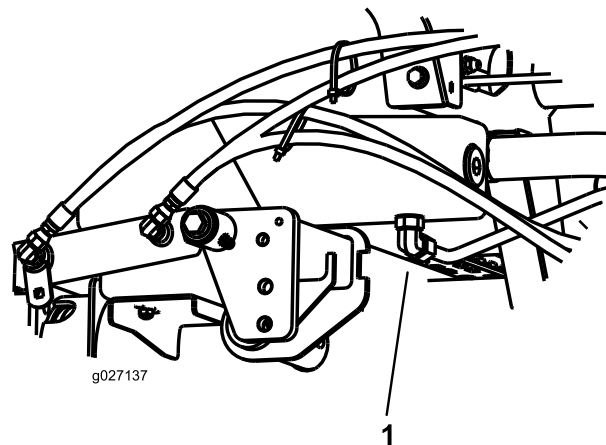
6. タンクにキャップを取り付ける。
7. エンジンを始動し、全部の油圧装置を操作して内部にオイルを行き渡らせる。オイル漏れなどがないかも点検する。
8. エンジンを止める。
9. 油量を点検し、足りなければディップスティックの FULL マークまで補給する。

重要 入れすぎないこと。

油圧フィルタの交換

整備間隔: 800運転時間ごと

重要 純正品以外のフィルタを使用すると関連機器の保証が適用されなくなる場合があります。

1. 平らな場所に駐車し、カッティングユニットを下降させ、エンジンを停止させ、駐車ブレーキを掛けてキーを抜き取る。
2. フィルタ取り付け部付近をきれいに拭い、下に容器を置く **図 76**。

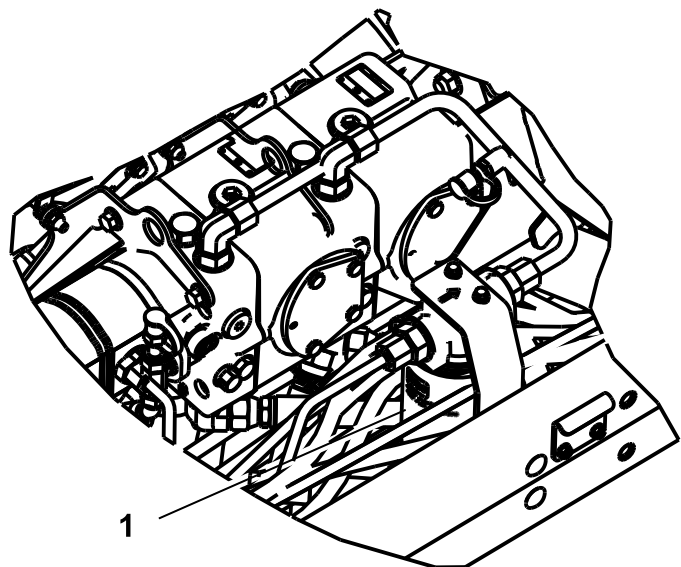

g027138

図 76

1. 油圧フィルタ

3. フィルタを外す。
4. 新しいフィルタのガスケットに油圧オイルを薄く塗る。
5. 取り付け部が汚れていないのを確認する。
6. ガスケットが取り付け部に当るまでフィルタを手でねじ込み、そこからさらに1/2回転締め付ける。
7. エンジンを始動して2分間運転し、システム内のエアをパージする。
8. エンジンを停止させ、オイル漏れがないか点検する。

油圧ラインとホースの点検

整備間隔: 使用することまたは毎日

油圧ライン・油圧ホースにオイル漏れ、ねじれ、支持部のゆるみ、磨耗、フィッティングのゆるみ、風雨や薬品による劣化などがいないか毎日点検してください。異常を発見したら必ず運転を行う前に修理してください。

▲ 警告

高圧で噴出する作動油は皮膚を貫通し、身体に重大な損傷を引き起こす。

- 油圧を掛ける前に、油圧ラインやホースに傷や変形がないか接続部が確実に締まっているかを確認する。
- 油圧のピンホールリークやノズルからは作動油が高圧で噴出しているため、絶対に手などを近づけない。
- リークの点検には新聞紙やボール紙を使う。
- 油圧関係の整備を行う時は、内部の圧力を確実に解放する。
- 万一、噴射液が体内に入ったら、直ちに専門医の治療を受ける。

油圧システムの圧力試験

油圧回路の油圧試験を実施できるように、テストポートがあります。必要に応じてToro代理店にご相談ください。

前油圧チューブについているテストポート [図 77](#) は、走行回路の故障探究用です。

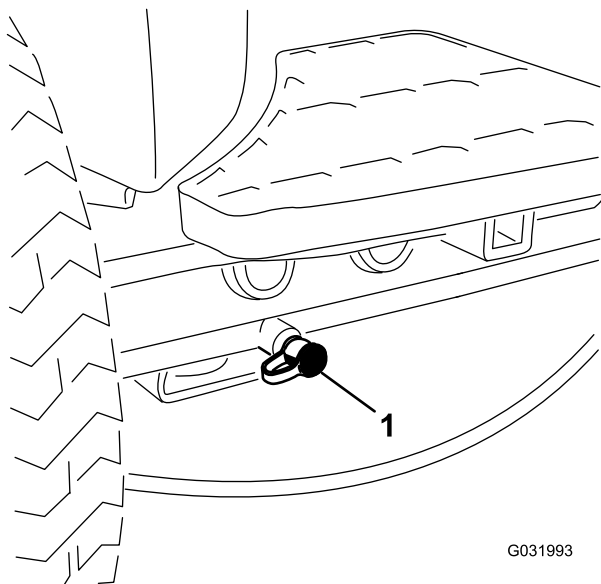

G031993

図 77

1. 走行回路テストポート

ギアポンプについているテストポート [図 78](#) は左回路の故障探究用です。

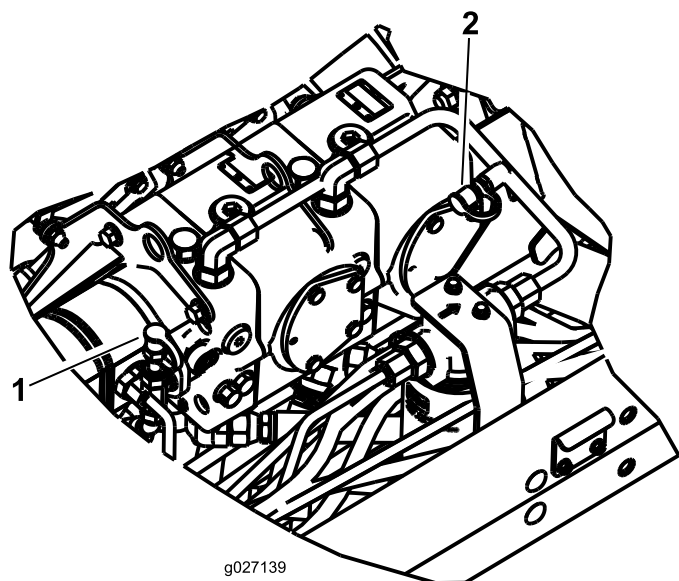

g027139

図 78

1. 昇降回路テストポート
2. チャージ回路

カッティングユニットの保守

カッティングユニットのバックラップ

▲ 警告

バックラップ中にリールに触れると大けがをす
る。

- リールその他の可動部に手指、足、衣類等
を近づけないよう注意すること。
- エンジンが動いている間は、止まったリール
を絶対に手や足で回そうとしないこと。

注 バックラップの時は、前ユニット、後ユニットが
それぞれ共に回転します。

1. 平らな場所に駐車し、カッティングユニット
を下降させ、エンジンを停止させ、駐車ブ
レーキを掛け、リール回転許可スイッチを回
転禁止にセットする。
2. インフォセンターの整備メニューでバック
ラップ機能の作動させるには
 - A. エンジン停止キーはRUN位置状態で、イン
フォセンターのメインメニュー画面を
表示させる。
 - B. メインメニューから中央ボタンで下へス
クロールしていくと「整備メニュー」が
あり、ここで右ボタンを押す。
 - C. 「整備」メニュー内で下へスクロール
し、前バックラップ、後バックラップが
出たら、右ボタンを使って前ユニット、
後ユニット、または両方を選択OFFから
ONにする。
 - D. 設定が終了したら左ボタンを押すと、設
定内容が保存され「設定」が終了する。
3. 各カッティングユニットのリールと下刃をバック
ラップ用に設定するカッティングユニット
のオペレーターズマニュアルを参照。
4. エンジンを始動し、アイドル回転にセットす
る。

▲ 危険

バックラップ中にエンジン速度を変えると
リールが停止することがある。

- バックラップ中は絶対にエンジン速度
を変えないこと。
 - バックラップはアイドル速度以外では
行わないこと。
5. 刈り込み/移動走行切り換えレバーを刈り込
みにセットし、リール回転スイッチを回転許
可にセットする。リールコントロールレバー

を前に倒すとリールが回転してバックラップ
が始まる。

6. 長い柄のブラシを使ってラッピングコンパウ
ンドを塗布しながらラッピングを続ける。

重要 どんな場合でも短い柄のブラシは使用
しないこと。

7. リールの回転が止まってしまったり、回転が一
定しない場合には、安定する速度までバック
ラップ速度を少しずつ上げていき、安定したと
ころから希望する速度まで戻す。この操作はイン
フォセンターのボタンで行うことができる。
8. バックラップ中にカッティングユニットの調
整を行う場合は、必ず、ジョイスティックを
後ろに倒してリールを停止し、リール回転ス
イッチを回転禁止にセットし、エンジンを停
止させる。調整が終わったらを行う。
9. バックラップするユニット全部に上記手順を
行う。
10. 終了したら、インフォセンターのボタンでバック
ラップ機能をOFFに戻し、カッティングユ
ニットについているラッピングコンパウンド
をていねいに洗い落とす。必要に応じてリール
と下刃の間隔を調整する。リール回転速度
を、希望の速度位置にセットする。

重要 バックラップ設定をOFFに戻さないと、
カッティングユニットの上昇などの操作をす
ることができません。

注 バックラップが終わったら、ベッドナイフ
の前端に軽くヤスリ掛けを行うとさらに切れ
味が向上します。これによりベッドナイフ前
端に形成されたバリが除去されます。

保管

トラクションユニットの整備

1. トラクションユニット、カッティングユニット、エンジンをていねいに洗浄する。
2. タイヤ空気圧を点検する全部のタイヤ空気圧を 83103kPa に調整する。
3. ボルトナット類にゆるみながいか点検し、必要な締め付けを行う。
4. グリス注入部やピボット部全部をグリスアップする。余分のグリスやオイルはふき取る。
5. 塗装のはがれている部分に軽く磨きをかけ、タッチアップする。金属部の変形を修理する。
6. バッテリーとケーブルに以下の作業を行う
 - A. バッテリー端子からケーブルを外す。
 - B. バッテリー本体、端子、ケーブル端部を重曹水とブラシで洗浄する。
 - C. 腐食防止のために両方の端子部にGrafo 112X スキンオーバーグリスP/N 505-47またはワセリンを塗る。
 - D. 電極板の劣化を防止するため、60日ごとに24時間かけてゆっくりと充電する。

エンジンの整備

1. エンジンオイルが完全に抜けたらドレンプラグを取り付ける。
2. オイルフィルタを外して捨てる。新しいオイルフィルタを取り付ける。
3. エンジンに所定量のモーターオイルを入れる。
4. エンジンを始動し約2分間回転させる。
5. エンジンを止める。
6. 燃料タンクパイプフィルタ/水セパレータから燃料をすべて抜きとる。
7. 燃料タンクの内部をきれいな燃料で洗浄する。
8. 燃料系統の接続状態を点検し必要な締め付けを行う。
9. エアクリーナをきれいに清掃する。
10. エアクリーナの吸気口とエンジンの排気口を防水テープでふさぐ。
11. 不凍液の量を確認し必要に応じ補給する保管場所の最低気温を考慮すること。

メモ

メモ

米国外のディストリビューター一覧表

ディストリビューター輸入販売代理店	国	電話番号	ディストリビューター輸入販売代理店	国	電話番号
Agrolanc Kft	ハンガリー	36 27 539 640	Maquiver S.A.	コロンビア	57 1 236 4079
Asian American Industrial (AAI)	香港	852 2497 7804	Maruyama Mfg. Co. Inc.	日本	81 3 3252 2285
B-Ray Corporation	大韓民国	82 32 551 2076	Mountfield a.s.	チェコ共和国	420 255 704 220
Brisa Goods LLC	メキシコ	1 210 495 2417	Mountfield a.s.	スロバキア	420 255 704 220
Casco Sales Company	プエルトリコ	787 788 8383	Munditol S.A.	アルゼンチン	54 11 4 821 9999
Ceres S.A.	コスタリカ	506 239 1138	Norma Garden	ロシア	7 495 411 61 20
CSSC Turf Equipment (pvt) Ltd.	スリランカ	94 11 2746100	Oslinger Turf Equipment SA	エクアドル	593 4 239 6970
Cyril Johnston & Co.	北アイルランド	44 2890 813 121	Oy Hako Ground and Garden Ab	フィンランド	358 987 00733
Cyril Johnston & Co.	アイルランド共和国	44 2890 813 121	Parkland Products Ltd.	ニュージーランド	64 3 34 93760
Fat Dragon	中華人民共和国	886 10 80841322	Perfetto	ポーランド	48 61 8 208 416
Femco S.A.	グアテマラ	502 442 3277	Pratoverde SRL.	イタリア	39 049 9128 128
FIVEMANS New-Tech Co., Ltd	中華人民共和国	86-10-6381 6136	Prochaska & Cie	オーストリア	43 1 278 5100
ForGarder OU	エストニア	372 384 6060	RT Cohen 2004 Ltd.	イスラエル	972 986 17979
ゴルフ場用品株式会社	日本	81 726 325 861	Riversa	スペイン	34 9 52 83 7500
Geomechaniki of Athens	ギリシャ	30 10 935 0054	Lely Turfcare	デンマーク	45 66 109 200
Golf international Turizm	トルコ	90 216 336 5993	Lely (U.K.) Limited	英国	44 1480 226 800
Hako Ground and Garden	スウェーデン	46 35 10 0000	Solvert S.A.S.	フランス	33 1 30 81 77 00
Hako Ground and Garden	ノルウェー	47 22 90 7760	Spypros Stavrinides Limited	キプロス	357 22 434131
Hayter Limited (U.K.)	英国	44 1279 723 444	Surge Systems India Limited	インド	91 1 292299901
Hydroturf Int. Co Dubai	アラブ首長国連合	97 14 347 9479	T-Markt Logistics Ltd.	ハンガリー	36 26 525 500
Hydroturf Egypt LLC	エジプト	202 519 4308	Toro Australia	オーストラリア	61 3 9580 7355
Irrimac	ポルトガル	351 21 238 8260	トロ・ヨーロッパNV	ベルギー	32 14 562 960
Irrigation Products Int'l Pvt Ltd.	インド	0091 44 2449 4387	Valtech	モロッコ	212 5 3766 3636
Jean Heybroek b.v.	オランダ	31 30 639 4611	Victus Emak	ポーランド	48 61 823 8369

欧州におけるプライバシー保護に関するお知らせ

トロが収集する情報について

トロ・ワランティエ・カンパニートロは、あなたのプライバシーを尊重します。この製品について保証要求が出された場合や、製品のリコールが行われた場合にあなたに連絡することができるように、トロと直接、またはトロの代理店を通じて、あなたの個人情報の一部をトロに提供していただくようお願いいたします。

トロの製品保証システムは、米国内に設置されたサーバーに情報を保存するため、個人情報の保護についてあなたの国とまったく同じ内容の法律が適用されるとは限りません。

あなたがご自分の個人情報を提供なさることにより、あなたは、その情報がこの「お知らせ」に記載された内容に従って処理されることに同意したことになります。

トロによる情報の利用

トロでは、製品保証のための処理ならびに製品にリコールが発生した場合など、あなたに連絡をすることが必要になった場合のために、あなたの個人情報を利用します。また、トロが上記の業務を遂行するために必要となる活動のために、弊社の提携会社、代理店などのビジネス・パートナーに情報を開示する場合があります。弊社があなたの個人情報を他社に販売することはありません。ただし、法の定めによって政府や規制当局からこれらの情報の開示を求められた場合には、かかる法規制に従い、また弊社ならびに他のユーザー様を保護する目的のために情報開示を行う権利を留保します。

あなたの個人情報の保管について

トロでは、情報収集の当初の目的を遂行するのに必要な期間にわたって、また法に照らして必要な期間法律によって保存期間が決められている場合などにわたって情報の保管を行います。

弊社はあなたの個人情報の流出を防ぎます

トロは、あなたの個人情報の保護のために妥当な措置を講ずることをお約束します。また、情報が常に最新の状態に維持されるよう必要な手段を講じます。

あなたの個人情報やその訂正のためのアクセス

登録されているご自分の情報をご覧になりたい場合には、以下にご連絡ください legal@toro.com。

オーストラリアにおける消費者保護法について

オーストラリアのお客様には、梱包内部に資料を同梱しているほか、弊社代理店にても法律に関する資料をご用意しております。



Toro 一般業務用機器の品質保証

年間品質保証

保証条件および保証製品

Toro 社およびその関連会社であるToro ワランティー社は、両社の合意に基づき、Toro 社の製品「製品」と呼びますの材質上または製造上の欠陥に対して、2年間または1500運転時間のうちいずれか早く到達した時点までの品質保証を共同で実施いたします。この保証はエアレータを除くすべての製品に適用されますエアレータに関する保証については該当製品の保証書をご覧ください。この品質保証の対象となった場合には、弊社は無料で「製品」の修理を行います。この無償修理には、診断、作業工賃、部品代、運賃が含まれます。保証は「製品」が納品された時点から有効となります。
*アワーメータを装備している機器に対して適用します。

保証請求の手続き

保証修理が必要だと思われる場合には、「製品」を納入した弊社代理店ディストリビュータ又はディーラー に対して、お客様から連絡をして頂くことが必要です。連絡先がわからなかったり、保証内容や条件について疑問がある場合には、本社に直接お問い合わせください。

Toro Commercial Products Service Department
Toro Warranty Company
8111 Lyndale Avenue South
Bloomington, MN 55420-1196

952-888-8801 または 800-952-2740
E-mail: commercial.warranty@toro.com

オーナーの責任

「製品」のオーナーはオペレーターズマニュアルに記載された整備や調整を実行する責任があります。これらの保守を怠った場合には、保証が受けられないことがあります。

保証の対象とならない場合

保証期間内であっても、すべての故障や不具合が保証の対象となるわけではありません。以下に挙げるものは、この保証の対象とはなりません

- Toroの純正交換部品以外の部品や Toro 以外のアクセサリ類を搭載して使用したことが原因で発生した故障や不具合。これらの製品については、別途製品保証が適用される場合があります。
- 推奨される整備や調整を行わなかったことが原因で生じた故障や不具合。オペレーターズマニュアルに記載されている弊社の推奨保守手順に従った適切な整備が行われていない場合。
- 運転上の過失、無謀運転など「製品」を著しく過酷な条件で使用したことが原因で生じた故障や不具合。
- 通常の使用に伴って磨耗消耗する部品類。但しその部品に欠陥があった場合には保証の対象となります。通常の使用に伴って磨耗消耗する部品類とは、ブレーキパッドおよびライニング、クラッチライニング、ブレード、リール、ローラおよびベアリングシールドタイプ、 그리스注入タイプ共、ベッドナイフ、タイン、点火プラグ、キャスタホイール、ベアリング、タイヤ、フィルタ、ベルトなどを言い、その他、液剤散布用の部品としてダイヤフラム、ノズル、チェックバルブなどが含まれます。
- 外的な要因によって生じた損害。外的な要因とは、天候、格納条件、汚染、弊社が認めていない燃料、冷却液や潤滑剤、添加剤、肥料、水、薬剤の使用などが含まれます。
- エンジンのための適正な燃料ガソリン、軽油、バイオディーゼルなどを使用しなかったり、品質基準から外れた燃料を使用したために発生した不具合。

米国とカナダ以外のお客様へ

米国またはカナダから輸出された製品の保証についてのお問い合わせは、お買いあげのToro社販売代理店ディストリビュータまたはディーラーへおたずねください。代理店の保証内容にご満足いただけない場合は輸入元にご相談ください。

- 通常の使用にとまなう音、振動、磨耗、損耗および劣化。
- 通常の使用に伴う「汚れや傷」とは、運転席のシート、機体の塗装、ステッカー類、窓などに発生する汚れや傷を含みます。

部品

定期整備に必要な部品類「部品」は、その部品の交換時期が到来するまで保証されます。この保証によって交換された部品は製品の当初保証期間中、保証の対象となり、取り外された製品は弊社の所有となります。部品やアセンブリを交換するか修理するか判断は弊社が行います。場合により、弊社は再製造部品による修理を行います。

ディープサイクルおよびリチウムイオン・バッテリーの保証

ディープサイクルバッテリーやリチウムイオン・バッテリーは、その寿命中に放出することのできるエネルギーの総量kWhが決まっています。一方、バッテリーそのものの寿命は、使用方法、充電方法、保守方法により大きく変わります。バッテリーを使用するにつれて、完全充電してから次に完全充電が必要になるまでの使用可能時間は徐々に短くなってゆきます。このような通常の損耗を原因とするバッテリーの交換は、オーナーの責任範囲です。本製品の保証期間中に、上記のような通常損耗によってオーナーの負担によるバッテリー交換の必要性がでてくることは十分に考えられます。注リチウムイオンバッテリーについてリチウムイオンバッテリーには、その部品の性質上、使用開始後3-5年についてのみ保証が適用される部品があり、その保証は期間割保証補償額減方式となります。さらに詳しい情報については、オペレーターズマニュアルをご覧ください。

保守整備に掛かる費用はオーナーが負担するものとします

エンジンのチューンナップ、潤滑、洗浄、磨き上げ、フィルタや冷却液の交換、推奨定期整備の実施などは「製品」の維持に必要な作業であり、これらに関わる費用はオーナーが負担します。

その他

上記によって弊社代理店が行う無償修理が本保証のすべてとなります。

両社は、本製品の使用に伴って発生する間接的偶発的結果的損害、例えば代替機材に要した費用、故障中の修理関連費用や装置不使用に伴う損失などについて何らの責も負うものではありません。両社の保証責任は上記の交換または修理に限らせていただきます。その他については、排気ガス関係の保証を除き、何らの明示的な保証もお約束するものではありません。商品性や用途適性についての黙示的内容についての保証も、本保証の有効期間中のみに限って適用されます。

米国内では、間接的偶発的損害に対する免責を認めていない州があります。また黙示的な保証内容に対する有効期限の設定を認めていない州があります。従って、上記の内容が当てはまらない場合があります。この保証により、お客様は一定の法的権利を付与されますが、国または地域によっては、お客様に上記以外の法的権利が存在する場合があります。

エンジン関係の保証について

米国においては環境保護局EPAやカリフォルニア州法CARBで定められたエンジンの排ガス規制および排ガス規制保証があり、これらは本保証とは別個に適用されます。くわしくはエンジンメーカーのマニュアルをご参照ください。上に規定した期限は、排ガス浄化システムの保証には適用されません。くわしくは、製品に同梱またはエンジンメーカーからの書類に同梱されている、エンジンの排ガス浄化システムの保証についての説明をご覧ください。