



Count on it.

Manuale dell'operatore

Trattorino Reelmaster® 5010-H

N° del modello 03674—N° di serie 316000001 e superiori



Questo prodotto è conforme a tutte le direttive europee pertinenti; vedere i dettagli nella Dichiarazione di Conformità (DICO) specifica del prodotto, fornita a parte.

⚠ AVVERTENZA

CALIFORNIA

Avvertenza norma "Proposition 65"

Il presente prodotto contiene una o più sostanze chimiche che nello Stato della California sono considerate cancerogene e causa di anomalie congenite o di altre problematiche della riproduzione.

I gas di scarico dei motori Diesel e alcuni dei loro elementi costitutivi sono noti allo Stato della California come cancerogeni e responsabili di difetti congeniti ed altri problemi riproduttivi.

Costituisce una trasgressione al Codice delle Risorse Pubbliche della California, Sezione 4442 o 4443, utilizzare o azionare questo motore su terreno forestale, sottobosco o prateria senza un parascintille montato sul motore, come riportato alla Sezione 4442, in stato di marcia effettivo, o se il motore non è costruito, attrezzato e sottoposto a manutenzione per la prevenzione di incendi.

Introduzione

Questo è un tosaerba dotato di postazione per l'operatore e cilindri di taglio, pensato per essere utilizzato da professionisti e operatori del verde in applicazioni commerciali. Il suo scopo è quello di tagliare l'erba di campi da golf, parchi, campi sportivi e aree verdi commerciali ben tenuti. Non è stato progettato per tagliare aree cespugliose, erba e altre piante ai bordi delle strade, né per impieghi in agricoltura.

Leggete attentamente il presente manuale al fine di utilizzare e mantenere correttamente il prodotto ed evitare infortuni e danni. Voi siete responsabili del corretto utilizzo del prodotto, all'insegna della sicurezza.

Per ricevere materiale di addestramento sulla sicurezza e il funzionamento dei prodotti, informazioni sugli accessori, ottenere assistenza nella ricerca di un rivenditore o registrare il vostro prodotto potete contattare direttamente Toro all'indirizzo www.Toro.com.

Per assistenza, ricambi originali Toro o ulteriori informazioni, rivolgetevi a un Distributore Toro autorizzato o ad un Centro Assistenza Toro ed abbiate sempre a portata di mano il numero del modello ed il numero di serie del prodotto. I numeri di serie e del modello sono riportati sulla targhetta affissa sulla sinistra del telaio, sotto il poggiatesta. Scrivete i numeri negli spazi previsti.

N° del modello _____

N° di serie _____

Questo manuale identifica pericoli potenziali e riporta messaggi di sicurezza evidenziati dal simbolo di avviso di sicurezza (Figura 1), che segnala un pericolo che può causare gravi infortuni o la morte se non osserverete le precauzioni raccomandate.



Figura 1

1. Simbolo di avviso di sicurezza

Per evidenziare le informazioni vengono utilizzate due parole. **Importante** indica informazioni meccaniche di particolare importanza, e **Nota** evidenzia informazioni generali di particolare rilevanza.

Indice

Sicurezza	4	Revisione dell'olio motore e del filtro.....	45
Norme di sicurezza.....	4	Manutenzione del sistema di alimentazione	46
Sicurezza del rider Toro.....	6	Spurgo del serbatoio del carburante.....	46
Livello di potenza acustica	7	Controllate i tubi di alimentazione e i raccordi	46
Livello di pressione acustica	7	Manutenzione del separatore di condensa	46
Livello di vibrazione	7	Manutenzione del tubo di adduzione del	
Adesivi di sicurezza e informativi	8	carburante	47
Preparazione	12	Spurgo dell'aria dagli iniettori di carburante	47
1 Regolazione della pressione degli pneumatici.....	12	Manutenzione dell'impianto elettrico	48
2 Regolazione della posizione del braccio di		Revisione della batteria.....	48
comando	13	Sostituzione dei fusibili.....	48
3 Montaggio degli elementi di taglio	13	Manutenzione del sistema di trazione	50
4 Montaggio dei kit di finitura.....	16	Regolazione della trazione per la folle	50
5 Regolazione della molla di compensazione del		Regolazione della convergenza delle ruote	
manto erboso.....	17	posteriori.....	50
6 Montaggio del fermo del cofano CE	18	Manutenzione dell'impianto di raffreddamento	51
7 Utilizzo del cavalletto dell'apparato di		Rimozione di detriti dall'impianto di	
taglio.....	19	raffreddamento	51
Quadro generale del prodotto	20	Manutenzione dei freni	52
Comandi	20	Regolazione dei freni di stazionamento.....	52
Specifiche	27	Regolazione del fermo del freno di	
Attrezzi/accessori	27	stazionamento.....	52
Funzionamento	28	Manutenzione della cinghia	53
La sicurezza prima di tutto.....	28	Tensione della cinghia dell'alternatore.....	53
Controllo del livello dell'olio motore.....	29	Manutenzione dell'impianto idraulico	53
Rifornimento di carburante.....	29	Cambio del fluido idraulico	53
Verifica dell'impianto di raffreddamento	31	Sostituzione dei filtri idraulici	54
Controllo del fluido idraulico	31	Verifica dei flessibili e dei tubi idraulici	54
Verifica del contatto tra cilindro e controlama	32	Test della pressione nell'impianto idraulico	54
Verifica della coppia di serraggio dei dadi delle		Manutenzione degli elementi di taglio.....	55
ruote.....	32	Lappatura degli elementi di taglio.....	55
Rodaggio della macchina	33	Rimessaggio	56
Spurgo dell'impianto di alimentazione	33	Preparazione del trattorino	56
Avviamento e spegnimento del motore.....	34	Preparazione del motore.....	56
Regolazione della velocità dei cilindri.....	35		
Regolazione del contrappeso del braccio di			
sollevamento.....	36		
Regolazione della posizione d'inversione del braccio			
di sollevamento	36		
Spinta o traino della macchina	36		
Trasporto della macchina.....	37		
Carico della macchina	38		
Punti di sollevamento.....	38		
La spia diagnostica.....	39		
Verifica dei microinterruttori di sicurezza.....	39		
Funzioni dell'elettrovalvola idraulica.....	40		
Suggerimenti	40		
Manutenzione	41		
Programma di manutenzione raccomandato	41		
Lista di controllo della manutenzione			
quotidiana.....	42		
Tabella della cadenza di manutenzione.....	43		
Lubrificazione	43		
Ingrassaggio di cuscinetti e boccole.....	43		
Manutenzione del motore	45		
Revisione del filtro dell'aria	45		

Sicurezza

La macchina è progettata in conformità con EN ISO 5395:2013 e le specifiche ANSI B71.4-2012 in vigore al tempo della produzione.

L'errato utilizzo o manutenzione da parte dell'operatore o del proprietario può provocare incidenti. Per ridurre il rischio di incidenti, rispettate le seguenti norme di sicurezza e fate sempre attenzione al simbolo di allarme che indica **Attenzione, Avvertenza o Pericolo** – norme di sicurezza personali. Il mancato rispetto delle istruzioni può provocare infortuni o la morte.

Norme di sicurezza

Addestramento

- Leggete attentamente il *Manuale dell'operatore* e gli altri stampati relativi all'addestramento. Acquisite dimestichezza con i comandi, gli adesivi di sicurezza e il corretto utilizzo della macchina.
- Non permettete mai a bambini o a persone che non abbiano una perfetta conoscenza delle presenti istruzioni di utilizzare il tosaerba o di effettuarne la manutenzione. Le normative locali possono imporre limiti all'età dell'operatore.
- Non tosate in prossimità di altre persone, soprattutto bambini, o di animali da compagnia.
- Ricordate sempre che l'operatore o utilizzatore è responsabile di incidenti o pericoli occorsi ad altre persone o alla loro proprietà.
- Non trasportate passeggeri.
- Tutti i conducenti e i meccanici devono mirare a ottenere una formazione professionale e pratica. Il proprietario è responsabile dell'addestramento degli operatori. Tale istruzione dovrà sottolineare la necessità di attenzione e concentrazione quando si lavora su rider.
- Il proprietario/operatore può impedire che si verifichino incidenti o infortuni a persone o danni alla proprietà.

Preparazione

- Durante il lavoro indossate sempre calzature pesanti e antiscivolo, pantaloni lunghi, occhiali di protezione e auricolari adatti. Legate i capelli lunghi. Non indossate gioielli.
- Ispezionate attentamente l'area in cui deve essere utilizzata l'apparecchiatura e sgombratela da oggetti che possano venire raccolti e scagliati dalla macchina.
- Sostituite le marmitte di scarico e i silenziatori difettosi.
- Esaminate il terreno per determinare quali accessori e quali attrezzi siano necessari per eseguire il lavoro in

modo corretto e sicuro. Usate soltanto accessori e attrezzi approvati dal produttore.

- Verificate che i comandi di rilevazione della presenza dell'operatore, gli interruttori di sicurezza e le griglie siano fissati e funzionino correttamente. Se non funzionano correttamente, non azionate la macchina.

Manipolazione sicura dei carburanti

- Per evitare lesioni personali o danni alle cose, prestate la massima cautela quando manipolate il carburante. Il carburante è estremamente infiammabile e i vapori sono esplosivi.
- Spegnete sigarette, sigari, pipe e altre fonti di accensione.
- Utilizzate soltanto taniche approvate.
- Non togliete mai il tappo del carburante né aggiungete carburante mentre il motore è in funzione.
- Fate raffreddare il motore prima di eseguire il rifornimento di carburante.
- Non fate mai rifornimento di carburante in luoghi chiusi.
- Non depositate mai la macchina o la tanica del carburante in presenza di fiamme libere, scintille o spie, come vicino a uno scaldabagno o altre apparecchiature.
- Non riempite mai le taniche all'interno di un veicolo o sul pianale di un camion o di un rimorchio con rivestimento di plastica. Prima del rabbocco, posizionate sempre le taniche sul pavimento lontano dal veicolo.
- Rimuovete l'attrezzatura dal camion o dal rimorchio ed effettuate il rifornimento con le ruote al suolo. Qualora ciò non sia possibile, rabboccate l'apparecchiatura mediante una tanica portatile, anziché con una normale pompa del carburante.
- Tenete sempre l'ugello a contatto con il bordo del serbatoio del carburante o con il foro della tanica finché non sia stato completato il rifornimento. Non utilizzate un dispositivo di apertura del blocco pompa.
- Se vi siete sporcati gli indumenti con il carburante, cambiatevi immediatamente.
- Non riempite eccessivamente il serbatoio del carburante. Riposizionate il tappo del carburante e serrate a fondo.

Funzionamento

- Non azionate il motore in un locale chiuso in cui possano raccogliersi ossido di carbonio e altri gas di scarico.
- Tosate solamente alla luce del giorno o con illuminazione artificiale adeguata.
- Prima di cercare di avviare il motore, disinnestate tutte le frizioni dell'accessorio con lame, mettete il cambio in folle e inserite il freno di stazionamento.
- Utilizzate il contrappeso (o contrappesi) o le zavorre per le ruote quando raccomandato nel *Manuale dell'operatore*.
- Prestate attenzione a fosse e ad altri pericoli nascosti.
- Prestate attenzione al traffico quando attraversate o procedete nei pressi di una strada.

- Arrestate la rotazione delle lame prima di attraversare superfici non erbose.
- Quando utilizzate degli accessori, non dirigete mai lo scarico del materiale verso terzi e non consentite ad alcuno di avvicinarsi alla macchina durante il lavoro.
- Non azionate mai la macchina con schermi o ripari difettosi, o senza i dispositivi di protezione montati. Verificate che tutti i microinterruttori di sicurezza siano collegati, regolati, e funzionino correttamente.
- Non modificate la taratura del regolatore del motore e non fate superare al motore i regimi previsti. Il motore che funziona a velocità eccessiva può aumentare il rischio di infortuni.
- Prima di abbandonare la posizione di guida, effettuate quanto segue:
 - fermate la macchina su terreno pianeggiante;
 - disinnestate la presa di forza e abbassate al suolo l'attrezzatura;
 - mettete il cambio in folle e inserite il freno di stazionamento;
 - Spegnete il motore e togliete la chiave di accensione.
- Disinserite la trasmissione agli accessori durante i trasferimenti e quando la macchina non viene utilizzata.
- Spegnete il motore e disinserite la trasmissione all'accessorio prima di effettuare quanto segue:
 - prima del rifornimento
 - prima di rimuovere il cesto(i) di raccolta
 - prima di regolare l'altezza a meno che tale regolazione non sia eseguibile dalla posizione dell'operatore
 - prima di pulire i blocchi
 - prima di controllare, pulire o agire sul tosaerba
 - dopo avere colpito un corpo estraneo o in caso di vibrazioni anomale. Ispezionate il tosaerba per rilevare eventuali danni ed effettuate le riparazioni necessarie prima di avviare l'accessorio
- Riducete la regolazione dell'acceleratore durante il tempo di arresto del motore e, se il motore è dotato di valvola di intercettazione, spegnete l'afflusso di carburante al termine del lavoro.
- Tenete mani e piedi a distanza dagli elementi di taglio.
- Prima di fare marcia indietro, guardate indietro e in basso, assicurandovi che il percorso sia libero.
- Rallentate e fate attenzione quando eseguite curve o attraversate strade e marciapiedi. Arrestate tutti i cilindri durante le pause di tosatura.
- Non utilizzate il tosaerba se siete stanchi, se non vi sentite bene o se siete sotto l'effetto di alcol o droga.
- I lampi possono causare lesioni gravi o morte. Se, mentre vi trovate sull'area di lavoro, vedete lampi o udite tuoni, non utilizzate la macchina; cercate invece un riparo.
- Prestate la massima attenzione durante il carico e lo scarico della macchina da un rimorchio o da un autocarro.
- Prestate la massima attenzione quando vi avvicinate a curve cieche, cespugli, alberi o altri oggetti che possano impedire la vista.

Sistema di protezione antiribaltamento (ROPS)

- Il ROPS è un dispositivo di sicurezza integrato ed efficace. Mantenete il ROPS pieghevole sollevato e bloccato e indossate la cintura di sicurezza quando azionate la macchina.
- Abbassate temporaneamente il ROPS pieghevole solo quando assolutamente necessario. Non allacciate la cintura di sicurezza se il ROPS è piegato.
- Quando il ROPS piegato è abbassato non vi è altra protezione antiribaltamento.
- Verificate che la cintura di sicurezza possa essere rilasciata rapidamente in caso di emergenza.
- Controllate la zona da falciare e non piegate il ROPS pieghevole dove si trovano pendenze, scarpate o acqua.
- Controllate attentamente lo spazio libero superiore prima di passare con la macchina sotto qualsiasi oggetto (rami, vani porta, fili elettrici) e impedite il contatto.
- Mantenete il ROPS in condizioni operative sicure verificando periodicamente eventuali danni e mantenendo serrati i dispositivi di fissaggio.
- Un ROPS danneggiato va sostituito; non riparate né revisionatelo.
- Non togliete il ROPS.
- Qualsiasi modifica al ROPS deve essere approvata dal produttore.

Sicurezza in pendenza

- Rallentate la macchina e fate molta attenzione sui pendii. In questi casi non mancate di condurre la macchina nella direzione consigliata. Le condizioni del tappeto erboso possono influire sulla stabilità della macchina.
- Non avviate, arrestate o fate curvare la macchina in pendenza. Se le ruote perdono aderenza, disinnestate la(e) lama(e) e scendete lentamente.
- Non curvate bruscamente. ed eseguite le retromarce con prudenza.
- Quando azionate la macchina in pendenza, tenete sempre gli apparati di taglio abbassati.
- Non fate curvare la macchina su pendii. Se fosse proprio necessario, fatelo in modo lento e graduale, possibilmente in discesa.
- Prestate particolare attenzione quando azionate la macchina con gli accessori in quanto possono compromettere la stabilità della macchina stessa. Seguite

le raccomandazioni per l'utilizzo della macchina su un pendio nel presente *Manuale dell'Operatore*.

Manutenzione e rimessaggio

- Mantenete adeguatamente serrati tutti i dadi, i bulloni e le viti, per assicurarvi che l'apparecchiatura funzioni nelle migliori condizioni di sicurezza.
- Non tenete la macchina con carburante nel serbatoio all'interno di edifici, dove i vapori della benzina possano raggiungere fiamme libere o scintille.
- Lasciate raffreddare il motore prima del rimessaggio al chiuso.
- Per ridurre il rischio d'incendio, mantenete motore, silenziatore/marmitta di scarico, vano batteria e zona di conservazione del carburante privi di erba, foglie e grasso in eccesso.
- Controllate frequentemente il cesto di raccolta, per verificarne l'usura o il deterioramento.
- Mantenete tutte le parti in buone condizioni operative, tutti i componenti metallici e i raccordi idraulici ben serrati. Sostituite i componenti e gli adesivi usurati o danneggiati.
- Se dovete svuotare il serbatoio del carburante, fatelo all'aperto.
- Durante la messa a punto della macchina fate attenzione a non intrappolare le dita tra le lame in movimento e le parti fisse della macchina.
- Su macchine a più cilindri ricordate che la rotazione di un cilindro può provocare la rotazione anche di altri cilindri.
- Disinnestate gli organi di trasmissione e abbassate gli elementi di taglio, inserite il freno di stazionamento, spegnete il motore e togliete la chiave di accensione. Attendete l'arresto di ogni movimento prima di eseguire interventi di regolazione, pulizia o riparazione.
- Per prevenire un incendio, eliminate erba e detriti dagli elementi di taglio, dalle trasmissioni, dai silenziatori/marmitte e dal motore. Tergete l'olio o il carburante versati.
- Quando necessario, utilizzate cavalletti metallici per supportare i componenti.
- Scaricate con cautela la pressione dai componenti che hanno accumulato energia.
- Scollegate la batteria prima di ogni intervento di riparazione. Scollegate prima il morsetto negativo, per ultimo quello positivo. Collegate prima il morsetto positivo, per ultimo quello negativo.
- Prestate la massima attenzione quando controllate i cilindri. Indossate i guanti e prestate attenzione durante il controllo.
- Tenete mani e piedi a distanza dalle parti mobili. Se possibile, non eseguite regolazioni mentre il motore è in funzione.
- Caricate le batterie in un luogo aperto, ben ventilato e distante da scintille e fiamme. Togliete la spina del

caricabatterie prima di collegarlo o scollegarlo dalla batteria. Indossate indumenti di protezione e utilizzate attrezzi isolati.

Trasporto

- Prestate la massima attenzione durante il carico e lo scarico della macchina da un rimorchio o da un autocarro.
- Utilizzate la massima larghezza delle rampe per caricare la macchina su un rimorchio o un camion.
- Fissate saldamente la macchina in basso utilizzando cinghie, catene, cavi o corde. Le cinghie anteriori e posteriori dovranno essere rivolte verso il basso e all'esterno rispetto alla macchina.

Sicurezza del rider Toro

La seguente lista contiene informazioni sulla sicurezza specifiche per i prodotti Toro oppure di cui è necessario essere a conoscenza, non incluse nelle norme CEN, ISO o ANSI.

Questo prodotto è in grado di amputare mani e piedi e di scagliare oggetti. Rispettate sempre tutte le norme di sicurezza per evitare gravi infortuni o la morte.

L'utilizzo di questo prodotto per scopi non conformi alle funzioni per cui è stato concepito può essere pericoloso per l'utente e gli astanti.

⚠ AVVERTENZA

Lo scarico del motore contiene ossido di carbonio, gas velenoso inodore che può uccidere.

Non azionate il motore in un locale chiuso in cui possano raccogliarsi ossido di carbonio e altri gas di scarico.

- Imparate a fermare rapidamente il motore.
- Maneggiate la benzina con cautela, e tergete le perdite accidentali.
- Controllate quotidianamente il corretto funzionamento dei microinterruttori di sicurezza. Se un interruttore è guasto, sostituitelo prima di mettere in funzione la macchina.
- Sedetevi sul sedile prima di avviare il motore.
- L'utilizzo della macchina richiede la vostra attenzione. Per evitare di perdere il controllo:
 - non guidate nelle vicinanze di banchi di sabbia, fossati, torrenti o altri potenziali pericoli;
 - riducete la velocità prima di eseguire curve strette; evitate arresti e avviamenti improvvisi;
 - date sempre la precedenza nell'attraversare la strada o nelle adiacenze;
 - inserite i freni di servizio in discesa per rallentare e mantenere la macchina sotto controllo.

- Sollevate gli elementi di taglio quando vi spostate da un'area di lavoro all'altra.
- Non toccate il motore, il silenziatore/marmitta di scarico o il tubo di scappamento quando il motore è acceso o poco dopo averlo spento, in quanto questi componenti possono scottare ed ustionarvi.
- Se il motore stalla o la macchina perde terreno e non riesce a raggiungere la sommità del pendio, non invertite direzione; fate sempre marcia indietro, lentamente e direttamente giù dal pendio.
- Smettete di tosare se una persona o un animale da compagnia si presentano improvvisamente nell'area da tosare o nelle sue vicinanze. Non riprendete la tosatura finché l'area non è sgombra.

Manutenzione e rimessaggio

- Prima di mettere l'impianto sotto pressione verificate che tutti i connettori dei flessibili idraulici siano saldamente serrati e che tutti i tubi e i flessibili siano in buone condizioni.
- Tenete corpo e mani lontano da perdite filiformi o da ugelli che eiettano fluido idraulico pressurizzato. Per verificare la presenza di eventuali perdite, utilizzate carta o cartone, non le mani. Il fluido idraulico che fuoriesce sotto pressione può avere una forza sufficiente da penetrare la pelle e causare gravi lesioni. Se il fluido viene iniettato nella pelle, rivolgetevi immediatamente ad un medico.
- Prima di scollegare l'impianto idraulico o di effettuare su di esso qualsiasi intervento, eliminate la pressione dell'intero impianto spegnendo il motore e abbassando a terra gli elementi di taglio e gli accessori.
- Verificate ad intervalli regolari che i tubi di alimentazione siano correttamente serrati e non usurati. All'occorrenza, provvedete al serraggio o alla riparazione.
- Se il motore deve essere mantenuto in funzione per eseguire un intervento di regolazione, tenete mani, piedi, indumenti e altre parti del corpo distanti dagli elementi di taglio, dagli accessori e dalle parti in movimento. Tenete a distanza gli astanti.
- Per garantire condizioni di sicurezza e precisione, fate controllare il regime massimo del motore con un tachimetro dal vostro Distributore Toro. Il motore deve avere una velocità massima regolata di 3300 giri/min.
- Per le riparazioni importanti, gli interventi in garanzia, gli aggiornamenti dei sistemi o assistenza, contattate il vostro Distributore Toro.
- Per garantire prestazioni ottimali e mantenere sempre la macchina in conformità alle norme di sicurezza, utilizzate esclusivamente ricambi e accessori originali Toro. Ricambi e accessori di altri produttori potrebbero risultare pericolosi e il loro impiego potrebbe far decadere la garanzia del prodotto.

Livello di potenza acustica

Questa unità ha un livello di potenza acustica garantito di 100 dBA, con un valore di incertezza (K) di 1 dBA.

Il livello di potenza acustica è stato determinato in conformità con le procedure definite nella norma ISO 11094.

Livello di pressione acustica

Questa unità ha un livello di pressione acustica all'orecchio dell'operatore di 81 dBA, con un valore di incertezza (K) di 1 dBA.

Il livello di pressione acustica è stato determinato in conformità con le procedure definite nella norma EN ISO 5395:2013.

Livello di vibrazione

Mani-braccia

Livello di vibrazione rilevato per la mano destra = 0,4 m/s²

Livello di vibrazione misurato per la mano sinistra = 0,4 m/s²

Valore di incertezza (K) = 0,2 m/s²

I valori rilevati sono stati determinati in conformità con le procedure definite nella norma EN ISO 5395:2013.

Corpo

Livello di vibrazione rilevato = 0,23 m/s²

Valore di incertezza (K) = 0,11 m/s²

I valori rilevati sono stati determinati in conformità con le procedure definite nella norma EN ISO 5395:2013.

Adesivi di sicurezza e informativi



Gli adesivi di sicurezza e di istruzione sono chiaramente visibili e sono affissi accanto a zone particolarmente pericolose. Sostituite gli adesivi danneggiati o smarriti.

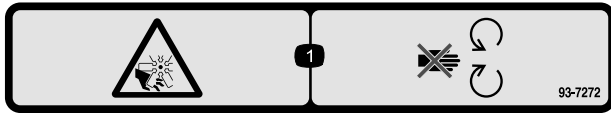

93-7272

1. Pericolo di ferite/smembramento causati dalla ventola. Tenetevi a distanza dalle parti in movimento.

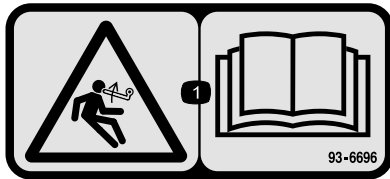

93-6696

1. Pericolo di energia accumulata. Leggete il *Manuale dell'operatore*.



98-4387

1. Avvertenza – usate la protezione per l'udito.

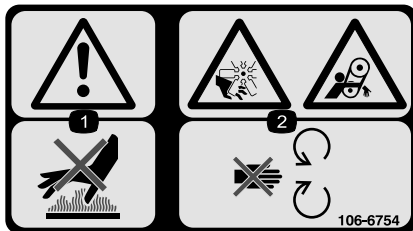

106-6754

1. Avvertenza – Non toccate la superficie calda.
2. Pericolo di amputazione/smembramento e aggrovigliamento, ventola e cinghia. Non avvicinatevi alle parti in movimento.

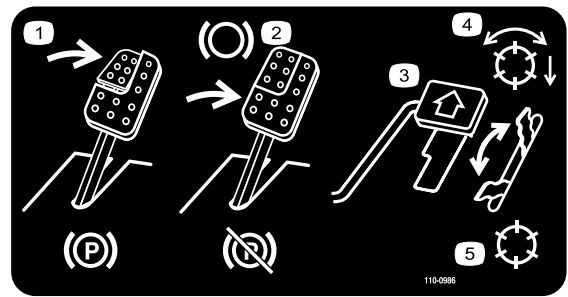

110-0986

1. Per inserire il freno di stazionamento premete il pedale del freno ed il pedale del freno di stazionamento.
2. Premete il pedale del freno per frenare.
3. Per spostare la macchina in avanti premete il pedale della trazione.
4. Modalità cilindro attivato
5. Modalità trasferimento

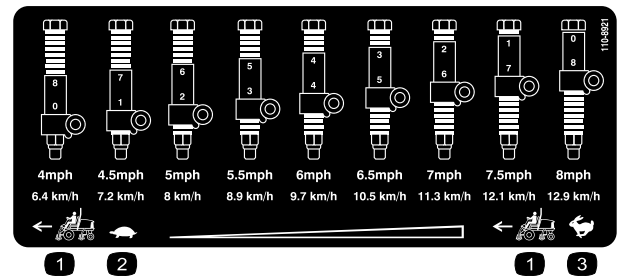

110-8921

1. Velocità del trattorino
2. Minima
3. Massima

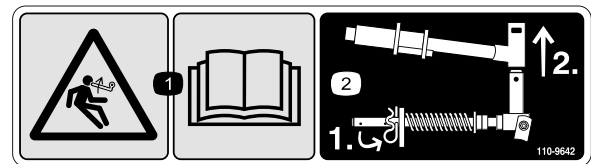

110-9642

1. Pericolo di energia accumulata. Leggete il *Manuale dell'operatore*.
2. Inserite la coppiglia nel foro più vicino alla staffa dell'asta, poi togliete il braccio di sollevamento e la forcella.



106-6755

- | | |
|--|--|
| 1. Refrigerante del motore sotto pressione. | 3. Avvertenza: non toccate la superficie che scotta. |
| 2. Pericolo di esplosione – Leggete il <i>Manuale dell'operatore</i> . | 4. Avvertenza – Leggete il <i>Manuale dell'operatore</i> . |

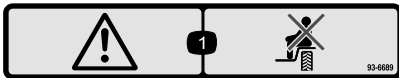

93-6688

1. Avvertenza: non trasportate passeggeri.

CALIFORNIA SPARK ARRESTER WARNING

Operation of this equipment may create sparks that can start fires around dry vegetation. A spark arrester may be required. The operator should contact local fire agencies for laws or regulations relating to fire prevention requirements. 117-2718

117-2718



93-6688

- | | |
|---|---|
| 1. Avvertenza – leggete le istruzioni prima di eseguire interventi di revisione o manutenzione. | 2. Rischio di taglio delle mani o dei piedi – arrestate il motore e attendete l'arresto delle parti in movimento. |
|---|---|



Simboli della batteria

Sulla vostra batteria si trovano alcuni di questi simboli, o tutti.

- | | |
|--|--|
| 1. Pericolo di esplosione. | 6. Tenete gli astanti a distanza di sicurezza dalla batteria. |
| 2. Vietato fumare, fuoco e fiamme libere | 7. Usate occhiali di sicurezza. I gas esplosivi possono accecare e causare altre lesioni.. |
| 3. Pericolo di ustioni da liquido caustico o sostanza chimica. | 8. L'acido della batteria può accecare e causare gravi ustioni. |
| 4. Usate occhiali di sicurezza. | 9. Lavate immediatamente gli occhi con abbondante acqua e ricorrete subito al medico. |
| 5. Leggete il <i>Manuale dell'operatore</i> . | 10. Contiene piombo; non disperdetevi nell'ambiente. |

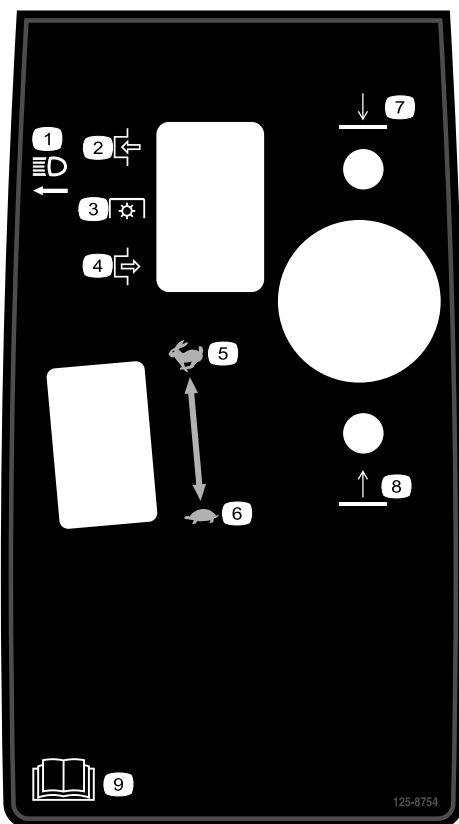

125-8754

- | | |
|-------------------------|---|
| 1. Fari | 6. Lento |
| 2. Inserimento | 7. Abbassate gli apparati di taglio |
| 3. Presa di forza (PDF) | 8. Alzate gli apparati di taglio. |
| 4. Disinserimento | 9. Leggete il <i>Manuale dell'operatore</i> . |
| 5. Veloce | |

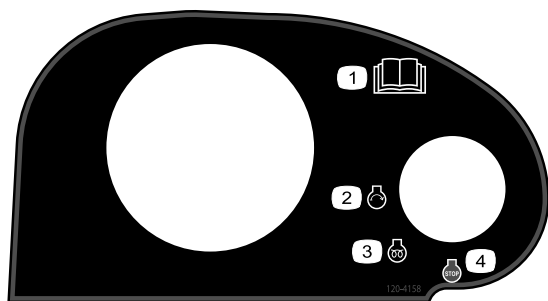

120-4158

- | | |
|---|------------------------------|
| 1. Leggete il <i>Manuale dell'operatore</i> . | 3. Motore – Preriscaldamento |
| 2. Motore – Avviamento | 4. Motore – Spegnimento |

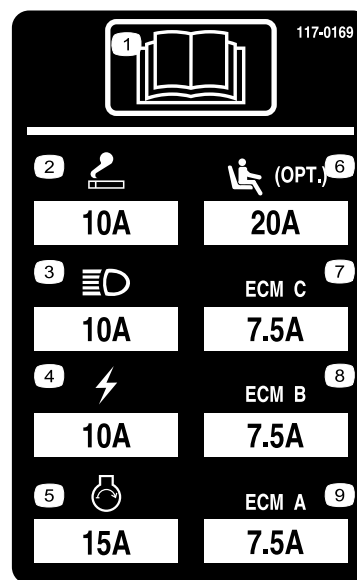

117-0169

1. Leggete il *Manuale dell'operatore*.
2. Presa di corrente – 10 A
3. Fari – 10 A
4. Alimentazione – 10 A
5. Avviamento motore – 15A
6. Sospensione pneumatica per sedile opzionale – 10 A
7. Gestione computer motore C – 10 A
8. Gestione computer motore B – 10 A
9. Gestione computer motore A – 10 A



127-2470

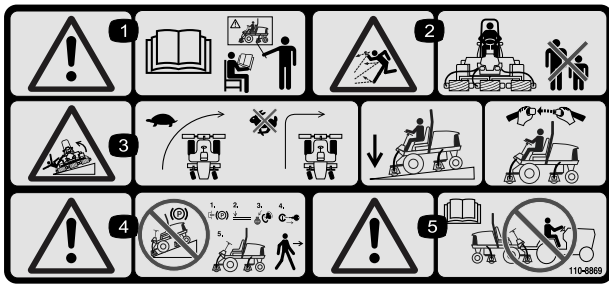

110-8869

1. Avvertenza – Leggete il *Manuale dell'operatore* e non utilizzate la macchina a meno che non siate appositamente addestrati.
2. Pericolo di lancio di oggetti – Tenete gli astanti a distanza di sicurezza dalla macchina.
3. Pericolo di ribaltamento – rallentate prima di svoltare e non svoltate ad alta velocità; quando scendete lungo le pendenze, abbassate gli elementi di taglio; utilizzate un sistema di protezione antiribaltamento e allacciate la cintura di sicurezza. Allacciate sempre la cintura di sicurezza quando sulla macchina è presente un sistema di protezione antiribaltamento.
4. Avvertenza – Non parcheggiate la macchina su pendenze; inserite il freno di stazionamento, abbassate gli apparati di taglio, spegnete il motore e toglie la chiave di accensione prima di lasciare la macchina.
5. Avvertenza – Leggete il *Manuale dell'operatore* e non trainate la macchina.

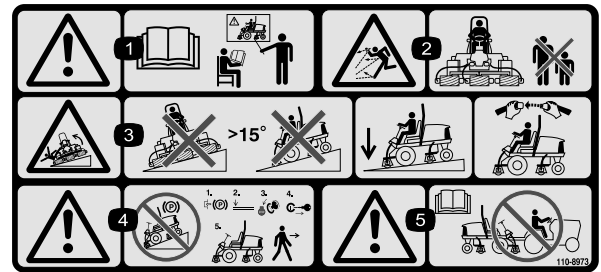

110-8973

(Affiggere sul N. cat. 110–8869 per CE*)

* L'adesivo di sicurezza include un'avvertenza relativa all'adesivo sulle pendenze, che deve essere applicato alla macchina ai sensi della norma di sicurezza europea dei tosaerba EN ISO 5395:2013. Gli angoli in massima pendenza indicati per l'uso di questa macchina sono prescritti e richiesti da questa norma.

1. Avvertenza – Leggete il *Manuale dell'operatore* e non utilizzate la macchina a meno che non siate appositamente addestrati.
2. Pericolo di lancio di oggetti – Tenete gli astanti a distanza di sicurezza dalla macchina.
3. Pericolo di ribaltamento – Non operate su pendenze superiori a 15° e abbassate gli apparati di taglio quando operate su pendii; allacciate la cintura di sicurezza.
4. Avvertenza – Non parcheggiate la macchina su pendenze; inserite il freno di stazionamento, abbassate gli apparati di taglio, spegnete il motore e toglie la chiave di accensione prima di lasciare la macchina..
5. Avvertenza – leggete il *Manuale dell'operatore* prima di trainare la macchina.

REELMASTER 5010-H/ 5410/5510/5610 & GROUNDMASTER 4300
QUICK REFERENCE AID

CHECK/SERVICE (daily)

1. OIL LEVEL, ENGINE	6. RADIATOR SCREEN
2. OIL LEVEL, HYDRAULIC TANK	7. BRAKE FUNCTION
3. COOLANT LEVEL, RADIATOR	8. TIRE PRESSURE
4. FUEL /WATER SEPARATOR	9. BELTS (FAN, ALT.)
5. PRECLEANER – AIR CLEANER	GREASING -- SEE OPERATOR'S MANUAL

FLUID SPECIFICATIONS/CHANGE INTERVALS

SEE OPERATOR'S MANUAL FOR INITIAL CHANGES.	FLUID TYPE	CAPACITY	CHANGE INTERVAL		FILTER PART NO.
			FLUID	FILTER	
A. ENGINE OIL	SAE 15W-40CI-4	3.5 QTS* (5010-H) 5.5 QTS.*	150 HRS.	150 HRS.	104-5167
B. HYD. CIRCUIT OIL	ISO VG 46/68	11 GALS.* (5010-H) 15 GALS.*	800 HRS.	SEE INDICATOR 800 HRS.	94-2621** 86-3010
C. AIR CLEANER				SEE INDICATOR	108-3810 (5010-H) (5410) (5510) 108-3812 (5610) (4300)
D. WATER SEPARATOR				400 HRS.	110-9049
E. FUEL TANK	NO. 2-DIESEL	14 GALS.	DRAIN AND FLUSH, 2 YRS.		
F. COOLANT	50/50 ETHYLENE GLYCOL/WATER	5.5 QTS. (5010-H) 7.0 QTS. (5410) 10.0 QTS. (5610) (4300)	DRAIN AND FLUSH, 2 YRS.		

* INCLUDING FILTER ** EXCLUDES 5010-H

125-8753

1. Per ulteriori informazioni sulla manutenzione leggete il *Manuale dell'operatore*.

Preparazione

Parti sciolte

Verificate che sia stata spedita tutta la componentistica, facendo riferimento alla seguente tabella.

Procedura	Descrizione	Qté	Uso
1	Non occorrono parti	–	Regolazione della pressione degli pneumatici.
2	Non occorrono parti	–	Regolazione della posizione del braccio di comando.
3	Apparati di taglio	5	Montaggio degli elementi di taglio.
4	Kit di finitura	1	Montaggio dei kit di finitura (venduti separatamente).
5	Non occorrono parti	–	Regolazione della molla di compensazione del manto erboso.
6	Gruppo del fermo del cofano Rondella	1 1	Montaggio del fermo del cofano CE.
7	Cavalletto degli elementi di taglio	1	Montaggio del cavalletto dell'apparato di taglio.

Strumenti e parti aggiuntive

Descrizione	Qté	Uso
Manuale dell'operatore	1	Lettura del Manuale dell'operatore prima di utilizzare la macchina.
Manuale dell'operatore del motore	1	Informazioni sul motore
Catalogo ricambi	1	Da utilizzare per riferimento ai numeri categorici
Dichiarazione di Conformità	1	Dichiarazione di Conformità
Materiale di addestramento dell'operatore	1	Consultare prima di utilizzare la macchina

Nota: Stabilite i lati sinistro e destro della macchina dalla normale posizione di guida.



Regolazione della pressione degli pneumatici

Non occorrono parti

Procedura

Gli pneumatici vengono sovrangonfiati per la spedizione, quindi occorre eliminare dell'aria per ridurre la pressione. La giusta pressione dell'aria negli pneumatici anteriori e posteriori è compresa tra 83 e 103 kPa (12 e 15 psi).

Importante: Per garantire un contatto uniforme con il manto erboso, mantenete una pressione uniforme in tutti gli pneumatici.

2

Regolazione della posizione del braccio di comando

Non occorrono parti

Procedura

La posizione del braccio di comando è regolabile per il vostro comfort.

1. Allentate i due bulloni che fissano il braccio di comando alla staffa di bloccaggio (Figura 2).



Figura 2

1. Braccio di comando
2. Staffe di bloccaggio
3. Bulloni (2)

2. Girate il braccio di comando nella posizione richiesta e serrate i due bulloni.

3

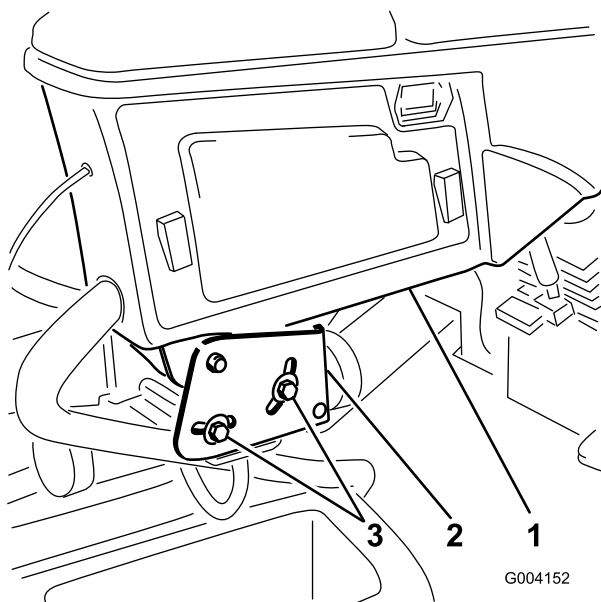
Montaggio degli elementi di taglio

Parti necessarie per questa operazione:

5	Apparati di taglio
---	--------------------

Procedura

⚠ ATTENZIONE

Se non staccate la corrente dagli apparati di taglio, qualcuno potrebbe accidentalmente avviare l'apparato di taglio causando gravi lesioni a mani e piedi.

Separate sempre i connettori per il distacco dall'alimentazione prima di eseguire interventi sugli apparati di taglio (Figura 26).

1. Scollegate i connettori per il distacco dall'alimentazione; fate riferimento a [Scollegamento dell'alimentazione dall'apparato di taglio](#) (pagina 22).
2. Togliete gli elementi di taglio dai cartoni. Eseguite il montaggio e la messa a punto come descritto nel *Manuale dell'operatore* degli elementi di taglio.
3. Il contrappeso (Figura 3) deve essere montato dal lato giusto dell'apparato di taglio, come descritto nelle *Istruzioni di installazione* del kit contrappeso.



Figura 3

1. Contrappeso

4. Montate la molla di compensazione del manto erboso sullo stesso lato dell'elemento di taglio e del motore principale del cilindro. Posizionate la compensazione del manto erboso come indicato di seguito.

Nota: Gli elementi di taglio vengono spediti con la molla di compensazione del manto erboso montata sulla destra degli elementi di taglio.

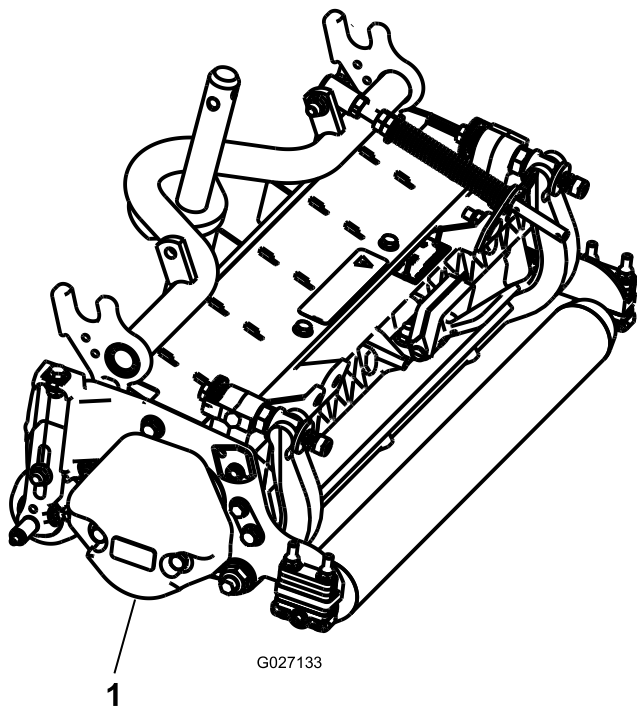
- A. Togliete i due bulloni a testa tonda e i dadi che fissano la staffa dell'asta alle alette degli elementi di taglio (Figura 4).



Figura 4

1. Molla di compensazione del manto erboso
2. Staffa dell'asta
3. Tubo della molla

- B. Togliete il dado flangiato che fissa il bullone del tubo della molla all'aletta del telaio portante (Figura 4). Staccate il gruppo.
- C. Montate il bullone del tubo della molla sull'aletta opposta, sul telaio portante, e fissatelo con il dado flangiato.

Nota: Posizionate la testa del bullone sul lato esterno dell'aletta, come illustrato nella Figura 5.

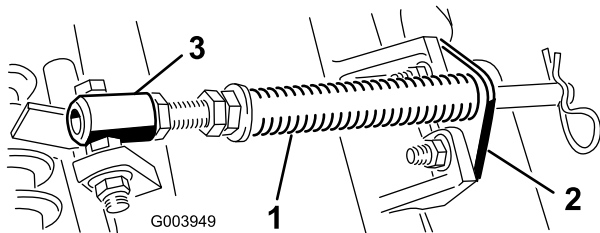

Figura 5

1. Aletta del telaio portante
2. Staffa dell'asta opposto

- D. Montate la staffa dell'asta sulle alette degli elementi di taglio usando i bulloni a testa tonda e i dadi (Figura 5).

Nota: In sede di montaggio o rimozione degli elementi di taglio verificate che la coppia sia montata nel foro dell'asta della molla, accanto alla staffa della molla. Diversamente, inserite la coppia nel foro nell'estremità dell'asta.

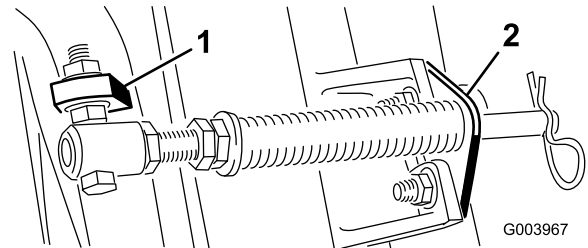
5. Abbassate completamente tutti i bracci di sollevamento.
6. Togliete il perno di ritenuta e il cappuccio dalla forcella del braccio di sollevamento (Figura 6).



Figura 6

1. Perno di ritenuta
2. Cappuccio

7. Per gli elementi di taglio anteriori, inflatelo un elemento di taglio sotto il braccio di sollevamento mentre inserite l'albero del telaio portante nella forcella di articolazione del braccio di sollevamento (Figura 7).

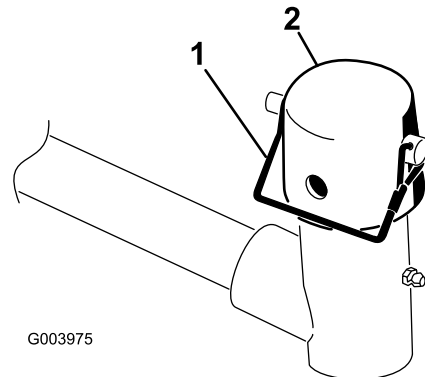

Figura 7

- | | |
|-------------------------------|--|
| 1. Braccio di sollevamento | 3. Forcella di articolazione del braccio di sollevamento |
| 2. Albero del telaio portante | |

11. Fissate la catena del braccio di sollevamento alla staffa della catena, usando il perno di ritenuta (Figura 9).

Nota: Utilizzate il numero di maglie della catena riportato nel *Manuale dell'operatore* degli elementi di taglio.

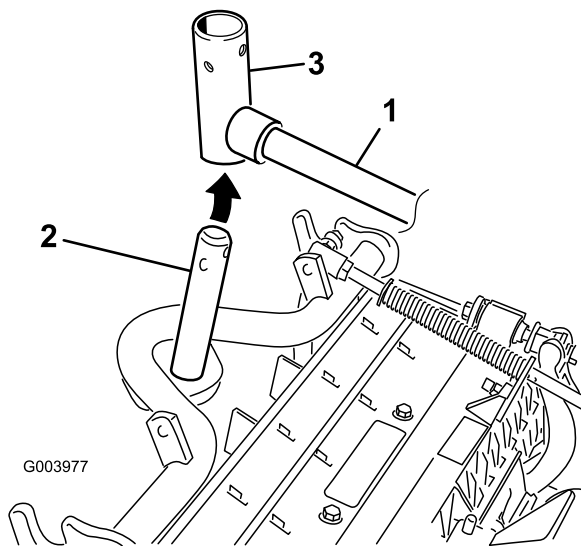

Figura 9

- | | |
|---------------------------------------|----------|
| 1. Catena del braccio di sollevamento | 3. Perno |
| 2. Staffa della catena | |

8. Eseguite la seguente operazione sugli elementi di taglio posteriori quando l'altezza di taglio è superiore a 19 mm.

- A. Togliete l'acciarino e la rondella che fissano l'albero di articolazione al braccio di sollevamento ed estraete l'albero dal braccio di sollevamento (Figura 8).

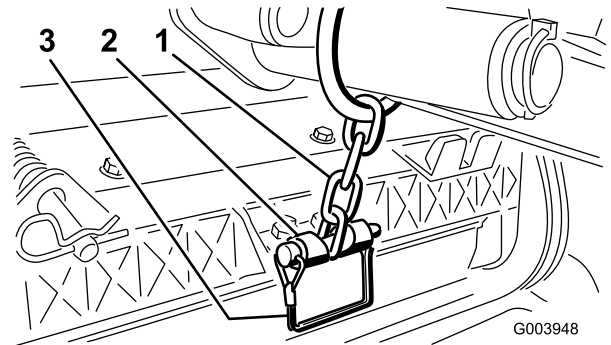

Figura 8

1. Acciarino e rondella

- B. Inserite la forcella del braccio di sollevamento nell'albero del telaio portante (Figura 7).
- C. Inserite l'albero del braccio di sollevamento nel braccio di sollevamento, e fissatelo con la rondella e l'acciarino (Figura 8).
9. Inserite il cappuccio sopra l'albero del telaio portante e la forcella del braccio di sollevamento.
10. Fissate il cappuccio e l'albero del telaio portante alla forcella del braccio di sollevamento con il perno di ritenuta (Figura 6).

Nota: Per avere un elemento di taglio sterzante usate la fessura, oppure usate il foro se l'elemento di taglio deve essere bloccato.

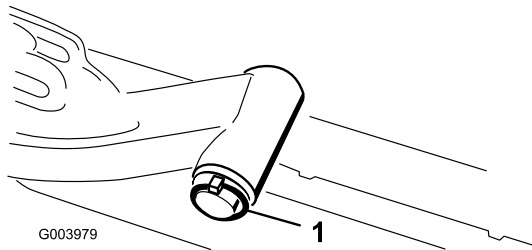
12. Spalmate del grasso pulito sull'albero scanalato del motore del cilindro.
13. Lubrificate con olio l'o-ring del motore del cilindro e montatelo sulla flangia del motore.
14. Montate il motore ruotato in senso orario in modo che le flange del motore non tocchino i bulloni (Figura 10).

Nota: Ruotate il motore in senso antiorario fin quando le flange non agganciano i bulloni, quindi serrate i bulloni.

Importante: Verificate che il flessibile del motore del cilindro non sia attorcigliato, piegato o rischi di venire compresso.



Figura 10

1. Motore principale del cilindro 2. Bullone di fissaggio (2)

3. Inserite la piastra del connettore sui bulloni di montaggio di supporto con i connettori posizionati come illustrato in [Figura 11](#).
4. Fissate la piastra del connettore su uno dei bulloni di fissaggio con il dado flangiato precedentemente rimosso.
5. Individuate il cablaggio preassemblato sulla macchina e collegate i connettori a quelli del kit di finitura.

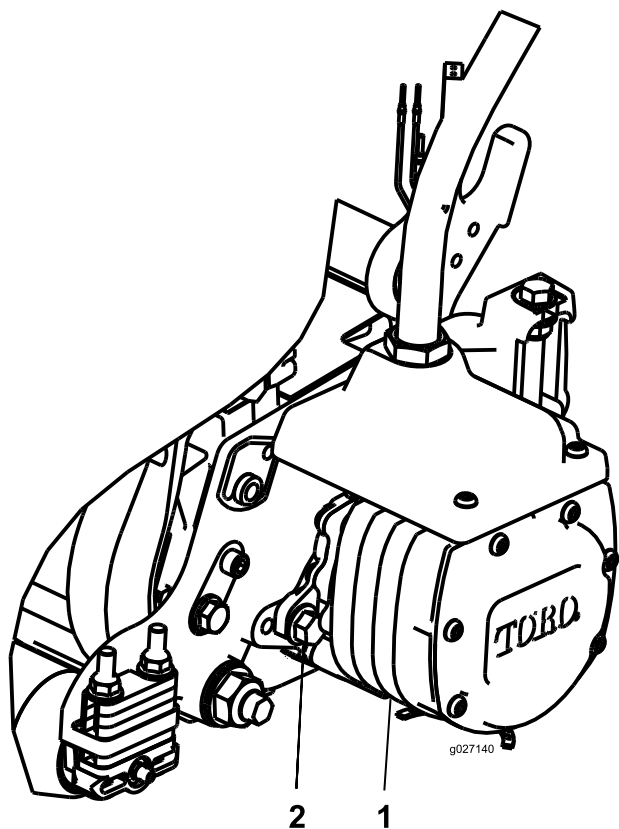

Figura 11

Posizione dell'apparato di taglio n. 4, anteriore sinistro

1. Dado a testa flangiata aggiuntivo 3. Staffa di supporto
2. Piastra del connettore

6. Ripetete la procedura nelle 4 posizioni di supporto rimanenti, come illustrato nelle immagini da [Figura 12](#) a [Figura 15](#).

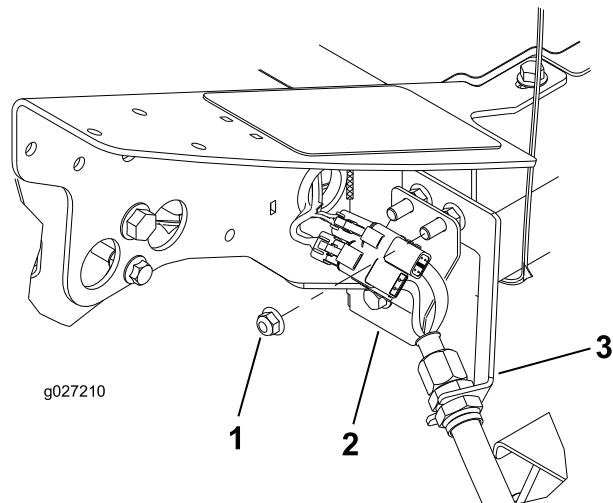
Importante: Le piastre dei connettori sono posizionate diversamente nei punti rimanenti, quindi il flessibile può essere disposto attraverso la staffa di supporto e l'apparato di taglio senza torcerlo o piegarlo.

4

Montaggio dei kit di finitura

Parti necessarie per questa operazione:

1	Kit di finitura
---	-----------------

Procedura

Importante: Per garantire che la disposizione dei flessibili avvenga in modo idoneo e che i flessibili non si attorciglino, montate i motori sugli apparati di taglio prima di montare i kit di finitura.

1. Nell'angolo anteriore sinistro del telaio (posizione dell'apparato di taglio n. 4) togliete il dado a testa flangiata aggiuntivo sul bullone che fissa la staffa di supporto alla macchina ([Figura 11](#)).
2. Allentate i dadi sul raccordo del flessibile del kit di finitura, inserite il flessibile nella scanalatura sulla staffa di supporto e serrate i dadi.

Nota: Per serrare i dadi servitevi di una chiave ausiliaria per prevenire la torsione o la piegatura del flessibile.



Figura 12

Posizione dell'apparato di taglio n. 1, anteriore centrale
(Come si vede da sotto la macchina)

- 1. Piastra del connettore
- 2. Dado a testa flangiata aggiuntivo
- 3. Staffa di supporto

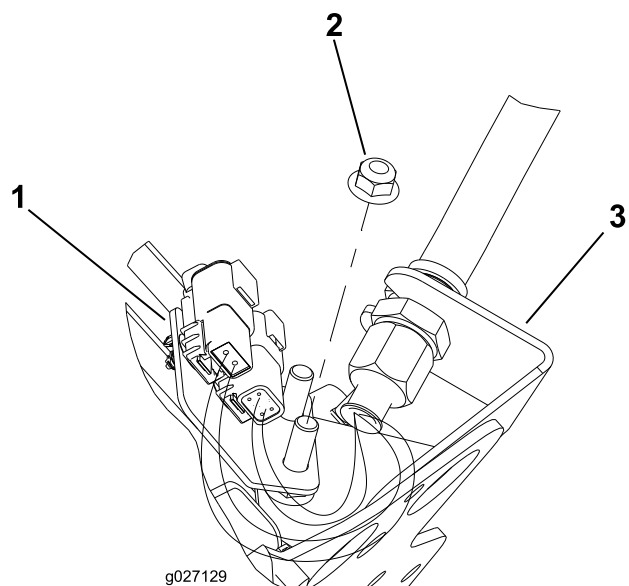

Figura 14

Posizione dell'apparato di taglio n. 3, posteriore destro

- 1. Dado a testa flangiata aggiuntivo
- 2. Staffa di supporto
- 3. Piastra del connettore

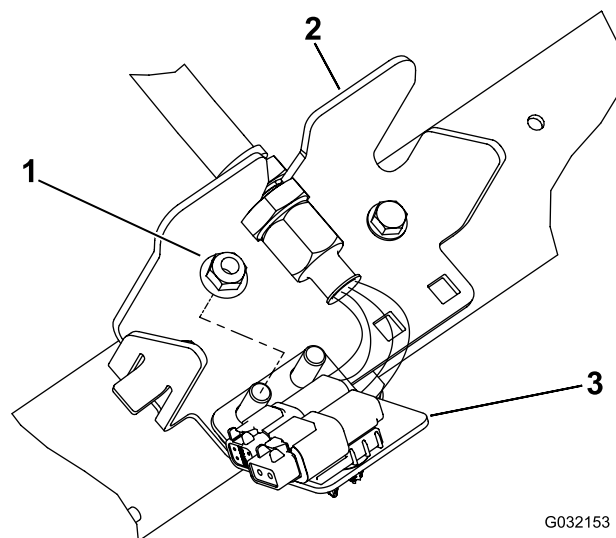

Figura 13

Posizione dell'apparato di taglio n. 5, anteriore destra

- 1. Staffa di supporto
- 2. Piastra del connettore
- 3. Dado a testa flangiata aggiuntivo

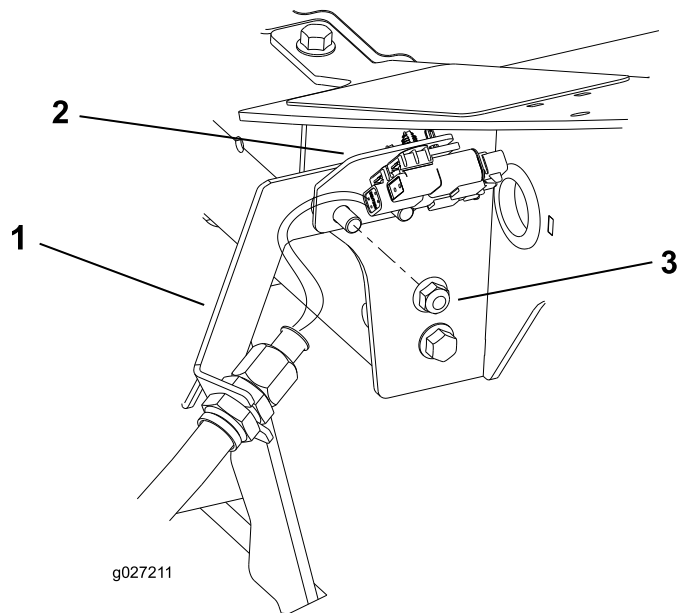

Figura 15

Posizione dell'apparato di taglio n. 2, posteriore sinistra

- 1. Staffa di supporto
- 2. Dado a testa flangiata aggiuntivo
- 3. Piastra del connettore

5

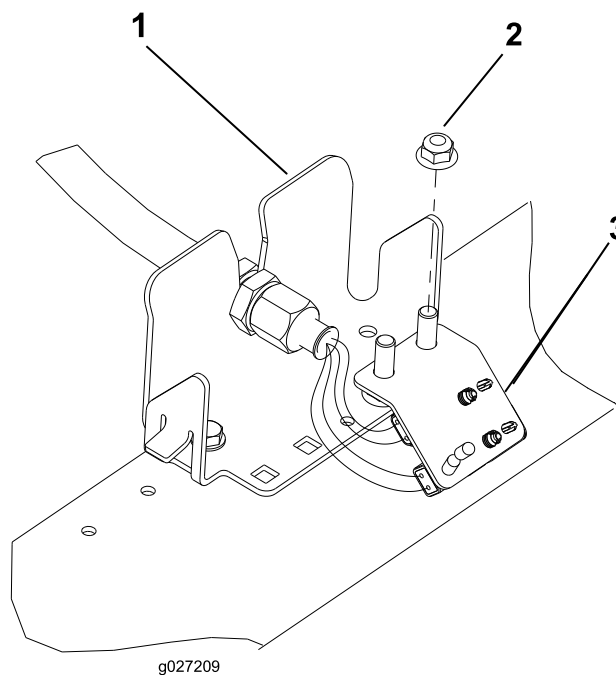
Regolazione della molla di compensazione del manto erboso

Non occorrono parti

Procedura

La molla di compensazione del manto erboso (Figura 16) trasferisce inoltre il peso dal rullo anteriore a quello posteriore, per contribuire a ridurre l'ondulazione del manto erboso, detta anche fluttuazione o bobbing.

Importante: Per eseguire la messa a punto della molla, lasciate l'apparato di taglio montato sul trattorino, in posizione di marcia avanti e abbassato a terra.

1. Verificate che la coppiglia sia montata nel foro posteriore dell'asta della molla (Figura 16).



Figura 16

- | | |
|--|---------------------------|
| 1. Molla di compensazione del manto erboso | 3. Asta della molla |
| 2. Coppiglia | 4. Dadi a testa esagonale |

2. Serrate i dadi esagonali sulla parte anteriore dell'asta della molla fino a ridurre la lunghezza compressa della molla a 12,7 cm sugli apparati di taglio da 12,7 cm oppure a 15,9 cm sugli apparati da 17,8 cm (Figura 16).

Nota: Per lavorare su terreno accidentato riducete la lunghezza della molla di 12,7 mm. Le ondulazioni del terreno saranno seguite leggermente meno fedelmente.

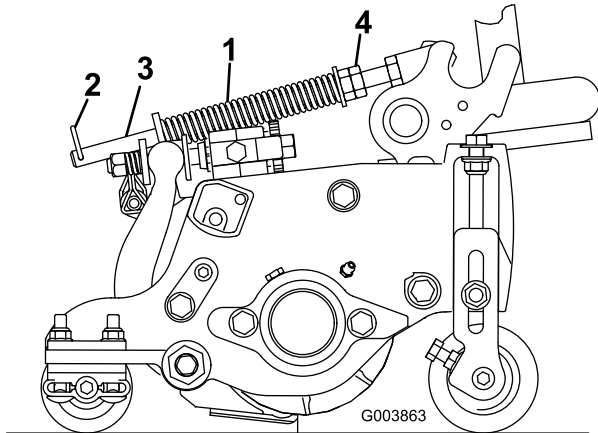
6

Montaggio del fermo del cofano CE

Parti necessarie per questa operazione:

1	Gruppo del fermo del cofano
1	Rondella

Procedura

1. Sbloccate il cofano e alzate.
2. Togliete l'anello passacavi in gomma dal foro nel lato sinistro del cofano (Figura 17).



Figura 17

1. Anello passacavi in gomma

3. Togliete il dado dal gruppo fermo del cofano (Figura 18).

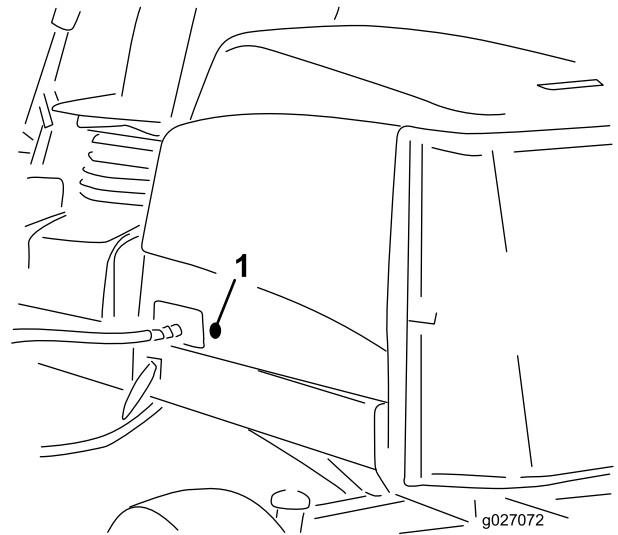

Figura 18

- | | |
|---------------------|-----------------------|
| 1. Fermo del cofano | 3. Rondella elastica |
| 2. Dado | 4. Rondella metallica |

4. Dall'esterno del cofano, inserite il lato gancio del fermo attraverso il foro presente nel cofano. La rondella elastica di tenuta deve rimanere all'esterno del cofano.
5. All'interno del cofano inserite la rondella metallica sul fermo e fissate con il dado. Il fermo deve inserirsi a fondo nell'arresto del telaio quando è chiuso. Per aprire e chiudere il fermo del cofano usate l'apposita chiave a corredo.

7

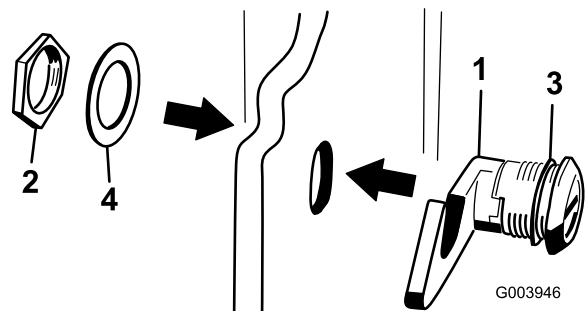
Utilizzo del cavalletto dell'apparato di taglio

Parti necessarie per questa operazione:

1	Cavalletto degli elementi di taglio
---	-------------------------------------

Procedura

Quando occorre inclinare l'elemento di taglio per accedere alla controlama o al cilindro, sostenete la parte posteriore dell'elemento con il cavalletto in modo che i dadi sul retro delle viti di regolazione della barra di appoggio non poggino sul piano di lavoro (Figura 19).



Figura 19

1. Cavalletto dell'apparato di taglio

Fissate il cavalletto alla staffa della catena, usando il perno di ritenuta (Figura 20).

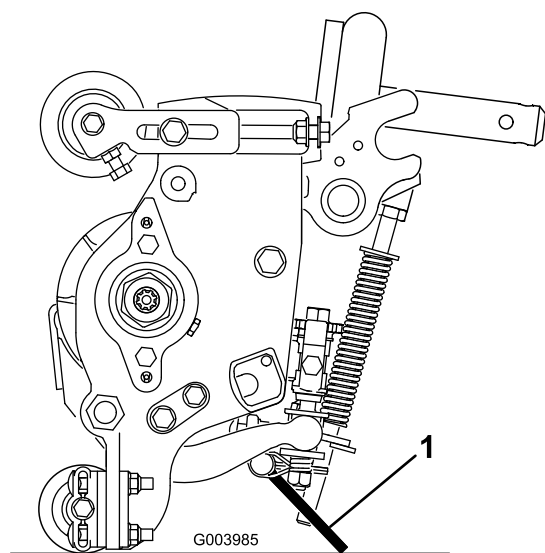

Figura 20

1. Staffa della catena
2. Perno di ritenuta
3. Cavalletto dell'apparato di taglio

Quadro generale del prodotto

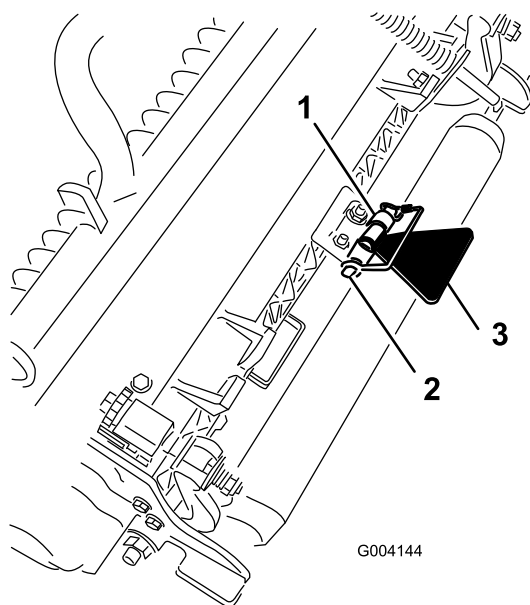

Figura 21

- | | |
|------------------------------|----------------------------------|
| 1. Cofano del motore | 5. Regolazioni del sedile |
| 2. Postazione dell'operatore | 6. Elementi di taglio anteriori |
| 3. Braccio di comando | 7. Elementi di taglio posteriori |
| 4. Volante | |

Comandi

Manopole di regolazione del sedile

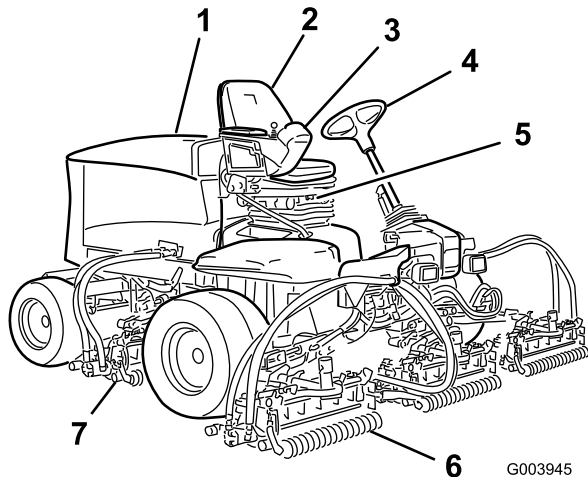
La leva di regolazione del sedile (Figura 22) consente di spostare il sedile avanti o indietro. La manopola di regolazione del peso lo regola in base al vostro peso. L'indicatore del peso indica quando il sedile è regolato secondo il vostro peso. La manopola di regolazione dell'altezza regola il sedile in base alla vostra altezza.



Figura 22

- | | |
|-------------------------------------|--|
| 1. Indicatore del peso | 3. Manopola di regolazione dell'altezza |
| 2. Manopola di regolazione del peso | 4. Leva di regolazione (avanti o indietro) |

Pedale di comando della trazione

Il pedale di comando della trazione (Figura 23) controlla il funzionamento in marcia avanti e retromarcia. Per fare marcia avanti premete la parte superiore del pedale, e per la retromarcia premete la parte inferiore del pedale. La velocità di trasferimento dipende dal grado di pressione sul pedale. La velocità massima di trasferimento senza carico si ottiene premendo a fondo il pedale con l'acceleratore in posizione FAST.

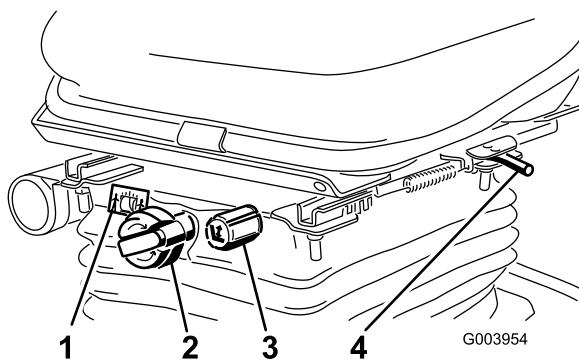
Per fermare la macchina, riducete la pressione sul pedale della trazione e lasciate che ritorni al centro.

Limitatore della velocità di tosatura

Quando è alzato, il limitatore della velocità di tosatura (Figura 23) controlla la velocità di tosatura e consente l'innesto degli elementi di taglio. Ciascun distanziale regola la velocità di tosatura di 0,8 km/ora. Quanto più distanziali si trovano sopra il bullone, tanto più lenta è la macchina. Per il trasferimento, e per ottenere la massima velocità, spostate indietro il limitatore di velocità di tosatura.

Nota: In modalità Economy la velocità di tosatura a terra è leggermente ridotta. Rimuovete 1 distanziale per ottenere la stessa velocità di tosatura utilizzata nella modalità normale.

Pedale del freno

Premete il pedale del freno (Figura 23) per fermare la macchina.

Freno di stazionamento

Per inserire il freno di stazionamento, (Figura 23) premete il pedale del freno e bloccatelo premendo in avanti la parte superiore. Per rilasciare il freno di stazionamento, premete il pedale del freno finché il fermo non si ritira.



Figura 23

- | | |
|--|-----------------------------------|
| 1. Pedale della trazione | 4. Pedale del freno |
| 2. Limitatore della velocità di tosatura | 5. Freno di stazionamento |
| 3. Distanziali | 6. Pedale di inclinazione volante |

Pedale di inclinazione volante

Per inclinare il volante verso di voi premete il pedale (Figura 23), tirate il volante verso di voi nella posizione più comoda e rilasciate il pedale.

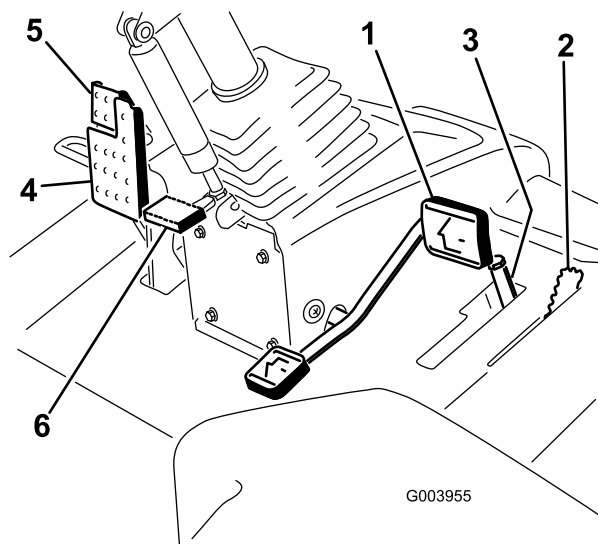
Interruttore di regime del motore

L'interruttore di regime del motore (Figura 24) ha 2 modalità che consentono di modificare la velocità del motore stesso. Agendo temporaneamente sull'interruttore, si può aumentare o diminuire il regime del motore con incrementi di 100 giri/min. Tenendo premuto l'interruttore, il motore passa automaticamente al minimo superiore o inferiore, a seconda dell'estremità dell'interruttore premuta.



Figura 24

- | | |
|---|--|
| 1. Leva di comando Abbassamento Tosatura/Sollevamento | 4. Interruttore Attiva/Disattiva Tosatura/Sollevamento |
| 2. Interruttore a chiave | 5. Interruttore del regime del motore |
| 3. InfoCenter | 6. Interruttore dei fari |

Interruttore a chiave

L'interruttore di accensione (Figura 24) ha 3 posizioni: OFF (spento), ON/PREHEAT (acceso/preriscaldamento) e START (avvio).

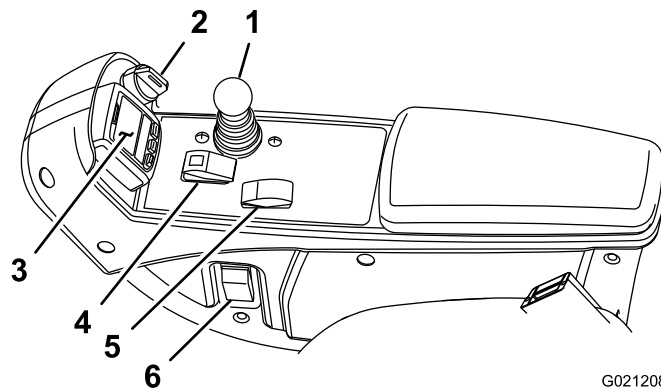
Leva di comando Abbassa-Tosa/Alza

Questa leva (Figura 24) alza e abbassa gli elementi di taglio e avvia e arresta gli apparati di taglio quando sono attivati nella modalità MOW (tosatura). Non è possibile abbassare gli apparati di taglio quando la leva di tosatura/trasferimento è in posizione TRASFERIMENTO.

Interruttore dei fari

Girate l'interruttore in basso per accendere i fari (Figura 24).

Interruttore Attiva/Disattiva

Utilizzate l'interruttore Attiva/Disattiva (Figura 24) insieme alla leva di comando Abbassa-Tosa/Alza per azionare gli apparati di taglio.

Presca elettrica

La presa è un'alimentazione a 12 V per apparecchiature elettroniche (Figura 25).

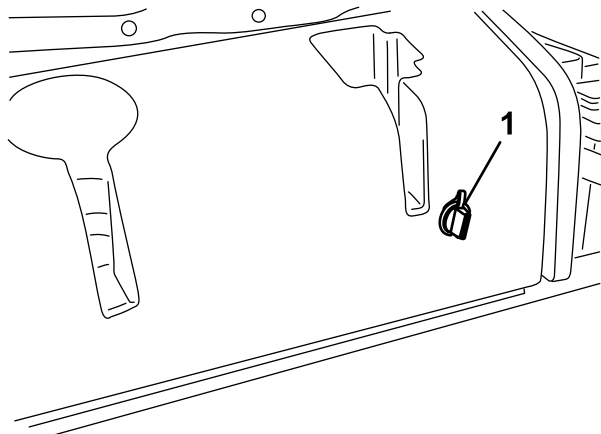

G004133

Figura 25

1. Presca elettrica

Scollegamento dell'alimentazione dall'apparato di taglio

Prima di installare, rimuovere o eseguire interventi sugli apparati di taglio, scollegate gli apparati di taglio dall'alimentazione separando il connettore per il distacco dell'apparato di taglio dall'alimentazione (Figura 26) situato sotto il sedile. Collegate di nuovo i connettori prima di utilizzare la macchina.

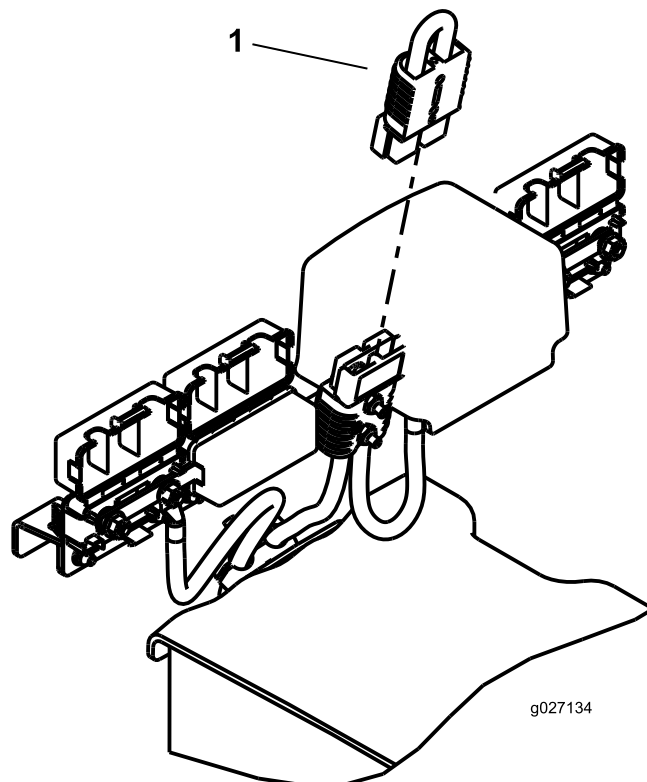

g027134

Figura 26

1. Connettore di distacco dall'alimentazione

⚠ ATTENZIONE

Se non staccate la corrente dagli apparati di taglio, qualcuno potrebbe accidentalmente avviare l'apparato di taglio causando gravi lesioni a mani e piedi.

Separate sempre i connettori per il distacco dell'apparato di taglio dall'alimentazione prima di eseguire interventi sugli apparati di taglio.

Utilizzo del display LCD InfoCenter

Il display LCD InfoCenter mostra le informazioni relative alla macchina, quali lo stato di funzionamento, diagnostica e altre informazioni pertinenti (Figura 27). Sono presenti più schermate display sull'InfoCenter. In qualsiasi momento potete passare da una schermata all'altra premendo uno dei pulsanti InfoCenter e selezionando la freccia di direzione appropriata.



Figura 27

1. Spia luminosa 3. Pulsante centrale
2. Pulsante destro 4. Pulsante sinistro

- Pulsante sinistro, pulsante indietro/accesso menu – premete il pulsante per accedere ai menu InfoCenter e per tornare indietro da qualsiasi menu in uso al momento.
- Pulsante centrale – premete il pulsante per scorrere i menu.
- Pulsante destro – premete il pulsante per aprire un menu in cui una freccia a destra indica un contenuto supplementare.

Nota: Lo scopo di ogni pulsante può variare a seconda della necessità del momento. Ogni pulsante è contrassegnato con un'icona che ne visualizza la funzione corrente.

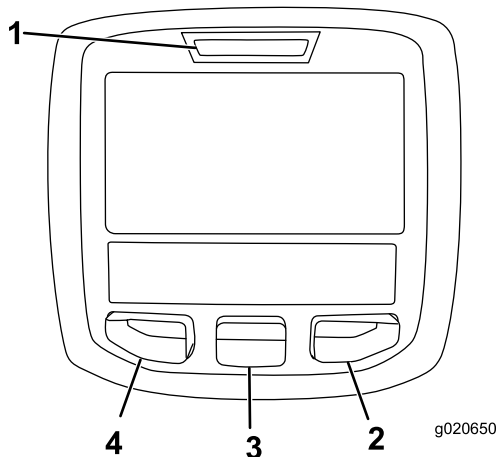









Descrizione icone InfoCenter

SERVIZIO DOVUTO	Indica quando occorre effettuare la manutenzione programmata
	Contaore
	Icona informazioni
	Veloce
	Lento
	Livello del carburante
	Le candele sono attive.
	Alzate gli apparati di taglio.
	Abbassate gli apparati di taglio.

Descrizione icone InfoCenter (cont'd.)

	Sedetevi sul sedile.
	Il freno di stazionamento è innestato.
	Range superiore (trasferimento).
	Folle
	Range inferiore (tosatura).
	Temperatura del refrigerante motore (°C o °F)
	Temperatura (calda)
	La presa di forza è innestata.
	Vietato
	Avviate il motore.
	Spegnete il motore.
	Motore
	Interruttore a chiave
	Batteria
	Motore/generatore (non in carica)
	Motore/generatore (in carica)
	Cilindro a comando automatico
	Lappatura anteriore
	Lappatura posteriore
	Gli apparati di taglio sono in fase di abbassamento.
	Gli apparati di taglio sono in fase di sollevamento.
	Codice di accesso PIN
	Bus CAN
	InfoCenter

Descrizione icone InfoCenter (cont'd.)

	Cattivo stato o non funzionante
	Lampada
OUT	Uscita del controller TEC o cavo di controllo preassemblato
	Interruttore
	Rilasciate l'interruttore.
	Passate allo stato indicato.
Spesso i simboli sono combinati per formare frasi. Alcuni esempi sono mostrati sotto	
	Mettete la macchina in folle.
	Avviamento del motore negato.
	Spegnimento del motore
	Il refrigerante del motore è troppo caldo.
	Sedersi o azionare il freno di stazionamento

Utilizzo dei menu

Per accedere al sistema di menu InfoCenter, premete il pulsante di accesso ai menu dalla schermata principale. Si passa così al menu principale. Consultate le tabelle seguenti per un riepilogo delle opzioni disponibili nei menu:

Menu principale	
Voce menu	Descrizione
Guasti	Il menu Guasti contiene un elenco dei guasti recenti della macchina. Consultate il <i>Manuale di manutenzione</i> o contattate il distributore Toro per maggiori informazioni sul menu Guasti e sulle informazioni in esso contenute.
Service (Manutenzione)	Il menu Service (Manutenzione) contiene dati sulla macchina, come il contatore delle ore di utilizzo e altri valori analoghi.

Diagnostica	Il menu Diagnostica mostra lo stato di ogni interruttore della macchina, del sensore e dell'uscita di controllo. Si può utilizzare per risolvere determinate problematiche in quanto indica rapidamente i comandi della macchina attivati e disattivati.
Impostazioni	Il menu Impostazioni consente di personalizzare e modificare le opzioni di configurazione sul display InfoCenter.
Informazioni	Il menu Informazioni elenca il numero del modello, il numero di serie e la versione software della macchina.

Servizio	
Voce menu	Descrizione
Hours	Riporta il numero totale di ore di funzionamento di macchina, motore e PDF, nonché il numero di ore di trasporto della macchina e la manutenzione prevista.
Counts	Riporta i vari conteggi a cui è stata sottoposta la macchina.

Diagnostica	
Voce menu	Descrizione
Cutting Units	Indica entrate, qualificatori e uscite per sollevare e abbassare gli apparati di taglio.
Hi/Low Range	Indica entrate, qualificatori e uscite per guidare in modalità di trasporto.
PDF	Indica entrate, qualificatori e uscite per abilitare il circuito PDF.
Engine Run	Indica entrate, qualificatori e uscite per avviare il motore.
Backlap	Indica entrate, qualificatori e uscite per azionare la funzione di lappatura.

Impostazioni	
Voce menu	Descrizione
Unità	Imposta le unità di misura usate nell'InfoCenter. Le opzioni del menu sono Inglese o Metrica.
Lingua	Imposta la lingua usata nell'InfoCenter*.
Retroilluminazione LCD	Imposta la luminosità del display LCD.
Contrasto LCD	Imposta il contrasto del display LCD.

Front Backlap Reel Speed	Controlla la velocità dei cilindri anteriori in modalità lappatura.
Rear Backlap Reel Speed	Controlla la velocità dei cilindri posteriori in modalità lappatura.
Menu Protected	Consente al supervisore/meccanico di accedere ai menu protetti inserendo un codice di accesso.
Auto Idle	Controlla la durata consentita prima di riportare il motore al minimo quando la macchina è ferma.
Blade Count	Controlla il numero di lame sul cilindro per la velocità dei cilindri.
Mow Speed	Controlla la velocità di trasferimento per determinare la velocità dei cilindri.
Height of cut (HOC)	Controlla l'altezza di taglio (HOC) per determinare la velocità dei cilindri.
F Reel RPM	Visualizza la posizione della velocità dei cilindri calcolata per i cilindri anteriori. I cilindri possono essere anche regolati manualmente.
R Reel RPM	Visualizza la posizione della velocità dei cilindri calcolata per i cilindri posteriori. I cilindri possono essere anche regolati manualmente.
Modalità Economy	Quando attivata, la modalità Economy diminuisce la velocità del motore durante la tosatura per ridurre il rumore e il consumo di carburante. La velocità dei cilindri non cambia ma la velocità di tosatura viene ridotta se l'arresto della tosatura non viene regolato di conseguenza.

* Solo il testo "rivolto all'operatore" è tradotto. Le schermate Guasti, Servizio e Diagnostica sono "rivolte alla manutenzione." I titoli saranno visualizzati nella lingua selezionata mentre le voci di menu in inglese.

Informazioni	
Voce menu	Descrizione
Modello	Elenca il numero di modello della macchina.
NS	Elenca il numero di serie della macchina.
Machine Controller Revision	Elenca la revisione software del controller master.

CU 1 CU 2 CU 3 CU 4 CU 5	Elenca la revisione software di ciascun apparato di taglio.
Generatore	Elenca la revisione software del motore/generatore.
InfoCenter Revisione	Elenca la versione software dell'InfoCenter.
CAN Bus	Elenca lo stato del bus di comunicazione della macchina.

Menu protetti

Sono presenti 2 schermate di visualizzazione aggiuntive e 7 impostazioni di configurazione operative regolabili nel menu Settings (menu impostazioni) dell'InfoCenter: Auto Idle (minimo automatico), Blade Count (numero lame), Mow Speed (velocità di tosatura), Height of Cut (HOC) (altezza di taglio), F Reel RPM (regime cilindro anteriore), R Reel RPM (regime cilindro posteriore) ed Economy Mode (modalità Economy). Tali impostazioni sono bloccabili utilizzando il menu Protected.

Nota: Al momento della consegna, la password iniziale è programmata dal distributore.

Accesso alle Impostazioni del menu Protected (menu protetto) e alle schermate display

Per accedere alle Impostazioni del menu Protected (menu protetto) e alle schermate display

1. Dal Menu principale scorrete fino al menu Impostazioni e premete il pulsante destro.
2. Dal menu Impostazioni scorrete fino al menu Protected e premete il pulsante destro.
3. Per inserire il codice di accesso, utilizzate il pulsante centrale per impostare la prima cifra poi premete il pulsante destro per passare alla cifra successiva.
4. Utilizzate il pulsante centrale per impostare la seconda cifra poi premete il pulsante destro per passare alla cifra successiva.
5. Utilizzate il pulsante centrale per impostare la terza cifra poi premete il pulsante destro per passare alla cifra successiva.
6. Utilizzate il pulsante centrale per impostare la quarta cifra poi premete il pulsante destro.
7. Premete il pulsante centrale per inserire il codice.
8. Se il codice è stato accettato e il menu Protected è stato sbloccato, il PIN viene visualizzato nell'angolo in alto a destra della schermata.

Nota: Se dimenticate il codice di accesso o lo inserite erroneamente, contattate il distributore a scopo di assistenza.

Visualizzazione e modifica delle impostazioni del menu Protected (menu protetto)

1. Nel menu Protected, scorrete fino a Protect Settings (proteggi impostazioni).
2. Per visualizzare e modificare le impostazioni senza inserire un codice di accesso, utilizzate il pulsante di destra per modificare Protect Settings su OFF.
3. Per visualizzare e modificare le impostazioni con un codice di accesso, utilizzate il pulsante di sinistra per modificare Protect Settings su ON, impostare il codice di accesso e girare la chiave nell'interruttore di accensione in posizione OFF e poi in posizione ON.

Impostazione di Minimo automatico

1. Nel menu Impostazioni scorrete fino a Minimo automatico.
2. Premete il tasto destro per modificare la durata del minimo automatico tra OFF, 8S, 10S, 15S, 20S e 30S.

Impostazione di Blade Count

1. Nel menu Settings, scorrete fino a Blade Count
2. Premete il tasto destro per modificare il conteggio lama tra 5, 8 o 11 cilindri della lama.

Impostazione di Mow Speed

1. Nel menu Settings, scorrete fino a Mow Speed.
2. Premete il pulsante destro per selezionare la velocità di tosatura.
3. Utilizzate il pulsante centrale destro per selezionare la velocità di tosatura adeguata da impostare sul limitatore della velocità di tosatura meccanico sul pedale di trazione.
4. Premete il pulsante sinistro per uscire dalla velocità di tosatura e salvare l'impostazione.

Impostazione di Height of cut (HOC)

1. Nel menu Settings, scorrete fino a HOC.
2. Premete il pulsante destro per selezionare l'altezza di taglio.
3. Utilizzate il pulsante centrale destro per selezionare la corretta impostazione dell'altezza di taglio. (Se non viene visualizzata l'impostazione esatta, selezionate l'impostazione dell'altezza di taglio più prossima nell'elenco visualizzato).
4. Premete il pulsante sinistro per uscire dall'altezza di taglio e salvare l'impostazione.

Impostazione di Front and Rear Reel Speeds (velocità dei cilindri anteriore e posteriore)

Sebbene le velocità dei cilindri anteriore e posteriore si calcolino inserendo il numero di lame, la velocità di tosatura e l'altezza di taglio nell'InfoCenter, l'impostazione è modificabile manualmente per adattarsi alle diverse condizioni di tosatura.

1. Per modificare le impostazioni della velocità dei cilindri, scorrete fino a F Reel RPM, R Reel RPM o entrambe
2. Premete il pulsante destro per modificare il valore della velocità di tosatura. Sebbene l'impostazione della velocità sia variata, il display continua a visualizzare la velocità dei cilindri calcolata in base a conteggio delle lame, velocità di tosatura e altezza di taglio inserite in precedenza, visualizzando anche il nuovo valore.

Impostazione della modalità Economy

1. Dal Menu principale utilizzate il pulsante centrale per scorrere verso il basso al menu Settings.
2. Premete il pulsante destro per selezionare.
3. Dal menu Settings utilizzate il pulsante centrale per scorrere verso il basso alla modalità Economy.
4. Premete il pulsante destro per selezionare la funzione ON.
5. Premete il pulsante sinistro per salvare l'impostazione e uscire.

Per accedere alle schermate display protette

Dalla schermata principale, premete una volta il pulsante centrale; quando sopra ai pulsanti compaiono le frecce, premete nuovamente il pulsante centrale per scorrere attraverso le schermate display.

Premete nuovamente il pulsante centrale per accedere alla schermata con le informazioni del cilindro a comando automatico che visualizza la corrente del cilindro e la velocità di ciascuno dei 5 apparati di taglio.

Premete nuovamente il pulsante centrale per accedere alla schermata della modalità Energy che visualizza i componenti, il flusso di energia e la direzione durante il funzionamento.

Specifiche

Nota: Specifiche e disegno sono soggetti a variazione senza preavviso.

Larghezza di trasferimento	228 cm
Larghezza di taglio	254 cm
Lunghezza	282 cm
Altezza con rollbar di protezione	160 cm
Peso	1.259 kg
Motore	Kubota 24.8 cv
Capacità serbatoio carburante	53 litri
Velocità di trasferimento	0-16 km/h
Velocità di lavoro	0-13 km/h

Attrezzi/accessori

È disponibile una gamma di attrezzi ed accessori approvati da Toro per l'impiego con la macchina, per ottimizzare ed ampliare le sue applicazioni. Richiedete la lista degli attrezzi ed accessori approvati ad un Centro Assistenza Toro o ad un Distributore, oppure visitate www.Toro.com.

Per proteggere al meglio il vostro investimento e mantenere le prestazioni ottimali dell'attrezzatura, ricorrete ai ricambi originali Toro. Per quanto riguarda l'affidabilità, Toro fornisce ricambi concepiti per le specifiche tecniche esatte delle proprie attrezzature. Per la vostra serenità, continuate a richiedere i ricambi originali Toro.

Funzionamento

Nota: Stabilite i lati sinistro e destro della macchina dalla normale posizione di guida.

⚠ ATTENZIONE

Se lasciate la chiave nell'interruttore di accensione, qualcuno potrebbe accidentalmente avviare il motore e ferire gravemente voi od altre persone.

Abbassate gli elementi di taglio al suolo, inserite il freno di stazionamento e togliete la chiave dall'interruttore di accensione prima di eseguire interventi di manutenzione o messa a punto sulla macchina.

La sicurezza prima di tutto

Leggete tutte le istruzioni e i simboli contenuti nella sezione sulla sicurezza. La conoscenza di queste informazioni potrebbe aiutare voi e gli astanti ad evitare infortuni.

⚠ PERICOLO

L'erba bagnata e pendenze ripide possono causare scivolate e la perdita di controllo del tosaerba.

- non utilizzate su pendenze superiori ai 15 gradi;
- rallentate sui pendii, ed usate la massima cautela;
- Non azionate la macchina nei pressi di zone d'acqua.

⚠ PERICOLO

Se le ruote cadono oltre i bordi dell'area di lavoro, possono provocare il ribaltamento della macchina e causare gravi infortuni, la morte o l'annegamento.

Non azionate la macchina nei pressi di scarpate.

⚠ PERICOLO

L'azionamento della macchina con il roll bar abbassato può determinare gravi infortuni o anche la morte in caso di ribaltamento.

Tenete sempre il roll bar completamente alzato e bloccato, ed allacciate la cintura di sicurezza.



Figura 28

1. Zona di sicurezza – usate il dispositivo Z Master in questa posizione, su pendenze inferiori a 15 gradi o su zone pianeggianti.
2. Zona di pericolo – utilizzate un tosaerba a spinta e/o un decespugliatore a mano su pendii di oltre 15 gradi, vicino a scarpate e acqua.
3. Acqua

⚠ ATTENZIONE

Questa macchina produce livelli acustici superiori a 85 dBA alle orecchie dell'operatore e può causare la perdita dell'udito in caso di lunghi periodi di esposizione al rumore.

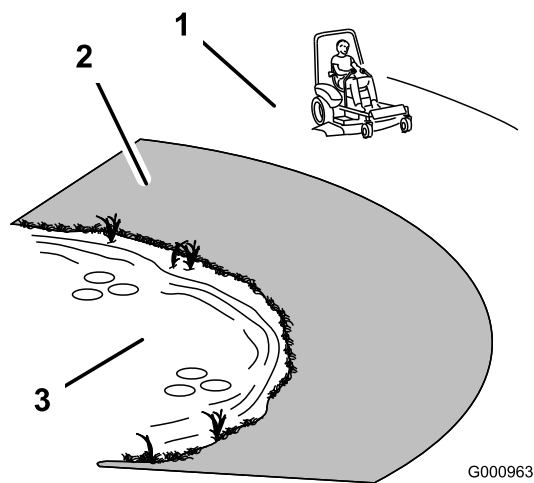
Quando utilizzate questa macchina usate la protezione per l'udito.

Si consiglia di usare apparecchiature di protezione per occhi, orecchie, mani, piedi e capo.



Figura 29

1. Indossate gli occhiali di protezione
2. Usate la protezione per l'udito

Controllo del livello dell'olio motore

Intervallo tra gli interventi tecnici: Prima di ogni utilizzo o quotidianamente

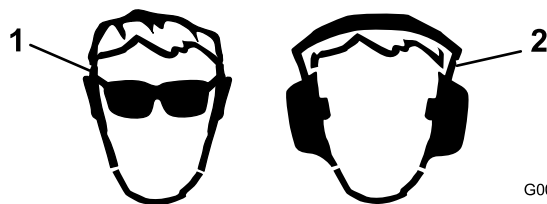
Al momento della fornitura la coppa del motore contiene dell'olio, il cui livello deve tuttavia essere controllato prima e dopo il primo avvio del motore.

La coppa ha una capacità di circa 3,3 litri con il filtro.

Usate un olio motore di alta qualità rispondente alla seguente specifica:

- grado di classifica API: CH-4, CI-4, o superiore
- Olio preferito: SAE 15W-40 (sopra -18 °C)
- Olio alternativo: SAE 10W-30 o 5W-30 (tutte le temperature)

L'olio motore Toro Premium è reperibile dal vostro distributore con viscosità 15W-40 o 10W-30.

1. Parcheggiate la macchina su terreno pianeggiante, spegnete il motore, inserite il freno di stazionamento e togliete la chiave di accensione.
2. Aprite il cofano.
3. Togliete l'asta di livello, asciugatela e reinseritela (Figura 30).



Figura 30

1. Asta di livello

4. Rimuovete l'asta e controllate il livello dell'olio sulla stessa.

Nota: Il livello dell'olio deve raggiungere la tacca di PIENO (Full).

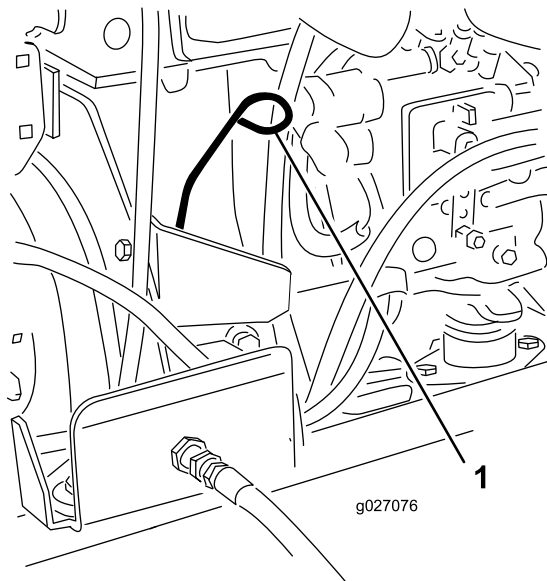
5. Se il livello dell'olio non raggiunge il segno di PIENO, togliete il tappo di riempimento (Figura 31) e rabboccate con olio fino a portarlo al segno FULL sull'asta di livello.



Figura 31

1. Tappo dell'olio

Non riempite troppo..

Importante: Il livello dell'olio motore deve essere mantenuto tra i limiti superiore e inferiore sulla spia di livello dell'olio. Il riempimento eccessivo o insufficiente con olio motore può causare l'avaria del motore.

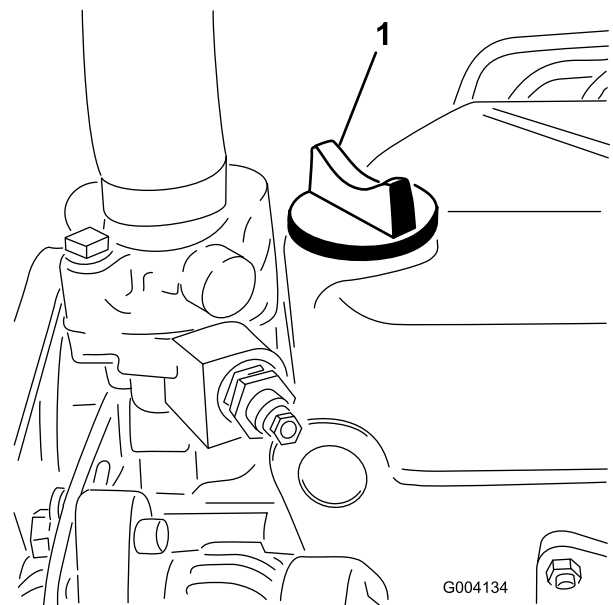
6. Montate il tappo dell'olio e chiudete il cofano.

Rifornimento di carburante

Utilizzate solo gasolio pulito fresco o biodiesel con contenuto di zolfo basso (<500 ppm) o molto basso (<15 ppm). La taratura di cetano minima deve essere pari a 40. Acquistate il carburante in quantità tali che ne consentano il consumo entro 180 giorni in modo da garantirne la freschezza.

Capacità del serbatoio del carburante: 53 litri.

Utilizzate gasolio per uso estivo (n. 2-D) a temperature superiori a -7 °C, e gasolio per uso invernale (n. 1-D o miscela n. 1-D/2-D) a temperature inferiori a -7 °C. L'uso di carburante per uso invernale a basse temperature assicura un punto di infiammabilità inferiore e caratteristiche di flusso a freddo che agevolano l'avvio e riducono la chiusura del filtro del carburante.

L'uso del carburante per uso estivo a temperature superiori a -7 °C contribuisce a una più lunga durata della pompa del carburante e a una maggiore potenza rispetto al carburante per uso invernale.

Importante: Non usate kerosene o benzina al posto del gasolio. La mancata osservanza di questo avviso rovinerà il motore.

⚠ AVVERTENZA

Se ingerito, il carburante è nocivo o micidiale. L'esposizione a lungo termine ai vapori di carburante può causare gravi danni e malattie.

- Evitate di respirare a lungo i vapori.
- Tenete il viso lontano dall'ugello e dall'apertura del serbatoio di benzina o del condizionatore.
- Tenete il carburante lontano dagli occhi e dalla pelle.

Predisposizione per biodiesel

Questa macchina può anche funzionare con una miscela di biodiesel fino a B20 (20% biodiesel, 80% gasolio). La parte di gasolio deve avere un contenuto di zolfo basso o molto basso. Prendete le seguenti precauzioni:

- La parte di biodiesel deve essere conforme alle norme ASTM D6751 o EN14214.
- La miscela di carburante deve essere conforme alle norme ASTM D975 o EN590.
- Le superfici verniciate possono essere danneggiate dalle miscele di biodiesel.
- In caso di condizioni atmosferiche fredde utilizzate miscele B5 (contenuto di biodiesel pari al 5%) o inferiori.
- Monitorate le guarnizioni di tenuta, i flessibili e le guarnizioni a contatto con il carburante, poiché con il tempo potrebbero degradarsi.
- Nel periodo successivo alla conversione in miscela biodiesel può verificarsi un intasamento del filtro del carburante.
- Per ulteriori informazioni sul biodiesel contattate il vostro distributore.

⚠ PERICOLO

In talune condizioni, il carburante è estremamente infiammabile ed altamente esplosivo. Un incendio o un'esplosione causati dal carburante possono ustionare voi ed altre persone, e provocare danni.

- Fate il pieno di carburante all'aria aperta, a motore freddo, e tergete il carburante versato.
- Non riempite mai il serbatoio del carburante all'interno di un rimorchio cintato.
- Non fumate mai quando maneggiate il carburante, e state lontani da fiamme libere o dove i fumi di carburante possano essere accesi da una scintilla.
- Conservate il carburante in taniche approvate, e tenetelo lontano dalla portata dei bambini. Acquistate carburante in modo da utilizzarla entro 30 giorni.
- Non usate se non è montato l'impianto di scarico al completo, o se non dovesse funzionare correttamente.

⚠ PERICOLO

Durante il rifornimento di carburante, in alcune condizioni vengono rilasciate cariche elettrostatiche che possono sprigionare scintille e incendiare i vapori di carburante. Un incendio o un'esplosione causati dal carburante possono ustionare voi ed altre persone, e provocare danni.

- Prima del rabbocco, posizionate sempre le taniche di carburante sul pavimento, lontano dal veicolo.
- Non riempite le taniche di carburante all'interno di un veicolo oppure su un camion o rimorchio, in quanto il tappetino del rimorchio o le pareti di plastica del camion possono isolare la tanica e rallentare la dispersione delle cariche elettrostatiche.
- Se possibile, scaricate la macchina dal camion o dal rimorchio ed effettuate il rifornimento con le ruote al suolo.
- Qualora ciò non sia possibile, rabboccate l'apparecchiatura sul camion o sul rimorchio mediante una tanica portatile, anziché con un normale ugello di pompa del carburante.
- Qualora sia necessario utilizzare una pompa del carburante, tenete sempre l'ugello a contatto con il bordo del serbatoio del carburante oppure sull'apertura della tanica fino al termine del rifornimento.

1. Parcheggiate la macchina su terreno pianeggiante.
2. Utilizzando un panno pulito, pulite attorno al tappo del serbatoio del carburante.
3. Togliete il tappo dal serbatoio carburante (Figura 32).



Figura 32

1. Tappo del serbatoio del carburante

4. Riempite di gasolio il serbatoio finché il livello non raggiunge la base del collo del bocchettone.
5. Dopo aver riempito il serbatoio, serrate a fondo il tappo.

Nota: Se possibile, riempite il serbatoio del carburante ogni volta che utilizzate la macchina. In tal modo ridurrete al minimo l'accumulo di condensa all'interno del serbatoio.

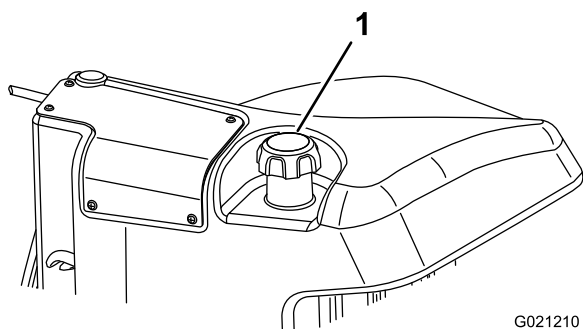
Verifica dell'impianto di raffreddamento

Intervallo tra gli interventi tecnici: Prima di ogni utilizzo o quotidianamente

Eliminate quotidianamente i detriti dalla griglia e dal radiatore dell'acqua e dell'olio, con maggiore frequenza se in condizioni di estrema polvere o sporco; Vedere [Rimozione di detriti dall'impianto di raffreddamento \(pagina 51\)](#).

Il sistema di raffreddamento contiene una soluzione di 50% acqua e 50% antigelo glicole etilenico permanente. Ogni giorno, prima di avviare il motore, controllate il livello di refrigerante nel serbatoio di espansione. L'impianto di raffreddamento ha una capacità di 5,2 litri.

⚠ ATTENZIONE

Se il motore è in funzione, il refrigerante nel radiatore sarà caldo e sotto pressione.

- **Non aprite il tappo del radiatore quando il motore gira.**
- **Aprite il tappo del radiatore con un cencio, agendo lentamente per lasciare fuoriuscire il vapore.**

1. Controllate il livello di refrigerante nel serbatoio di espansione (Figura 33).

Il livello di refrigerante deve essere compreso tra i segni previsti sul lato del serbatoio.



Figura 33

1. Serbatoio di espansione

2. Se il livello del refrigerante è basso, togliete il tappo dal serbatoio di espansione e rabboccate. **Non riempite troppo.**
3. Montate il tappo del serbatoio di espansione.

Controllo del fluido idraulico

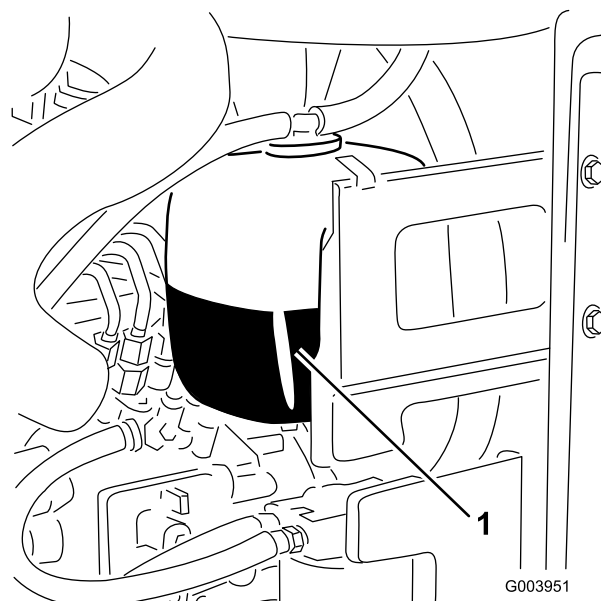
Intervallo tra gli interventi tecnici: Prima di ogni utilizzo o quotidianamente

Il serbatoio della macchina viene riempito in fabbrica con circa 41,6 litri di fluido idraulico di prima qualità. Controllate il livello del fluido idraulico prima di avviare il motore per la prima volta, ed in seguito ogni giorno. Per la sostituzione si consiglia il seguente fluido:

Toro Premium All Season Hydraulic Fluid (fluido idraulico per tutte le stagioni, reperibile in fustini da 19 litri o in contenitori da 208 litri. Consultate il [Catalogo ricambi](#) o rivolgetevi al distributore Toro per i relativi numeri).

Fluidi alternativi: Qualora il fluido Toro non sia disponibile, si potranno utilizzare altri fluidi purché abbiano tutte le seguenti proprietà materiali e caratteristiche industriali. Si sconsiglia l'uso di fluidi sintetici. Il distributore di lubrificanti vi consiglierà sulla scelta di un prodotto soddisfacente.

Nota: Toro declina ogni responsabilità per danni causati dall'inadeguata sostituzione, pertanto si raccomanda l'uso di prodotti di marche aventi una buona reputazione, che mantengono le proprie raccomandazioni.

Fluido idraulico antiusura, alto indice di viscosità e basso punto di scorrimento, ISO VG 46

Proprietà materiali:

Viscosità, ASTM D445	cSt a 40 °C da 44 a 48 cSt a 100 °C da 7,9 a 8,5
Indice di viscosità ASTM D2270	da 140 a 160
Punto di scorrimento, ASTM D97	da -36.6°C a 9.4°C

Caratteristiche industriali:

Vickers I-286-S (livello di qualità), Vickers M-2950-S (livello di qualità), Denison HF-0

Importante: Il fluido multigrado ISO VG 46 ha dimostrato ottime prestazioni a temperature ambientali estremamente diverse. Il fluido idraulico ISO VG 68 può offrire prestazioni migliori per lavori svolti a temperature ambiente decisamente elevate (dai 18 °C ai 49 °C).

Fluido idraulico biodegradabile di qualità premium Mobil EAL EnviroSyn 46H

Importante: Mobil EAL EnviroSyn 46H è l'unico fluido biodegradabile sintetico approvato da Toro. Questo fluido è compatibile con gli elastomeri utilizzati negli impianti idraulici Toro ed è adatto ad una vasta gamma di temperature. Questo fluido è compatibile con oli minerali tradizionali; tuttavia, per la massima biodegradabilità e la migliore performance, l'impianto idraulico deve essere lavato accuratamente per eliminare il fluido tradizionale. L'olio è disponibile in taniche di 19 litri o in fusti di 208 litri dal distributore Mobil di zona.

Importante: Molti fluidi idraulici sono praticamente incolori, e rendono difficile il rilevamento di fuoriuscite. Per l'olio dell'impianto idraulico è disponibile un additivo con colorante rosso in confezioni da 20 ml. Una confezione è sufficiente per 15-22 litri di fluido idraulico. Ordinate il numero di componente 44-2500 al distributore Toro di zona.

1. Parcheggiate la macchina su un terreno pianeggiante, abbassate gli apparati di taglio e spegnete il motore.
2. Pulite attorno al collo del bocchettone e del tappo del serbatoio idraulico (Figura 34).



Figura 34

1. Tappo del serbatoio idraulico

3. Togliete il tappo/l'asta di livello dal collo del bocchettone e pulitela strofinandola con un cencio pulito.
4. Inserite l'asta di livello nel collo del bocchettone, quindi estraetela e controllate il livello del fluido.

Nota: Il livello del fluido deve essere compreso tra il range operativo dell'asta di livello.

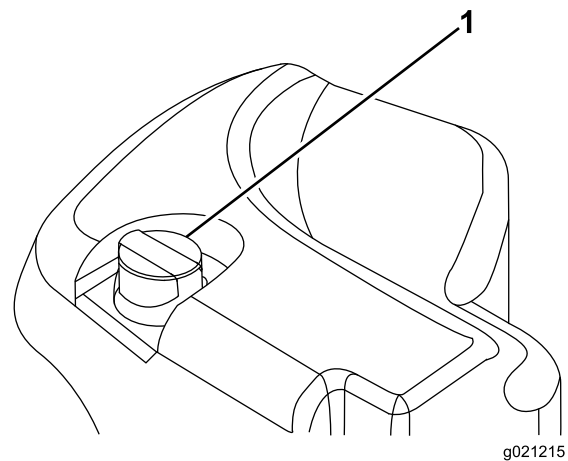
Importante: Non riempite troppo.

5. Se il livello è basso, rabboccate con olio adatto fino a portarlo al segno di PIENO.
6. Montate il tappo/l'asta di livello sul collo del bocchettone.

Verifica del contatto tra cilindro e controlama

Intervallo tra gli interventi tecnici: Prima di ogni utilizzo o quotidianamente

Ogni giorno, prima di iniziare a lavorare, verificate il contatto tra cilindro e controlama, a prescindere dalla qualità del taglio. Sull'intera lunghezza del cilindro e della controlama deve esservi un leggero contatto (vedere Regolazione tra cilindro e controlama, nel *Manuale dell'operatore* degli elementi di taglio).

Verifica della coppia di serraggio dei dadi delle ruote

Intervallo tra gli interventi tecnici: Dopo la prima ora

Dopo le prime 10 ore

Ogni 250 ore

Serrate i dadi ad alette delle ruote a 94–122 N m.

⚠ AVVERTENZA

Il serraggio dei dadi delle ruote a una coppia errata può causare infortuni.

Rodaggio della macchina

Per garantire prestazioni ottimali dell'impianto del freno di stazionamento, rodare i freni prima dell'uso. Impostate la velocità di marcia avanti su 6,4 km/h perché coincida con la velocità di retromarcia (tutti e 8 i distanziali sono spostati nella parte superiore del comando di velocità di tosatura). Con il motore alla minima superiore, procedete in avanti con l'arresto del controllo della velocità di tosatura innestato e utilizzate il freno per 15 secondi. Procedete indietro alla massima velocità di retromarcia e utilizzate il freno per 15 secondi. Ripetete 5 volte, attendendo 1 minuto tra ogni ciclo in avanti e indietro per evitare il surriscaldamento dei freni. Dopo la fase di rodaggio potrebbe essere necessaria una messa a punto dei freni; consultate la voce [Regolazione dei freni di stazionamento](#) (pagina 52).

Spurgo dell'impianto di alimentazione

L'impianto di alimentazione deve essere spurgato prima di avviare il motore nei seguenti casi:

- avviamento iniziale di una macchina nuova.
- se il motore ha cessato di funzionare a causa di mancanza di carburante,
- dopo la manutenzione di componenti dell'impianto di alimentazione, es. sostituzione filtri, revisione del separatore, ecc.

⚠ PERICOLO

In determinate condizioni il gasolio e i vapori del carburante sono estremamente infiammabili ed esplosivi. Un incendio o un'esplosione causati dal carburante possono ustionare voi o altre persone e causare danni.

- **Utilizzate un imbuto e rabboccate il serbatoio del carburante all'aperto, in una zona spaziosa e a motore spento e freddo, e tergete il carburante versato.**
- **Non riempite completamente il serbatoio. Versate del carburante nel serbatoio fino a 6–13 mm sotto la base del collo del bocchettone di riempimento. Questo spazio consentirà l'espansione del carburante.**
- **Non fumate mai quando maneggiate il carburante, e state lontani da fiamme libere o dove i fumi di carburante possano essere accesi da una scintilla.**
- **Conservate il carburante in una tanica pulita ed omologata ai fini di sicurezza, con il tappo chiuso.**

1. Parcheggiate la macchina su terreno pianeggiante e verificate che il serbatoio del carburante sia pieno almeno a metà.
2. Aprite il cofano.
3. Con una chiave di 12 mm aprite la vite di spurgo dell'aria, situata sulla pompa di iniezione del carburante ([Figura 35](#)).



Figura 35

1. Vite di spurgo

4. Girate la chiave nell'interruttore di accensione in posizione ON. La pompa elettrica del carburante entrerà in funzione, forzando così l'aria verso l'esterno attraverso la vite di spurgo dell'aria. Lasciate la chiave in posizione ON finché non vedrete uscire un getto continuo di carburante da attorno alla vite.
5. Serrate la vite e girate la chiave in posizione OFF.

Nota: Generalmente il motore si avvia dopo avere eseguito le procedure di spurgo di cui sopra. In caso contrario, è possibile che sia rimasta intrappolata dell'aria tra la pompa d'iniezione e gli iniettori; fate riferimento a [Spurgo dell'aria dagli iniettori di carburante \(pagina 47\)](#).

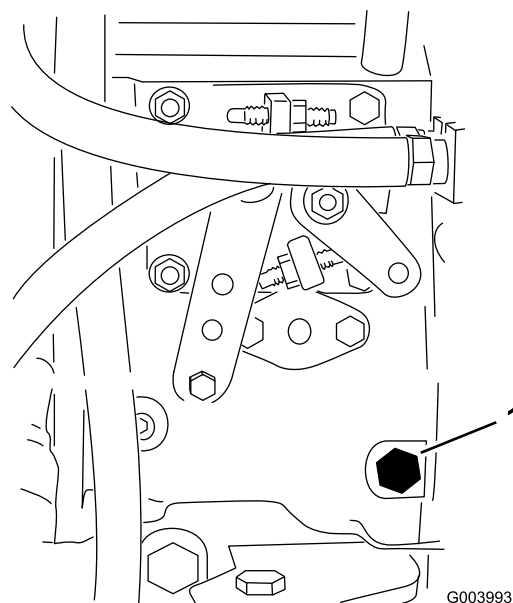
Avviamento e spegnimento del motore

Importante: L'impianto di alimentazione deve essere spurgato prima di avviare il motore se è la prima volta che lo avviate, se il motore si è spento per mancanza di carburante o dopo interventi di manutenzione dell'impianto di alimentazione; vedere [Spurgo dell'impianto di alimentazione \(pagina 33\)](#).

Avviamento del motore

1. Sedetevi ma non mettete il piede sul pedale della trazione, in modo che sia in FOLLE; inserite il freno di stazionamento, impostate l'interruttore di regime del motore in posizione FAST e verificate che l'interruttore Attiva/Disattiva si trovi in posizione DISATTIVA.
2. Girate la chiave nell'interruttore di accensione in posizione ON/PREHEAT.
Il timer automatico controlla il preriscaldamento delle candele a incandescenza per sei secondi.
3. Una volta preriscaldato le candele a incandescenza, girate la chiave in posizione di AVVIO (Start).
Cercate di avviare il motore per un massimo di 15 secondi. Quando il motore si avvia rilasciate la chiave. Se occorresse un preriscaldamento maggiore, girate la chiave in posizione OFF e di nuovo in posizione ON/PREHEAT. All'occorrenza, ripetete l'operazione.
4. Fate girare il motore alla minima inferiore finché non si sarà riscaldato.

Spegnimento del motore

1. Mettete tutti i comandi in FOLLE, inserite il freno di stazionamento, spostate l'interruttore di regime del motore al minimo inferiore e lasciate che il motore raggiunga tale velocità.

Importante: Al termine di un'operazione a pieno carico, lasciate girare il motore alla minima per cinque minuti prima di spegnerlo. La mancata

osservanza di questa istruzione può causare l'avaria del motore a turbocompressore.

2. Girate la chiave in posizione OFF e toglitela.

Regolazione della velocità dei cilindri

Per ottenere un'alta qualità di taglio coerente e un tappeto erboso tosato dall'aspetto uniforme, è importante impostare correttamente la velocità dei cilindri. Regolate la velocità dei cilindri come segue:

1. In InfoCenter, nel menu delle impostazioni, inserite il conteggio delle lame, la velocità di tosatura e l'altezza di taglio per calcolare la velocità dei cilindri adeguata.
2. Qualora siano necessari ulteriori regolazioni, nel menu delle impostazioni, scorrete fino a F Reel RPM, R Reel RPM o entrambe.
3. Premete il pulsante destro per modificare il valore della velocità di tosatura. Sebbene l'impostazione della velocità sia variata, il display continua a visualizzare la velocità del cilindro calcolata in base a conteggio delle lame, velocità di tosatura e altezza di taglio, visualizzando anche il nuovo valore.

Nota: La velocità dei cilindri può essere aumentata o ridotta per compensare il variare delle condizioni del manto erboso.

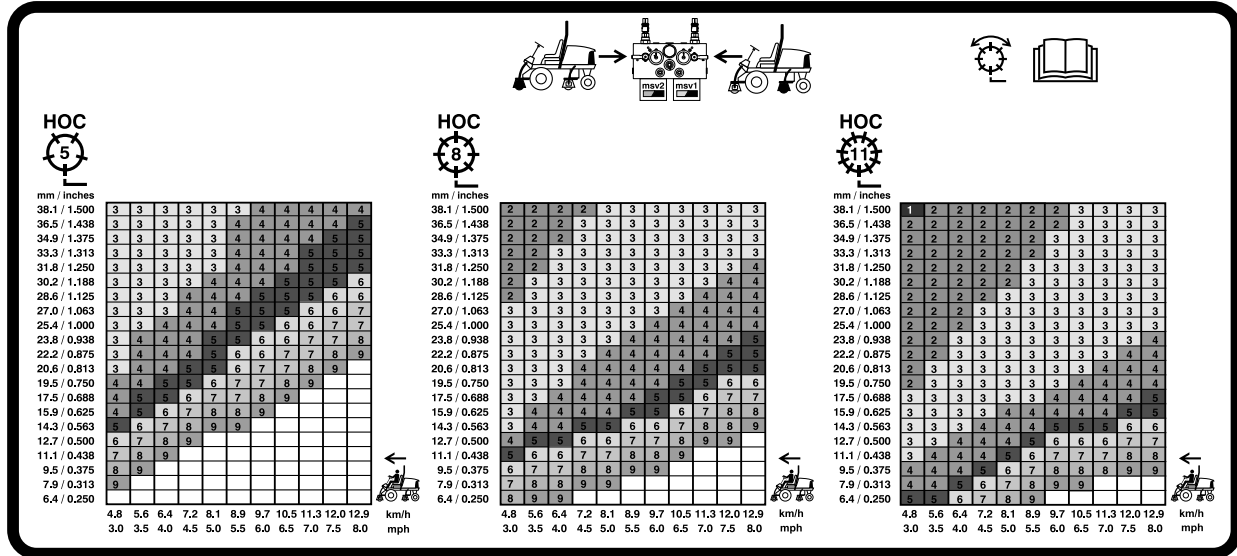

G031995

Figura 36
Tabella della velocità dei cilindri 127 mm

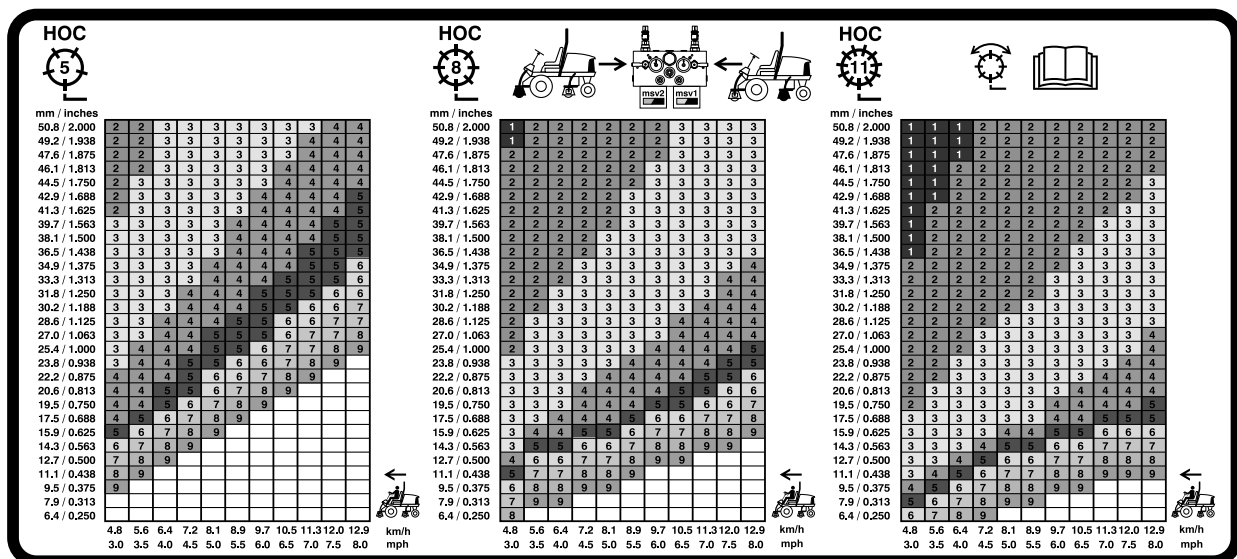

G031996

Figura 37
Tabella della velocità dei cilindri 178 mm

Regolazione del contrappeso del braccio di sollevamento

Il contrappeso dei bracci di sollevamento degli elementi di taglio posteriori può essere regolato per compensare le varie condizioni del manto erboso e mantenere un'altezza di taglio uniforme in condizioni accidentate o in zone infeltrite.

Le molle di contrappeso sono regolabili in 4 posizioni. Ogni incremento aumenta o riduce il contrappeso dell'apparato di taglio di 2,3 kg. Per rimuovere completamente il contrappeso (quarta posizione) si possono spostare le molle sul retro del primo attuatore pertinente.

1. Parcheggiate la macchina su una superficie pianeggiante, abbassate gli elementi di taglio, spegnete il motore, inserite il freno di stazionamento e togliete la chiave di accensione.
2. Inserite un tubo o un oggetto simile sull'estremità della molla lunga e giratelo attorno all'attuatore della molla nella posizione desiderata (Figura 38).

⚠ ATTENZIONE

Le molle sono sotto tensione.

Regolatele con la massima cautela.



Figura 38

1. Molla
2. Attuatore della molla

3. Ripetete l'operazione sull'altra molla.

Regolazione della posizione d'inversione del braccio di sollevamento

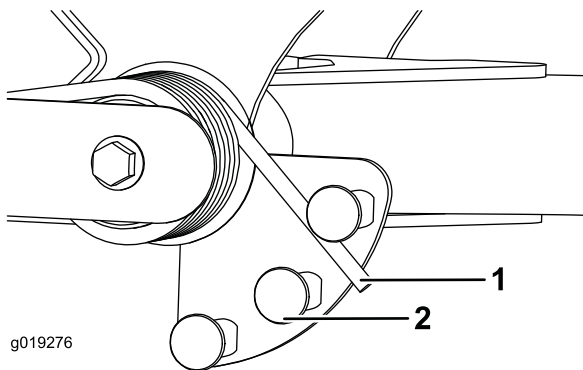
1. Parcheggiate la macchina su una superficie pianeggiante, abbassate gli elementi di taglio, spegnete il motore, inserite il freno di stazionamento e togliete la chiave di accensione.
2. L'interruttore del braccio di sollevamento è situato sotto il serbatoio idraulico, dietro il braccio di sollevamento anteriore destro (Figura 39).
3. Allentate le viti di attacco dell'interruttore e abbassate l'interruttore per aumentare l'altezza d'inversione del

braccio di sollevamento o alzate l'interruttore per ridurla.



Figura 39

1. Interruttore
2. Sensore del braccio di sollevamento

4. Serrate le viti di fissaggio.

Spinta o traino della macchina

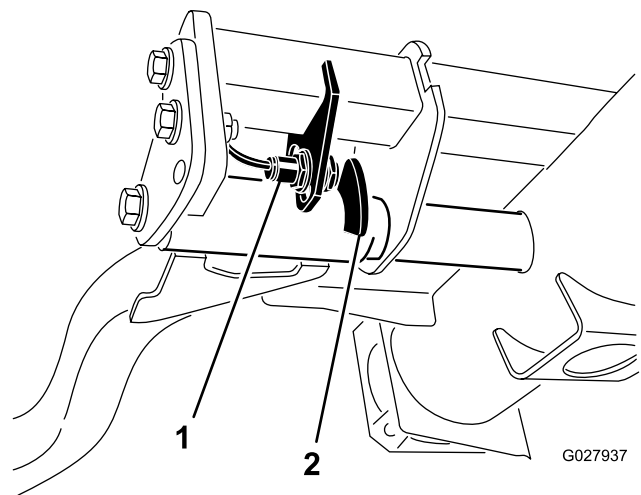
In caso di emergenza è possibile spostare la macchina azionando la valvola di bypass situata nella pompa idraulica a portata variabile, e spingendo o trainando la macchina.

Importante: Non spingete né trainate la macchina a velocità superiori a 3 - 4,8 km/h, poiché la trasmissione interna può danneggiarsi. La valvola di bypass deve essere aperta ogni volta che la macchina viene spinta o trainata.

1. La valvola di bypass è situata sul lato sinistro dell'idrostat (Figura 40). Fate ruotare di un giro e mezzo il bullone per aprire e lasciare bypassare l'olio all'interno. Dal momento che il fluido viene bypassato, potete spostare lentamente la macchina senza danneggiare la trasmissione.



Figura 40

1. Valvola di bypass

2. Chiudete la valvola di bypass prima di avviare il motore. Nel chiudere la valvola, non superate una coppia di serraggio di 7-11 N m.

Importante: Non lasciate girare il motore se la valvola di bypass è aperta, perché la trasmissione si surriscalderebbe.

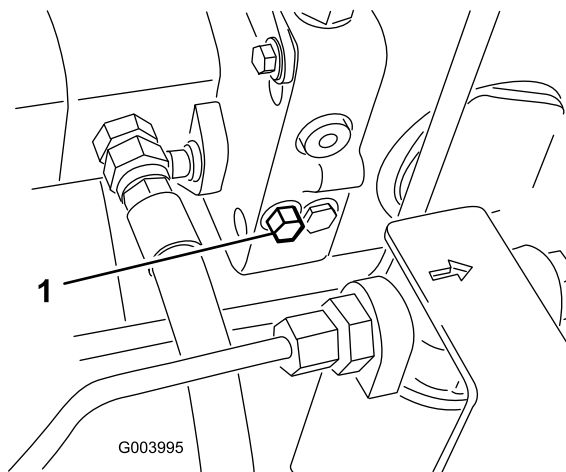
Trasporto della macchina

Per trasportare la macchina usate un rimorchio per servizio pesante o un autocarro. Controllate che il rimorchio, o l'autocarro, sia provvisto dei freni, fari e dei segnali richiesti per legge. Leggete attentamente tutte le istruzioni di sicurezza. Queste informazioni contribuiranno a salvaguardare l'integrità fisica della vostra persona, della vostra famiglia, di animali domestici e di eventuali astanti.

AVVERTENZA

Non guidate su strade o superstrade se non avete le luci di direzione, fari, catarifrangenti o un cartello di veicolo lento; ciò è pericoloso e può causare incidenti e ferite.

Non guidate la macchina su strade pubbliche o superstrade.

1. Se usate un rimorchio, collegatelo al veicolo trainante per mezzo di catene di sicurezza.
2. Se necessario, collegate i freni del rimorchio.
3. Caricate la macchina sul rimorchio o sull'autocarro.
4. Arrestate il motore, togliete la chiave, innestate il freno e chiudete la valvola del carburante.
5. Utilizzate gli ancoraggi metallici sulla macchina per fissare saldamente la macchina al rimorchio o all'autocarro per mezzo di cinghie, catene, cavi o corde.

- Anteriore – Foro nel supporto rettangolare, sotto il tubo dell'assale, all'interno delle ruote anteriori (Figura 41).



Figura 41

1. Punto di attacco anteriore

- Posteriori – Ogni lato della macchina sul telaio posteriore (Figura 42).

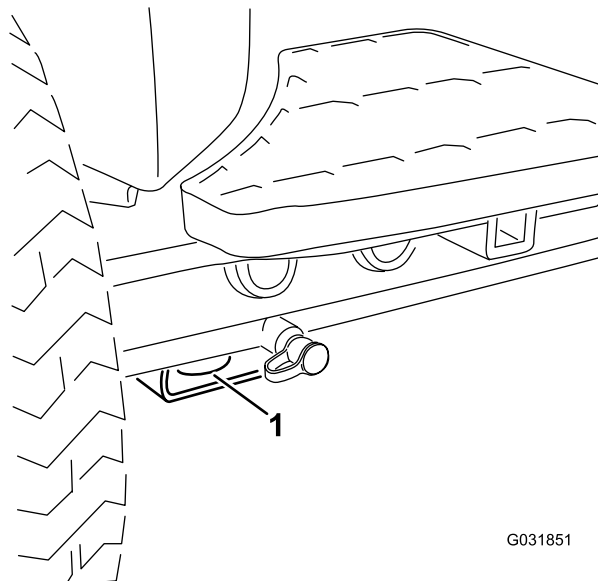

Figura 42

1. Ancoraggio posteriore

Carico della macchina

Prestate la massima attenzione in fase di caricamento della macchina su un rimorchio o un autocarro. Utilizzate una rampa larga abbastanza da sporgere oltre le ruote anteriori, anziché singole rampe per ciascuno pneumatico (Figura 43). Qualora non sia possibile usare una rampa larga, usate un numero sufficiente di singole rampe in modo da simulare una rampa larga continua.

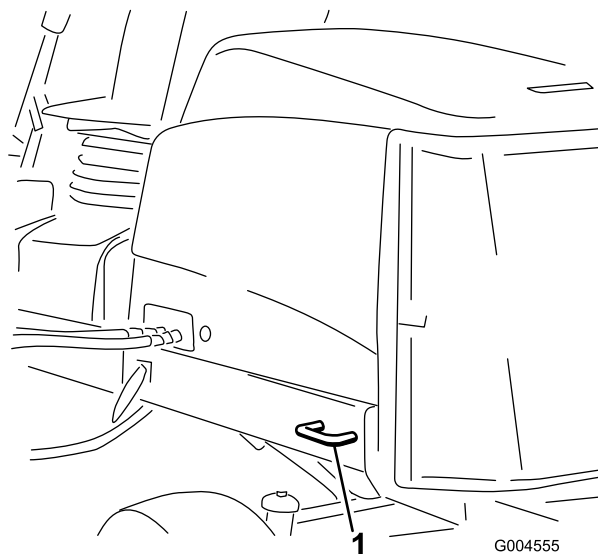
La rampa deve essere abbastanza lunga, in modo che gli angoli non superino i 15° (Figura 43). Con un'inclinazione maggiore, quando il tosaerba si sposta dalla rampa al rimorchio o all'autocarro, i componenti del tosaerba possono impigliarsi. Una maggiore inclinazione può fare ribaltare la macchina all'indietro. Se caricate la macchina su una pendenza o nelle adiacenze, posizionate il rimorchio o l'autocarro in modo che si trovino dal lato a valle della pendenza, e la rampa si estenda in salita. In tal modo ridurrete l'inclinazione della rampa. Il rimorchio o l'autocarro deve essere orizzontale per quanto possibile.

Importante: Non cercate di girare la macchina mentre si trova sulla rampa; potreste perdere il controllo e farla cadere da un lato della rampa.

⚠ AVVERTENZA

Quando si carica la macchina su un rimorchio o un autocarro si aumenta il rischio di ribaltamento, che può causare gravi ferite ed anche la morte.

- Prestate la massima attenzione quando guidate la macchina su una rampa.
- Utilizzate il ROPS (in posizione alzata) mentre utilizzate la cintura di sicurezza durante il caricamento della macchina. Assicuratevi che il ROPS liberi la parte superiore di un rimorchio chiuso.
- Utilizzate soltanto una singola rampa, sufficientemente larga.
- Nel caso non sia possibile utilizzare un'unica rampa larga, utilizzate un numero sufficiente di rampe per creare un piano ininterrotto più largo della macchina.
- Non superate un angolo di 15° fra la rampa e il suolo o fra la rampa e il rimorchio o l'autocarro.
- Evitate accelerazioni o decelerazioni improvvise mentre guidate la macchina su o giù da una rampa.



Figura 43

1. Rimorchio
2. Rampa larga
3. Non superiore a 15°
4. Rampa larga – vista laterale

Punti di sollevamento

Nota: Quando necessario, utilizzate cavalletti metallici per supportare la macchina.

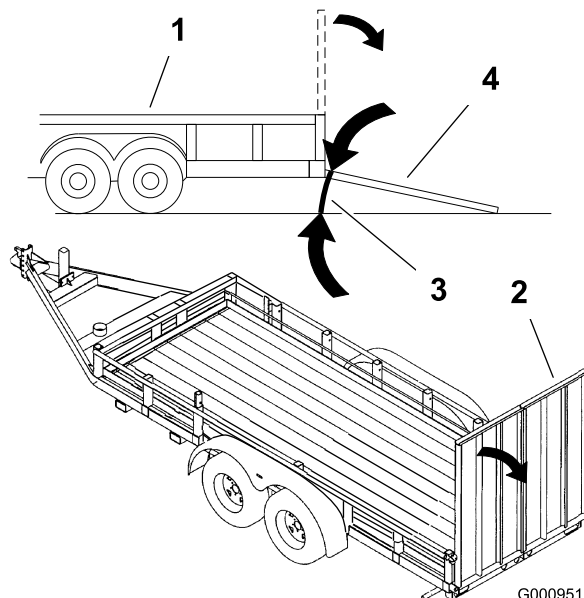
- Anteriore – supporto rettangolare, sotto il tubo dell'assale, all'interno delle ruote anteriori (Figura 44).



Figura 44

1. Punto di sollevamento anteriore

- Posteriore – tubo rettangolare dell'assale, sul ponte posteriore.

La spia diagnostica

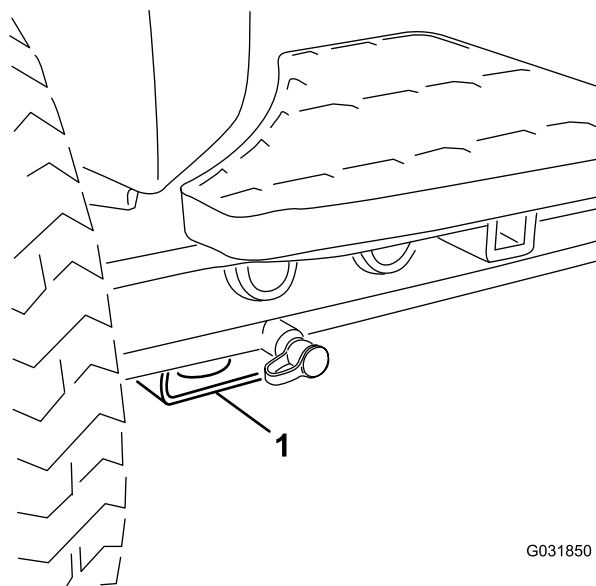
La macchina è provvista di una spia diagnostica che indica se il controller elettronico rileva un'avarìa di carattere elettronico. La spia diagnostica è situata sul braccio di comando (Figura 45). Quando la macchina funziona correttamente e l'interruttore a chiave viene spostato in posizione ON/RUN, la spia diagnostica si accende brevemente per indicare che la spia funziona correttamente. Quando appare un messaggio di segnalazione della macchina, la spia si accende in presenza del messaggio. Quando appare un messaggio di guasto della macchina, la spia lampeggia fino alla soluzione del problema.

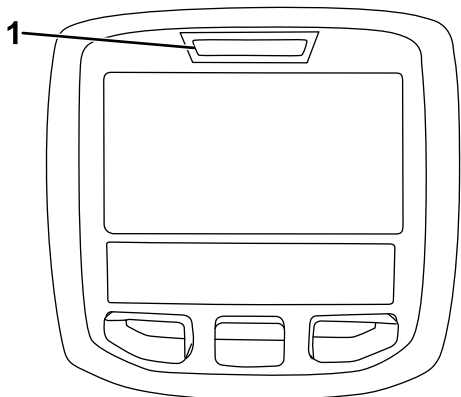

g021272

Figura 45

1. Spia diagnostica

Verifica dei microinterruttori di sicurezza

I microinterruttori di sicurezza hanno il compito di impedire che il motore giri o si avvii a meno che il pedale della trazione sia in FOLLE, l'interruttore Attiva/Disattiva sia in posizione DISATTIVA e il comando Abbassa-Tosa/Sollewa sia in FOLLE. Inoltre, il motore si ferma se si preme il pedale della trazione mentre l'operatore non è seduto al posto di guida o se il freno di stazionamento è inserito.

⚠ ATTENZIONE

Se gli interruttori di sicurezza sono scollegati o guasti, la macchina può muoversi improvvisamente e causare incidenti.

- Non manomettete gli interruttori di sicurezza a interblocchi.
- Ogni giorno, controllate il funzionamento dei microinterruttori di sicurezza, e prima di azionare la macchina sostituite gli interruttori guasti.

Controllo del funzionamento dell'interruttore di sicurezza a interblocchi

Intervallo tra gli interventi tecnici: Prima di ogni utilizzo o quotidianamente—Controllate il funzionamento degli interruttori di sicurezza a interblocchi.

1. Parcheggiate la macchina su terreno pianeggiante, abbassate gli elementi di taglio, spegnete il motore e inserite il freno di stazionamento.
2. Girate la chiave di accensione in posizione ON ma non avviate la macchina.
3. Individuate la funzione dell'interruttore adeguata nel menu diagnostico di InfoCenter.
4. Cambiate un interruttore alla volta da aperto a chiuso (es. sedetevi alla postazione di guida, innestate il pedale della trazione ecc.) e prendete nota se lo stato corretto dell'interruttore varia.

Nota: Ripetete l'operazione con ogni interruttore commutabile a mano.

5. Se l'interruttore è chiuso e l'indicatore pertinente non cambia, controllate l'impianto elettrico ed i collegamenti dell'interruttore, e/o controllate gli interruttori con un ohmmetro.

Nota: Sostituite gli interruttori avariati e riparate il cablaggio danneggiato.

Nota: InfoCenter è inoltre in grado di rilevare anche quali solenoidi di uscita o relè sono attivi. È un modo rapido di stabilire se l'avarìa della macchina è di carattere elettrico o idraulico.

Verifica del funzionamento delle uscite

1. Parcheggiate la macchina su terreno pianeggiante, abbassate gli elementi di taglio, spegnete il motore e inserite il freno di stazionamento.
2. Girate la chiave nell'interruttore di accensione in posizione ON e avviate la macchina.
3. Individuate la funzione adeguata in uscita nel menu diagnostico di InfoCenter.
4. Sedetevi sul sedile e cercate di azionare la funzione richiesta.

Nota: Le uscite adeguate dovranno cambiare stato per indicare che l'ECM attiva tale funzione.

Se le uscite corrette non si accendono, controllate che gli interruttori di ingresso pertinenti siano nella posizione opportuna per consentire l'attivazione di tale funzione. Controllate il funzionamento dell'interruttore.

Se i display di uscita sono accesi come previsto, ma la macchina non funziona correttamente, il problema non è elettrico. Eseguite le riparazioni necessarie sulla macchina.

Funzioni dell'elettrovalvola idraulica

Utilizzate la seguente lista per identificare e descrivere le varie funzioni dei solenoidi nel collettore idraulico. Ciascun solenoide deve essere eccitato per attivare la funzione.

Solenoide	Funzione
SVRV	Sollevamento/abbassamento elementi di taglio
SV1	Sollevamento/abbassamento elementi di taglio anteriori
SV3	Sollevamento/abbassamento elementi di taglio posteriori
SV2	Sollevamento di qualsiasi elemento di taglio

la massima attenzione quando utilizzate la macchina su pendii. Guidate lentamente ed evitate curve brusche su pendii, per non ribaltare la macchina. Per mantenere il controllo dello sterzo, gli elementi di taglio devono essere abbassati quando scendete dai pendii.

Suggerimenti

Familiarizzazione

Prima di tosare esercitatevi con la macchina in uno spazio aperto. Avviate e spegnete il motore. Guidate la macchina in marcia avanti e retromarcia. Abbassate e alzate gli elementi di taglio, e innestate e disinnestate i cilindri. Quando vi sarete familiarizzati con la macchina, esercitatevi a lavorare in salita e discesa a velocità diverse.

Sistema di allarme

Se durante il servizio si dovesse accendere una spia di allarme, fermate immediatamente la macchina e riattate prima di proseguire. L'utilizzo della macchina in presenza di un guasto può causare gravi danni.

La tosatura

Avviate il motore e spostate l'acceleratore in posizione FAST. Spostate l'interruttore Attiva/Disattiva in posizione ATTIVA e usate la leva di Abbassa-Tosa/Alza per controllare gli elementi di taglio (gli elementi anteriori sono temporizzati e si abbassano prima di quelli posteriori). Premete in avanti il pedale della trazione per spostarvi in avanti e falciare l'erba.

Nota: Al termine di un'operazione a pieno carico, lasciate girare il motore alla minima per cinque minuti prima di spegnerlo. La mancata osservanza di questa istruzione può causare l'avaria del turbocompressore.

Trasferimento

Spostate l'interruttore Attiva/Disattiva in posizione DISATTIVA e alzate gli elementi di taglio in posizione di TRASFERIMENTO. Spostate la leva Tosatura/Trasferimento in posizione di TRASFERIMENTO. Prestate la massima attenzione quando guidate fra corpi estranei, al fine di non danneggiare accidentalmente la macchina o gli elementi di taglio. Prestate

Manutenzione

Nota: Stabilite i lati sinistro e destro della macchina dalla normale posizione di guida.

Programma di manutenzione raccomandato

Cadenza di manutenzione	Procedura di manutenzione
Dopo la prima ora	<ul style="list-style-type: none">Serrate i dadi delle ruote a un valore compreso tra 94 e 122 N·m.
Dopo le prime 8 ore	<ul style="list-style-type: none">Controllate lo stato e la tensione della cinghia dell'alternatore.
Dopo le prime 10 ore	<ul style="list-style-type: none">Serrate i dadi delle ruote a un valore compreso tra 94 e 122 N·m.
Dopo le prime 50 ore	<ul style="list-style-type: none">Cambiate l'olio motore e il filtro.Controllate il regime del motore (minima e massima).
Prima di ogni utilizzo o quotidianamente	<ul style="list-style-type: none">Controllate il livello dell'olio motore.Verificate l'impianto di raffreddamento.Controllare il livello del fluido idraulico.Verificate il contatto tra cilindro e controlama.Controllate il funzionamento degli interruttori di sicurezza a interblocchi.Spurgate l'acqua e altre sostanze contaminanti dal separatore di condensa.Togliete i detriti dalla griglia, dal refrigeratore dell'olio e dal radiatore. (Più spesso in ambienti sporchi).Controllate i flessibili e i tubi idraulici.
Ogni 50 ore	<ul style="list-style-type: none">Ingrassate i cuscinetti e le boccole (e subito dopo ogni lavaggio).Pulite la batteria e verificatene le condizioni. (O settimanalmente, a seconda della data più prossima).Controllate le connessioni dei cavi della batteria.
Ogni 100 ore	<ul style="list-style-type: none">Controllate i flessibili dell'impianto di raffreddamento.Controllate lo stato e la tensione della cinghia dell'alternatore.
Ogni 150 ore	<ul style="list-style-type: none">Cambiate l'olio motore e il filtro.
Ogni 200 ore	<ul style="list-style-type: none">Scaricate la condensa dal serbatoio del carburante e da quello del fluido idraulico.Controllate la precarica del cuscinetto del cilindro.
Ogni 250 ore	<ul style="list-style-type: none">Serrate i dadi delle ruote a un valore compreso tra 94 e 122 N·m.
Ogni 400 ore	<ul style="list-style-type: none">Revisionate il filtro dell'aria. (Revisionate il filtro dell'aria prima della cadenza prevista, se l'indicatore è rosso. In ambienti inquinati o polverosi revisionatelo più spesso.)Controllate i tubi di alimentazione e i raccordi per verificare l'assenza di deterioramenti, danni o allentamento dei raccordi. (O annualmente, a seconda della data più prossima).Sostituite la scatola del filtro del carburante.Controllate il regime del motore (minima e massima).
Ogni 800 ore	<ul style="list-style-type: none">Spurgate e pulite il serbatoio del carburante.Controllate la convergenza delle ruote posteriori.Cambiate il fluido idraulico.Sostituite il filtro idraulico.Ingrassate i cuscinetti delle ruote posteriori. (Solo macchine a 2 ruote motrici).Regolate le valvole del motore (vedere il Manuale dell'operatore del motore).
Prima del rimessaggio	<ul style="list-style-type: none">Spurgate e pulite il serbatoio del carburante.
Ogni 2 anni	<ul style="list-style-type: none">Svuotate e sostituite il fluido dell'impianto di raffreddamento.Spurgate e lavate il serbatoio idraulico.Sostituite tutti i flessibili idraulici mobili.

Lista di controllo della manutenzione quotidiana

Fotocopiate questa pagina e utilizzatela quando opportuno.

Punto di verifica per la manutenzione	Per la settimana di:						
	Lun	Mar	Mer	Gio	Ven	Sab	Dom
Verificate il funzionamento del sistema di sicurezza a interblocchi.							
Verificate il funzionamento dei freni.							
Controllate il livello dell'olio motore e del carburante.							
Spurgate il separatore di condensa/carburante.							
Controllate l'indicatore di limitazione del filtro dell'aria.							
Verificate che non vi siano detriti nel radiatore o nella griglia.							
Controllate i rumori insoliti del motore. ¹							
Controllate eventuali rumori insoliti di funzionamento.							
Controllate il livello dell'olio idraulico.							
Verificate che i tubi idraulici flessibili non siano danneggiati.							
Verificate che non ci siano perdite di liquido.							
Controllate la pressione degli pneumatici.							
Verificate il funzionamento degli strumenti.							
Verificate la regolazione tra cilindro e controlama.							
Controllate la regolazione dell'altezza di taglio.							
Controllate la lubrificazione di tutti i raccordi di ingrassaggio. ²							
Ritoccate la vernice danneggiata.							
<p>1. Controllate la candela a incandescenza e gli ugelli dell'iniettore in caso di avviamento difficile, fumo eccessivo o funzionamento anomalo del motore.</p> <p>2. Immediatamente dopo ogni lavaggio, a prescindere dalla cadenza indicata</p>							

Nota sulle aree problematiche

Ispezione eseguita da:		
Art.	Data	Informazioni
1		
2		
3		
4		
5		
6		
7		
8		

Importante: Per ulteriori interventi di manutenzione si rimanda al manuale d'uso del motore.

Nota: Per scaricare una copia gratuita dello schema elettrico o idraulico, visitate il sito www.Toro.com e cercate la vostra macchina al link Manuali sulla home page.

Tabella della cadenza di manutenzione

REELMASTER 5010-H/ 5410/5510/5610 & GROUNDMASTER 4300
QUICK REFERENCE AID

CHECK/SERVICE (daily)

1. OIL LEVEL, ENGINE
2. OIL LEVEL, HYDRAULIC TANK
3. COOLANT LEVEL, RADIATOR
4. FUEL /WATER SEPARATOR
5. PRECLEANER – AIR CLEANER
6. RADIATOR SCREEN
7. BRAKE FUNCTION
8. TIRE PRESSURE
9. BELTS (FAN, ALT.)

GREASING -- SEE OPERATOR'S MANUAL

FLUID SPECIFICATIONS/CHANGE INTERVALS

SEE OPERATOR'S MANUAL FOR INITIAL CHANGES.	FLUID TYPE	CAPACITY	CHANGE INTERVAL		FILTER PART NO.
			FLUID	FILTER	
A. ENGINE OIL	SAE 15W-40CI-4	3.5 QTS* (5010-H) 5.5 QTS.**	150 HRS.	150 HRS.	104-5167
B. HYD. CIRCUIT OIL	ISO VG 46/68	11 GALS* (5010-H) 15 GALS.*	800 HRS.	SEE INDICATOR	94-2621**
				SEE INDICATOR	86-3010
C. AIR CLEANER				SEE INDICATOR	108-3810 (5010-H) (5410) (5510) 108-3812 (5610) (6300)
D. WATER SEPARATOR				400 HRS.	110-9049
E. FUEL TANK	NO. 2-DIESEL	14 GALS.	DRAIN AND FLUSH, 2 YRS.		
F. COOLANT	50/50 ETHYLENE GLYCOL/WATER	5.5 QTS. (5010-H)	DRAIN AND FLUSH, 2 YRS.		
		7.0 QTS. (5410) (5510)			
		10.0 QTS. (5610) (4300)			

* INCLUDING FILTER ** EXCLUDES 5010-H

Figura 46

⚠ ATTENZIONE

Se lasciate la chiave nell'interruttore di accensione, qualcuno potrebbe accidentalmente avviare il motore e ferire gravemente voi od altre persone.

Togliete la chiave di accensione prima di ogni intervento di manutenzione.

Lubrificazione

Ingrassaggio di cuscinetti e boccole

Intervallo tra gli interventi tecnici: Ogni 50 ore (e subito dopo ogni lavaggio).

Successivamente lubrificate tutti i raccordi per ingrassaggio di cuscinetti e boccole con grasso n. 2 a base di litio.

Posizione e numero di raccordi per ingrassaggio:

- Giunto ad U del semiasse fra motore e pompa (3) (Figura 47)



Figura 47

(Mostrato con la copertura del motore/generatore rimossa)

- Cilindri del braccio di sollevamento dell'apparato di taglio (2 cad.) (Figura 48)

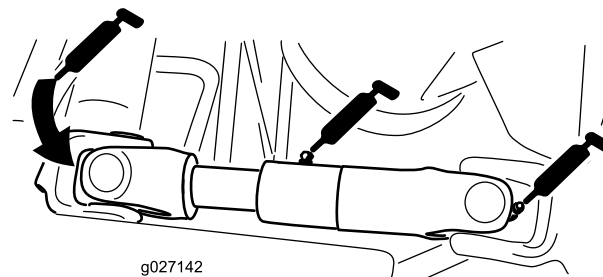

Figura 48

- Perni del braccio di sollevamento (1 cad.) (Figura 48)

- Telaio portante e perno dell'apparato di taglio (2 cad.) (Figura 49)

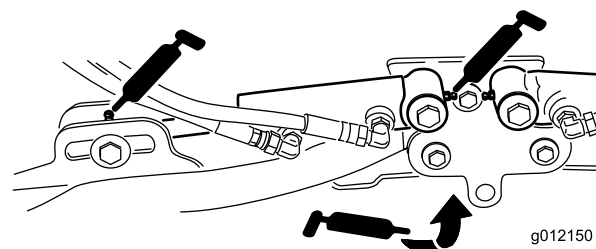
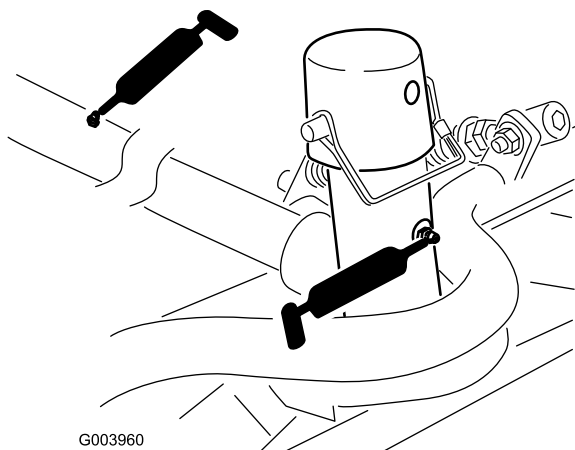

G003960

Figura 49

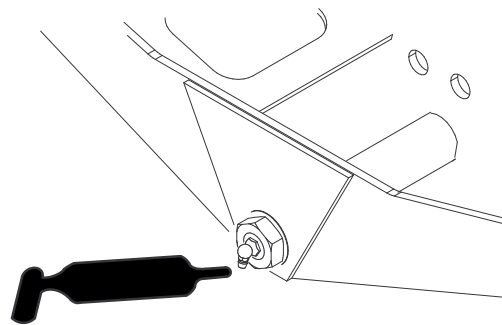

G004169

Figura 52

- Albero del perno del braccio di sollevamento (1 cad.) (Figura 50)

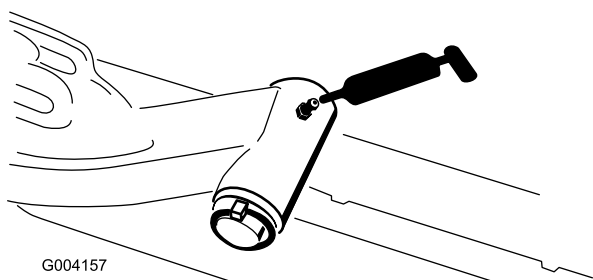

G004157

Figura 50

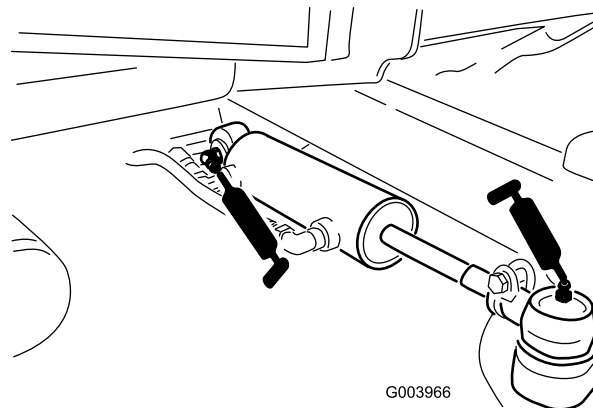

G003966

Figura 53

- Tirante del ponte posteriore (2) (Figura 51)

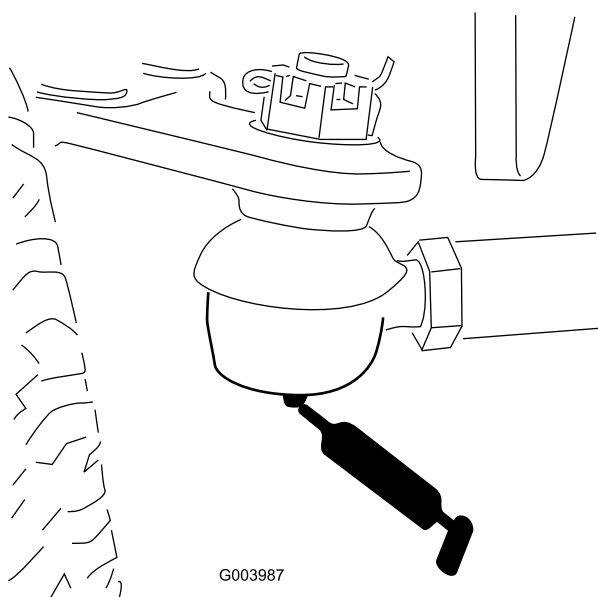

G003987

Figura 51

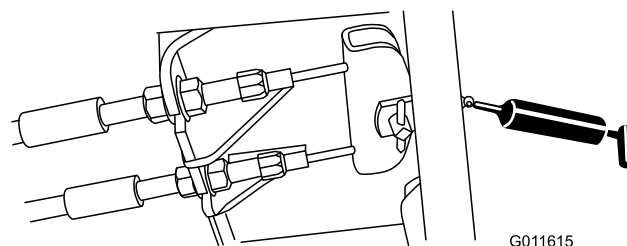

G011615

Figura 54

- Perno sterzante del ponte (1) (Figura 52)

Manutenzione del motore

Revisione del filtro dell'aria

Intervallo tra gli interventi tecnici: Ogni 400 ore
(Revisionate il filtro dell'aria prima della cadenza prevista, se l'indicatore è rosso. In ambienti inquinati o polverosi revisionatelo più spesso.)

Verificate che il corpo del filtro dell'aria sia privo di danni che possano causare una fuoriuscita d'aria. Se è danneggiato, sostituitelo. Verificate che l'intero sistema di presa d'aria non sia danneggiato, non accusi perdite e che le fascette stringitubo non siano allentate.

Effettuate la manutenzione del filtro dell'aria quando l'indicatore (Figura 55) lo richiede. Sostituendo il filtro dell'aria prima del necessario si aumenta il rischio che la morchia penetri nel motore quando si toglie il filtro.

Importante: Verificate che il coperchio si chiuda ermeticamente intorno al corpo del filtro.

1. Rilasciate i fermi che fissano il coperchio del filtro dell'aria al relativo corpo (Figura 55).



Figura 55

1. Coperchio del filtro dell'aria
2. Fermo del coperchio del filtro dell'aria
3. Indicatore di manutenzione del filtro dell'aria

2. Togliete il coperchio dal corpo del filtro dell'aria.
3. Prima di rimuovere il filtro utilizzate aria compressa a bassa pressione (276 kPa [40 psi], pulita e asciutta) per agevolare la rimozione di grossi detriti depositati tra il filtro esterno e la scatola.

Importante: Evitate di usare aria ad alta pressione, che potrebbe spingere la morchia attraverso il filtro e nella zona di aspirazione.

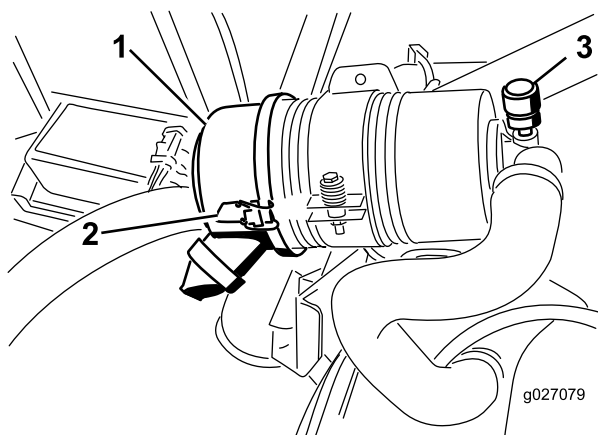
Nota: Questa operazione di pulizia impedisce che la rimozione del filtro causi lo spostamento dei detriti nella zona di aspirazione.

4. Togliete il filtro e sostituitelo (Figura 56).

Nota: Non pulite l'elemento usato, per non danneggiare l'elemento filtrante.



Figura 56

1. Coperchio del filtro dell'aria
2. Filtro dell'aria
3. Indicatore del filtro dell'aria

5. Controllate il filtro nuovo e accertatevi che non sia stato danneggiato durante la spedizione, in particolare l'estremità di tenuta del filtro ed il corpo.

Importante: Non usate l'elemento se è avariato.

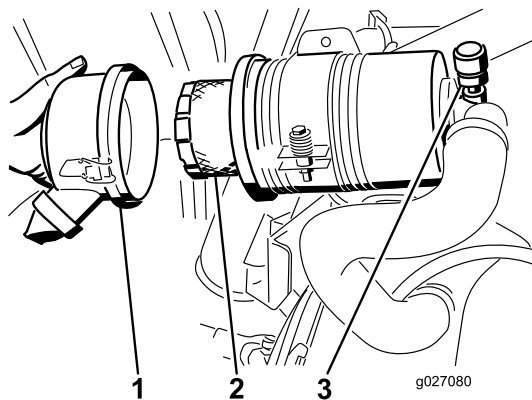
6. Montate il filtro nuovo premendo sul bordo esterno dell'elemento per inserirlo nella scatola.

Importante: Non premete sulla parte centrale flessibile del filtro.

7. Pulite il foro di espulsione della morchia, previsto nel coperchio rimovibile. Togliete la valvola di uscita in gomma dal coperchio, pulite la cavità e rimontate la valvola di uscita.
8. Montate il coperchio con la valvola di uscita in gomma disposta in giù, in una posizione tra le ore 5 e le ore 7 vista dall'estremità.
9. Fissate i fermi.

Revisione dell'olio motore e del filtro

Intervallo tra gli interventi tecnici: Dopo le prime 50 ore—Cambiate l'olio motore e il filtro.

Ogni 150 ore

1. Togliete il tappo di spurgo (Figura 57) e lasciate defluire l'olio in una bacinella.



Figura 57

1. Tappo di spurgo dell'olio

2. Quando tutto l'olio cessa di defluire, rimontate il tappo.
3. Togliete il filtro dell'olio (Figura 58).

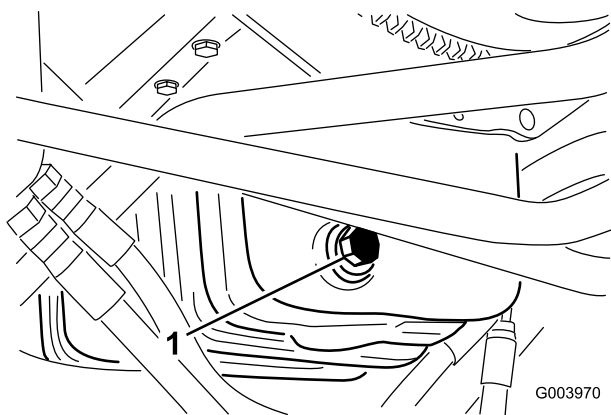

Figura 58

1. Filtro dell'olio

4. Spalmate un velo di olio pulito sulla tenuta del nuovo filtro.
5. Montate il nuovo filtro dell'olio sull'adattatore. Girate il filtro in senso orario finché la guarnizione di gomma non tocca l'adattatore, quindi serrate il filtro di un altro mezzo giro.

Importante: Non serrate troppo il filtro.

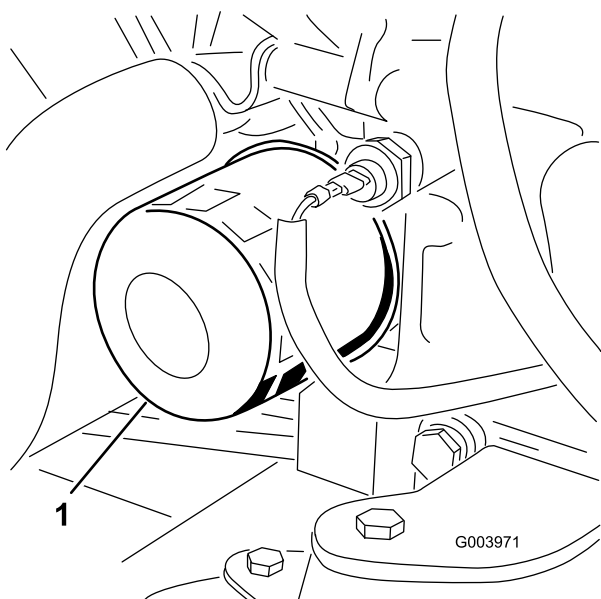
6. Rabboccate la coppa con olio adatto; vedere [Controllo del livello dell'olio motore \(pagina 29\)](#).

Manutenzione del sistema di alimentazione

⚠ PERICOLO

In determinate condizioni il gasolio e i vapori del carburante sono estremamente infiammabili ed esplosivi. Un incendio o un'esplosione causati dal carburante possono ustionare voi ed altre persone, e provocare danni.

- Utilizzate un imbuto e rabboccate il serbatoio del carburante all'aperto, in una zona spaziosa e a motore spento e freddo, e tergete il carburante versato.
- Non riempite completamente il serbatoio. Versate del carburante nel serbatoio fino a 6–13 mm sotto la base del collo del bocchettone di riempimento. Questo spazio consentirà l'espansione del carburante.
- Non fumate mai quando maneggiate il carburante, e state lontani da fiamme libere o dove i fumi di carburante possano essere accesi da una scintilla.
- Conservate il carburante in una tanica pulita ed omologata ai fini di sicurezza, con il tappo chiuso.

Spurgo del serbatoio del carburante

Intervallo tra gli interventi tecnici: Ogni 800 ore
Prima del rimessaggio

Se l'impianto di alimentazione è contaminato, e prima del rimessaggio per lunghi periodi, spurgate il serbatoio carburante e pulitelo. Utilizzate del carburante pulito per lavare il serbatoio.

Controllate i tubi di alimentazione e i raccordi

Intervallo tra gli interventi tecnici: Ogni 400 ore (O annualmente, a seconda della data più prossima).

Controllate i tubi di alimentazione per verificare l'assenza di deterioramenti, danni o allentamento dei raccordi.

Manutenzione del separatore di condensa

Intervallo tra gli interventi tecnici: Prima di ogni utilizzo o quotidianamente—Spurgate l'acqua e

altre sostanze contaminanti dal separatore di condensa.

Ogni 400 ore

1. Mettete un contenitore pulito sotto il filtro del carburante.
2. Allentate il tappo di spurgo situato nella parte inferiore della scatola del filtro.



Figura 59

1. Scatola del filtro del separatore di condensa
-
3. Pulite la superficie circostante la scatola del filtro.
 4. Togliete la scatola del filtro e pulite la superficie di appoggio.
 5. Lubrificate la guarnizione della scatola del filtro con olio pulito.
 6. Montate a mano la scatola del filtro finché la guarnizione non tocca la superficie di appoggio, poi ruotatela per un altro mezzo giro.
 7. Allentate il tappo di spurgo situato in fondo alla scatola del filtro.

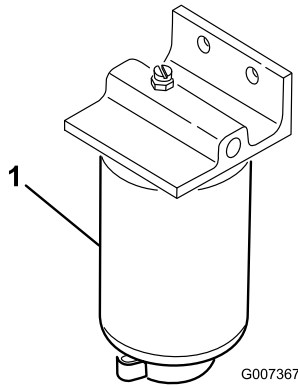

Figura 60

1. Iniettori di carburante
-
2. Girate la chiave di accensione in posizione ON e osservate il flusso del carburante intorno al raccordo. Quando fuoriesce un flusso continuo di carburante, girate la chiave in posizione OFF.
 3. Serrate saldamente il raccordo del tubo.
 4. Ripetete da 1 a 3 sugli altri ugelli.

Manutenzione del tubo di adduzione del carburante

Il tubo di adduzione del carburante, situato all'interno del serbatoio carburante, è provvisto di una griglia che contribuisce ad impedire a corpi estranei di entrare nell'impianto di alimentazione. Togliete il tubo di adduzione del carburante e pulite la griglia come opportuno.

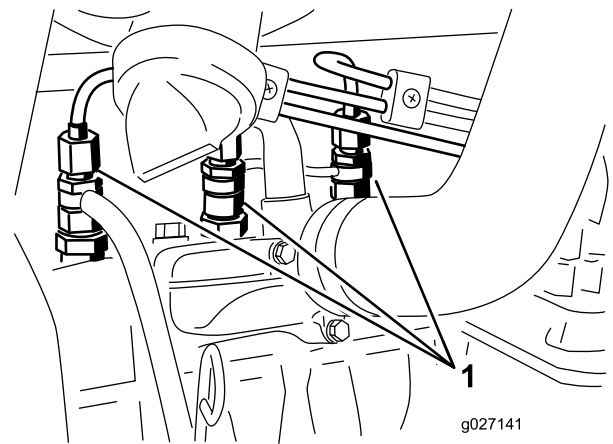
Spurgo dell'aria dagli iniettori di carburante

Nota: Effettuate questa procedura soltanto se l'aria dell'impianto di alimentazione è stata spurgata mediante le normali procedure iniziali di iniezione del carburante e il motore non si avvia; vedere [Spurgo dell'impianto di alimentazione](#) (pagina 33).

1. Allentate il raccordo dell'ugello n. 1 ed il gruppo portaugelli ([Figura 60](#)).

Manutenzione dell'impianto elettrico

Importante: Prima di effettuare saldature sulla macchina, scollegate tutti i cavi della batteria, scollegate entrambe le spine del cablaggio preassemblato dall'unità di controllo elettronico ed il connettore dei terminali dall'alternatore, per non danneggiare l'impianto elettrico.

Revisione della batteria

Intervallo tra gli interventi tecnici: Ogni 50 ore—Pulite la batteria e verificatene le condizioni. (O settimanalmente, a seconda della data più prossima).

Ogni 50 ore—Controllate le connessioni dei cavi della batteria.

AVVERTENZA

CALIFORNIA

Avvertenza norma "Proposition 65"

I poli della batteria, i morsetti e gli accessori attinenti contengono piombo e relativi composti, sostanze chimiche che nello Stato della California sono considerate cancerogene e causa di anomalie della riproduzione. Lavate le mani dopo avere maneggiato questi componenti.

▲ PERICOLO

L'elettrolito della batteria contiene acido solforico, veleno mortale che può causare gravi ustioni.

- Non bevete l'elettrolito, e non lasciate che venga a contatto con la pelle, gli occhi o gli indumenti. Indossate occhiali di protezione per proteggere gli occhi, e guanti di gomma per proteggere le mani.
- Riempite la batteria nelle vicinanze di acqua pulita, per lavare la pelle.

▲ AVVERTENZA

Durante la ricarica della batteria si sviluppano gas esplosivi.

Non fumate mai nelle adiacenze della batteria e tenetela lontano da scintille e fiamme.

Mantenete puliti i morsetti e la scatola della batteria, poiché le batterie sporche si scaricano lentamente. Per pulire la batteria,

lavate la scatola completa con una soluzione di bicarbonato di sodio e acqua. Risciacquate con acqua pulita.

Nota: Non c'è bisogno di controllare il livello elettrolitico delle batterie nel pacco da 48 Volt, dal momento che sono prive di manutenzione e sigillate.

Sostituzione dei fusibili

Nell'impianto elettrico da 12 Volt vi sono 8 fusibili. il portafusibili (Figura 61) è situato dietro il pannello di accesso del braccio di comando.



Figura 61

1. Portafusibili

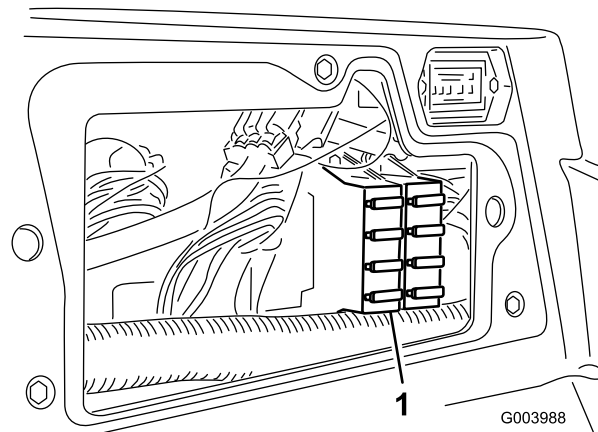

Figura 62

Nell'impianto elettrico da 48 Volt vi sono 6 fusibili. 5 fusibili sono situati nel portafusibili (Figura 63) sotto al cofano e dietro al sedile. Il sesto fusibile (Figura 64) si trova sotto alla copertura nera situata sotto il sedile.

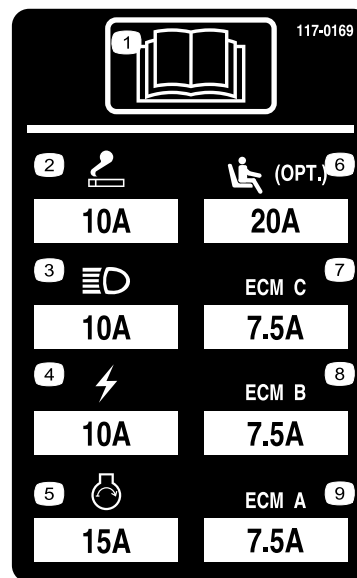

Figura 63

1. Coperchio del portafusibili 2. Portafusibili



Figura 65

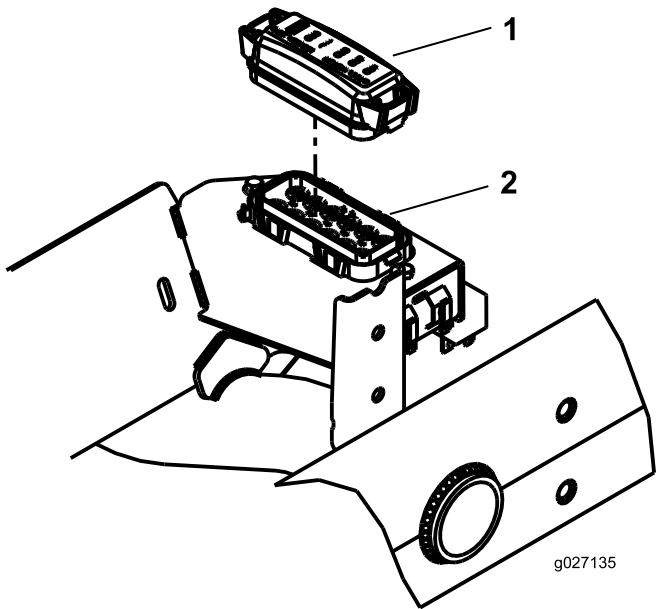

Figura 64

1. Fusibile

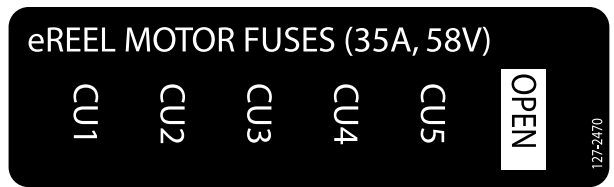
Manutenzione del sistema di trazione

Regolazione della trazione per la folle

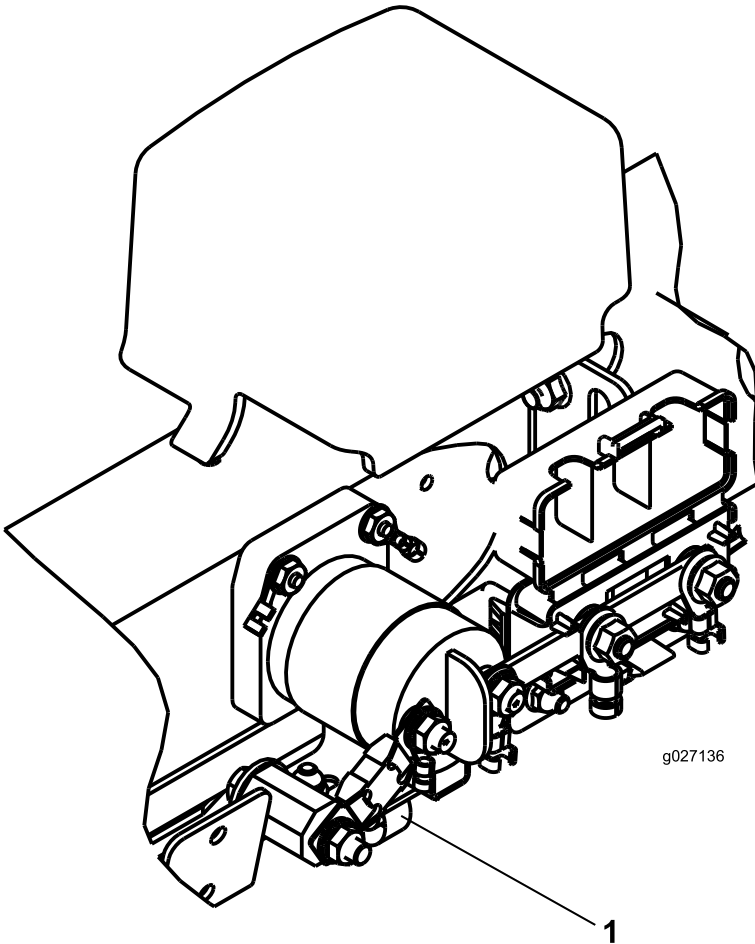
La macchina non deve spostarsi quando rilasciate il pedale di comando della trazione. In caso contrario occorre effettuare una regolazione.

1. Parcheggiate la macchina su terreno pianeggiante, spegnete il motore abbassate gli elementi di taglio a terra.
2. Con un martinetto sollevate la parte anteriore della macchina fino a staccare le ruote anteriori da terra. Sostenete la macchina con dei cavalletti metallici per impedirne la caduta accidentale.

Nota: Nei modelli a trazione integrale anche le ruote posteriori devono essere sollevate da terra.

3. Dal lato destro dell'idrostat, allentate il dado di bloccaggio sulla camma di regolazione della trazione (Figura 66).



Figura 66

1. Dado di bloccaggio
2. Camma di regolazione della trazione

⚠ AVVERTENZA

Il motore deve girare durante la messa a punto finale della camma di regolazione della trazione. Ciò può causare infortuni.

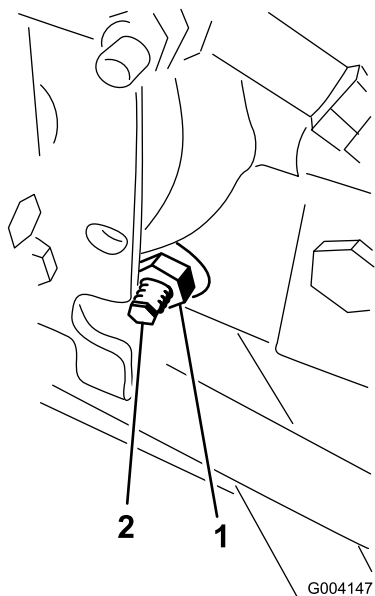
Tenete mani, piedi, viso ed altre parti del corpo lontano dalla marmitta, da altre parti calde del motore e dalle parti in movimento.

4. Avviate il motore e girate il bullone esagonale della camma in entrambe le direzioni finché le ruote non smettono di girare.
5. Serrate il dado di bloccaggio per mantenere la regolazione.
6. Arrestate il motore, rimuovete i cavalletti metallici e abbassate la macchina a terra.
7. Collaudate la macchina e verificate che non si sposti.

Regolazione della convergenza delle ruote posteriori

Intervallo tra gli interventi tecnici: Ogni 800 ore—Controllate la convergenza delle ruote posteriori.

1. Girate il volante in modo che le ruote posteriori siano diritte.
2. Allentate il controdado da ciascun lato del tirante (Figura 67).

Nota: La filettatura dell'estremità del tirante con l'intaglio esterno è sinistrorsa.



Figura 67

1. Controdado
2. Tirante
3. Intaglio per chiave

3. Fate girare il tirante usando l'intaglio per chiave.
4. Misurate la distanza davanti e dietro le ruote posteriori all'altezza dell'assale.

Nota: La distanza anteriore delle ruote posteriori deve essere inferiore di 6 mm rispetto alla distanza posteriore.

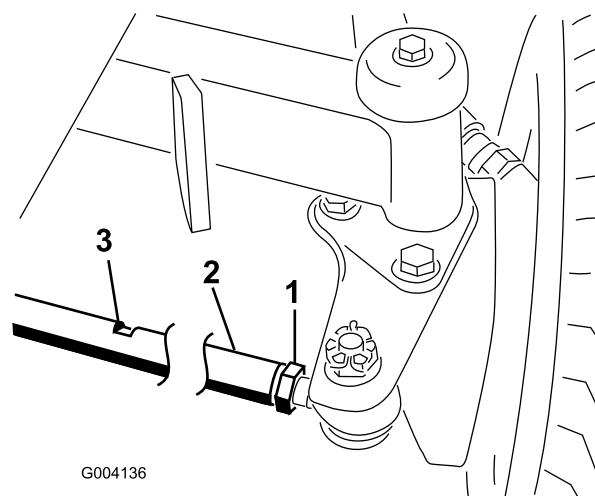
5. All'occorrenza, ripetete l'operazione.

Manutenzione dell'impianto di raffreddamento

Rimozione di detriti dall'impianto di raffreddamento

Intervallo tra gli interventi tecnici: Prima di ogni utilizzo o quotidianamente (Più spesso in ambienti sporchi).

Ogni 100 ore—Controllate i flessibili dell'impianto di raffreddamento.

Ogni 2 anni—Svuotate e sostituite il fluido dell'impianto di raffreddamento.

1. Spegnete il motore e togliete la chiave dall'interruttore di accensione.
2. Pulite accuratamente tutti i detriti attorno al motore.
3. Sbloccate il morsetto e aprite la griglia posteriore (Figura 68).



Figura 68

1. Fermo della griglia posteriore
2. Griglia posteriore

4. Pulite accuratamente la griglia con aria compressa.
5. Girate i fermi verso l'interno per rilasciare il radiatore dell'olio (Figura 69).

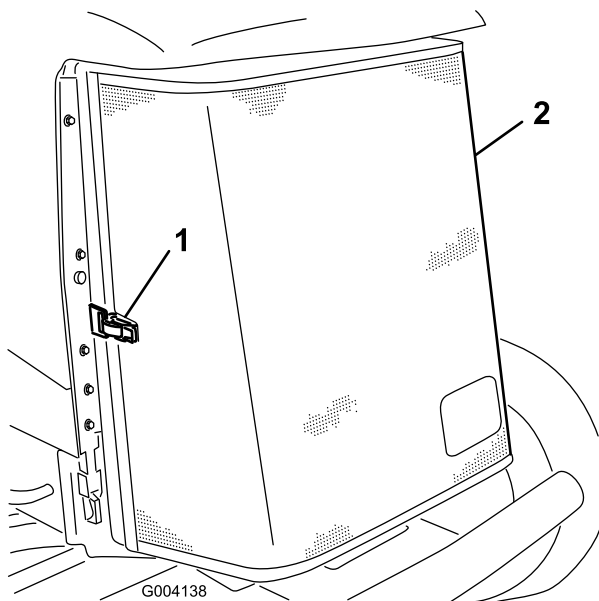

Figura 69

1. Radiatore dell'olio
2. Fermi del radiatore dell'olio

6. Pulite accuratamente entrambi i lati del radiatore dell'olio e del radiatore utilizzando aria compressa (Figura 70).

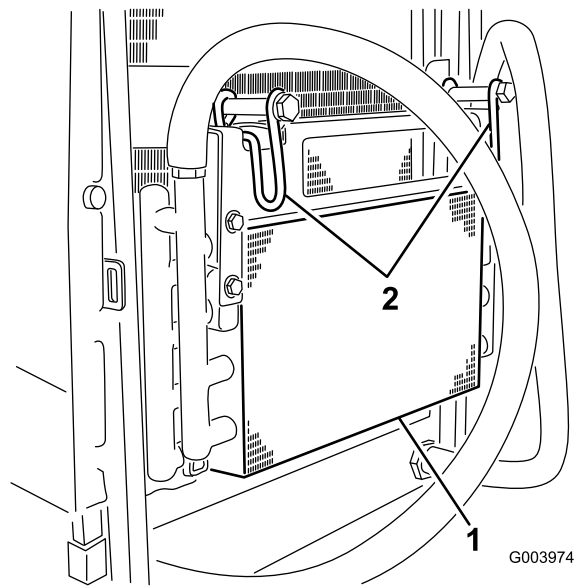

Figura 70

1. Radiatore

7. Riportate il radiatore dell'olio nella posizione originale e fissatelo con i fermi.
8. Chiudete la griglia e fissate con il fermo.

Manutenzione dei freni

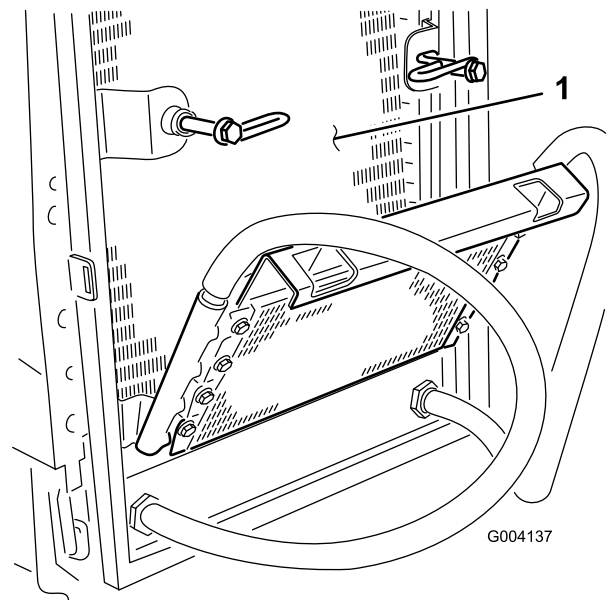
Regolazione dei freni di stazionamento

Regolate i freni se il pedale ha un "gioco" superiore a 2,5 cm (Figura 71), o quando è necessaria maggiore forza di tenuta. Per gioco s'intende la distanza che il pedale percorre prima che si avverta la resistenza della frenata.



Figura 71

1. Gioco

Nota: Sfruttando il gioco del motore a ruota fate oscillare i tamburi avanti e indietro, per assicurarvi che gli stessi abbiano libertà di movimento prima e dopo la regolazione.

1. Per ridurre il gioco dei pedali del freno, stringete i freno allentando il dado anteriore sull'estremità filettata del cavo del freno (Figura 72).

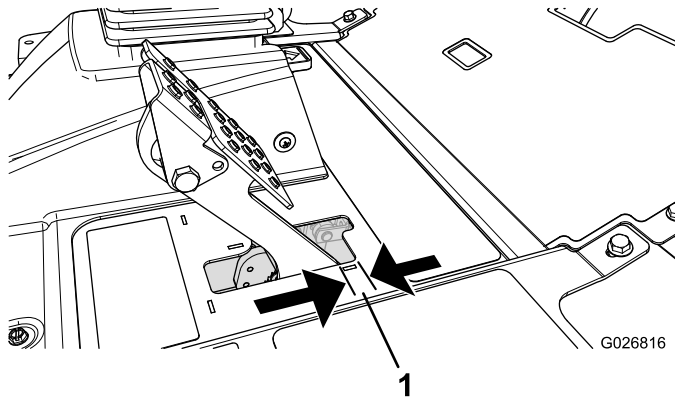

Figura 72

1. Cavi dei freni
2. Dadi anteriori

2. Serrate il dado posteriore per spostare indietro il cavo, finché i pedali del freno non hanno un gioco compreso tra 6,3 e 12,7 mm (Figura 71), prima che la ruota si blocchi.
3. Serrate i dadi anteriori per garantire che entrambi i cavi azionino i freni contemporaneamente.

Nota: Assicuratevi che il condotto del cavo non ruoti durante il serraggio dei dadi.

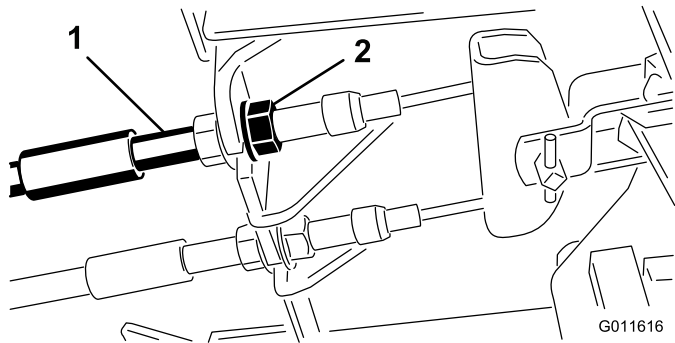
Regolazione del fermo del freno di stazionamento

Se il freno di stazionamento non si inserisce e non si blocca, occorre regolare il nottolino del freno.

1. Allentate le due viti che fissano il nottolino del freno di stazionamento al telaio (Figura 73).



Figura 73

1. Cavi del freno
2. Viti (2)
3. Nottolino del freno di stazionamento
4. Fermo del freno

2. Premete in avanti il pedale del freno di stazionamento finché il fermo non s'innesca completamente nel nottolino del freno (Figura 73).
3. Serrate le due viti per mantenere la regolazione.
4. Premete il pedale del freno per rilasciare il freno di stazionamento.
5. Controllate la messa a punto, e all'occorrenza ripetete la regolazione.

Manutenzione della cinghia

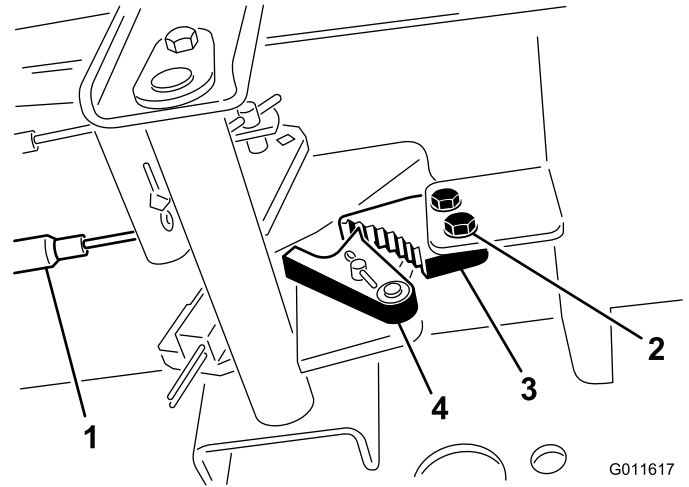
Tensione della cinghia dell'alternatore

Intervallo tra gli interventi tecnici: Dopo le prime 8 ore

Ogni 100 ore

1. Aprite il cofano.
2. Controllate la tensione della cinghia dell'alternatore premendola (Figura 74) al centro tra l'alternatore e le pulegge dell'albero a gomito con una forza di 10 kg.



Figura 74

1. Supporto
2. Cinghia dell'alternatore
3. Bullone di rotazione

La cinghia deve flettersi di 11 mm. Se la flessione non è esatta, procedete alla voce 3; se è esatta, continuate a lavorare.

3. Allentate il bullone che fissa il supporto al motore (Figura 74), il bullone che fissa l'alternatore al supporto ed il bullone di rotazione.
4. Inserite un piede di porco tra l'alternatore ed il motore, ed agite sull'alternatore.
5. Una volta ottenuta la tensione opportuna, serrate i bulloni dell'alternatore, del supporto e il bullone di rotazione per mantenere la regolazione.

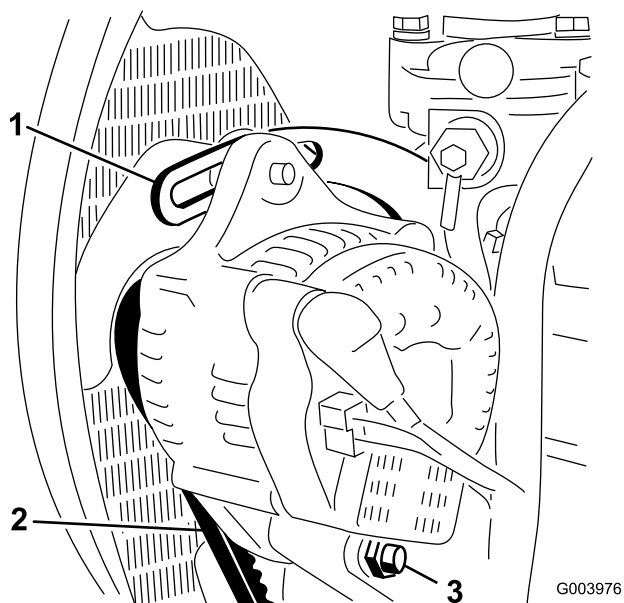
Manutenzione dell'impianto idraulico

Cambio del fluido idraulico

Intervallo tra gli interventi tecnici: Ogni 800 ore

Ogni 2 anni—Spurgate e lavate il serbatoio idraulico.

Nel caso in cui il fluido sia contaminato, rivolgetevi al vostro distributore Toro, che provvederà al lavaggio dell'impianto. L'olio contaminato ha un aspetto lattiginoso o nero a confronto dell'olio pulito.

1. Spegnete il motore ed alzate il cofano.
2. Collocate una bacinella di grandi dimensioni sotto il raccordo previsto sulla base del serbatoio del fluido idraulico (Figura 75).



Figura 75

1. Flessibile

3. Scollegate il flessibile dalla base del raccordo e lasciate fuoriuscire il fluido idraulico nella bacinella.
4. Quando il fluido idraulico sarà completamente scaricato, montate il flessibile.
5. Riempite il serbatoio idraulico con circa 41,6 litri di fluido idraulico; vedere [Controllo del fluido idraulico \(pagina 31\)](#).

Importante: Usate soltanto i fluidi idraulici specificati. Altri fluidi potrebbero danneggiare l'impianto.

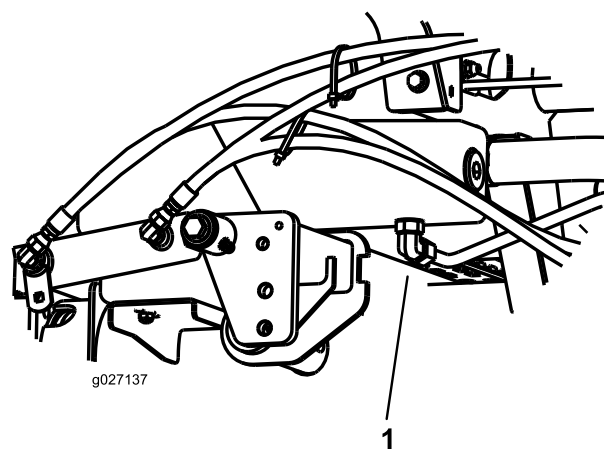
6. Montate il tappo sul serbatoio.
7. Avviate il motore ed attivate tutti i comandi idraulici per distribuire il fluido attraverso l'impianto. Verificate che non vi siano fuoriuscite.
8. Spegnete il motore.
9. Controllate il livello del fluido idraulico e rabboccate fino a raggiungere la tacca FULL (pieno) e quella "Add" (aggiunta) sull'asta di livello.

Importante: Non riempite troppo.

Sostituzione dei filtri idraulici

Intervallo tra gli interventi tecnici: Ogni 800 ore

Importante: L'uso di altri filtri può invalidare la garanzia di alcuni componenti.

1. Parcheggiate la macchina su terreno pianeggiante, abbassate gli elementi di taglio, spegnete il motore, inserite il freno di stazionamento e togliete la chiave di accensione.
2. Pulite la superficie circostante il filtro e collocate una bacinella di spurgo sotto il filtro (Figura 76).

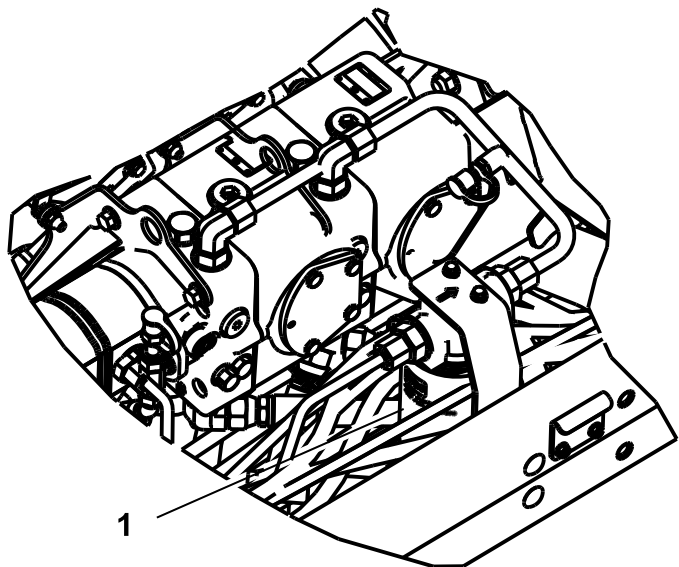

g027138

Figura 76

1. Filtro idraulico

3. Togliete il filtro usato.
4. Lubrificate la guarnizione del nuovo filtro con olio idraulico pulito.
5. Verificate che l'area circostante il filtro sia pulita.
6. Montate a mano il filtro finché la guarnizione non tocca la superficie di appoggio, poi ruotatelo per un altro mezzo giro.
7. Avviate il motore e lasciatelo funzionare per 2 minuti circa, per spurgare l'aria dall'impianto.
8. Spegnete il motore e verificate che non ci siano fuoriuscite.

Verifica dei flessibili e dei tubi idraulici

Intervallo tra gli interventi tecnici: Prima di ogni utilizzo o quotidianamente

Controllate i tubi idraulici e i flessibili per rilevare fuoriuscite, tubi attorcigliati, attacchi allentati, usura, raccordi allentati e deterioramento causato dalle condizioni atmosferiche e

da agenti chimici. Riattate completamente prima di usare la macchina.

⚠ AVVERTENZA

Se il fluido idraulico fuoriesce sotto pressione, può penetrare la pelle e causare infortuni.

- Verificate che tutti i tubi e i flessibili dell'olio idraulico siano in buone condizioni e che tutte le connessioni e i raccordi idraulici siano saldamente serrati, prima di mettere l'impianto sotto pressione.
- Tenete corpo e mani lontano da perdite filiformi o da ugelli che eiettano fluido idraulico pressurizzato.
- Usate cartone o carta per cercare perdite di fluido idraulico.
- Eliminate con sicurezza la pressione dall'intero impianto idraulico prima di eseguire qualsiasi intervento sull'impianto.
- Se il fluido viene iniettato nella pelle, rivolgetevi immediatamente ad un medico.

Test della pressione nell'impianto idraulico

I fori di controllo dell'impianto idraulico servono per verificare la pressione dei circuiti idraulici. Per ricevere assistenza contattate il Distributore Toro.

Usate i fori diagnostici previsti sui tubi idraulici anteriori (Figura 77) per agevolare la diagnostica del circuito di trazione.

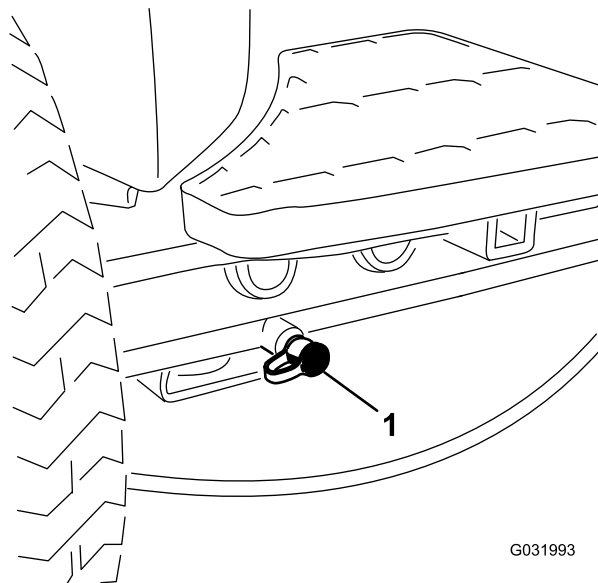

G031993

Figura 77

1. Foro diagnostico del circuito di trazione

Usate i fori diagnostici previsti sulla pompa a ingranaggi (Figura 78) per agevolare la diagnostica del circuito di sollevamento.



Figura 78

- | | |
|--|---------------------------------------|
| 1. Foro diagnostico del circuito di sollevamento | 2. Circuito della pressione di carica |
|--|---------------------------------------|

Usate i fori diagnostici previsti sul tubo idraulico (Figura 78) per agevolare la diagnostica del circuito della pressione di carica.

Manutenzione degli elementi di taglio

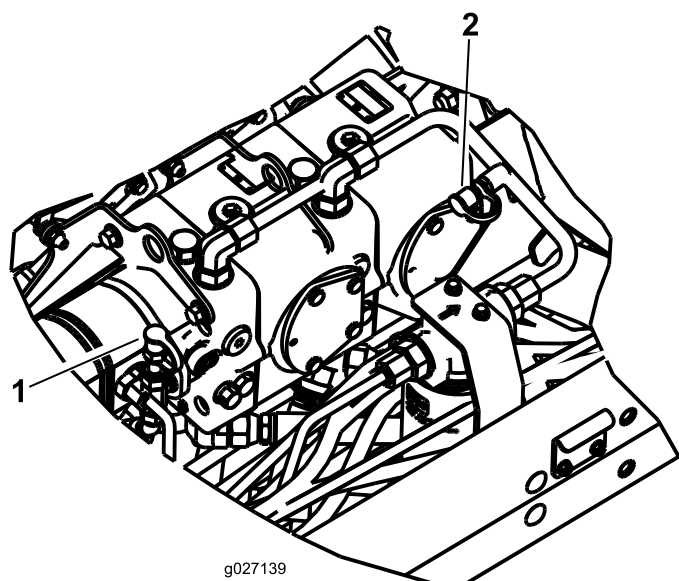
Lappatura degli elementi di taglio

⚠ AVVERTENZA

Il contatto con i cilindri o altre parti in movimento può causare infortuni.

- Non avvicinate dita, mani o abiti ai cilindri o ad altre parti in movimento.
- Non cercate mai di girare i cilindri con la mano o col piede se il motore è acceso.

Nota: Durante la lappatura gli elementi anteriori funzionano insieme, e gli elementi posteriori funzionano insieme.

1. Parcheggiate la macchina su terreno pianeggiante, abbassate gli elementi di taglio, spegnete il motore, inserite il freno di stazionamento e spostate l'interruttore Attiva/Disattiva in posizione DISATTIVA.
2. Per attivare la funzione di lappatura nel menu di manutenzione dell'InfoCenter, procedete come segue:
 - A. Con il motore spento, ma la chiave in posizione Run, accedete al Menu principale dell'InfoCenter.
 - B. Dal Menu principale scorrete fino al menu Service (manutenzione) utilizzando il pulsante centrale e selezionatelo premendo il pulsante destro.
 - C. Nel menu Service, scorrete verso il basso fino a Front Backlap (lappatura anteriore), Rear Backlap (lappatura posteriore) e attivate la lappatura anteriore, posteriore o entrambe utilizzando il pulsante destro per impostare il set desiderato di apparati di taglio da OFF a ON.
 - D. Premete il pulsante sinistro per salvare l'impostazione e uscire dal menu Settings.
3. Effettuate, su tutti gli elementi di taglio, la regolazione iniziale fra cilindro e controlama, ai fini della lappatura; vedere il *Manuale dell'operatore* degli elementi di taglio.
4. Avviate il motore e lasciatelo girare alla minima inferiore.

⚠ PERICOLO

Cambiando il regime del motore durante la lappatura potreste fare fermare i cilindri.

- Non cambiate mai il regime del motore durante la lappatura.
 - Eseguite la lappatura soltanto alla minima.
5. Con la leva Tosatura/trasferimento in posizione TOSATURA, spostate l'interruttore Attiva/Disattiva in posizione ATTIVA. Spostate in avanti il comando

Abbassa-Tosa/Alza per iniziare la lappatura dei cilindri interessati.

6. Applicate il preparato per lappatura con un pennello dal manico lungo.

Importante: Non usate mai un pennello dal manico corto.

7. Se i cilindri si fermano o funzionano in maniera irregolare durante la lappatura, selezionate una velocità superiore finché la velocità si stabilizza, quindi riportate la velocità dei cilindri alla velocità prevista. Ciò può essere effettuato con i pulsanti sull'InfoCenter.
8. Per regolare gli elementi di taglio durante la lappatura, disattivate i cilindri spostando indietro la leva Abbassa-Tosa/Alza, l'interruttore Attiva/Disattiva in posizione DISATTIVA e spegnete il motore. Una volta terminata la regolazione, ripetete da a .
9. Ripetete l'operazione per tutti gli elementi di taglio da sottoporre a lappatura.
10. Al termine, spegnete le funzioni di lappatura, utilizzando i pulsanti sull'InfoCenter, e lavate via il preparato per lappatura dagli apparati di taglio. Eseguite la regolazione tra cilindro dell'elemento di taglio e controlama come opportuno. Regolate i comandi della velocità del cilindro degli apparati di taglio all'impostazione opportuna per la tosatura.

Importante: Se al termine della lappatura non riportate la funzione di lappatura in posizione OFF, gli apparati di taglio non si alzano o non funzionano correttamente.

Nota: Per ottimizzare il bordo di taglio, inserite una lima nel lato anteriore della controlama, al termine dell'operazione di lappatura. Essa consentirà di rimuovere difetti o margini irregolari eventualmente presenti sul bordo di taglio.

Rimessaggio

Preparazione del trattorino

1. Pulite accuratamente il trattorino, gli elementi di taglio e il motore.
2. Controllate la pressione degli pneumatici. Gonfiate tutti gli pneumatici del trattorino a un valore compreso tra 0,83 e 1,03 bar.
3. Controllate tutti gli elementi di fissaggio per eventuali allentamenti; all'occorrenza serrateli.
4. Lubrificate con grasso tutti i raccordi di ingrassaggio e i punti di articolazione. Tergete il lubrificante superfluo.
5. Carteggiate leggermente e ritoccate le aree verniciate graffiate, scheggiate o arrugginite. Riparate ogni intaccatura nel metallo.
6. Revisionate la batteria e i cavi come segue:
 - A. togliete i morsetti della batteria dai poli;
 - B. pulite la batteria, i morsetti e i poli con una spazzola metallica e una soluzione di bicarbonato di sodio;
 - C. per impedire la corrosione, ricoprite i morsetti e i poli della batteria con grasso di rivestimento Grafo 112X (numero cat. Toro 505-47) o vaselina.
 - D. per impedire la solfatazione di piombo della batteria, caricatela lentamente ogni 60 giorni per 24 ore.

Preparazione del motore

1. Spurgate l'olio del motore e rimontate il tappo di spurgo.
2. Togliete il filtro dell'olio e scartatelo. Montate un nuovo filtro dell'olio.
3. Riempite il motore con la giusta quantità di olio motore.
4. Avviate il motore e lasciatelo funzionare alla velocità minima per circa 2 minuti.
5. Spegnete il motore.
6. Spurgate tutto il carburante dal serbatoio del carburante, dai tubi di alimentazione e dal filtro del carburante/separatore di condensa.
7. Lavate il serbatoio del carburante con gasolio nuovo e pulito.
8. Fissate tutti i raccordi dell'impianto di alimentazione.
9. Pulite accuratamente il gruppo filtro dell'aria e revisionatelo.
10. Sigillate l'entrata del filtro dell'aria e l'uscita di scarico con un nastro resistente agli agenti atmosferici.
11. Verificate la protezione antigelo, e rabboccate per far fronte alla temperatura minima prevista nella vostra zona.

Note:

Note:

Elenco dei distributori internazionali:

Distributore:	Paese:	Numero di telefono:	Distributore:	Paese:	Numero di telefono:
Agrolanc Kft	Ungheria	36 27 539 640	Maquiver S.A.	Colombia	57 1 236 4079
Asian American Industrial (AAI)	Hong Kong	852 2497 7804	Maruyama Mfg. Co. Inc.	Giappone	81 3 3252 2285
B-Ray Corporation	Corea	82 32 551 2076	Mountfield a.s.	Repubblica Ceca	420 255 704 220
Brisa Goods LLC	Messico	1 210 495 2417	Mountfield a.s.	Slovacchia	420 255 704 220
Casco Sales Company	Portorico	787 788 8383	Munditol S.A.	Argentina	54 11 4 821 9999
Ceres S.A.	Costa Rica	506 239 1138	Norma Garden	Russia	7 495 411 61 20
CSSC Turf Equipment (pvt) Ltd.	Sri Lanka	94 11 2746100	Oslinger Turf Equipment SA	Ecuador	593 4 239 6970
Cyril Johnston & Co.	Irlanda del Nord	44 2890 813 121	Oy Hako Ground and Garden Ab	Finlandia	358 987 00733
Cyril Johnston & Co.	Repubblica d'Irlanda	44 2890 813 121	Parkland Products Ltd.	Nuova Zelanda	64 3 34 93760
Fat Dragon	Cina	886 10 80841322	Perfetto	Polonia	48 61 8 208 416
Femco S.A.	Guatemala	502 442 3277	Pratoverde SRL.	Italia	39 049 9128 128
FIVEMANS New-Tech Co., Ltd	Cina	86-10-6381 6136	Prochaska & Cie	Austria	43 1 278 5100
ForGarder OU	Estonia	372 384 6060	RT Cohen 2004 Ltd.	Israele	972 986 17979
G.Y.K. Company Ltd.	Giappone	81 726 325 861	Riversa	Spagna	34 9 52 83 7500
Geomechaniki of Athens	Grecia	30 10 935 0054	Lely Turfcare	Danimarca	45 66 109 200
Golf international Turizm	Turchia	90 216 336 5993	Lely (U.K.) Limited	Regno Unito	44 1480 226 800
Hako Ground and Garden	Svezia	46 35 10 0000	Solvert S.A.S.	Francia	33 1 30 81 77 00
Hako Ground and Garden	Norvegia	47 22 90 7760	Spypros Stavrinides Limited	Cipro	357 22 434131
Hayter Limited (U.K.)	Regno Unito	44 1279 723 444	Surge Systems India Limited	India	91 1 292299901
Hydroturf Int. Co Dubai	Emirati Arabi Uniti	97 14 347 9479	T-Markt Logistics Ltd.	Ungheria	36 26 525 500
Hydroturf Egypt LLC	Egitto	202 519 4308	Toro Australia	Australia	61 3 9580 7355
Irrimac	Portogallo	351 21 238 8260	Toro Europe NV	Belgio	32 14 562 960
Irrigation Products Int'l Pvt Ltd.	India	0091 44 2449 4387	Valtech	Marocco	212 5 3766 3636
Jean Heybroek b.v.	Paesi Bassi	31 30 639 4611	Victus Emak	Polonia	48 61 823 8369

Informativa europea sulla privacy

Dati raccolti da Toro

Toro Warranty Company (Toro) rispetta la privacy. Al fine di elaborare i reclami in garanzia e contattarvi in caso di richiamo di un prodotto, vi chiediamo di comunicarci determinati dati personali direttamente o tramite il rivenditore Toro in loco o Toro Company.

Il sistema di garanzia Toro è installato su server situati negli Stati Uniti, dove la legge sulla tutela della privacy può prevedere una protezione diversa da quella del vostro paese.

COMUNICANDOCI I VOSTRI DATI PERSONALI ACCONSENTE ALLA LORO ELABORAZIONE COME INDICATO NELL'INFORMATIVA SULLA PRIVACY.

Utilizzo delle informazioni da parte di Toro

Toro può utilizzare i vostri dati personali per elaborare i reclami in garanzia e contattarvi in caso di richiamo di un prodotto e per qualsiasi altra comunicazione, nonché condividere i vostri dati con consociate, rivenditori e altri partner commerciali collegati a tali attività. Non venderemo i vostri dati personali ad altre aziende. Ci riserviamo il diritto di divulgare i dati personali a scopo di conformità con la legislazione applicabile e su richiesta delle autorità competenti, per il corretto funzionamento del sistema o per tutelare noi stessi o gli altri utenti.

Conservazione dei dati personali

Conserviamo i vostri dati personali finché saranno necessari per gli scopi previsti al momento della loro raccolta iniziale o per altri scopi legittimi (come la conformità normativa) o laddove richiesto dalla legislazione applicabile.

L'impegno di Toro per la sicurezza dei vostri dati personali

Adottiamo precauzioni ragionevoli per proteggere la sicurezza dei vostri dati personali, nonché misure atte a mantenere l'accuratezza e lo status corrente dei dati personali.

Accesso e correzione dei dati personali

Per rivedere o correggere i vostri dati personali, contattateci via email all'indirizzo legal@toro.com.

Legislazione australiana relativa ai consumatori

I clienti australiani potranno reperire i dettagli concernenti la legislazione australiana relativa ai consumatori all'interno della confezione o presso il concessionario Toro in loco.



Garanzia Toro per prodotti commerciali generali

Garanzia limitata di due anni

Condizioni e prodotti coperti

The Toro Company e la sua affiliata, Toro Warranty Company, ai sensi dell'accordo tra di loro siglato, garantiscono che il vostro Prodotto Commerciale Toro (il "Prodotto") è esente da difetti di materiale e lavorazione per il periodo più breve tra due anni o 1500 ore di servizio*. Questa garanzia si applica a tutti i prodotti ad eccezione degli arrieggiatori (per questi prodotti vedere le dichiarazioni di garanzia a parte). Nei casi coperti dalla garanzia, provvederemo alla riparazione gratuita del Prodotto, ad inclusione di diagnosi, manodopera, parti e trasporto. La presente garanzia è valida con decorrenza dalla data di consegna del Prodotto all'acquirente iniziale.

* Prodotto provvisto di contaore.

Istruzioni per ottenere il servizio in garanzia

Voi avete la responsabilità di notificare il Distributore Commerciale dei Prodotti o il Concessionario Commerciale Autorizzato dei Prodotti dal quale avete acquistato il Prodotto, non appena ritenete che esista una condizione prevista dalla garanzia. Per informazioni sul nominativo di un Distributore Commerciale dei Prodotti o di un Concessionario Autorizzato, e per qualsiasi chiarimento in merito ai vostri diritti e responsabilità in termini di garanzia, potete contattarci a:

Toro Commercial Products Service Department
Toro Warranty Company
8111 Lyndale Avenue South
Bloomington, MN 55420-1196

+1-952-888-8801 o +1-800-952-2740
E-mail: commercial.warranty@toro.com

Responsabilità del Proprietario

Quale proprietario del Prodotto siete responsabile della manutenzione e delle regolazioni citate nel *Manuale dell'operatore*. La mancata esecuzione della manutenzione e delle regolazioni previste possono rendere invalido il reclamo in garanzia.

Articoli e condizioni non coperti da garanzia

Non tutte le avarie o i guasti che si verificano durante il periodo di garanzia sono difetti di materiale o lavorazione. Quanto segue è escluso dalla presente garanzia:

- Avarie del prodotto risultanti dall'utilizzo di parti di ricambio non originali Toro, o dal montaggio e utilizzo di parti aggiuntive, o dall'impiego di accessori e prodotti modificati non a marchio Toro. Una garanzia a parte può essere fornita dal produttore dei suddetti articoli.
- Avarie del prodotto risultanti dalla mancata esecuzione della manutenzione e/o delle regolazioni consigliate. Qualora non venga eseguita una corretta manutenzione del Prodotto, secondo le procedure consigliate, elencate nel *Manuale dell'operatore*, eventuali richieste di intervento in garanzia potrebbero essere respinte.
- Avarie risultanti dall'utilizzo del prodotto in maniera errata, negligente o incauta.
- Le parti soggette a usura derivante dall'utilizzo, salvo quando risultino difettose. I seguenti sono alcuni esempi di parti di consumo che si usurano durante il normale utilizzo del prodotto: pastiglie e segmenti dei freni, ferodi della frizione, lame, cilindri, rulli e cuscinetti (con guarnizione o da lubrificare), controlame, candele, ruote orientabili e cuscinetti, pneumatici, filtri, nastri e alcuni componenti di irrigatori, come membrane, ugelli, valvole di ritegno, ecc.
- Avarie provocate da cause esterne. I seguenti sono solo alcuni esempi di cause esterne: condizioni atmosferiche, metodi di rimessaggio, contaminazione, utilizzo di carburanti, refrigeranti, lubrificanti, additivi, fertilizzanti, acqua o prodotti chimici non autorizzati, ecc.
- Avarie o problemi prestazionali dovuti all'utilizzo di carburanti (per es. benzina, diesel o biodiesel) non conformi ai rispettivi standard industriali.

- Rumore, vibrazione, usura e deterioramento normali.
- L'usura normale dovuta all'uso comprende, senza limitazione alcuna, danni a sedili causati da usura o abrasione, superfici verniciate usurate, adesivi o finestrini graffiati, ecc.

Parti

Le parti previste per la sostituzione come parte della manutenzione sono garantite per il periodo di tempo fino al tempo previsto per la sostituzione di tale parte. Le parti sostituite ai sensi della presente garanzia sono coperte per tutta la durata della garanzia del prodotto originale e diventano proprietà di Toro. Toro si riserva il diritto di prendere la decisione finale in merito alla riparazione di parti o gruppi esistenti, o alla loro sostituzione. Per le riparazioni in garanzia Toro può utilizzare parti ricostruite.

Garanzia sulla batteria agli ioni di litio e deep cycle:

Le batterie agli ioni di litio e deep cycle hanno uno specifico numero totale di kilowattora erogabili durante la loro vita. Le modalità di utilizzo, ricarica e manutenzione possono allungare o abbreviare la vita totale della batteria. Man mano che le batterie di questo prodotto si consumano, la quantità di lavoro utile tra gli intervalli di carica si ridurrà lentamente, fino a che la batteria sarà del tutto esaurita. La sostituzione di batterie che, a seguito del normale processo di usura, risultano inutilizzabili, è responsabilità del proprietario del prodotto. Durante il normale periodo di garanzia del prodotto potrebbe essere necessaria la sostituzione delle batterie, a spese del proprietario. Nota: (Solo batteria agli ioni di litio): Una batteria agli ioni di litio ha soltanto una garanzia prorata parziale da 3 a 5 anni in base alla durata di servizio e ai kilowattora utilizzati. Per ulteriori informazioni si rimanda al *Manuale dell'operatore*.

La manutenzione è a spese del proprietario.

La messa a punto, la lubrificazione e la pulizia del motore, la sostituzione dei filtri, il refrigerante e l'esecuzione delle procedure di manutenzione consigliata sono alcuni dei normali servizi richiesti dai prodotti Toro a carico del proprietario.

Condizioni generali

La riparazione da parte di un Distributore o Concessionario Toro autorizzato è l'unico rimedio previsto dalla presente garanzia.

Né The Toro Company né Toro Warranty Company sono responsabili di danni indiretti, incidentali o consequenziali in merito all'utilizzo dei Prodotti Toro coperti dalla presente garanzia, ivi compresi costi o spese per apparecchiature sostitutive o assistenza per periodi ragionevoli di avaria o di mancato utilizzo in attesa della riparazione ai sensi della presente garanzia. Ad eccezione della garanzia sulle emissioni, citata di seguito, se pertinente, non vi sono altre espresse garanzie. Tutte le garanzie implicite di commerciabilità e idoneità all'uso sono limitate alla durata della presente garanzia esplicita.

In alcuni stati non è permessa l'esclusione di danni incidentali o consequenziali, né limitazioni sulla durata di una garanzia implicita; di conseguenza, nel vostro caso le suddette esclusioni e limitazioni potrebbero non essere applicabili. La presente garanzia concede diritti legali specifici; potreste inoltre godere di altri diritti, che variano da uno Stato all'altro.

Nota relativa alla garanzia del motore:

Il Sistema di Controllo delle Emissioni presente sul vostro Prodotto può essere coperto da garanzia a parte, rispondente ai requisiti stabiliti dall'Environmental Protection Agency (EPA) degli Stati Uniti e/o dall'Air Resources Board (CARB) della California. Le limitazioni di cui sopra, in termini di ore, non sono applicabili alla garanzia del Sistema di Controllo delle Emissioni. I particolari sono riportati nella Dichiarazione di Garanzia sul Controllo delle Emissioni del motore, fornita con il prodotto o presente nella documentazione del costruttore del motore.

Paesi diversi dagli Stati Uniti e dal Canada

I clienti acquirenti di prodotti Toro esportati dagli Stati Uniti o dal Canada devono contattare il proprio Distributore (Concessionario) Toro per ottenere le polizze di garanzia per il proprio paese, regione o stato. Se per qualche motivo non siete soddisfatti del servizio del vostro Distributore o avete difficoltà nell'ottenere informazioni sulla garanzia, siete pregati di rivolgervi all'importatore Toro.