



Count on it.

Käyttöopas

Pro Force® -lehtipuhallin

Mallinro: 44554—Sarjanro: 31500001 tai suurempi



Tämä tuote on asianmukaisten eurooppalaisten direktiivien mukainen. Lisätietoja on erillisessä tuotekohtaisessa vaatimustenmukaisuusvakuutuksessa.

Tärkeää: Tässä moottorissa ei ole kipinänsammuttimella varustettua äänenvaimenninta. Kalifornian laki (California Public Resource Code Section 4442) kieltää tämän moottorin käytön metsissä, pensaikoissa tai ruohikkoalueilla. Muissa maissa ja valtioissa voi olla vastaavia rajoituksia.

⚠ VAARA

KALIFORNIA

Lakiesityksen 65 mukainen varoitus

Tämä tuote sisältää kemikaaleja, jotka Kalifornian osavaltion tietojen mukaan aiheuttavat syöpää, synnynnäisiä epämuodostumia tai lisääntymiseen liittyvää haittaa.

Tämän tuotteen moottorin tuottamat pakokaasut sisältävät kemikaaleja, jotka Kalifornian osavaltion tietojen mukaan aiheuttavat syöpää, synnynnäisiä epämuodostumia tai muuta lisääntymiseen liittyvää haittaa.

⚠ VAROITUS

Jos käyttäjä tekee muutoksia tai muokkauksia, joita vaatimustenmukaisuudesta vastaava osapuoli ei ole nimenomaisesti hyväksynyt, käyttäjän oikeus käyttää laitetta saattaa mitätöityä.

Tämä kipinäsytytysjärjestelmä on Kanadan ICES-002-standardin mukainen.

Johdanto

Tätä lehtipuhallinta vedetään ajoleikkurilla, ja se on tarkoitettu ammattimaiseen kaupalliseen käyttöön. Se on tarkoitettu pääasiassa puistojen, golfkenttien, urheilukenttien ja kaupallisten kiinteistöjen suurten viheralueiden puhdistamiseen roskista voimakkaan puhalluksen avulla.

Lue nämä tiedot huolellisesti, jotta opit käyttämään ja huoltamaan laitetta asianmukaisesti sekä välttämään tapaturmia ja laitevaurioita. Olet itse vastuussa tuotteen asianmukaisesta ja turvallisesta käytöstä.

Voit ottaa yhteyden Toroon suoraan osoitteessa www.Toro.com, jos tarvitset tietoja tuotteista ja lisävarusteista, lähimmästä jälleenmyyjästä tai jos haluat rekisteröidä tuotteesi.

Aina kun tarvitset huoltoa, alkuperäisiä Toro-varaosia tai lisätietoja, ota yhteys valtuutettuun huoltoliikkeeseen tai

Toron asiakaspalveluun. Ota tällöin tuotteesi malli- ja sarjanumerot valmiiksi esiin. Kuva 1 näyttää laitteen malli- ja sarjanumeron sijainnin. Kirjoita numerot annettuun tilaan.

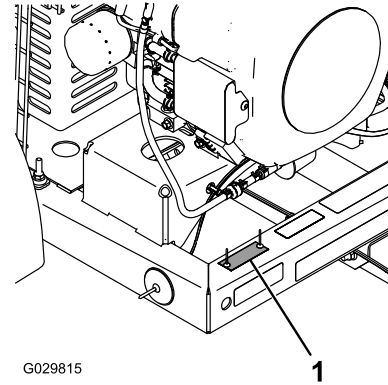

Kuva 1

1. Malli- ja sarjanumeron sijainti

Mallinro: _____

Sarjanro: _____

Tässä käyttöoppaassa esiintyvä varoitusmerkintä (Kuva 2) ilmaisee vaaratilannetta, josta saattaa olla seurauksena vakava tapaturma tai jopa kuolema, jos suositellut varotoimenpiteet laiminlyödään.



Kuva 2

1. Varoitusmerkintä

Tässä käyttöoppaassa käytetään kahta termiä tietojen korostamiseksi. **Tärkeää** kiinnittää huomiota mekaanisiin erikoistietoihin ja **Huomautus** korostaa erityishuomion ansaitsevia yleistietoja.

Sisältö

Turvaohjeet	3
Turvalliset käyttötavat	3
Turva- ja ohjetarrat	6
Käyttöönotto	7
1 Akun kytkentä	7
2 Vetokoukun asennus lehtipuhaltimeen	8
3 Lehtipuhaltimen kytkentä vetoajoneuvoon	8
Laitteen yleiskatsaus	9
Ohjauslaitteet	9
Käyttö	10
Polttoaineen lisäys	10
Moottoriöljyn määrän tarkistus	12
Rengaspaineen tarkistus	12

Pyöränmuttereiden kireyden tarkistus	12
Moottorin käynnistys ja sammutus	12
Suuttimen suuntauksen säätö	13
Käyttövihjeitä	13
Kunnossapito	15
Kunnossapitotaulukko	15
Päivittäisen huollon tarkistuslista	16
Ilmanpuhdistimen huolto	17
Hiilisäiliön huolto	18
Moottoriöljyn huolto	18
Sytystulppien huolto	20
Polttoainesuodattimen vaihto	21
Polttoainesäiliön huolto	21
Moottorin säleikön ja öljynjäähdyttimen puhdistus	21
Suuttimen tarkistus	21
Hihnan säätö	22
Sähköjärjestelmän kunnossapito	22
Varastointi	23
Jätteiden hävitys	23

Turvaohjeet

Vaarojen hallinta ja tapaturmien ennaltaehkäisy riippuvat laitteen käyttöön, kuljetukseen, huoltoon ja varastointiin osallistuvien valppaudesta, huolellisuudesta ja oikeasta koulutuksesta. Koneen asiaton käyttö tai kunnostus voi aiheuttaa loukkaantumisen tai kuoleman. Tapaturmien ja hengenvaaran riskiä voidaan vähentää noudattamalla näitä turvaohjeita.

Turvalliset käyttötavat

Seuraavat ohjeet on mukautettu ANSI-standardista B71.4-2012.

Koulutus

- Lue *käyttöopas* ja muu koulutusmateriaali. Jos käyttäjä tai mekaanikko ei ymmärrä oppaan kieltä, omistajan on selitettävä hänelle sen sisältö.
- Tutustu laitteen turvallisen käytön ohjeisiin, ohjauslaitteisiin ja turvamerkintöihin.
- Kaikille käyttäjille ja mekaniikoille on annettava asianmukainen koulutus. Omistaja vastaa käyttäjien koulutuksesta.
- Älä anna lapsien tai kouluttamattomien henkilöiden käyttää tai huoltaa laitetta. Paikalliset säännökset saattavat asettaa rajoituksia käyttäjän iälle.
- Omistaja/käyttäjä voi estää itselleen tai muille henkilöille tai omaisuudelle aiheutuvat vahingot ja on siksi vastuussa niistä.

Valmistelut

- Tutki maasto, jotta voit arvioida, mitä lisälaitteita ja -varusteita työn turvallinen suorittaminen edellyttää. Käytä vain valmistajan hyväksymiä lisälaitteita ja -varusteita.
- Pukeudu asianmukaisesti. Käytä turvalaseja ja kuulosuojaimia. Pitkät hiukset, löysät vaatteet ja roikkuvat korot voivat takertua liikkuviin osiin.
- Tarkasta alue, jolla laitetta on tarkoitus käyttää, ja poista kaikki esineet, jotka se voi singota.
- Älä päästä sivullisia käyttöalueelle.
- Älä poista suojuksia tai turvalaitteita. Jos jokin suojuksia, turvalaite tai kilpi on epäselvä tai vahingoittunut, korjaa tai vaihda se ennen laitteen käyttöä. Kiristä kaikki löysät mutterit, pultit ja ruuvit, jotta kone on turvallisessa käyttökunnossa.
- Tarkista, että turvakytkimet ja kilvet ovat paikoillaan ja toimivat oikein. Älä käytä konetta, mikäli ne eivät toimi kunnolla.

Polttoaineiden turvallinen käsittely

- Vältä loukkaantumiset ja omaisuusvahingot käsittelemällä bensiiniä erittäin varovasti. Bensiini on erittäin tulenarkaa ja sen höyryt ovat räjähdysherkkiä.
- Sammuta savukkeet, sikarit, piiput ja muut sytytyslätteet.
- Käytä vain hyväksyttyä polttoaineastiaa.
- Älä irrota polttoainesäiliön korkkia tai lisää polttoainetta moottorin ollessa käynnissä.
- Anna moottorin jäähtyä ennen tankkausta.
- Älä täytä polttoainesäiliötä sisätiloissa.
- Älä säilytä konetta tai polttoainesäiliötä tilassa, jossa on avotuli, kipinöitä tai varmistusliekki (esimerkiksi vedenlämmitin tai muu vastaava laite).
- Älä täytä astioita ajoneuvon sisällä tai kuorma-auton tai perävaunun lavalla, jossa on muovipäällyste. Aseta astiat maahan ja pois ajoneuvon läheltä ennen polttoaineen lisäämistä.
- Poista laite kuorma-autosta tai perävaunusta ja tankkaa laite, kun sen pyörillä on kosketus maahan. Jos se ei ole mahdollista, tankkaa tällainen laite mieluummin kannettavasta astiasta kuin polttoaineen jakelupistoolilla.
- Pidä pistoolia polttoainesäiliön reunaan tai astian aukkoa vasten koko tankkaamisen ajan. Älä käytä polttoainepistoolin aukilukituskytkintä.
- Jos polttoainetta on roiskunut vaatteille, vaihda vaatteet välittömästi.
- Älä täytä polttoainesäiliötä liian täyteen. Asenna säiliön korkki ja kiristä huolellisesti.

Käyttö

- Älä koskaan käytä lehtipuhallinta, jos se ei ole kytkettyinä vetoajoneuvoon.
- Ole erittäin varovainen lastatessasi konetta perävaunuun tai kuorma-autoon tai poistaessasi sitä vaunusta tai autosta.
- Ole varovainen lähestyessäsi kulmia, joissa on huono näkyvyys, pensaita, puita tai muuta näkyvyyttä haittaavaa.
- Älä käytä moottoria suljetussa tilassa, jossa ei ole riittävää ilmanvaihtoa, äläkä suuntaa puhaltimen suutinta sellaiseen tilaan. Pakokaasut ovat vaarallisia ja voivat aiheuttaa hengenvaaran.
- Laitteen melutaso voi olla yli 85 dB(A) käyttäjän paikalla. Pysyvien kuulovaurioiden välttämiseksi kannattaa käyttää kuulosuojaimia pitkäkestoisessa altistumisessa.
- Koneen käyttäminen vaatii valppautta. Toimi seuraavasti, jotta et menettäisi ajoneuvon hallintaa:
 - Käytä konetta vain päivänvalossa tai hyvässä keinovalaistuksessa.
 - Aja hitaasti ja varo kuoppia ja muita piileviä vaaroja.
 - Älä aja hiekkasteiden, oijen, poukamien tai muiden vaarallisten paikkojen lähellä.
 - Hidasta vauhtia, kun teet jyrkkiä käännöksiä ja kun käännyt rinteissä.

- Vältä äkkilähtöjä ja -pysäytyksiä.
- Katso taaksesi ennen peruuttamista ja varmista, ettei koneen takana ole ketään.
- Varo liikennettä lähellä risteyksiä ja ylittäessäsi niitä. Anna muille aina etuajo-oikeus.
- Pysy loitolla suuttimen aukosta koneen toiminnan aikana. Pidä sivulliset loitolla suuttimen aukosta äläkä suuntaa materiaalin poistoa sivullisia kohti.
- Älä käytä konetta alkoholin tai huumausainien vaikutuksen alaisena.
- Salamanisku voi aiheuttaa vakavan loukkaantumisen tai hengenvaaran. Jos alueella on ukonilma, konetta ei saa käyttää. Tällöin on hakeuduttava suojaan.
- Jos vetoajoneuvon moottori sammuu tai vauhti hiipuu etkä pääse rinteeseen päälle, älä käännä konetta. Peruuta vetoajoneuvo aina hitaasti ja suoraan alas rinteitä.
- Jos havaitset käyttöalueella tai sen välittömässä läheisyydessä ihmisen tai lemmikkieläimen, **keskeytä käyttö**. Jatka käyttöä vasta, kun alue on tyhjä.
- Älä koske moottoriin tai äänenvaimentimeen moottorin ollessa käynnissä tai heti sen pysäyttämisen jälkeen.

Johdollisen kauko-ohjaimen käyttö

- Lue kaikki ohjeet ja noudata niitä.
- Jos turvatoimia ei noudateta, seurauksena saattaa olla laitteen vahingoittuminen, laitteen käyttöoikeuden menetys tai henkilövahinko.
- Asianmukaisten johtojen käyttö ja ylläpito on välttämätöntä. Laitteen valmistajan ohjeita on noudatettava. Virheelliset, löysät tai kuluneet johdot saattavat johtaa järjestelmän toimintahäiriöön, laitteiden vahingoittumiseen ja käyttökatkoihin.
- Jos laitteisiin tehdään muutoksia tai muunnoksia ilman valmistajan nimenomaista hyväksyntää, takuu saattaa mitätöityä..
- Laitteiden omistajien ja käyttäjien on noudatettava kaikkia sovellettavia kansallisia ja paikallisia lakeja, jotka koskevat laitteen asennusta ja käyttöä. Muutoin seurauksena voi olla rangaistuksia ja laitteen käyttöoikeuden menetys.
- Varmista ennen laitteen käyttöä, että laite ja sitä ympäröivä alue ovat esteettömät eikä lähistöllä ole ketään. Kauko-ohjausjärjestelmää ei saa aktivoida, ennen kuin turvalliset käyttöolosuhteet on varmistettu.
- Poista johdollinen kauko-ohjain käytöstä ja katkaise perusyksikön virta ennen huoltotoimenpiteiden tekemistä. Näin estetään laitteiden tahaton käynnistys.
- Johdollisen kauko-ohjaimen virran voi katkaista irrottamalla kaksi liitintä johdinsarjasta tai irrottamalla virtalähde piiristä.
- Laitteet on puhdistettava kostealla liinalla. Käytön jälkeen kura, sementti, lika jne. on poistettava, jotta ne eivät estäisi painikkeiden, vipujen, johtojen ja kytkimien käyttöä.

- Johdolliseen ohjainkokoontamiseen ei saa päästä nestettä. Kauko-ohjainta tai perusyksikköä ei saa puhdistaa korkeapainelaitteilla.
- Laitteita on käytettävä ja säilytettävä vain määritetyissä käyttö- ja säilytyslämpötiloissa, jotka mainitaan tämän oppaan Tekniset tiedot -kohdassa.
- Pidä kaikki osat hyvässä kunnossa ja kaikkien laitteiden kiinnitykset tiukalla. Vaihda kaikki kuluneet tai vaurioituneet turvamerkinät.
- Käytä ainoastaan Toron hyväksymiä lisälaitteita. Takuu saattaa raueta, jos käytetään lisälaitteita, joita Toro ei ole hyväksynyt.

Kunnossapito ja varastointi

- Anna moottorin jäähtyä ennen varastointia. Älä varastoi avotulen lähelle.
- Sulje polttoaineen sulkuventtiili varastoinnin tai kuljetuksen ajaksi. Älä säilytä polttoainetta lähellä avotulta tai tyhjennä polttoainesäiliötä sisätiloissa.
- Pysäköi kone tasaiselle alustalle. Älä anna tehtävään kouluttamattomien henkilöiden huoltaa konetta.
- Tue osat tarvittaessa pukkien avulla.
- Irrota akun kaapelit tai irrota sytytystulpan johdot ennen korjaustöitä. Irrota kaapeli ensin miinusnavasta ja vasta sitten plusnavasta. Kytke kaapeli ensin plusnapaan ja vasta sitten miinusnapaan.
- Irrota avain virtalukosta, jotta moottori ei käynnisty vahingossa koneen huollon, säätöjen tai varastoinnin aikana.
- Tee vain tässä käyttöoppaassa kuvattuja kunnossapitotoimia. Jos kone vaatii suurehkoja korjauksia tai jos tarvitset apua, ota yhteys valtuutettuun Toro-jälleenmyyjään.
- Palovaara pienenee, kun moottoritila pidetään puhtaana liiallisesta rasvasta, ruohosta, lehdistä ja kerääntyvästä liasta. Älä pese lämmintä moottoria tai mitään sähköosia vedellä.
- Varmista, että kone on turvallisessa käyttökunnossa; huolehdi, että mutterit, pultit ja ruuvit on kiristetty kunnolla. Varmista puhaltimen akselin kiinnityspulttien ja -mutterien oikea kiristysmomentti riittävän usein.
- Jos moottorin on oltava käynnissä kunnossapitosäädön aikana, pidä kädet, jalat, vaatteet ja kaikki kehon osat kaukana puhaltimesta ja muista liikkuvista osista.
- Älä käytä moottoria liian suurilla kierroksilla muuttamalla keskipakosäätimen asetuksia. Turvallisuus- ja tarkkuussyistä johtuen valtuutetun Toro-jälleenmyyjän on tarkistettava moottorin suurin käyntinopeus kierrosnopeusmittarilla.
- Moottori on sammutettava ennen öljyn tarkistusta tai lisäämistä kampikammioon.
- Pidä kädet ja jalat poissa liikkuvista osista. Älä tee säätöjä moottorin ollessa käynnissä, jos mahdollista.
- Lataa akut avoimessa tilassa, jossa on hyvä ilmanvaihto, kaukana kipinöistä ja avotulesta. Irrota laturin virtajohto, ennen kuin kytket laturin akkuun tai irrotat sen akusta. Käytä suojavaatetusta ja eristettyjä työkaluja.

Kuljetus

- Ole varovainen lastatessasi konetta perävaunuun tai kuorma-autoon.
- Käytä täysleveää ramppia lastatessasi konetta perävaunuun tai kuorma-autoon.
- Kiinnitä kone tiukasti hihnoilla, ketjuilla, kaapeleilla tai köysillä. Etu- ja takahihnat on suunnattava alas- ja ulospäin koneesta.

Turva- ja ohjetarrat



Turva- ja ohjetarrat on sijoitettu hyvin näkyville paikoille mahdollisten vaara-alueiden lähetyville. Korvaa vioittuneet tai kadonneet tarrat uusilla.



115-5105

1. Vaara – lue käyttöopas.
2. Vaara – älä käytä konetta, jos et ole saanut asianmukaista koulutusta.
3. Varoitus – pysäytä moottori; irrota virta-avain ja lue ohjeet ennen korjaamista tai huoltamista.
4. Esineiden sinkoutumisvaara – pidä sivulliset turvallisen matkan päässä koneesta.
5. Vaara – pysy etäällä liikkuvista osista. Pidä kaikki suojukset paikoillaan.
6. Varoitus – älä käynnistä moottoria, kun kone on irrallaan vetoajoneuvosta; kiinnitä kone aina vetoajoneuvoon ennen moottorin käynnistystä.



115-5106

1. Varoitus: lue käyttöopas.
2. Esineiden sinkoutumisvaara – pidä sivulliset turvallisen matkan päässä koneesta.
3. Loukkaantumisaara; käsi – pysy etäällä liikkuvista osista; pidä kaikki suojukset ja suojalevyt paikoillaan.

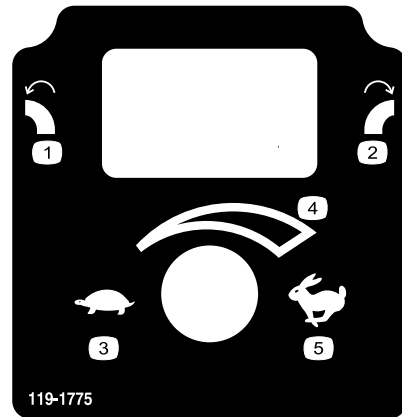

119-1775

1. Kierrä suutinta vasemmalle
2. Kierrä suutinta oikealle
3. Hidas
4. Portaaton nopeudensäätö
5. Nopea

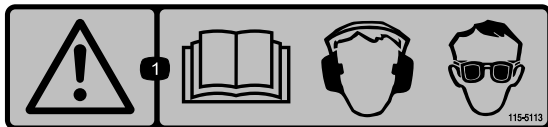

115-5113

1. Vaara – lue käyttöopas, käytä kuulo- ja silmäsuojaimia.

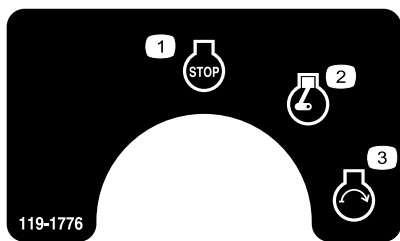

119-1776

119-1776

1. Moottori – pysäytys
2. Moottori – käynnissä
3. Moottori – käynnistys

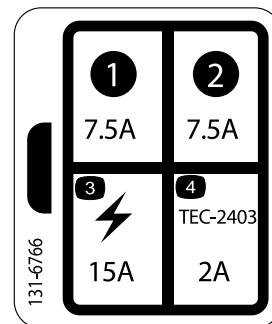

131-6766

1. 7,5 A
2. 7,5 A
3. Sähkökäyttöinen lisävaruste, 15 A
4. TEC-2403, 2 A

Käyttöönotto

Irralliset osat

Tarkista alla olevasta taulukosta, että kaikki osat on toimitettu.

Ohjeet	Kuvaus	Määrä	Käyttökohde
1	Vaseliini (ei mukana)	A/R	Akun kytkentä.
2	Lehtipuhallinkokoonpano Vetokoukku Pultti (3/8 × 3 tuumaa) Laippamutteri (3/8 tuumaa) Vetokoukun haarukka Pultti (5/8 × 4½ tuumaa) Lukkomutteri (5/8 tuumaa)	1 1 2 2 1 2 2	Vetokoukun asennus lehtipuhaltimeen.
3	Hinaustappi Haarukka	1 1	Lehtipuhaltimen kytkentä vetoajoneuvoon

Ohjeet, oppaat ja muut osat

Kuvaus	Määrä	Käyttökohde
Osaluettelo Käyttöopas	1 1	Lue ennen käyttöä.
Moottorin käyttöopas	1	Käytä oppaana moottorin käytössä ja huollossa.
Käyttäjän koulutusmateriaali	1	Katso ennen koneen käyttöönottoa.
Tyyppihyväksyntä	1	Varmista CE-vaatimustenmukaisuus.

Huomaa: Koneen vasen ja oikea puoli määritellään normaalista käyttöasennosta käsin.

1

Akun kytkentä

Vaiheeseen tarvittavat osat:

A/R	Vaseliini (ei mukana)
-----	-----------------------

Ohjeet

1. Irrota kiinnikkeet, jotka kiinnittävät akun suojuksen akkukoteloon (Kuva 3).

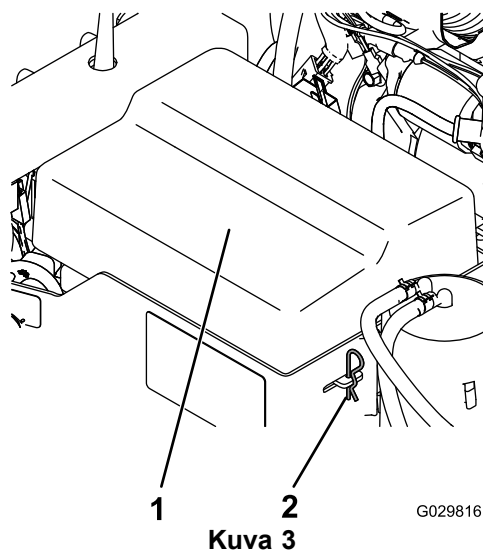

1. Akun suojus

2. Akun kiinnike

⚠ HENGENVAARA

Akkuneste sisältää rikkihappoa, joka on tappava myrky ja aiheuttaa vakavia syöpymiä.

- Älä juo akkunestettä äläkä anna sen päästä kosketuksiin ihon, silmien tai vaatteiden kanssa. Käytä suojalaseja ja kumikäsineitä.
- Akku on täytettävä paikassa, jossa on aina saatavilla puhdasta vettä ihon huuhtelua varten.

2. Kytke pluskaapeli (punainen) plusnapaan (+).

VAARA

KALIFORNIA

Lakiesityksen 65 mukainen varoitus

Akun liitännät, navat ja niihin liittyvät lisävarusteet sisältävät lyijyä ja lyijy-yhdisteitä, joiden tiedetään aiheuttavan syöpää ja haittaavan lisääntymistä. Pese kädet, kun olet käsitellyt akkua.

3. Kytke miinuskaapeli (musta) akun miinusnapaan (-).
4. Voitele navat ja kiinnittimet vaseliinilla ruostumisen ehkäisemiseksi.
5. Asenna akun suojus ja kiinnitä se kiinnikkeillä.

2

Vetokoukun asennus lehtipuhaltimeen

Vaiheeseen tarvittavat osat:

1	Lehtipuhallinkokoonpano
1	Vetokoukku
2	Pultti (3/8 × 3 tuumaa)
2	Laippamutteri (3/8 tuumaa)
1	Vetokoukun haarukka
2	Pultti (5/8 × 4½ tuumaa)
2	Lukkomutteri (5/8 tuumaa)

Ohjeet

1. Aseta lehtipuhallin tasaiselle alustalle.
2. Työnnä vetokoukun putki rungon kannattimiin (Kuva 4).

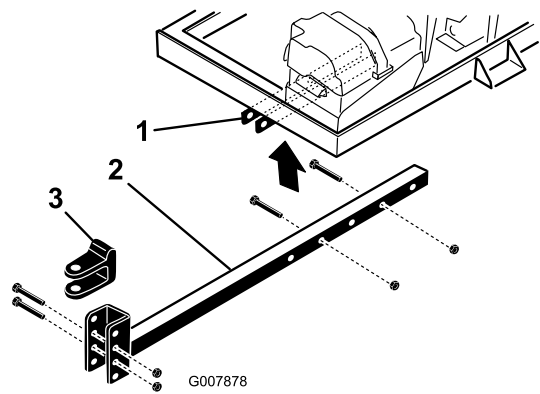

Kuva 4

1. Rungon kannattimet
2. Vetokoukun putki
3. Vetokoukun haarukka

3. Kiinnitä putki runkoon kahdella pultilla (3/8 × 3 tuumaa) ja laippamuttereilla (3/8 tuumaa) ja kiristä momenttiin 40 N·m.

Huomaa: Vetokoukun putkea voi kiertää 180 astetta erilaisten vetokorkeuksien mukaisesti.

3

Lehtipuhaltimen kytkentä vetoajoneuvoon

Vaiheeseen tarvittavat osat:

1	Hinaustappi
1	Haarukka

Ohjeet

1. Peruuta vetoajoneuvo roskapuhaltimen luokse.
2. Säädä roskapuhaltimen vetokoukun haarukka samalle tasolle vetoajoneuvon vetokytkimen kanssa seuraavasti:
 - Aseta vetokoukun putki pukille, jotta se on maanpinnan suuntainen.
 - Irrota pultit ja lukkomutterit, joilla vetokoukun haarukka (Kuva 4) on kiinni vetokoukun putkessa.
 - Nosta tai laske vetokoukun haarukkaa siten, että se on suunnilleen samalla tasolla kuin vetoajoneuvon vetokytkin.
 - Kiinnitä haarukka vetokoukkuun aiemmin irrotetuilla pulteilla ja lukkomuttereilla ja kiristä momenttiin 203 N·m. Varmista, että puhaltimen runko on maanpinnan suuntainen.
3. Varmista, ettei puhallin osu vetoajoneuvoon käännöksissä säätämällä vetokoukun putken pituutta seuraavasti:

- Irrota pultit ja mutterit, joilla vetokoukun tanko on kiinni rungon kannattimissa (Kuva 4).
 - Kiinnitä putki runkoon pulteilla ja laippamuttereilla.
4. Kiinnitä puhaltimen haarukkavetokoukku vetoajoneuvon vetokytkimeen hinaustapilla ja haarukalla (Kuva 5).

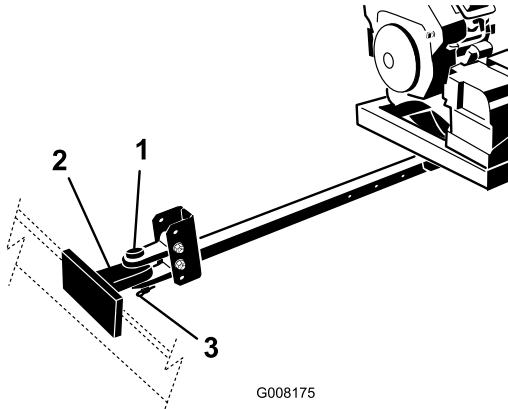

G008175

Kuva 5

- | | |
|-----------------------------|-------------|
| 1. Hinaustappi | 3. Haarukka |
| 2. Vetoajoneuvon vetokytkin | |

Laitteen yleiskatsaus

Ohjauslaitteet

Suuttimen suuntauspainike

Kierrä suutin haluttuun suuntaan painamalla painiketta (Kuva 6).

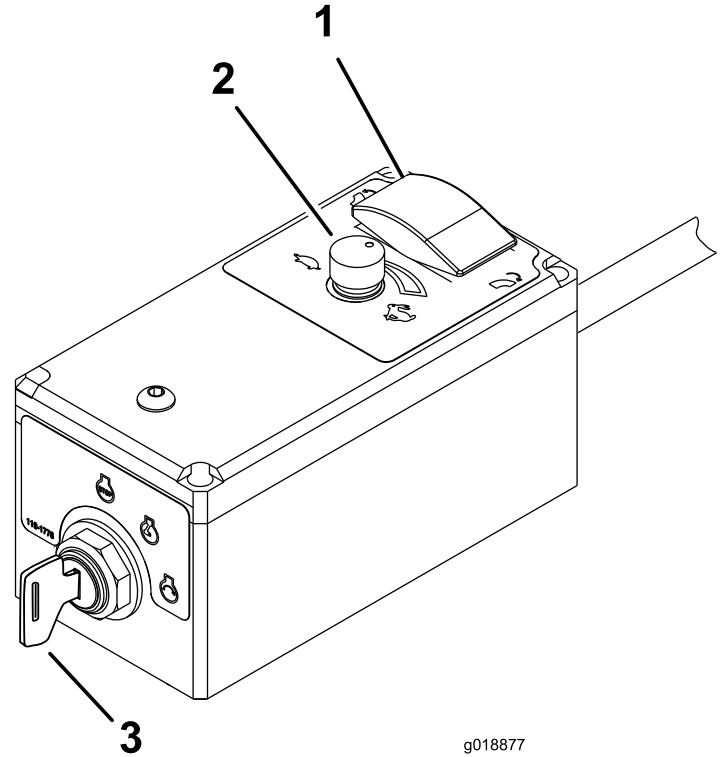

g018877

Kuva 6

- | | |
|-------------------------------|---------------|
| 1. SUUTTIMEN SUUNTAUS-painike | 3. Virtalukko |
| 2. Kaasu / moottorin nopeus | |

Kaasu / moottorin nopeus

Lisää tai laske moottorin nopeutta kiertämällä säädin NOPEA (kani)- tai HIDAS (kilpikonna) -asentoon (Kuva 6).

Kaukovirtalukko

Virtalukolla käynnistetään ja sammutetaan moottori. Siinä on kolme asentoa: POIS, KÄYNNISSÄ ja KÄYNNISTYS. Kytke käynnistysmoottori kääntämällä avainta myötäpäivään KÄYNNISTYS-asentoon. Vapauta avain, kun moottori käynnistyy. Avain siirtyy automaattisesti

KÄYNNISSÄ-asentoon. Sammuta moottori kääntämällä avain vastapäivään POIS-asentoon (Kuva 6).

Rikastimen vipu

Käynnistä kylmä moottori siirtämällä rikastimen vipu (Kuva 7) PÄÄLLÄ-asentoon.

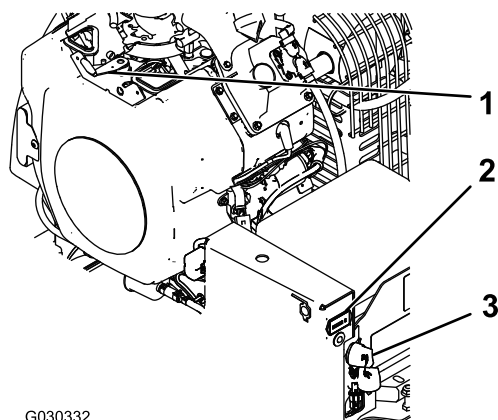

Kuva 7

1. Rikastimen vipu
2. Tuntilaskuri
3. Virtalukko

Tuntilaskuri

Tuntilaskuri (Kuva 7) ilmoittaa koneen käyttötuntien kokonaismäärän.

Käyttö

Huomaa: Koneen vasen ja oikea puoli määritellään normaalista käyttöasennosta käsin.

Polttoaineen lisäys

- **Polttoainesäiliön tilavuus:** 18,9 litraa
- **Suosittelu polttoaine:**
 - Moottori toimii parhaiten, kun käytetään vain puhdasta ja uutta (korkeintaan 30 päivää vanhaa) lyijytöntä bensiiniä, jonka tieoktaaniluku (pumppuoktaaniluku) on vähintään 87 (RON + MON / 2).
 - Etanoli: Enintään 10 % etanolia (bensiniin ja etanolin seosta) tai 15 % MTBE:tä (metyyli-tertiääri-butyylieetteriä) sisältävää polttoainetta voidaan käyttää. Etanoli ja MTBE eivät ole sama asia. Bensiiniä, jonka tilavuudesta enemmän kuin 15 % (E15) on etanolia, ei ole hyväksytty käyttöön. Älä käytä bensiiniä, jonka tilavuudesta enemmän kuin 10 % on etanolia (kuten 15 % etanolia sisältävä E15, 20 % etanolia sisältävä E20 tai enintään 85 % etanolia sisältävä E85). Muun kuin hyväksytyyn bensiiniin käyttö voi aiheuttaa toimintaongelmia ja/tai moottorivaurioita, joita takuu ei ehkä kata.
 - Metanolia sisältävää bensiiniä ei saa käyttää.
 - Polttoainetta ei saa säilyttää talven yli polttoainesäiliössä tai -astioissa, ellei polttoaineeseen ole lisätty stabilointiainetta.
 - Bensiiniin ei saa lisätä öljyä.

Tärkeää: Älä käytä muita polttoaineen lisäaineita kuin stabilointiainetta tai varastointia parantavaa ainetta. Älä käytä alkoholipohjaisia stabilointiaineita, kuten etanolia, metanolia tai isopropanolia.

⚠ HENGENVAARA

Tietyissä oloissa bensiini on hyvin tulenarkaa ja räjähdysherkkää. Bensiinin aiheuttama tulipalo tai räjähdys voi aiheuttaa palovammoja ja omaisuusvahinkoja.

- Täytä polttoainesäiliö ulkona avoimessa tilassa, kun moottori on jäähtynyt. Lääkkynyt bensiini tulee pyyhkiä pois.
- Älä täytä polttoainesäiliötä suljetussa perävaunussa.
- Polttoainesäiliötä ei saa täyttää aivan täyteen. Lisää bensiiniä polttoainesäiliöön, kunnes pinta on 6–13 mm täyttökaulan alareunan alapuolella. Säiliöön jäävä tyhjä tila sallii bensiinin laajenemisen.
- Älä tupakoi bensiiniä käsitellessäsi ja pysy kaukana avotulesta tai paikoista, joissa kipinä voi sytyttää bensiinihöyryt.
- Bensiiniä tulee säilyttää sille hyväksytyssä säiliössä, joka on pidettävä poissa lasten ulottuvilta. Älä osta bensiiniä enempää kuin 30 päivän tarpeeseen.
- Käytä vain, kun pakokaasujärjestelmä on kokonaisuudessaan paikallaan ja toimii oikein.

⚠ HENGENVAARA

Polttoainesäiliön täytön aikana saattaa tietyissä olosuhteissa purkautua staattista sähköä, joka sytyttää bensiinihöyryt. Bensiinin aiheuttama tulipalo tai räjähdys voi aiheuttaa palovammoja ja omaisuusvahinkoja.

- Bensiiniastiat tulee aina asettaa maahan pois ajoneuvosta ennen tankkaamista.
- Bensiiniastioita ei saa täyttää ajoneuvon sisällä tai kuorma-auton tai perävaunun lavalla, sillä sisämatot tai muoviset lavan päällysteet saattavat eristää astian ja hidastaa staattisen sähkön purkautumista.
- Poista polttoainekäyttöiset laitteet kuorma-autosta tai perävaunusta ja tankkaa laite, kun sen pyörillä on kosketus maahan, mikäli tämä on käytännössä mahdollista.
- Jos se ei ole mahdollista, tankkaa tällainen laite kannettavasta astiasta kuorma-auton tai perävaunun lavalla mieluummin kuin bensiinin jakelupistoolilla.
- Jos jakelupistoolia on käytettävä, pidä pistoolia polttoainesäiliön reunaa tai astian aukkoa vasten koko tankkaamisen ajan.

⚠ VAARA

Bensiini on haitallista tai tappavaa nieltynä. Pitkäaikainen altistuminen höyryille voi aiheuttaa vakavan tapaturman ja sairauksia.

- Vältä höyryjen hengittämistä.
- Pidä kasvot etäällä jakelupistoolista ja polttoainesäiliöstä tai lisäaineaukosta.
- Älä päästä bensiiniä silmiin tai iholle.

Stabilointi-/lisäaineen käyttö

Polttoaineen stabilointi-/lisäaineen käytöllä on seuraavia etuja:

- Se pitää bensiinin tuoreena korkeintaan 90 päivän varastoinnin ajan. Pitempiaikaiseen varastointiin suositellaan polttoainesäiliön tyhjentämistä.
- Se puhdistaa moottoria käytön aikana.
- Se estää liimamaisen hartsin kerääntymisen polttoainejärjestelmään, mikä vaikeuttaisi käynnistämistä.

Tärkeää: Älä käytä metanolia tai etanolia sisältäviä lisäaineita.

Lisää bensiiniin oikea määrä stabilointi-/lisäainetta.

Huomaa: Stabilointi-/lisäaine toimii tehokkaimmin, kun se sekoitetaan tuoreeseen bensiiniin. Käytä stabilointiainetta aina, jottei polttoainejärjestelmään kerääntyisi hartsimaisia jäämiä.

Polttoainesäiliön täyttö

1. Sammuta moottori.
2. Puhdista polttoainesäiliön korkin ympäristö ja irrota korkki (Kuva 8).

Huomaa: Polttoainesäiliön korkissa on mittari, joka näyttää polttoaineen määrän.

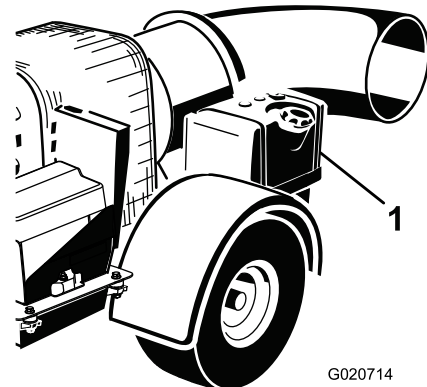

Kuva 8

1. Polttoainesäiliö
3. Lisää lyijytöntä matalaoktaanista bensiiniä polttoainesäiliöön, kunnes pinta on 6–13 mm täyttökaulan alareunan alapuolella.

Huomaa: Säiliöön jäävä tila sallii bensiinin laajenemisen. Polttoainesäiliöitä ei saa täyttää aivan täyteen.

4. Asenna polttoainesäiliön korkki huolellisesti paikalleen.
5. Pyyhi läikkynyt bensiini pois.

Moottoriöljyn määrän tarkistus

Tarkista moottorin kampikammion öljymäärä ennen moottorin käynnistämistä ja koneen käyttämistä. Katso kohta [Moottorin öljymäärän tarkistus \(sivu 19\)](#).

Rengaspaineen tarkistus

Tarkista rengaspaine ([Kuva 9](#)).

Oikea rengaspaine on 0,96 bar.

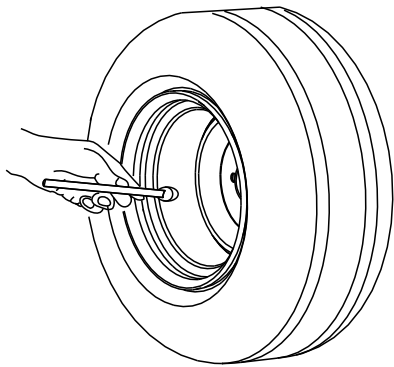

Kuva 9

Pyöränmuttereiden kireyden tarkistus

Huoltoväli: 10 ensimmäisen käyttötunnin jälkeen

Tarkista pyöränmuttereiden kireys ennen laitteen käyttöönottoa ja ensimmäisten 10 käyttötunnin jälkeen.

⚠ VAARA

Mikäli kireys ei ole oikea, renkaaseen voi tulla vika tai se voi irrota ja aiheuttaa tapaturman. Kiristä pyöränmutterit momenttiin 95–122 N m.

Moottorin käynnistys ja sammutus

Moottorin käynnistys

⚠ VAARA

Pyörivät osat voivat aiheuttaa vakavia henkilövahinkoja.

- Pidä kädet ja jalat etäällä koneesta sen ollessa käynnissä.
- Pidä kädet, jalat, hiukset ja vaatetus etäällä liikkuvista osista tapaturmien välttämiseksi.
- Koneita ei saa käyttää ilman katteita, suojuksia ja turvalaitteita.

1. Puhallin on kiinnitettävä vetoajoneuvoon, ennen kuin se voidaan käynnistää.
2. Siirrä rikastimen vipu PÄÄLLÄ-asentoon ennen kylmän moottorin käynnistystä.

Huomaa: Lämmin tai kuuma moottori ei välttämättä tarvitse rikastusta. Kun moottori käynnistyy, siirrä rikastimen vipu POIS-asentoon.

3. Käynnistä moottori kääntämällä virta-avainta myötäpäivään KÄYNNISTYS-asentoon. Vapauta virta-avain, kun moottori käynnistyy ([Kuva 10](#)).

Huomaa: Jos avain on ollut KÄYNNISSÄ-asennossa pitkän aikaa, siirrä se POIS-asentoon, ennen kuin jatkat käynnistystoimenpiteitä.

Tärkeää: Älä käytä käynnistintä kerralla yli kymmenen sekunnin ajan. Jos moottori ei käynnisty, odota kymmenen sekunnin ajan käynnistysyritysten välillä. Näiden ohjeiden laiminlyönti saattaa rikkoa käynnistysmoottorin.

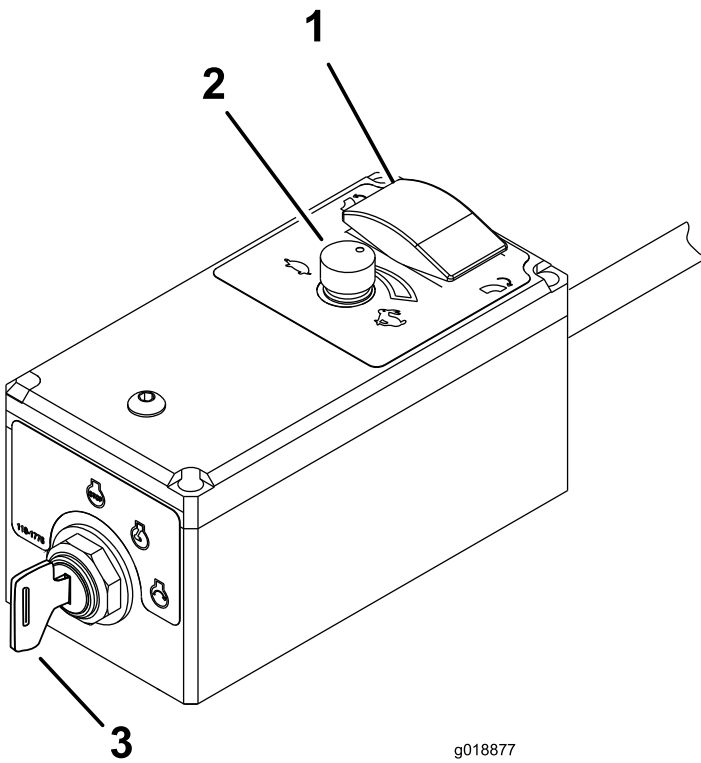

Kuva 10

g018877

- | | |
|---------------------------------|---------------|
| 1. SUUTTIMEN
SUUNTAUSPAINIKE | 3. Virtalukko |
| 2. Kaasu / moottorin nopeus | |

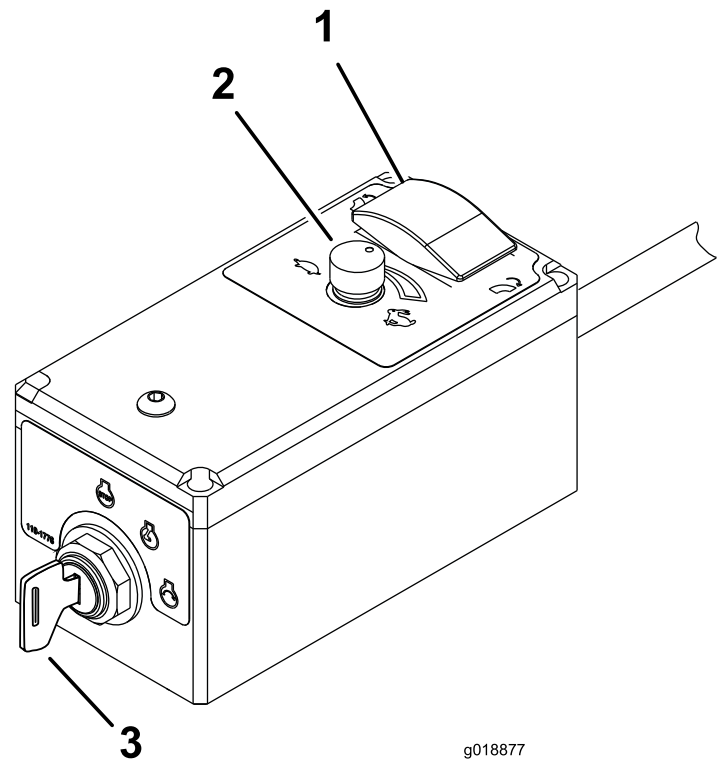

Kuva 11

g018877

- | | |
|---------------------------------|---------------|
| 1. Suuttimen
suuntauspainike | 3. Virtalukko |
| 2. Kaasu / moottorin nopeus | |

4. Kun moottori käynnistyy, siirrä rikastimen vipu POIS-asentoon. Jos moottori sammuu tai yskii, siirrä rikastin muutamaksi sekunniksi takaisin KÄYNNISSÄ-asentoon ja aseta sitten moottorin nopeus haluttuun asetukseen. Toista tarvittaessa.

Moottorin sammutus

1. Vähennä moottorin nopeus 3/4-kaasulle.
2. Käännä kaukovirta-avain POIS-asentoon.
3. Jos poistut koneen luota, käännä moottorin virta-avain POIS-asentoon ja irrota se virtalukosta (Kuva 10).

Suuttimen suuntauksen säätö

Kierrä suutin haluttuun suuntaan painamalla suuttimen suuntauksen painiketta (Kuva 11).

Käyttövihjeitä

⚠ HENGENVAARA

Laitteen kaatuminen voi johtaa vakavaan loukkaantumiseen tai kuolemaan.

- Älä työskentele jyrkillä rinteillä.
- Aja rinteet ylös ja alas, ei koskaan poikittaissuunnassa.
- Älä lähde liikkeelle tai pysähdy äkillisesti ajaessasi ylä- tai alamäkeen.
- Pidä silmällä monttuja ja muita piileviä vaaroja. Älä aja ojien, purojen tai pudotusten lähellä, jotta vältät kaatumisen tai hallinnan menetyksen.
- Jos vetoajoneuvo pysähtyy ylämäessä, peruuta hitaasti mäkeä alas. Älä yritä kääntyä.

▲ VAARA

Poistoilma purkautuu suurella voimalla ja voi aiheuttaa loukkaantumisen tai tasapainon menetyksen.

- **Pysy loitolla suuttimen aukosta koneen toiminnan aikana.**
- **Pidä sivulliset loitolla suuttimen aukosta koneen käytön aikana.**
- Älä koskaan käytä lehtipuhallinta, jos se ei ole kytkettynä vetoajoneuvoon.
- Harjoittele puhaltimen käyttöä. Puhalla tuulen suuntaan, jotta materiaali ei leviä tuulen mukana takaisin puhdistetulle alueelle.
- Ole tarkkaavainen, hidasta ja ole varovainen kääntyessäsi. Katso taaksesi ja sivuillesi ennen kuin muutat suuntaa.
- Katso, mihin suuntaan puhaltimen suutin osoittaa ja huolehdi, ettei tässä suunnassa ole ihmisiä.
- Ole varovainen lähestyessäsi kulmia, joissa on huono näkyvyys, pensaita, puita tai muuta näkyvyyttä haittaavaa.
- Älä käytä moottoria suljetussa tilassa, jossa ei ole riittävästi ilmanvaihtoa, äläkä suuntaa puhaltimen suutinta sellaiseen tilaan. Pakokaasut ovat vaarallisia ja voivat aiheuttaa hengenvaaran.
- Käytä moottoria täydellä kaasulla käytön aikana.
- Säädä suuttimen aukkoa niin, että se puhaltaa roskien alle.
- Ole varovainen puhaltaessasi vasta istutettua mätästä, sillä ilman voima saattaa vahingoittaa ruohoa.
- Älä käytä konetta maanteilla.
- Jos vetoajoneuvon moottori sammuu tai vauhti hiipuu etkä pääse rinteeseen päälle, älä käännä konetta. Peruuta vetoajoneuvo aina hitaasti ja suoraan alas rinnettä.
- **Vältä tapaturman vaaraa!** Jos havaitset käyttöalueella tai sen välittömässä läheisyydessä yllättäen ihmisen tai lemmikkieläimen, **keskeytä käyttö.** Huolimaton käyttö epätasaisella maalla, kimmokkeet tai väärin sijoitetut turvalaitteet voivat aiheuttaa sinkoutuvista esineistä aiheutuvia vammoja. Älä jatka käyttöä ennen kuin alueella ei enää ole ketään.
- Pidä ajoneuputena korkeintaan 32 km/h puhallinta kuljettaessa.
- Älä koske moottoriin tai äänenvaimentimeen moottorin ollessa käynnissä tai heti sen pysäyttämisen jälkeen. Kuumat pinnat voivat aiheuttaa palovammoja.

Tärkeää: Nosta suutin ennen puhaltimen kuljetusta. Jos suutin jätetään ala-asentoon kuljetuksen ajaksi, suutin saattaa osua maahan ja vaurioitua.

Kunnossapito

Kunnossapitotaulukko

Huoltoväli	Huoltotoimenpide
8 ensimmäisen käyttötunnin jälkeen	<ul style="list-style-type: none">• Tarkista hihnan kunto ja kireys.
10 ensimmäisen käyttötunnin jälkeen	<ul style="list-style-type: none">• Tarkista pyöränmuttereiden kireys.
Aina ennen käyttöä tai päivittäin	<ul style="list-style-type: none">• Tarkista moottoriöljyn määrä.• Puhdista moottorin säleikkö ja öljynjäähdytin.• Tarkista suuttimen kiristin ja suutinohjaimet.
25 käyttötunnin välein	<ul style="list-style-type: none">• Puhdista ilmansuodatinpanos (useammin pölyisissä tai hiekkaisissa olosuhteissa).
50 käyttötunnin välein	<ul style="list-style-type: none">• Tarkista hihnan kunto ja kireys.
100 käyttötunnin välein	<ul style="list-style-type: none">• Vaihda ilmansuodatinpanos (useammin pölyisissä tai hiekkaisissa olosuhteissa).• Vaihda moottoriöljy.
200 käyttötunnin välein	<ul style="list-style-type: none">• Vaihda hiilisäiliön ilmansuodatin (huolla useammin erittäin pölyisissä tai hiekkaisissa olosuhteissa).• Vaihda hiilisäiliön tyhjennysputken suodatin.• Vaihda öljynsuodatin.• Tarkista sytytystulpat.
500 käyttötunnin välein	<ul style="list-style-type: none">• Vaihda polttoainesuodatin.

Päivittäisen huollon tarkastuslista

Ota tästä sivusta kopioita.

Tarkistettavat kohdat	Viikolle:						
	Ma	Ti	Ke	To	Pe	La	Su
Tarkista mittareiden toiminta							
Tarkista polttoaineen määrä.							
Tarkista moottoriöljyn määrä.							
Puhdista moottorin jäähdytysrivat.							
Tarkista ilmansuodattimen esipuhdistin.							
Tarkista, kuuluuko moottorista epätavallisia ääniä.							
Tarkista nestevuodot.							
Tarkista rengaspaine.							
Tarkista suuttimen kiinnityskiristimen kireys							
Korjaa maalipinnan vauriot.							

Todetut viat		
Tarkastuksen suoritti:		
Vika	Päivämäärä	Huomio

Ilmanpuhdistimen huolto

Huoltoväli: 25 käyttötunnin välein—Puhdista ilmansuodatinpanos (useammin pölyisissä tai hiekkaisissa olosuhteissa).

100 käyttötunnin välein—Vaihda ilmansuodatinpanos (useammin pölyisissä tai hiekkaisissa olosuhteissa).

Ilmansuodattimen tarkistus

1. Tarkista, ettei ilmanpuhdistimen rungossa ole vaurioita, jotka voisivat aiheuttaa ilmapuodon. Tarkista, että suojus on tiiviisti ilmanpuhdistimen rungon ympärillä ([Kuva 12](#)).

Huomaa: Vaihda vaurioitunut ilmanpuhdistimen suojus tai kotelo.

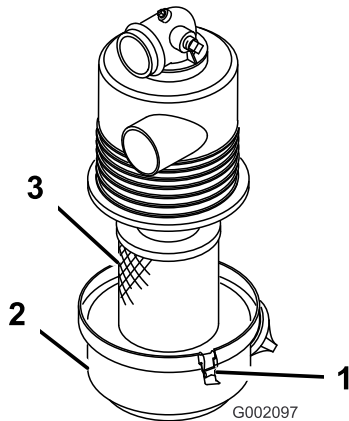

Kuva 12

1. Salpa
2. Ilmansuodattimen kotelo
3. Ilmansuodatinpanos

2. Vapauta salvat, joilla ilmansuodattimen suojus on kiinni ilmansuodattimen kotelossa ([Kuva 12](#)).
3. Irrota ilmansuodattimen suojus kotelosta ja puhdista suojuksen sisäpuoli ([Kuva 12](#)).
4. Vedä ilmansuodatinpanos varovasti ulos suodattimen kotelosta.

Huomaa: Älä kolhi suodatinta koteloa vasten. Näin pölyä irtoaa vähemmän.

5. Tarkista ilmansuodatinpanos.
 - Jos ilmansuodatinpanos on puhdas, asenna se. Katso kohta [Ilmansuodattimen asennus \(sivu 17\)](#).
 - Jos ilmansuodatinpanos on vaurioitunut, vaihda se. Katso kohta [Ilmansuodattimen vaihto \(sivu 17\)](#).

Ilmansuodattimen vaihto

1. Irrota ilmansuodatinpano. Katso kohta [Ilmansuodattimen tarkistus \(sivu 17\)](#).
2. Tarkista uusi suodatin kuljetusvaurioiden varalta.

Huomaa: Tarkista suodattimen tiivistetty pää.

Tärkeää: Älä asenna viallista suodatinta.

3. Asenna uusi ilmansuodatin. Katso [Ilmansuodattimen asennus \(sivu 17\)](#).

Ilmansuodattimen asennus

Tärkeää: Käytä moottoria aina ilmanpuhdistin kokonaisuudessaan asennettuna, ettei moottori pääse vaurioitumaan.

Tärkeää: Älä käytä vaurioitunutta panosta.

Huomaa: Käytetyn ilmansuodatinpanoksen puhdistamista ei suositella, sillä suodatinaineet voivat vaurioitua siitä.

1. Puhdista ilmansuodattimen suojuksessa oleva lianpoistoaukko.
2. Irrota kuminen poistoventtiili suojuksesta, puhdista ontelo ja asenna poistoventtiili takaisin.
3. Aseta ilmansuodatinpanos ilmansuodattimen koteloon ([Kuva 12](#)).

Huomaa: Varmista, että suodatin on tiivistetty kunnolla, puristamalla suodattimen ulkokehää sitä asennettaessa. Älä paina suodattimen joustavaa keskikohtaa.

4. Kohdista ilmansuodattimen suojus ilmansuodattimen koteloon ([Kuva 12](#)).
5. Kiinnitä suojus salvoilla koteloon ([Kuva 12](#)).

Hiilisäiliön huolto

Hiilisäiliön ilmansuodattimen vaihto

Huoltoväli: 200 käyttötunnin välein

1. Sammuta moottori, irrota avain ja odota, että kaikki liikkuvat osat ovat pysähtyneet, ennen kuin poistut käyttäjän paikalta.
2. Irrota ja hävitä hiilisäiliön ilmansuodatin (Kuva 13).

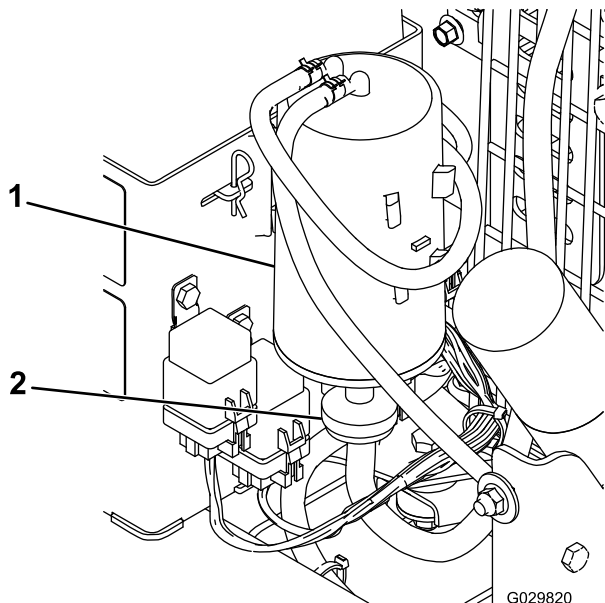

Kuva 13

1. Hiilisäiliö
2. Hiilisäiliön ilmansuodatin

3. Asenna uusi ilmansuodatin.

Hiilisäiliön tyhjennysputken suodattimen vaihto

Huoltoväli: 200 käyttötunnin välein

Huomaa: Tarkista ajoittain, ettei tyhjennysputken suodattimessa ole likaa. Jos suodatin näyttää likaiselta, vaihda se.

1. Sammuta moottori, irrota virta-avain ja odota, että kaikki liikkuvat osat ovat pysähtyneet, ennen kuin poistut käyttäjän paikalta.
2. Siirrä hiilisäiliön tyhjennysputken suodattimen molemmiin puolin olevat jousityyppiset letkukiristimet irti suodattimesta (Kuva 14).

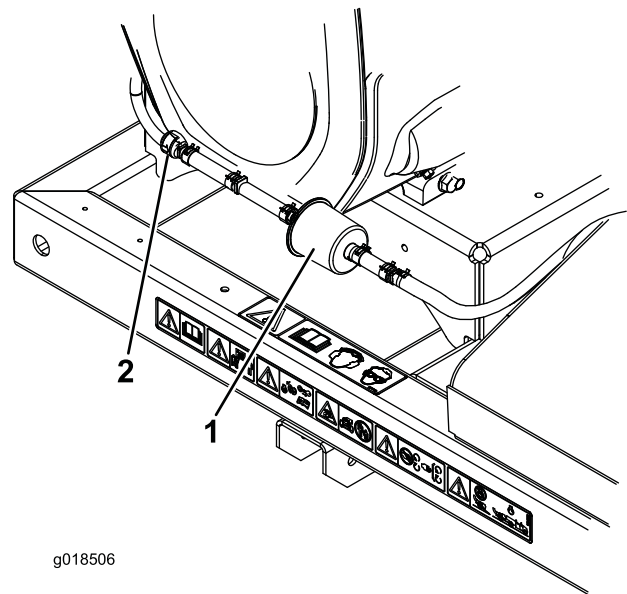

g018506

Kuva 14

1. Hiilisäiliön tyhjennysputken suodatin
2. Sulkuventtiili

3. Irrota ja hävitä hiilisuodatin (Kuva 14).
4. Asenna uusi suodatin letkuun niin, että suodattimessa oleva nuoli osoittaa kohti sulkuventtiiliä, ja kiinnitä se letkukiristimillä (Kuva 14).

Moottoriöljyn huolto

Huomaa: Vaihda öljy useammin, jos käyttöolosuhteet ovat erittäin pölyiset tai hiekkaiset.

Öljyalaatu: Pesevä öljy (API-huoltoluokitus SG, SH, SJ tai korkeampi)

Kampikammion tilavuus (suodattimen kanssa): 2 litraa

Viskositeetti: Katso alla oleva taulukko.

USE THESE SAE VISCOSITY OILS

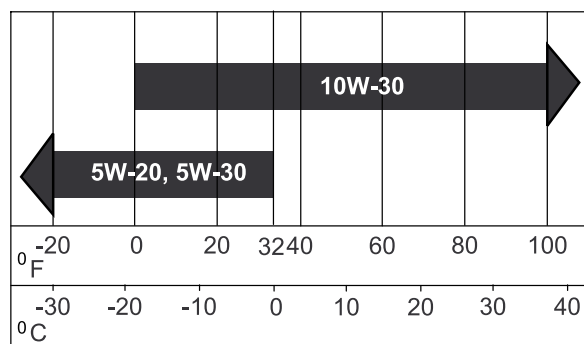

G000238

Kuva 15

Moottorin öljymäärän tarkistus

Huoltoväli: Aina ennen käyttöä tai päivittäin

Huomaa: Paras aika tarkistaa moottoriöljy on moottorin ollessa viileä ennen päivän ensimmäistä käynnistystä. Jos moottori on ollut käynnissä, anna öljyn valua takaisin öljypohjaan ainakin 10 minuutin ajan ennen tarkistusta. Jos öljyn taso on mittatikun ADD-merkinnän kohdalla tai sen alapuolella, lisää öljyä mittatikun FULL-merkintään saakka.

Älä täytä liikaa. Jos öljyn pinta on mittatikun FULL- ja ADD-merkintöjen välissä, öljyä ei tarvitse lisätä.

1. Pysäköi kone tasaiselle alustalle.
2. Sammuta moottori, irrota avain ja odota, että kaikki liikkuvat osat ovat pysähtyneet, ennen kuin poistut käyttäjän paikalta.
3. Puhdista mittatikua ympäröivä alue (Kuva 16), jotta täyttöaukkoon ei pääse likaa, joka vahingoittaa moottoria.

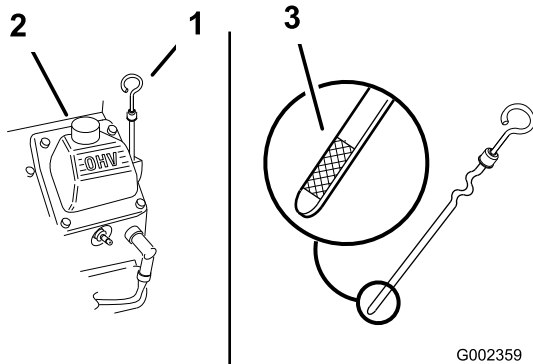

Kuva 16

1. Mittatikku
2. Täyttöputki

4. Aseta astia öljynpoistoaukon alapuolelle. Avaa öljyn tyhjennysventtiili, jotta öljy pääsee valumaan ulos (Kuva 17).

Huomaa: Tyhjennysventtiiliin voi työntää letkun öljyn virtauksen suuntaamiseksi. Letkua ei toimiteta koneen mukana.

5. Kun kaikki öljy on valunut ulos, sulje tyhjennysventtiili.

Huomaa: Toimita käytetty öljy jälleenkäsittelylaitoksen hävitettäväksi.

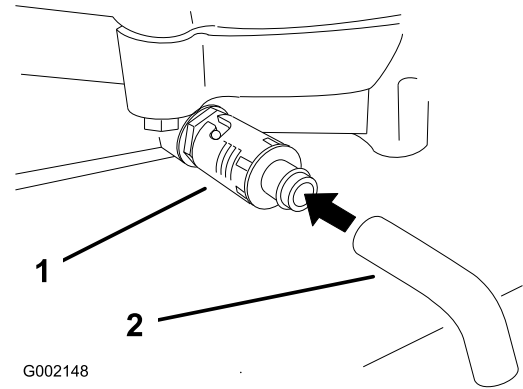

Kuva 17

1. Öljyn tyhjennysventtiili
2. Öljyn tyhjennysletku (ei sisälly toimitukseen)

6. Kaada hitaasti noin 80 % määritetystä öljymäärästä täyttöputkeen (Kuva 16).
7. Tarkista öljymäärä. Katso kohta [Moottorin öljymäärän tarkistus](#) (sivu 19).
8. Lisää öljyä hitaasti siten, että sitä on **Full**-merkkiin asti.

Öljynsuodattimen vaihto

Huoltoväli: 200 käyttötunnin välein

Huomaa: Vaihda öljynsuodatin useammin, jos käyttöolosuhteet ovat erittäin pölyiset tai hiekkaiset.

1. Tyhjennä öljy moottorista. Katso kohta [Öljyn vaihto](#) (sivu 19).
2. Irrota vanha suodatin ja pyyhi suodattimen istukan tiivisteen pinta puhtaaksi (Kuva 18).

Öljyn vaihto

Huoltoväli: 100 käyttötunnin välein

1. Käynnistä moottori ja anna sen käydä viisi minuuttia. Näin öljy lämpenee ja tulee juoksevammaksi.
2. Pysäköi kone siten, että valutuspuoli on hieman vastakkaista puolta alempana, jotta kaikki öljy valuu pois.
3. Sammuta moottori, irrota virta-avain ja odota, että kaikki liikkuvat osat ovat pysähtyneet, ennen kuin poistut käyttäjän paikalta.

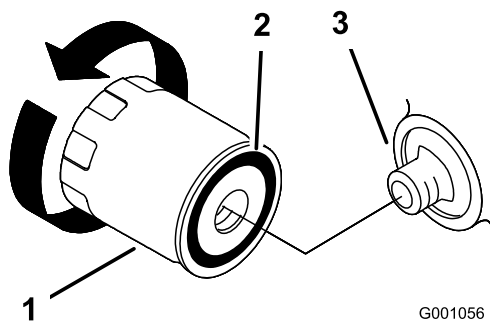

Kuva 18

1. Öljynsuodatin
2. Istukan tiiviste
3. Sovitin

3. Sivele ohut kerros uutta öljyä vaihtosuodattimen kumitiivisteelle (Kuva 18).
4. Asenna uusi öljynsuodatin suodattimen istukkaan ja kierrä öljynsuodatinta myötäpäivään, kunnes kumitiiviste koskettaa suodattimen istukkaa. Kiristä sitten suodatinta vielä 2/3–1 kierrosta (Kuva 18).
5. Täytä kampikammio sopivalla, uudella öljyllä. Katso kohta Moottoriöljyn huolto (sivu 18).
6. Käytä moottoria noin kolme minuuttia, pysäytä moottori ja tarkista öljynsuodattimen ympäristö öljyvuojojen varalta.
7. Tarkista moottoriöljyn määrä ja lisää öljyä tarvittaessa.

Sytytystulppien huolto

Varmista, että keski- ja sivuelektrodien kärkiväli on oikea, ennen kuin asennat sytytystulpat. Irrota ja asenna sytytystulpat sytytystulpan avaimella. Tarkista ja säädä kärkiväliä kärkivälin työkalulla tai rakotulkilla. Asenna tarvittaessa uudet sytytystulpat.

Tyyppi: Champion® RC12YC, Champion® Platinum 3071 tai vastaava

Kärkiväli: 0,76 mm

Sytytystulppien tarkastus

Huoltoväli: 200 käyttötunnin välein

1. Tarkastele sytytystulppien keskikohtaa (Kuva 19). Jos näet eristeessä vaaleanruskeata tai harmaata, moottori toimii moitteettomasti. Jos eriste on mustunut, ilmanpuhdistin on yleensä likainen.

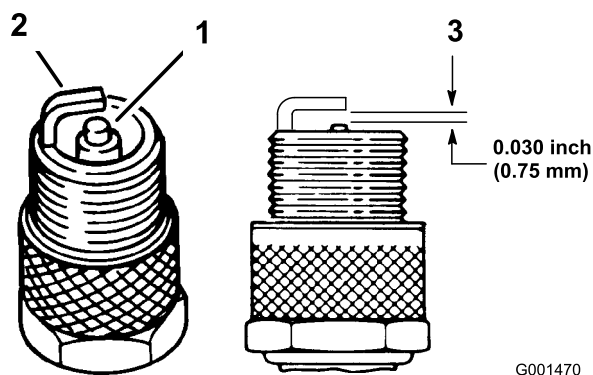

Kuva 19

1. Keskielektrodin eriste
2. Sivuelektrodi
3. Kärkiväli (ei mittakaavassa)

Tärkeää: Sytytystulppa tulee vaihtaa aina, kun eriste on mustunut, kun elektrodit ovat kuluneet tai kun tulpassa on öljykalvo tai murtumia.

2. Tarkista keski- ja sivuelektrodien kärkiväli (Kuva 19). Taivuta sivuelektrodiä (Kuva 19), jos kärkiväli ei ole oikea.

Sytytystulppien irrotus

1. Sammuta moottori, irrota virta-avain ja odota, että kaikki liikkuvat osat ovat pysähtyneet, ennen kuin poistut käyttäjän paikalta.
2. Irrota sytytystulppien johdot (Kuva 20).

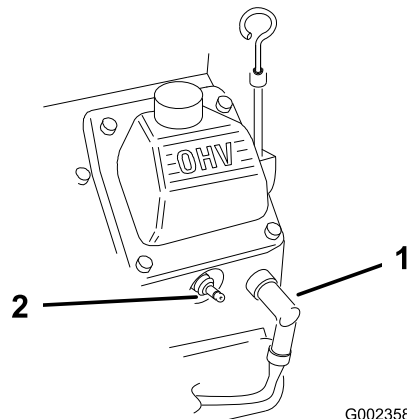

Kuva 20

1. Sytytystulpan johto
2. Sytytystulppa

3. Puhdista sytytystulppien ympäristö, jotta moottoriin ei pääse sitä vaurioittavaa likaa.
4. Irrota sytytystulpat ja metalliset aluslaatat.

Sytytystulppien asennus

1. Asenna sytytystulpat ja metallinen aluslaatta. Varmista, että kärkiväli on asetettu oikein.
2. Kiristä sytytystulpat momenttiin 24,4–29,8 N·m.

3. Kytke sytytystulppien johdot (Kuva 19).

Polttoainesuodattimen vaihto

Huoltoväli: 500 käyttötunnin välein

Älä asenna likaista suodatinta, jos se on irrotettu polttoaineputkesta.

1. Sammuta moottori, irrota virta-avain ja odota, että kaikki liikkuvat osat ovat pysähtyneet, ennen kuin poistut käyttäjän paikalta.
2. Anna koneen jäähtyä.
3. Purista letkuliittimien päitä yhteen ja liu'uta niitä pois päin suodattimesta (Kuva 21).

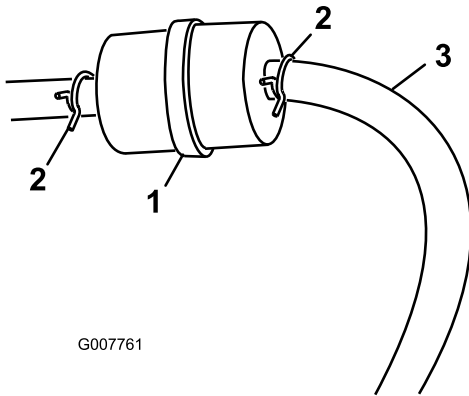

G007761

Kuva 21

1. Polttoainesuodatin
2. Letkuliitin

4. Irrota suodatin polttoaineletkuista.
5. Asenna uusi suodatin ja siirrä letkuliittimet lähelle suodatinta (Kuva 21).

Polttoainesäiliön huolto

⚠ HENGENVAARA

Tietyissä oloissa bensiini on hyvin tulenarkaa ja räjähdysherkkää. Bensiinin aiheuttama tulipalo tai räjähdys voi aiheuttaa palovammoja ja omaisuusvahinkoja.

- Bensiinisäiliön tyhjennys tulee suorittaa silloin, kun moottori on kylmä. Tyhjennys tulee suorittaa ulkona avoimessa tilassa. Läikkynyt bensiini tulee pyyhkiä pois.
- Bensiinisäiliötä tyhjennettäessä ei saa tupakoida, ja tyhjennys tulee suorittaa kaukana avotulesta tai paikoista, joissa kipinä voi sytyttää bensiinihöyryä.

1. Pysäköi kone tasaiselle alustalle, jotta polttoainesäiliöt tyhjäntyvät täysin.

2. Sammuta moottori, irrota avain ja odota, että kaikki liikkuvat osat ovat pysähtyneet, ennen kuin poistut käyttäjän paikalta.
3. Löysää polttoainesuodattimen letkuliittintä ja liu'uta se polttoaineletkua pitkin pois päin polttoainesuodattimesta (Kuva 21).
4. Irrota polttoaineletku polttoainesuodattimesta (Kuva 21).

Huomaa: Anna bensiinin valua bensiinikanisteriin tai tyhjennysastiaan (Kuva 21).

Huomaa: Uusi polttoainesuodatin kannattaa asentaa nyt, koska polttoainesäiliö on tyhjä.

5. Asenna polttoaineletku suodattimeen. Kiinnitä polttoaineletku liu'uttamalla letkuliitin lähelle suodatinta (Kuva 21).

Moottorin säleikön ja öljynjäähdyttimen puhdistus

Huoltoväli: Aina ennen käyttöä tai päivittäin

Tarkista ja puhdista moottorin säleikkö ja öljynjäähdytintä aina ennen käyttöä. Poista kaikki kertynyt ruoho, lika ja roskat öljynjäähdyttimestä ja moottorin säleikoista (Kuva 22).

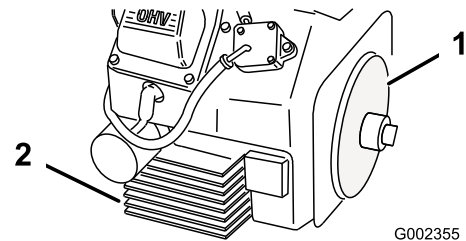

Kuva 22

G002355

1. Moottorin säleikkö
2. Öljynjäähdytintä

Suuttimen tarkistus

Huoltoväli: Aina ennen käyttöä tai päivittäin

Suuttimen kiristimen tarkistus

Tarkista suuttimen kiristin (Kuva 23) päivittäin ja varmista, että se on tiukasti kiinni. Jos suutin raahautuu esteiden yli tai maaston matalien alueiden läpi, se saattaa irrota kiristimestä. Kiristä kiristimet momenttiin 5,1–5,7 N·m.

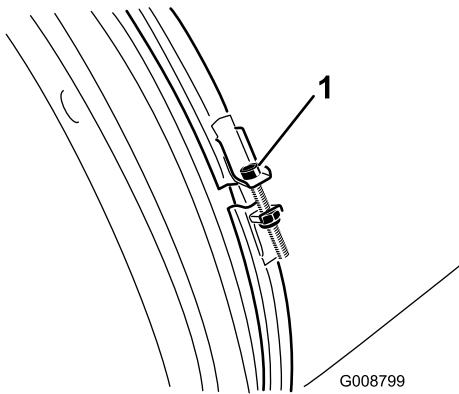

Kuva 23

G008799

1. Suuttimen kiristin

Suutinohjainten puhdistus

Tarkista suutinohjaimet ja puhdista niiden ympäriltä sekä välistä ruohot, liat ja muut roskat (Kuva 24). Jos suutinohjaimia ei pidetä puhtaana, suutin ei ehkä pyöri vapaasti, mikä voi pysäyttää moottorin.

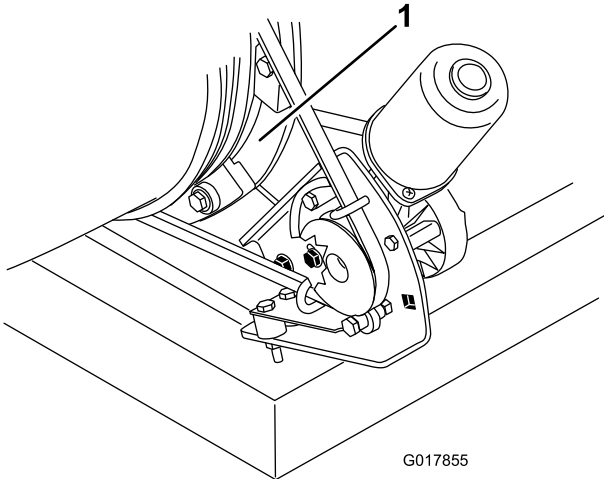

Kuva 24

G017855

1. Suutinohjaimet

Hihnan säätö

Huoltoväli: 8 ensimmäisen käyttötunnin jälkeen
50 käyttötunnin välein

Jos hihna luistaa suuttimen suuntausta vaihdettaessa, hihnaa on säädettävä.

1. Löysää pultit, joilla hihnapyörän kiinnityskannake on kiinni puhaltimen rungossa (Kuva 25).
2. Aseta momenttiavain hihnapyörän kiinnityskannakkeeseen (Kuva 25).
3. Käännä hihnapyörän kiinnityskannaketta suuttimesta pois päin, kunnes momenttiavaimen lukema on 22,6–26,0 N·m (Kuva 25).

4. Kiristä kiinnityspultit.

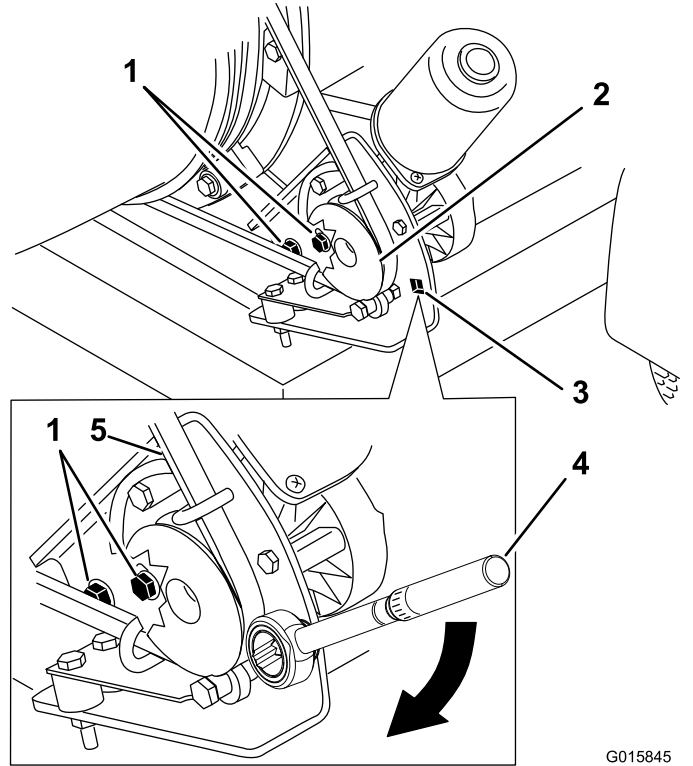

Kuva 25

G015845

1. Kiinnityspultit
2. Hihnapyörä
3. Reikä momenttiavainta varten
4. Hihnapyörän kiinnityskannakkeeseen asetettu momenttiavain (22,6–26,0 N·m)
5. Hihna

Sähköjärjestelmän kunnossapito

Tärkeää: Ennen kuin hitsaat konetta, irrota säädin ja miinuskaapeli akusta, jotta sähköjärjestelmä ei vaurioidu.

Sulakkeet

Moottori

Moottorin johdinsarjassa on 15 ampeerin johtosulake (Kuva 26).

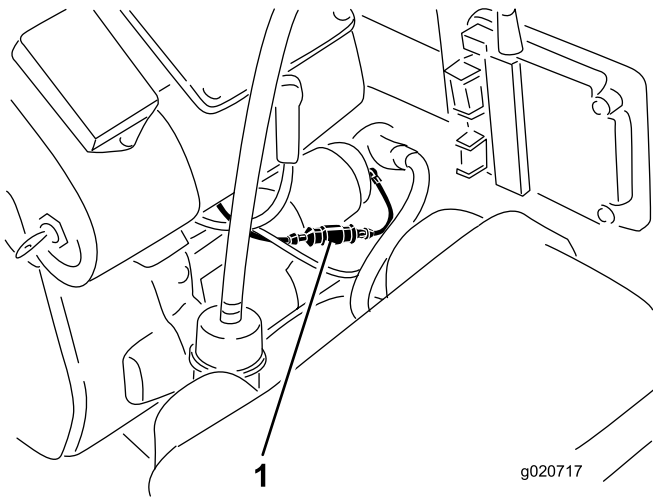

Kuva 26

1. Sulake

Vastaanotin

Vastaanottimen johdinsarjassa on sulakerasia. Se sijaitsee vastaanottimen takana ohjauspylvään oikealla puolella (Kuva 27).

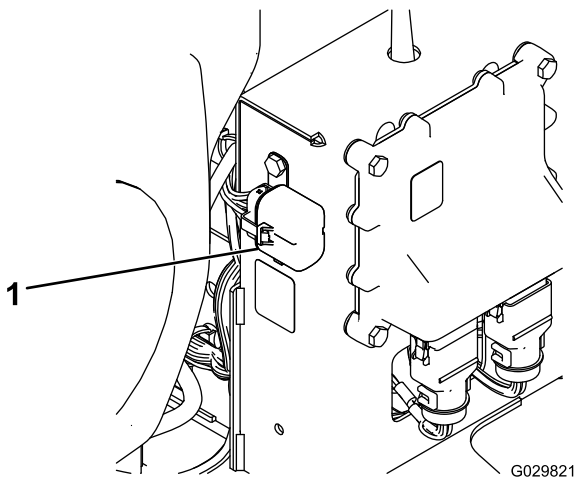

Kuva 27

1. Sulake

Varastointi

1. Sammuta moottori, irrota sytytystulpan johto ja irrota avain virtalukosta.
2. Irrota ruohon jäämät, lika ja rasva koneen kaikista ulkoisista osista, etenkin moottorista. Puhdista lika ja roskat moottorin sylinterinkannen rivoista ja tuuletin kotelosta.

Tärkeää: Kone voidaan pestä miedolla pesuaineella ja vedellä. Älä pese konetta painepesurilla. Vältä liiallista veden käyttöä.

3. Huolla ilmanpuhdistin. Katso kohta [Ilmanpuhdistimen huolto \(sivu 17\)](#).

4. Vaihda kampikammioöljy. Katso kohta [Moottoriöljyn huolto \(sivu 18\)](#).
5. Tarkista rengaspaine. Katso kohta [Rengaspaineen tarkistus \(sivu 12\)](#).
6. Valmistele kone varastointia varten, jos sitä ei ole tarkoitus käyttää yli kuukauteen. Valmistele kone seuraavasti varastointia varten:
 - A. Lisää polttoainesäiliöön öljypohjaista stabilointi-/lisäainetta. Noudata stabilointiaineen valmistajan sekoitusohjeita. Älä käytä alkoholipohjaista stabilointiainetta (etanolia tai metanolia).

Huomaa: Stabilointi-/lisäaine toimii tehokkaimmin, kun se sekoitetaan tuoreeseen bensiiniin ja kun sitä käytetään jatkuvasti.

 - B. Käytä moottoria, jotta lisäaineinen polttoaine kiertää koko polttoainejärjestelmässä (5 minuuttia).
 - C. Sammuta moottori, anna sen jäähtyä ja tyhjennä polttoainesäiliö. Katso kohta [Polttoainesäiliön huolto \(sivu 21\)](#).
 - D. Käynnistä moottori uudelleen ja anna sen käydä, kunnes se sammuu.
 - E. Käytä rikastinta. Käynnistä moottori ja käytä sitä, kunnes se ei käynnisty enää uudelleen.
 - F. Hävitä polttoaine asianmukaisesti. Noudata paikallisten viranomaisten ohjeita.

Tärkeää: Älä säilytä lisäaineistettua bensiiniä 90 päivää kauempaa.

7. Irrota sytytystulpat ja tarkista niiden kunto. Katso kohta [Sytytystulppien huolto \(sivu 20\)](#). Kun sytytystulpat on irrotettu moottorista, kaada kaksi ruokalusikallista moottoriöljyä sytytystulpan reikään. Käynnistä sen jälkeen moottori käynnistimellä, jotta öljy leviää sylinterin sisään. Asenna sytytystulpat. Älä asenna sytytystulppien johtoa.
8. Tarkista ja kiristä kaikki pultit, mutterit ja ruuvit. Korjaa tai vaihda kaikki vaurioituneet tai vialliset osat.
9. Maalaa kaikki naarmuuntuneet tai paljaat metallipinnat. Maalia on saatavissa valtuutetusta huoltoliikkeestä.
10. Varastoi kone puhtaaseen, kuivaan autotalliin tai varastotilaan. Irrota avain virtalukosta ja pidä se lasten ja muiden luvottomien käyttäjien ulottumattomissa. Peitä kone, jotta se pysyy suojassa ja puhtaana.

Jätteiden hävitys

Moottoriöljy, moottori ja kauko-ohjaimen paristot saastuttavat ympäristöä. Ne on hävitettävä kansallisten ja paikallisten määräysten mukaisesti.

Huomautuksia:

Huomautuksia:

Huomautuksia:

Kansainväliset jakelijat

Jakelija:	Maa:	Puhelinnumero:	Jakelija:	Maa:	Puhelinnumero:
Agrolanc Kft	Unkari	36 27 539 640	Maquiver S.A.	Kolumbia	57 1 236 4079
Balama Prima Engineering Equip.	Hongkong	852 2155 2163	Maruyama Mfg. Co. Inc.	Japani	81 3 3252 2285
B-Ray Corporation	Korea	82 32 551 2076	Mountfield a.s.	Tšekin tasavalta	420 255 704 220
Casco Sales Company	Puerto Rico	787 788 8383	Mountfield a.s.	Slovakia	420 255 704 220
Ceres S.A.	Costa Rica	506 239 1138	Munditol S.A.	Argentiina	54 11 4 821 9999
CSSC Turf Equipment (pvt) Ltd.	Sri Lanka	94 11 2746100	Norma Garden	Venäjä	7 495 411 61 20
Cyril Johnston & Co.	Pohjois-Irlanti	44 2890 813 121	Oslinger Turf Equipment SA	Ecuador	593 4 239 6970
Cyril Johnston & Co.	Irlanti	44 2890 813 121	Oy Hako Ground and Garden Ab	Suomi	358 987 00733
Equiver	Meksiko	52 55 539 95444	Parkland Products Ltd.	Uusi-Seelanti	64 3 34 93760
Femco S.A.	Guatemala	502 442 3277	Perfetto	Puola	48 61 8 208 416
ForGarder OU	Viro	372 384 6060	Pratoverde SRL.	Italia	39 049 9128 128
G.Y.K. Company Ltd.	Japani	81 726 325 861	Prochaska & Cie	Itävalta	43 1 278 5100
Geomechanik of Athens	Kreikka	30 10 935 0054	RT Cohen 2004 Ltd.	Israel	972 986 17979
Golf international Turizm	Turkki	90 216 336 5993	Riversa	Espanja	34 9 52 83 7500
Guandong Golden Star	Kiina	86 20 876 51338	Lely Turfcare	Tanska	45 66 109 200
Hako Ground and Garden	Ruotsi	46 35 10 0000	Solvert S.A.S.	Ranska	33 1 30 81 77 00
Hako Ground and Garden	Norja	47 22 90 7760	Spypros Stavrinides Limited	Kypros	357 22 434131
Hayter Limited (U.K.)	Yhdistynyt kuningaskunta	44 1279 723 444	Surge Systems India Limited	Intia	91 1 292299901
Hydroturf Int. Co Dubai	Arabiemiirikuntien liitto	97 14 347 9479	T-Markt Logistics Ltd.	Unkari	36 26 525 500
Hydroturf Egypt LLC	Egypti	202 519 4308	Toro Australia	Australia	61 3 9580 7355
Irrimac	Portugali	351 21 238 8260	Toro Europe NV	Belgia	32 14 562 960
Irrigation Products Int'l Pvt Ltd.	Intia	0091 44 2449 4387	Valtech	Marokko	212 5 3766 3636
Jean Heybroek b.v.	Alankomaat	31 30 639 4611	Victus Emak	Puola	48 61 823 8369

Eurooppalainen tietosuojailmoitus

Toron keräämät tiedot

Toro Warranty Company (Toro) huolehtii asiakkaiden tietosuojasta. Takuuvaatimusten käsittelyä ja mahdollisia tuotteiden takaisinkutsukampanjoita varten pyydämme, että asiakkaat lähettävät henkilötiedot suoraan Torolle tai paikalliselle Toro-jälleenmyyjälle.

Toro-takuujärjestelmä toimii yhdysvaltalaisilla palvelimilla, eivätkä yhdysvaltalaiset tietosuojalait välttämättä tarjoa samanlaista suojaa kuin vastaavat lait asiakkaan omassa maassa.

ANTAMALLA HENKILÖTIEDOT TOROLLE ASIAKAS SUOSTUU SIIHEN, ETTÄ NÄITÄ TIETOJA KÄSITELLÄÄN TÄSSÄ TIETOSUOJAILMOITUKSESSA KUVATULLA TAVALLA.

Tapa, jolla Toro käyttää tietoja

Toro voi käyttää henkilötietoja takuuvaatimusten käsittelyyn, yhteydenottoihin mahdollisissa tuotteiden takaisinkutsukampanjoissa ja muissa mahdollisissa tarkoituksissa, joista kerrotaan erikseen. Toro voi jakaa tietoja Toron sisaryhtiöille, jälleenmyyjille ja muille liiketoimintakumppaneille näiden tarkoitusten yhteydessä. Toro ei myy asiakkaiden henkilötietoja muille yhtiöille. Toro pidättää oikeuden luovuttaa henkilötietoja lain määräämiin tarkoituksiin tai asiaankuuluvien viranomaisten pyynnöstä, Toron järjestelmien toiminnan varmistamiseksi tai Toron turvallisuuden tai muiden käyttäjien turvallisuuden varmistamiseksi.

Henkilötietojen säilytys

Henkilötietoja säilytetään niin kauan kuin niitä tarvitaan niiden alkuperäiseen tarkoitukseen tai muihin asianmukaisiin tarkoituksiin (kuten viranomaismääräysten noudattamiseksi) tai lain määräämän ajan.

Toron vakuutus asiakkaiden henkilötietojen tietosuojasta

Toro pyrkii säilyttämään henkilötietojen tietosuojan kohtuullisten varotoimien avulla. Lisäksi se pyrkii huolehtimaan tietojen tarkkuudesta ja paikkansapitävyydestä.

Henkilötietojen käyttö ja korjaus

Jos haluat tarkistaa henkilötietosi tai korjata niitä, lähetä sähköpostia osoitteeseen legal@toro.com.

Australian kuluttajalainsäädäntö

Australialaiset asiakkaat voivat saada lisätietoja Australian kuluttajalainsäädännöstä pakkauksen sisällä olevasta materiaalista tai paikalliselta Toro-jälleenmyyjältä.



Toron kokonaistakuu

Rajoitettu takuu

Ehdot ja takuunalaiset tuotteet

Toro Company ja sen sisaryhtiö Toro Warranty Company antavat yhteisen sopimuksensa mukaisesti tälle Toron kaupalliselle tuotteelle ("tuote") kahden vuoden tai 1 500 käyttötunnin* (kumpi ensin saavutetaan) materiaali- ja valmistusvirhetakuun. Tämä takuu koskee kaikkia materiaali- ja valmistusvirhetakuun. Tämä takuu koskee kaikkia tuotteita ilmestystä lukuun ottamatta (katso näiden tuotteiden erillinen takuulauselma). Jos takuehdot täyttyvät, korjaamme tuotteen veloituksetta. Tähän sisältyy vianmääritys, työ, osat ja kuljetus. Tämä takuu alkaa sinä päivämääränä, jolloin tuote toimitetaan alkuperäiselle ostajalle.

* Koskee tuotteita, joissa on tunti-laskuri.

Takuuhuollon ohjeet

Ostajan vastuulla on ilmoittaa heti tuotteen maahantuojalle tai valtuutetulle jälleenmyyjälle, jolta tuote on ostettu, kun hän uskoo tuotteessa olevan takuunalaisen vian. Maahantuojien ja jälleenmyyjien yhteystiedot sekä tiedot takuuseen liittyvistä oikeuksista ja vastuista ovat saatavana osoitteesta:

Toro Commercial Products Service Department
Toro Warranty Company
8111 Lyndale Avenue South
Bloomington, MN 55420-1196

+1-952-888-8801 tai +1-800-952-2740
Sähköpostiosoite: commercial.warranty@toro.com

Omistajan vastuut

Tuotteen omistajan vastuulla on huolehtia *käyttöoppaassa* esitetyistä huolloista ja säädöistä. Vaadittavien huoltojen ja säätöjen laiminlyönti voi johtaa takuuvaatimuksen hylkäämiseen.

Takuun ulkopuoliset kohteet ja viat

Kaikki takuuajana ilmenevät tuoteviat ja häiriöt eivät ole valmistus- tai materiaalivirheitä. Tämä takuu ei kata seuraavia:

- Tuoteviat, jotka aiheutuvat muiden kuin Toron varaosien käytöstä tai ylimääräisten tai muutettujen ei-Toro-lisävarusteiden ja -tuotteiden asennuksesta ja käytöstä. Näiden valmistaja saattaa antaa erillisen takuun.
- Tuoteviat, jotka johtuvat suositeltujen huoltojen ja/tai säätöjen laiminlyönnistä. Jos Toro-tuotetta ei huolleta asianmukaisesti *käyttöoppaassa* olevien huolto-ohjeiden mukaisesti, takuu voidaan evätä.
- Tuoteviat, jotka johtuvat tuotteen liian rajusta, huolimattomasta tai piittaamattomasta käytöstä.
- Kuluvat osat, ellei niitä havaita viallisiksi. Tuotteen normaalissa käytössä kuluvia osia ovat esimerkiksi jarrupalat ja -päällysteet, kytkimen päällysteet, terät, kelat, rullat ja laakerit (suljetut tai rasvattavat), kiinteät terät, sytytystulpat, kääntöpyörät ja laakerit, renkaat, suodattimet, hihnat ja tietyt ruiskuttimen osat, kuten kalvot, suuttimet ja sulkuventtiilit jne.
- Ulkopuolisen tekijän aiheuttamat viat. Ulkopuolisina tekijöinä pidetään esimerkiksi säätä, varastointimenetelmiä, likaantumista sekä hyväksymättömien polttoaineiden, jäähdystynesteiden, voiteluaineiden, lisäaineiden, lannoitteiden, veden tai kemikaalien yms. käyttöä.
- Soveltuvista vaatimuksesta poikkeavien polttoaineiden (esim. bensiinin, dieselin tai biodieselin) laatuun tai toimintaan liittyvät ongelmat.

Muut maat kuin Yhdysvallat ja Kanada

Asiakkaat, jotka ovat ostaneet Yhdysvalloista tai Kanadasta maahantuotuja Toro-tuotteita, saavat maansa, maakuntansa tai osavaltionsa mukaiset takuehdot Toro-jälleenmyyjältä. Jos Toro-jälleenmyyjä ei pysty jostain syystä toimittamaan takuuehtoja, on otettava yhteys Toro-maahantuojaan.

- Normaali melu, värinä, kuluminen ja heikentyminen.
- Normaali "kuluminen" kattaa esimerkiksi istuinten vaurioitumisen kulumisen tai hankaamisen seurauksena, maalipintojen kulumisen, naarmuuntuneet tarrat tai ikkunat jne.

Osat

Vaadittavan huollon mukaisesti vaihdettavat osat kuuluvat takuun piiriin niiden määritettyyn vaihtoajankohtaan asti. Tämän takuun mukaisesti vaihdetuille osille annetaan takuu alkuperäisen tuotetakuun ajaksi, ja ne siirtyvät Toron omistukseen. Toro tekee lopullisen päätöksen siitä, korjataanko osa tai kokoonpano vai vaihdetaanko se. Toro voi käyttää takuukorjauksiin kunnostettuja osia.

Syväpurkaus- ja litium-ioniakun takuu:

Syväpurkaus- ja litium-ioniakun käyttöikänsä aikana tuottama kokonaiskilowattituntimäärä on rajallinen. Tapa, jolla akkua käytetään, ladataan ja huolletaan, voi joko pidentää tai lyhentää akun kokonaiskäyttöikää. Kun laitteen akkuja käytetään, niiden mahdollistama työmäärä latauskertojen välillä vähenee hitaasti, kunnes akut ovat kuluneet loppuun. Normaalissa käytössä loppuun kuluneiden akkujen vaihto on tuotteen omistajan vastuulla. Akkujen vaihto voi olla tarpeen tuotteen normaalin takuuajan sisällä omistajan kustannuksella. Huomautus: (Vain litium-ioniakku): litium-ioniakulla on vain osat kattava suhteutettu takuu kolmannelta vuodesta viidenteen vuoteen käyttäjän käyttettyjen kilowattituntien perusteella. Lisätietoja on *käyttöoppaassa*.

Omistaja tekee huollot omalla kustannuksellaan

Moottorin viritys, voitelu, puhdistus ja kiillotus, suodattimien ja jäähdystynesteen vaihto sekä suositeltujen huoltojen suorittaminen ovat esimerkkejä normaaleista huolto-toimista, jotka Toro-tuotteen omistajan on tehtävä omalla kustannuksellaan.

Yleiset ehdot

Tämä takuu oikeuttaa ainoastaan valtuutetun Toro-maahantuojan tai jälleenmyyjän tekemään korjaukseen.

Toro Company ja Toro Warranty Company eivät ole vastuussa epäsuorista, satunnaisista tai välillisistä vahingoista, jotka liittyvät tämän takuun kattamiin Toro-tuotteisiin. Tällaisia vahinkoja voivat olla esimerkiksi korvaavan tuotteen tai huollon hankkimiseen liittyvät kustannukset kohtuullisten vikajaksojen aikana tai kustannukset, jotka aiheutuvat siitä, että tuote ei ole käytettävissä takuuhuollon aikana. Alla esitetty päästötakuu, jos se on sovellettavissa, on ainoa nimenomainen takuu. Kaikki hiljaiset takuut tuotteen sopivuudesta kauppatavaraksi tai tiettyyn tarkoitukseen ovat voimassa vain tämän nimenomaisen takuun ajan.

Joissakin osavaltioissa ei sallita satunnaisten tai välillisten vahinkojen poissulkemista tai hiljaisen takuun keston liittyviä rajoituksia, joten yllä mainitut poikkeukset ja rajoitukset eivät välttämättä koske kaikkia ostajia. Tämä takuu antaa ostajalle tiettyjä laillisia oikeuksia. Ostajalla voi olla myös muita oikeuksia, jotka vaihtelevat osavaltioittain.

Moottorin takuuta koskeva huomautus:

Tuotteen päästöjen rajoitusjärjestelmä saattaa kuulua erillisen takuun piiriin Yhdysvaltojen Environmental Protection Agency:n EPA:n ja/tai California Air Resources Boardin CARB:n vaatimusten mukaisesti. Yllä mainitut tunti-rajoitukset eivät koske päästöjen rajoitusjärjestelmän takuuta. Lisätietoja on tuotteen mukana toimitetussa tai moottorin valmistajan oppaisiin sisältyvässä moottorin päästöjärjestelmän takuulauselmassa (Engine Emission Control Warranty Statement).