



Count on it.

Bruksanvisning

**TimeCutter® SW 3200-
åkgräsklippare**

Modellnr 74670—Serienr 315000001 och högre

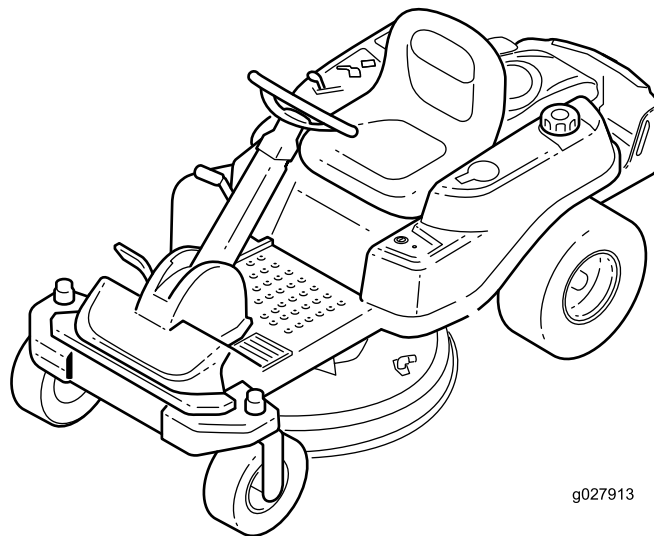

g027913



Produkten uppfyller alla relevanta europeiska direktiv. Mer information finns i produktens separata försäkrans om överensstämmelse.

Totala hästkrafter

Motorns totala eller nettoeffekt verkstadsbedömdes av motortillverkaren i enlighet med SAE (Society of Automotive Engineers) J1940. Den här motorgräsklipparklassens faktiska motormoment kommer att vara avsevärt lägre då den är konfigurerad för att uppfylla säkerhetskrav och funktionella krav.

Besök www.Toro.com för att se specifikationerna för din modell på gräsklippare.

Viktigt: Denna motor är inte utrustad med en gnistsläckare. Enligt avsnitt 4442 i Kaliforniens Public Resource Code är det ett brott att använda eller köra den här motorn på skogs-, busk- eller grästäckta mark. Andra stater eller federala områden kan ha liknande lagar.

Introduktion

Maskinen är en åkräsklippare med roterande knivar som är avsedd att användas av privatkunder i bostadsområden. Den är huvudsakligen konstruerad för att klippa gräs på väl underhållna gräsmattor. Den är inte avsedd för att klippa snår, gräs och annat längs med motorvägen eller för jordbruksändamål.

Läs den här informationen noga så att du lär dig att använda och underhålla produkten på rätt sätt och för att undvika person- och produktskador. Du är ansvarig för att produkten används på ett korrekt och säkert sätt.

Om du behöver utbildningsmaterial för säkerhet och drift, information om tillbehör, hjälp med att hitta en återförsäljare eller om du vill registrera din produkt kan du kontakta Toro via www.toro.com/sv-se.

Kontakta en auktoriserad återförsäljare eller Toros kundservice och ha produktens modell- och artikelnummer till hands om du har behov av service, Toro-originaldelar eller ytterligare information. [Figur 1](#) visar var på produkten modell- och serienumren sitter. Skriv in numren i det tomma utrymmet.

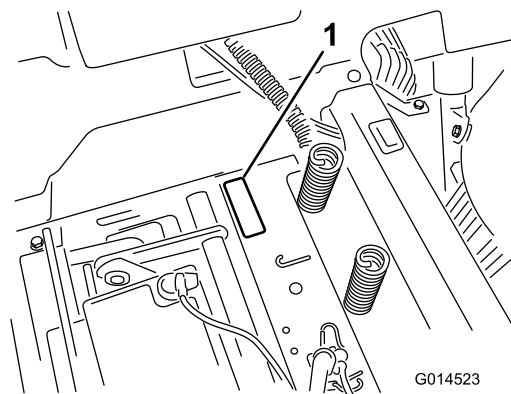

Figur 1
Under sätet

1. Modell- och serienummerplåt

Anteckna produktens modell- och serienummer här nedanför så är de lätta att hitta:

Modellnr _____
Serienr _____

I den här bruksanvisningen anges potentiella risker och alla säkerhetsmeddelanden har markerats med en varningssymbol ([Figur 2](#)), som anger fara som kan leda till allvarliga personskador eller dödsfall om föreskrifterna inte följs.



Figur 2

1. Varningssymbol

TVå ord används också i den här bruksanvisningen för att markera information. **Viktigt** anger speciell teknisk information och **Observera** anger allmän information som bör ges särskild uppmärksamhet.

Innehåll

Säkerhet	4	Rengöring	43
Säker körning.....	4	Rengöra under maskinens främre del.....	43
Säkerhet för Toro-gräsklippare	6	Tvätta klipparens undersida	43
Modell 74670.....	7	Förvaring	44
Lutningsindikator	8	Rengöra och förvara maskinen	44
Säkerhets- och instruktionsdekalerna	9	Felsökning	45
Produktöversikt	13	Scheman	47
Reglage	13		
Körning	14		
Fylla på bränsle	14		
Kontrollera oljenivån i motorn	15		
Köra in en ny maskin	15		
Säkerheten främst.....	16		
Starta motorn	17		
Använda parkeringsbromsen (SmartPark™).....	18		
Använda knivarna.....	18		
Stänga av motorn	18		
Köra maskinen.....	18		
Stanna maskinen	19		
Klippa i backläget.....	19		
Justera klipphöjden.....	20		
Ställa in sätet.....	20		
Ställa in ratten	20		
Skjuta maskinen för hand	21		
Övergå till sidoutkast	21		
Transportera maskinen.....	22		
Lasta maskinen	22		
Arbetstips	23		
Underhåll	25		
Rekommenderat underhåll	25		
Förberedelser för underhåll	25		
Höja upp sätet.....	25		
Lossa klippdäckets kjol.....	26		
Höja upp maskinens främre del	26		
Smörjning	26		
Smörja lagren.....	26		
Motorunderhåll	27		
Serva luftrenaren	27		
Serva motoroljan.....	28		
Utför service på tändstiftet	31		
Rengöra fläkthuset.....	32		
Underhålla bränslesystemet	32		
Byta ut det inbyggda bränslefiltret	32		
Underhålla elsystemet	33		
Ladda batteriet.....	33		
Serva säkringarna	34		
Underhålla drivsystemet	35		
Kontrollera däcktrycket.....	35		
Frikoppla elbromsen.....	35		
Underhåll.....	36		
Serva knivarna	36		
Balansera klippdäcket.....	38		
Demontera klippdäcket.....	40		
Serva klipparremmen.....	41		
Montera klippdäcket	41		
Byta ut gräsriktaren.....	42		

Säkerhet

Maskinen har utformats i enlighet med specifikationerna i SS-EN ISO 5395:2013.

Felaktigt bruk eller underhåll av gräsklipparen kan leda till skada. Följ nedanstående säkerhetsföreskrifter för att minska risken för skada.

Toro har utformat och testat gräsklipparen för skäligt säker service, men om du inte följer nedanstående föreskrifter kan det leda till personskada.

Det är viktigt att du och andra användare läser och förstår innehållet i bruksanvisningen innan klipparen används. Då uppnås högsta säkerhet, bästa prestanda och ni lär känna maskinen. Var särskilt uppmärksam på varningssymbolen **Figur 2 som betyder var försiktig, varning eller fara – ”föreskrifter för personlig säkerhet”. Läs och ta till dig anvisningarna eftersom de rör säkerheten. Om anvisningarna inte följs kan det leda till personskador.**

Säker körning

Utbildning

- Läs *bruksanvisningen* och det andra utbildningsmaterialet.

Obs: Om en eller flera förare eller mekaniker inte kan språket som bruksanvisningen är skriven på ansvarar ägaren för att förklara innehållet för dem.

- Lär dig hur du använder utrustningen på ett säkert sätt och bekanta dig med manöverorgan och säkerhetsskyltar.
- Alla förare och mekaniker måste få utbildning. Det är ägaren som ansvarar för att utbilda användarna.
- Låt aldrig barn eller personer som inte fått nödvändig utbildning köra eller utföra underhåll på maskinen.

Obs: Lokala föreskrifter kan begränsa användarens ålder.

- Ägaren/användaren kan förebygga och ansvarar för olyckor eller skador som han/hon utsätter sig själv och andra människor eller egendom för.

Förberedelser

- Undersök terrängen för att avgöra vilka tillbehör och redskap som krävs för att utföra arbetet på ett bra och säkert sätt. Använd endast tillbehör och redskap som godkänts av tillverkaren.
- Använd lämpliga kläder, inklusive hjälm, kraftiga och halkfria skor, långbyxor, handskar och hörselskydd.

Viktigt: Långt hår, löst sittande kläder eller smycken kan trassla in sig i rörliga delar.

- Inspektera området där utrustningen ska användas ordentligt och kontrollera att alla föremål har avlägsnats från maskinen före användning.
- Var extra försiktig vid hantering av bränsle. De är brandfarliga och ångorna är explosiva.
 - Använd endast en godkänd behållare.
 - Ta inte bort tanklocket eller fyll på olja när motorn är igång. Låt motorn svalna före bränslepåfyllning. Rök inte i närheten av maskinen när motorn är igång.
 - Fyll inte på eller tappa ur bränsle ur maskinen inomhus.
- Kontrollera att förarkontroller, säkerhetsbrytare och skydd sitter fast och fungerar som de ska. Kör inte maskinen om dessa inte fungerar som de ska.

Användning

- Blixtnedslag kan leda till allvarliga personskador eller dödsfall. Om det blixtrar eller åskar i området ska maskinen inte användas. Sök skydd.
- Kör inte motorn i ett slutet utrymme där farlig koloxid och andra avgaser kan ansamlas.
- Använd endast maskinen i områden med bra belysning, och undvik gropar och dolda faror.
- Se till att alla drivhjul är i neutralläge och att parkeringsbromsen är ansatt innan du startar motorn. Starta endast motorn från förarsätet.
- Sakta ner och var extra försiktig i sluttningar. Se till att du kör i sidled i sluttningar. Gräsförhållandena kan påverka maskinens stabilitet. Var försiktig i närheten av stup.
- Sakta ned och var försiktig när du ska vända och svänga i sluttningar.
- Höj inte upp klippdäcket när knivarna roterar.
- Använd inte maskinen utan kraftuttagsskydd eller om övriga skydd inte sitter säkert på plats. Se till att alla säkerhetsbrytare sitter fast, är korrekt justerade och fungerar som de ska.
- Kör inte maskinen om gräsriktaren har höjts upp, tagits bort eller justerats, om du inte använder en gräsuppsamlare.
- Ändra inte inställningarna för motorns varvtalshållare och övervarva inte motorn.
- Stanna på jämnt underlag, koppla ur drivhjulen, dra åt parkeringsbromsen (om tillämpligt) och stäng av motorn innan du lämnar förarsätet, oavsett orsak. Detta gäller

även när du ska tömma gräsuppsamlarna eller rensa utkastaren.

- Stäng av maskinen och undersök knivarna om du kör på ett föremål eller vid onormal vibration. Reparera eventuella skador innan du kör maskinen igen.
- Håll händer och fötter borta från klippenheten.
- Se efter bakom dig innan du backar för att försäkra dig om att vägen är fri.
- Håll husdjur och kringstående på behörigt avstånd från maskinen när den är igång.
- Sakta ner och var försiktig när du svänger och korsar vägar och trottoarer. Stanna knivarna när du inte klipper gräs.
- Var uppmärksam på vilken riktning klipparens utkastare pekar i så att den inte är riktad mot någon.
- Kör inte gräsklipparen om du är påverkad av alkohol, läkemedel eller andra droger.
- Var försiktig när du lastar på eller av maskinen från en släpvagn eller lastbil.
- Var försiktig när du närmar dig hörn med skyddssikt, buskage, träd eller andra objekt som kan försämra sikten.

Säker bränslehantering

- Var mycket försiktig när du hanterar bensin så att du undviker personskador och materiella skador. Bensin är mycket brandfarligt och ångorna är explosiva.
- Släck alla cigaretter, cigarrer, pipor och övriga antändningskällor.
- Använd endast en godkänd bränsledunk.
- Ta inte bort tanklocket eller fyll på olja när motorn är igång.
- Låt motorn svalna före bränslepåfyllning.
- Fyll inte på med bränsle inomhus.
- Förvara inte maskinen eller bränslebehållaren i närheten av en öppen låga, t.ex. nära en varmvattenberedare eller någon annan maskin.
- Fyll inte på dunkar inuti ett fordon, på ett lastbilsflak eller ett släp med plastklädsel. Ställ alltid dunken på marken en bit bort från fordonet före påfyllning.
- Lasta av maskinen från lastbilen eller släpet och fyll på bensin när den står på marken. Fyll hellre på maskinen från en dunk än med munstycket på en bensinpump om det inte är möjligt att lasta av maskinen från släpet.
- Håll munstycket i kontakt med bränsletankens kant eller dunköppningen tills tankningen är klar. Använd inte en läsöppningsanordning för munstycket.
- Om du spiller bränsle på kläderna måste du byta dem omedelbart.
- Fyll inte på bränsletanken för mycket. Sätt tillbaka tanklocket och dra åt det ordentligt.

Underhåll och förvaring

- Koppla ur drivhjulen, dra åt parkeringsbromsen, stanna motorn och ta ur nyckeln eller dra ur tändstiftskabeln. Vänta tills all rörelse har avstannat innan du utför någon justering, rengöring eller reparation.
- Ta bort gräs och skräp från klippenheten, drivhjulen, ljuddämparna och motorn för att undvika eldsvåda.
- Torka upp eventuellt olje- eller bränslespill.
- Låt motorn svalna före förvaring.
- Förvara inte bränsle nära öppen låga och tappa inte ur bränsle inomhus.
- Låt inte utbildade personer serva maskinen.
- Använd domkrafter för att stötta upp komponenter när det behövs.
- Lätta försiktigt på trycket i komponenter med upplagrad energi.
- Koppla ifrån batteriet eller dra ur tändstiftskabeln innan du utför några reparationer. Lossa minuskabelanslutningen först och pluskabelanslutningen sist. Återanslut plus först och minus sist.
- Var försiktig när du kontrollerar knivarna. Svep något omkring kniven/knivarna eller bär handskar, och var försiktig vid underhåll. Du ska endast byta ut knivarna och inte räta ut eller svetsa dem.
- Håll händer och fötter borta från rörliga delar. Gör helst inga justeringar när motorn är igång.
- Håll alla delar i gott bruksskick och samtliga beslag åtdragna. Byt ut alla slitna eller skadade dekaleringar.

Transport

- Var försiktig när du lastar på eller av maskinen från en släpvagn eller lastbil.
- Använd ramper i fullbredd för att lasta maskinen på en släpvagn eller lastbil.
- Bind fast maskinen så att den sitter säkert med spännband, kedjor, vajrar eller rep. Både de främre och de bakre spännremmarna ska vara riktade nedåt och ut från maskinen.

Säkerhet för Toro-gräsklippare

Nedan finns säkerhetsinformation som gäller specifikt för Toro-produkter och annan säkerhetsinformation som du bör känna till.

Maskinen kan slita av händer och fötter och slunga omkring föremål. Följ alltid alla säkerhetsanvisningar för att förhindra allvarliga skador eller dödsfall.

Den här produkten har konstruerats för att klippa och återvinna gräs eller, när den är utrustad med en gräsuppsamlare, för att samla upp klippt gräs. Det kan vara farligt för användaren och kringstående om maskinen används till något annat.

Allmän maskindrift

- Kontrollera att det inte finns människor i närheten innan du börjar klippa. Stäng av maskinen om någon kommer i närheten av området.
- Rör inte de delar av utrustningen eller redskapen som kan vara heta efter att ha varit igång under arbetet. Låt alla delar svalna innan du utför underhåll, justeringar eller service.
- Använd endast redskap som godkänts av Toro. Garantin kan upphöra att gälla om redskap som ej har godkänts används.
- Se till att det finns tillräckligt utrymme ovanför dig innan du kör under föremål (t.ex. grenar, dörrar eller elledning) och vidrör dem inte.
- Sakta ned maskinen innan du svänger och var extra försiktig.
- Var försiktig när du åker på plattformen över trottoarkanter, stenar, rötter och andra hinder.
- Se efter bakom dig innan du backar för att försäkra dig om att vägen är fri. Var extra försiktig när du kör maskinen bakåt.
- Dra och slit inte i ratten, utan använd lugna rörelser.
- När maskinen lastas på eller av ska en fullbreddsram som är bredare än maskinen användas.
- Skjutsa inte passagerare.
- Frakta inte utrustning på maskinen.

Arbete i sluttningar

Alla sluttningar och ramper kräver extra försiktighet. Om du känner dig osäker vid körning på sluttande underlag ska du inte klippa gräset där.

- Ta bort hinder som t.ex. stenar och grenar från klippområdet.
- Se upp för hål, fåror och gupp.

Obs: Det kan finnas dolda hinder i högt gräs.

- Var försiktig i närheten av stup, diken och flodbäddar.

Obs: Maskinen kan välta plötsligt om ett hjul kör nedför en bergskant eller ett dike eller om en kant ger med sig.

- Var extra försiktig med gräsuppsamlare och andra tillbehör.

Obs: Dessa kan ändra maskinens stabilitet.

- Rörelse i sluttningar ska ske långsamt och gradvis.
- Ändra inte hastighet eller riktning plötsligt.
- Klipp från sida till sida i sluttningar.
- Klipp inte i sluttningar vars lutning överstiger 15 grader.

Säker bogsering

- Anslut inte någon bogseringsutrustning annat än till draganordningen.
- Följ redskapstillverkarens rekommendationer rörande viktgränser för utrustning som bogseras samt bogsering i sluttningar. Den vikt som bogseras får inte överskrida maskinens, förarens och ballastens sammanlagda vikt. Använd motvikter eller hjulvikter enligt beskrivningen för redskapet eller i *bruksanvisningen* för den bogserande maskinen.
- Låt aldrig någon åka i eller på den utrustning som bogseras.
- I sluttningar kan den bogserade utrustningens vikt göra att drivningen går förlorad och därmed öka risken för att den välter och för att du tappar kontrollen. Minska den vikt som bogseras och sakta ned.
- Stoppstrecken ökar med den bogserade lastens vikt. Kör därför alltid långsamt och beräkna extra lång stoppstrecka.
- Gör stora svängar så att redskapet inte krokar med maskinen.

Service

- Förvara inte maskinen eller bränsledunken inomhus i närheten av en öppen låga, t.ex. nära en varmvattensberedare eller ugn.
- Se till att skruvar och muttrar är åtdragna, i synnerhet knivbultar.
- Ta inte bort säkerhetsbrytarna och manipulera dem inte. Kontrollera regelbundet att de fungerar som de ska. Gör inte något för att ändra den avsedda funktionen hos en säkerhetsbrytare eller för att minska det skydd som en säkerhetsbrytare ger.

- Använd originaldelar från Toro för att skydda din investering och bibehålla Toro-utrustningen i toppskick. Toro tillhandahåller reservdelar som utformats exakt efter utrustningens tekniska specifikationer, så de är mycket driftsäkra. Använd enbart originaldelar från Toro så slipper du bekymmer.
- Kontrollera bromsens funktion ofta. Justera och underhåll bromsen vid behov.

Modell 74670

Ljudtrycksnivå

Enheten har en ljudtrycksnivå vid förarens öra på 87 dBA, som omfattar ett osäkerhetsvärde (K) på 1 dBA.

Ljudeffektsnivån har fastställts enligt de rutiner som beskrivs i ISO 11094.

Ljudeffekt

Maskinen har en garanterad ljudeffektnivå på 100 dBA, som omfattar ett osäkerhetsvärde (K) på 1 dBA.

Ljudtrycksnivån har fastställts enligt de rutiner som beskrivs i SS-EN ISO 5395:2013.

Hand-/armvibration

Uppmätt vibrationsnivå för vänster hand = 1,7 m/s²

Uppmätt vibrationsnivå för höger hand = 1,8 m/s²

Osäkerhetsvärde (K) = 0,9 m/s²

Uppmätta värden har fastställts enligt de rutiner som beskrivs i SS-EN ISO 5395:2013.

Helkroppsvibration

Uppmätt vibrationsnivå = 0,51 m/s²

Osäkerhetsvärde (K) = 0,26 m/s²

De uppmätta värdena har fastställts enligt de rutiner som beskrivs i SS-EN ISO 5395:2013 (åkgräsklippare som man sitter eller står på).

Lutningsindikator

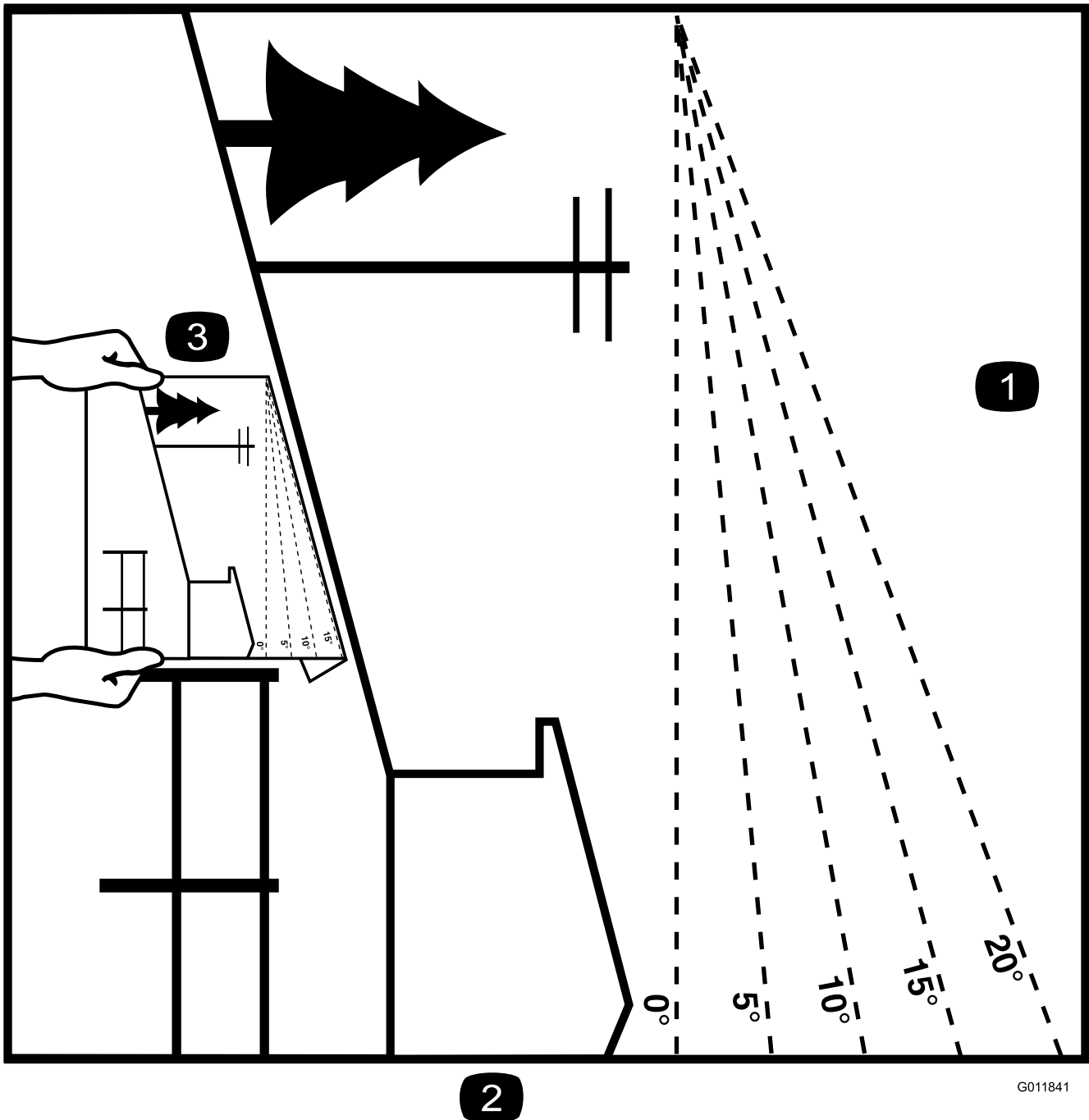

2

G011841

Figur 3

Denna sida får kopieras för personligt bruk.

1. Maximal lutning för säker maskinanvändning i sluttningar är **15 grader**. Använd lutningsdiagrammet för att bestämma en sluttningens lutning innan du kör i sluttningen. **Kör inte denna maskin i sluttningar vars lutning överstiger 15 grader.** Vik längs linjen för rekommenderad lutning.
2. Rikta in kanten efter en lodrät linje som ett träd, en byggnad, en staketstolpe eller liknande.
3. Exempel på hur du jämför sluttningen med den vikta kanten.

Säkerhets- och instruktionsdekaler



Säkerhetsdekaler och anvisningarna är fullt synliga för föraren och finns nära alla potentiella farozoner. Dekaler som har skadats eller ramlat bort ska bytas ut eller ersättas.



93-7009

1. Varning – kör inte gräsklipparen med gräsriktaren upplyft eller borttagen. Håll gräsriktaren på plats.
2. Avkapnings-/avslitningsrisk för händer och fötter, gräsklipparkniv – håll dig på avstånd från rörliga delar.

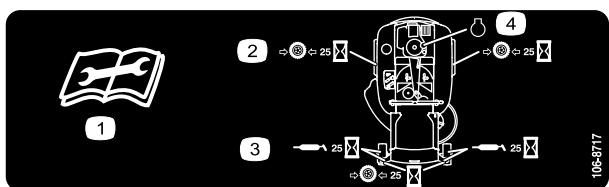

106-8717

1. Läs instruktionerna innan du utför service eller underhåll.
2. Kontrollera lufttrycket i däcken var 25:e körtimme.
3. Smörj var 25:e körtimme.
4. Motor



110-6691

1. Risk för utslungade föremål – håll kringstående personer på behörigt avstånd från maskinen.
2. Risk för utslungade föremål – använd inte klipparen utan att riktaren, utkastarluckan och gräsuppsamlarsystemet är på plats.
3. Avkapnings-/avslitningsrisk för händer och fötter – håll dig på avstånd från rörliga delar.

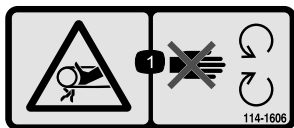

114-1606

1. Risk för att fastna i remmen – se till att alla skydd sitter på plats.

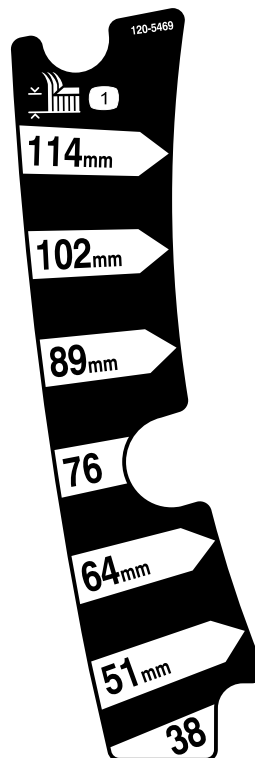

120-5469

1. Klipphöjd

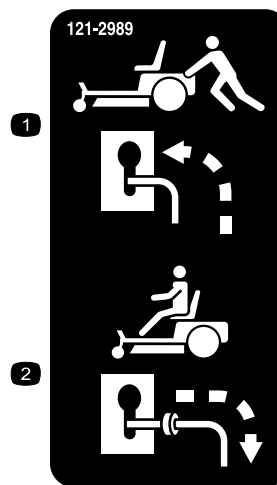

121-2989

1. Förbikopplingsreglage, läge för att skjuta maskinen
2. Förbikopplingsreglage, läge för att använda maskinen

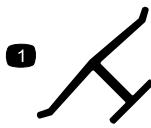

Tillverkarens logotyp

1. Visar att kniven är en originaldel från maskintillverkaren.

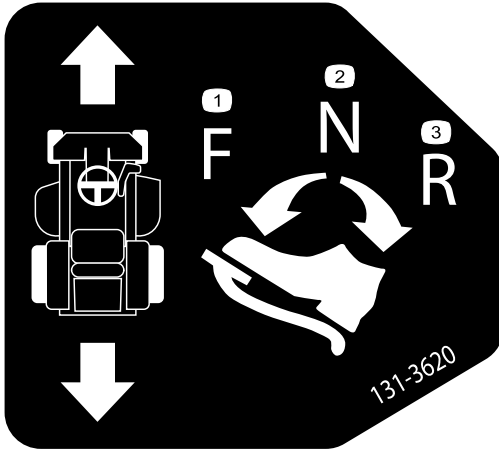

131-3620

1. Pedalläge – framåt
2. Pedalläge – neutralt
3. Pedalläge – bakåt



131-3621

1. Krosskade-/avslitningsrisk för kringstående – håll kringstående på avstånd från maskinen. Starta inte maskinen om det finns kringstående i närheten.



131-3665

1. Roterande kniv
2. Back
3. Läs bruksanvisningen.



131-3955

1. På
2. Av

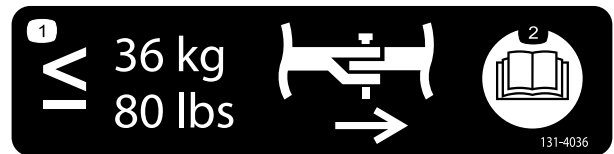

131-4036

1. Maximal dragkraft i dragkroken 36 kg
2. Läs bruksanvisningen.



132-6863

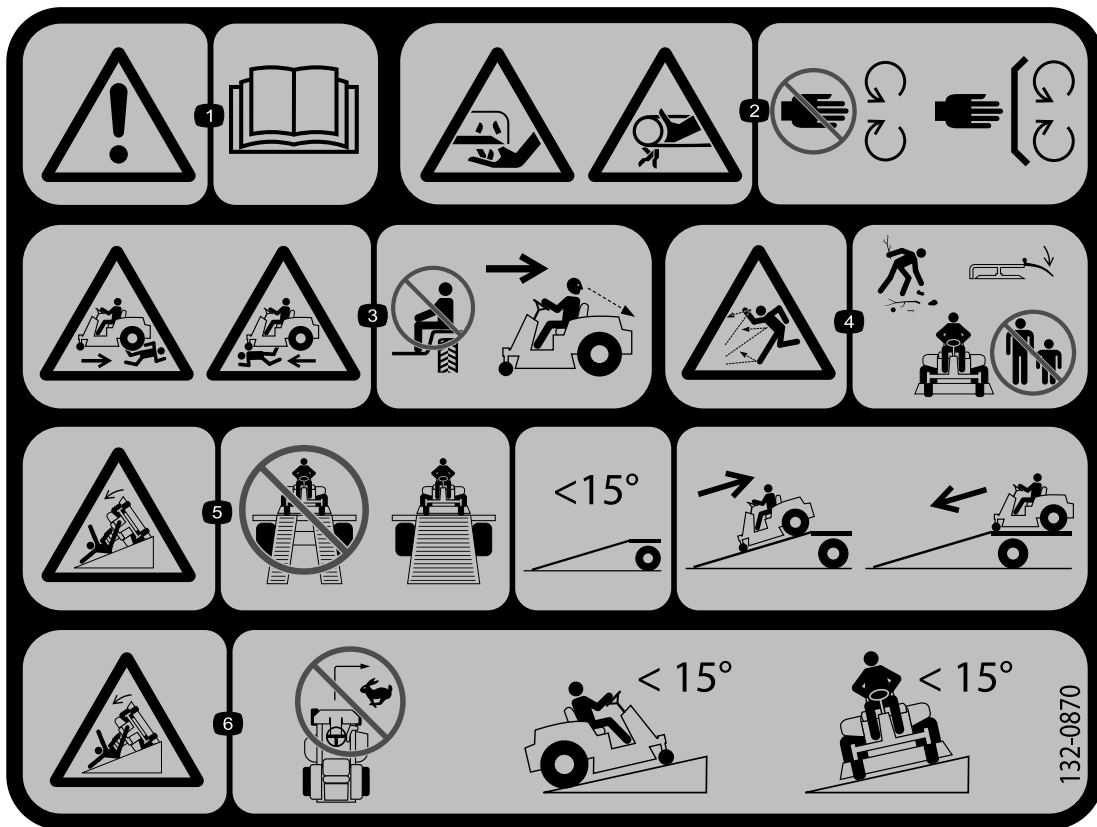

132-0870

1. Varning – läs bruksanvisningen.
2. Avkapningsrisk för händerna, gräsklipparkniv; risk för klämskador på händerna, rem – håll händer och fötter borta från rörliga delar och se till att alla skydd sitter på plats.
3. Risk för kroppsskador – inga passagerare. Titta bakom dig när du klipper i backläget.
4. Risk för utslungade föremål – håll kringstående på behörigt avstånd från maskinen. Ta bort skräp från området innan du klipper och ha gräsriktarskyddet nedfällt.
5. Risk för rampvältning – använd inte två ramper när du lastar maskinen på ett släp. Använd endast en enda ramp som är tillräckligt bred och har en lutning på mindre än 15 grader. Backa upp för rampen (i backläget) och kör framåt nedför rampen.
6. Vältrisk i sluttningar – gör inte tvåra, snabba svängar och kör inte i sluttningar vars lutning överstiger 15 grader.



Batterisymboler

Vissa eller samtliga av dessa symboler finns på ditt batteri

- | | |
|---|--|
| 1. Explosionsrisk | 6. Håll kringstående på säkert avstånd från batteriet. |
| 2. Ingen eld, öppna lågor eller rökning. | 7. Använd ögonskydd; explosiva gaser kan orsaka blindhet och andra personskador. |
| 3. Brännskaderisk p.g.a. frätande vätskor/kemiska ämnen | 8. Batterisyra kan orsaka blindhet eller allvariga brännskador. |
| 4. Använd ögonskydd. | 9. Spola ögonen omedelbart med vatten och sök läkarhjälp snabbt. |
| 5. Läs <i>bruksanvisningen</i> . | 10. Innehåller bly; får inte kastas i hushållssoporna. |

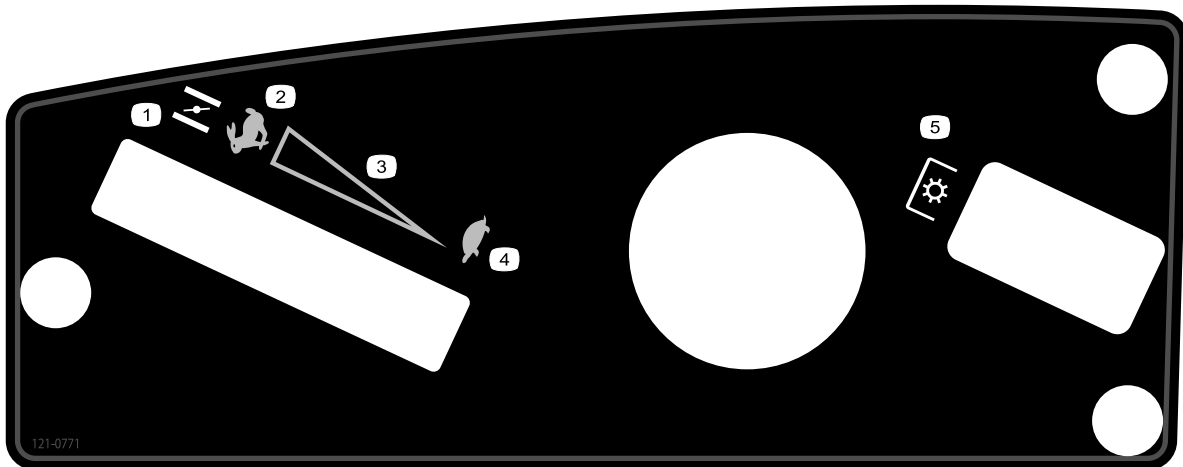

121-0771

- | | |
|----------------------------------|-------------------------------|
| 1. Choke | 4. Långsamt |
| 2. Snabbt | 5. Knivreglage med kraftuttag |
| 3. Steglös reglerbar inställning | |

Produktöversikt

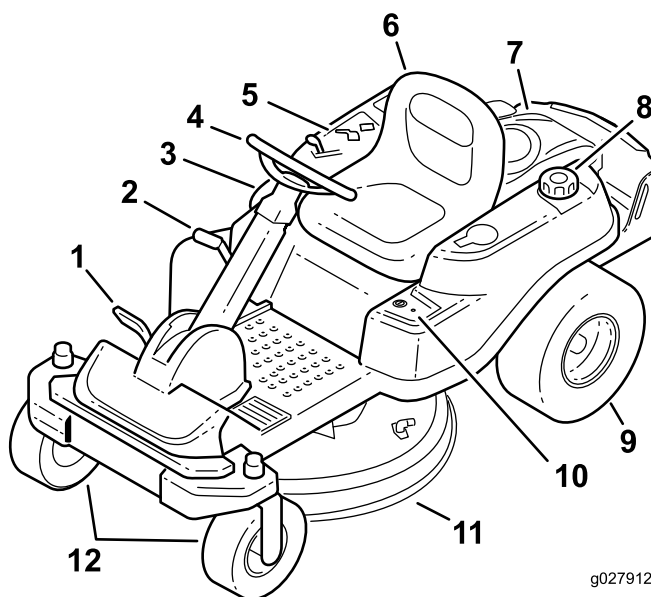

Figur 4

- | | | | |
|--------------------------|------------------|-------------------|------------------------|
| 1. Gaspedal | 4. Ratt | 7. Motor | 10. KeyChoice®-reglage |
| 2. Klipphöjdsreglage | 5. Kontrollpanel | 8. Tanklock | 11. Klippdäck |
| 3. SmartPark™-omkopplare | 6. Förarsäte | 9. Bakre drivhjul | 12. Främre svänghjul |

Reglage

Bekanta dig med alla reglage i [Figur 4](#) och [Figur 5](#) innan du startar motorn och kör maskinen.

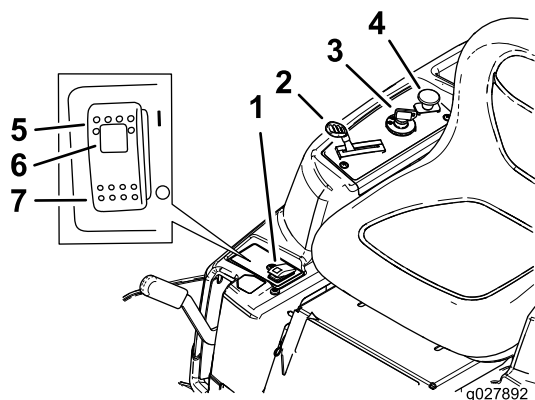

Figur 5

Kontrollpanel

- | | |
|----------------------------------|---------------------------------------|
| 1. Brytare för parkeringsbromsen | 5. Parkeringsbroms – På |
| 2. Gasreglage/choke | 6. Indikatorlampa för parkeringsbroms |
| 3. Tändningslås | 7. Parkeringsbroms – Av |
| 4. Knivreglage (kraftuttag) | |

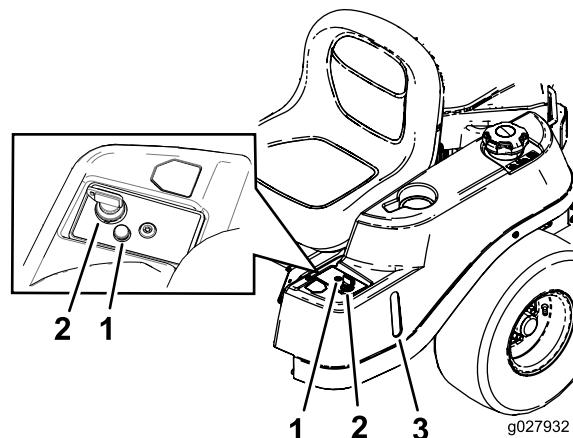

Figur 6

- | | |
|-------------------------------|-------------------|
| 1. Varningslampa för backning | 3. Bränslefönster |
| 2. KeyChoice-nyckel (blå) | |

Tändningslås

Tändningslåset har tre lägen: AV, KÖR och START. Nyckeln vrids till START och flyttas tillbaka till KÖR när den släpps. När du vrider nyckeln till AV stannar motorn. Ta dock alltid ur nyckeln när du kliver ur maskinen så att inte motorn kan startas av misstag ([Figur 5](#)).

Gas-/chokereglage

Gasen och choken är kombinerade i samma reglage. Gasreglaget kontrollerar motorhastigheten och det har en steglös reglerbar inställning, från långsam till snabb. Koppla in choken genom att föra reglaget förbi det snabba läget tills reglaget stannar (Figur 5).

Knivreglage (kraftuttag)

Knivreglaget (kraftuttag) kopplar på och av strömmen till klipparknivarna (Figur 5).

Bränslefönster

Bränslefönstret på maskinens vänstra sida kan användas för att verifiera att det finns bensin i tanken (Figur 6).

Klipphöjdsreglage

Med klipphöjdsreglaget kan du höja och sänka däckets från förarplatsen. När reglaget flyttas uppåt (mot dig) höjs däckets från marken, och när reglaget flyttas nedåt (bort från dig) sänks däckets ned mot marken. Justera endast klipphöjden när maskinen står stilla (Figur 14).

KeyChoice®-brytare

När den här omkopplaren är aktiverad kan du klippa i backläget. Aktivera omkopplaren genom att vrida den till det påslagna läget och släppa den när kraftuttaget har kopplats in. Inaktivera den genom att koppla ur kraftuttaget (Figur 6).

Varningslampa för backning

Varningslampan för backning tänds varje gång KeyChoice-nyckeln används för att inaktivera backningsspärren. Det är en påminnelse om att säkerhetssystemet är inaktiverat. Lampan slocknar varje gång kraftuttaget kopplas ur eller motorn stängs av. Titta bakåt och var extra försiktig under backning när lampan lyser.

SmartPark™-omkopplare

Parkeringsbromsen aktiveras elektroniskt.

Lägg i parkeringsbromsen på något av följande sätt:

- Tryck SmartPark™-omkopplaren till PÅ-läget (Figur 5).
- Parkeringsbromsen aktiveras automatiskt när föraren lämnar sätet och gaspedalen är i neutralläge.
- Parkeringsbromsen aktiveras automatiskt 5–6 sekunder efter att tändningslåset har vridits till läge AV (om den inte redan hade aktiverats).

Koppla ur parkeringsbromsen genom att trycka SmartPark-omkopplaren till AV-läget när nyckeln är i KÖR-läge.

Körning

Obs: Vänster och höger sida på maskinen är lika med förarens vänstra respektive högra sida vid normal körning.

Fylla på bränsle

- Använd endast ren och färsk (ej äldre än 30 dagar) blyfri bensin med oktantal 87 eller högre för bästa resultat (klassificeringsmetod [R+M]/2).
- **Etanol:** Bensin som innehåller upp till 10 % etanol (gasohol) eller 15 % MTBE (metyl-tertiär-butyleter) baserat på volym är godkänd. Etanol och MTBE är inte samma sak. Bensin med 15 % etanol (E15) baserat på volym får inte användas. **Använd aldrig bensin som innehåller mer än 10 % etanol baserat på volym**, t.ex. E15 (innehåller 15 % etanol), E20 (innehåller 20 % etanol) eller E85 (innehåller upp till 85 % etanol). Användning av ej godkänd bensin kan leda till prestandaproblem och/eller skador på motorn som eventuellt inte omfattas av garantin.
- **Använd inte** bensin som innehåller metanol.
- **Lagra inte** bränsle i bränsletanken eller i en bränsledunk under vintern om inte en stabiliserare används.
- **Tillför inte** olja i bensinen.

▲ FARA

Under vissa omständigheter är bensin extremt lättantändligt och högexplosivt. Brand eller explosion i bensin kan orsaka brännskador och materiella skador.

- Fyll tanken på en öppen plats, utomhus, när motorn är kall. Torka upp utspilld bensin.
- Fyll aldrig på bränsletanken i en sluten släpvagn.
- Fyll inte tanken helt full. Fyll på bränsle i tanken tills det återstår 6–13 mm till påfyllningsrörets underkant. Det lediga utrymmet behövs för bensinens expansion.
- Rök aldrig när du handskas med bensin och håll dig borta från öppen eld eller platser där bensinångor kan antändas av gnistor.
- Förvara bensin i en godkänd dunk och håll den utom räckhåll för barn. Köp aldrig mer bensin än vad som går åt inom en månad.
- Kör inte utan att ha hela avgassystemet på plats och i gott fungerande skick.

▲ FARA

Under vissa förhållanden vid tankning kan statisk elektricitet frigöras och orsaka gnistor som kan antända bensinångorna. Brand eller explosion i bensin kan orsaka brännskador och materiella skador.

- Ställ alltid bensindunkar på marken en bit bort från ditt fordon före påfyllning.
- Fyll inte på bensindunkar inne i ett fordon eller på lastbilsflak eller släp, eftersom plastmattor och liknande kan isolera dunken och förlänga urladdningstiden för eventuell statisk elektricitet.
- Lasta av bensindrivna maskiner från lastbilen eller släpet om så är praktiskt möjligt och fyll på bensin när maskinen står på marken.
- Fyll på maskinen från en dunk hellre än med munstycket på en bensinpump om det inte är möjligt att lasta av maskinen från lastbilen eller släpet.
- Håll hela tiden kontakt mellan munstycket på bensinpumpen och kanten på tank- eller dunköppningen tills tankningen är klar om tankning måste ske från bensinpump.

▲ VARNING

Bensin är skadligt eller dödligt om det förtärs. Längre exponering för bränsleångor kan orsaka allvarliga skador och sjukdom.

- Undvik att andas in bränsleångor under en längre tid.
- Håll ansiktet borta från munstycket och bränsletanken eller konditionerarflaskans öppning.
- Undvik hudkontakt och tvätta bort spill med tvål och vatten.

Använda stabiliserare/konditionerare

En bränslestabiliserare/-konditionerare i maskinen ger följande fördelar:

- Håller bensen färsk vid förvaring upp till tre månader. För längre förvaring rekommenderas att bränsletanken töms.
- Rengör motorn under körning.
- Motverkar att gummiliknande beläggningar bildas i bränslesystemet, något som orsakar trög start.

Viktigt: Använd inte bränsletillsatser som innehåller metanol eller etanol.

Tillsätt rätt mängd stabiliserare/konditionerare till bensen.

Obs: En stabiliserare/konditionerare fungerar effektivast när den blandas med färsk bensin. Använd alltid bränslestabiliserare så minimeras risken för avlagringar i bränslesystemet.

Fylla på bränsletanken

Obs: Se till att motorn är avstängd och att rörelsereglagespakarna är i parkeringsläget.

Obs: Du kan använda bränslefönstret för att kontrollera om det finns bensin innan du fyller på tanken (Figur 7).

Viktigt: Fyll inte på bränsletanken för mycket. Fyll bränsletanken till påfyllningsrörets nedersta del. Det tomma utrymmet behövs för bränslets expansion. Om du fyller på för mycket kan det leda till bränsleläckage eller skada motorn eller emissionssystemet.

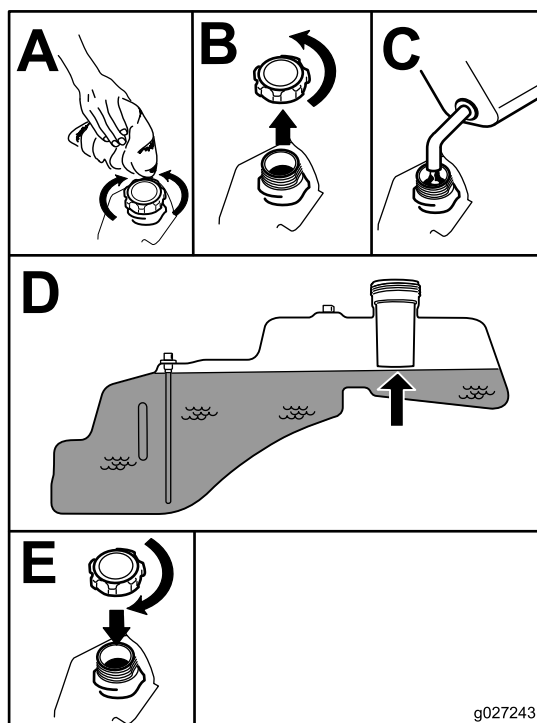

Figur 7

Kontrollera oljenivån i motorn

Innan du startar motorn och använder maskinen ska du kontrollera oljenivån i motorns vevhus. Se [Kontrollera oljenivån i motorn \(sida 28\)](#).

Köra in en ny maskin

Det tar tid för nya maskiner att komma upp i sin fulla prestanda. Nya klippdäck och drivsystem har högre friktion vilket belastar motorn ytterligare. Räkna med att det tar 40

till 50 timmar att köra in nya maskiner så att de får full kraft och optimal prestanda.

Säkerheten främst

Driftsäkerhet

Läs noga om alla säkerhetsanvisningar och säkerhetsdekaleringar i avsnittet om säkerhet. Risken för att du, din familj, dina husdjur eller kringstående skadas minskar om du känner till denna information.

⚠ FARA

Klippning på vått gräs eller i branta sluttningar kan orsaka slirning eller förlust av kontrollen.

Hjul som glider över en kant kan orsaka vältolyckor vilket kan resultera i allvarliga skador, dödsfall eller drunkning.

Det går inte att styra utan friktion

Följ anvisningarna nedan för att undvika att förlora kontrollen och välta klipparen.

- Klipp inte gräset nära stup eller vattendrag.
- Klipp inte i sluttningar vars lutning överstiger 15 grader.
- Minska hastigheten och var ytterst försiktig i sluttningar.
- Klipp sluttningar nedifrån och upp och arbeta dig gradvis uppåt.
- Undvik att svänga plötsligt och att ändra hastighet snabbt.
- Sväng uppåt, mot sluttningen, när du ändrar riktning. Svänger du nedåt minskar friktionen.
- Tillbehör kan ändra maskinens driftsegenskaper. Var extra försiktig när tillbehör används.

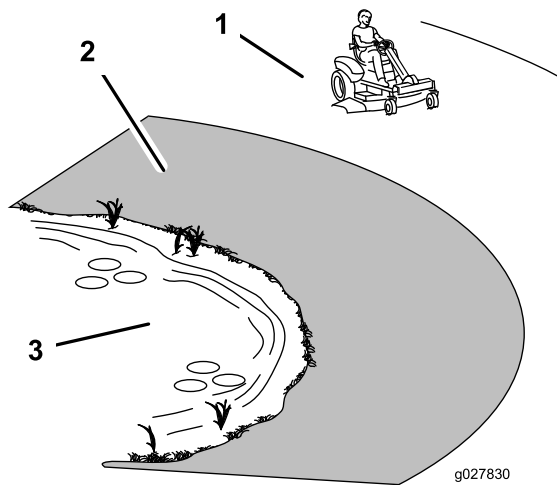

Figur 8

1. Säkert område – använd TimeCutter-klipparen här
2. Använd en manuell gräsklippare och/eller handtrimmer nära stup och vattendrag.
3. Vattendrag

⚠ VAR FÖRSIKTIG

Denna maskin ger ljudnivåer vid förarens öra som överstiger 85 dBA och kan orsaka hörselskador vid längre arbetspass.

Använd hörselskydd när du kör denna maskin.

Vi rekommenderar att du använder skyddsglasögon, hörselskydd, handskar, skyddsskor och hjälm.

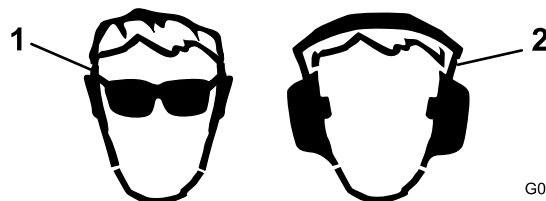

Figur 9

1. Använd skyddsglasögon
2. Använd hörselskydd

Säkerhetssystemets funktioner

⚠ VARNING

Om säkerhetsbrytarna är fränkopplade eller skadade kan maskinen plötsligt aktiveras vilket i sin tur kan leda till personskador.

- Gör inga otillåtna ändringar på säkerhetsbrytarna.
- Kontrollera säkerhetsbrytarnas funktion dagligen och byt ut eventuella skadade brytare innan maskinen körs.

Säkerhetssystemet är utformat för följande syften:

- Förhindra att motorn startar om inte gaspedalen är i neutralläget.
- Automatiskt säkerställa att parkeringsbromsen är ilagd och kraftuttaget urkopplat när maskinen startas.
- Stanna motorn om du reser dig från sätet när gaspedalen inte är neutralläget.
- Automatiskt aktivera parkeringsbromsen och koppla ur kraftuttaget när du reser dig från sätet med gaspedalen i neutralläget.
- Stanna motorn om du reser dig från sätet när parkeringsbromsen inte är ilagd.

Testa säkerhetssystemet

1. När du sitter på sätet för du knivreglaget till AV.
Obs: Startmotorn ska gå runt.
2. Vrid tändningsnyckeln till START-läget.
Obs: Startmotorn ska gå runt.
3. Tryck SmartPark-omkopplaren till AV-läget.
Obs: Bromsen ska kopplas ur och bromslampan ska släckas.
4. Kontrollera att bromsen är urkopplad och att gaspedalen är i neutralläget. Vrid sedan tändningslåset till START-läget.
Obs: Bromsen ska aktiveras automatiskt, motorn ska dras runt och bromslampan ska tändas.
5. Koppla in kraftuttaget genom att dra knivreglaget uppåt.
6. Kontrollera att gaspedalen är i neutralläget och vrid tändningslåset till START-läget.
Obs: Kraftuttaget ska kopplas ur och motorn ska dras runt.
7. Kontrollera att gaspedalen är i neutralläget och starta motorn.
8. Res dig från sätet.
Obs: Motorn ska fortsätta gå.
9. Sätt dig på sätet igen och koppla ur parkeringsbromsen genom att trycka SmartPark-omkopplaren till AV-läget.
Obs: Motorn ska fortsätta gå.
10. Res dig från sätet.
Obs: Bromsen ska aktiveras automatiskt och motorn ska fortsätta gå.
11. Sätt dig på sätet igen och koppla in knivarna genom att dra knivreglaget uppåt.
12. Res dig från sätet.
Obs: Knivarna ska kopplas ur och motorn ska fortsätta att gå.

13. Sätt dig på sätet igen och dra knivreglaget uppåt.
Obs: Knivarna ska kopplas in.
14. Tryck knivreglaget nedåt.
Obs: Knivarna ska kopplas ur.
15. Koppla in knivarna genom att dra knivreglaget uppåt.
16. Flytta gaspedalen till backläget.
Obs: Knivarna ska kopplas ur.
17. Koppla in knivarna genom att dra knivreglaget uppåt.
18. Vrid KeyChoice-brytaren till PÅ och släpp den.
Obs: Lampan för backning ska tändas.
19. Flytta gaspedalen till backläget.
Obs: Knivarna ska förbli inkopplade.
20. Tryck kraftuttagsbrytaren till AV-läget.
Obs: Knivarna ska stängas av och varningslampan för backning ska slockna.
21. Lägg i parkeringsbromsen genom att trycka SmartPark-omkopplaren till PÅ-läget.
Obs: Bromsen ska aktiveras och bromslampan lysa.
22. Tryck ner och släpp upp gaspedalen i antingen framåt- eller bakåtriktning.
Obs: Bromsen ska kopplas ur och bromslampan ska släckas.
23. Res dig från sätet och tryck ner gaspedalen i antingen framåt- eller bakåtriktning.
Obs: Motorn ska stanna.

Starta motorn

Obs: Du kan behöva hålla reglaget mot stoppet, i CHOKE-läget, medan du försöker att starta motorn.

Obs: En varm eller het motor behöver eventuellt inte chokas.

Viktigt: Låt inte startmotorn gå i mer än 5 sekunder åt gången. Om startmotorn går i mer än 5 sekunder kan den skadas. Om motorn inte startar väntar du 10 sekunder innan du använder startmotorn igen.

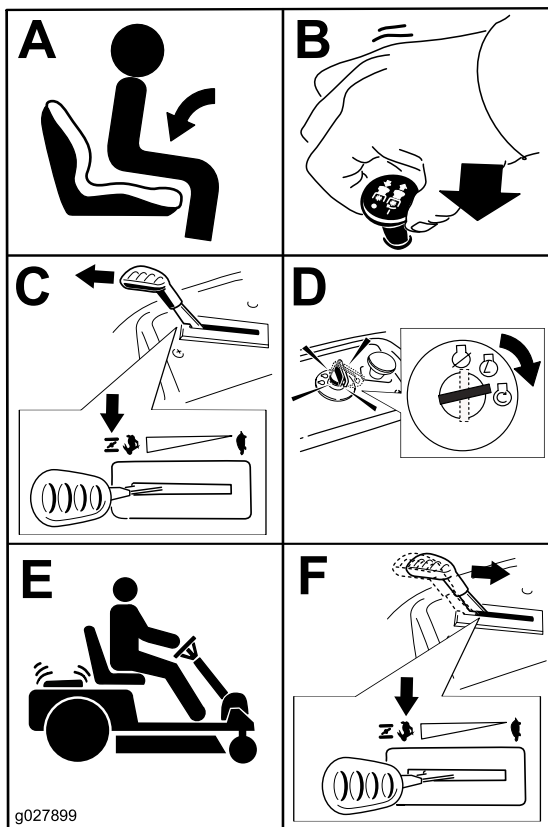

Figur 10

Koppla in knivarna

Viktigt: Koppla inte in knivarna om maskinen är parkerad i högt gräs. Rem- eller kopplingskadador kan uppstå.

Obs: Ha alltid gasreglaget i det SNABBA läget när du kopplar in knivarna.

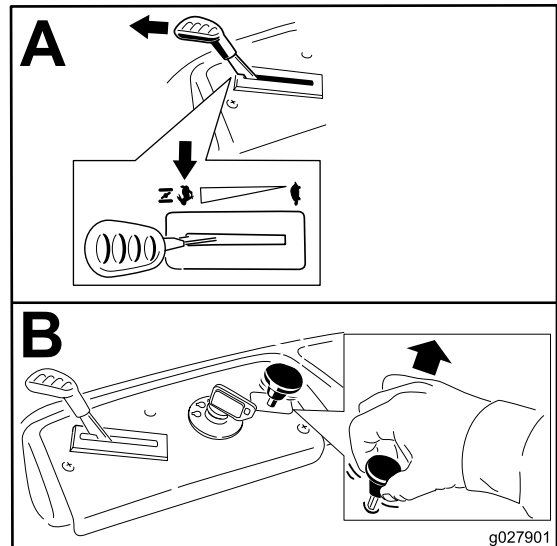

Figur 11

Använda parkeringsbromsen (SmartPark™)

Parkeringsbromsen aktiveras elektroniskt.

Lägg i parkeringsbromsen på något av följande sätt:

- Tryck SmartPark™-omkopplaren till PÅ-läget (Figur 5).
- Parkeringsbromsen aktiveras automatiskt när föraren lämnar sätet och gaspedalen är i neutralläge.
- Parkeringsbromsen aktiveras automatiskt 5–6 sekunder efter att tändningslåset har vridits till AV-läget (om den inte redan hade aktiverats).

Koppla ur parkeringsbromsen på något av följande sätt:

- Trampa på gaspedalen framåt eller bakåt.
- Tryck parkeringsbromsbrytaren till AV-läget (Figur 5).

Använda knivarna

Knivreglaget betecknas med en kraftuttagssymbol (PTO) och kopplar på och av strömmen till klipparens knivar. Reglaget styr strömtillförseln till alla redskap som får sin ström från motorn, inklusive klippdäcket och knivarna.

Koppla ur knivarna

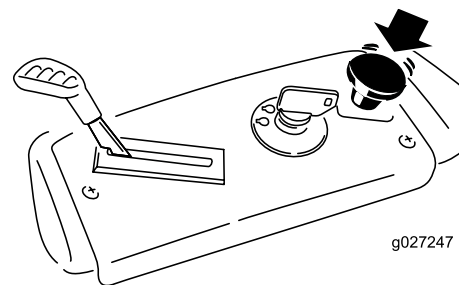

Figur 12

1. Kontrollpanel
2. Knivreglage – Av

Stänga av motorn

1. Koppla ur knivarna genom att föra knivreglaget till AV (Figur 12).
2. För gasreglaget till det SNABBA läget.
3. Vrid tändningsnyckeln till AV-läget och ta ut nyckeln.

Köra maskinen

Maskinen har samma egenskaper som både en trädgårdstraktor och en maskin med nollsvängradie. Precis som en trädgårdstraktor har maskinen en fotpedal som styr rörelsen framåt och bakåt samt hastigheten. Den har även en ratt som styr riktningen och svängradien. Precis som på

en maskin med nollsvängradie fungerar de bakre drivhjulens oberoende av varandra, så att du kan göra tvärsvingar och snabbt svänga i olika riktningar. Dessa egenskaper gör maskinen betydligt enklare att manövrera, men de gör samtidigt att du kan behöva öva på att köra om du inte är van vid den här typen av maskiner.

⚠ VARNING

Maskinen kan rotera väldigt snabbt. Föraren kan förlora kontrollen över maskinen och orsaka personskador eller skador på maskinen.

- Var försiktig i svängar.
- Sakta ned innan du gör skarpa svängar.

Med gasreglaget styrs motorns varvtal mätt i rpm (varv per minut). Om du för gasreglaget till det SNABBA läget kan det ge den bästa prestandan. För de flesta tillämpningar bör du köra maskinen i läget för full gas.

Köra framåt och bakåt

1. För gasreglaget till det SNABBA läget.
2. Frigör parkeringsbromsen. Se [Använda parkeringsbromsen \(SmartPark™\)](#) (sida 18).
3. Sätt foten på gaspedalen och trampa långsamt ned den övre delen för att köra framåt eller den nedre delen för att köra bakåt (Figur 13).

Obs: Ju längre du flyttar gaspedalen i endera riktningen, desto snabbare kommer maskinen att förflytta sig i denna riktning.

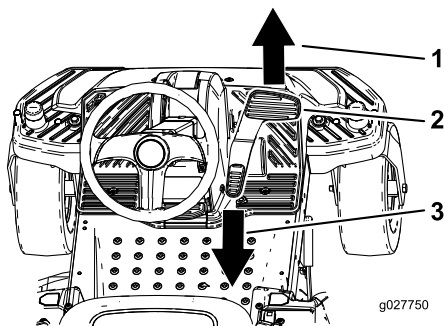

Figur 13

- | | |
|-------------|----------|
| 1. Framåt | 3. Bakåt |
| 2. Gaspedal | |
-
4. Lätta på trycket på gaspedalen för att sakta ner.

Stanna maskinen

Stanna maskinen genom att släppa gaspedalen, koppla ur knivreglaget, kontrollera att gasreglaget befinner sig i det SNABBA läget, lägga i parkeringsbromsen och vrida tändningsnyckeln till AV-läget.

Obs: Glöm inte bort att ta ut nyckeln ur tändningslåset.

⚠ VARNING

Barn eller andra kringstående kan skadas om de flyttar på eller försöker köra klipparen när den är lämnad utan uppsikt.

Ta alltid ur tändningsnyckeln och dra åt parkeringsbromsen när du lämnar maskinen utan tillsyn, även om det bara är för några minuter.

Klippa i backläget

Maskinen har en spärrfunktion som förhindrar att klippdäcket klipper när maskinen kör bakåt. Om du lägger i backen med kraftuttaget aktiverat stannar kraftuttaget. Om du behöver klippa när du har backen ilagd kan du koppla ur denna spärr tillfälligt.

Obs: Klipp inte medan du backar om det inte är absolut nödvändigt.

⚠ FARA

Barn och kringstående kan bli överkörda av en åkgräsklippare med inkopplade knivar och detta kan leda till allvarliga personskador eller dödsfall.

- Klipp inte under backning om det inte är absolut nödvändigt.
- Titta alltid bakåt och nedåt före backning.
- Använd endast KeyChoice-brytaren om du är säker på att inga barn eller andra kringstående kommer att befinna sig i klippområdet.
- Ta alltid ut både tändningsnyckeln och KeyChoice-nyckeln och förvara dem på ett säkert ställe utom räckhåll för barn och obehöriga användare när maskinen lämnas utan tillsyn.

Om du är säker på att du kan klippa eller använda ett redskap på säkert vis i backläge utför du följande:

1. Sätt i KeyChoice-nyckeln i KeyChoice-brytaren (Figur 6).
 2. Aktivera kraftuttaget.
 3. Vrid KeyChoice-nyckeln medurs tills det tar stopp och släpp den sedan.
- Obs:** En röd lampa tänds på konsolen som en påminnelse om att spärren har kopplats ur.
4. Utför klippningen.
 5. Ta ut KeyChoice-nyckeln (Figur 6) när du har klippt färdigt.

Obs: När spärren har kopplats ur förblir den urkopplad – med kniven eller det kraftuttagsdrivna redskapet i funktion när du backar – och lampan på

konsolen lyser tills du antingen kopplar ur kraftuttaget eller stänger av motorn.

Justera klipphöjden

Obs: Transportläget är den högsta klipphöjden (115 mm).
Se [Figur 14](#).

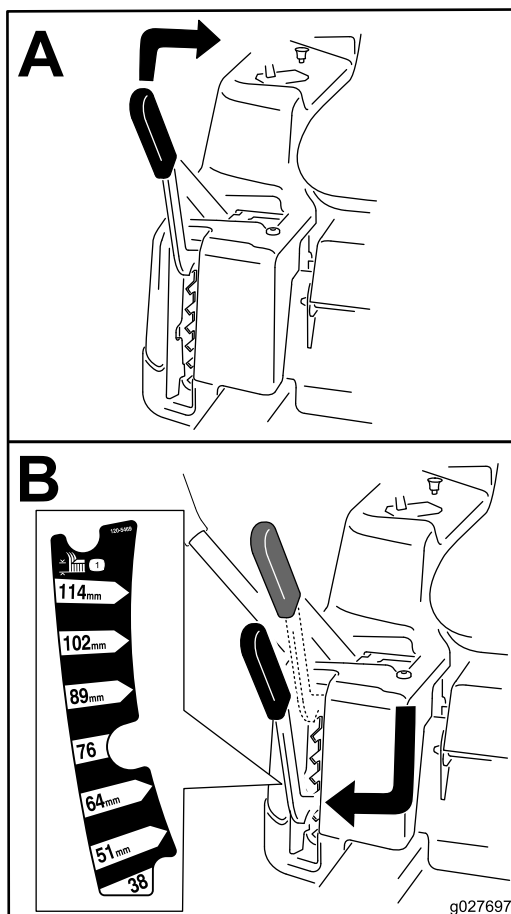

Figur 14

Ställa in sätet

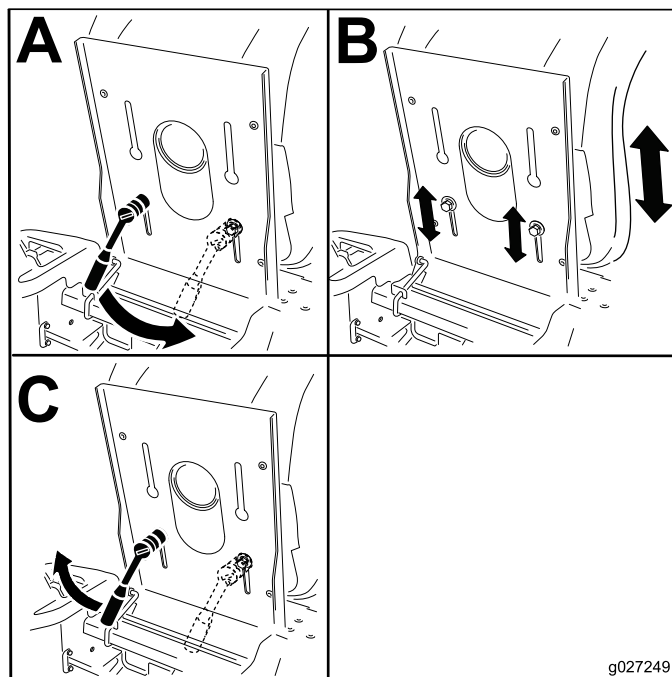

Figur 15

Ställa in ratten

Ratten har tre lägen för drift samt ett helt upphöjt läge. Använd det upphöjda läget när du ska kliva in i och ut ur maskinen och lämna sätet. När du ska använda maskinen justerar du ratten till det läge som känns bekvämast och som ger dig bäst kontroll över maskinen.

1. Tryck med foten på rattstängens frigöringspak.
2. Placera ratten i önskat läge ([Figur 16](#)).

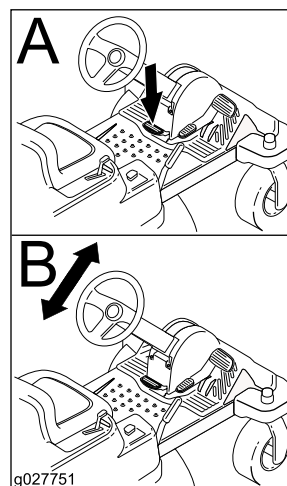

Figur 16

Skjuta maskinen för hand

Viktigt: Skjut alltid maskinen för hand. Bogsera inte maskinen då den kan skadas.

Maskinen har en elbromsmekanism och för att maskinen ska kunna skjutas måste tändningsnyckeln vara i KÖR-läget. Batteriet måste vara uppladdat och fungerande för att elbromsen ska kopplas ur.

Skjuta maskinen framåt

1. Parkera maskinen på en plan yta och koppla ur knivreglaget.
2. Lägg i parkeringsbromsen, stäng av motorn och vänta tills alla rörliga delar har stannat innan du lämnar förarplatsen.
3. Lokalisera förbikopplingspakarna på ramen på båda sidor av motorn.
4. För förbikopplingsreglagen framåt genom nyckelhålet och nedåt för att låsa dem på plats (Figur 17).

Obs: Gör detta för varje reglage.

5. Vrid tändningsnyckeln till det påslagna läget och koppla ur parkeringsbromsen.

Obs: Starta inte maskinen.

Obs: Maskinen kan nu skjutas för hand.

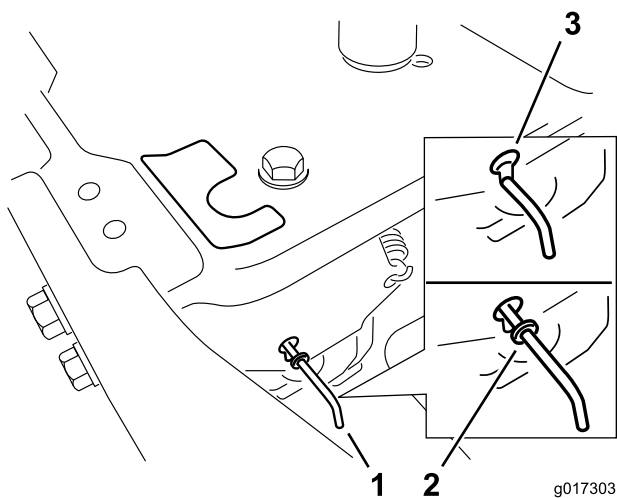

Figur 17

1. Placering av förbikopplingsreglage
2. Reglageläge för att använda maskinen
3. Reglageläge för att skjuta maskinen

6. När du är färdig ska du se till att nyckeln har återgått till STOPP-läget för att undvika att batteriet laddas ur.

Obs: Om maskinen inte rör sig kanske elbromsen fortfarande är inkopplad. Elbromsen kan vid behov frikopplas manuellt. Se [Frikoppla elbromsen \(sida 35\)](#).

Använda maskinen

För förbikopplingsreglagen bakåt genom nyckelhålet och nedåt för att låsa dem på plats enligt Figur 17.

Obs: Gör detta för varje reglage.

Övergå till sidoutkast

Klipparen kan köras i sidoutkastläget. Ta bort utkastarluckan om du vill köra klipparen i sidoutkastläget.

Demontera utkastarluckan för sidoutkast

1. Parkera maskinen på en plan yta och koppla ur knivreglaget.
2. För rörelsereglagespakarna utåt till PARKERINGSLÄGET, stäng av motorn, ta ur nyckeln och vänta tills alla rörliga delar har stannat innan du kliver ur förarsätet.
3. Ta bort vingmuttern och skruven som håller luckan på plats (Figur 18).

Obs: Spara alla delar för senare användning.

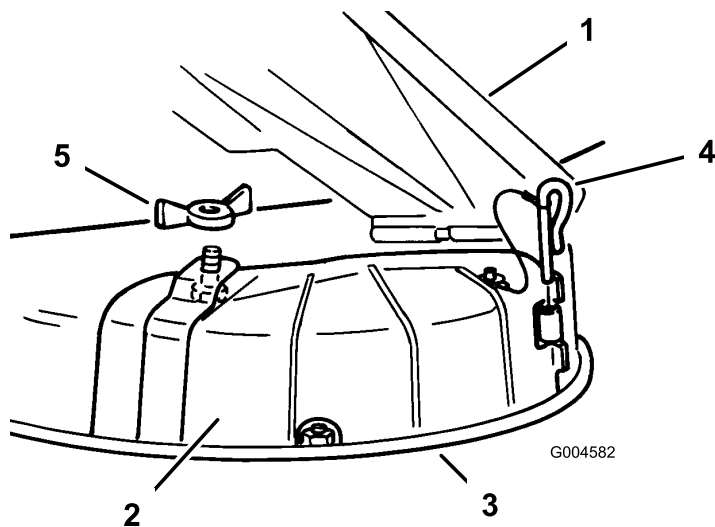

Figur 18

1. Gräsriktare
2. Utkastarlucka
3. Undre kant
4. Gångjärnsbult
5. Vingmutter

4. Avlägsna gångjärnsbulten som fäster skyddet på däck (Figur 18).
5. Lyft bort skyddet från däck.
6. Sänk ned gräsriktaren över utkastaröppningen.

Viktigt: Kontrollera att klipparen har en gångjärnsupphängd gräsriktare som fördelar det

klippta gräset åt sidan och ned i gräsmattan då maskinen befinner sig i utkastarläge.

Montera utkastarluckan för mullning

1. Parkera maskinen på en plan yta och koppla ur knivreglaget.
2. För rörelsereglagespakarna utåt till PARKERINGSLÄGET, stäng av motorn, ta ur nyckeln och vänta tills alla rörliga delar har stannat innan du kliver ur förarsätet.
3. Lyft upp gräsriktaren, sätt utkastarluckan över öppningen på klipparens undre kant och skjut in den i det främre gångjärnet (Figur 18).
4. Skjut gångjärnsspinnen genom gångjärnet (Figur 18).
5. Fäst utkastarluckan på klipparen med vingmuttern (Figur 18).
6. Sänk ned gräsriktaren över utkastaröppningen.

Transportera maskinen

Använd en släpvagn eller lastbil för tung last för att transportera maskinen. Kontrollera att släpvagnen eller lastbilen är utrustad med alla bromsar, lampor och markeringar som krävs enligt lag. Läs alla säkerhetsanvisningarna noga. Risken för att du, din familj, dina husdjur eller kringstående skadas minskar om du känner till denna information.

⚠ VARNING

Det är farligt att köra på gator eller vägar utan blinkers, strålkastare och reflexer eller utan en skylt med "långsamtgående fordon", och det kan orsaka olyckor med personskador som följd.

Kör aldrig maskinen på allmän väg.

Gör så här för att transportera maskinen:

1. Om du använder en släpvagn ska den kopplas till det bogserande fordonet och säkras med säkerhetskedjor.
2. Anslut släpvagnsbromsarna om tillämpligt.
3. Lasta maskinen på släpvagnen eller lastbilen.
4. Stäng av motorn, ta ut nyckeln, dra åt parkeringsbromsen och stäng bränslekranen.
5. Bind fast maskinen nära de främre svänghjulen och den bakre stötdämparen (Figur 19).

Obs: Undvik styrningskomponenterna när maskinen binds fast vid de främre svänghjulen.

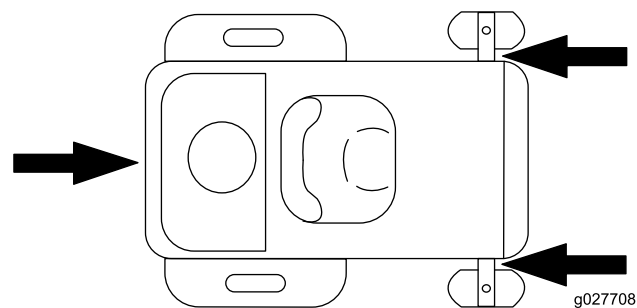

Figur 19

g027708

Lasta maskinen

Var mycket försiktig när du lastar på eller av maskiner på ett släp eller en lastbil. Använd en fullbreddsramp som är bredare än maskinen för den här proceduren. Backa uppför ramper och kör framåt nedför ramper (Figur 20).

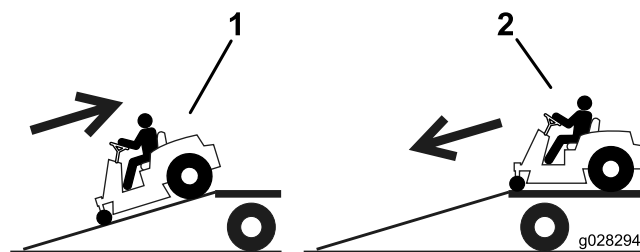

Figur 20

g028294

1. Backa uppför ramper
2. Kör framåt nedför ramper

Viktigt: Använd inte smala, åtskilda ramper för varje sida av maskinen.

Kontrollera att rampen är tillräckligt lång så att vinkeln mot marken inte överstiger 15 grader (Figur 21). På plan mark innebär det att rampen ska vara minst fyra gånger (4x) så lång som släpvagns- eller lastbilsflakets höjd från marken. En brantare vinkel kan göra att delar från klipparen fastnar när maskinen flyttas från rampen till ett släp eller en lastbil. En brantare lutning kan också göra att maskinen tippar eller att föraren förlorar kontrollen. Vid lastning på eller i närheten av en sluttning ska släpet eller lastbilen placeras så att det/den riktas nedför sluttningen, och så att rampen är riktad uppför. På så vis minimeras rampens lutningsvinkel.

⚠ VARNING

Om man lastar på en maskin på ett släp eller en lastbil ökar risken för att välta, vilket kan orsaka allvarliga personskador och innebära livsfara.

- Var mycket försiktig vid körning på en ramp.
- Använd endast en fullbreddsramp. Använd inte åtskilda ramper för var sida av maskinen.
- Kontrollera att lutningen mellan rampen och marken, eller mellan rampen och släpet eller lastbilen, inte är större än 15 grader.
- Kontrollera att rampen är minst fyra gånger (4x) så lång som släpvagns- eller lastbilsflakets höjd från marken. Det säkrar att rampens vinkel vinkeln överstiger 15 grader på plan mark.
- Backa uppför ramper och kör framåt nedför ramper.
- Undvik plötslig acceleration eller inbromsning när du kör maskinen på en ramp, eftersom det kan orsaka att du tappar kontrollen eller tappar.

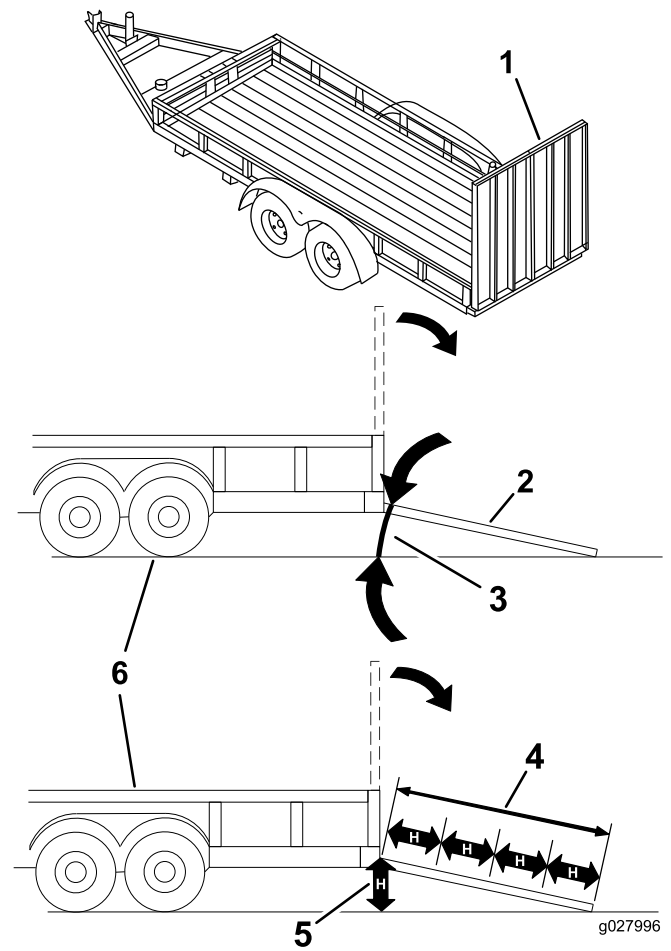

Figur 21

- | | |
|--|---|
| 1. Fullbreddsramp i uppfällt läge | 4. Rampen är minst fyra gånger (4x) så lång som släpvagns- eller lastbilsflakets höjd från marken |
| 2. Fullbreddsramp i lastningsposition, sedd från sidan | 5. H = släpvagns- eller lastbilsflakets höjd från marken |
| 3. Högst 15 grader | 6. Släp |

Arbetstips

Använda det snabba läget

Kör motorn i det SNABBA läget så får du bäst klippning och maximal luftcirkulation. Luft behövs för att klippa gräsklippen ordentligt. Ställ inte in för låg klipp höjd så att klipparen helt omges av oklippt gräs. Försök att alltid se till att en sida av klipparen är fri från oklippt gräs, vilket medför att luft kan sugas in i klipparen.

Klippa en gräsmatta för första gången

Klipp gräset något längre än normalt så att inte klipparen skalperar ojämn mark. Den klipp höjd som använts tidigare är vanligtvis den bästa. Vid klippning av gräs som är längre

än 15 cm kan man behöva klippa två gånger för att få ett acceptabelt klippresultat.

Klipp en tredjedel av grässtrået

Bäst är att bara klippa av cirka en tredjedel av grässtrået. Mer än så rekommenderas ej om inte gräset är glest eller om det är sent på hösten då gräset växer saktare.

Klippriktning

Växla klippriktning för att hålla gräset rakt. Det underlättar också fördelningen av det klippta gräset, vilket förbättrar nedbrytningen och gödningen.

Klipp tillräckligt ofta

Klipp normalt var 4:e dag. Kom dock ihåg att gräs inte växer lika snabbt under alla årstider. För att hålla samma längd på gräset ska man klippa oftare tidigt på våren. Klipp mer sällan när tillväxten avtar mot mitten av sommaren. Klipp med högre klipphöjd och klipp sedan igen efter två dagar med lägre klipphöjd om du inte kan klippa under en längre tidsperiod.

Klipp inte för kort

Höj klipphöjden om klipparens klippbredd är bredare än den du använt tidigare, så att en ojämn gräsmatta inte klipps för kort.

Klippa högt gräs

Klipp med en högre klipphöjdsinställning än vanligt om gräset tillåts växa högre än normalt eller om det är väldigt fuktigt. Klipp sedan på nytt med den normala, lägre inställningen.

Stanna

Om framdrivningen av maskinen stannar under klippningen kan en klump med gräsklipp falla ned på gräsmattan. Kör till ett område som du redan har klippt medan knivarna är inkopplade för att undvika detta eller koppla bort klippardäcket samtidigt som du kör framåt.

Håll undersidan av klipparen ren

Rensa bort gräsklipp och smuts från undersidan av klipparen efter varje klippning. Om gräs och smuts ansamlas inuti klipparen blir klippresultatet till slut inte tillfredsställande.

Underhålla kniven/knivarna

Se till att hålla kniven vass under klippsäsongen, eftersom en vass kniv klipper rent utan att slita och rycka av grässtråna. Om gräset slits och rycks av gulnar det i ändarna, vilket minskar tillväxten och ökar risken för sjukdomar. Kontrollera knivarna efter varje användning för att se till att de inte är slöa, slitna eller skadade. Fila ned eventuella hack och slipa knivarna om så behövs. Om en kniv är skadad eller sliten ska den bytas ut omedelbart mot en originalkniv från Toro.

Underhåll

Obs: Vänster och höger sida på maskinen är lika med förarens vänstra respektive högra sida vid normal körning.

Rekommenderat underhåll

Underhållsintervall	Underhållsförfarande
Efter de första 5 timmarna	<ul style="list-style-type: none">• Byta motoroljan och oljefiltret.
Varje användning eller dagligen	<ul style="list-style-type: none">• Rengör och kontrollera luftrenarens skumplastinsats.• Kontrollera oljenivån i motorn.• Kontrollera luftintaget och kylområdena och rengör vid behov.• Kontrollera knivarna.• Kontrollera att gräsriktaren inte är skadad.
Efter varje användning	<ul style="list-style-type: none">• Kontrollera och rengör maskinens främre del.• Rengör klippardäckkåpan.
Var 25:e timme	<ul style="list-style-type: none">• Smörj alla smörjpunkter.• Kontrollera däcktrycket.• Kontrollera att remmarna inte är slitna/spruckna.
Var 50:e timme	<ul style="list-style-type: none">• Byt ut luftrenarens pappersinsats.• Kontrollera tändstiftet.
Var 100:e timme	<ul style="list-style-type: none">• Byt oljan i motorn (byt ut den oftare vid tung belastning eller vid höga temperaturer).• Byt ut motoroljafiltret.• Byt ut tändstiftet.• Rengör fläkthuset (oftare under mycket dammiga och smutsiga förhållanden).• Byt ut det inbyggda bränslefiltret.
Före förvaring	<ul style="list-style-type: none">• Ladda batteriet och lossa batterikablarna.• Utför alla underhållsprocedurer i listan ovan före förvaring.• Måla i eventuella lackskador.

⚠ VAR FÖRSIKTIG

Om du lämnar nyckeln i tändningslåset kan någon starta motorn av misstag och skada dig eller någon annan person allvarligt.

Ta ut nyckeln ur låset och lossa tändkabeln från tändstiftet innan du utför något underhåll. För kabeln åt sidan så att den inte oavsiktligt kommer i kontakt med tändstiftet.

Förberedelser för underhåll

Höja upp sätet

Kontrollera att parkeringsbromsen är ilagd och lyft sätet framåt.

Du kan nå följande komponenter genom att höja upp sätet:

- Serienummerplåt
- Servicedekal
- Sätjusteringsskruvar
- Bränslefilter
- Batteri och batterikablar

Lossa klippdäckets kjol

Lossa de två nedre bultarna på kjolen om du vill få åtkomst till klippdäckets ovansida (Figur 22).

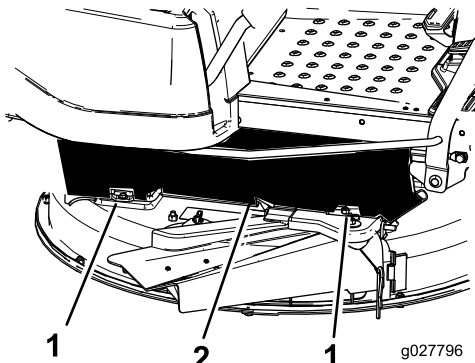

Figur 22

1. Nedre bult
2. Klippdäckets kjol

Höja upp maskinens främre del

Om maskinens främre del behöver höjas upp använder du kanten längst fram såsom visas i Figur 23.

Viktigt: Förhindra skador på styrmekanismen genom att se till att kanten allra längst fram på maskinen används till domkraftspunkter.

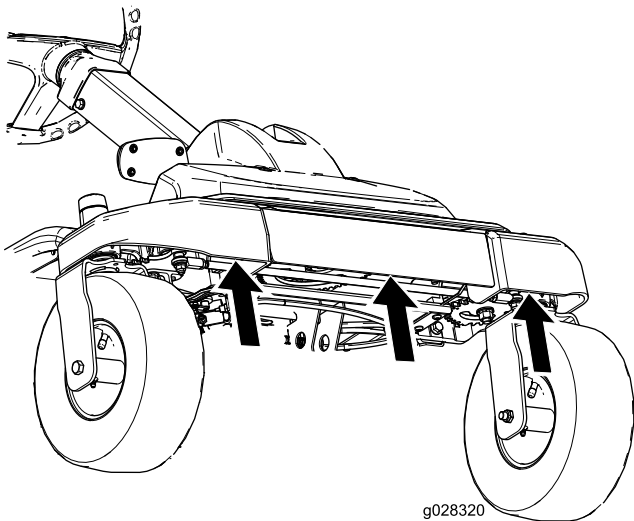

Figur 23

Smörjning

Smörja lagren

Serviceintervall: Var 25:e timme—Smörj alla smörjpunkter.

Typ av fett: Universalfett nr 2 på litiumbas

1. Parkera maskinen på en plan yta och koppla ur knivreglaget.
2. Lägga i parkeringsbromsen, stanna motorn, ta ut nyckeln och vänta tills alla rörliga delar har stannat innan du lämnar förarplatsen.
3. Torka av smörjnipparna (Figur 24 och Figur 25) med en trasa.

Obs: Skrapa av eventuella färgrester från nipparnas framsida.

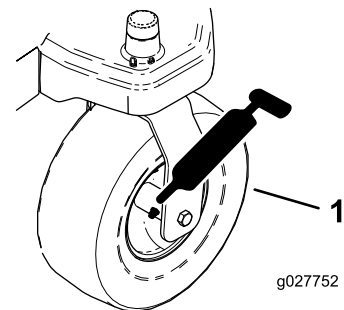

Figur 24

1. Främre svänghjul

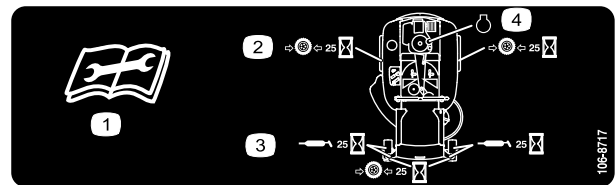

Figur 25

På undersidan av sätets sittdel

1. Läs instruktionerna innan du utför service eller underhåll.
2. Kontrollera lufttrycket i däcken var 25:e körtimme
3. Smörj var 25:e körtimme
4. Sätt en fettspruta på varje nippel (Figur 24 och Figur 25).
4. Motor
5. Pumpa in fett i nipparna tills det börjar tränga ut ur lagren.

Motorunderhåll

Serva luftrenaren

Serviceintervall: Varje användning eller dagligen—Rengör och kontrollera luftrenarens skumplastinsats.

Var 50:e timme—Byt ut luftrenarens pappersinsats.

Obs: Serva luftrenaren oftare när arbetsförhållandena är extremt dammiga och sandiga.

Ta ut skumplast- och pappersinsatserna

1. Koppla ur knivreglagebrytaren (kraftuttaget).
2. Stäng av motorn, vänta tills alla rörliga delar har stannat och ta ut nyckeln innan du lämnar förarplatsen.
3. Gör rent omkring luftrenaren så att inte smuts faller ned i motorn och orsakar skador.
4. Avlägsna luftrenarkåpan genom att skruva loss de två rattarna (Figur 26).

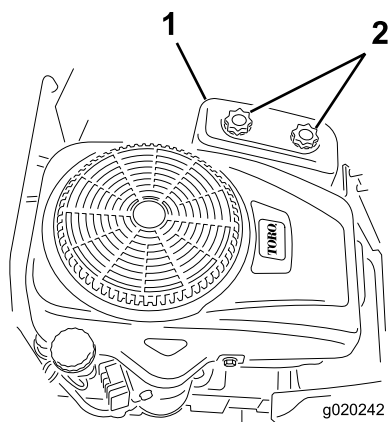

Figur 26

1. Luftrenarkåpa
2. Rattar

5. Ta försiktigt bort skumplast- och pappersinsatserna från luftrenarhuset (Figur 27).

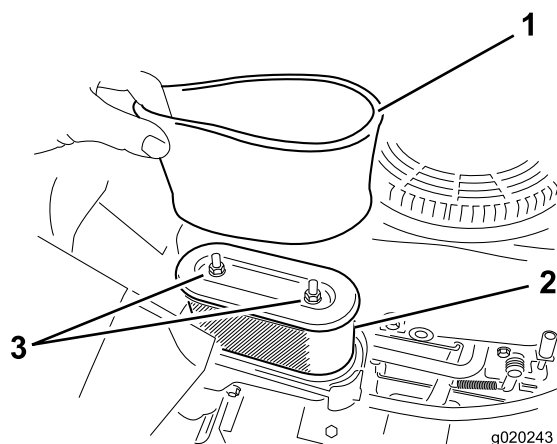

Figur 27

1. Skumplastinsats
2. Pappersinsats

6. Dela på skumplast- och pappersinsatserna.

Rengöra skumplast- och pappersinsatserna

Skumplastinsats:

1. Tvätta skumplastinsatsen med flytande tvål och varmt vatten.
2. Skölj ordentligt när den är ren.
3. Torka insatsen genom att krama den i en ren trasa.

Obs: Smörj inte insatsen med olja.

Viktigt: Byt ut skumplastinsatsen om den är trasig eller sliten.

4. Montera skumplastinsatsen på en ren pappersinsats.

Pappersinsats:

1. Knacka pappersinsatsen på ett fast och plant underlag och blås tryckluft från insidan för att ta bort damm och smuts.
2. Inspektera insatsen och leta efter sprickor, oljebeläggning och skador på gummitätningen.

Viktigt: Rengör inte pappersinsatsen med vätska, t.ex. lösningsmedel, bensin eller fotogen. Byt ut pappersinsatsen om den är skadad eller inte kan rengöras ordentligt.

3. Rengör insidan av luftrenarkåpan för att ta bort allt damm och skräp.

Montera skumplast- och pappersinsatserna

Viktigt: Kör alltid motorn med både skumplast- och pappersinsatserna monterade för att undvika motorskador.

1. Montera skumfiltret på pappersfiltret (Figur 27).
2. Montera skumfiltret och pappersfiltret på luftrenarkåpan.

- Montera luftrenarkåpan och dra åt de två vreden (Figur 26).

Serva motoroljan

Oljetyp: Renande olja (API-service SF, SG, SH, SJ eller högre)

Vevhusets kapacitet: 1,0 liter när filtret inte byts ut.
1,05 liter när filtret byts ut.

Viskositet: Se tabellen nedan.

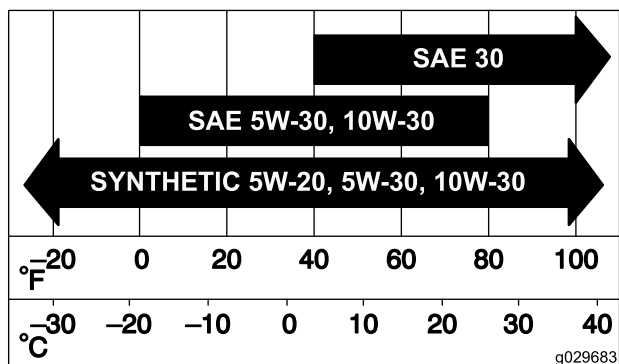

Figur 28

Kontrollera oljenivån i motorn

Serviceintervall: Varje användning eller dagligen

Obs: Kontrollera oljenivån när motorn är kall.

⚠ VARNING

Vid kontakt med heta ytor kan personskador uppstå.

Håll händer, fötter, ansikte, kläder samt andra kroppsdelar på avstånd från ljuddämparen och andra heta ytor.

Viktigt: Fyll inte på för mycket olja i vevhuset och kör motorn eftersom detta kan skada motorn.

- Parkera maskinen på ett plant underlag.
- Koppla ur knivreglagebrytaren (kraftuttaget).
- Stäng av motorn, vänta tills alla rörliga delar har stannat och ta ut nyckeln innan du lämnar förarplatsen.
- Kontrollera oljenivån i motorn (Figur 29).

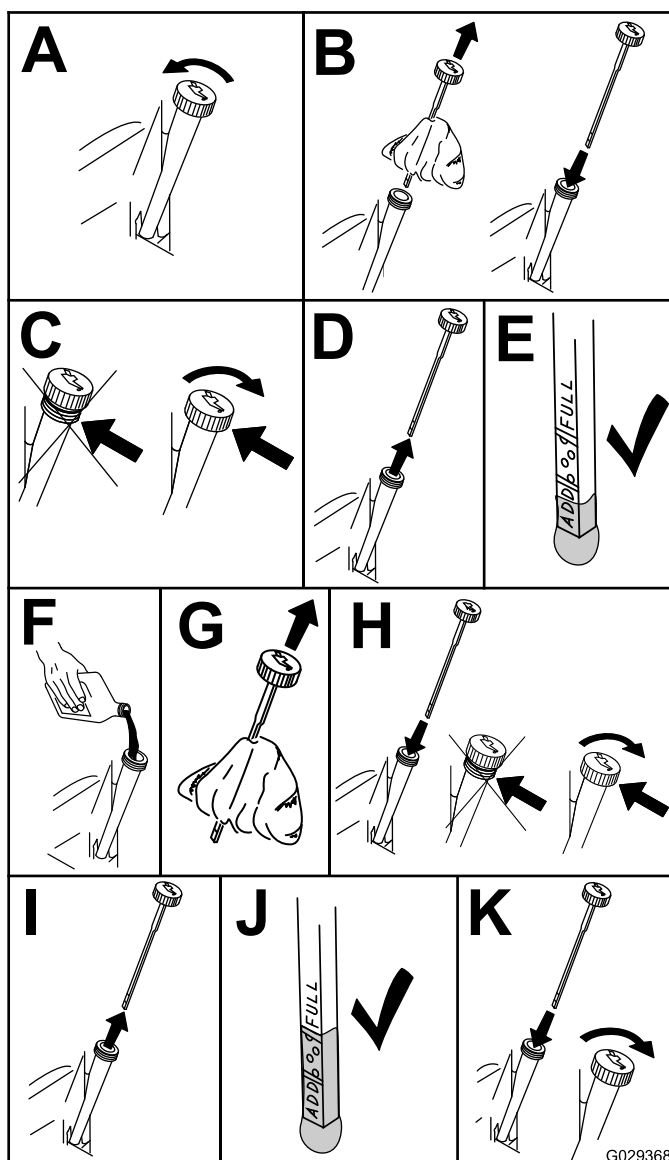

Figur 29

Byta motoroljan och oljefiltret

Serviceintervall: Efter de första 5 timmarna

Var 100:e timme (byt ut den oftare vid tung belastning eller vid höga temperaturer).

Var 100:e timme

Obs: Byt motorolja oftare vid mycket dammiga eller sandiga arbetsförhållanden.

1. Parkera maskinen så att den högra sidan ligger något lägre än den vänstra, så att tanken töms helt.
2. Koppla ur knivreglagebrytaren (kraftuttaget).
3. Stäng av motorn, vänta tills alla rörliga delar har stannat och ta ut nyckeln innan du lämnar förarplatsen.
4. Töm motorn på olja.

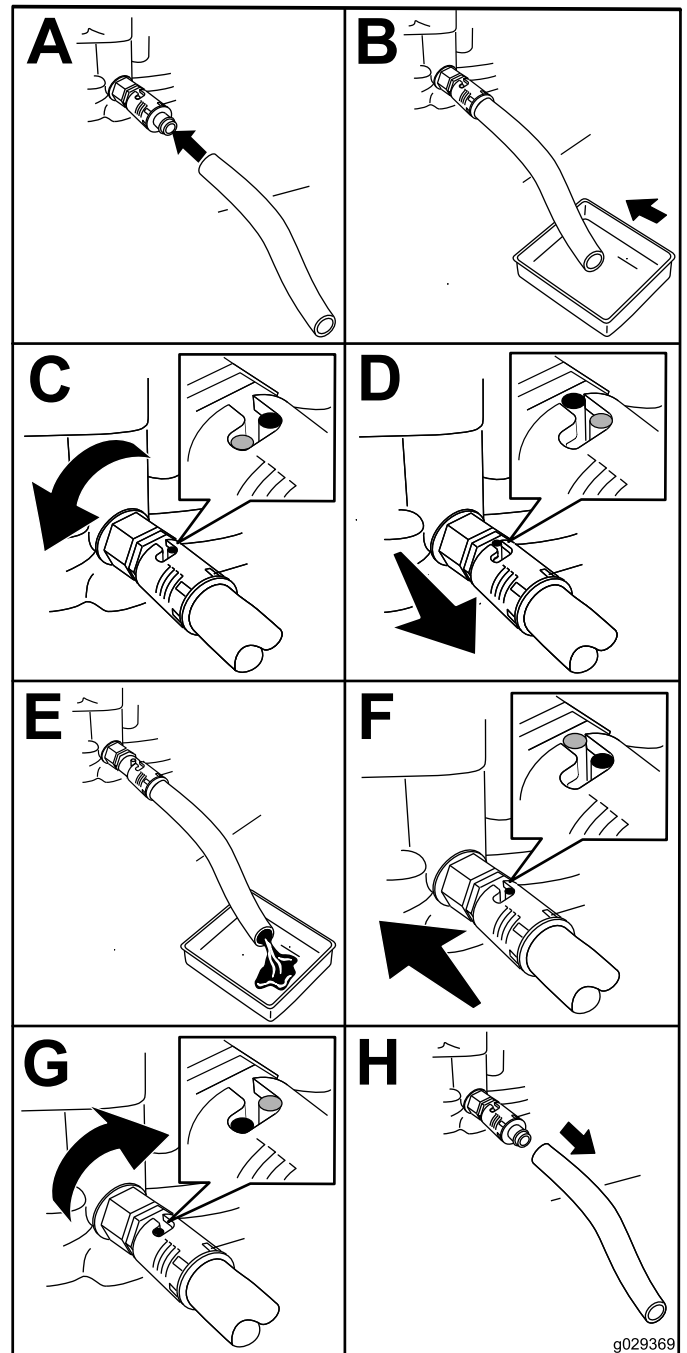

Figur 30

5. Ta bort motoroljafiltret (Figur 31)

Obs: Kontrollera att oljefilterpackningen ligger mot motorn och vrid sedan filtret ytterligare 3/4 varv.

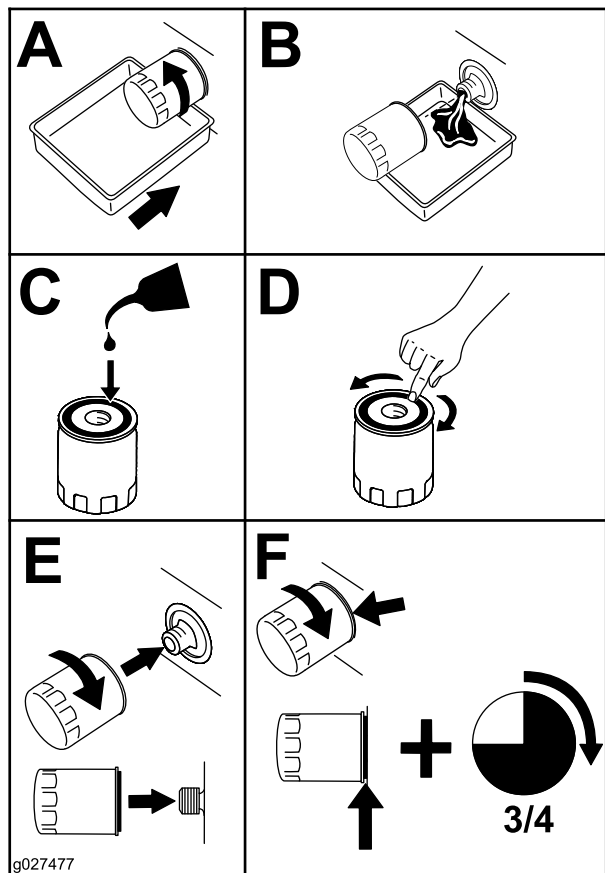

Figur 31

6. Häll långsamt i cirka 80 % av angiven mängd olja i påfyllningshålet (Figur 32).

7. Kontrollera oljenivån. Se Figur 32.

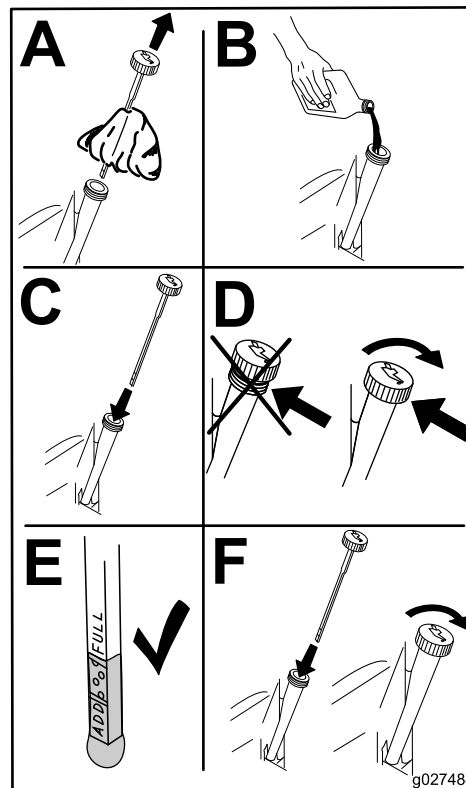

Figur 32

Utför service på tändstiftet

Serviceintervall: Var 50:e timme—Kontrollera tändstiftet.

Var 100:e timme—Byt ut tändstiftet.

Se till att mellanrummet mellan mitt- och sidoelektroden är korrekt innan tändstiftet monteras. Använd en tändstiftsnyckel vid demontering och montering av tändstiftet och ett bladmått för kontroll och justering av mellanrummet. Montera vid behov ett nytt tändstift.

Typ: Champion RC12YC, Autolite 3924, NGK BCPR6ES eller motsvarande

Luftgap: 0,76 mm

Ta bort tändstiftet

1. Koppla ur knivreglaget, för rörelsereglagen utåt till PARKERINGSLÄGET, stäng av motorn och ta ur nyckeln.
2. Rengör området runt stiftets/stiftens bas innan du tar bort tändstiftet/tändstiften så att smuts och skräp inte hamnar i motorn.
3. Ta bort tändstiftet (Figur 33).

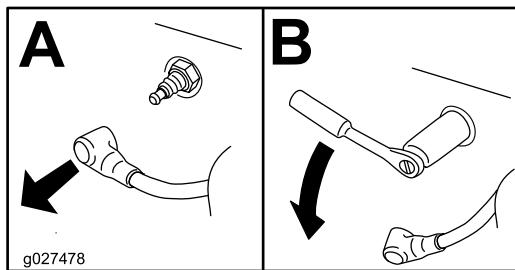

Figur 33

Kontrollera tändstiftet

Viktigt: Rengör inte tändstiftet/-stiften. Byt alltid ut tändstiftet om det har en svart beläggning, slitna elektroder, en oljefilm eller sprickor.

Obs: Om isolatorn är ljus brun eller grå fungerar motorn korrekt. En svart beläggning på isolatorn betyder vanligen att luftrenaren är smutsig.

Ställ in gapet till 0,76 mm.

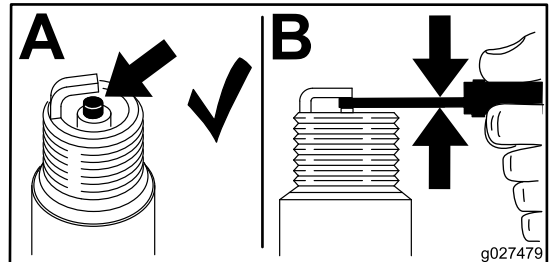

Figur 34

Montera tändstiftet

Dra åt tändstiftet till 20 Nm.

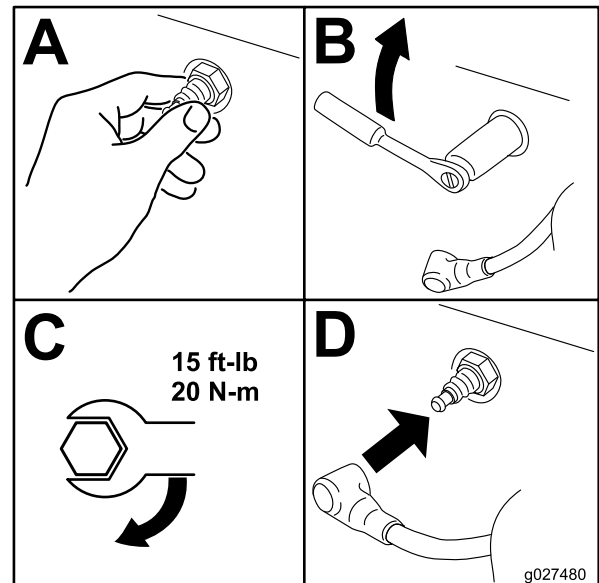

Figur 35

Rengöra fläkthuset

Var noga med att alltid hålla gräsgallret, kylflänsarna och andra av motorns yttre ytor rena för att garantera att kylningen fungerar.

Ta bort fläkthuset och andra eventuella kylarhöljen årligen eller var 100:e timme (oftare under mycket dammiga och smutsiga förhållanden). Rengör kylflänsarna och yttre ytor vid behov. Var noga med att sätta tillbaka kylarhöljerna efter utfört underhåll. Dra åt fläkthuset skruvar till ett moment på 7,5 Nm.

Viktigt: Om du kör motorn med ett blockerat gräsgaller, med smutsiga eller igensatta kylflänsar och/eller med kylarhöljerna borttagna, kommer motorn att skadas till följd av överhettning.

Underhålla bränslesystemet

Byta ut det inbyggda bränslefiltret

Serviceintervall: Var 100:e timme—Byt ut det inbyggda bränslefiltret.

Sätt aldrig tillbaka ett smutsigt filter om det har tagits bort från bränsleslangen.

1. Parkera maskinen på en plan yta och koppla ur knivreglaget.
2. Lägg i parkeringsbromsen, stanna motorn, ta ut nyckeln och vänta tills alla rörliga delar har stannat innan du lämnar förarplatsen.

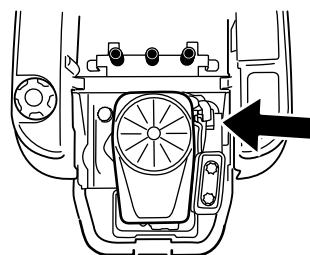

g027506

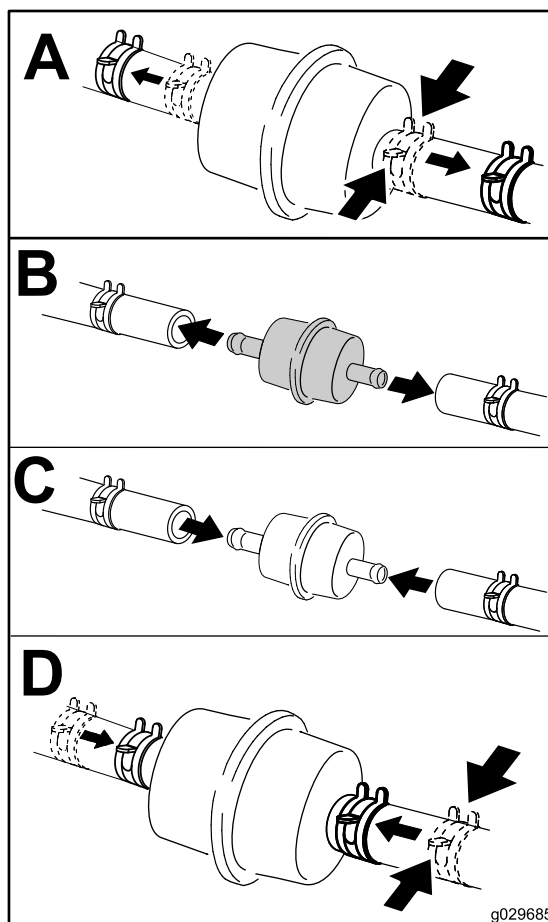

g029685

Figur 36

Underhålla elsystemet

Batteripoler, kabelanslutningar och tillbehör till dessa innehåller bly och blykomponenter: kemikalier som staten Kalifornien anser orsaka cancer och fortplantningsskador. Tvätta händerna när du har hanterat batteriet.

⚠ VARNING

KALIFORNIEN Proposition 65 Varning

Batteripoler och kabelanslutningar med tillbehör innehåller bly och blyföreningar, kemikalier som den amerikanska delstaten Kalifornien anser kan orsaka cancer och fortplantningsskador. Tvätta händerna efter hantering.

Ladda batteriet

Demontering av batteri

⚠ VARNING

Batteriets kabelanslutningar eller metalldelar kan kortslutas mot maskinkomponenter i metall och orsaka gnistor. Gnistor kan få batterigaserna att explodera, vilket kan leda till personskador.

- Vid avlägsnande eller installation av batteriet får du inte låta batterianslutningarna komma i kontakt med några av maskinens metalldelar.
- Låt inte metallverktyg kortslutas mellan batteriterminalerna och maskinens metalldelar.

1. Parkera maskinen på en plan yta och koppla ur knivreglaget.
2. Lägga i parkeringsbromsen, stanna motorn, ta ut nyckeln och vänta tills alla rörliga delar har stannat innan du lämnar förarplatsen.
3. Höj upp sätet för att komma åt batteriet.
4. Lossa den jordade minuskabeln (svart) från batteripolen (Figur 37).

Obs: Spara alla fästelement.

⚠ VARNING

Felaktig dragning av batterikablarna kan skada maskinen och kablarna samt orsaka gnistor. Gnistor kan få batterigaserna att explodera vilket kan leda till personskador.

- Lossa alltid batteriets minuskabel (svart) innan pluskabeln (röd) lossas.
 - Anslut alltid pluskabeln (röd) innan minuskabeln (svart) ansluts.
5. Dra upp gummihöljet på pluskabeln (röd).
 6. Lossa pluskabeln (röd) från batteripolen (Figur 37).
- Obs:** Spara alla fästelement.
7. Ta bort batteriets låsfäste (Figur 37) och lyft ut batteriet ur batterilådan.

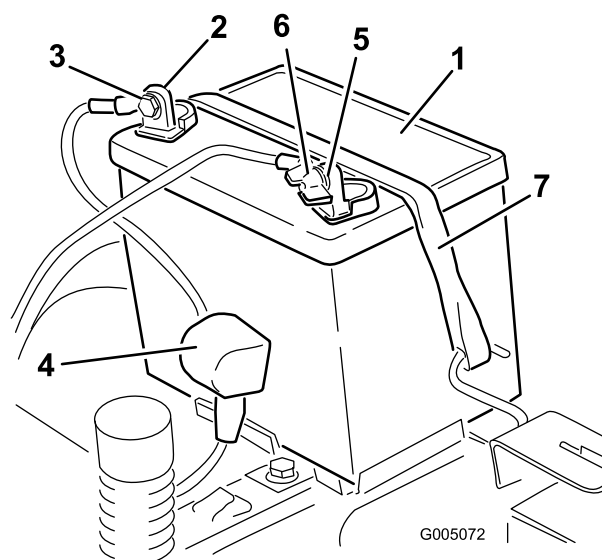

Figur 37

- | | |
|----------------------------|--------------------------------|
| 1. Batteri | 5. Batteriets minuspol (-) |
| 2. Batteriets pluspol (+) | 6. Vingmutter, bricka och bult |
| 3. Bult, bricka och mutter | 7. Batterilåsfäste |
| 4. Anslutningssko | |

Ladda batteriet

Serviceintervall: Före förvaring—Ladda batteriet och lossa batterikablarna.

1. Ta bort batteriet från chassit. Se [Demontering av batteri \(sida 33\)](#).
2. Ladda batteriet i minst en timme vid 6–10 A.

Obs: Överladda inte batteriet.

3. När batteriet är fulladdat ska laddaren kopplas bort från eluttaget först, och sedan ska laddningskablarna lossas från batteripolerna ([Figur 38](#)).

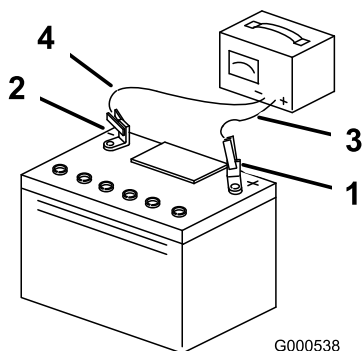

Figur 38

- | | |
|----------------------------|-----------------------------|
| 1. Batteriets pluspol (+) | 3. Röd (+) laddningskabel |
| 2. Batteriets minuspol (-) | 4. Svart (-) laddningskabel |

Montera batteriet

1. Placera batteriet i lådan ([Figur 37](#)).
2. Anslut pluskabeln (röd) till batteriets pluspol (+) med de fästelement som togs bort tidigare.
3. Anslut minuskabeln till batteriets minuspol (-) med de fästelement som du tog bort tidigare.
4. Trä på den röda anslutningsskon på batteriets pluspol (röd).
5. Fäst batteriet med låsfästet ([Figur 37](#)).
6. Sänk ned sätet.

Serva säkringarna

Elsystemet skyddas av säkringar. Den kräver inget underhåll, men om en säkring går bör du dock undersöka komponenten/kretsen för funktionsfel eller kortslutning.

Typ av säkring:

- Huvudsäkring: F1 – 30 A, knivtyp
 - Laddningskrets: F2 – 25 A, knivtyp
1. Ta bort skruvarna som håller fast kontrollpanelen på maskinen.

Obs: Spara alla fästelement.

2. Lyft upp kontrollpanelen så att du kommer åt huvudledningen och säkringsblocket ([Figur 39](#)).
3. Byt ut en säkring genom att dra ut den ([Figur 39](#)).

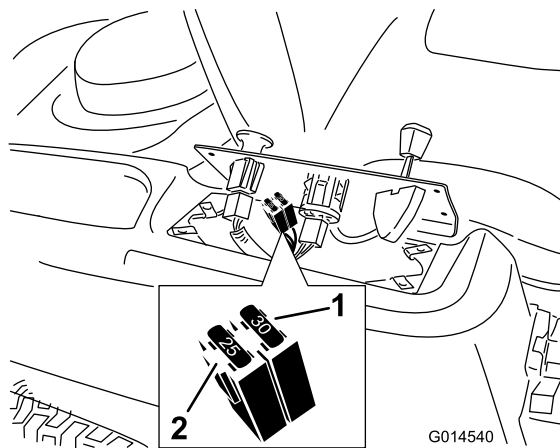

Figur 39

- | | |
|------------------------|--------------------------|
| 1. Huvudsäkring – 30 A | 2. Laddningskrets – 25 A |
|------------------------|--------------------------|

4. Sätt tillbaka kontrollpanelen på dess plats.

Obs: Använd de skruvar som du tog bort tidigare för att fästa panelen på maskinen.

Underhålla drivsystemet

Kontrollera däcktrycket

Serviceintervall: Var 25:e timme—Kontrollera däcktrycket.

Håll lufttrycket i fram- och bakdäcken enligt specifikationerna. Ojämnt lufttryck i däcken kan orsaka ojämn klippning. Kontrollera trycket vid ventilskافتet (Figur 40). Mät trycket när däcken är kalla för att få en så exakt avläsning som möjligt.

Se det maximitryck som föreslås av däcktillverkaren på sidan av svänghjulen.

Pumpa upp de bakre drivhjulen till 0,9 bar.

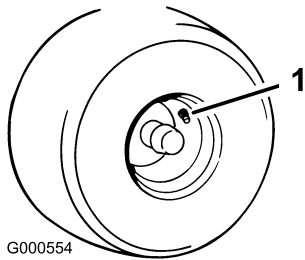

Figur 40

1. Ventilskافت

Frikoppla elbromsen

Elbromsen frikopplas om du manuellt vrider länkarmarna framåt. När elbromsen är strömsatt återställs bromsen.

Frikoppla bromsen:

1. Vrid tändningsnyckeln till AV-läget eller koppla bort batteriet.
2. Leta reda på axlarna där bromslänkarmarna är anslutna på båda sidor av elbromsen (Figur 41).
3. Vrid axlarna framåt för att frigöra bromsarna.

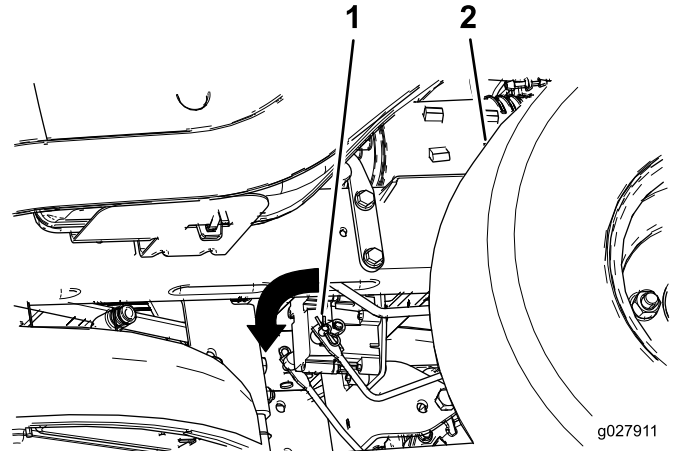

Figur 41

1. Vrid bromslänkarmen framåt på elbromsstyrenheten
2. Vänster bakdäck

Underhåll

Serva knivarna

Håll knivarna vassa under hela klippsäsongen, eftersom vassa knivar klipper rent utan att slita eller rycka av grässtråna. Om gräset slits och rycks av gulnar det i ändarna, vilket minskar tillväxten och ökar risken för sjukdomar.

Kontrollera knivarna varje dag för att se till att de inte är slöa, slitna eller skadade. Fila ned eventuella hack och slipa knivarna om så behövs. Om en kniv är skadad eller sliten ska den bytas ut omedelbart mot en originalkniv från Toro. För att kunna slipa och byta knivar bekvämt är det bra att ha extraknivar till hands.

⚠ VARNING

En sliten eller skadad kniv kan gå sönder och en bit av kniven kan slungas ut i det område där föraren eller någon annan person befinner sig, vilket kan leda till allvarliga personskador eller dödsfall.

- Kontrollera om kniven är sliten eller skadad med jämna mellanrum.
- Byt ut slitna och skadade knivar.

Gör följande innan du kontrollerar eller servar knivarna

Parkera maskinen på en jämn yta, koppla ur knivreglaget, stanna motorn och ta ur nyckeln.

Kontrollera knivarna

Serviceintervall: Varje användning eller dagligen—Kontrollera knivarna.

1. Kontrollera eggarna (Figur 42).

Obs: Ta bort knivarna och slipa dem om eggarna är slöa eller har fått hack. Se [Slipa knivarna \(sida 38\)](#).

2. Kontrollera knivarna, särskilt den böjda delen (Figur 42).

Obs: Montera omedelbart en ny kniv om du upptäcker skador, slitage eller om ett spår har bildats i detta område (del 3 i Figur 42).

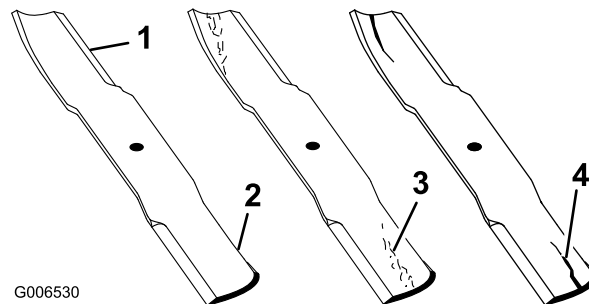

G006530

Figur 42

- | | |
|-------------|-------------------------|
| 1. Egg | 3. Slitage/spårbildning |
| 2. Böjd del | 4. Skada |

Kontrollera om knivarna är böjda

Obs: Maskinen måste stå på en plan yta när följande procedur utförs.

1. Hög klippdäcket till det högsta klippläget (även kallat transportläget).
2. Bär tjocka vadderade handskar eller annat lämpligt handskydd och rotera långsamt kniven till ett läge som gör det möjligt att mäta avståndet mellan knivseggen och den plana yta som maskinen står på (Figur 43).

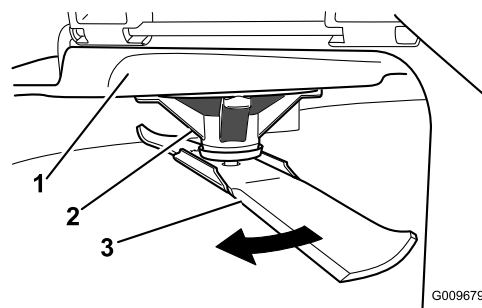

G009679

Figur 43

- | | |
|---------------|---------|
| 1. Däck | 3. Kniv |
| 2. Spindelhus | |

3. Mät från knivspetsen till den plana ytan (Figur 44).

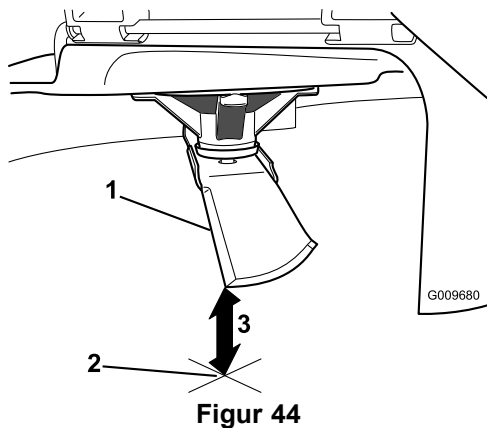

1. Kniv (i mätposition)
2. Plan yta
3. Uppmätt avstånd mellan kniv och yta (A)

4. Roterar samma kniv 180 grader så att den motsatta knivseggen nu är i samma läge (Figur 45).

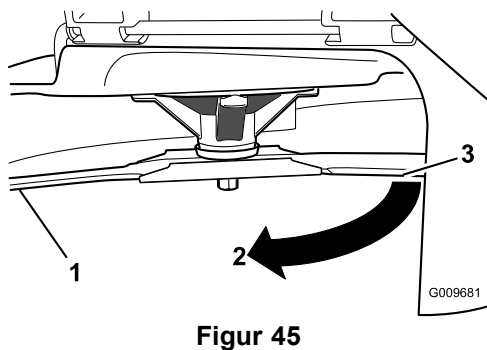

1. Kniv (den sida som mättes tidigare)
2. Mätläget (den position som användes tidigare)
3. Den motsatta sidan av kniven flyttas till mätläget

5. Mät från knivspetsen till den plana ytan (Figur 46).

Obs: Skillnaden bör inte vara mer större än 3 mm.

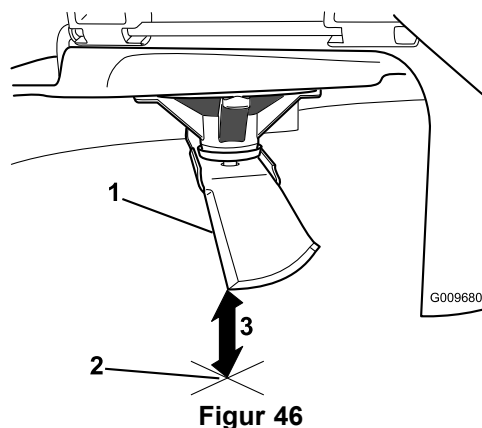

1. Motsatt knivsegg (i mätläge)
2. Plan yta
3. Det andra uppmätta avståndet mellan kniv och yta (B)

- A. Om skillnaden mellan A och B är större än 3 mm ska kniven bytas ut mot en ny. Se [Demontera knivarna \(sida 38\)](#) och [Montera knivarna \(sida 38\)](#).

Obs: Om en böjd kniv byts ut mot en ny men skillnaden fortfarande är större än 3 mm kan knivspindeln vara böjd. Kontakta en auktoriserad Toro-återförsäljare för service.

- B. Om skillnaden ligger inom de godkända värdena går du vidare till nästa kniv.

Upprepa proceduren på samtliga knivar.

Demontera knivarna

Knivarna måste bytas ut om du kör på ett hårt föremål, om kniven är i obalans eller om kniven är böjd. Använd alltid Toros originalknivar för att försäkra bästa möjliga prestanda och även fortsättningsvis hålla maskinen säker. Om du använder ersättningsknivar från andra tillverkare kan det resultera i att maskinen inte uppfyller gällande säkerhetsstandarder.

1. Håll knivänden med en trasa eller en tjockt vadderad handske.
2. Avlägsna knivskruven, den böjda brickan, knivförstärkningen och kniven från spindelaxeln (Figur 47).

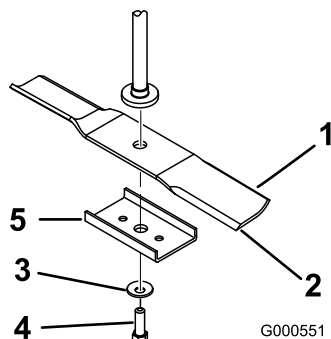

Figur 47

- | | |
|---------------------|---------------------|
| 1. Knivens segeldel | 4. Knivbult |
| 2. Kniv | 5. Knivförstärkning |
| 3. Böjd bricka | |

Slipa knivarna

1. Slipa eggarna i båda ändarna av kniven med en fil (Figur 48).

Obs: Behåll ursprungsvinkeln.

Obs: Kniven behåller balanseringen om samma mängd material avlägsnas från båda eggarna.

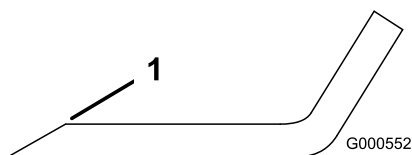

Figur 48

1. Slipa med ursprunglig vinkel
2. Kontrollera knivens balans med en knivbalanserare (Figur 49).

Obs: Om kniven stannar kvar i ett horisontellt läge är den i balans och kan användas.

Obs: Om kniven inte är balanserad kan du fila bort lite metall från knivens segeldel (Figur 48).

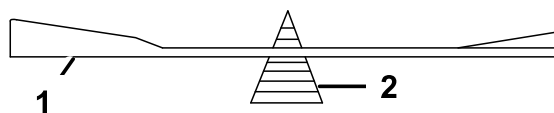

Figur 49

1. Kniv
2. Balanserare

3. Upprepa proceduren tills kniven är balanserad.

Montera knivarna

1. Montera kniven på spindelaxeln (Figur 47).

Viktigt: Knivens böjda del måste alltid peka uppåt, mot gräsklipparens insida, för att klippningen ska bli rätt.

2. Montera knivförstärkningen, den böjda brickan (böjda sidan mot kniven) och knivskruven (Figur 47).
3. Dra åt knivskruven till 47–88 Nm.

Balansera klippdäcket

Kontrollera att klippdäcket är plant när du monterar klipparen eller om du märker att din gräsmatta blir ojämnt klippt.

Före balanseringen måste du kontrollera att klippdäcket inte har några böjda knivar. Alla böjda knivar måste tas bort och bytas ut. Läs [Kontrollera om knivarna är böjda \(sida 36\)](#) innan du fortsätter.

Klippdäcket måste först balanseras i sidled. Därefter kan lutningen framåt-bakåt justeras.

Krav:

- Maskinen måste stå på en plan yta.
- Alla däck måste ha rätt tryck. Se [Kontrollera däcktrycket \(sida 35\)](#).

Balansering i sidled

1. Parkera maskinen på en plan yta och koppla ur knivreglaget.
2. Lägg i parkeringsbromsen, stanna motorn, ta ut nyckeln och vänta tills alla rörliga delar har stannat innan du lämnar förarplatsen.
3. För klipphöjdsreglaget till det mellersta läget.
4. Roter försiktigt kniven eller knivarna så att alla knivar är parallella (Figur 50).

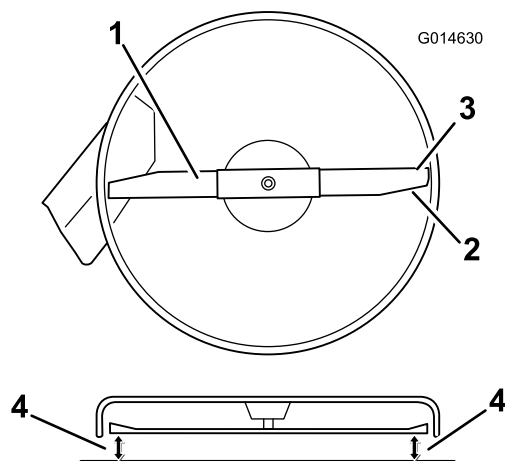

Figur 50

- | | |
|------------------------|--|
| 1. Kniven är parallell | 3. Yttre knivseggar |
| 2. Knivens segeddel | 4. Mät från knivspetsen till den plana ytan här. |

- Mät mellan de yttre knivseggarna och den plana ytan (Figur 50). Om inte båda måtten är inom 5 mm krävs en justering. Fortsätt med denna procedur.
- Förflytta dig till maskinens vänstra sida.
- Lossa sidolåsmuttern.
- Höj eller sänk klipparens vänstra sida genom att vrida på den bakre muttern (Figur 51).

Obs: Vrid den bakre muttern medurs för att höja klippdäcket och moturs för att sänka det.

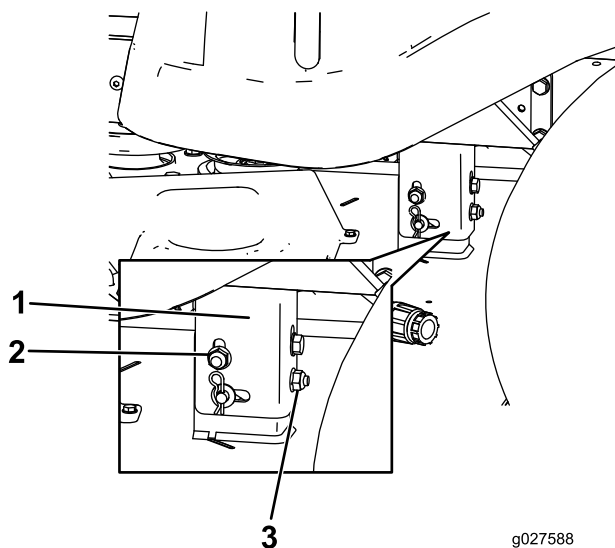

Figur 51

- | | |
|------------------|-----------------|
| 1. Hållarfäste | 3. Bakre mutter |
| 2. Sidolåsmutter | |

- Kontrollera justeringarna i sidled igen. Upprepa proceduren tills måtten är korrekta.
- Fortsätt att säkerställa att däcket är i balans genom att kontrollera den främre-bakre knivlutningen. Se [Justera främre-bakre knivlutningen \(sida 39\)](#).

Justera främre-bakre knivlutningen

Kontrollera knivens främre-bakre lutning varje gång du monterar klipparen. Om klipparens främre del är mer än 7,9 mm lägre än klipparens bakre del justerar du knivens lutning på följande sätt:

- Parkera maskinen på en plan yta och koppla ur knivreglaget.
- Lägg i parkeringsbromsen, stanna motorn, ta ut nyckeln och vänta tills alla rörliga delar har stannat innan du lämnar förarplatsen.
- För klipphöjdsreglaget till det mellersta läget.

Obs: Kontrollera och justera inställningen av knivnivån i sidled om du inte har kontrollerat denna inställning. Se [Balansering i sidled \(sida 38\)](#).

- Rotera försiktigt knivarna så att de är riktade framåt-bakåt (Figur 52).

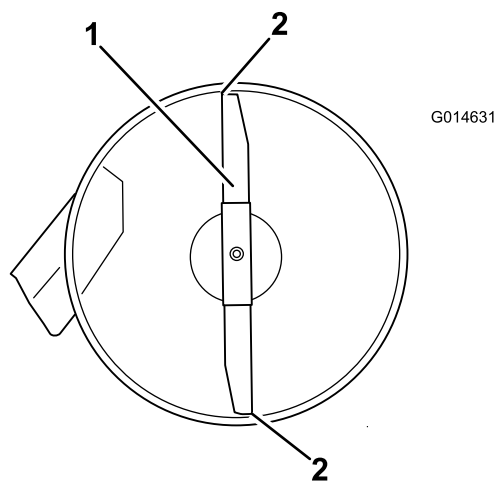

Figur 52

Klippdäck med en kniv

- Kniv framåt-bakåt
- Mät från knivspetsen till den plana ytan här.

- Mät från den främre knivens spets till den plana ytan, och från den bakre knivens spets till den plana ytan (Figur 52).

Obs: Om den främre knivens spets inte är 1,6–7,9 mm lägre än den bakre knivens spets ska du justera den främre låsmuttern.

- Vrid på justeringsmuttern framtill på klipparen för att justera knivens främre-bakre lutning (Figur 53).

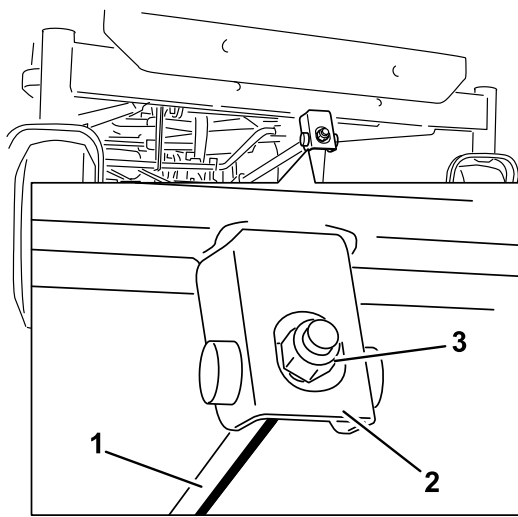

Figur 53

G014634

- | | |
|--------------------|--------------|
| 1. Justeringsstång | 3. Låsmutter |
| 2. Justeringsblock | |

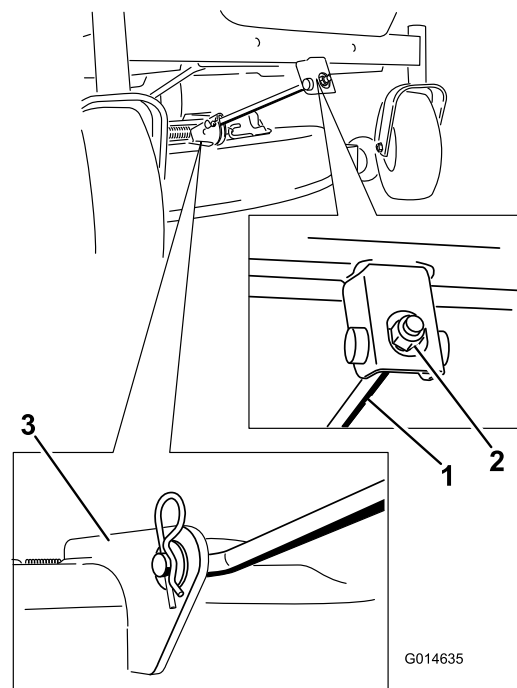

Figur 54

G014635

- | | |
|---------------------|--------------|
| 1. Främre stödstång | 3. Däckfäste |
| 2. Låsmutter | |

7. Dra åt justeringsmuttern för att höja klipparens front.
8. Lossa på justeringsmuttern för att sänka klipparens front.
9. Kontrollera den främre-bakre knivlutningen igen efter justeringen. Fortsätta att justera muttern tills den främre knivens spets befinner sig 1,6–7,9 mm lägre än den bakre knivens spets ([Figur 52](#)).
10. När den främre-bakre knivlutningen är korrekt ska du kontrollera klipparens lutning i sidled igen. Se [Balansering i sidled \(sida 38\)](#).

5. Lyft klipparen och hållarfästena så att de går fria från den bakre lyftstången och sänk försiktigt ned klipparen till marken ([Figur 55](#)).

Demontera klippdäcket

1. Parkera maskinen på en plan yta och koppla ur knivreglaget.
2. Lägg i parkeringsbromsen, stanna motorn, ta ut nyckeln och vänta tills alla rörliga delar har stannat innan du lämnar förarplatsen.
3. Sänk ner klipphöjdsreglaget till lägsta klipphöjd.
4. Ta bort hårnålssprinten från den främre stödstången och ta bort stången från däckfästet ([Figur 54](#)). Sänk ned klipparens front försiktigt till marken.

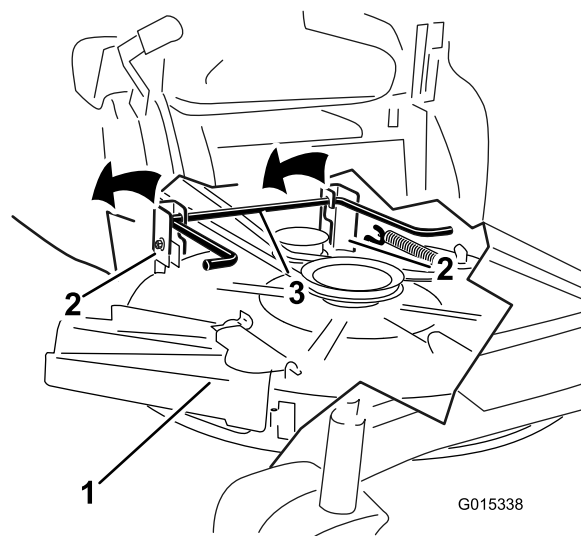

Figur 55

G015338

- | | |
|----------------|--------------------|
| 1. Klippdäck | 3. Bakre lyftstång |
| 2. Hållarfäste | |

6. Skjut klipparen bakåt för att avlägsna klipparremmen från motorremskivan.
7. Dra ut klipparen från maskinens undersida.

Obs: Spara alla delar för framtida montering.

Serva klipparremmen

Kontrollera remmarna

Serviceintervall: Var 25:e timme—Kontrollera att remmarna inte är slitna/spruckna.

Se till att remmarna inte är spruckna, har fransiga kanter, brännmärken eller andra skador. Byt ut skadade remmar.

Byta ut klipparremmen

Tjut när remmen roterar, slirande knivar vid gräsklippning, fransiga remkanter, brännmärken och sprickor är tecken på en sliten klipparrem. Byt ut klipparremmen om något av dessa tillstånd uppkommer.

1. Parkera maskinen på en plan yta och koppla ur knivreglaget.
2. Lägg i parkeringsbromsen, stanna motorn, ta ut nyckeln och vänta tills alla rörliga delar har stannat innan du lämnar förarplatsen.
3. Ställ in klipphöjden på det lägsta klippläget (38 mm).
4. Använd ett fjäderborttagningsverktyg (Toro-artikelnr 92-5771) och ta bort mellanremskivfjäders från däckkroken så att spänningen på mellanremskivan minskas, och rulla av remmen från skivorna (Figur 56).

⚠ VARNING

Fjäders är spänd när den är monterad och kan orsaka personskador.

Var försiktig när du tar loss remmen.

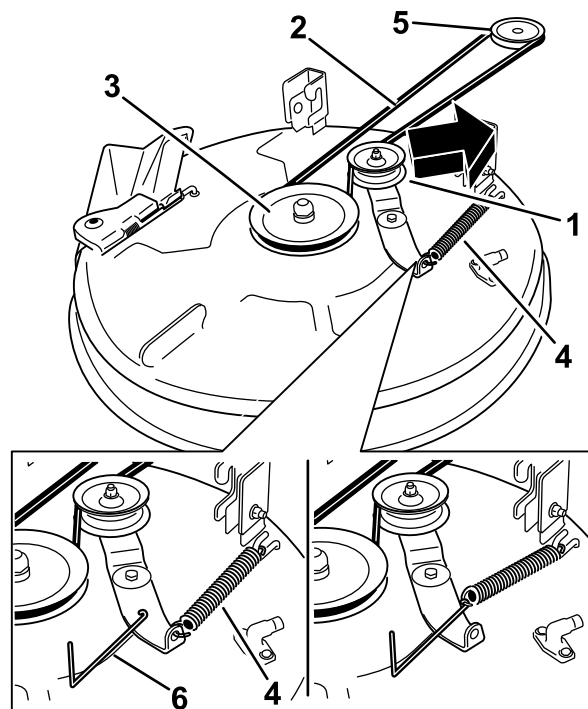

G015129

Figur 56

Klippdäck med en kniv

- | | |
|----------------------|------------------------------|
| 1. Mellanremskiva | 4. Fjäder |
| 2. Klipparrem | 5. Motorremskiva |
| 3. Utvändig remskiva | 6. Fjäderborttagningsverktyg |

5. Dra den nya remmen runt motorremskivan och klipparremskivorna (Figur 56).
6. Använd ett fjäderborttagningsverktyg (Toro-artikelnr 92-5771) och montera mellanremskivfjäders på däckkroken så att mellanremskivans och klipparremmens spänning ökar (Figur 56).

Montera klippdäcket

1. Parkera maskinen på en plan yta och koppla ur knivreglaget.
2. Lägg i parkeringsbromsen, stanna motorn, ta ut nyckeln och vänta tills alla rörliga delar har stannat innan du lämnar förarplatsen.
3. Skjut in klipparen under maskinen.
4. Sänk ner klipphöjdsreglaget till lägsta klipphöjd.
5. Lyft upp klippardäckets bakre del och för hållarfästena över den bakre lyftstången (Figur 55).
6. Fäst den främre stödstången vid klippardäcket med hårnålssprinten och sprintbulten (Figur 54).
7. Montera klipparremmen på motorremskivan. Se [Byta ut klipparremmen](#) (sida 41).

Byta ut gräsriktaren

Serviceintervall: Varje användning eller dagligen—Kontrollera att gräsriktaren inte är skadad.

⚠ VARNING

Om utkastaröppningen inte är täckt kan gräsklipparen slunga ut föremål i förarens eller kringståendes riktning och därmed orsaka allvarliga skador. Det skulle också kunna medföra kontakt med knivarna. Använd inte maskinen om inte gräsriktaren, utkastarluckan eller gräsuppsamlingsystemet sitter på plats.

Använd inte maskinen om inte gräsriktaren, utkastarluckan eller gräsuppsamlingsystemet sitter på plats.

1. Leta reda på de delar som visas i [Figur 57](#).

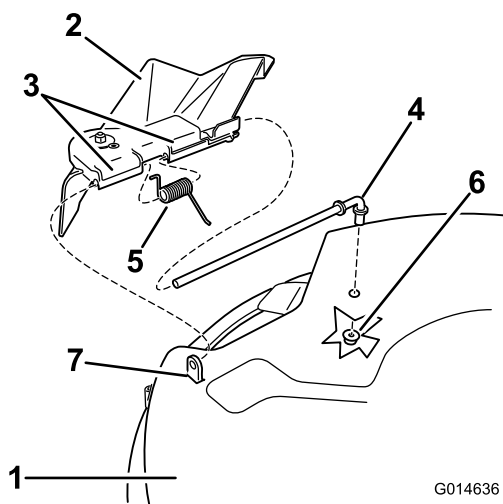

Figur 57

- | | |
|--------------------|------------------------|
| 1. Klippdäck | 5. Fjäder |
| 2. Gräsriktare | 6. Mutter (3/8 tum) |
| 3. Gräsriktarfäste | 7. Kort avståndsstycke |
| 4. Stång | |

2. Avlägsna muttern (3/8 tum) från stången under klipparen ([Figur 57](#)).
3. Skjut ut stången från det korta avståndsstycket, fjädern och gräsriktaren ([Figur 57](#)).
4. Demontera den skadade eller slitna gräsriktaren.
5. Byt ut gräsriktaren ([Figur 57](#)).
6. Skjut stången, med räta ändrar, genom gräsriktarens bakre fäste.
7. Sätt fjädern på stången, med ändkablar nedåt, och mellan gräsriktarens fästen. Skjut stången genom det andra gräsriktarfästet ([Figur 57](#)).

8. För in stången i gräsriktarens front i det korta avståndsstycket på däck.
9. Fäst stångens bakre ände i klippaggregatet med en mutter (3/8 tum) enligt [Figur 57](#).

Viktigt: Gräsriktaren måste vara fjäderupphängd i nedåtriktat läge. Lyft upp riktaren för att kontrollera att den snäpper ner helt i sitt läge.

Rengöring

Rengöra under maskinens främre del

Serviceintervall: Efter varje användning—Kontrollera och rengör maskinens främre del.

Avlägsna skräp under maskinens främre del med tryckluft eller för hand med en borste (Figur 58).

Obs: Använd inte vatten för att rengöra under maskinens främre del. Det kan leda till att skräp ansamlas.

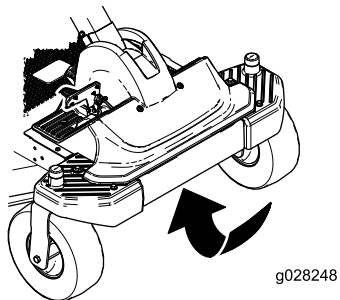

Figur 58

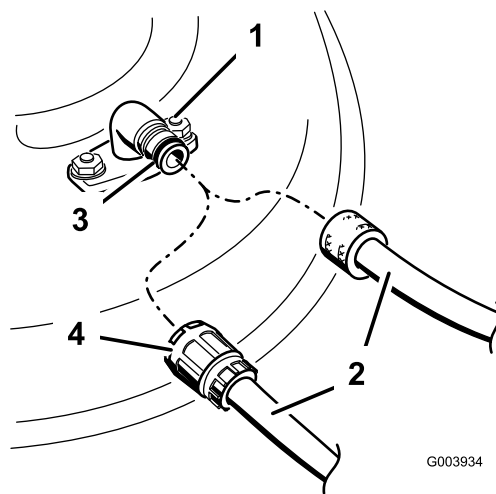

Figur 59

- | | |
|------------------|-------------|
| 1. Tvättkoppling | 3. O-ring |
| 2. Slang | 4. Koppling |

Tvätta klipparens undersida

Serviceintervall: Efter varje användning—Rengör klippardäckkåpan.

Viktigt: Du kan tvätta maskinen med ett mildt rengöringsmedel och vatten. Högtryckstvätta inte maskinen. Undvik att använda alltför mycket vatten, särskilt nära kontrollpanelen, under sätet samt kring motorn, hydraulpumparna och motorerna.

Tvätta klipparens undersida efter varje användning för att förhindra att gräs samlas på undersidan. På så sätt förbättras uppsamlingen och spridningen av gräsklipplet.

1. Parkera maskinen på en plan yta och koppla ur knivreglaget.
2. Kontrollera att parkeringsbromsen är ansatt, stanna motorn, ta ur nyckeln och vänta tills alla rörliga delar har stannat innan du kliver ur förarplatsen.
3. Anslut slangkopplingen till klipparens tvättkoppling och vrid på vattnet ordentligt (Figur 59).

Obs: Smörj in tvättkopplingens o-ring med vaselin för att kopplingen ska glida på lättare och skydda o-ringens.

4. Sänk klipparen till lägsta klipphöjd.
 5. Sätt dig på sätet och starta motorn.
 6. Koppla in knivreglaget och låt klipparen gå i en till tre minuter.
 7. Koppla ur knivreglaget, stäng av motorn, ta ur tändningsnyckeln och vänta tills alla rörliga delar har stannat.
 8. Stäng av vattnet och avlägsna kopplingen från tvättkopplingen.
- Obs:** Lägg klipparen i blöt i 30 minuter om den inte är ren efter en tvätt. Upprepa därefter proceduren.
9. Kör klipparen igen i en till tre minuter för att avlägsna överflödigt vatten.

⚠ VARNING

Om tvättkopplingen är trasig eller saknas kan du och andra träffas av utslungade föremål eller komma i kontakt med kniven. Kontakt med kniven eller kringflygande föremål kan orsaka skada eller dödsfall.

- Ersätt omedelbart tvättkopplingen om den är trasig eller saknas innan klipparen körs igen.
- Stoppa aldrig in händerna eller fötterna under klipparen eller genom hål i kåpan.

Förvaring

Rengöra och förvara maskinen

1. Koppla ur knivreglaget, för rörelsereglagen utåt till PARKERINGSLÄGET, stäng av motorn och ta ur nyckeln.
2. Avlägsna gräsklipp, smuts och smörja från maskinens utvändiga delar, särskilt motorn. Rensa bort smuts och skräp från utsidan av motorns kylflänsar och fläkthus.

Viktigt: Du kan tvätta maskinen med ett mildt rengöringsmedel och vatten. Högtryckstvätta inte maskinen. Undvik att använda alltför mycket vatten, särskilt nära kontrollpanelen, under sätet samt kring motorn, hydraulpumparna och motorerna.

3. Serva luftrenaren; se [Serva luftrenaren \(sida 27\)](#).
4. Smörj maskinen; se [Smörjning \(sida 26\)](#).
5. Byt olja och filter i vevhuset, se [Byta motorolja och oljefiltret \(sida 29\)](#).
6. Kontrollera lufttrycket i däck, se [Kontrollera däcktrycket \(sida 35\)](#).
7. Ladda batteriet; se [Ladda batteriet \(sida 33\)](#).
8. Kontrollera knivarnas skick, se [Kontrollera knivarna \(sida 36\)](#).
9. Förbered maskinen för förvaring om den ska stå oanvänd i över 30 dagar. Förbered maskinen för förvaring på följande sätt.
10. Fyll på oljebaserad bränslestabiliserare/konditionerare till bränslet i tanken. Följ blandningsanvisningarna från tillverkaren. Använd inte en alkoholbaserad stabiliserare (etanol eller metanol).

Obs: En stabiliserare/konditionerare fungerar effektivast när den blandas med färsk bensin och alltid används.

Kör motorn så att det stabiliserade bränslet fördelas i bränslesystemet (5 minuter).

Stanna motorn, låt den svalna och töm bränsletanken.

Starta motorn igen och kör den tills den stannar.

Choka motorn. Starta och kör den tills den inte längre startar.

Kassera bränslet på lämpligt sätt. Återvinn enligt lokala föreskrifter.

Viktigt: Förvara inte stabiliserad/konditionerad bensin längre än 90 dagar.

11. Ta ur tändstiftet/-stiften och kontrollera dess/deras skick. Se [Utför service på tändstiftet \(sida 31\)](#). Håll i 2 matskedar motorolja i tändstiftshålet när stiftet/stiften har tagits bort. Använd elstarten för att dra runt motorn och sprida oljan inuti cylindern. Montera tändstiftet/-stiften. Sätt inte på tändkabeln.

12. Rengör eventuell smuts och beläggning från klipparens överdel.
13. Skrapa bort eventuella ansamlingar av gräs och smuts från klipparens undersida, och tvätta sedan klipparen med en trädgårdsslang.
14. Kontrollera driv- och klipparremmarnas tillstånd.
15. Kontrollera och dra åt alla bultar, muttrar och skruvar. Reparera eller byt ut utslitna och skadade delar.
16. Måla i lackskador och bara metallytor. Färg finns att köpa hos din närmaste auktoriserade återförsäljare.
17. Förvara maskinen i ett rent och torrt garage eller lagerutrymme. Ta ur nyckeln ur tändningslåset och lägg den där du kommer ihåg att du lagt den. Täck över maskinen för att skydda den och hålla den ren.

Felsökning

Problem	Möjliga orsaker	Åtgärd
Motorn överhettas.	<ol style="list-style-type: none"> 1. Motorn belastas för hårt. 2. Oljenivån i vevhuset är låg. 3. Kylflänsarna och luftkanalerna under motorns fläkthus är igensatta. 4. Luftrenaren är smutsig. 5. Det finns smuts, vatten eller gammalt bränsle i bränslesystemet. 	<ol style="list-style-type: none"> 1. Sänk hastigheten. 2. Fyll på olja i vevhuset. 3. Ta bort hindret från kylflänsarna och luftkanalerna. 4. Rengör eller byt ut luftrenarinsatsen. 5. Kontakta en auktoriserad återförsäljare.
Startmotorn startar inte.	<ol style="list-style-type: none"> 1. Knivreglaget står i inkopplat läge. 2. Parkeringsbromsen är inte ilagd. 3. Batteriet är urladdat. 4. De elektriska anslutningarna har korroderat eller lossnat. 5. En säkring har gått. 6. Ett relä eller en brytare är defekt. 	<ol style="list-style-type: none"> 1. För knivreglaget till urkopplat läge. 2. Dra åt parkeringsbromsen. 3. Ladda batteriet. 4. Kontrollera att de elektriska anslutningarna har god kontakt. 5. Byt ut säkringen. 6. Kontakta en auktoriserad återförsäljare.
Motorn startar inte, är trögstartad eller stannar efter en stund.	<ol style="list-style-type: none"> 1. Bränsletanken är tom. 2. Choken är inte igång. 3. Luftrenaren är smutsig. 4. Tändkabeln/-kablarna är lös(a) eller urkopplad(e). 5. Tändstiftet/-stiften är anfränt(a), skadat(skadade) eller avståndet är felaktigt inställt. 6. Det finns smuts i bränslefiltret. 7. Det finns smuts, vatten eller gammalt bränsle i bränslesystemet. 8. Bränslesystemet innehåller felaktigt bränsle. 9. Oljenivån i vevhuset är låg. 	<ol style="list-style-type: none"> 1. Fyll bränsletanken. 2. För choken till På. 3. Rengör eller byt ut luftrenarinsatsen. 4. Sätt på tändkabeln/-kablarna på tändstiftet. 5. Montera ett nytt tändstift (nya tändstift) med korrekt avstånd. 6. Byt ut bränslefiltret. 7. Kontakta en auktoriserad återförsäljare. 8. Töm tanken och byt ut bränslet mot rätt typ. 9. Fyll på olja i vevhuset.
Maskinen driver inte.	<ol style="list-style-type: none"> 1. Överströmningsventilerna är öppna. 2. Drivremmarna är slitna, lösa eller trasiga. 3. Drivremmarna har lossnat från remskivorna. 4. Misslyckad transmission. 	<ol style="list-style-type: none"> 1. Stäng bogserventilerna. 2. Kontakta en auktoriserad återförsäljare. 3. Kontakta en auktoriserad återförsäljare. 4. Kontakta en auktoriserad återförsäljare.
Det vibrerar onormalt.	<ol style="list-style-type: none"> 1. Motorns fästsruvar är lösa. 2. Det finns en lös motorremskiva, mellanremskiva eller knivremskiva. 3. Motorremskivan är skadad. 4. Kniven/knivarna är böjd(a) eller obalanserad(e). 5. En fästskruv för en kniv är lös. 6. En knivspindel är böjd. 	<ol style="list-style-type: none"> 1. Dra åt motorns fästsruvar. 2. Dra åt aktuell remskiva. 3. Kontakta en auktoriserad återförsäljare. 4. Montera nya knivar. 5. Dra åt knivens fästskruv. 6. Kontakta en auktoriserad återförsäljare.

Problem	Möjliga orsaker	Åtgärd
Klipphöjden är ojämn.	<ol style="list-style-type: none"> 1. Kniven/knivarna är inte skarp/skarpa. 2. Kniven/knivarna är böjd(a). 3. Klipparen är inte balanserad. 4. Ett antiskalhjul är felaktigt inställt. 5. Klipparens undersida är smutsig. 6. Däcktrycket är felaktigt. 7. En knivspindel är böjd. 	<ol style="list-style-type: none"> 1. Slipa kniven/knivarna. 2. Montera nya knivar. 3. Balansera klipparens lutning i sidled och den främre-bakre lutningen. 4. Justera antiskalhjulets höjd. 5. Rengör klipparens undersida. 6. Justera däcktrycket. 7. Kontakta en auktoriserad återförsäljare.
Knivarna roterar inte.	<ol style="list-style-type: none"> 1. Drivremmen är sliten, lös eller skadad. 2. Drivremmen har lossnat från remskivan. 3. Kraftuttagsbrytaren (PTO) eller kraftuttagskopplingen är trasig. 4. Klipparremmen är sliten, lös, eller trasig. 	<ol style="list-style-type: none"> 1. Montera en ny drivrem. 2. Montera drivremmen och kontrollera justeringsaxlarna och remstyrningarna för rätt position. 3. Kontakta en auktoriserad återförsäljare. 4. Montera en ny klipparrem.

Schman

WIRE COLOR CODES

BK = BLACK	PK = PINK
BN = BROWN	R = RED
BU = BLUE	T = TAN
GN = GREEN	VIO = VIOLET
GY = GREY	W = WHITE
OR = ORANGE	Y = YELLOW
BN/W = BROWN w/WHITE	
BU/W = BLUE w/WHITE	
GN/W = GREEN w/WHITE	
W/BK = WHITE w/BLACK	
Y/BK = YELLOW w/BLACK	
VIO/BK = VIOLET w/BLACK	

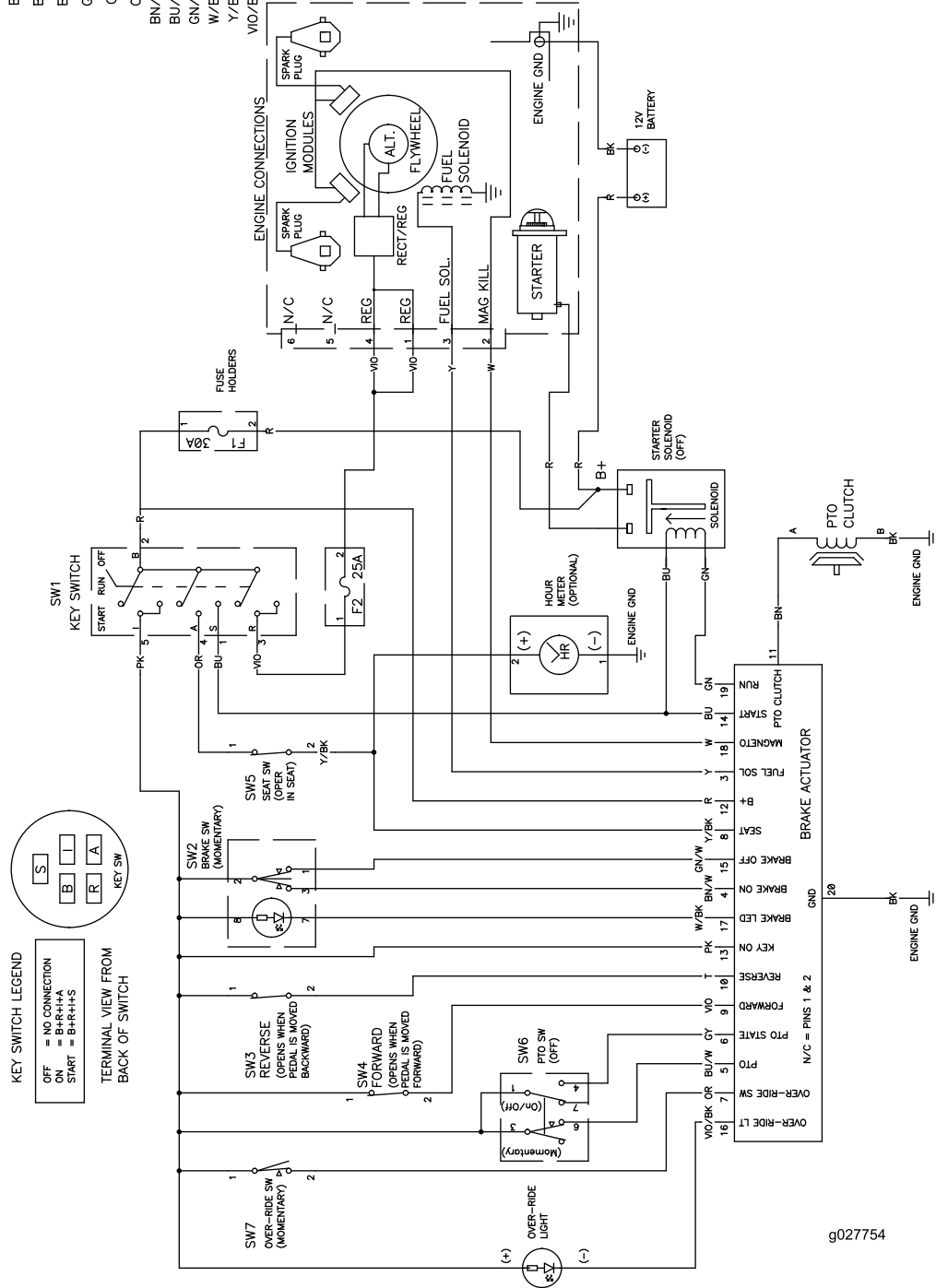

g027754

Elschema (Rev. A)

Anteckningar:

Anteckningar:

Anteckningar:

Lista över internationella återförsäljare

Aterförsäljare:	Land:	Telefonnummer:	Aterförsäljare:	Land:	Telefonnummer:
Agrolanc Kft	Ungern	36 27 539 640	Maquiver S.A.	Colombia	57 1 236 4079
Balama Prima Engineering Equip.	Hongkong	852 2155 2163	Maruyama Mfg. Co. Inc.	Japan	81 3 3252 2285
B-Ray Corporation	Korea	82 32 551 2076	Mountfield a.s.	Tjeckien	420 255 704 220
Casco Sales Company	Puerto Rico	787 788 8383	Mountfield a.s.	Slovakien	420 255 704 220
Ceres S.A.	Costa Rica	506 239 1138	Munditol S.A.	Argentina	54 11 4 821 9999
CSSC Turf Equipment (pvt) Ltd.	Sri Lanka	94 11 2746100	Norma Garden	Ryssland	7 495 411 61 20
Cyril Johnston & Co.	Nordirland	44 2890 813 121	Oslinger Turf Equipment SA	Ecuador	593 4 239 6970
Cyril Johnston & Co.	Irland	44 2890 813 121	Oy Hako Ground and Garden Ab	Finland	358 987 00733
Equiver	Mexiko	52 55 539 95444	Parkland Products Ltd.	Nya Zeeland	64 3 34 93760
Femco S.A.	Guatemala	502 442 3277	Perfetto	Polen	48 61 8 208 416
ForGarder OU	Estland	372 384 6060	Pratoverde SRL.	Italien	39 049 9128 128
G.Y.K. Company Ltd.	Japan	81 726 325 861	Prochaska & Cie	Österrike	43 1 278 5100
Geomechaniki of Athens	Grekland	30 10 935 0054	RT Cohen 2004 Ltd.	Israel	972 986 17979
Golf international Turizm	Turkiet	90 216 336 5993	Riversa	Spanien	34 9 52 83 7500
Guandong Golden Star	Kina	86 20 876 51338	Lely Turfcare	Danmark	45 66 109 200
Hako Ground and Garden	Sverige	46 35 10 0000	Solvart S.A.S.	Frankrike	33 1 30 81 77 00
Hako Ground and Garden	Norge	47 22 90 7760	Spypros Stavrinides Limited	Cypern	357 22 434131
Hayter Limited (U.K.)	Storbritannien	44 1279 723 444	Surge Systems India Limited	Indien	91 1 292299901
Hydroturf Int. Co Dubai	Förenade Arabemiraten	97 14 347 9479	T-Markt Logistics Ltd.	Ungern	36 26 525 500
Hydroturf Egypt LLC	Egypten	202 519 4308	Toro Australia	Australien	61 3 9580 7355
Irrimac	Portugal	351 21 238 8260	Toro Europe NV	Belgien	32 14 562 960
Irrigation Products Int'l Pvt Ltd.	Indien	0091 44 2449 4387	Valtech	Marocko	212 5 3766 3636
Jean Heybroek b.v.	Nederländerna	31 30 639 4611	Victus Emak	Polen	48 61 823 8369

Europeiskt sekretessmeddelande

De uppgifter som Toro registrerar

Toro Warranty Company (Toro) respekterar din integritet. För att kunna behandla dina garantianspråk och kontakta dig i händelse av att en produkt måste återkallas ber vi dig att uppgive vissa personuppgifter, antingen direkt eller via din lokala Toro-återförsäljare.

Toros garantisystem körs på servrar som finns i USA där sekretesslagarna kanske inte ger samma skydd som i ditt land.

GENOM ATT UPPGIVE DINA PERSONUPPGIFTER FÖR OSS SAMTYCKER DU TILL ATT DE BEHANDLAS SÅ SOM BESKRIVS I DET HÄR SEKRETESSMEDDELANDET.

Så här använder Toro informationen

Toro kan använda dina personuppgifter för att behandla garantianspråk och för att kontakta dig i händelse av att en produkt återkallas. Toro kan vidarebefordra uppgifterna till sina dotterbolag, återförsäljare eller andra affärspartner i samband med någon av dessa aktiviteter. Vi säljer inte dina personuppgifter till något annat företag. Vi förbehåller oss rätten att vidarebefordra personuppgifter i syfte att efterleva tillämpliga lagar och uppfylla förfrågningar från vederbörliga myndigheter, administrera system på rätt sätt eller för vår egen eller andra användares säkerhet.

Så här sparas dina personuppgifter

Vi sparar dina personuppgifter så länge vi behöver dem för de syften de ursprungligen registrerades för, av andra legitima skäl (t.ex. för att följa föreskrifter) eller så länge som krävs enligt tillämplig lag.

Toros engagemang för att skydda dina personuppgifter

Vi vidtar skäliga försiktighetsåtgärder för att skydda dina personuppgifter. Vi vidtar också åtgärder för att bibehålla personuppgifternas aktuella status så att de är korrekta.

Åtkomst till och korrigerering av personuppgifter

Om du vill granska eller korrigerera dina personuppgifter kan du kontakta oss via e-post på legal@toro.com.

Konsumenträtt i Australien

Australiensiska kunder hittar information rörande australiensisk konsumenträtt inuti förpackningen eller hos den lokala Toro-återförsäljaren.



Toros garanti och Toros GTS-startgaranti

Produkter för privat bruk

Fel och produkter som omfattas

The Toro Company och dess dotterbolag Toro Warranty Company garanterar gemensamt, och i enlighet med ett avtal dem emellan, att åt den ursprungliga köparen¹ reparera den Toro-produkt som anges nedan om material- eller tillverkningsfel förekommer eller om Toro GTS-motorn (Guaranteed to Start) inte startar när du har dragit i snöret 1–2 gånger, förutsatt att det rutinunderhåll som krävs enligt *bruksanvisningen* har utförts.

Följande tidsperioder gäller från inköpsdatumet:

Produkter	Garantiperiod
Manuell motordriven klippare	
• Gjutet däck	Fem års privat bruk ² 90 dagars kommersiellt bruk
• Motor	Fem års GTS-garanti, privat bruk ³
• Batteri	Två år
• Ståldäck	Två års privat bruk ² 30 dagars kommersiellt bruk
• Motor	Två års GTS-garanti, privat bruk ³
TimeMaster-klippare	Tre års privat bruk ² 90 dagars kommersiellt bruk
• Motor	Tre års GTS-garanti, privat bruk ³
• Batteri	Två år
Elektriska handhållna produkter och manuella motordrivna klippare	Två års privat bruk ² Ingen garanti för kommersiellt bruk
Snöslungor	
• Enstegsmodell	Två års privat bruk ² 45 dagars kommersiellt bruk
• Motor	Två års GTS-garanti, privat bruk ³
• Tvåstegsmodell	Tre års privat bruk ² 45 dagars kommersiellt bruk Begränsad (endast ursprunglig ägare) ⁵
• Utkastare, strålräktare och impellerhuskydd	Två års privat bruk ² Ingen garanti för kommersiellt bruk
Elektriska snöslungor	
Alla åkmaskiner nedan	
• Motor	Se motortillverkarens garanti ⁴
• Batteri	Två års privat bruk ²
• Redskap	Två års privat bruk ²
DH-åkgräsklippare	Två års privat bruk ² 30 dagars kommersiellt bruk
XLS-åkgräsklippare	Tre års privat bruk ² 30 dagars kommersiellt bruk
TimeCutter	Tre års privat bruk ² 30 dagars kommersiellt bruk
TITAN-klippare	Tre år eller 240 timmar ⁵ Begränsad (endast ursprunglig ägare) ⁵
• Ram	

¹Med ursprunglig köpare avses den person som ursprungligen köpte Toro-produkten.

²Med "privat bruk" avses bruk av produkten i hemmet. Om produkten används på fler än ett ställe räknas det som kommersiellt bruk och då gäller garantin för kommersiellt bruk.

³Toro GTS-startgarantin gäller inte när produkten används kommersiellt.

⁴Vissa motorer som används i Toro-produkter har en garanti från motortillverkaren.

⁵Beroende på vilket som inträffar först.

⁶Livslängds garanti för ramen - Om huvudramen, det vill säga de delar som svetsats tillsammans för att bilda den traktorstruktur som andra komponenter, t.ex. motor, är monterade på, spricker eller går sönder vid normalt bruk, kommer ramen att repareras eller bytas ut, enligt Toros val, i enlighet med garantin utan kostnad för reservdelar och arbete. Ramfel på grund av felaktig användning eller missbruk samt fel eller reparationer som uppstår/sker på grund av rost eller korrosion omfattas inte av garantin.

Garantin upphör att gälla om timmätaren kopplas från, ändras eller visar tecken på att någon har försökt att manipulera den.

Ägarens ansvar

Du måste underhålla Toro-produkten enligt de underhållsrutiner som beskrivs i *bruksanvisningen*. Sådant rutinunderhåll bekostas av dig, oavsett om det utförs av en återförsäljare eller av dig själv.

Anvisningar för garantiservice

Följ anvisningarna nedan om du tror att det finns något material- eller tillverkningsfel på din Toro-produkt:

1. Kontakta din försäljningsrepresentant för att ordna produktservice. Om du av någon anledning inte kan kontakta din representant kan du i stället kontakta en Toro-auktoriserad återförsäljare för att få service där. Se bifogad återförsäljarlista.
2. Ta med produkten och inköpsbeviset (kvittot) till återförsäljaren. Om du av någon anledning är missnöjd med din återförsäljares analys eller med den hjälp du får är du välkommen att kontakta oss på följande adress:

Toro Customer Care Department, RLC Division
Toro Warranty Company
8111 Lyndale Avenue South
Bloomington, MN 55420-1196
001-952-948-4707

Produkter och fel som inte omfattas

Ingen annan uttrycklig garanti ges förutom ett särskilt emissionssystemsskydd och motorgarantiskydd för vissa produkter. Denna uttryckliga garanti omfattar inte följande:

- Kostnader för regelbundet underhåll rörande service och reservdelar, exempelvis filter, bränsle, smörjmedel, byte av olja, tändstift, luftfilter, knivslipning eller slitna blad, inställning av kabel/länkage, broms och koppling.
- Komponenter som går sönder p.g.a. normalt slitage.
- Alla produkter eller delar som har ändrats, använts felaktigt, försumrats eller som måste bytas ut eller repareras på grund av olyckshändelse eller brist på underhåll.
- Hämtnings- och leveransavgifter.
- Reparationer eller försök till reparationer som inte utförs av en auktoriserad Toro-återförsäljare.
- Reparationer som blir nödvändiga till följd av underlåtenhet att följa anvisningarna för bränslehantering (se *bruksanvisningen* för mer information).
 - Borttagning av föroreningar från bränslesystemet omfattas ej.
 - Användning av gammalt bränsle (äldre än en månad) eller bränsle som innehåller mer än 10 % etanol eller mer än 15 % MTBE.
 - Underlåtenhet att tömma bränslesystemet innan klipparen står oanvänd längre än en månad.
- Reparationer eller justeringar i syfte att åtgärda startproblem p.g.a. följande:
 - Underlåtenhet att följa lämpliga underhållsrutiner eller anvisningar för bränslehantering.
 - Fall då en roterande klipparkniv har gått emot ett objekt.
- Särskilda driftsförhållanden då du kan behöva dra fler än två gånger i snöret för att starta:
 - Första gången du ska starta maskinen efter att den har stått oanvänd under mer än tre månader eller stått i förvaring.
 - Start i kylig temperatur som t.ex. vid tidig vår eller sen höst.
 - Olämpliga startrutiner – om du har problem att starta enheten kontrollerar du att du använder rätt startrutiner i *bruksanvisningen*. Det kan spara in ett onödigt besök hos en auktoriserad Toro-återförsäljare.

Allmänna villkor

Köparens rättigheter regleras av de nationella lagar som gäller i respektive land. De rättigheter köparen har i dessa lagar begränsas inte genom denna garanti.