



Leikkuumoottorin tyhjennyslinjasarja

Nelipyörävetoiselle T4240 5-Plex -ajoyksikölle

Mallinro: 111-8082

Asennusohjeet

Tämä sarja ohjaa leikkuumoottorin tyhjennyslinjan suoraan takaisin säiliöön mahdollisten leikkuumoottorin vaihtotoimenpiteiden valmistelua varten.

Ennen kuin asennat tämän sarjan, lue turvallisuusohjeet koneen *käyttöoppaasta* ja katso laitteen osat.

Tärkeää: Jos olet näiden ohjeiden lukemisen jälkeen epävarma tämän sarjan asennuksesta, kysy neuvoa valtuutetulta Toro-jälleenmyyjältä.

Asennus

Irralliset osat

Tarkista alla olevasta taulukosta, että kaikki osat on toimitettu.

Kuvaus	Määrä	Käyttökohde
Suojatulppa	3	Sarjan asennus
1/4–3/8 tuuman sovitin	1	
1/4 tuuman ristiliitin	1	
3/8 tuuman letku	1	
Nippuside	3	
3/8 tuuman T-liitin	1	

1. Laske leikkuuyksiköt, sammuta moottori, irrota avain ja varmista, että hydraulipiiriin ei ole jäänyt painetta.
2. Nosta ja tue käyttäjän taso.
3. Irrota keskimäinen, oikea ja vasen leikkuumoottorin letku (1/4 tuumaa) paluulohkon pohjasta (Kuva 1).

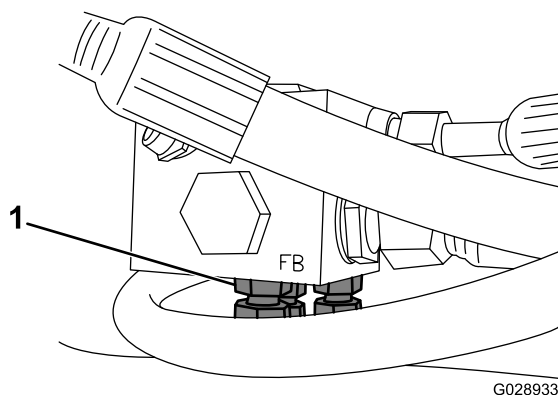

Kuva 1

1. Leikkuumoottorin letkut (1/4 tuumaa)

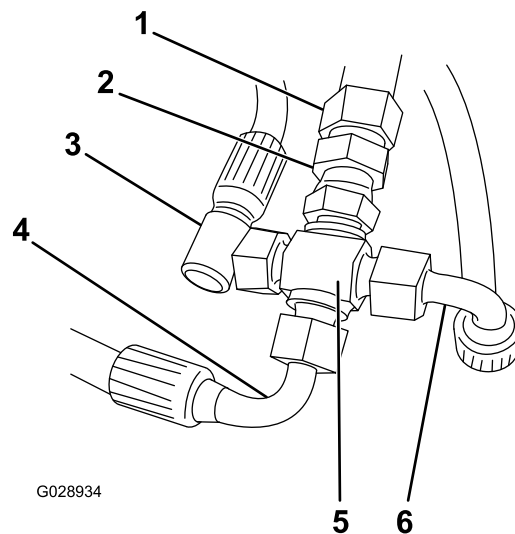

G028934

Kuva 2

1. Uusi 3/8 tuuman letku
2. 1/4–3/8 tuuman sovitin
3. Keskimäinen moottorin
4. Vasen moottorin letku
5. 1/4 tuuman ristiliitin
6. Oikea moottorin letku

4. Asenna kolme suojatulppaa paluulohkon reikiin.
5. Liitä 1/4–3/8 tuuman sovitin 1/4 tuuman ristiliittimeen (Kuva 2).

6. Liitä uusi 3/8 tuuman letku sovittimeen (Kuva 2).
7. Liitä vaiheessa 3 irrotetut letkut ristiliittimeen kuvan mukaisesti (Kuva 2).



Huomaa: Keskimmäisen leikkumoottorin letkun on oltava ohjattuna eteenpäin keskimoottorin kahden letkun (1/2 tuumaa) päältä.

8. Varmista, että vasemman ja oikeanpuoleisen moottorin letkut ovat tasassa alustan poikittaispalkin kanssa, ja kiinnitä ristiliitin ja letkut runkoon kolmella nippusiteellä (Kuva 3).

Huomaa: Varmista, että alempi letku on irti keskipäästä.

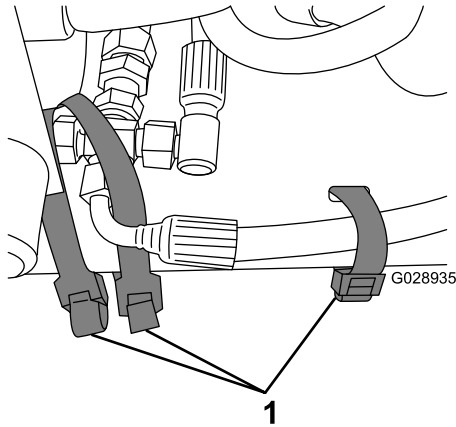

Kuva 3

1. Nippusiteet

9. Irrota 3/8 tuuman letku öljysäiliön yläosasta vasemmalta.
10. Kiinnitä 3/8 tuuman T-liitin säiliöön.
11. Kiinnitä aiemmin irrotettu letku T-liittimen päähän.
12. Ohjaa ja kiinnitä vaiheessa 6 mainittu uusi letku T-liittimeen.
13. Anna koneen käydä ja tarkasta, esiintyykö vuotoja.