



# Drænrørssæt til klippermotor til T4240 plæneklipper med traktionsenhed (4-hjulstræk 5-Plex 5)

Modelnr. 111-8082

## Monteringsvejledning

Dette sæt er beregnet til at føre klippermotorens drænrør direkte tilbage til tanken med henblik på potentiel klippermotorudskiftning.

Se *betjeningsvejledningen* til maskinen for sikkerhedsanvisninger og produktoversigt før sættet monteres.

**Vigtigt:** Hvis du stadig er i tvivl om, hvordan sættet skal monteres, efter læsning af disse anvisninger, skal du søge hjælp hos en autoriseret Toro-forhandler.

## Montering

### Løsdele

Brug skemaet herunder til at kontrollere, at alle dele er blevet leveret.

| Beskrivelse              | Antal | Anvendelse     |
|--------------------------|-------|----------------|
| Blokeringshætte          | 3     | Monter sættet. |
| Adapter (1/4-3/8 tomme)  | 1     |                |
| Krydsadapter (1/4 tomme) | 1     |                |
| Slange (3/8 tomme)       | 1     |                |
| Ledningsbånd             | 3     |                |
| T-adapter (3/8 tomme)    | 1     |                |

1. Sænk klippeenhederne, stop motoren, fjern nøglen og sørg for, at al trykket er taget af det hydrauliske kredsløb.
2. Løft og understøt operatørens platform.
3. Tag de midterste, højre og venstre klippermotorslanger (1/4 tomme) af bunden af returmanifolden (Figur 1).

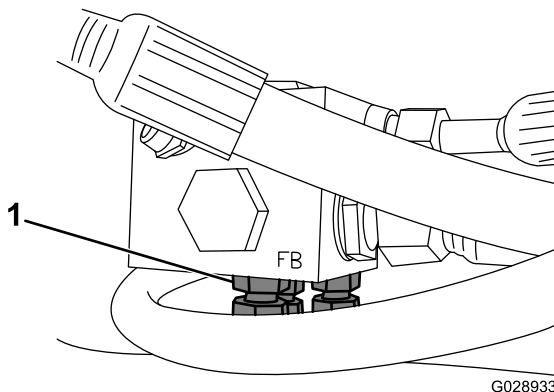

Figur 1

1. Klippermotorslanger (1/4 tomme)

5. Slut adapteren (1/4-3/8 tomme) til krydsadapteren (1/4 tomme) (Figur 2).

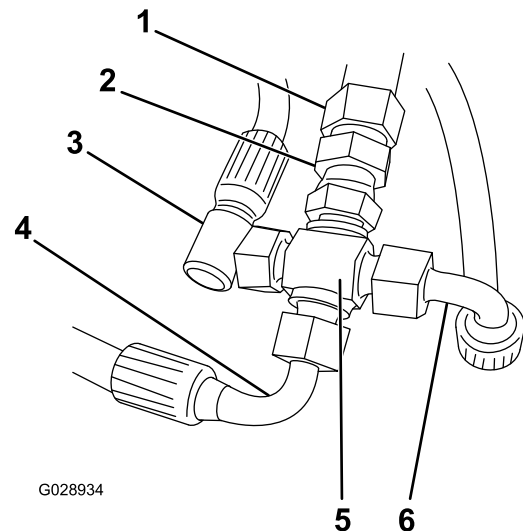

Figur 2

1. Ny slange (3/8 tomme)
2. Adapter (1/4-3/8 tomme)
3. Midterste motorslange
4. Venstre vingemotorslange
5. Krydsadapter (1/4 tomme)
6. Højre vingemotorslange

4. Sæt tre blokeringshætter ind i returmanifoldens åbninger.

6. Slut den nye slange (3/8 tomme) til adapteren (Figur 2).



7. Slut slangerne, som du fjernede i trin [Figur 2](#), til krydsadapteren som vist i [3](#).

**Bemærk:** Den midterste klippermotorslange skal føres fremad over de to slanger (1/2 tomme) til midtermotoren.

8. Sørg for, at den venstre og højre vingemotorslange flugter med stellet's tværvange og fastgør krydsadapteren og slangerne til rammen vha. tre kabelbånd ([Figur 3](#)).

**Bemærk:** Sørg for, at den nederste slange er fri af den midterste hovedslange.

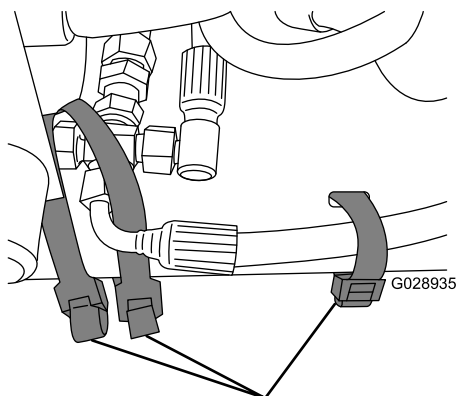

**1**  
**Figur 3**

#### 1. Kabelbånd

---

9. Frakobl slangen (3/8 tomme) fra toppen af olietanken til venstre.
10. Slut T-adapteren (3/8 tomme) til tanken.
11. Tilslut slangen, som du fjernede tidligere, til toppen af T-adapteren.
12. Før og tilslut den nye slange fra trin [6](#) (hen) til T-adapteren.
13. Idriftsæt maskinen for at kontrollere for lækager.