



Recycler®-sats 107 cm

Åkgräsklippare

Modellnr 131-4182

Monteringsanvisningar

⚠ VARNING

KALIFORNIEN Proposition 65 Varning

Den här produkten innehåller en eller flera kemikalier som av den amerikanska delstaten Kalifornien anses orsaka cancer, fosterskador och andra fortplantningsskador.

Montering

Lösa delar

Använd diagrammet nedan för att kontrollera att alla delar finns med.

Tillvägagångssätt	Beskrivning	Antal	Användning
1	Inga delar krävs	–	Förbereda klipparen.
2	Inga delar krävs	–	Demontera knivarna.
3	Övre skärm Skruv (5/16 x 5/8 tum) Flänsmutter (5/16 tum) Skruv (1/4 x 5/8 tum) Låsmutter (1/4 tum)	1 3 3 4 4	Montera den övre skärmen.
4	Stötplåt Phillips-skruv (nr 8 x 5/8 tum)	3 6	Montera stötplåtarna.
5	Utkastarlucka Skruv (1/4 x 2 1/2 tum) Hattmutter (1/4 tum)	1 2 2	Montera utkastarluckan.
6	Återvinningsdekal	1	Montera dekalen.
7	Mullningskniv	2	Montera knivarna och klipparen.



⚠ VARNING

Medan underhåll eller justeringar utförs kan någon starta maskinen. Om motorn startas av misstag kan du eller kringstående skadas allvarligt.

Ta ut nyckeln ur tändningen, lägg i parkeringsbromsen och lossa tändkablarna från tändstiften innan du utför något underhåll. Flytta undan kablarna så att de inte oavsiktligt kommer i kontakt med tändstiften.

1

Förbereda klipparen

Inga delar krävs

Tillvägagångssätt

1. Stäng av motorn och ta ut tändningsnyckeln.
2. Lossa klipparen så som beskrivs i *bruksanvisningen*.
3. Vänd klipparen upp och ned.
4. Ta bort låsmuttern (3/8 tum) som fäster utkastarens fäststäng vid klipparen (Figur 1).

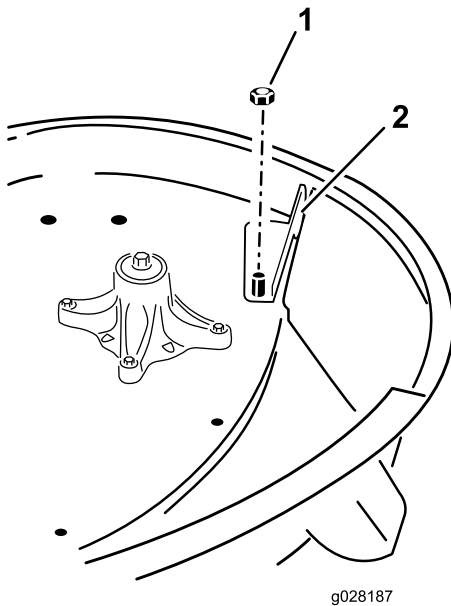

Figur 1

1. Låsmutter (3/8 tum)
2. Kantskärm

5. Om en kantskärm finns monterad på däckets måste den tas bort (Figur 1). Spara delarna för att kunna växla tillbaka till sidoutkastning.

2

Demontera knivarna

Inga delar krävs

Tillvägagångssätt

1. Välj den knivutformning som passar bäst till knivarna på din gräsklippare bland de som visas i Figur 2 och Figur 3. Håll knivänden med en trasa eller en tjockt vadderad handske och ta bort kniven på det sätt som visas.

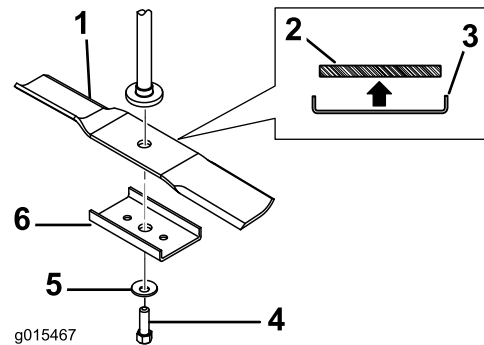

Figur 2

Monteringskonfigurering för knivutformning A

- | | |
|-------------------------------------|---------------------|
| 1. Knivutformning A | 4. Knivskruv |
| 2. Knivutformning A i genomskärning | 5. Böjd bricka |
| 3. Knivförstärkning krävs | 6. Knivförstärkning |

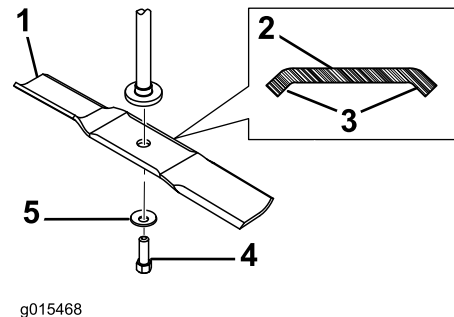

Figur 3

Monteringskonfigurering för knivutformning B

- | | |
|-------------------------------------|----------------|
| 1. Knivutformning B | 4. Knivskruv |
| 2. Knivutformning B i genomskärning | 5. Böjd bricka |
| 3. Böjningar ger extra förstärkning | |

2. Ersättningskniven i den här satsen kräver ingen förstärkare. Om du tar bort den bör du behålla den i fall framtida ersättningsknivar kräver att den används.

3

Montera den övre skärmen

Delar som behövs till detta steg:

1	Övre skärm
3	Skruv (5/16 x 5/8 tum)
3	Flänsmutter (5/16 tum)
4	Skruv (1/4 x 5/8 tum)
4	Låsmutter (1/4 tum)

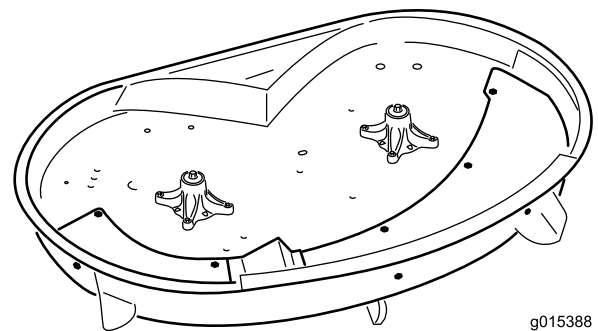
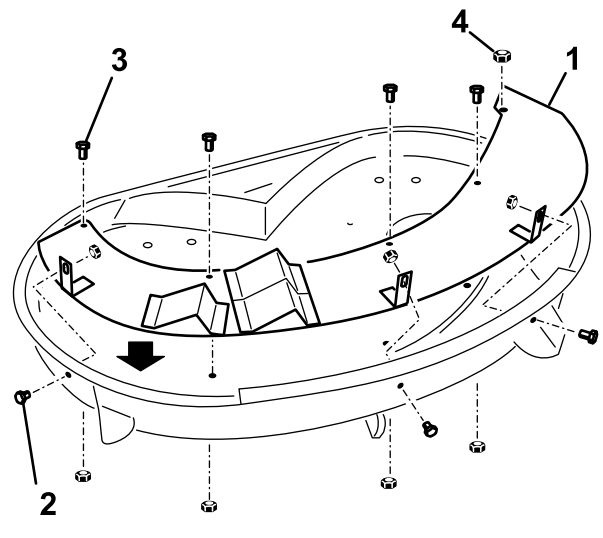

Figur 5

- | | |
|---------------------------|--------------------------|
| 1. Övre skärm | 3. Skruv (1/4 x 5/8 tum) |
| 2. Skruv (5/16 x 5/8 tum) | 4. Låsmutter |

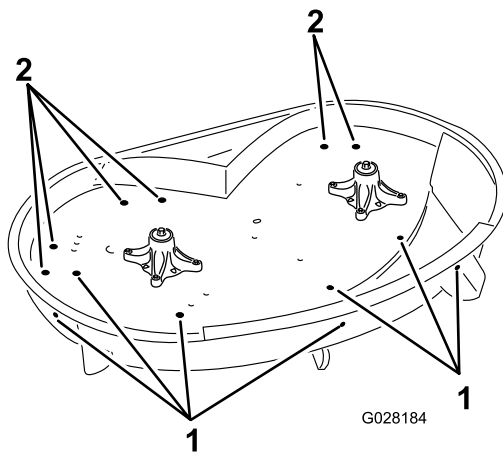

Figur 4

- | | |
|-------------------------------|-------------------------------------|
| 1. Monteringshål – övre skärm | 2. Monteringshål – stötplåtar skärm |
|-------------------------------|-------------------------------------|

- Montera den övre skärmen och se till att flikarna pekar in mot klipparen på det sätt som visas i [Figur 5](#). Kontrollera att gängorna på utkastarens stång sticker igenom hålet i skärmen.

- Montera låsmuttern som togs bort tidigare över gängorna på utkastarens fäststång så att skärmen fästs vid klipparen ([Figur 5](#)).
- Montera tre skruvar (5/16 x 5/8 tum) och tre flänsmuttrar (5/16 tum) genom klipparens sida vid varje flik på det sätt som visas i [Figur 5](#). Sätt fast fästdonen med muttrarna på insidan.
- Montera fyra skruvar (1/4 x 5/8 tum) i skärmen och upp genom klipparens ovansida och fäst med fyra låsmuttrar (1/4 tum) på det sätt som visas i [Figur 5](#).

4

Montera stötplåtarna

Delar som behövs till detta steg:

3	Stötplåt
6	Phillips-skruv (nr 8 x 5/8 tum)

Tillvägagångssätt

1. Rikta in de tre stötplåtarna med hålen mot klipparens ovansida (Figur 6). Den långa lutningsvinkeln på stötplåtarna måste vara vänd inåt.

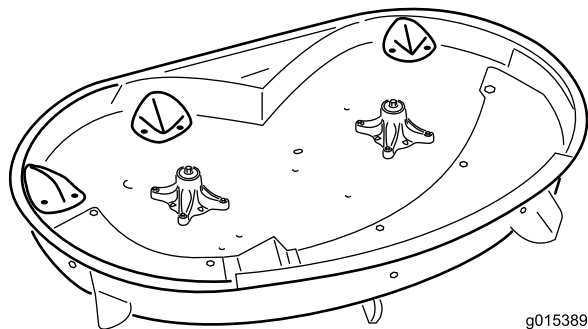
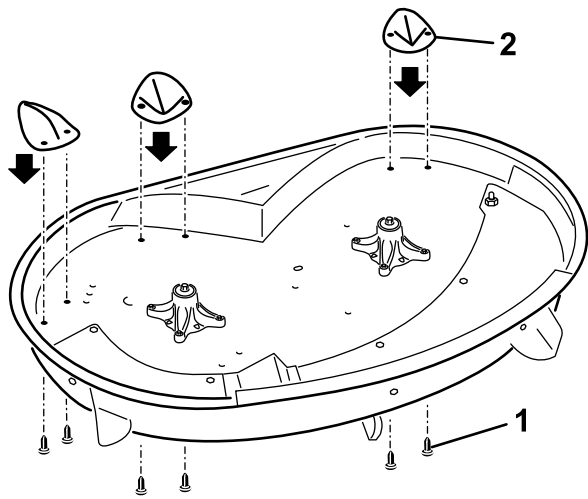

Figur 6

1. Phillips-skruv (nr 8 x 5/8 tum)
2. Stötplåt

2. Fäst plåtarna på klipparen med sex (6) Phillips-skruvar (nr 8 x 5/8 tum). Skruvarna ska sticka upp genom oviddelen på klipparen och in i plåtarna (Figur 6).

5

Montera utkastarluckan

Delar som behövs till detta steg:

1	Utkastarlucka
2	Skruv (1/4 x 2 1/2 tum)
2	Hattmutter (1/4 tum)

Tillvägagångssätt

1. Lyft upp gräsriktaren och trä flikarna på ovansidan av utkastarluckan under gräsriktarens hållarstäng.
2. Vrid ner utkastarluckan över öppningen och på den undre kanten på klipparen (Figur 7).

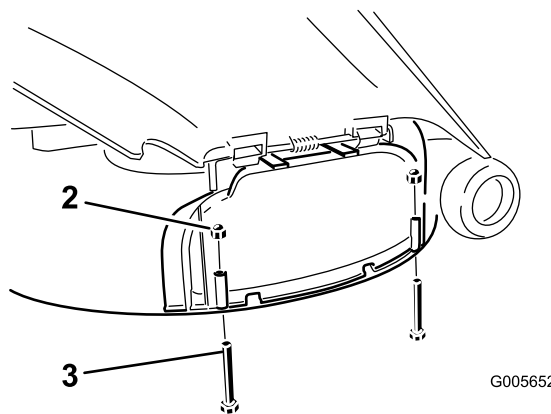
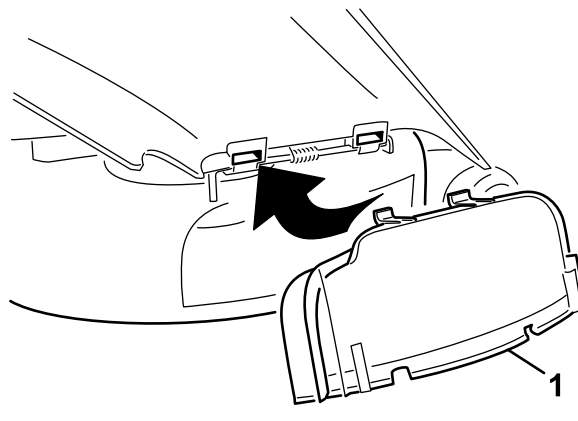

Figur 7

1. Gräsriktare
2. Hattmutter (1/4 tum)
3. Skruv (1/4 x 2 1/2 tum)

3. Fäst utkastarluckan på den nedre kanten på klipparen med två skruvar (1/4 x 2 1/2 tum) och två hattmuttrar (1/4 tum) i enlighet med Figur 7.

Obs: Dra inte åt muttrarna för hårt eftersom det kan göra luckan skev och förorsaka kontakt med kniven.

6

Montera dekalen

Delar som behövs till detta steg:

1	Återvinningsdekal
---	-------------------

Tillvägagångssätt

Fäst dekalen på klipparens vänstra sida (Figur 8).

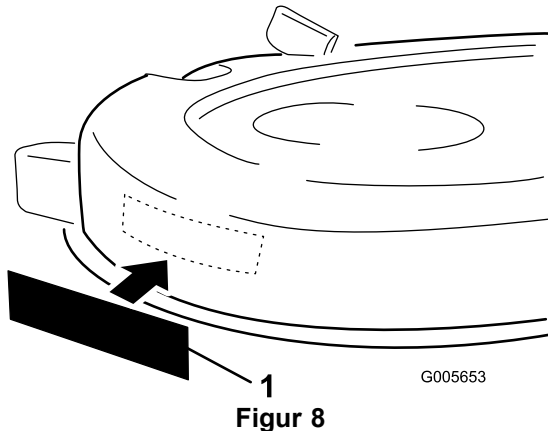

1. Dekal

7

Montera knivarna och klipparen

Delar som behövs till detta steg:

2	Mullningskniv
---	---------------

Tillvägagångssätt

1. Montera kniven på spindelaxeln (Figur 9).

Viktigt: Knivens segelparti (den böjda delen) måste peka uppåt, mot gräsklipparens insida, för att klippningen ska bli rätt.

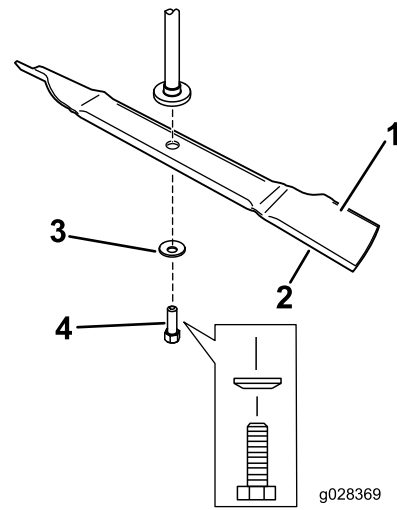

Figur 9

1. Knivens segeldel
2. Kniv
3. Böjd bricka
4. Knivskruv

2. Montera den böjda brickan (den kupade sidan mot kniven) och knivskruven (Figur 9).

Obs: Montera inte någon knivförstärkning. Det behövs ingen knivförstärkning för de här knivarna (Figur 9).

3. Dra åt knivskruven till ett moment på 47–88 Nm.
4. Montera klipparen såsom beskrivs i *bruksanvisningen*.
5. Montera tändstiftens tändkablar och sätt i nyckeln i tändningen.

Körning

Övergå till att använda sidoutkastaren

⚠ FARA

Om varken gräsriktare, utkastarlucka eller komplett gräsuppsamlare har monterats kan du och andra komma i kontakt med knivarna eller träffas av utslungat skräp. Kontakt med roterande kniv(ar) och utslungat skräp kan orsaka skador eller leda till dödsfall.

- Ta aldrig bort gräsriktaren från klipparen eftersom den riktar avfallet ned mot gräset. Byt omedelbart ut gräsriktaren om den skadas.
- För aldrig in händerna eller fötterna under klipparen.
- Försök aldrig att rensa utkastarområdet eller knivarna utan att koppla ur kraftuttaget (PTO) och vrida tändningsnyckeln till det avslagna läget (Off). Ta även ur nyckeln och lossa tändkabeln från tändstiftet/-stiften.

Obs: Om du vill använda klipparen i sidoutkastläget ska du endast ta bort utkastarluckan. Monteringsdelarna måste monteras i öppna hål.

1. Stäng av motorn och ta ur tändningsnyckeln.
2. Ta bort de två skruvarna och muttrarna som håller fast utkastarluckan på klipparen.
3. Ta bort utkastarluckan.
4. Om klipparen hade en kantskärm från början så monterar du den nu.
5. Sänk ned gräsriktaren över utkastaröppningen.

Viktigt: Kontrollera att klipparen har en gångjärnsupphängd gräsriktare som fördelar det klippta gräset åt sidan och ned i gräsmattan då maskinen befinner sig i utkastarläge.

För mullning av klippet ska du montera utkastarluckan i öppningen på klipparens sida. Se [5 Montera utkastarluckan \(sida 4\)](#).

Arbetstips

Välja rätt klipphöjdsinställning utifrån förhållandena

Klipp av cirka 2,5 cm eller högst 1/3 av grässtrået. Vid klippning av ovanligt frodigt och tätt gräs kan det vara

nödvärdigt att höja klipphöjdsinställningen ytterligare ett steg, eller att ändra till sidoutkast eller uppsamlingsläge.

Klippa under extrema förhållanden

Luft behövs så att gräsklipppet kan klippas flera gånger i klipparkåpan, så ställ inte in klipphöjden för lågt och låt inte klipparkåpan helt omges av oklippt gräs. Försök att alltid ha en sida av klipparkåpan fri från oklippt gräs så att luft kan sugas in i kåpan. Om du börjar med att klippa mitt i ett oklippt område kan du köra maskinen långsammare och bakåt om gräsklipparen börjar blockeras.

Klippa med rätt mellanrum

I normala fall behöver gräs klippas var 4:e till var 5:e dag. Kom dock ihåg att gräs växer olika snabbt under de olika årstiderna. Om du vill upprätthålla samma längd på gräset, så behöver du klippa oftare under tidig vår, men bara var 8:e till var 10:e dag mitt på sommaren eftersom grästillväxten avtar då. Om du inte kan klippa gräset under en längre period på grund av vädret eller andra orsaker, bör du ändra till sidoutkast eller uppsamlingsläge eller först klippa med hög klippinställning och därefter klippa igen 2–3 dagar senare med en lägre klippinställning.

Klippa med slipade knivar

En vass kniv klipper rent utan att slita och rycka av grässtråna som en slö kniv. Om gräset slits och rycks av gulnar det i ändarna vilket minskar växten och ökar risken för sjukdomar.

Rengöra efter användning

Rengör undersidan av gräsklipparkåpan efter varje användningstillfälle för att säkerställa bästa möjliga prestanda. Om beläggning bildas i gräsklipparkåpan försämras klippprestandan.

Anteckningar:



Count on it.