



Reservedelssæt til skærekniv

TimeCutter®-plænetraktor med 107 cm plæneklipper

Modelnr. 131-3939-03P

Monteringsvejledning

⚠ ADVARSEL

CALIFORNIEN

Advarsel i henhold til erklæring nr. 65

Dette produkt indeholder et eller flere kemikalier, der ifølge staten Californien er kræftfremkaldende og giver medfødte defekter eller forplantningsskader.

Montering

Løsdele

Brug skemaet herunder til at kontrollere, at alle dele er blevet leveret.

Beskrivelse	Antal	Anvendelse
Kræver ingen dele	–	Afmontering af skæreknivene.
Skæreknive	2	Montering af skæreknivene.

Afmontering af skæreknivene

Bemærk: Hvis dine skæreknive har en knivstiver som vist i [Figur 1](#), må denne **ikke** anvendes, når der monteres nye skæreknive.

1. Udkobl kontakten til regulering af skæreknivene (kraftudtag).
2. Stop motoren, vent, til alle bevægelige dele er standset, og tag nøglen ud af tændingen, før du forlader betjeningspositionen.
3. Hold på knivenden med en klud eller en tyk handske. Fjern knivbolten, den buede spændeskive, knivstiveren (kun bestemte modeller) og skærekniven fra spindelakslen ([Figur 1](#)).

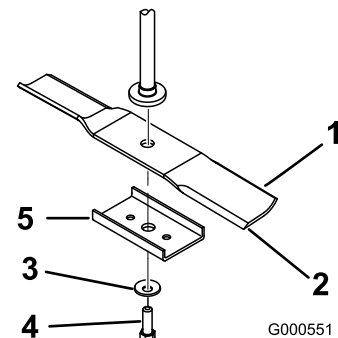

Figur 1

- | | |
|-----------------|--|
| 1. Knivens sejl | 4. Knivbolt |
| 2. Skærekniv | 5. Knivstiver – afmonter (kun bestemte modeller) |
| 3. Buet skive | |



Behold knivstiveren til brug med skæreknive, hvor det er påkrævet. Udskiftningsknivene i dette sæt har et andet design, der ikke kræver stiver (Figur 2).

G015201

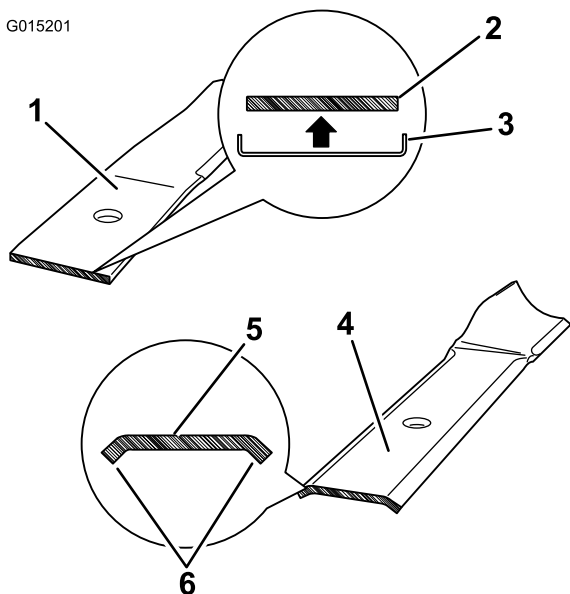

Figur 2

- | | |
|---|---|
| 1. Standardskærekniv på modeller med knivstiver | 4. Ny skærekniv |
| 2. Tværsnit af standardskærekniv | 5. Tværsnit af ny skærekniv |
| 3. Stiver påkrævet | 6. Bøjninger i tværsnit giver indvendig stivhed |

Montering af skæreknivene

1. Monter skærekniven på spindelakslen (Figur 3).

Vigtigt: Skæreknivens sejl (den buede del) skal pege opad mod indersiden af plæneklipperen for at sikre en korrekt klipning.

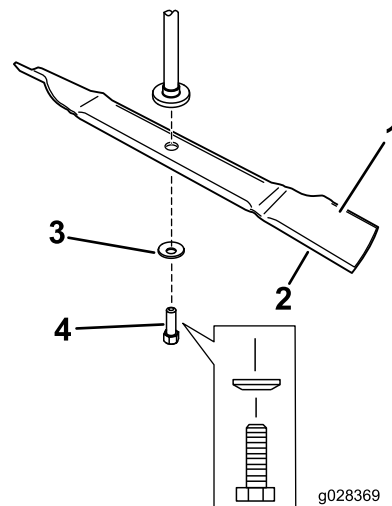

Figur 3

- | | |
|-----------------|---------------|
| 1. Knivens sejl | 3. Buet skive |
| 2. Skærekniv | 4. Knivbolt |

2. Monter den buede skive (med den buede side mod skærekniven) samt knivbolten (Figur 3).

Bemærk: Monter ikke en knivstiver. Beslag til knivstiver er ikke påkrævet til disse skæreknive (Figur 1).

3. Tilspænd knivbolten med et moment på 47-88 Nm.