



Count on it.

Gebruikershandleiding

Pro Force® bladblazer

Modelnr.: 44552—Serienr.: 315000001 en hoger



Dit product voldoet aan alle relevante Europese richtlijnen; zie voor details de aparte productspecifieke conformiteitsverklaring.

Belangrijk: De motor van dit product is niet uitgerust met een vonkenvanger. Als de machine wordt gebruikt in een bosgebied of op een met dicht struikgewas of gras begroeid terrein, handelt de bestuurder in strijd met de bepalingen van de Wet op de Openbare Hulpbronnen (Public Resources Code), Afdeling 4442, van de Staat Californië. In andere landen of staten kunnen soortgelijke wetten van kracht zijn.

⚠ WAARSCHUWING

CALIFORNIË

Proposition 65 Waarschuwing

Dit product bevat een chemische stof of chemische stoffen waarvan de Staat Californië weet dat ze kanker, geboortefwijkingen en schade aan het voortplantingssysteem veroorzaken.

De uitlaatgassen van de motor van dit product bevatten chemische stoffen waarvan bekend is dat ze kanker, geboortefwijkingen of andere schade aan de voortplantingsorganen kunnen veroorzaken.

Elektromagnetische compatibiliteit

Nationaal: Dit hulpmiddel voldoet aan de FCC rules Part 15. Het gebruik is onderworpen aan de volgende voorwaarden: (1) De machine mag geen schadelijke interferentie veroorzaken en (2) deze machine moet elke interferentie accepteren die kan worden ontvangen, waaronder interferentie die ongewenste werking van de machine kan veroorzaken.

Dit apparaat genereert en gebruikt radiofrequentie-energie en als het niet op de juiste wijze wordt geïnstalleerd en gebruikt, dat wil zeggen conform de instructies van de fabrikant, kan het interferentie veroorzaken voor de ontvangst van radio en televisie. Het is op type getest en geconstateerd is dat het in overeenstemming is met de grenzen voor een FCC klasse B computerapparaat in overeenstemming met de specificaties in Subpart J van Part 15 van de FCC Rules, die bestemd zijn voor het bieden van redelijke bescherming tegen dergelijke interferentie in een thuisinstallatie. Er is echter geen garantie dat in een specifieke installatie geen interferentie op zal treden. Als dit apparaat interferentie veroorzaakt in de ontvangst van radio en televisie, hetgeen kan worden bepaald door het apparaat aan en uit te zetten, wordt de gebruiker aangemoedigd om de interferentie te corrigeren door het nemen van een van de volgende maatregelen: Richt de ontvangstantenne opnieuw, verplaats de afstandsbediening-ontvanger ten opzichte van de radio-/tv-antenne of sluit de controller aan op een ander stopcontact zodat de controller en de radio/tv op verschillende vertakte circuits werken. Indien nodig moet de gebruiker de dealer of een ervaren radio-/televisiemonteur raadplegen voor andere suggesties. Mogelijk is het volgende boekje van de Federal Communications Commission nuttig: 'How to Identify and Resolve Radio-TV Interference Problems'. Dit boekje is verkrijgbaar bij de U.S. Government Printing Office, Washington, DC 20402. Voorraadnr. 004-000-00345-4.

FCC ID: OA3MRF24J40MC-BASE, OA3MRF24J40MA-HANDHELD

IC: 7693A-24J40MC-BASE, 7693A-24J40MA-HANDHELD

Het gebruik is onderworpen aan de volgende voorwaarden: (1) Dit apparaat mag geen interferentie veroorzaken en (2) dit apparaat moet interferentie accepteren, waaronder interferentie die ongewenste werking van het apparaat kan veroorzaken.

⚠ VOORZICHTIG

Als een gebruiker veranderingen of wijzigingen aanbrengt die niet uitdrukkelijk zijn goedgekeurd door de partij die verantwoordelijk is voor compliantie kan dit de bevoegdheid van de gebruiker om het apparaat te gebruiken ongeldig maken.

Het elektronische ontstekingsstelsel voldoet aan de Canadese norm ICES-002.

Inleiding

De bladblazer wordt getrokken door een zitmaaier die bedoeld is voor gebruik door professionele bestuurders in commerciële toepassingen. De machine is ontworpen om door middel van blaaskracht snel grote gebieden vrij te maken van ongewenste verontreiniging op goed onderhouden gazons in parken, golfbanen en sportvelden.

Lees deze informatie zorgvuldig door, zodat u weet hoe u de machine op de juiste wijze moet gebruiken en onderhouden en om schade aan de machine en letsel te voorkomen. U bent verantwoordelijk voor het juiste en veilige gebruik van de machine.

U kunt op www.Toro.com rechtstreeks contact met Toro opnemen om informatie over producten en accessoires te verkrijgen, een verkoper te vinden of uw product te registreren.

Als u service, originele Toro-onderdelen of aanvullende informatie nodig hebt, kunt u contact opnemen met een erkende servicedealer of met de klantenservice van Toro. U dient hierbij altijd het modelnummer en het serienummer van het product te vermelden. De locatie van het plaatje met het modelnummer en het serienummer van het product is aangegeven op [Figuur 1](#). U kunt de nummers noteren in de ruimte hieronder.

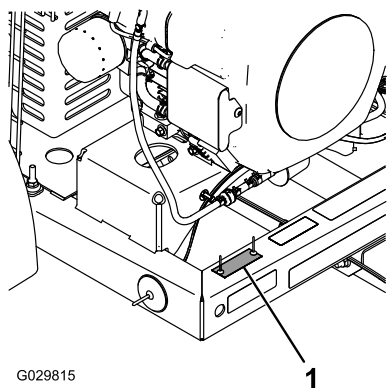

Figuur 1

1. Plaats van modelnummer en serienummer

<p>Modelnr.: _____</p> <p>Serienr.: _____</p>

Deze handleiding noemt een aantal mogelijke gevaren en bevat een aantal veiligheidsberichten (Figuur 2) met de volgende veiligheidssymbolen, die duiden op een gevaarlijke situatie die zwaar lichamelijk letsel of de dood tot gevolg kan hebben wanneer de veiligheidsvoorschriften niet in acht worden genomen.



Figuur 2

1. Veiligheidssymbool

Er worden in deze handleiding twee woorden gebruikt om uw aandacht op bijzondere informatie te vestigen.

Belangrijk attendeert u op bijzondere technische informatie en **Opmerking** duidt algemene informatie aan die bijzondere aandacht verdient.

Inhoud

Veiligheid	4
Veilige bediening	4
Veiligheids- en instructiestickers	7
Montage	8
1 De accu aansluiten	8
2 Montage van de trekhaak aan de bladblazer	9
3 De bladblazer op het trekvoertuig aansluiten	9
4 De afstandsbediening monteren	10
Algemeen overzicht van de machine	11
Bedieningsorganen	11
Gebruiksaanwijzing	12
Brandstof bijvullen	12
Het motoroliepeil controleren	14

Bandenspanning controleren	14
Torsie van wielmoeren controleren	14
Starten en stoppen van de motor	14
Starten, stoppen en uitschakeling door inactiviteit	15
Zuinige modus (inactief)	16
Instellen van de afvoerrichting	16
Tips voor bediening en gebruik	16
Onderhoud	18
Aanbevolen onderhoudsschema	18
Controlelijst Dagelijks Onderhoud	19
Onderhoud van het luchtfilter	20
Onderhoud uitvoeren aan de van de koolstofhouder	21
Motoroliepeil controleren	21
De afstandsbediening en basiseenheid verbinden	23
Onderhoud van de bougies	23
Brandstoffilter vervangen	24
Onderhoud van de brandstoftank	25
Motorscherm en oliekoeler reinigen	25
De afvoer controleren	25
De riem afstellen	26
Elektrisch onderhoud	26
Stalling	27
Afvalverwijdering	28
Problemen, oorzaak en remedie	29
Storingscodes controleren	29
De diagnosemodus inschakelen en de codes controleren	29
De storingscodes resetten	30
De diagnosemodus verlaten	30

Veiligheid

Risicobeheersing en ongevallenpreventie zijn afhankelijk van de oplettendheid, zorgvuldigheid en een goede training van het personeel dat is belast met het gebruik, onderhoud en opslag van de machine. Onjuist gebruik of onderhoud van het voertuig kan lichamelijk of dodelijk letsel veroorzaken. Om het risico van lichamelijk of dodelijk letsel te verminderen, moet u zich aan de volgende veiligheidsinstructies houden.

Veilige bediening

De volgende instructies zijn gebaseerd op de ANSI-norm B71.4-2012.

Instructie

- Lees of raadpleeg de gebruikershandleiding en ander instructiemateriaal. Als de bestuurder(s) of de monteur(s) de taal waarin de handleiding is geschreven, niet machtig is (zijn), moet de eigenaar ervoor zorgen dat deze de inhoud van het materiaal begrijpt (begrijpen).
- Zorg ervoor dat u vertrouwd raakt met de bedieningsorganen en de veiligheidssymbolen, en weet hoe u de machine veilig kunt gebruiken.
- Alle bestuurders en monteurs moeten instructie hebben ontvangen. De eigenaar is verantwoordelijk voor de instructie van de gebruikers.
- Laat kinderen of personen die geen instructie hebben ontvangen, de machine nooit gebruiken of onderhoudswerkzaamheden daaraan verrichten. Plaatselijke voorschriften kunnen nadere eisen stellen aan de leeftijd van degene die met de machine werkt.
- De eigenaar/gebruiker is verantwoordelijk voor ongelukken, letsel van hemzelf/haarzelf of van anderen, en schade aan eigendom, die hij/zij kan voorkomen.

Vorbereiding

- Inspecteer het terrein om vast te stellen welke accessoires en werktuigen nodig zijn om goed en veilig te werken. Gebruik alleen door de fabrikant goedgekeurde accessoires en werktuigen.
- Draag geschikte kleding en uitrusting, zoals een helm, een veiligheidsbril en gehoorbescherming. Lang haar, losse kleding of sieraden kunnen worden gegrepen door bewegende onderdelen.
- Inspecteer het terrein waarop u de maaimachine gaat gebruiken en verwijder eventuele voorwerpen die door de machine kunnen worden uitgeworpen.
- Houd alle omstanders uit de buurt van het werkgebied.
- Laat alle veiligheidsafschermingen en veiligheidsvoorzieningen op hun plaats. Als veiligheidsschermen, veiligheidsvoorzieningen of stickers in slechte staat verkeren, onleesbaar zijn of beschadigd raken, moet u deze herstellen of vervangen, voordat u de machine gaat

gebruiken. Draai ook losse moeren, bouten of schroeven vast zodat veilig met de machine kan worden gewerkt.

- Controleer of de instrumenten die registreren dat de bestuurder op de stoel zit, de veiligheidsschakelaars en de veiligheidsschermen zijn bevestigd en naar behoren werken. Gebruik de machine uitsluitend als deze naar behoren werkt.

Veilig omgaan met brandstof

- Om letsel en schade te voorkomen dient u bijzonder voorzichtig te zijn bij de omgang met benzine. Benzine is uiterst brandbaar en de dampen zijn explosief.
- Doof alle sigaretten, sigaren, pijpen en andere ontstekingsbronnen.
- Gebruik uitsluitend een goedgekeurd vat of blik voor de brandstof.
- Verwijder nooit de dop van de brandstoftank en vul nooit brandstof bij terwijl de motor loopt.
- Laat de motor afkoelen voordat u brandstof bijvult.
- U mag de brandstoftank nooit binnenshuis bijvullen.
- Bewaar de machine of brandstofhouder nooit bij een open vlam, vonk of waakvlam bij bijv. een geiser of andere apparaten.
- Vul vaten nooit in een voertuig of vrachtwagen of op een oplegger met plastic afdekking. Zet benzinevaten altijd op de grond en uit de buurt van de machine vóór u de tank bijvult.
- Laad de machine uit de vrachtwagen of van de aanhanger en vul de tank pas als de machine op de grond staat. Als dit niet mogelijk is, is het beter dergelijke machines bij te vullen uit een draagbaar vat dan met behulp van een brandstofpistool.
- Houd het vulpistool in contact met de rand van de benzinetank of het vat tot het tanken voltooid is. Gebruik geen vergrendeling voor het vulpistool.
- Kleed u onmiddellijk om als er brandstof wordt gemorst op uw kleding.
- Doe de brandstoftank nooit te vol. Plaats de brandstoftankdop en draai deze goed aan.

Bediening

- Gebruik de bladblazer alleen als deze niet aangesloten is op een trekvoertuig.
- Wees zeer voorzichtig als u de machine inlaadt op een aanhanger of een vrachtwagen of uitlaadt.
- Wees voorzichtig bij het naderen van blinde hoeken, struiken, bomen, en andere objecten die het zicht kunnen belemmeren.
- Gebruik de motor niet en richt de blazer niet op een besloten ruimte zonder adequate ventilatie. Uitlaatgassen zijn gevaarlijk en kunnen de dood veroorzaken.

- Dit product kan een geluidsniveau van meer dan 85 dB(A) produceren bij de bestuurdersstoel. Bij langdurige blootstelling aan lawaai wordt geadviseerd gehoorbescherming te gebruiken om de kans op blijvende gehoorschade te verminderen.
- Let goed op als u de machine gebruikt. Om te voorkomen dat u de controle over de machine verliest, moet u de volgende instructies naleven:
 - Werk uitsluitend bij daglicht of goed kunstlicht.
 - Let op kuilen of andere verborgen gevaren.
 - Rij niet te dicht langs bunkers, greppels, sloten of andere gevaarlijke punten.
 - Verminder uw snelheid als u een scherpe bocht maakt of draait op een helling.
 - Vermijd plotseling starten en stoppen.
 - Voordat u achteruitrijdt, moet u achterom kijken om er zeker van te zijn dat er zich niemand achter de machine bevindt.
 - Let op het verkeer als u in de buurt van een weg werkt of deze oversteekt. Verleen altijd voorrang.
- Blijf uit de buurt van de afvoeropening als de machine in bedrijf is. Houd alle omstanders uit de buurt van de afvoeropening en houd de afvoeropening nooit naar omstanders gericht.
- Gebruik de machine niet als u onder de invloed van alcohol of drugs bent.
- Bliksem kan ernstig of dodelijk letsel veroorzaken. Als u bliksem ziet of donder hoort in het gebied, gebruik de machine dan niet; ga schuilen.
- Als de motor afslaat of de machine vaart verliest en de top van een helling niet kan bereiken, mag u de machine nooit keren. U moet dan altijd langzaam in een rechte lijn achterwaarts de helling af rijden.
- **Neem geen risico's die letsel kunnen veroorzaken!** Als er onverwachts een persoon of huisdier in of in de buurt van het werkgebied verschijnt, moet u **stoppen met uw werkzaamheden**. Onvoorzichtig gebruik in combinatie met de hoeken van het terrein, afkaatsingen en verkeerde geplaatste schermen kunnen leiden tot letsel als gevolg van uitgeworpen voorwerpen. Ga pas verder met uw werk als er niets of niemand meer in het werkgebied is.
- Raak de motor of de geluiddemper niet aan als de motor loopt of direct nadat u deze heeft afgezet. Deze kunnen heet zijn en brandwonden veroorzaken.
- versleten bekabeling kan de motor beschadigen of ertoe leiden dat de apparatuur niet altijd of helemaal niet werkt.
- Door aan de apparatuur veranderingen of aanpassingen te maken die niet uitdrukkelijk toegestaan worden door de fabrikant vervalt de garantie.
- Eigenaars/gebruikers van de apparatuur moeten alle geldende federale, lokale en staatsvoorschriften aangaande de installatie en het gebruik van de apparatuur naleven. Niet-naleving kan straffen tot gevolg hebben en ertoe leiden dat het recht om de apparatuur te gebruiken komt te vervallen.
- Voorafgaand aan het gebruik ervoor zorgen dat de machine en de omgeving vrij is van obstakels. Stel de afstandsbediening pas in werking als u zeker bent dat dit veilig is.
- Schakel de stroom van de RF2CAN en TEC2403 controllers uit door het circuit los te koppelen van de vermogenbron.
- Gebruik een vochtige doek om de onderdelen schoon te houden. Verwijder modder, beton, vuil enz. na gebruik om te voorkomen dat knoppen, hendels, kabels of schakelaars geklemd of verstopt raken.
- Laat geen vloeistoffen in de behuizing van de afstandsbediening en de basiseenheid komen. Gebruik geen hogedrukapparatuur om de afstandsbediening of basiseenheid schoon te maken.
- Koppel de RF2CAN en TEC2403 controller af voordat u laswerken uitvoert aan de machine. Als u de controllers niet afkoppelt, kan dat leiden tot vernieling of beschadiging van de controllers.
- Gebruik en stal eenheden alleen conform de vermelde gebruiks- en opslagtemperaturen.

Onderhoud en opslag

- Laat de machine eerst afkoelen voordat u deze opslaat. Parkeer de machine niet in de nabijheid van een open vuur.
- Zorg ervoor dat de brandstofafsluitklep is gesloten als u de machine stalt of transporteert. U mag brandstof niet opslaan in de nabijheid van een open vuur of binnenshuis aftappen uit de brandstoftank.
- Parkeer de machine op een horizontaal oppervlak. Laat personeel dat niet bekend is met de instructies, nooit onderhoudswerkzaamheden aan de machine uitvoeren.
- Plaats onderdelen op kriksteunen indien dit nodig is.
- Maak de accukabel los of verwijder de bougie voordat u reparatiewerkzaamheden gaat verrichten. Maak eerst de minpool van de accu los en daarna de pluspool. Sluit eerst de pluspool van de accu aan en daarna de minpool.
- Haal de sleutel uit het contactslot om te voorkomen dat de motor per ongeluk gestart wordt tijdens service, afstellen of opbergen.
- Verricht onderhoudswerkzaamheden uitsluitend volgens de instructies in deze handleiding. Indien belangrijke

De afstandsbediening gebruiken

- Lees alle instructies en volg deze op.
- Niet-naleving van veiligheidsrichtlijnen kan leiden tot persoonlijke verwondingen, beschadiging van apparatuur en verlies van de toestemming om met de apparatuur te werken.
- Gebruik en behoud een correcte bekabeling. Volg de instructies van de fabrikant op. Onjuiste, losse en

reparaties nodig zijn of hulp is vereist, moet u contact opnemen met een erkende Toro-dealer.

- Om het risico op brand te verminderen, moet u de omgeving van de motor vrij houden van overtollig vet, gras, bladeren en aangekoekt vuil. Was nooit een hete motor of elektrische aansluitingen met water.
- Zorg ervoor dat alle moeren, bouten en schroeven goed zijn vastgedraaid zodat u veilig met de machine kunt werken. Controleer regelmatig of de bevestigingsbouten en moeren van het lager van de ventilatoras zijn vastgedraaid volgens de specificaties.
- Als de motor moet lopen om onderhouds- of afstelwerkzaamheden uit te voeren, moet u uw kleding, handen, voeten en andere lichaamsdelen uit de buurt van de ventilator en andere bewegende delen houden.
- Voorkom dat de motor het maximaal toelaatbare toerental overschrijdt, doordat de instellingen van de motor zijn veranderd. Ten behoeve van de veiligheid en een nauwkeurige afstelling moet u het maximale motortoerental door een erkende Toro dealer laten controleren met een toerenteller.
- U moet de motor afzetten voordat u het oliepeil controleert of het carter bijvult met olie.
- Houd uw handen en voeten uit de buurt van bewegende onderdelen. Stel indien mogelijk de machine niet af terwijl de motor loopt.
- Laad de accu op in een open, goed geventileerde ruimte; doe dit niet in de buurt van vonken en open vuur. Haal de oplader uit het stopcontact voordat u deze aansluit op of losmaakt van de accu. Draag beschermende kleding en gebruik geïsoleerd gereedschap.
- Zorg ervoor dat alle onderdelen in goede staat verkeren en alle bevestigingselementen stevig vastzitten. Vervang versleten of beschadigde stickers.
- Gebruik uitsluitend door Toro goedgekeurde werktuigen. De garantie kan komen te vervallen als werktuigen worden gebruikt die niet zijn goedgekeurd.

De machine transporteren

- Wees voorzichtig als u de machine inlaadt op een aanhanger of een vrachtwagen of uitlaadt.
- Gebruik oprijplaten over de volledige breedte om de machine op een aanhangwagen of in een vrachtwagen te laden.
- Zet de machine goed vast met spanbanden, kettingen, kabels of touwen. Zowel de voorste als de achterste spanband moet naar beneden en naar de buitenkant van de machine lopen.

Veiligheids- en instructiestickers



Veiligheidsstickers en veiligheidsinstructies zijn gemakkelijk zichtbaar voor de bestuurder en bevinden zich bij plaatsen waar gevaar kan ontstaan. Vervang alle beschadigde of verdwenen stickers.



115-5105

1. Waarschuwing – Lees de *Gebruikershandleiding*.
2. Waarschuwing – Gebruik deze machine uitsluitend als u hiervoor instructie hebt ontvangen.
3. Waarschuwing – Verwijder het sleuteltje uit het contact en lees de instructies voordat u service- of onderhoudswerkzaamheden uitvoert.
4. De machine kan voorwerpen uitwerpen – Houd omstanders op een veilige afstand van de machine.
5. Waarschuwing – Blijf op afstand van bewegende delen; zorg dat alle beschermende delen op hun plaats zijn.
6. Waarschuwing – Start de motor niet als de machine ontkoppeld is van het trekvoertuig, koppel de machine aan het trekvoertuig voordat u de motor start.



115-5106

1. Waarschuwing – Lees de *Gebruikershandleiding*.
2. De machine kan voorwerpen uitwerpen - Houd omstanders op een veilige afstand van de machine.
3. Risico op snijden/verlies van een ledemaat; hand – Blijf uit de weg van bewegende delen; houd alle beschermende delen op hun plaats.

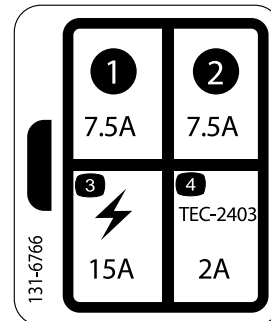

131-6766

- | | |
|----------|---------------------------------|
| 1. 7,5 A | 3. Elektrisch accessoire - 15 A |
| 2. 7,5 A | 4. TEC-2403 - 2 A |

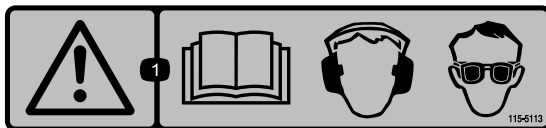

115-5113

1. Waarschuwing – Lees de *Gebruikershandleiding*, draag gehoor- en oogbescherming.

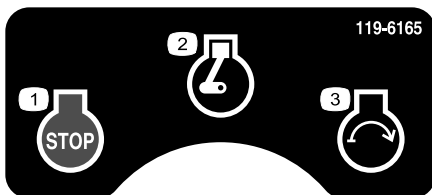

119-6165

- | | |
|---------------------|--------------------|
| 1. Motor – Afzetten | 3. Motor – Starten |
| 2. Motor – Lopen | |

Montage

Losse onderdelen

Gebruik onderstaande lijst om te controleren of alle onderdelen zijn geleverd.

Procedure	Omschrijving	Hoeveelheid	Gebruik
1	Petrolatum (niet meegeleverd)	A/R	De accu aansluiten.
2	Bladblazer Trekhaak Bout (3/8 x 3 inch) Flensmoer (3/8 inch) Trekhaak Bout (5/8 x 4-1/2 inch) Borgmoer (5/8 inch)	1 1 2 2 1 2 2	Montage van de trekhaak aan de bladblazer.
3	Koppelpen Gaffel	1 1	De blazer op het trekvoertuig aansluiten.
4	Afstandsbediening AAA-batterijen Schroeven, smal	1 4 6	De afstandsbediening monteren.

Instructiemateriaal en aanvullende onderdelen

Omschrijving	Hoeveelheid	Gebruik
Onderdelencatalogus Gebruikershandleiding	1 1	Lezen voor gebruik.
Motorhandleiding	1	Gebruiken voor informatie over de bediening van de motor en onderhoud.
Instructiemateriaal voor gebruiker	1	Lezen voordat u de machine gebruikt.
Afstandsbediening	1	Gebruiken om de blazer op afstand te bedienen.
Conformiteitscertificaat	1	Conform Europese voorschriften.

Opmerking: Bepaal vanuit de normale bedieningspositie de linker- en rechterzijde van de machine.

1

De accu aansluiten

Benodigde onderdelen voor deze stap:

A/R	Petrolatum (niet meegeleverd)
-----	-------------------------------

Procedure

1. Maak de pennen los waarmee de accu is bevestigd op de accubak (Figuur 3).

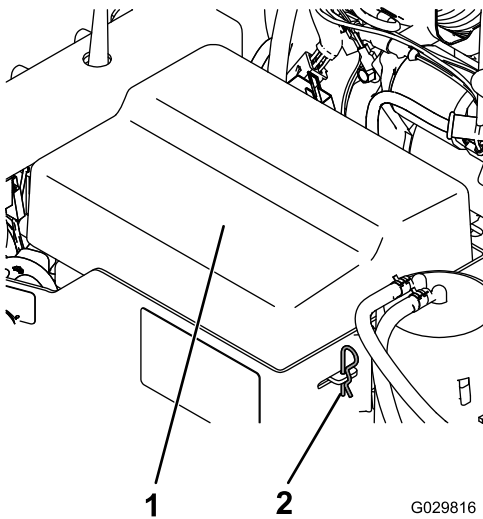

Figuur 3

1. Accudeksel

2. Accupen

⚠ GEVAAR

Accuzuur bevat zwavelzuur; dit is een dodelijk gif dat ernstige brandwonden veroorzaakt.

- U mag accuzuur nooit inslikken en moet elk contact met huid, ogen of kleding vermijden. Draag een veiligheidsbril en rubberhandschoenen om uw ogen en handen te beschermen.
- Vul de accu alleen bij op plaatsen waar schoon water aanwezig is om indien nodig uw huid af te spoelen.

2. Bevestig de pluskabel (rood) aan de pluspool (+) van de accu.

WAARSCHUWING

CALIFORNIË

Proposition 65 Waarschuwing

Accuklemmen, accupolen en dergelijke onderdelen bevatten lood en loodverbindingen. Van deze stoffen is bekend dat ze kanker en schade aan de voortplantingsorganen veroorzaken. Was altijd uw handen nadat u met deze onderdelen in aanraking bent geweest.

3. Bevestig de minkabel (zwart) aan de min (-) pool van de accu.
4. Smeer vaseline op de accupolen en de bevestigingen om corrosie te voorkomen.
5. Plaats het accudeksel en zet het vast met de pennen.

2

Montage van de trekhaak aan de bladblazer

Benodigde onderdelen voor deze stap:

1	Bladblazer
1	Trekhaak
2	Bout (3/8 x 3 inch)
2	Flensmoer (3/8 inch)
1	Trekhaak
2	Bout (5/8 x 4-1/2 inch)
2	Borgmoer (5/8 inch)

Procedure

1. Plaats de bladblazer op een vlak, horizontaal oppervlak.
2. Plaats de trekhaakbuis in de framesteunen (Figuur 4). Bevestig de buis aan het frame met 2 bouten (3/8 x 3 inch) en flensmoeren (3/8 inch). Draai vast met een torsie van 40 Nm.

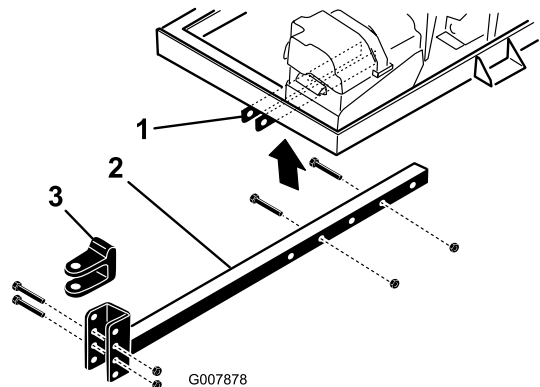

Figuur 4

1. Framesteunen

3. Trekhaak

2. Trekhaakbuis

Opmerking: De trekhaakbuis kan 180 graden worden gedraaid om te passen bij verschillende trekhaakhoogten.

3

De bladblazer op het trekvoertuig aansluiten

Benodigde onderdelen voor deze stap:

1	Koppelpen
1	Gaffel

Procedure

1. Koppel het trekvoertuig aan de blazer.
2. Stel de blazer-trekhaak als volgt in op hetzelfde niveau als het trekvoertuig:
 - Plaats de trekhaakbuis op een krikstandaard om deze evenwijdig met de grond te houden.
 - Verwijder de bouten en sluitmoeren waarmee de trekhaak is bevestigd (Figuur 4) aan de trekhaakbuis.
 - Beweeg de gaffel omhoog of omlaag naar de stand ongeveer op dezelfde hoogte als de trekhaak van het trekvoertuig.
 - Bevestig de gaffel aan de trekhaak met de bouten en borgmoeren die u eerder hebt verwijderd en draai vast met een torsie van 203 Nm. Zorg dat het frame van de bladblazer evenwijdig is met de grond.
3. Stel de trekhaakbuis in om te zorgen dat de blazer niet in contact komt met het trekvoertuig bij het draaien als volgt:
 - Verwijder de bouten en de moeren waarmee de trekhaakbuis is bevestigd aan de framesteunen (Figuur 4).
 - Zet de buis vast aan het frame met de bouten en de flensmoeren.
4. Sluit de trekhaak van de blazer aan op de haak van het trekvoertuig met de koppelpen en de gaffel (Figuur 5).

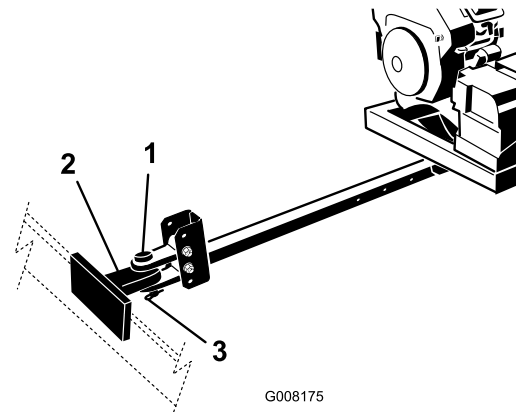

G008175

Figuur 5

1. Koppelpen
2. Haak van trekvoertuig
3. Gaffel

4

De afstandsbediening monteren

Benodigde onderdelen voor deze stap:

1	Afstandsbediening
4	AAA-batterijen
6	Schroeven, smal

Procedure

1. Verwijder de elastiekjes waarmee beide helften van de afstandsbediening aan elkaar zijn bevestigd, en verwijder het achterdeksel.
2. Let op de polariteit van de batterijen terwijl u de nieuwe plaatst (Figuur 6).

Opmerking: Als de batterijen onjuist worden geplaatst, raakt de eenheid niet beschadigd, maar ze zal niet functioneren. Op het draagtoestel staat de polariteit van de contacten aangegeven.

Algemeen overzicht van de machine

Bedieningsorganen

Motor afzetten

Druk op de knop MOTOR AFZETTEN om de motor te stoppen (Figuur 7).

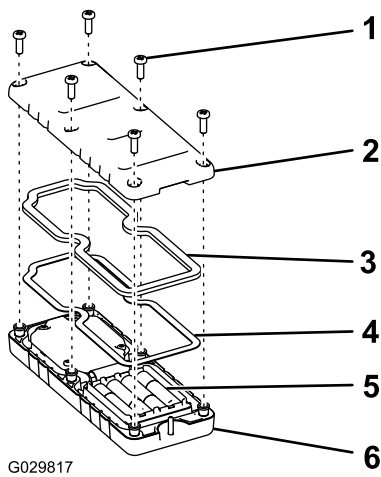

Figuur 6

- | | |
|---------------|----------------------|
| 1. Schroef | 4. Stalen pakking |
| 2. Kap | 5. Batterijen |
| 3. Afdichting | 6. Afstandsbediening |

- Zorg ervoor dat de stalen pakking en de rubberen afdichting in de groef in de afstandsbediening zitten en plaats het achterdeksel op zijn plaats (Figuur 6).
- Bevestig het deksel met 6 schroeven (Figuur 6) en draai deze vast met een torsië van 1,5 tot 1,7 Nm.

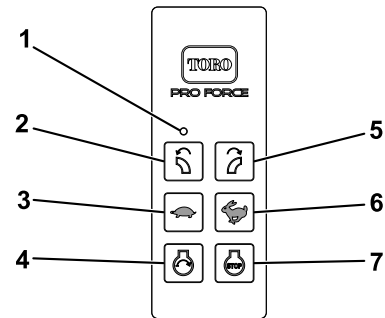

Figuur 7

- | | |
|----------------------------|----------------------------|
| 1. Ledlamp | 5. Rechts draaien |
| 2. Links draaien | 6. Motortoerental verhogen |
| 3. Motortoerental verlagen | 7. Motor afzetten |
| 4. Motor starten | |

Motor starten

Druk na het voltooien van de startprocedure op de knop MOTOR STARTEN om de motor te starten (Figuur 7). Raadpleeg [Motor starten \(bladz. 14\)](#) voor de startprocedure.

Afvoerrichting

Druk op de rechter- of linkerknop om de afvoer te draaien in de gewenste richting (Figuur 7).

Motortoerental

Druk op de knop MOTORTOERENTAL VERHOGEN (haas) of op de knop MOTORTOERENTAL VERLAGEN (schildpad) om de snelheid van de motor te verhogen of te verlagen (Figuur 7). Als u tegelijkertijd op de knop MOTORTOERENTAL VERHOGEN en de knop MOTORTOERENTAL VERLAGEN drukt, zal de motor terug stationair draaien.

Contactschakelaar

De contactschakelaar (Figuur 8), waarmee u de motor start en afzet, heeft drie standen: UIT, LOPEN en START. Draai het sleuteltje naar rechts op START om het voertuig te starten. Laat het sleuteltje los zodra de motor start. Het sleuteltje gaat automatisch naar de stand LOPEN. Om de motor af te zetten, draait u het sleuteltje linksom naar de stand UIT.

Chokehendel

Om een koude motor te starten, moet u de chokehendel (Figuur 8) in de stand AAN zetten.

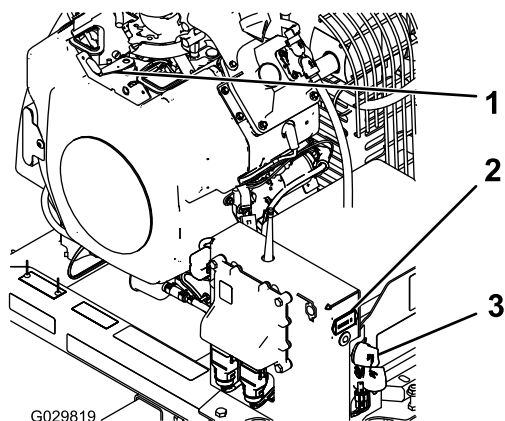

Figuur 8

1. Chokehendel
2. Urenteller
3. Contactschakelaar

Urenteller

De urenteller (Figuur 8) toont het aantal uren dat de machine in bedrijf is geweest.

Diagnoselampje

Het diagnoselampje (Figuur 9) bevindt zich onder de urenteller en geeft de storingscodes van de machine aan. Nadat u het sleuteltje op de stand LOPEN hebt gedraaid, zal het diagnoselampje 5 seconden branden, 5 seconden uitgaan en dan 3 keer per seconde knipperen totdat u op een knop van de afstandsbediening drukt. Als het lampje 5 seconden brandt en dan 10 keer per seconde knippert (met of zonder een pauze van 5 seconden), is er een storing in de machine; zie [Storingscodes controleren](#) (bladz. 29).

Opmerking: Als u een knop op de afstandsbediening hebt ingedrukt als u de machine start, zal het lampje niet 3 keer per seconde knipperen nadat het gedurende 5 seconden is uitgegaan.

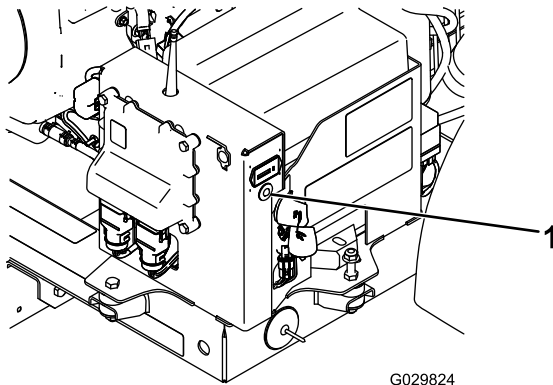

Figuur 9

1. Diagnoselampje

Gebruiksaanwijzing

Opmerking: Bepaal vanuit de normale bedieningspositie de linker- en rechterzijde van de machine.

Brandstof bijvullen

- **Inhoud brandstoftank:** 18,9 liter
- **Aanbevolen brandstof:**
 - Gebruik voor de beste resultaten uitsluitend schone, verse (minder dan 30 dagen oud), loodvrije benzine met een octaangetal van 87 of hoger (indelingmethode (R+M)/2).
 - Ethanol: Benzine met maximaal 10% ethanol (gasohol) of 15% MTBE (methyl-tertiair-butylether) per volume is aanvaardbaar. Ethanol en MTBE zijn niet hetzelfde. Benzine met 15% ethanol (E15) per volume is niet geschikt voor gebruik. Gebruik nooit benzine die meer dan 10% ethanol per volume bevat, zoals E15 (bevat 15% ethanol), E20 (bevat 20% ethanol), of E85 (bevat tot 85% ethanol). Ongeschikte benzine gebruiken kan leiden tot verminderde prestaties en/of motorschade die mogelijk niet gedekt wordt door de garantie.
 - Geen benzine gebruiken die methanol bevat.
 - In de winter geen brandstof bewaren in de brandstoftank of in vaten, tenzij u een brandstofstabilisator gebruikt.
 - Meng nooit olie door benzine.

Belangrijk: Gebruik nooit andere brandstofadditieven dan een brandstofstabilisator/conditioner. Gebruik geen stabilisatoren op basis van alcohol zoals ethanol, methanol, of isopropanol.

⚠ GEVAAR

In bepaalde omstandigheden is benzine uiterst ontvlambaar en zeer explosief. Brand of explosie van benzine kan brandwonden bij u of anderen en materiële schade veroorzaken.

- Vul de brandstoftank in de open lucht wanneer de motor koud is. Eventueel gemorste benzine opnemen.
- Vul de brandstoftank nooit als de machine op een aanhanger in een afgesloten ruimte staat.
- Vul de brandstoftank niet helemaal. Vul de brandstoftank totdat het peil 6 mm tot 13 mm van de onderkant van de vulbuis staat. Deze ruimte in de tank geeft benzine de kans om uit te zetten.
- Rook nooit wanneer u met benzine bezig bent, en houd de brandstof weg van open vuur of vonken.
- Bewaar benzine in een goedgekeurd vat of blik en buiten bereik van kinderen. Koop nooit meer benzine dan u in 30 dagen kunt opmaken.
- Gebruik de machine uitsluitend als het complete uitlaatsysteem is gemonteerd en naar behoren werkt.

⚠ GEVAAR

In bepaalde omstandigheden kan tijdens het tanken statische elektriciteit worden ontladen waardoor vonken ontstaan die benzinedampen tot ontbranding kunnen brengen. Brand of explosie van benzine kan brandwonden bij u of anderen en materiële schade veroorzaken.

- Zet benzinevaten altijd op de grond en uit de buurt van het voertuig voordat u de tank bijvult.
- Vul benzinevaten niet in een vrachtwagen of aanhanger, omdat bekleding of kunststof beplating het vat kan isoleren, waardoor de afvoer van statische lading wordt bemoeilijkt.
- Als het praktisch mogelijk is, kunt u het beste een machine met een benzinemotor eerst van de vrachtwagen of aanhanger halen en bijtanken als de machine met de wielen op de grond staat.
- Als dit niet mogelijk is, verdient het de voorkeur dergelijke machines op een truck of aanhanger bij te vullen uit een draagbaar vat, niet met behulp van een vulpistool van een pomp.
- Als u een vulpistool moet gebruiken, dient u de vulpijp voortdurend in contact met de rand van de brandstoftank of de opening van het vat te houden, totdat u klaar bent met bijvullen.

⚠ WAARSCHUWING

Benzine is schadelijk of dodelijk bij inname. Langdurige blootstelling aan dampen kan leiden tot ernstig letsel en ziekte.

- Voorkom dat u dampen lange tijd inademt.
- Houd uw gezicht uit de buurt van de vulpijp en de opening van de tank of een blik met conditioner.
- Hou benzine uit de buurt van uw ogen en huid.

Gebruik van stabilisator/conditioner

Gebruik van stabilisator/conditioner in de machine biedt de volgende voordelen:

- Houdt de benzine vers gedurende stalling van 90 dagen of minder. Als u de machine langer wilt stallen, moet u de benzine aftappen uit de brandstoftank.
- Houdt de motor tijdens het gebruik schoon.
- Voorkomt harsachtige afzettingen in het brandstofsysteem, die tot startproblemen kunnen leiden

Belangrijk: Gebruik nooit brandstofadditieven die methanol of ethanol bevatten.

Voeg de juiste hoeveelheid stabilisator/conditioner aan de benzine toe.

Opmerking: Stabilisator/conditioner werkt het best als deze met verse benzine wordt gemengd. Gebruik altijd een stabilisator om het risico van harsachtige afzettingen in het brandstofsysteem zo klein mogelijk te houden.

Brandstoftank vullen

1. Zet de motor af.
2. Reinig de omgeving van de dop van de hydraulische tank en verwijder de dop (Figuur 10).

Opmerking: De dop van de brandstoftank is voorzien van een meter die het brandstofpeil aangeeft.

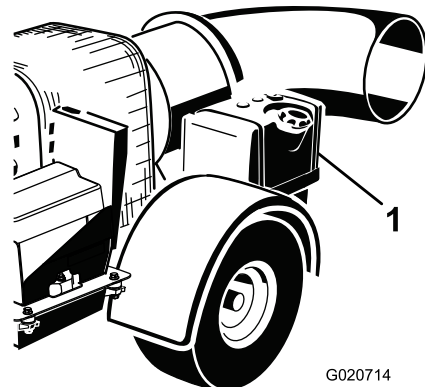

Figuur 10

1. Brandstoftank

3. Vul de brandstoftank bij met loodvrije, normale benzine tot maximaal 6 tot 13 mm onder de onderkant van de vulbuis.

Opmerking: De ruimte in de tank geeft de benzine de kans om uit te zetten. De brandstoftanks nooit helemaal vullen.

4. Draai de tankdop stevig vast.
5. Neem gemorste benzine op.

Het motoroliepeil controleren

Voordat u de motor start en de machine in gebruik neemt, moet u het oliepeil in het carter van de motor controleren; zie [Het motoroliepeil controleren](#) (bladz. 22).

Bandenspanning controleren

De bandenspanning controleren ([Figuur 11](#)).

De luchtdruk in de banden moet 96,5 kPa (14 psi) zijn.

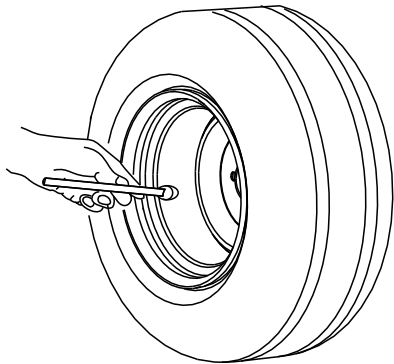

G001055

Figuur 11

Torsie van wielmoeren controleren

Onderhoudsinterval: Na de eerste 10 bedrijfsuren

Controleer de torsie van de wielmoeren aan het begin en na de eerste 10 uur gebruik.

⚠ WAARSCHUWING

Indien de correcte torsie niet wordt aangehouden, kan dit leiden tot defecten of verlies van het wiel waardoor lichamelijk letsel kan worden veroorzaakt. Draai de wielmoeren vast met een torsie van 95 tot 122 Nm.

Starten en stoppen van de motor

Motor starten

⚠ WAARSCHUWING

Draaiende onderdelen kunnen ernstig letsel veroorzaken.

- Houd handen en voeten uit de buurt van de machine als de machine in gebruik is.
- Houd handen, voeten, haren en kleding uit de buurt van alle bewegende onderdelen om letsel te voorkomen.
- Gebruik de machine nooit als de kappen, schermen of afdekplaten zijn verwijderd.

1. De blazer moet zijn bevestigd aan het trekvoertuig voordat hij kan worden gestart.
2. Zet de chokehendel op AAN voordat u een koude motor start.

Opmerking: Als de motor warm of heet is, hoeft u de choke **niet** te gebruiken. Zodra de motor start, zet u de chokehendel op UIT.

3. DRAAI HET CONTACTSLEUTELTJE NAAR DE STAND Start [Figuur 12](#).

Opmerking: Als het contact lange tijd in de stand LOPEN heeft gestaan, zet het sleuteltje dan eerst naar de stand UIT voordat u probeert te starten.

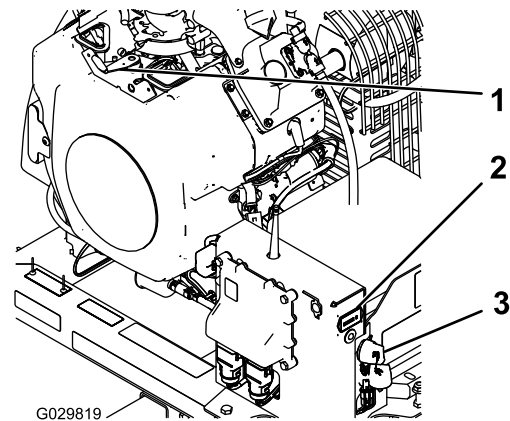

Figuur 12

1. Chokehendel
2. Urenteller
3. Contactschakelaar

4. De motorstarter wordt pas in werking gesteld als u de startknop indrukt terwijl de modus voor motorstartinschakeling actief is. De modus voor motorstartinschakeling wordt pas actief als de volgende sequentie om de motor te starten is uitgevoerd ([Figuur 13](#)):

- Druk op de knop START.

- Druk dan op de knop links draaien.
- Druk dan op de knop rechts draaien.
- Druk dan op de knop START en houd deze ingedrukt tot de motor start.

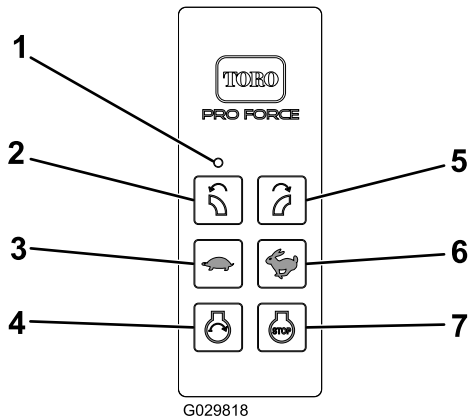

Figuur 13

- | | |
|----------------------------|----------------------------|
| 1. Ledlamp | 5. Rechts draaien |
| 2. Links draaien | 6. Motortoerental verhogen |
| 3. Motortoerental verlagen | 7. Motor afzetten |
| 4. Motor starten | |

Opmerking: Er is een tijdslimiet van 3 seconden tussen elke keer dat u een knop indrukt. Als de volgende knop in de reeks niet binnen de 3 seconden wordt ingedrukt, wordt de sequentie afgebroken en moet u deze van voor af aan herbeginnen.

Opmerking: Ook als een andere knop dan degene die in de sequentie moet volgen wordt ingedrukt, wordt de sequentie afgebroken.

Opmerking: Als u de knop START niet indrukt binnen de 10 seconden nadat de knop RECHTS DRAAIEN werd ingedrukt, of u drukt in deze periode op een andere knop, verloopt de modus voor motorinschakeling.

Opmerking: De modus voor motorinschakeling blijft 10 seconden geldig nadat u de knop RECHTS DRAAIEN hebt ingedrukt. Gedurende deze periode kunt u de motor starten door op de knop START te drukken. Deze periode wordt niet langer als u op de knop START drukt; de maximale tijdsduur waarin de startrelaisbediening actief kan zijn bedraagt 10 seconden vanaf het moment dat de knop RECHTS DRAAIEN ingedrukt wordt. Als de modus voor motorinschakeling verlopen is, moet u de sequentie voor motorinschakeling opnieuw uitvoeren om de startrelaisbediening in te schakelen met de knop START. Dit kan niet worden uitgevoerd gedurende 10 seconden nadat de knop START is losgelaten.

Opmerking: Als de sequentie wordt afgebroken of de modus voor motorinschakeling verloopt, keren de knop LINKS DRAAIEN en de knop RECHTS DRAAIEN

terug naar hun normale functionaliteit en kunt u hiermee de motor van het kanaal bedienen.

Belangrijk: Stel de startmotor telkens niet langer dan 10 seconden in werking. Als de motor niet wil starten, moet u na elke poging de motor 10 seconden laten afkoelen. Indien u deze instructies niet opvolgt, kan de startmotor doorbranden.

5. Zodra de motor start, zet u de chokehendel op UIT. Als de motor afslaat of hapert, zet u de chokehendel weer gedurende een paar seconden op AAN. Daarna zet u de gashendel op de gewenste stand. Herhaal dit indien nodig.

Motor afzetten

1. Verlaag het motortoerental naar 3/4 gas.
2. Druk op de knop STOP op de afstandsbediening.
3. Als u de machine verlaat, moet u de sleutel in de stand UIT draaien en deze uit de motor verwijderen (Figuur 12).

Starten, stoppen en uitschakeling door inactiviteit

U kunt de afstandsbediening activeren (inschakelen) door op om het even welke knop te drukken. Om de batterij te sparen blijft de afstandsbediening ongeveer 3 seconden actief voordat ze automatisch uitgeschakeld wordt, tenzij u binnen de 3 seconden op een knop drukt. Als er een time-out van de eenheid optreedt en deze wordt uitgeschakeld, doven alle ledlampjes van de afstandsbediening (Figuur 14). Druk op om het even welke knop om de afstandsbediening opnieuw in te schakelen.

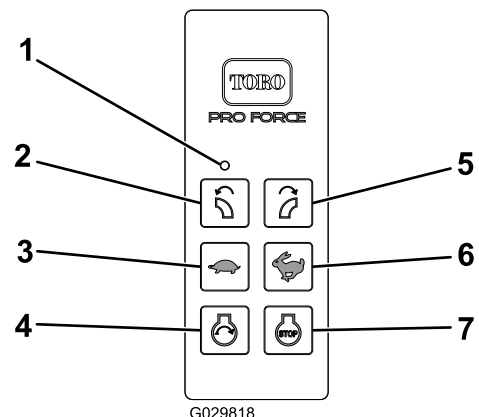

Figuur 14

- | | |
|----------------------------|----------------------------|
| 1. Ledlamp | 5. Rechts draaien |
| 2. Links draaien | 6. Motortoerental verhogen |
| 3. Motortoerental verlagen | 7. Motor afzetten |
| 4. Motor starten | |

Zuinige modus (inactief)

De RF2CAN en TEC2403 controller schakelen over op zuinige modus – tot een uit- en inschakeling plaatsvindt – als de basiseenheid langer dan tweeënhalf uur inactief is zonder communicatie van de afstandsbediening. De zuinige modus is een status van laag stroomverbruik van de basiseenheid. In de zuinige modus communiceert de basiseenheid niet met de afstandsbediening, heeft ze geen actieve output en werkt ze algemeen niet als normaal.

- In de time-outmodus loopt de motor niet (of deze slaat af) en de afstandsbediening bedient geen enkele functie.
- Om de controller uit de time-outmodus te halen, zet u de sleutel naar de stand UIT en vervolgens naar de stand LOPEN.
- Om te voorkomen dat de time-outfunctie in werking treedt tijdens het bedienen, moet u minstens om de tweeënhalf uur de afstandsbediening gebruiken, het kanaal draaien of het toerental aanpassen.

Instellen van de afvoerrichting

De richting van de afvoeropening kan worden veranderd van rechts in links door de juiste knop op de afstandsbediening in te drukken (Figuur 15).

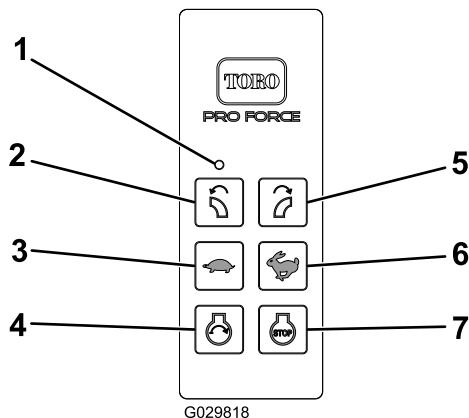

Figuur 15

- | | |
|----------------------------|----------------------------|
| 1. Ledlamp | 5. Rechts draaien |
| 2. Links draaien | 6. Motortoerental verhogen |
| 3. Motortoerental verlagen | 7. Motor afzetten |
| 4. Motor starten | |

Tips voor bediening en gebruik

⚠ WAARSCHUWING

De uitgeblazen lucht heeft een aanzienlijke kracht en waardoor u letsel kunt oplopen of wegglijden.

- Blijf uit de buurt van de afvoeropening als de machine in bedrijf is.
- Houd omstanders uit de buurt van de afvoeropening als de machine in bedrijf is.

⚠ GEVAAR

Als de machine omkantelt, kan dit ernstig lichamelijk of dodelijk letsel veroorzaken.

- Gebruik de machine nooit op steile hellingen.
- Rij hellingen op en af, werk nooit dwars op een helling.
- U mag nooit plotseling stoppen of starten bij het op- en afrijden van een helling.
- Let op kuilen in het terrein of andere verborgen gevaren. Om te voorkomen dat de machine omkantelt of dat u de controle over de machine verliest, moet u niet te dicht langs greppels, sloten of steil aflopende hellingen rijden.
- Als het trekvoertuig stopt terwijl de machine omhoog rijdt, rijdt dan langzaam omlaag. Probeer niet te keren.

- Gebruik de bladblazer alleen als deze niet aangesloten is op een trekvoertuig.
- Oefen in het gebruik van de blazer. Het verdient aanbeveling met de wind mee te blazen om te voorkomen dat het afval wordt teruggeblazen naar het gebied dat is schoongemaakt.
- Let op de richting van de afvoer van de machine en laat deze naar niemand wijzen.
- Wees voorzichtig bij het naderen van blinde hoeken, struiken, bomen, en andere objecten die het zicht kunnen belemmeren.
- Verminder uw snelheid als u een scherpe bocht maakt of draait op een helling.
- Voordat u achteruitrijdt, moet u achterom kijken om er zeker van te zijn dat er zich niemand achter de machine bevindt.
- Gebruik de motor niet en richt de blazer niet op een besloten ruimte zonder adequate ventilatie. Uitlaatgassen zijn gevaarlijk en kunnen de dood veroorzaken.
- Draai tijdens het gebruik de motor op het volle vermogen.
- Stel de afvoeropening zo in dat deze onder het afval blaast.
- Wees voorzichtig bij het blazen onder nieuwe beplanting, omdat de kracht van de lucht het gras zou kunnen verstoren.
- Niet gebruiken op snelwegen.
- Blijf uit de buurt van de afvoeropening als de machine in bedrijf is. Houd alle omstanders uit de buurt van de afvoeropening en houd de afvoeropening nooit naar omstanders gericht.
- Als de motor afslaat of de machine vaart verliest en de top van een helling niet kan bereiken, mag u de machine

nooit keren. U moet dan altijd langzaam in een rechte lijn achterwaarts de helling af rijden.

- **Neem geen risico's die letsel kunnen veroorzaken!**
Als er onverwachts een persoon of huisdier in of in de buurt van het werkgebied verschijnt, moet u **stoppen met uw werkzaamheden**. Onvoorzichtig gebruik in combinatie met de hoeken van het terrein, afkaatsingen en verkeerde geplaatste schermen kunnen leiden tot letsel als gevolg van uitgeworpen voorwerpen. Ga pas verder met uw werk als er niets of niemand meer in het werkgebied is.
- Rijd niet sneller dan 32 km per uur als u de blazer vervoert.
- Raak de motor of de geluiddemper niet aan als de motor loopt of direct nadat u deze heeft afgezet. Deze kunnen heet zijn en brandwonden veroorzaken.

Belangrijk: Zet de afvoer omhoog voordat u de blazer vervoert. Als de afvoer tijdens het vervoer omlaag blijft staan, kan deze in contact komen met de grond en kan schade aan de afvoer ontstaan.

Onderhoud

Aanbevolen onderhoudsschema

Onderhoudsinterval	Onderhoudsprocedure
Na de eerste 8 bedrijfsuren	<ul style="list-style-type: none">• De conditie en de spanning van de riem controleren.
Na de eerste 10 bedrijfsuren	<ul style="list-style-type: none">• Torsie van wielmoeren controleren.
Bij elk gebruik of dagelijks	<ul style="list-style-type: none">• Motoroliepeil controleren.• Motorscherm en oliekoeler reinigen• De afvoerklem en de afvoergeleiders controleren.
Om de 25 bedrijfsuren	<ul style="list-style-type: none">• Reinig het schuimelement van de filter en controleer het papieren element op beschadiging (doe dit vaker in stoffige of zanderige omstandigheden).
Om de 50 bedrijfsuren	<ul style="list-style-type: none">• De conditie en de spanning van de riem controleren.
Om de 100 bedrijfsuren	<ul style="list-style-type: none">• Het papieren luchtfilterelement vervangen (doe dit vaker in stoffige of zanderige omstandigheden).• De motorolie verversen.
Om de 200 bedrijfsuren	<ul style="list-style-type: none">• Vervang het luchtfilter van de koolstofhouder (vaker onderhoud uitvoeren in erg stoffige of zanderige omstandigheden).• Het filter van de purgeerlijn van de koolstofhouder vervangen.• Brandstoffilter vervangen.• Bougies controleren.
Om de 500 bedrijfsuren	<ul style="list-style-type: none">• Brandstoffilter vervangen.

Controlelijst Dagelijks Onderhoud

Gelieve deze pagina te kopiëren ten behoeve van gebruik bij routinecontroles.

Gecontroleerde item	Voor week van:						
	Ma.	Di.	Wo.	Do.	Vr.	Za.	Zo.
Werking van instrumenten controleren							
Brandstofpeil controleren.							
Motoroliepeil controleren.							
De koelribben van de motor controleren.							
Luchtfilter controleren.							
Controleren of motor ongewone geluiden maakt.							
Controleren op lekkages.							
De bandenspanning controleren.							
Controleer het draaimoment van de afvoerbevestigingsklem.							
Beschadigde lak bijwerken.							

Aantekening voor speciale aandachtsgebieden		
Controle uitgevoerd door:		
Item	Datum	Informatie

Onderhoud van het luchtfilter

Onderhoudsinterval: Om de 25 bedrijfsuren—Reinig het schuimelement van de filter en controleer het papieren element op beschadiging (doe dit vaker in stoffige of zanderige omstandigheden).

Om de 100 bedrijfsuren—Het papieren luchtfilterelement vervangen (doe dit vaker in stoffige of zanderige omstandigheden).

Het luchtfilter controleren

1. Controleer de luchtfilterbehuizing op beschadigingen die een luchtlek zouden kunnen veroorzaken. Controleer of het deksel van de luchtfilterbehuizing helemaal afsluit (Figuur 16).

Opmerking: Beschadigde luchtfilterdeksels of -behuizingen moet u vervangen.

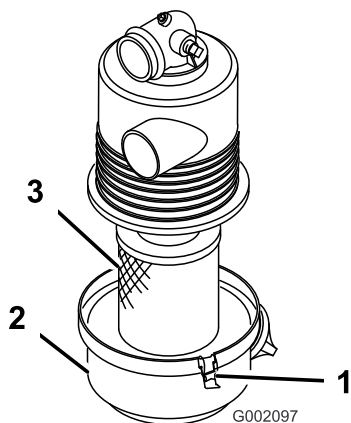

Figuur 16

- | | |
|-------------------------|----------------------|
| 1. Luchtfilterbehuizing | 3. Luchtfilterdeksel |
| 2. Luchtfilterelement | 4. Sluiting |

2. Open de sluitingen waarmee het deksel van het luchtfilter is bevestigd aan het luchtfilterhuis (Figuur 16).
3. Maak het luchtfilterdeksel los van het luchtfilterhuis, en reinig de binnenkant van het deksel (Figuur 16).
4. Schuif het luchtfilterelement voorzichtig uit het luchtfilterhuis.

Opmerking: Om te voorkomen dat er veel stof vrijkomt, mag u het filter niet tegen het luchtfilterhuis slaan.

5. Controleer het luchtfilterelement.
 - Als het luchtfilterelement schoon is, monteert u het filterelement; zie [Luchtfilter monteren](#) (bladz. 20).
 - Als het luchtfilterelement beschadigd is, vervang dan het filterelement; zie [Luchtfilter vervangen](#) (bladz. 20).

Luchtfilter vervangen

1. Verwijder het luchtfilterelement; zie [Het luchtfilter controleren](#) (bladz. 20).
2. Controleer of het nieuwe filter niet is beschadigd door het transport ervan.

Opmerking: Controleer het uiteinde van het filter dat moet aansluiten.

Belangrijk: Een beschadigde filter mag niet worden gemonteerd.

3. Monteer het nieuwe luchtfilter; zie [Luchtfilter monteren](#) (bladz. 20).

Luchtfilter monteren

Belangrijk: Om schade aan de motor te voorkomen, mag u de motor nooit laten lopen zonder dat het complete luchtfilter is gemonteerd.

Belangrijk: Een beschadigd element mag niet worden gebruikt.

Opmerking: Het wordt afgeraden het gebruikte luchtfilterelement te reinigen omdat dit kan leiden tot beschadiging van de filtermedia.

1. Reinig de opening van de vuiluitlaat op het deksel van het luchtfilter.
2. Verwijder de rubberen uitlaatklep van het deksel, maak de holte schoon en plaats de klep terug.
3. Steek het luchtfilterelement in het luchtfilterhuis (Figuur 16).

Opmerking: Zorg ervoor dat het filter op de juiste wijze is afgesloten door de buitenring van het filter aan te drukken als u het filter monteert. Druk niet op het flexibele midden van het filter.

4. Lijn het deksel van het luchtfilter uit met het luchtfilterhuis (Figuur 16).
5. Bevestig het deksel met de vergrendelingen aan de behuizing (Figuur 16).

Onderhoud uitvoeren aan de van de koolstofhouder

Het luchtfilter van de koolstofhouder vervangen

Onderhoudsinterval: Om de 200 bedrijfsuren

1. Zet de motor af, verwijder het contactsleuteltje en wacht totdat alle bewegende onderdelen tot stilstand zijn gekomen voordat u de bestuurderspositie verlaat.
2. Verwijder het luchtfilter van de koolstofhouder en gooi het weg (Figuur 17).

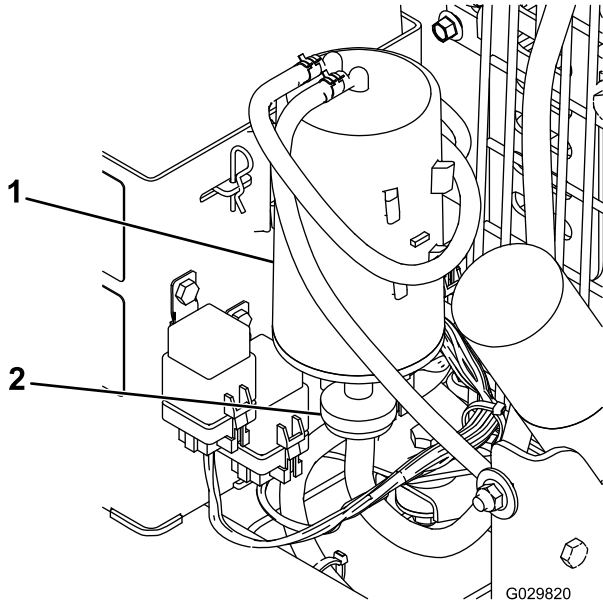

Figuur 17

1. Koolstofhouder
2. Luchtfilter van koolstofhouder

3. Monteer het nieuwe luchtfilter.

Het filter van de purgeerlijn van de koolstofhouder vervangen

Onderhoudsinterval: Om de 200 bedrijfsuren

Opmerking: Controleer regelmatig of het filter van de purgeerlijn vuil is. Vervang het filter als het vuil is.

1. Zet de motor af, verwijder het contactsleuteltje en wacht totdat alle bewegende onderdelen tot stilstand zijn gekomen voordat u de bestuurderspositie verlaat.
2. De verende slangklemmen aan beide zijden van het purgeerlijnfilter van de koolstofhouder wegnemen van het filter (Figuur 18).

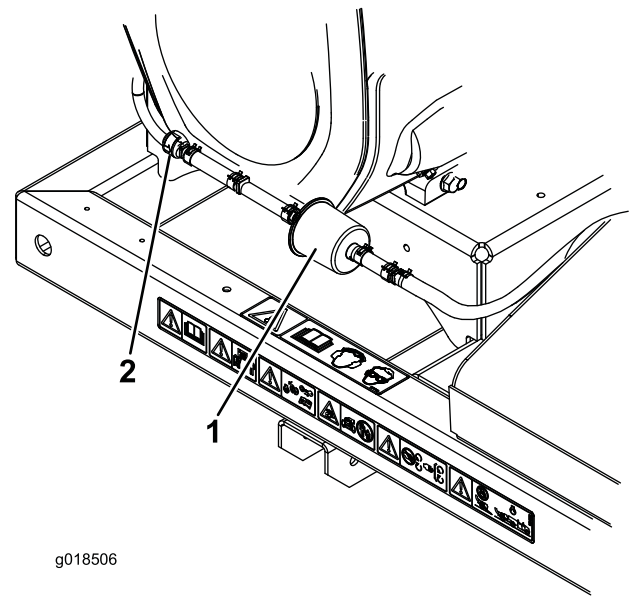

Figuur 18

1. Filter van de purgeerlijn
2. Afsluitklep van de koolstofhouder

3. Verwijder het koolstoffilter en gooi het weg (Figuur 18).
4. Monteer een nieuw filter op de slang. De pijl op het filter moet naar de afsluitklep wijzen. Bevestig met de slangklemmen (Figuur 18).

Motoroliepeil controleren

Opmerking: Ververs de olie vaker als de machine in zeer stoffige of zanderige omstandigheden wordt gebruikt.

Type olie: Reinigingsolie (API-klasse SG, SH, SJ of hoger)

Carterinhoud: met filter, 2 liter

Viscositeit: zie onderstaande tabel.

USE THESE SAE VISCOSITY OILS

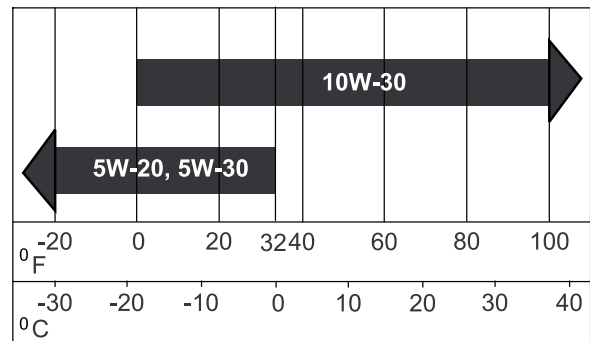

G000238

Figuur 19

Het motoroliepeil controleren

Onderhoudsinterval: Bij elk gebruik of dagelijks

Opmerking: De beste tijd om de motorolie te controleren is wanneer de motor koud is voordat deze is gestart voor de dag. Als hij al heeft gedraaid, moet u de olie eerst terug laten lopen gedurende tenminste 10 minuten voordat u controleert. Als het oliepeil op of onder de BIJVULLEN-markering op de peilstok staat, vul dan olie bij om het oliepeil bij de VOL-markering te brengen. **Niet te vol vullen.** Als het oliepeil tussen de VOL- en de BIJVULLEN-markering ligt, hoeft geen olie te worden bijgevuld.

1. Parkeer de machine op een horizontaal oppervlak.
2. Zet de motor af, verwijder het contactsleuteltje en wacht totdat alle bewegende onderdelen tot stilstand zijn gekomen voordat u de bestuurderspositie verlaat.
3. Maak de omgeving van de peilstok (Figuur 20) schoon, zodat er geen vuil in de vulopening kan komen, wat in motorschade kan resulteren.

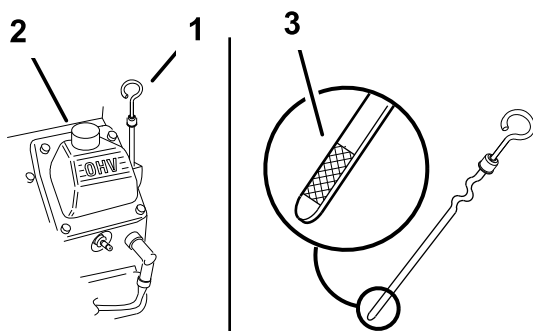

Figuur 20

G002359

1. Oliepeilstok
2. Vulbuis

4. Verwijder de peilstok en veeg het uiteinde schoon (Figuur 20).
5. Schuif de peilstok helemaal in de vulbuis, maar draai hem niet vast in de buis (Figuur 20).
6. Trek de peilstok uit en controleer het oliepeil op het metalen deel. Als het oliepeil laag is, giet u langzaam voldoende olie in de vulbuis totdat het oliepeil de VOL-markering bereikt.

Belangrijk: Niet te veel olie bijvullen en dan de motor laten draaien. Dat kan leiden tot beschadiging van de motor.

Olie verversen

Onderhoudsinterval: Om de 100 bedrijfsuren

1. Start de motor en laat deze 5 minuten lopen. Warme olie kan beter worden afgetapt.
2. Parkeer de machine zo dat de aftapkant iets lager staat dan de andere kant zodat alle olie kan weglopen.

3. Zet de motor af, verwijder het contactsleuteltje en wacht totdat alle bewegende onderdelen tot stilstand zijn gekomen voordat u de bestuurderspositie verlaat.
4. Plaats een opvangbak onder de aftapplug. Draai aan de aftapplug om de olie in de bak te laten lopen (Figuur 21).

Opmerking: Een slang kan worden geplaatst op de afvoerklap om de oliestroom te richten. De slang wordt niet bij de machine geleverd.

5. Als alle olie is weggelopen, draait u de aftapplug dicht.

Opmerking: De oude olie afgeven bij een inzamelcentrum.

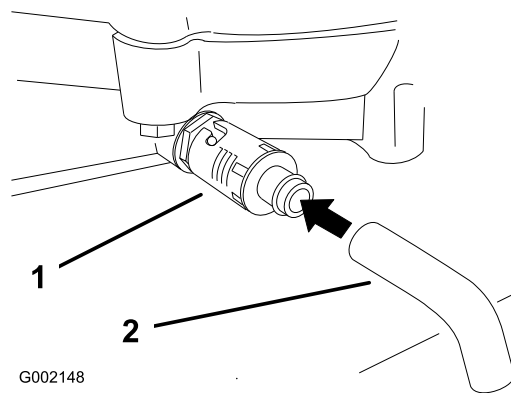

Figuur 21

1. Olieaftapplug
2. Olieaftapslang (niet meegeleverd)

6. Giet ca. 80 % van de gespecificeerde hoeveelheid olie langzaam in de vulbuis (Figuur 20).
7. Controleer het oliepeil; zie [Het motoroliepeil controleren](#) (bladz. 14).
8. Giet langzaam vloeistof bij totdat het peil de VOL-markering bereikt.

Motoroliefilter vervangen

Onderhoudsinterval: Om de 200 bedrijfsuren

Opmerking: Vervang het oliefilter vaker als de machine wordt gebruikt in zeer stoffige of zanderige omstandigheden.

1. Laat de olie uit de motor lopen; raadpleeg [Olie verversen](#) (bladz. 22).
2. Verwijder het oude filter en veeg de pakking van de filtertussenstuk (Figuur 22) schoon.

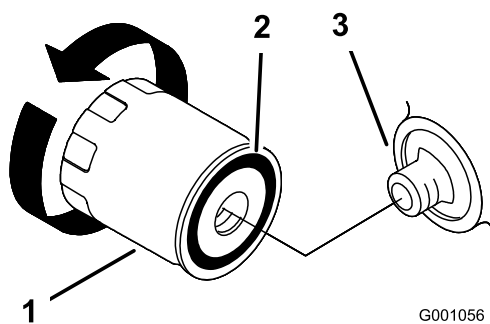

Figuur 22

1. Oliefilter
2. Pakking van tussenstuk
3. Adapter

3. Smeer een dun laagje schone olie op de rubberen pakking van het nieuwe filter (Figuur 22).
4. Plaats het nieuwe filter op het filtertussenstuk, draai het oliefilter rechtsom totdat de rubberen pakking contact maakt met het filtertussenstuk. Draai het filter vervolgens nog een extra 2/3 tot 1 slag vast (Figuur 22).
5. Vul het carter met het juiste type nieuwe olie; zie [Motoroliepeil controleren](#) (bladz. 21).
6. Laat de motor ongeveer drie minuten draaien, zet de motor af en controleer op olieklekken rond het oliefilter.
7. Controleer nogmaals het oliepeil en vul indien nodig olie bij.

De afstandsbediening en basiseenheid verbinden

Belangrijk: Lees eerst de volledige procedure voordat u de verbingsprocedure start.

Voordat u het systeem kunt gebruiken moet de afstandsbediening in communicatie staan met de basiseenheid. De afstandsbediening wordt door de fabrikant verbonden met de basiseenheid. Dit gebeurt door middel van de verbingsprocedure. Als u de communicatie tussen de afstandsbediening en de basiseenheid moet herstellen (bv. als u een nieuwe of reserveafstandsbediening voor het eerst gebruikt met een bestaande basiseenheid), moet u de volgende verbingsprocedure uitvoeren.

Opmerking: Als u de afstandsbediening met een andere basiseenheid verbindt, wordt de verbinding van die afstandsbediening met de oorspronkelijke basiseenheid verbroken.

1. Schakel de stroom van de basiseenheid uit.
2. Ga met de afstandsbediening in de hand in de buurt van de basiseenheid staan op een plaats waar zich geen obstakels tussen de twee organen bevinden.
3. Houd tegelijkertijd de knop RECHTS DRAAIEN en de knop LINKS DRAAIEN ingedrukt. Het ledlampje zal ongeveer één keer per seconde knippen.

4. Hou de twee knoppen ingedrukt tot het ledlampje ongeveer twee keer per seconde knippert.
5. Laat de knoppen los.
6. Hou de knop LINKS DRAAIEN ingedrukt. Het ledlampje zal ongeveer twee keer per seconde knipperen.
7. Blijf de knop LINKS DRAAIEN ingedrukt houden en draai het sleuteltje naar de stand LOPEN. Het ledlampje zal blijven branden als de procedure gelukt is.

Opmerking: Dit kan tot 20 seconden duren.

8. Laat de knop LINKS DRAAIEN los.

Het systeem kan nu worden gebruikt met die specifieke afstandsbediening.

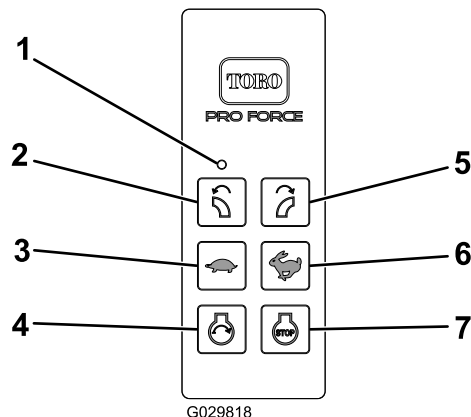

Figuur 23

1. Ledlamp
2. Links draaien
3. Motoroerental verlagen
4. Motor starten
5. Rechts draaien
6. Motoroerental verhogen
7. Motor afzetten

Onderhoud van de bougies

Zorg ervoor dat de elektrodenafstand tussen de centrale elektrode en de massa-elektrode correct is voordat u de bougies monteert. Gebruik een bougiesleutel voor het (de)monteren van de bougies en een voelmaat voor het meten en afstellen van de elektrodenafstand. Monteer indien nodig nieuwe bougies.

Type: Champion® RC12YC, Champion® Platinum 3071 of een equivalent type.

Elektrodenafstand: 0,76 mm

Bougies controleren

Onderhoudsinterval: Om de 200 bedrijfsuren

1. Bekijk de binnenkant van de bougies (Figuur 24). Als de isolator lichtbruin of grijs is, werkt de motor naar behoren. Een zwarte laag op de isolator duidt meestal op een vuil luchtfilter.

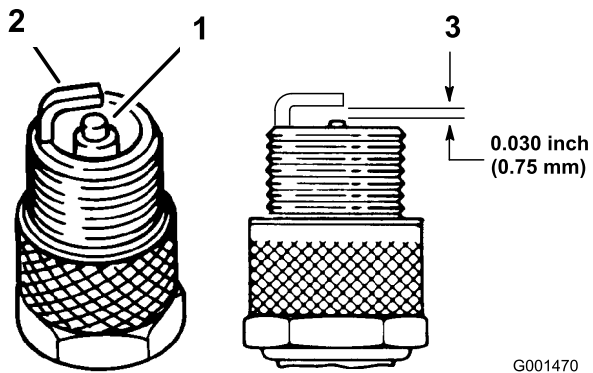

Figuur 24

G001470

1. Centrale elektrode met isolator
2. Massa-elektrode
3. Elektrodenafstand (niet op schaal weergegeven)

Belangrijk: Bougies altijd vervangen bij een zwarte laag op de bougie, versleten elektroden, een vette laag op de bougie of scheuren.

2. Controleer de afstand tussen de centrale elektrode en de massa-elektrode (Figuur 24). Verbuig de massa-elektrode (Figuur 24) om de juiste afstand in te stellen indien dit nodig is.

Bougies verwijderen

1. Zet de motor af, verwijder het contactsleuteltje en wacht totdat alle bewegende onderdelen tot stilstand zijn gekomen alvorens de bestuurderspositie te verlaten.
2. Maak de bougiekabels los van de bougies (Figuur 25).

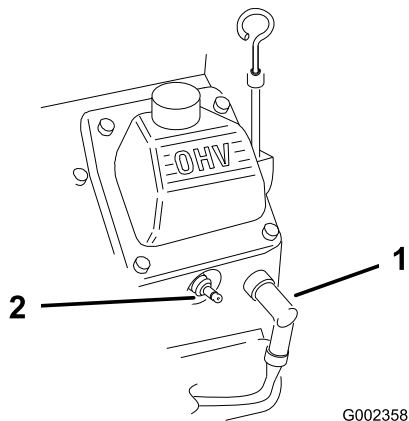

Figuur 25

G002358

1. Bougiekabel
2. Bougie

Bougies monteren

1. Monteer de bougies en de metalen ring. Controleer of de elektrodenafstand correct is.
2. Haal de bougies aan met 24,4 tot 29,8 Nm.
3. Sluit de bougiekabels aan op de bougies (Figuur 24).

Brandstoffilter vervangen

Onderhoudsinterval: Om de 500 bedrijfsuren

Na verwijdering mag u nooit een vuil filter opnieuw aan de brandstofslang monteren.

1. Zet de motor af, verwijder het contactsleuteltje en wacht totdat alle bewegende onderdelen tot stilstand zijn gekomen alvorens de bestuurderspositie te verlaten.
2. Laat de motor afkoelen.
3. Druk de uiteinden van de slangklemmen naar elkaar toe en schuif ze weg van het filter (Figuur 26).

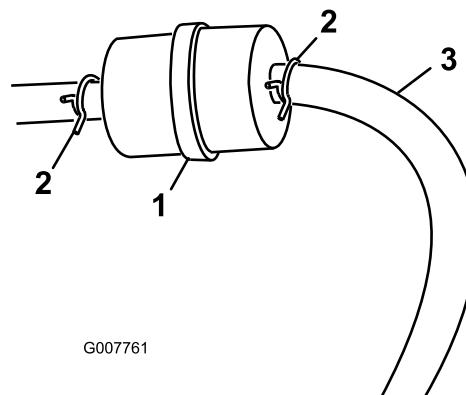

G007761

Figuur 26

1. Brandstoffilter
2. Slangklem

4. Trek het filter uit de brandstofslangen.
5. Monteer een nieuw filter en schuif de slangklemmen terug tot dicht bij het filter (Figuur 26).

3. Maak de omgeving van de bougie schoon om te voorkomen dat er vuil in de motor komt, wat beschadiging kan veroorzaken.
4. Verwijder de bougies en de metalen pakkingringen.

Onderhoud van de brandstoftank

⚠ GEVAAR

In bepaalde omstandigheden is benzine uiterst ontvlambaar en zeer explosief. Brand of explosie van benzine kan brandwonden bij u of anderen en materiële schade veroorzaken.

- Tap de benzine af uit de brandstoftank wanneer de motor koud is. Doe dit buiten op een open terrein. Eventueel gemorste benzine opnemen.
- Rook nooit als u benzine aftapt en blijf uit de buurt van open vuur of als de kans bestaat dat benzinedampen door een vonk kunnen ontbranden.

1. Parkeer de machine op een horizontaal oppervlak zodat alle benzine kan weglopen uit de brandstoftanks.
2. Zet de motor af, verwijder het contactsleuteltje en wacht totdat alle bewegende onderdelen tot stilstand zijn gekomen voordat u de bestuurderspositie verlaat.
3. Maak de slangklem op het brandstoffilter los en schuif deze over de brandstofslang weg van het brandstoffilter (Figuur 26).
4. Ontkoppel de brandstofslang van het brandstoffilter (Figuur 26).

Opmerking: Laat de benzine in een benzineblik of opvangbak lopen (Figuur 26).

Opmerking: Omdat de tank leeg is, is dit een uitstekend moment om het brandstoffilter te vervangen.

5. Plaats de brandstofslang op het filter. Schuif de slangklem dicht op het filter om de brandstofslang vast te zetten (Figuur 26).

Motorscherm en oliekoeler reinigen

Onderhoudsinterval: Bij elk gebruik of dagelijks

Vóór elk gebruik moet u het motorscherm en de oliekoeler controleren en reinigen. Verwijder aangekoekt gras en vuil van het scherm van de oliekoeler en het motorscherm (Figuur 27).

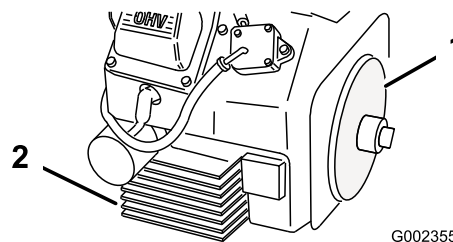

Figuur 27

1. Motorscherm
2. Oliekoeler

De afvoer controleren

Onderhoudsinterval: Bij elk gebruik of dagelijks

De afvoerklem controleren

Controleer de afvoerklem (Figuur 28) dagelijks om te controleren of deze goed vastzit. Als de afvoer over obstakels of door lage stukken in het terrein wordt getrokken, kan deze losraken van de klem. Draai de klemsluitingen vast met een torsie van 5,1 tot 5,7 Nm.

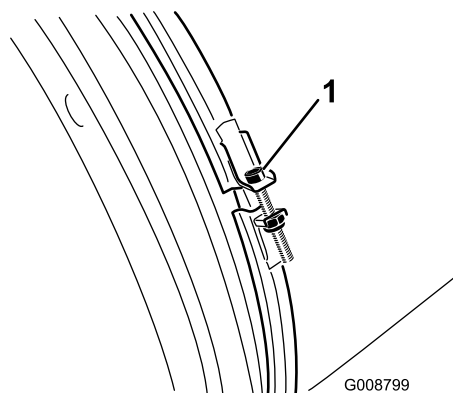

Figuur 28

1. Afvoerklem

De afvoergeleiders schoonmaken

Zoek resten van gras, vuil en afval rond en tussen de afvoergeleiders en verwijder ze (Figuur 29). Als u de afvoergeleiders niet schoonhoudt, kan het zijn dat de afvoer niet vrij ronddraait en kan de motor stilvallen.

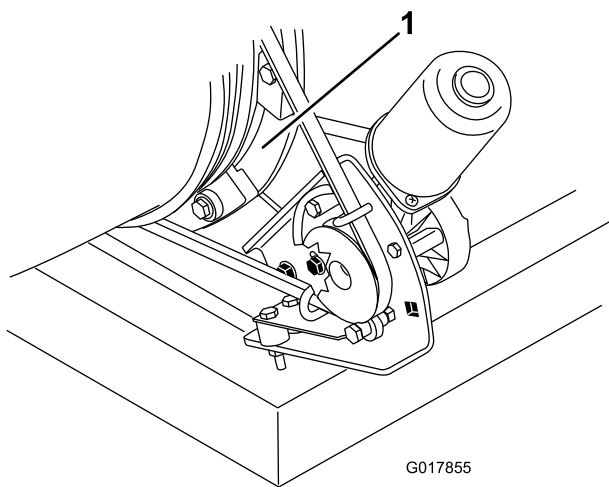

Figuur 29

1. Afvoergeleiders

De riem afstellen

Onderhoudsinterval: Na de eerste 8 bedrijfsuren

Om de 50 bedrijfsuren

Als de riem wegglijdt bij het veranderen van de richting van de afvoer, moet de riem anders worden ingesteld.

1. Draai de bouten los die de bevestigingsbeugel aan het frame van de blazer bevestigen (Figuur 30).
2. Plaats een momentsleutel op de montagebeugel voor de poelie (Figuur 30).
3. Draai de montagebeugel van de poelie weg van de afvoer tot de momentsleutel 22,6 tot 26,0 Nm aangeeft (Figuur 30).
4. Draai de montagebouten vast.

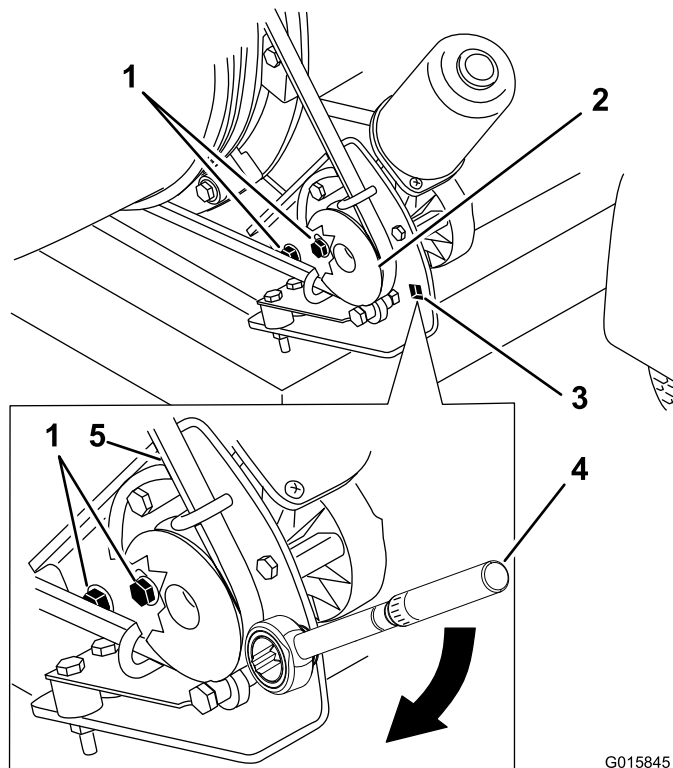

Figuur 30

- | | |
|-------------------------------|---|
| 1. Montagebouten | 4. Momentsleutel op montagebeugel poelie (22,6 tot 26,0 Nm) |
| 2. Poelie | 5. Riem |
| 3. Opening voor momentsleutel | |

Elektrisch onderhoud

Belangrijk: Voordat er laswerkzaamheden worden verricht aan de machine, moet u de accupoolconnector losmaken van de wisselstroomdynamo om schade aan het elektrische systeem te voorkomen.

De batterijen van de afstandsbediening vervangen

De afstandsbediening werkt met 4 AAA-batterijen. Om beschadiging van het toestel te vermijden moet u de batterijen correct plaatsen. Kijk hiervoor naar de aanduiding op de binnenkant van het vakje. Om de batterijen van de afstandsbediening te vervangen of plaatsen:

1. Verwijder de 6 schroeven van de achterkant van de afstandsbediening en verwijder het deksel (Figuur 31).

Opmerking: Laat indien mogelijk de rubberen afdichting en de stalen pakking in de groef zitten als u het deksel en de batterijen verwijdert.

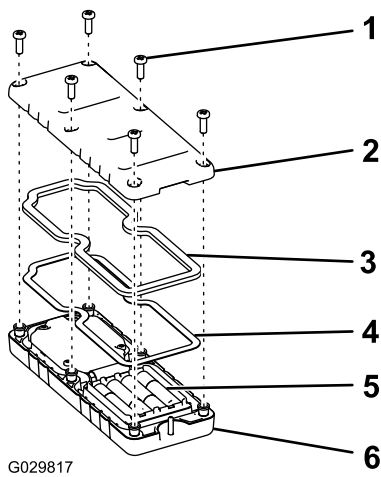

Figuur 31

- | | |
|---------------|----------------------|
| 1. Schroef | 4. Stalen pakking |
| 2. Kap | 5. Batterijen |
| 3. Afdichting | 6. Afstandsbediening |

2. Verwijder de oude batterijen en voer ze af volgens de plaatselijke wet- en regelgeving.
3. Let op de polariteit van de batterijen terwijl u de nieuwe plaatst.

Opmerking: Als de batterijen onjuist worden geplaatst, raakt de eenheid niet beschadigd, maar ze zal niet functioneren.

4. Als u per ongeluk de rubberen afdichting en de stalen pakking hebt verwijderd, moet u ze zorgvuldig terug plaatsen in de groef in de afstandsbediening.
5. Plaats het deksel terug en bevestig het met de 6 schroeven die u eerder hebt verwijderd (Figuur 31) en draai deze vast met een torsie van 1,5 tot 1,7 Nm.

Zekeringen

Motor

Een 15 A in-line zekering maakt deel uit van de kabelboom van de motor (Figuur 32).

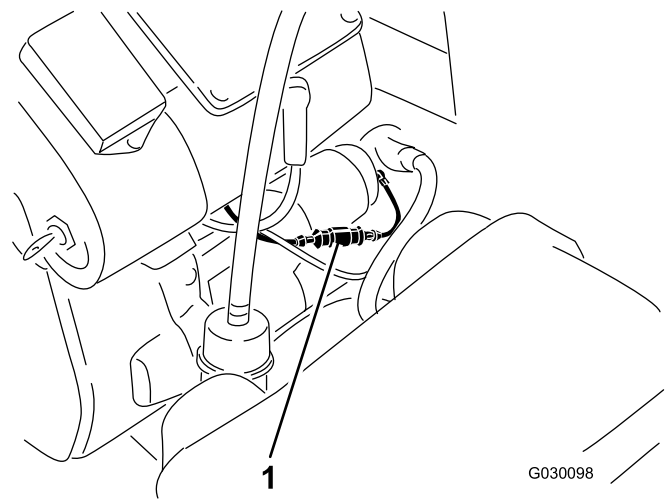

Figuur 32

1. Zekering

Ontvanger

Een zekeringenblok maakt deel uit van de bedrading van de ontvanger. Het bevindt zich achter de ontvanger, aan de rechterkant van de bedieningstoren (Figuur 33).

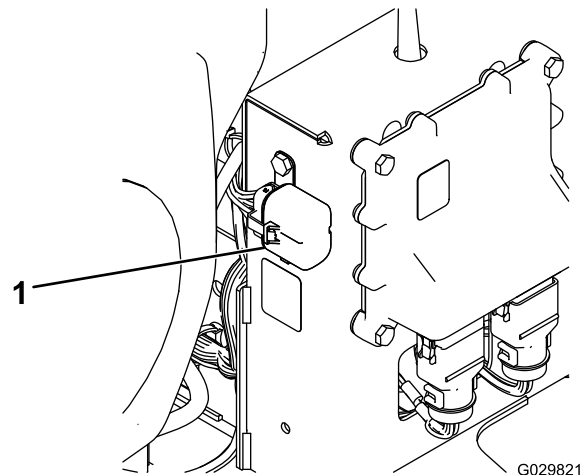

Figuur 33

1. Zekering

Stalling

1. Zet de motor af, verwijder de bougiekabel en haal het sleuteltje uit het contact.
2. Maaisel, vuil en vet van de buitenkant van de gehele machine verwijderen, met name van de motor. Verwijder vuil en kaf van buitenkant van de cilinder, de koelribben van de cilinderkop en de ventilatorbehuizing.

Belangrijk: U kunt het voertuig met een mild reinigingsmiddel en water wassen. Was de machine nooit met een hogedrukreiniger. Vermijd het gebruik van teveel water.

3. Geef het luchtfilter een onderhoudsbeurt; zie [Onderhoud van het luchtfilter \(bladz. 20\)](#).
4. Ververs de olie in het carter; zie [Motoroliepeil controleren \(bladz. 21\)](#).
5. Controleer de bandenspanning; zie [Bandenspanning controleren \(bladz. 14\)](#).
6. Wanneer de machine langer dan 30 dagen niet wordt gebruikt, moet deze worden voorbereid op stalling. De machine wordt als volgt voorbereid op stalling:
 - A. Voeg een stabilisator/conditioner op aardoliebasis toe aan de brandstof in de tank. Volg de mengvoorschriften van de fabrikant van de stabilisator op. Gebruik geen stabilisator op alcoholbasis (ethanol of methanol).

Opmerking: Stabilisator/conditioner werkt het best als het met verse benzine wordt vermengd en altijd wordt gebruikt.

- B. Laat de motor vijf minuten lopen om de stabilisator/conditioner door het brandstofsysteem te verspreiden.
- C. Zet de motor af, wacht totdat deze is afgekoeld en laat de benzine uit de tank lopen; zie [Onderhoud van de brandstoftank \(bladz. 25\)](#).
- D. Motor opnieuw starten en laten lopen totdat deze afslaat.
- E. Choke de motor. Start de motor en laat hem lopen totdat deze niet meer start.
- F. U moet brandstof op de juiste wijze afvoeren. Verwerk deze volgens de plaatselijk geldende voorschriften.

Belangrijk: Benzine waaraan stabilisator/conditioner is toegevoegd, niet langer dan 90 dagen bewaren.

7. Verwijder de bougie(s) en controleer haar (hun) toestand; zie [Onderhoud van de bougies \(bladz. 23\)](#). Nadat de bougie(s) uit de motor is (zijn) verwijderd, giet u 2 eetlepels motorolie in de bougie-opening. Gebruik de startmotor om de motor te laten draaien en zo de olie over de cilinderwand te verspreiden. Monteer de bougie(s). De bougiekabel niet op de bougie(s) drukken.
8. Controleer alle bouten, schroeven en moeren en draai deze vast. Vervang of repareer beschadigde delen.
9. Werk alle krassen en beschadigingen van de lak bij. Bijwerkklak is verkrijgbaar bij een erkende servicedealer.
10. Stal de machine in een schone, droge garage of opslagruimte. Verwijder het sleuteltje uit het contact en bewaar dit buiten bereik van kinderen of onbevoegde personen. Dek de machine af om deze te beschermen en schoon te houden.

Afvalverwijdering

Motorolie, motor en batterijen van de afstandsbediening zijn milieuvervuilend. Verwijder deze stoffen volgens de plaatselijke voorschriften.

Problemen, oorzaak en remedie

Storingscodes controleren

Als het diagnoselampje aangeeft dat er een fout is in het systeem (zie [Diagnoselampje \(bladz. 12\)](#)), moet u de storingscodes controleren om te bepalen wat er fout is met de machine.

De diagnosemodus inschakelen en de codes controleren

1. Draai het contactsleuteltje op UIT om de stroom uit te zetten.
2. Trek de bevestigde dop van de 2 diagnostische paralleelaansluitingen ([Figuur 34, A](#)).
3. Sluit de diagnostische paralleelaansluitingen op elkaar aan ([Figuur 34, B](#)).

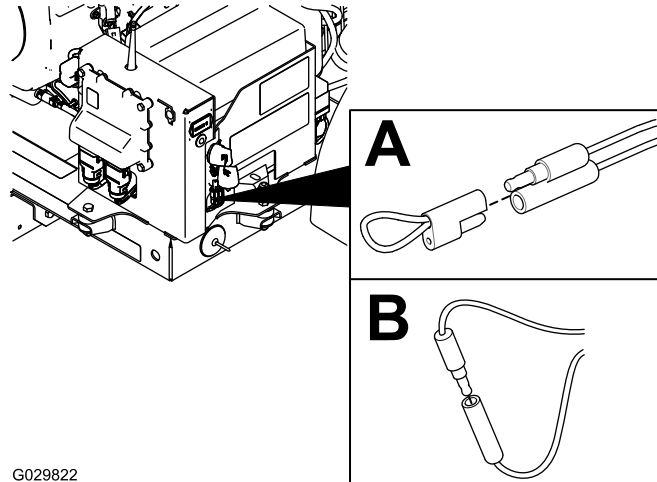

G029822

Figuur 34

-
4. Draai het contactsleuteltje op LOPEN om de stroom aan te zetten.
 5. Tel het aantal keren dat het lampje knippert om de storingscode te bepalen en raadpleeg dan de volgende tabel:

Opmerking: Als er meerdere storingen zijn, zullen beide storingen in knippersignalen worden aangegeven, gevolgd door een lange pauze. Daarna zullen de knippersequenties worden herhaald.

Code	Knipperpatroon led	Gedrag	Details
Specifieke storingen van de machine			
11	Een keer knipperen, pauze, een keer knipperen, lange pauze, dan herhaling	Er is geen communicatie meer met de basiseenheid.	De aansluiting is niet verbonden; zoek de loszittende of afgekoppelde aansluiting van de kabelboom en sluit deze aan.
			Er is iets mis met de draden, neem contact op met uw Toro-dealer.
			De basiseenheid is niet goed; neem contact op met uw Toro-dealer.
12	Een keer knipperen, pauze, twee keer knipperen, pauze, dan herhaling	De versie van de basiseenheid en/of de afstandsbediening is niet compatibel	Foute software (installeer de juiste software van TORODIAG), neem contact op met uw Toro-dealer.
13	Een keer knipperen, pauze, drie keer knipperen, lange pauze, dan herhaling	Slechte afstandsbediening – niet geïmplementeerd op RevA	Verkeerde productassociatie (d.w.z. proberen de software op een MH-400 te updaten met een ProPass afstandsbediening)
14		ETR is gedaald door een te lage oliedruk.	Oliedruk is te laag; controleer de olie. Als dit blijft duren, kan de oliedrukschakelaar beschadigd zijn.
15		ETR is gedaald door een te lage spanning.	Spanningsregelaar of wisselstroomdynamo werkt niet goed; neem contact op met uw Toro-dealer.

De storingscodes resetten

Nadat het probleem opgelost is, moet u de diagnostische aansluitingen loskoppelen en opnieuw aansluiten. Het diagnoselampje zal constant één keer per seconde knipperen.

De diagnosemodus verlaten

1. Draai het contactsleuteltje op UIT om de stroom uit te zetten.
2. Koppel de diagnostische parallelaansluitingen los.
3. Duw de bevestigde dop op de 2 diagnostische parallelaansluitingen.
4. Draai het contactsleuteltje op LOPEN om de stroom aan te zetten.

Lijst met internationale dealers

Dealer:	Land:	Telefoonnummer:	Dealer:	Land:	Telefoonnummer:
Agrolanc Kft	Hongarije	36 27 539 640	Maquiver S.A.	Colombia	57 1 236 4079
Balama Prima Engineering Equip.	Hongkong	852 2155 2163	Maruyama Mfg. Co. Inc.	Japan	81 3 3252 2285
B-Ray Corporation	Korea	82 32 551 2076	Mountfield a.s.	Tsjechië	420 255 704 220
Casco Sales Company	Puerto Rico	787 788 8383	Mountfield a.s.	Slowakije	420 255 704 220
Ceres S.A.	Costa Rica	506 239 1138	Munditol S.A.	Argentinië	54 11 4 821 9999
CSSC Turf Equipment (pvt) Ltd.	Sri Lanka	94 11 2746100	Norma Garden	Rusland	7 495 411 61 20
Cyril Johnston & Co.	Noord-Ierland	44 2890 813 121	Oslinger Turf Equipment S.A.	Ecuador	593 4 239 6970
Cyril Johnston & Co.	Ierland	44 2890 813 121	Oy Hako Ground and Garden Ab	Finland	358 987 00733
Equiver	Mexico	52 55 539 95444	Parkland Products Ltd.	Nieuw-Zeeland	64 3 34 93760
Femco S.A.	Guatemala	502 442 3277	Perfetto	Polen	48 61 8 208 416
ForGarder OU	Estland	372 384 6060	Pratoverde SRL.	Italië	39 049 9128 128
G.Y.K. Company Ltd.	Japan	81 726 325 861	Prochaska & Cie	Oostenrijk	43 1 278 5100
Geomechaniki of Athens	Griekenland	30 10 935 0054	RT Cohen 2004 Ltd.	Israël	972 986 17979
Golf international Turizm	Turkije	90 216 336 5993	Riversa	Spanje	34 9 52 83 7500
Guandong Golden Star	China	86 20 876 51338	Lely Turfcare	Denemarken	45 66 109 200
Hako Ground and Garden	Zweden	46 35 10 0000	Solvert S.A.S.	Frankrijk	33 1 30 81 77 00
Hako Ground and Garden	Noorwegen	47 22 90 7760	Spypros Stavrinides Limited	Cyprus	357 22 434131
Hayter Limited (U.K.)	Verenigd Koninkrijk	44 1279 723 444	Surge Systems India Limited	India	91 1 292299901
Hydroturf Int. Co Dubai	Verenigde Arabische Emiraten	97 14 347 9479	T-Markt Logistics Ltd.	Hongarije	36 26 525 500
Hydroturf Egypt LLC	Egypte	202 519 4308	Toro Australia	Australië	61 3 9580 7355
Irrimac	Portugal	351 21 238 8260	Toro Europe NV	België	32 14 562 960
Irrigation Products Int'l Pvt Ltd.	India	0091 44 2449 4387	Valtech	Marokko	212 5 3766 3636
Jean Heybroek BV	Nederland	31 30 639 4611	Victus Emak	Polen	48 61 823 8369

Privacyverklaring voor Europa

De informatie die Toro verzamelt

Toro Warranty Company (Toro) respecteert uw privacy. Om uw garantieclaim te behandelen en contact met u op te nemen in het geval van een terugroepactie vragen wij u om bepaalde persoonlijke informatie mee te delen, hetzij direct of via uw lokale Toro-dealer.

Het Toro garantiesysteem wordt gehost op servers in de Verenigde Staten, waar de privacywet mogelijk niet dezelfde bescherming biedt als in uw land.

DOOR UW PERSOONLIJKE GEGEVENS MET ONS TE DELEN STEM U IN MET DE VERWERKING VAN UW PERSOONLIJKE GEGEVENS ZOALS BESCHREVEN IN DEZE PRIVACYVERKLARING.

Hoe Toro informatie gebruikt

Toro kan uw persoonsgegevens gebruiken om uw garantieclaim te behandelen, contact met u op te nemen in het geval van een terugroepactie, of voor een ander doeleinde waarvan we u op de hoogte brengen. Toro kan uw informatie delen met zijn afdelingen, dealers of andere zakenpartners in verband met deze activiteiten. We verkopen uw persoonsgegevens niet aan andere bedrijven. We behouden ons het recht voor om persoonsgegevens te delen teneinde te voldoen aan geldende wetten en verzoeken van de aangewezen autoriteiten, opdat wij onze systemen naar behoren kunnen gebruiken of met het oog op onze eigen bescherming of die van andere gebruikers.

Behoud van uw persoonlijke informatie

Wij bewaren uw persoonsgegevens zo lang als nodig is voor de doeleinden waarvoor ze oorspronkelijk werden verzameld of voor andere legitieme doeleinden (zoals naleving van voorschriften), of zo lang als vereist is door de van toepassing zijnde wet.

Toro's engagement voor de beveiliging van uw persoonlijke gegevens.

We nemen redelijke voorzorgen om uw persoonlijke gegevens te beschermen. We proberen bovendien de nauwkeurigheid en geldigheid van persoonlijke gegevens te waarborgen.

Toegang tot en aanpassing van uw persoonlijke informatie

Als u toegang wenst tot uw persoonlijke gegevens of deze wilt aanpassen, gelieve dan een e-mail te sturen naar legal@toro.com.

Australische consumentenwet

Australische klanten kunnen voor informatie over de Australische consumentenwet (Australian Consumer Law) terecht bij de lokale Toro-dealer of ze kunnen deze informatie in de doos vinden.



De Algemene Garantievoorwaarden voor Toro-producten

2 jaar beperkte garantie

Voorwaarden en producten waarvoor de garantie geldt

De Toro Company en de hieraan gelieerde onderneming, Toro Warranty Company, bieden krachtens een overeenkomst tussen beide ondernemingen gezamenlijk de garantie dat uw Toro-product (hierna: het 'product') gedurende twee jaar of 1500 bedrijfsuren* vrij van materiaalgebreken of fabricagefouten is, met dien verstande dat hierbij de kortste periode moet worden aangehouden. Deze garantie geldt voor alle producten met uitzondering van beluchters (zie de afzonderlijke garantieverklaringen voor deze producten). In een geval waarin de garantie van toepassing is, zullen wij het product kosteloos repareren en ook niet de kosten van diagnose, arbeid, onderdelen en transport in rekening brengen. De garantie gaat in op de datum waarop het product is geleverd aan de oorspronkelijke koper. * Het product is uitgerust met een urenteller.

Aanwijzingen voor aanvraag van garantieservice

U dient contact op te nemen met de distributeur of erkende dealer bij wie u het product heeft gekocht, zodra u denkt dat er sprake is van een geval waarop de garantie van toepassing is. Als het u moeite kost een distributeur of erkende dealer te vinden of vragen over rechten of plichten uit hoofde van de garantie heeft, kunt u contact met ons opnemen op:

Toro Commercial Products Service Department
Toro Warranty Company
8111 Lyndale Avenue South
Bloomington, MN 55420-1196, VS
+1-952-888-8801 of +1-800-952-2740
E-mail: commercial.warranty@toro.com

Plichten van de eigenaar

Als eigenaar van het product bent u verantwoordelijk voor de vereiste onderhouds- en afstelwerkzaamheden die worden vermeld in de *Gebruikershandleiding*. Indien u nalaat de vereiste onderhouds- en afstelwerkzaamheden uit te voeren, kan dit aanleiding zijn een aanspraak op garantie af te wijzen.

Zaken en gevallen die niet onder de garantie vallen

Niet alle stringen of defecten van het product die plaatsvinden tijdens de garantieperiode, zijn materiaalgebreken of fabricagefouten. Buiten deze garantie vallen:

- Defecten als gevolg van het gebruik van andere dan originele Toro-onderdelen, of als gevolg van de montage en gebruik van additionele, gewijzigde of niet van Toro afkomstige accessoires en producten. De fabrikant van deze artikelen kan een afzonderlijke garantie verstrekken.
- Defecten als gevolg van nalatigheid om aanbevolen onderhouds- en/of afstelwerkzaamheden te verrichten. Als u uw Toro product niet goed onderhoudt volgens de lijst met aanbevolen onderhoudswerkzaamheden in de *Gebruikershandleiding*, kan dit ertoe leiden dat garantieclaims worden afgewezen.
- Defecten als gevolg van verkeerd, achteloos of roekeloos gebruik van het product.
- Onderdelen die onderhevig zijn aan slijtage door gebruik, tenzij deze gebreken vertonen. Voorbeelden van onderdelen die slijten of worden verbruikt tijdens een normaal gebruik van het product zijn onder meer, maar niet uitsluitend: remblokken en remvoeringen, koppelingsvoeringen, maaimessen, messenkooien, rollen en lagers (verzegeld of smeerbaar), snijplaten, bougies, zwenkwielen en zwenkwielagers, banden, filters, drijfriemen en sommige onderdelen van spuitmachines zoals membranen, spuitdoppen, afsluitkleppen en dergelijke.
- Defecten veroorzaakt door externe invloeden. Externe invloeden zijn onder meer, maar niet uitsluitend: weersomstandigheden, wijze van opslag, verontreiniging, gebruik van niet-goedgekeurde brandstoffen, koelvloeistoffen, smeermiddelen, additieven, meststoffen, water, chemicaliën en dergelijke.
- Stringen of gebrekkige prestaties die het gevolg zijn van het gebruik van brandstoffen (bv. benzine, diesel of biodiesel) die niet voldoen aan hun respectievelijke industriestandaarden.

Andere landen dan de VS of Canada

Kopers van Toro-producten die zijn geëxporteerd uit de Verenigde Staten of Canada, moeten contact opnemen met hun Toro Distributeur (Dealer) voor de garantiebepaling die in hun land, provincie of staat van toepassing zijn. Als u om een of andere reden ontevreden bent over de service van uw dealer of moeilijk informatie over de garantie kunt krijgen, verzoeken wij u contact op te nemen met de Toro-importeur.

- Normale geluidssterkte, trillingen, slijtage en achteruitgang.
- Normale slijtage omvat onder meer, maar niet uitsluitend: schade aan stoelen als gevolg van slijtage of afschuring, afgebladderde verfoppervlakken, beschadigde stickers en krassen op ruiten.

Onderdelen

Garantie wordt verleend op onderdelen die moeten worden vervangen in het kader van het vereiste onderhoud, gedurende de garantieperiode tot hun geplande vervanging. Een onderdeel dat uit hoofde van de garantie is vervangen, komt voor de duur van de oorspronkelijke productgarantie in aanmerking voor de garantie en wordt eigendom van Toro. Toro beslist in laatste instantie of een onderdeel of een groep van onderdelen wordt gerepareerd of vervangen. Toro mag voor garantiereparaties in de fabriek gereviseerde onderdelen gebruiken.

Garantie semitractieaccu en lithiumionaccu:

Semitractieaccu's en lithiumionaccu's hebben een specifiek totaal aantal kilowatturen die zij tijdens hun levensduur kunnen leveren. De wijze waarop zij worden gebruikt, opgeladen en onderhouden kan hun levensduur verlengen of bekorten. Als de accu's in dit product worden gebruikt, zal hun bruikbaarheid tussen de oplaadintervallen langzaam verminderen totdat zij volledig uitgeput zijn. Vervanging van een accu die is uitgeput als gevolg van normaal gebruik, is de verantwoordelijkheid van de eigenaar van het product. Een accu moet soms tijdens de normale garantieperiode op kosten van de eigenaar worden vervangen. Opmerking: (Alleen lithiumionaccu): Een lithiumionaccu heeft een gedeeltelijke proratarantie die loopt van jaar 3 tot jaar 5 en gebaseerd is op de tijd die de accu al dienst heeft gedaan en de gebruikte kilowatturen. Raadpleeg de *Gebruikershandleiding* voor meer informatie.

Onderhoud op kosten van de eigenaar

Opvoeren van de motor, smeren, reinigen en waxen, het vervangen van filters, koelvloeistof en het uitvoeren van aanbevolen onderhoudswerkzaamheden behoren tot de gebruikelijke werkzaamheden die nodig zijn voor Toro-producten en die voor rekening van de eigenaar zijn.

Algemene voorwaarden

Op grond van deze garanties mogen reparaties uitsluitend worden uitgevoerd door een erkende Toro-dealer.

The Toro Company en de Toro Warranty Company zijn niet aansprakelijk voor indirecte of bijkomende schade of gevolgschade in samenhang met het gebruik van de Toro-producten die onder deze garantie vallen, inclusief de kosten of uitgaven voor de levering van vervangen materiaal of diensten gedurende een redelijke periode van onbruikbaarheid of buitengebruikstelling tijdens de uitvoering van reparatiewerkzaamheden op grond van deze garantie. Met uitzondering van de emissiegarantie waarnaar hieronder, indien van toepassing, wordt verwezen, bestaat er geen andere expliciete garantie. Alle impliciete garanties van verkoopbaarheid of geschiktheid voor gebruik zijn beperkt tot de duur van deze expliciete garantie.

Sommige landen staan uitsluitingen van bijkomende schade of gevolgschade of beperkingen op de duur van de impliciete garantie niet toe, zodat bovengenoemde uitsluitingen en beperkingen in uw geval mogelijk niet van toepassing zijn. Deze garantie geeft u specifieke juridische rechten; daarnaast kunt u beschikken over andere rechten die per land kunnen verschillen.

Opmerking met betrekking tot de garantie op de motor:

Het emissiecontrolesysteem op uw product kan vallen onder de dekking van een afzonderlijke garantie die tegemoetkomt aan de eisen van de Amerikaanse Environmental Protection Agency (EPA) en /of de California Air Resources Board (CARB). De beperkingen van de bedrijfsuren die hierboven zijn genoemd, gelden niet voor de garantie op het emissiecontrolesysteem. Zie de garantieverklaring voor het controlesysteem van de emissie van de motor in de *Gebruikershandleiding* van uw product of in het documentatiemateriaal van de fabrikant van de motor voor nadere bijzonderheden.