



Kit scarico posteriore

Tosaerba professionali Recycler® con raccolta posteriore

N° del modello 130-9734

Istruzioni di installazione

Conservate queste istruzioni con il *Manuale dell'operatore* per la vostra macchina.

⚠ AVVERTENZA

CALIFORNIA

Avvertenza norma "Proposition 65"

Il presente prodotto contiene una o più sostanze chimiche che nello Stato della California sono considerate cancerogene e causa di anomalie congenite o di altre problematiche della riproduzione.

Installazione del deflettore di scarico posteriore

⚠ AVVERTENZA

Le lame sono affilate e possono causare gravi ferite in caso di contatto.

Prima di lasciare la postazione dell'operatore, spegnete il motore e attendete l'arresto di tutte le parti in movimento.

⚠ AVVERTENZA

Se lasciate scoperta l'apertura di scarico, è probabile che degli oggetti vengano lanciati nella direzione vostra o degli astanti. Inoltre possibile venire a contatto con la lama. Il contatto con la lama o gli oggetti scagliati possono causare ferite o decesso.

Non utilizzate mai la macchina se il deflettore o il coperchio di scarico posteriore non è montato e correttamente funzionante.

1. Spegnete il motore e attendete che tutte le parti in movimento si siano fermate.
2. Alzate lo sportello posteriore e tenetelo alzato (Figura 1).



Figura 1

1. Sportello posteriore
2. Coperchio di scarico posteriore

Nota: Se il coperchio di scarico posteriore è montato sull'apertura, rimuovetelo (Figura 1).

3. Montate il deflettore di scarico posteriore (Figura 2).

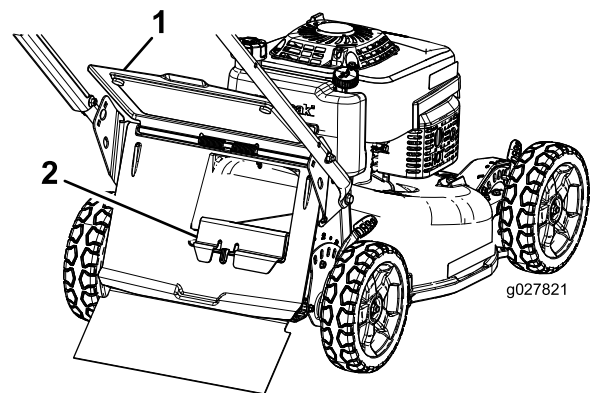

Rimozione del deflettore di scarico posteriore

Per rimuovere il deflettore di scarico posteriore, invertite le operazioni in Installazione del deflettore di scarico posteriore.



Figura 2

1. Deflettore scarico posteriore
2. Linguetta
3. Fessura sul fondo dell'apertura

Nota: Inserite la linguetta del deflettore di scarico posteriore nella fessura sul fondo dell'apertura (Figura 2).

4. Abbassate lo sportello posteriore sul deflettore di scarico posteriore.
5. Controllate l'installazione per assicurarvi che il deflettore posteriore sia montato correttamente, come illustrato nella Figura 3.

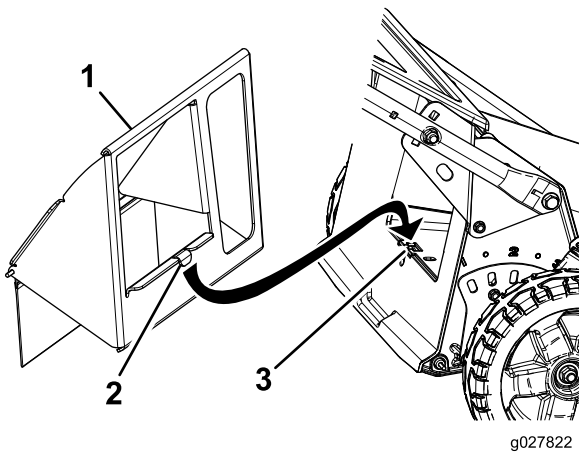
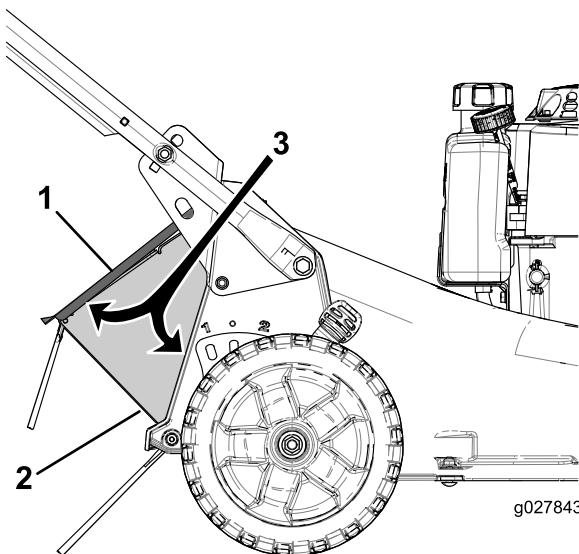

Figura 3

1. Sportello posteriore
2. Deflettore posteriore
3. Assicuratevi che non vi siano spazi qui.