



Kit de descarga trasera

Cortacésped Recycler® de servicio pesado con ensacado trasero

Nº de modelo 130-9734

Instrucciones de instalación

Guarde estas instrucciones con el *Manual del operador* de la máquina.

⚠ ADVERTENCIA

CALIFORNIA

Advertencia de la Propuesta 65

Este producto contiene una o más sustancias químicas que el Estado de California considera causantes de cáncer, defectos congénitos o trastornos del sistema reproductor.

Montaje del deflector de descarga trasera

⚠ ADVERTENCIA

Las cuchillas están muy afiladas; cualquier contacto con las cuchillas puede causar lesiones personales graves.

Pare el motor y espere a que se detengan todas las piezas en movimiento antes de abandonar el puesto del operador.

⚠ ADVERTENCIA

Si se deja abierto el orificio de descarga, podrían salir despedidos objetos hacia usted u otra persona. También podría producirse un contacto con la cuchilla. Los objetos lanzados o cualquier contacto con la cuchilla pueden causar lesiones graves o la muerte.

No utilice la máquina nunca si no está colocado y en buenas condiciones de funcionamiento el deflector de descarga trasera o el tapón de descarga trasera.

1. Pare el motor y espere a que se detengan todas las piezas en movimiento.
2. Levante y sujete la puerta trasera (Figura 1).



Figura 1

1. Puerta trasera
2. Tapón de descarga trasera

Nota: Si el tapón de descarga trasera está instalado en el orificio, retírelo (Figura 1).

3. Instale el deflector de descarga trasera (Figura 2).

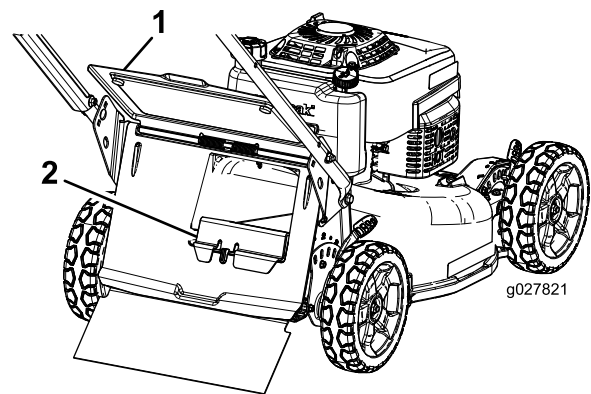

Figura 2

1. Deflector de descarga trasera
2. Pestaña
3. Ranura de la parte inferior del orificio

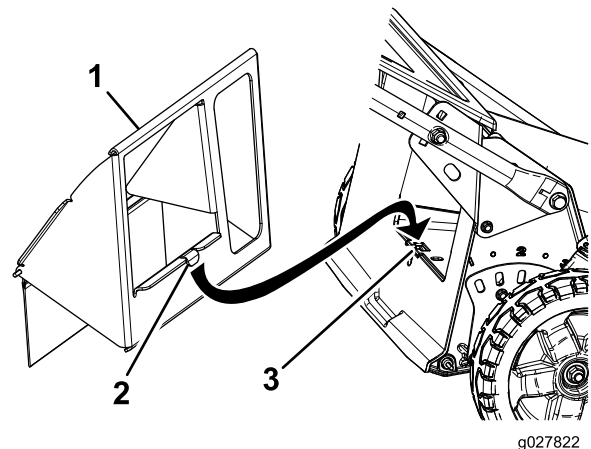

Nota: Introduzca la pestaña del deflector de descarga trasera en la ranura de la parte inferior del orificio (Figura 2).

4. Baje la puerta trasera sobre el deflector de descarga trasera.
5. Inspeccione la instalación para asegurarse de que el deflector trasero está correctamente instalado, según se muestra en Figura 3.

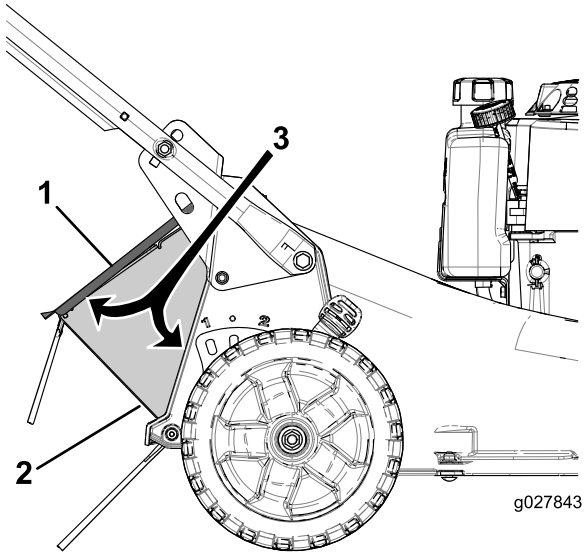

Figura 3

1. Puerta trasera
2. Deflector trasero
3. Asegúrese de que no hay huecos aquí.

Desmontaje del deflector de descarga trasera

Para retirar el deflector de descarga trasera, invierta los pasos descritos en Instalación del deflector de descarga trasera.