



# Комплект для большой высоты скашивания

## Газонокосилки Greensmaster® с барабанами DPA

Номер модели 120-9600

### Инструкции по монтажу

#### ▲ ПРЕДУПРЕЖДЕНИЕ

##### КАЛИФОРНИЯ

##### Положение 65, Предупреждение

В соответствии с информацией, имеющейся в распоряжении компетентных органов штата Калифорния, данное вещество содержит химическое соединение (соединения), отнесенные к категории канцерогенных, способных вызвать врождённые пороки и оказывающих вредное воздействие на репродуктивную систему человека.

1. Отсоедините приводы, опустите барабаны, включите стояночный тормоз и остановите двигатель перед регулировкой катков.
2. Ослабьте винты крепления вала переднего катка к рычагам высоты скашивания (Рисунок 1).
3. Снимите передний каток (Рисунок 1).
4. Снимите несущие болты, шайбы и гайки, которые крепят рычаги высоты скашивания к боковой плите режущего блока (Рисунок 1).
5. Снимите рычаги высоты скашивания.
6. Снимите регулировочные винты с рычагов высоты скашивания (Рисунок 1).



Рисунок 1

- |                                      |                                   |
|--------------------------------------|-----------------------------------|
| 1. Рычаг установки высоты скашивания | 3. Регулировочный винт скашивания |
| 2. Несущий болт, шайба и гайка       | 4. Винт фланцевая гайка           |

7. Нанесите противозадирную смазку на резьбу регулировочных винтов. Заверните винты в новые рычаги высоты скашивания.
8. Установите, не затягивая, рычаги высоты скашивания на боковые плиты режущего блока, используя ранее снятые несущие болты, шайбы и гайки.
9. Установите каток на рычаги высоты скашивания.

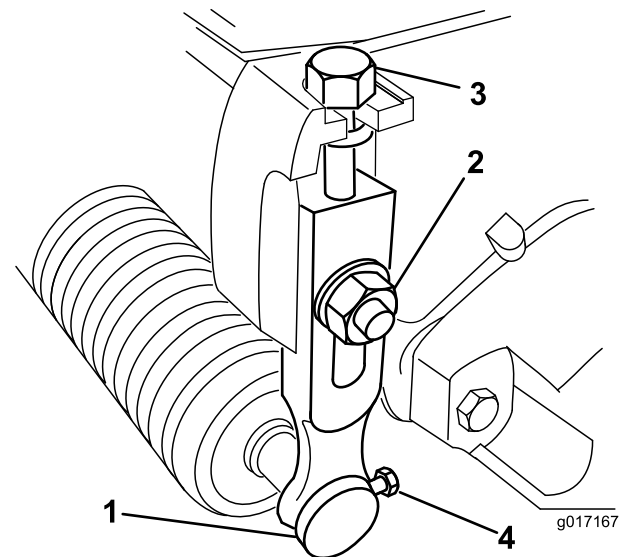

10. Сцентрируйте каток между рычагами высоты скашивания. Установите и затяните новые винты крепления вала катка к рычагам высоты скашивания.
11. Отверните винты и гайки, которые крепят задние кронштейны катка и разделители к монтажным фланцам боковой плиты (**Рисунок 2**). Удалите в отходы винты и гайки.

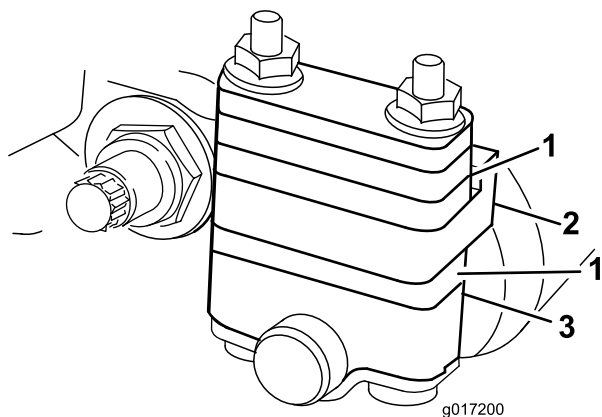

**Рисунок 2**

1. Разделители
2. Монтажный фланец боковой плиты
3. Кронштейн заднего катка

**Примечание:** У режущих блоков Flex 21 более ранних моделей нет монтажного фланца боковой плиты (**Рисунок 2**). Пропустите пункты 11-14, если данный комплект устанавливается на более раннюю модель, и удалите разделители в отходы.

12. Используйте таблицу ниже, чтобы определить количество разделителей, которое необходимо расположить между монтажными фланцами боковой плиты, чтобы достичь нужной высоты скашивания.

Разделители для заднего катка	Высота скашивания (мм)	Высота скашивания (в дюймах)
0	От 9,5 до 11,9 мм	От 0,375 до 0,469 дюйма
1	>От 11,9 до 14,3 мм	От 0,469 до 0,563 дюйма
2	>От 14,3 до 16,7 мм	От 0,563 до 0,656 дюйма
3	>От 16,7 до 19,1 мм	От 0,656 до 0,750 дюйма
4	>19,1 мм	0,750 дюйма

13. Используя винты, входящие в комплект, установите кронштейны заднего катка и требуемое количество разделителей на нижнюю сторону монтажных фланцев боковой плиты.
14. Установите остальные разделители на винты над монтажными фланцами боковой плиты и закрепите их с помощью прилагаемых гаек.
15. Отрегулируйте на требуемую высоту скашивания и затяните детали крепления рычагов высоты скашивания.

**Примечание:** По мере износа катков может потребоваться установка стандартных рычагов высоты скашивания с целью регулировки высоты скашивания.