



# Tosaerba TimeMaster da 76 cm

N° del modello 20975—N° di serie 31500001 e superiori

N° del modello 20977—N° di serie 31500001 e superiori

## Manuale dell'operatore

## Introduzione

Questo tosaerba a lame rotanti con operatore a piedi è pensato per l'uso da parte di privati. Il suo scopo è quello di tagliare erba di prati ben tenuti di complessi residenziali. Non è stato progettato per tagliare aree cespugliose o per impieghi in agricoltura.

Leggete attentamente queste informazioni al fine di utilizzare e mantenere correttamente la macchina, e di evitare infortuni e danni all'attrezzatura. Voi siete responsabili del corretto utilizzo del prodotto, all'insegna della sicurezza.

Potete contattare direttamente Toro su [www.Toro.com](http://www.Toro.com) per avere informazioni su prodotti e accessori, ottenere assistenza nella ricerca di un rivenditore o registrare il vostro prodotto.

Per assistenza, ricambi originali Toro o ulteriori informazioni, rivolgetevi a un Rivenditore autorizzato o a un Centro Assistenza Toro, e tenete sempre a portata di mano il numero del modello e il numero di serie della macchina. [Figura 1](#) illustra la posizione del numero di modello e di serie sul prodotto. Scrivete i numeri nell'apposito spazio.



Figura 1

1. Targa del numero di modello e di serie

N° del modello _____
N° di serie _____

Il sistema di avvertimento adottato dal presente manuale identifica i pericoli potenziali e riporta messaggi di sicurezza, identificati dal simbolo di avvertimento ([Figura 2](#)), che segnala un pericolo in grado di provocare infortuni gravi o la morte se non si osservano le precauzioni raccomandate.

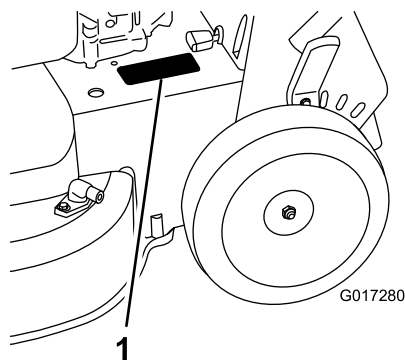

Figura 2

1. Simbolo di avvertimento

Per evidenziare le informazioni vengono utilizzate due parole. **Importante** indica informazioni meccaniche di particolare importanza, e **Nota** evidenzia informazioni generali di particolare rilevanza.

Questo prodotto è conforme a tutte le direttive europee pertinenti. Vedere i dettagli nella Dichiarazione di Conformità (DICO) specifica del prodotto fornita a parte.

La potenza lorda del motore citata per alcuni modelli è stata determinata in laboratorio dal costruttore del motore, in conformità a SAE J1940. Al fine di ottemperare ai requisiti di sicurezza, emissioni e funzionamento, la potenza effettiva del motore di questa classe di tosaerba è significativamente inferiore.

Non alterate i comandi del motore né la velocità del regolatore; potreste creare rischi per la sicurezza con conseguenti lesioni alle persone.

## Indice

Introduzione .....	1
Sicurezza .....	2
Sicurezza generale del tosaerba .....	2
Pressione acustica .....	4
Potenza acustica .....	4
Vibrazione su mani-braccia .....	4
Adesivi di sicurezza e informativi .....	4
Preparazione .....	6
1 Assemblaggio della maniglia .....	6
2 Montaggio della barra di comando della lama .....	6
3 Riempimento del motore con olio .....	7
4 Ricarica della batteria .....	7
5 Montaggio del cesto di raccolta .....	8
Quadro generale del prodotto .....	9
Specifiche .....	9
Funzionamento .....	10
Riempimento del serbatoio del carburante .....	10
Controllo del livello dell'olio motore .....	10
Regolazione dell'altezza di taglio .....	11
Regolazione dell'altezza della maniglia .....	12



Avviamento del motore.....	12
Utilizzo della trazione automatica .....	12
Spegnimento del motore .....	13
Innesto della lama.....	13
Disinnesto della lama .....	13
Controllo del funzionamento del sistema di arresto della lama.....	14
Riciclaggio dello sfalcio .....	14
Utilizzo del cesto di raccolta.....	15
Scarico laterale dello sfalcio.....	15
Suggerimenti .....	16
Manutenzione .....	17
Programma di manutenzione raccomandato .....	17
Preparazione per la manutenzione .....	17
Manutenzione del filtro dell'aria.....	18
Cambio dell'olio motore.....	18
Ricarica della batteria .....	19
Sostituzione del fusibile.....	19
Sostituzione della batteria .....	20
Regolazione della trazione automatica .....	20
Revisione del sistema di avanzamento lama.....	20
Revisione delle lame di taglio.....	21
Pulizia sotto la macchina.....	24
Rimessaggio .....	25
Informazioni generali.....	25
Preparazione del sistema di alimentazione .....	25
Preparazione del motore.....	25
Rimozione della macchina dal rimessaggio .....	25

## Sicurezza

Questa macchina è stata progettata in conformità con EN ISO 5395:2013.

L'errato utilizzo o manutenzione di questo tosaerba può causare infortuni. Limitate il rischio di infortuni attenendovi alle seguenti istruzioni di sicurezza.

Per garantire la massima sicurezza, migliori prestazioni e familiarizzare con il prodotto, è essenziale che tutti gli operatori del tosaerba leggano attentamente e comprendano il contenuto di questo manuale prima ancora di avviare il motore. Fate sempre attenzione al simbolo di allarme (**Figura 2**), che indica **Attenzione**, **Avvertenza** o **Pericolo** – “norme di sicurezza”. Leggete e comprendete le istruzioni, perché si tratta della vostra sicurezza. Il mancato rispetto delle istruzioni può provocare infortuni.

## Sicurezza generale del tosaerba

Questa falciatrice è in grado di amputare mani e piedi, e scagliare oggetti. La mancata osservanza delle seguenti norme di sicurezza può provocare gravi infortuni ed anche la morte.

## Addestramento

- Leggete attentamente le istruzioni. Prendete dimistichezza con i comandi e il corretto utilizzo delle apparecchiature.
- Non consentite mai l'uso del tosaerba a bambini o a persone che non abbiano perfetta conoscenza delle presenti istruzioni. Le normative locali possono imporre limiti all'età dell'operatore.
- Ricordate sempre che l'operatore o utilizzatore è responsabile di incidenti o pericoli occorsi ad altre persone o alla loro proprietà.
- Comprendete le spiegazioni di tutti i pittogrammi riportati sul tosaerba o nelle istruzioni.

## Benzina

**AVVERTENZA** – La benzina è altamente infiammabile. Prendete le seguenti precauzioni.

- Conservate il carburante in apposite taniche.
- Eseguite sempre i rifornimenti all'aperto e non fumate durante l'operazione.
- Aggiungete il carburante prima di avviare il motore. Non togliete mai il tappo del serbatoio, né aggiungete benzina a motore acceso o caldo;
- Se versate inavvertitamente della benzina, non avviate il motore, ma allontanate il tosaerba dall'area interessata evitando di generare una fonte di accensione, finché i vapori di benzina non si saranno dissipati.
- Montate saldamente tutti i tappi del serbatoio carburante e della tanica.

## Preparazione

- Indossate pantaloni lunghi e calzature robuste e antiscivolo quando tosate. Non usate mai l'apparecchiatura a piedi nudi o in sandali.
- Ispezionate attentamente l'area in cui deve essere utilizzata l'apparecchiatura, e togliete tutte le pietre, rametti, ossi ed altri corpi estranei.
- Prima dell'uso controllate sempre a vista che le protezioni e i dispositivi di sicurezza, come deflettori e/o cesti di raccolta, siano montati e perfettamente funzionanti.
- Prima dell'uso controllate sempre a vista che le lame, i bulloni delle lame e il gruppo di taglio non siano usurati o danneggiati. Sostituite in serie lame e bulloni usurati o danneggiati, per mantenere il bilanciamento.

## Avviamento

- Non inclinate la macchina quando avviate il motore, salvo quando deve essere inclinata per l'avviamento. In

questo caso non inclinatelo più del necessario, e sollevate soltanto il lato lontano dall'operatore.

- Avviate il motore con cautela, osservando le istruzioni e tenendo i piedi lontano dalla lama (o lame), non davanti al condotto di scarico.

## Funzionamento

- Non tosate in prossimità di altre persone, soprattutto bambini, o di animali da compagnia.
- Tosate solamente alla luce del giorno o con illuminazione artificiale adeguata.
- Prestate attenzione a fosse e ad altri pericoli nascosti.
- Non mettete le mani o i piedi vicino o sotto le parti rotanti. Restate sempre lontani dall'apertura di scarico.
- Non sollevate né trasportate il tosaerba se il motore è acceso.
- Prestate la massima attenzione quando fate marcia indietro o tirate verso di voi un tosaerba con operatore a piedi.
- Camminate, non correte.
- Pendenze:
  - Non tosate versanti molto scoscesi.
  - Prestate la massima attenzione sulle pendenze.
  - Tosate le pendenze con movimento laterale, mai verso l'alto e il basso, e invertite la direzione con la massima cautela sulle pendenze.
  - Procedete sempre con passo sicuro sulle pendenze.
- Rallentate sulle pendenze e sulle curve strette per evitare ribaltamenti e la perdita di controllo.
- Fermate la lama prima di inclinare la macchina per il trasferimento se dovete attraversare superfici non erbose, e per trasferirla avanti e indietro dalla zona da tosare.
- Non azionate il motore in un locale chiuso in cui possano raccogliersi i fumi tossici dell'ossido di carbonio e altri gas di scarico.
- Spegnete il motore
  - ogni volta che lasciate la macchina incustodita.
  - prima del rifornimento di carburante.
  - prima di togliere il cesto di raccolta.
  - prima di regolare l'altezza, a meno che la regolazione non possa essere eseguita dalla posizione di guida.
- Spegnete il motore e staccate il cappellotto dalla candela:
  - prima di disintasare o rimuovere ostruzioni dal condotto di scarico.
  - prima di controllare, pulire o eseguire interventi sulla macchina.
  - dopo aver colpito un corpo estraneo; ispezionate il tosaerba per rilevare eventuali danni, ed effettuate le riparazioni necessarie prima di riavviarlo e utilizzarlo;

- se la macchina inizia a vibrare in modo anomalo (controllatela immediatamente).

- I lampi possono causare lesioni gravi o morte. Se vedete lampi o udite tuoni vicini all'area in cui vi trovate, non utilizzate la macchina; cercate un riparo.
- Prestate attenzione al traffico quando attraversate o procedete nei pressi di una strada.

## Manutenzione e rimessaggio

- Mantenete adeguatamente serrati tutti i dadi, i bulloni e le viti, per assicurarvi che l'apparecchiatura funzioni nelle migliori condizioni di sicurezza.
- Non usate lance ad alta pressione per la pulizia delle attrezzature sulla macchina.
- Non tenete le apparecchiature con benzina nel serbatoio o all'interno di edifici dove i vapori possano raggiungere fiamme libere o scintille.
- Lasciate raffreddare il motore prima del rimessaggio al chiuso.
- Per ridurre il rischio d'incendio, mantenete motore, marmitta di scarico, vano batteria e zona di conservazione della benzina esenti da erba, foglie ed eccessi di grasso.
- Controllate spesso i componenti del cesto di raccolta e la protezione di scarico, e occorrenza sostituiteli con parti raccomandate dal produttore.
- Sostituite le parti usurate o danneggiate, per motivi di sicurezza.
- Sostituite le marmitte di scarico difettose.
- Dovendo scaricare il serbatoio del carburante, eseguite l'operazione all'aperto.
- Non modificate la taratura del regolatore del motore e non fate superare al motore i regimi previsti. Il motore che funziona a velocità eccessiva può aumentare il rischio di infortuni.
- Durante la messa a punto della macchina fate attenzione a non intrappolare le dita tra le lame in movimento e le parti fisse della macchina.
- **Per garantire le massime prestazioni e sicurezza, utilizzate esclusivamente ricambi e accessori originali Toro. Non utilizzate ricambi o accessori compatibili, in quanto potrebbero compromettere la sicurezza.**

## Rimorchio

- Prestate la massima attenzione durante il carico e lo scarico della macchina da un rimorchio o da un autocarro.
- Utilizzate rampe larghe per il carico e lo scarico della macchina da un rimorchio o da un autocarro.
- Fissate saldamente la macchina in basso utilizzando cinghie, catene, cavi o corde. Le cinghie anteriori e posteriori dovranno essere rivolte verso il basso e all'esterno rispetto alla macchina.

## Pressione acustica

Questa unità ha un livello di pressione acustica all'orecchio dell'operatore di 89 dBA, con un valore d'incertezza (K) di 1 dBA.

Il livello di pressione acustica è stato determinato in conformità con le procedure definite nella norma EN ISO 5395:2013.

## Potenza acustica

Questa unità ha un livello di potenza acustica garantito di 100 dBA, con un valore d'incertezza (K) di 1 dBA.

Il livello di potenza acustica è stato determinato in conformità con le procedure definite nella norma ISO 11094.

### ⚠ ATTENZIONE

L'esposizione a lungo termine al rumore durante l'utilizzo della macchina può causare un certo grado di perdita dell'udito.

Indossate protezioni acustiche adeguate ogni volta che utilizzate la macchina per un lungo periodo di tempo.

## Adesivi di sicurezza e informativi

**Importante:** Gli adesivi di sicurezza o d'istruzione sono affissi nelle adiacenze di punti potenzialmente pericolosi. Sostituite gli adesivi danneggiati.

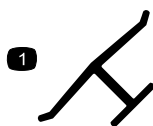

Marchio del costruttore

1. Indica che la lama è specificata come una parte realizzata dal costruttore della macchina originale.

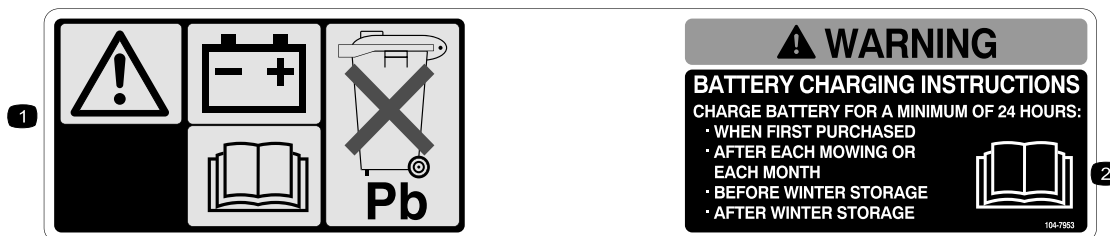

104-7953

Solo modello con avviamento elettrico

1. Avvertenza – leggete il *Manuale dell'operatore* per le informazioni sulla ricarica della batteria. Contiene piombo; non disperdetevi nell'ambiente.
2. Leggete il *Manuale dell'operatore*.

## Vibrazione su mani-braccia

Livello di vibrazione misurato per la mano destra = 7,5 m/s<sup>2</sup>

Livello di vibrazione misurato per la mano sinistra = 5,5 m/s<sup>2</sup>

Valore d'incertezza (K) = 3,0 m/s<sup>2</sup>

I valori rilevati sono stati determinati in conformità con le procedure definite nella norma EN ISO 5395:2013.

### ⚠ ATTENZIONE

L'esposizione a lungo termine alle vibrazioni durante l'utilizzo della macchina può causare un certo grado di intorpidimento di mani e polsi.

Indossate guanti che smorzino le vibrazioni ogni volta che utilizzate la macchina per un lungo periodo di tempo.

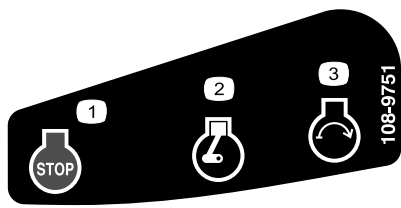

108-9751

Solo modello con avviamento elettrico

1. Spegnimento del motore
2. In moto
3. Avviamento del motore

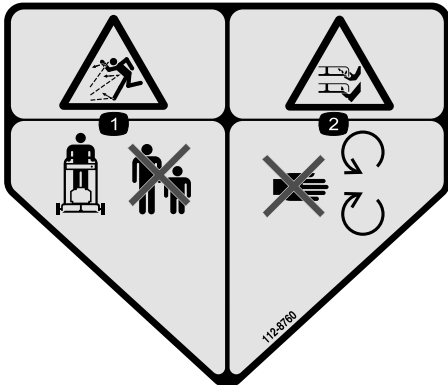

112-8760

1. Pericolo di lancio di oggetti. Tenete gli astanti a distanza di sicurezza dalla macchina.
2. Ferita o smembramento di mano o piede. Non avvicinatevi alle parti in movimento.



120-9570

1. Avvertenza – Tenetevi a debita distanza dalle parti in movimento, non rimuovete le protezioni e i carter.

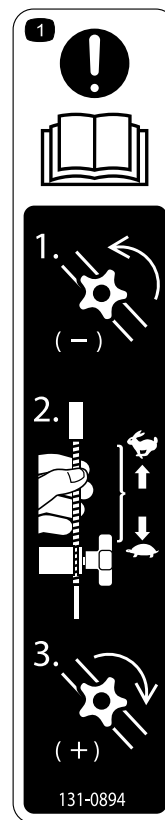

131-0894

Regolazione della trazione

1. Attenzione: Leggete il *Manuale dell'operatore*—1) Allentate la manopola ruotandola in senso antiorario; 2) Tirate via il cavo o i cavi dal motore per ridurre la trazione, oppure spingeteli verso il motore per aumentarla; 3) Stringete la manopola ruotandola in senso orario.

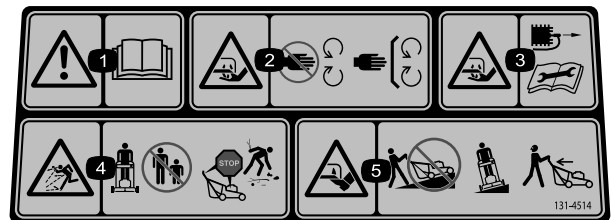

131-4514

1. Avvertenza – Leggete il *Manuale dell'operatore*.
2. Pericolo di ferite o smembramento di mani o piedi a causa della lama del tosaerba – Restate lontano dalle parti in movimento e mantenete tutte le protezioni e i carter in sede.
3. Pericolo di ferite o smembramento di mani o piedi a causa della lama del tosaerba – Scollegate il cappello dalla candela e leggete le istruzioni prima di eseguire interventi di revisione o manutenzione.
4. Pericolo di oggetti scagliati – Tenete gli astanti a distanza di sicurezza dalla macchina; arrestate il motore prima di abbandonare la posizione di guida; raccogliete eventuali detriti prima di tosare.
5. Pericolo di ferite o smembramento di mani o piedi a causa della lama del tosaerba – Tosate trasversalmente alla pendenza, mai verso l'alto e il basso; guardate dietro di voi prima di retrocedere.

# Preparazione

**Importante:** Togliete il foglio di protezione di plastica che ricopre il motore, e gettatelo.

# 1

## Assemblaggio della maniglia

Non occorrono parti

### Procedura

#### **⚠ AVVERTENZA**

L'incorretto montaggio e apertura della maniglia può danneggiare i cavi e creare condizioni di utilizzo pericolose.

- Fate attenzione a non danneggiare i cavi quando piegate la maniglia.
- Se un cavo è danneggiato, rivolgetevi a un Centro Assistenza autorizzato.

1. Ruotate la maniglia superiore in modo che si allinei con quella inferiore (Figura 3), quindi serrate entrambe le manopole sulla maniglia per bloccare la maniglia superiore in posizione (Figura 4).

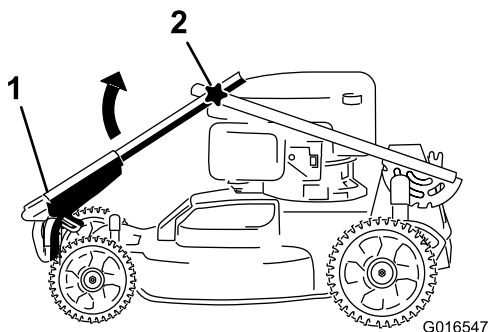

**Figura 3**

1. Maniglia superiore
2. Manopola (2)

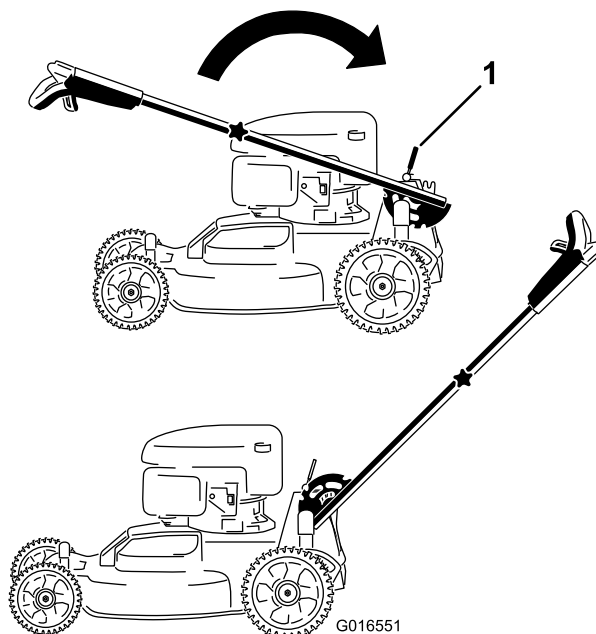

**Figura 4**

1. Leva del blocco della maniglia
2. Disinserite la leva del blocco della maniglia (Figura 4).
3. Tirate indietro la maniglia e bloccatela in posizione (Figura 4).

# 2

## Montaggio della barra di comando della lama

Non occorrono parti

### Procedura

Montate la barra di comando della lama nella maniglia superiore (Figura 5).



Figura 5



Figura 6

# 3

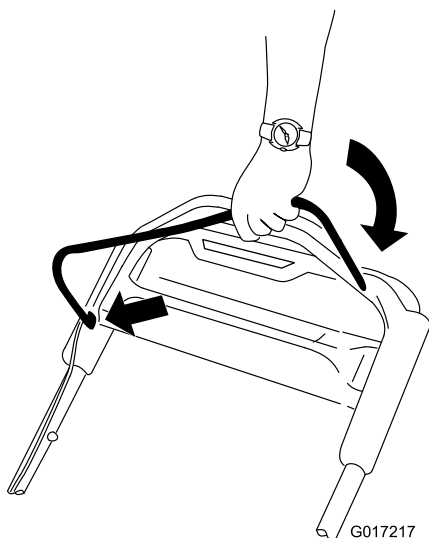
## Riempimento del motore con olio

### Parti necessarie per questa operazione:

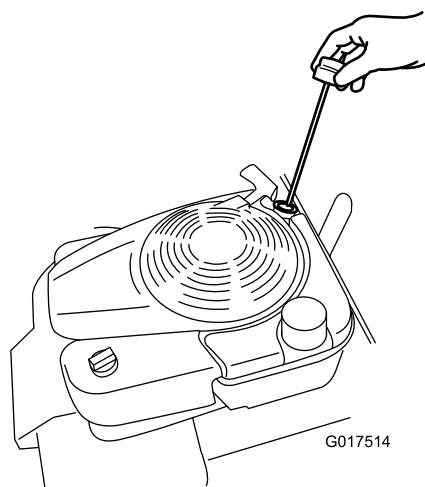
0,59 l	Olio motore
--------	-------------

### Procedura

**Importante:** La macchina viene consegnata *senza* olio nel motore. Prima di avviare il motore, riempitelo con olio.

1. Portate la macchina su una superficie pianeggiante.
2. Rimuovete l'asta di livello (Figura 6) e versate nel tubo di riempimento una quantità d'olio pari a circa 3/4 della capacità del carter.

**Nota:** Riempimento massimo: 0,59 l, tipo: Olio detergente SAE 30 con service classification API SF, SG, SH, SJ, SL o superiore.

3. Tergete l'estremità dell'asta con un panno pulito.
4. Inserite l'asta di livello nel tubo di riempimento dell'olio e avvitatela fino all'arresto.
5. Rimuovete l'asta di livello e controllate il livello dell'olio sulla stessa; vedere Figura 7.



Figura 7

1. Il livello dell'olio è troppo basso; aggiungete olio nella coppa.
2. Il livello dell'olio è troppo alto; estraete olio dalla coppa.
3. Il livello dell'olio è corretto.

- Se il livello dell'olio è troppo basso, aggiungete **lentamente** una piccola quantità di olio nel relativo tubo di riempimento, quindi ripetete le fasi da 3 a 5 fino a raggiungere il livello corretto mostrato in Figura 7.
- Se il livello dell'olio è troppo alto, drenate l'olio in eccesso fino a raggiungere il livello corretto sull'asta di livello. Per spurgare l'olio superfluo, vedere [Cambio dell'olio motore \(pagina 18\)](#).

**Importante:** Non avviate il motore con il livello dell'olio nella coppa troppo basso o troppo alto per evitare di danneggiarlo.

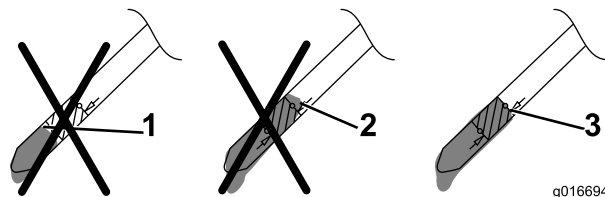
6. Inserite l'asta di livello e chiudete saldamente a mano.

# 4

## Ricarica della batteria

Non occorrono parti

### Procedura

Solo modello con avviamento elettrico

Vedere [Ricarica della batteria \(pagina 19\)](#).

# 5

## Montaggio del cesto di raccolta

Non occorrono parti

### Procedura

1. Infilate il cesto di raccolta sopra il telaio come illustrato in [Figura 8](#).

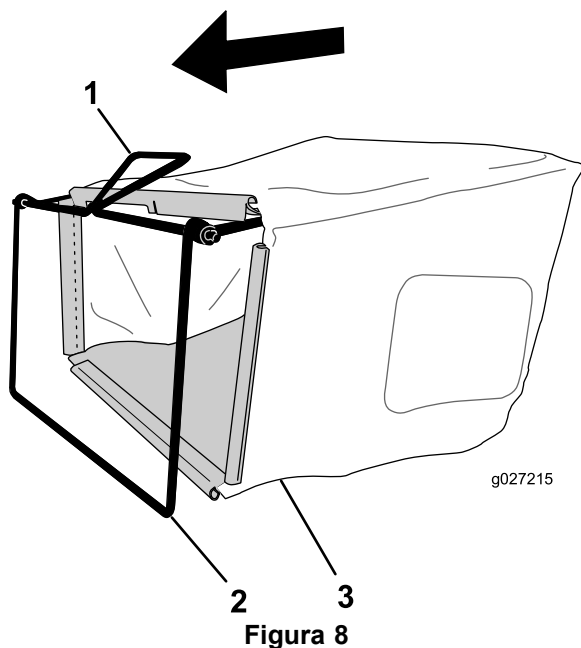

1. Stegola
2. Telaio
3. Cesto di raccolta

**Nota:** Non infilate il cesto sopra la stegola ([Figura 8](#)).

2. Agganciate il canale inferiore del cesto sul fondo del telaio ([Figura 9](#)).

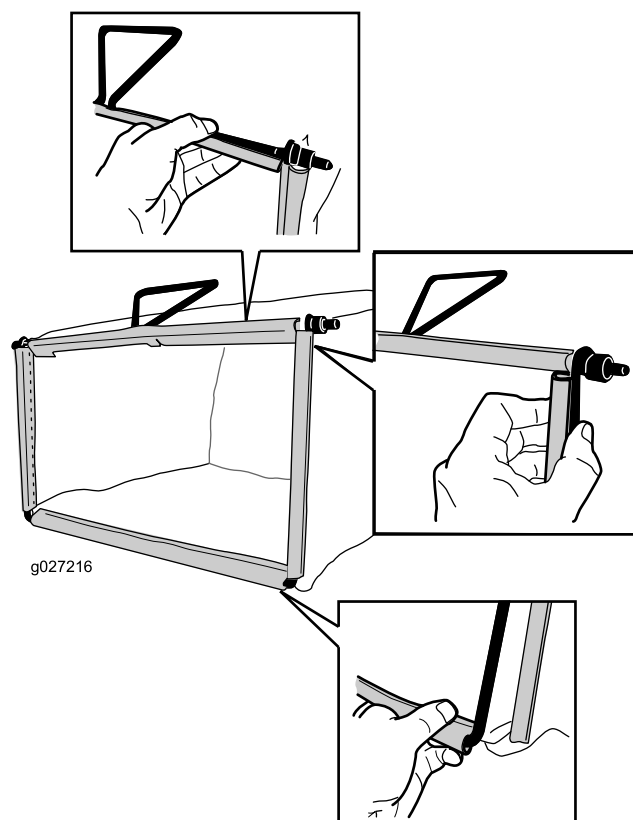

3. Agganciate i canali superiore e laterali del cesto rispettivamente sulle parti superiore e laterali del telaio ([Figura 9](#)).



# Quadro generale del prodotto

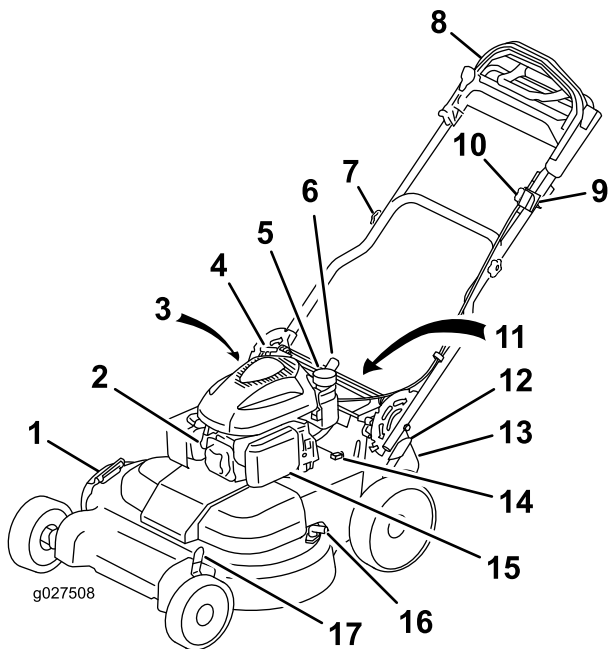

**Figura 10**

- |                                                       |                                                                    |
|-------------------------------------------------------|--------------------------------------------------------------------|
| 1. Deflettore di scarico laterale                     | 10. Manopola di regolazione della trazione automatica              |
| 2. Candela                                            | 11. Batteria (non mostrata; solo modello con avviamento elettrico) |
| 3. Asta di livello/tubo di riempimento (non mostrato) | 12. Leva dell'&apos;altezza di taglio posteriore                   |
| 4. Maniglia di avviamento a strappo                   | 13. Deflettore scarico posteriore                                  |
| 5. Tappo del serbatoio del carburante                 | 14. Fusibile                                                       |
| 6. Leva del blocco della maniglia                     | 15. Filtro dell'&apos;aria                                         |
| 7. Manopola della maniglia (2)                        | 16. Foro di lavaggio                                               |
| 8. Maniglia superiore                                 | 17. Leva dell'&apos;altezza di taglio anteriore                    |
| 9. Interruttore di accensione                         |                                                                    |

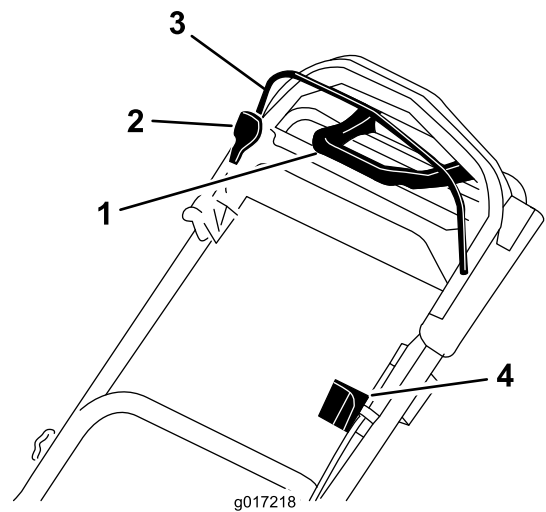

**Figura 11**  
Maniglia superiore

- |                                             |                                |
|---------------------------------------------|--------------------------------|
| 1. Maniglia per la trazione assistita       | 3. Barra di comando della lama |
| 2. Blocco della barra di comando della lama | 4. Interruttore di accensione  |

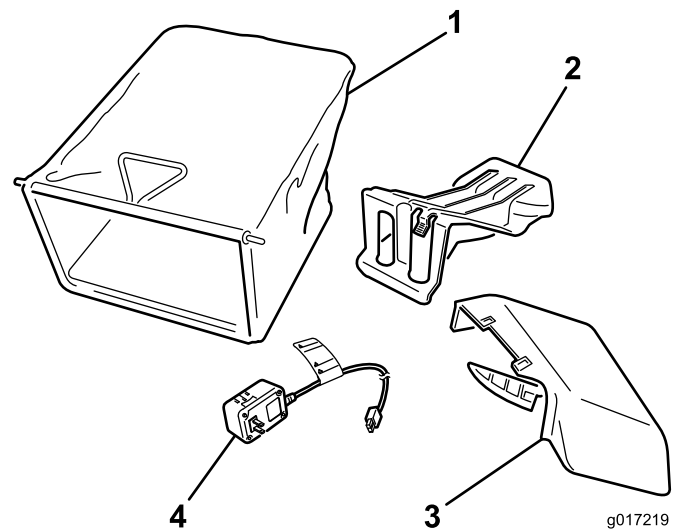

**Figura 12**

- |                                              |                                                           |
|----------------------------------------------|-----------------------------------------------------------|
| 1. Cesto di raccolta                         | 3. Condotto di scarico laterale                           |
| 2. Coperchio di scarico posteriore (montato) | 4. Caricabatterie (solo modelli con avviamento elettrico) |

## Specifiche

Modello	Peso	Lun- ghezza	Lar- ghezza	Altezza
20975	62 kg	163 cm	81 cm	112 cm
20977	65 kg	163 cm	81 cm	112 cm

# Funzionamento

## Riempimento del serbatoio del carburante

### ▲ PERICOLO

La benzina è estremamente infiammabile ed esplosiva. Un incendio o un'esplosione a causa della benzina possono ustionare voi ed altre persone.

- Per impedire che una carica elettrostatica faccia incendiare la benzina, mettete la tanica e/o la macchina per terra prima del riempimento, mai in un veicolo o su un oggetto.
- Riempite il serbatoio all'aperto, a motore freddo. Tergete le perdite accidentali.
- Non maneggiate la benzina quando fumate, o nelle adiacenze di una fiamma libera o di scintille.
- Conservate la benzina in una tanica per carburante approvata, fuori dalla portata dei bambini.
- Per ottenere risultati ottimali utilizzate solo benzina senza piombo fresca e pulita (con meno di 30 giorni), di 87 o più ottani (metodo di classificazione (R+M)/2).
- È accettabile il carburante ossigenato con etanolo fino al 10% o 15% di MTBE per volume.
- **Etanolo**: È accettabile la benzina con etanolo fino al 10% (nafta) o 15% di MTBE (metil-ter-butil etere) per volume. Etanolo e MTBE non sono identici. L'utilizzo di benzina con etanolo al 15% (E15) per volume non è approvato. Non utilizzate benzina con etanolo superiore al 10% per volume, come E15 (contiene etanolo al 15%), E20 (contiene etanolo al 20%) o E85 (contiene etanolo fino all'85%). L'utilizzo di benzina non approvata può provocare problemi di prestazioni e/o danni al motore non coperti dalla garanzia.
- **Non** utilizzate benzina contenente metanolo.
- Nella stagione invernale, **non** conservate il carburante nel serbatoio o nei contenitori senza utilizzare un apposito stabilizzatore.
- **Non** aggiungete olio alla benzina.

Riempite il serbatoio del carburante con benzina normale fresca senza piombo, proveniente da una stazione di rifornimento di buona marca (Figura 13).

**Importante:** Per ridurre il rischio di avviamenti difficili, versate nella benzina (conservata per non più di 30 giorni) uno stabilizzatore per carburante per l'intera stagione.



Figura 13

## Controllo del livello dell'olio motore

**Intervallo tra gli interventi tecnici:** Prima di ogni utilizzo o quotidianamente

Riempimento massimo: 0,59 l, tipo: Olio detergente SAE 30 con service classification API SF, SG, SH, SJ, SL o superiore.

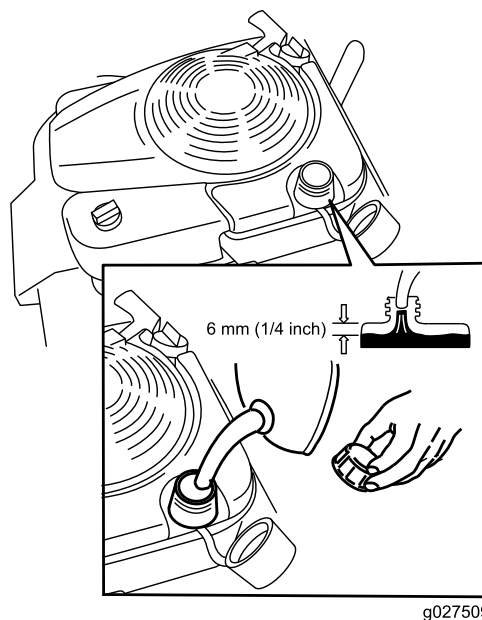
1. Portate la macchina su una superficie piana.
2. Togliete l'asta di livello (Figura 14).



Figura 14

3. Tergete l'estremità dell'asta con un panno pulito.
4. Inserite l'asta di livello nel tubo di riempimento dell'olio e avvitatela fino all'arresto.
5. Rimuovete l'asta di livello e controllate il livello dell'olio; fate riferimento a Figura 15.

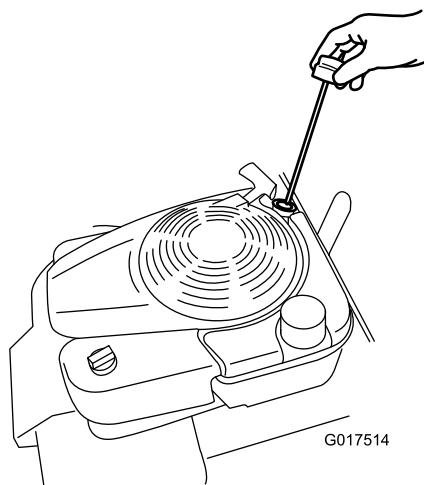
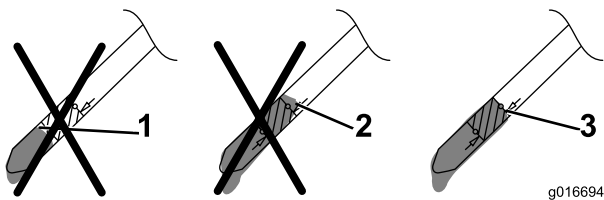

**Figura 15**

1. Il livello dell'olio è troppo basso; aggiungete olio nella coppa.
2. Il livello dell'olio è troppo alto; estraete olio dalla coppa.
3. Il livello dell'olio è corretto.

- Se il livello dell'olio è troppo basso, aggiungete **lentamente** una piccola quantità di olio nel relativo tubo di riempimento, quindi ripetete le fasi da 3 a 5 fino a raggiungere il livello corretto mostrato in [Figura 7](#).
- Se il livello dell'olio è troppo alto, drenate l'olio in eccesso fino a raggiungere il livello corretto sull'asta di livello; per drenare l'olio in eccesso, fate riferimento a [Cambio dell'olio motore \(pagina 18\)](#).

**Importante:** Non avviate il motore con il livello dell'olio nella coppa troppo basso o troppo alto per evitare di danneggiarlo.

6. Inserite l'asta di livello e chiudete saldamente a mano.

## Regolazione dell'altezza di taglio

### ⚠ AVVERTENZA

Mentre regolate l'altezza di taglio potreste toccare la lama in movimento e ferirvi gravemente.

- Spegnete il motore e attendete che tutte le parti in movimento si siano fermate.
- Non inserite le dita sotto la scocca mentre regolate l'altezza di taglio.

Regolate l'altezza di taglio come opportuno; fate riferimento a [Figura 16](#) e [Figura 17](#).

**Nota:** Per sollevare la macchina, spostate in avanti le leve dell'altezza di taglio anteriori e posteriori; per abbassarla, spostatele indietro. Regolate le ruote anteriori e posteriori alla stessa altezza, fatto salvo quando diversamente richiesto dalle circostanze; fate riferimento a [Suggerimenti \(pagina 16\)](#).

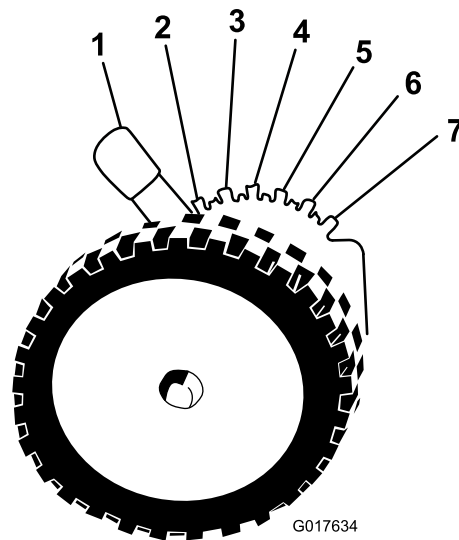

**Figura 16**

Leva dell'altezza di taglio anteriore

- |                |               |
|----------------|---------------|
| 1. A = 10,8 cm | 5. E = 5,7 cm |
| 2. B = 9,5 cm  | 6. F = 4,4 cm |
| 3. C = 8,3 cm  | 7. G = 3,2 cm |
| 4. D = 7,0 cm  |               |

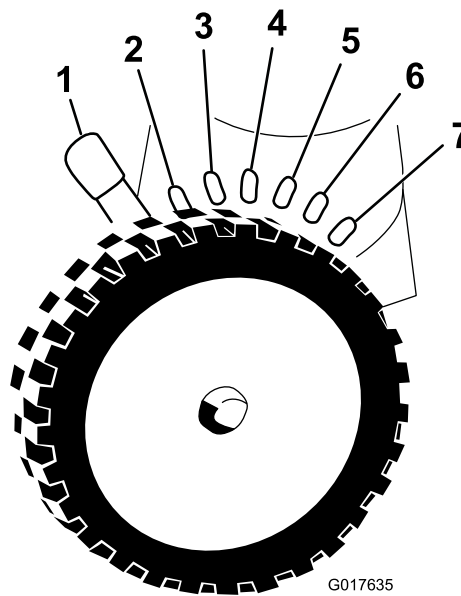

**Figura 17**

Leva dell'altezza di taglio posteriore

- |                |               |
|----------------|---------------|
| 1. A = 10,8 cm | 5. E = 5,7 cm |
| 2. B = 9,5 cm  | 6. F = 4,4 cm |
| 3. C = 8,3 cm  | 7. G = 3,2 cm |
| 4. D = 7,0 cm  |               |

# Regolazione dell'altezza della maniglia

Potete alzare o abbassare la maniglia nella posizione più comoda.

1. Tirate indietro la leva del blocco della maniglia per disinserire i relativi perni (Figura 18).



Figura 18

- |                                        |           |
|----------------------------------------|-----------|
| 1. Leva del blocco della maniglia      | 3. Tacche |
| 2. Perno del blocco della maniglia (2) |           |

2. Fate ruotare la maniglia e allineate la tacca desiderata nella staffa della maniglia ai perni del blocco della maniglia; fate riferimento a Figura 18.
3. Disinserite la leva del blocco della maniglia per fissare la maniglia in posizione.

## Avviamento del motore

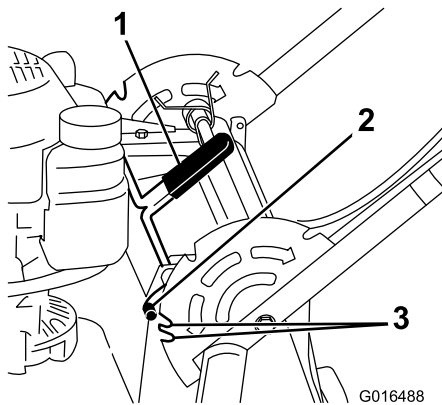
### Modello standard

Tirate lentamente la maniglia di avviamento a strappo fino ad avvertire una certa resistenza, quindi date uno strappo. Lasciate che il cordino si riavvolga sul motore lentamente.

**Nota:** Se la macchina non si avvia dopo diversi tentativi, contattate un Centro Assistenza autorizzato.

### Modello con avviamento elettrico

Sul modello con avviamento elettrico, potete avviare il motore con la chiave di accensione o con la maniglia di avviamento a strappo.

- **Chiave di accensione:** girate la chiave di accensione e mantenetele in posizione di avviamento (Figura 19); rilasciatela quando il motore si avvia.

**Importante:** Non tentate di avviare il motore con la barra di comando della lama innestata, in quanto potreste fare scattare il fusibile.

**Nota:** Non tenete la chiave di accensione in posizione di avviamento per oltre 5 secondi, per evitare di bruciare il motorino di avviamento.



Figura 19

### • Maniglia di avviamento a strappo:

1. girate la chiave di accensione in posizione di marcia Run (Figura 19).
2. Tirate lentamente la maniglia di avviamento a strappo fino ad avvertire una certa resistenza, quindi date uno strappo. Lasciate che il cordino si riavvolga sul motore lentamente.

## Utilizzo della trazione automatica

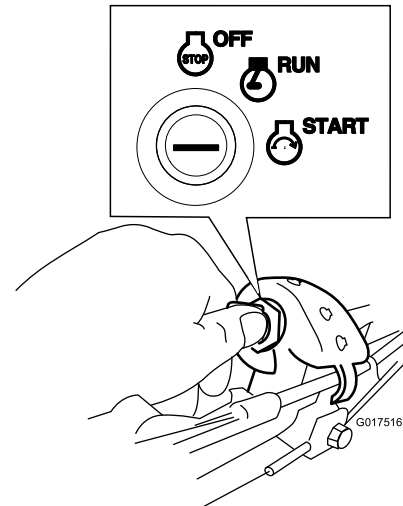
Per azionare la trazione automatica, camminate afferrando con le mani la sezione superiore della maniglia e tenendo i gomiti vicino ai fianchi; la macchina terrà automaticamente il passo (Figura 20).

**Nota:** La macchina può funzionare con la trazione automatica e le lame innestate o disinnestate.



Figura 20

**Nota:** Utilizzate la maniglia per la trazione assistita quando è necessario un controllo maggiore rispetto alla sola trazione automatica.

# Spegnimento del motore

## Modello standard

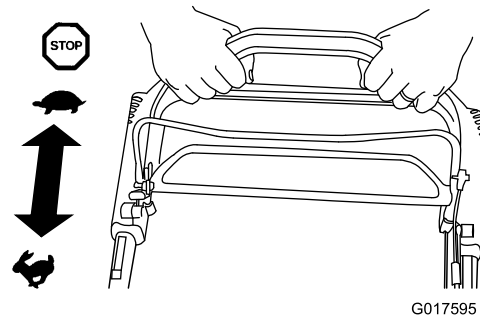
Tenete premuto il commutatore (Figura 21) in posizione Stop finché il motore non si arresta.



Figura 21

## Modello con avviamento elettrico

1. Girate la chiave in posizione Off (Figura 22).

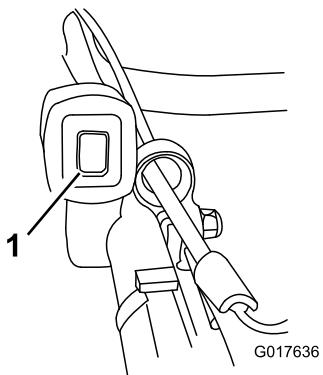

Figura 22

2. Quando il motore si ferma, prima di lasciare la macchina incustodita, togliete la chiave di accensione e portatela con voi.

# Innesto della lama

Le lame non girano quando si avvia il motore. Per tosare dovete innestare le lame.

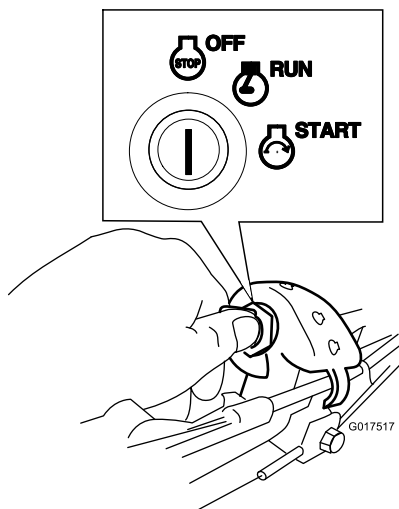
1. Tirate il blocco della barra di comando della lama verso la barra stessa (Figura 23).



Figura 23

1. Blocco della barra di comando della lama
2. Barra di comando della lama

2. Tirate indietro **lentamente** la barra di comando della lama verso la maniglia (Figura 23).
3. Tenete la barra di comando della lama contro la maniglia (Figura 24).

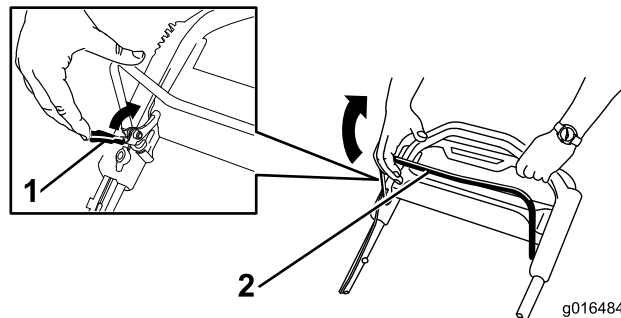

Figura 24

# Disinnesto della lama

Rilasciate la barra di comando della lama (Figura 25).

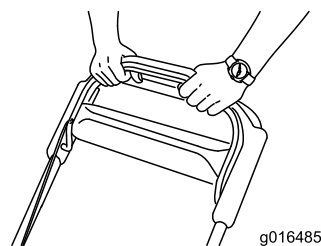

Figura 25

**Importante:** Quando rilasciate la barra di comando della lama, quest'ultima deve fermarsi entro tre secondi. Se non si dovessero fermare perfettamente,

smettete subito di usare il tosaerba e rivolgetevi ad un Centro Assistenza autorizzato.

## Controllo del funzionamento del sistema di arresto della lama

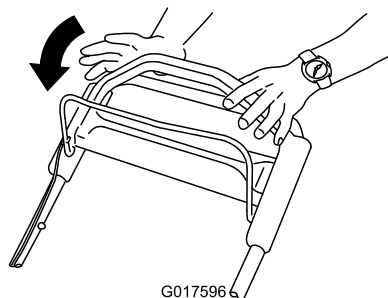
Prima di ogni utilizzo, verificate che le lame si arrestino entro 3 secondi dal rilascio della barra di comando della lama.

### Utilizzo del cesto di raccolta

**Intervallo tra gli interventi tecnici:** Prima di ogni utilizzo o quotidianamente

Potete usare il cesto di raccolta per controllare il sistema di arresto della lama.

1. Togliete il coperchio di scarico posteriore.
2. Montate il cesto di raccolta vuoto sulla macchina.
3. Avviate il motore.
4. Innestate le lame.

**Nota:** Se il cesto di raccolta inizia a gonfiarsi è segno che le lame girano.

5. Controllate il cesto e rilasciate la barra di comando della lama.

**Nota:** Se il cesto non si gonfia entro 3 secondi dal rilascio della barra di comando della lama, il sistema di arresto della lama si può deteriorare, e se non viene riattato, può essere pericoloso durante l'uso. Fate controllare e revisionare la macchina da un Distributore autorizzato.

6. Spegnete il motore e attendete che tutte le parti in movimento si siano fermate.

### Utilizzo senza cesto di raccolta

1. Portate la macchina su una zona lastricata e priva di vento.
2. Impostate tutte e quattro le ruote nella posizione con altezza di taglio di 89 mm.
3. Prendete mezzo foglio di carta di giornale e arrotolatelo in una pallina del diametro di 76 mm circa, così che possa inserirsi sotto la macchina.
4. Mettete la pallina di giornale davanti alla macchina, a una distanza di 13 cm.
5. Avviate il motore.
6. Innestate le lame.
7. Rilasciate la barra di comando della lama e iniziate a contare i 3 secondi.
8. Al 3, spingete velocemente la macchina in avanti sul giornale.

9. Spegnete il motore e attendete che tutte le parti in movimento si siano fermate.
10. Andate davanti alla macchina e controllate la pallina di giornale.

**Nota:** Se la pallina di giornale non è andata sotto la macchina, ripetete le voci da 4 a 10.

11. Se la pallina di giornale si è aperta o è tagliuzzata, è segno che le lame non si sono fermate correttamente, e che il tosaerba non può essere utilizzato con sicurezza. Rivolgetevi a un Centro Assistenza autorizzato.

## Riciclaggio dello sfalcio

La macchina viene spedita dalla fabbrica pronta per il riciclaggio dello sfalcio e delle foglie nel tappeto erboso. Per preparare la macchina al riciclaggio:

- Se sul tosaerba è montato il condotto di scarico laterale, rimuovetelo e abbassate il deflettore di scarico laterale; vedere [Rimozione del condotto di scarico laterale \(pagina 16\)](#).
- Se il cesto di raccolta è montato sulla macchina, toglietelo; vedere [Rimozione del cesto di raccolta \(pagina 15\)](#).
- Se il coperchio di scarico posteriore non è installato, afferratelo dalla maniglia, sollevate il deflettore posteriore e inseritelo nel condotto di scarico posteriore fino a bloccare il fermo in posizione; vedere [Figura 26](#).

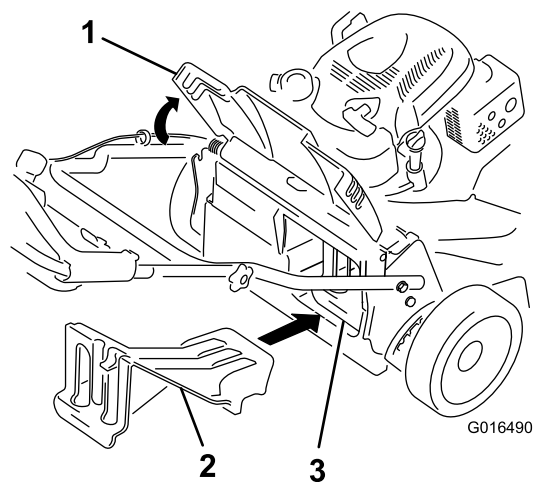

**Figura 26**

- |                                                |                                            |
|------------------------------------------------|--------------------------------------------|
| 1. Deflettore posteriore                       | 3. Coperchio di scarico posteriore montato |
| 2. Inserite il coperchio di scarico posteriore |                                            |

### **⚠ AVVERTENZA**

**Prima di riciclare lo sfalcio, verificate che il coperchio di scarico posteriore sia montato. Non innestate le lame senza installare il coperchio di scarico posteriore o il cesto di raccolta.**



## Utilizzo del cesto di raccolta

Utilizzate il cesto di raccolta quando desiderate raccogliere lo sfalcio e le foglie dal tappeto erboso.

### ⚠ AVVERTENZA

Non utilizzate il cesto di raccolta se è consumato, in quanto sassolini e simili corpi estranei possono essere scagliati verso di voi o gli astanti, causando gravi ferite o anche la morte.

Controllate spesso le condizioni del cesto di raccolta. Se è danneggiato, montate un nuovo raccoglitore Toro di ricambio.

Se sul tosaerba è montato il condotto di scarico laterale, rimuovetelo prima di raccogliere lo sfalcio; vedere [Rimozione del condotto di scarico laterale](#) (pagina 16).

### ⚠ AVVERTENZA

Le lame sono affilate e possono causare gravi ferite in caso di contatto.

Prima di lasciare la postazione dell'operatore, spegnete il motore e attendete l'arresto di tutte le parti in movimento.

## Montaggio del cesto di raccolta

1. Sollevate il deflettore posteriore e tenetelo sollevato ([Figura 27](#)).



Figura 27

1. Deflettore posteriore
2. Coperchio di scarico posteriore
3. Dispositivo di fermo

2. Rimuovete il coperchio di scarico posteriore abbassando il fermo con il pollice ed estraendo il coperchio dalla macchina ([Figura 27](#)).
3. Installate l'asta del cesto nelle tacche alla base della maniglia e spostate il cesto avanti e indietro per

accertare che l'asta sia posizionata a fondo in entrambe le tacche; vedere [Figura 28](#).

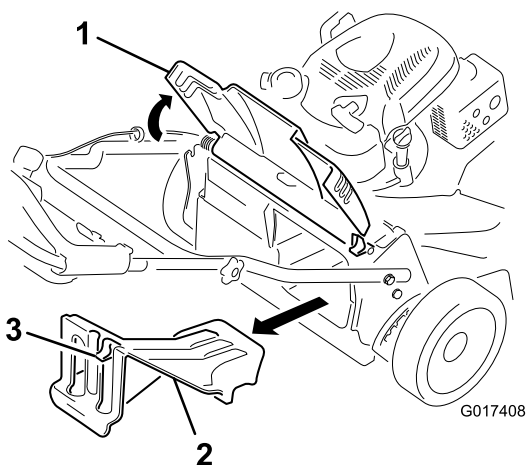

Figura 28

1. Asta del cesto
2. Tacca (2)

4. Abbassate il deflettore posteriore in modo che poggia sul cesto di raccolta.

## Rimozione del cesto di raccolta

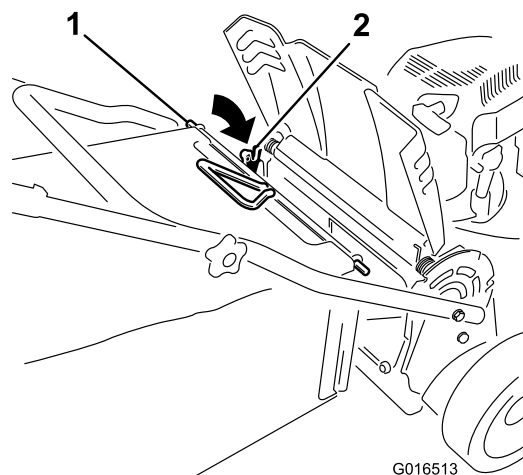
Per rimuovere il cesto invertite la sequenza precedente in [Installazione del cesto di raccolta](#).

## Scarico laterale dello sfalcio

Utilizzate lo scarico laterale per la falciatura di erba molto alta.

Togliete il cesto di raccolta dalla macchina, se montato, ed inserite il coperchio di scarico posteriore; [Rimozione del cesto di raccolta](#) (pagina 15) vedere [Rimozione del cesto di raccolta](#) prima di procedere con lo scarico laterale dello sfalcio.

**Importante:** Prima di riciclare lo sfalcio, verificate che il coperchio di scarico posteriore sia montato ([Figura 26](#)).

### ⚠ AVVERTENZA

La lama è affilata, e può causare gravi ferite.

Prima di lasciare la postazione di guida, spegnete il motore e attendete che si siano fermate tutte le parti in movimento.

## Montaggio del condotto di scarico laterale

Con il condotto nella mano destra:

1. Alzate il deflettore di scarico laterale per aprirlo ([Figura 29](#)).

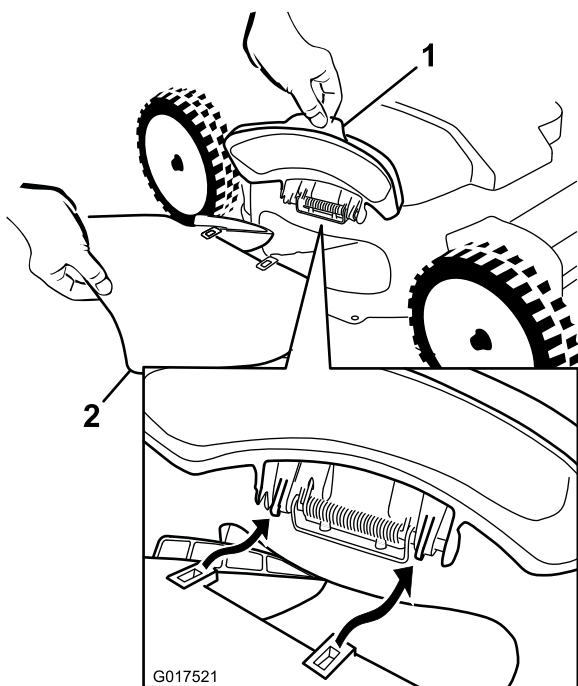

**Figura 29**

1. Deflettore di scarico laterale      2. Condotto di scarico laterale

2. Montate il condotto di scarico laterale come mostrato in [Figura 29](#) e [Figura 30](#) e chiudete il deflettore sul condotto.

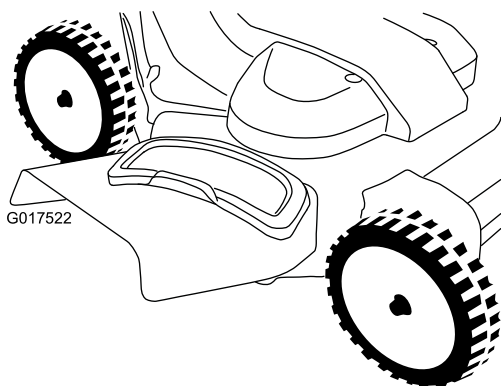

**Figura 30**

## Rimozione del condotto di scarico laterale

Per rimuovere il condotto di scarico laterale, invertite le precedenti operazioni in [Installazione del condotto di scarico laterale](#).

## Suggerimenti

### Suggerimenti generali per la tosatura

- Sgombrate la zona da legnetti, rami, sassi, fili, pezzi di corda e altri corpi estranei che possano essere colpiti dalle lame.
- Evitate di colpire oggetti solidi con le lame. Non tosate deliberatamente sopra un oggetto.
- Se il tosaerba colpisce un oggetto o vibra, spegnete immediatamente il motore, scollegate il cappello dalla candela e verificate se il tosaerba ha subito danni.
- Per ottenere prestazioni ottimali montate le nuove lame di ricambio Toro per il vostro modello prima dell'inizio della stagione di taglio.
- All'occorrenza sostituite le lame utilizzando ricambi Toro.

### Falciatura dell'erba

- Falciate soltanto un terzo del filo d'erba per volta. Non falciate con impostazioni inferiori a 51 mm, a meno che l'erba non sia rada o nel tardo autunno, quando l'erba inizia a rallentare la crescita.
- Per falciare erba alta più di 15 cm, tosate prima all'altezza di taglio superiore camminando lentamente, quindi tosate di nuovo ad un'altezza inferiore per ottenere un tappeto erboso più attraente. Se l'erba è troppo alta, il tosaerba può intasarsi e arrestare il motore.
- Alternate la direzione di tosatura, per contribuire a disperdere lo sfalcio sul tappeto erboso ed ottenere una fertilizzazione uniforme.
- Se l'aspetto del tappeto erboso tosato non è soddisfacente, provate 1 dei seguenti:
  - Sostituite le lame o fatele affilare.
  - Camminate più lentamente mentre tosate.
  - Alzate l'altezza di taglio del tosaerba.
  - Sovrapponetevi le passate, anziché falciare un'intera andana ad ogni passata
  - Impostate l'altezza di taglio delle ruote anteriori su una tacca inferiore rispetto alle ruote posteriori.
  - Tosate l'erba più di frequente
- Tagliate soltanto erba o foglie asciutte. Erba e foglie bagnate tendono ad ammucchiarsi sul tappeto erboso, e possono intasare il tosaerba o arrestare il motore.

### **AVVERTENZA**

**La tosatura di erba e foglie bagnate può causare gravi ferite se dovete scivolare e toccare la lama. Tosate soltanto quando è asciutto.**

### Sminuzzare le foglie

- Dopo la tosatura del tappeto erboso coperto di fogliame, almeno metà di esso deve essere visibile attraverso



le foglie tagliate. Potrebbe essere necessario tagliare nuovamente le foglie.

- Se il tappeto erboso è coperto da più di 13 cm di foglie, alzate di una o due tacche l'altezza di taglio anteriore rispetto alla posteriore.
- Se il tosaerba non sminuzza finemente le foglie, rallentate la velocità di tosatura.

## Manutenzione

**Nota:** Stabilite i lati sinistro e destro della macchina dalla normale posizione di guida.

### Programma di manutenzione raccomandato

Cadenza di manutenzione	Procedura di manutenzione
Dopo le prime 5 ore	<ul style="list-style-type: none"><li>• Cambio dell'olio motore.</li></ul>
Prima di ogni utilizzo o quotidianamente	<ul style="list-style-type: none"><li>• Controllo del livello dell'olio motore.</li><li>• Verificate il funzionamento del sistema di arresto della lama.</li><li>• Controllate il filtro dell'aria, pulitelo o sostituitelo, se necessario.</li><li>• Controllate le lame di taglio.</li><li>• Pulite sotto la macchina.</li></ul>
Ogni 25 ore	<ul style="list-style-type: none"><li>• Caricate la batteria (solo modelli con avviamento elettrico).</li></ul>
Ogni 50 ore	<ul style="list-style-type: none"><li>• Cambio dell'olio motore.</li><li>• Eseguite la revisione del sistema di avanzamento lama.</li></ul>
Prima del rimessaggio	<ul style="list-style-type: none"><li>• Caricate la batteria (solo modelli ad avviamento elettrico).</li><li>• Svuotate il serbatoio del carburante prima di effettuare le riparazioni, come indicato, e prima del rimessaggio annuale.</li></ul>
Ogni anno	<ul style="list-style-type: none"><li>• Effettuate la manutenzione del filtro; sostituitelo con maggiore frequenza in ambienti polverosi.</li><li>• Cambio dell'olio motore.</li><li>• Sostituite le lame o fatele affilare (più spesso se il tagliente si smussa rapidamente).</li><li>• Controllate la candela (utilizzate una Champion RC12YC, NGK BKR5SE-11 o equivalente); fate riferimento al Manuale d'uso del motore.</li><li>• Per ulteriori interventi di manutenzione si rimanda al vostro manuale d'uso del motore.</li></ul>

**Importante:** Per ulteriori interventi di manutenzione si rimanda al manuale d'uso del motore.

### Preparazione per la manutenzione

1. Spegnete il motore e attendete che tutte le parti in movimento si siano fermate.
2. Scollegate il cappello dalla candela (Figura 31).

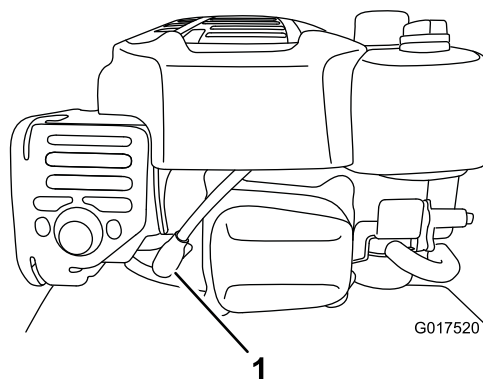

**Figura 31**

1. Cappello della candela

**Importante:** Prima di inclinare la macchina per il cambio dell'olio o la sostituzione delle lame, utilizzatela finché il serbatoio del

carburante non sarà completamente vuoto. Nel caso dobbiate inclinare il tosaerba prima di restare senza benzina, rimuovete il carburante dal serbatoio mediante una pompa carburante manuale. Inclinate sempre la macchina sul fianco, con il filtro dell'aria in alto.

## ⚠ AVVERTENZA

Inclinando la macchina potreste fare fuoriuscire il carburante. La benzina è infiammabile, esplosiva e può causare infortuni.

## Manutenzione del filtro dell'aria

Intervallo tra gli interventi tecnici: Ogni anno

Prima di ogni utilizzo o quotidianamente

1. Allentate il fermo e rimuovete il coperchio (Figura 32).



Figura 32

- |              |           |
|--------------|-----------|
| 1. Coperchio | 3. Filtro |
| 2. Fermo     | 4. Base   |

2. Togliete il filtro e ispezionatelo.
  - Se il filtro è danneggiato o sporco di olio o carburante, sostituitelo.
  - Se il filtro è sporco, battetelo contro una superficie dura diverse volte o soffiare via i detriti dall'interno del filtro con aria compressa a meno di 2,07 bar.

**Nota:** Non eliminate lo sporco con una spazzola o soffiando dall'esterno del filtro, in quanto entrambi le attività sporcano le fibre.

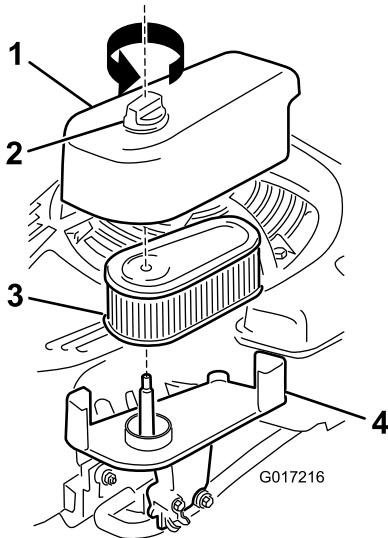
3. Pulite il coperchio e il corpo del filtro dell'aria con uno straccio umido.

**Importante:** Rimuovete lo sporco dallo scarico dell'aria.

4. Montate il filtro sulla base.
5. Montate il coperchio e avvitate saldamente il fermo.

## Cambio dell'olio motore

Intervallo tra gli interventi tecnici: Dopo le prime 5 ore

Ogni 50 ore

Ogni anno

Riempimento massimo: 0,59 l, tipo: Olio detergente SAE 30 con service classification API SF, SG, SH, SJ, SL o superiore.

1. Assicuratevi che il carburante nel serbatoio sia scarso o del tutto assente, così che non si versi all'esterno quando inclinate il tosaerba su un lato.
2. Fate girare il motore per alcuni minuti prima di cambiare l'olio, per riscaldarlo.

**Nota:** L'olio caldo fluisce meglio e trasporta una maggiore quantità di sostanze inquinanti.

3. Scollegate il cappellotto dalla candela. Vedere [Preparazione per la manutenzione \(pagina 17\)](#).
4. Inclinate il tosaerba sul fianco, con l'asta di livello in basso, in modo che la maniglia superiore poggi a terra.
5. Collocate una bacinella di spurgo dell'olio sotto l'asta di livello.
6. Togliete l'asta di livello e lasciate defluire l'olio esausto nell'apposita bacinella (Figura 33).



Figura 33

7. Dopo aver spurgato l'olio esausto, raddrizzate il tosaerba in posizione di servizio.
8. Rimuovete l'asta di livello (Figura 34) e versate nel tubo di riempimento una quantità d'olio pari a circa 3/4 della capacità del carter.

**Nota:** Riempimento massimo: 0,59 l, tipo: Olio detergente SAE 30 con service classification API SF, SG, SH, SJ, SL o superiore.

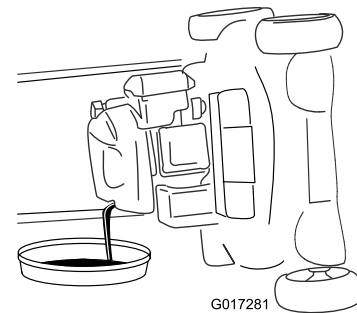

Figura 34

9. Tergete l'estremità dell'asta con un panno pulito.
10. Inserite l'asta di livello nel tubo di riempimento dell'olio e avvitatela fino all'arresto.
11. Rimuovete l'asta di livello e controllate il livello dell'olio sulla stessa; vedere [Figura 35](#).

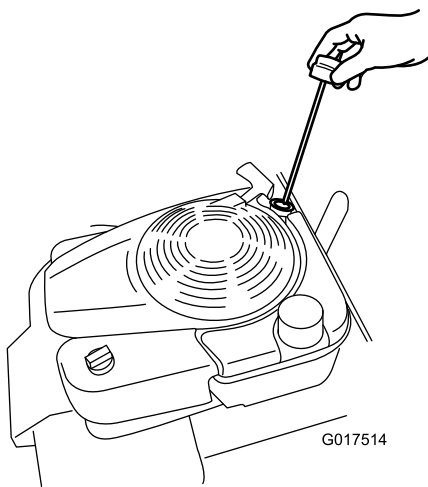

Figura 35

1. Il livello dell'olio è troppo basso; aggiungete olio nella coppa.
2. Il livello dell'olio è troppo alto; estraete olio dalla coppa.
3. Il livello dell'olio è corretto.

- Se il livello dell'olio è troppo basso, aggiungete **lentamente** una piccola quantità di olio nel relativo tubo di riempimento, quindi ripetete le fasi da 9 a 11 fino a raggiungere il livello corretto mostrato in [Figura 35](#).
- Se il livello dell'olio è troppo alto, drenate l'olio in eccesso fino a raggiungere il livello corretto sull'asta di livello. Per spurgare l'olio superfluo, vedere [Cambio dell'olio motore \(pagina 18\)](#).

**Importante:** Non avviate il motore con il livello dell'olio nella coppa troppo basso o troppo alto per evitare di danneggiarlo.

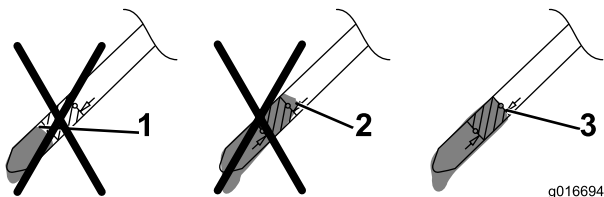
12. Inserite l'asta di livello e chiudete saldamente a mano.
13. Riciclate l'olio esausto.

## Ricarica della batteria

Intervallo tra gli interventi tecnici: Ogni 25 ore

Prima del rimessaggio

Solo modello con avviamento elettrico

### ⚠ AVVERTENZA

I poli della batteria, i morsetti e gli accessori attinenti contengono piombo e relativi composti, sostanze chimiche che nello Stato della California sono considerate cancerogene e causa di anomalie della riproduzione. **Lavate le mani dopo avere maneggiato la batteria.**

All'inizio caricate la batteria per 24 ore, quindi ogni mese (ogni 25 avviamenti), o all'occorrenza. Utilizzate il caricabatterie sempre in ambienti protetti e, se possibile, caricate la batteria a temperatura ambiente (circa 22 °C).

**Nota:** La macchina è provvista di sistema di ricarica alternatore.

1. Collegate il caricabatterie al cablaggio, situato sotto la chiave di accensione ([Figura 36](#)).



Figura 36

2. Inserite il caricabatterie in una presa a parete.

**Nota:** Il caricabatterie potrebbe essere munito di un display LED a due colori che indica i seguenti stati di carica:

- Il led rosso indica che il caricabatterie è in fase di ricarica.
- Il led verde indica che il caricabatterie è completamente carico o staccato dalla batteria.
- Il led lampeggiante che passa da rosso a verde indica che la ricarica della batteria è quasi completa. Questo stato dura solamente alcuni minuti finché la batteria è completamente ricaricata.

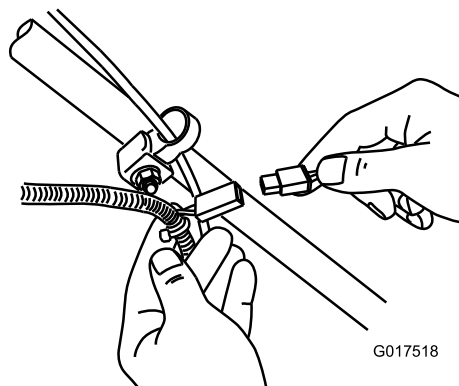
**Nota:** Quando la batteria al piombo non mantiene più la carica, riciclatela nel pieno rispetto dei regolamenti locali.

## Sostituzione del fusibile

Solo modello con avviamento elettrico

Se la batteria non si ricarica o il motore non gira con il motorino di avviamento elettrico, è probabile che sia saltato il fusibile; sostituite con un fusibile a innesto da 40 amp.

**Importante:** Per avviare la macchina con il motorino di avviamento elettrico, o per ricaricare la batteria, dovete montare il fusibile.

1. Aprite il portafusibili sigillato e sostituite il fusibile (Figura 37).



Figura 37

1. Portafusibili

2. Chiudete il coperchio del portafusibili e verificate che sia adeguatamente sigillato.

## Sostituzione della batteria

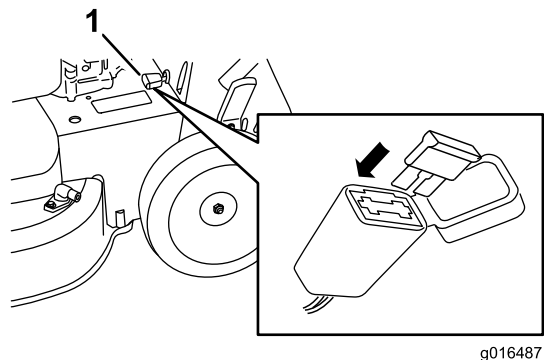
Solo modello con avviamento elettrico

Rivolgetevi a un Centro Assistenza autorizzato.

## Regolazione della trazione automatica

Ogni volta che installate un nuovo cavo della trazione automatica o se la trazione non è regolata, regolate la trazione automatica.

1. Girate la manopola di regolazione in senso antiorario per allentare la regolazione del cavo (Figura 38).



Figura 38

1. Stegola (lato sinistro)
2. Manopola di regolazione
3. Cavo della trazione automatica
4. Girate la manopola in senso orario per stringere la regolazione.
5. Girate la manopola in senso antiorario per allentare la regolazione.

2. Regolate la tensione del cavo (Figura 38) tirandolo indietro o spingendolo in avanti e mantenendo quella posizione.

**Nota:** Spingete il cavo verso il motore per aumentare la trazione; tirate il cavo lontano dal motore per ridurre la trazione.

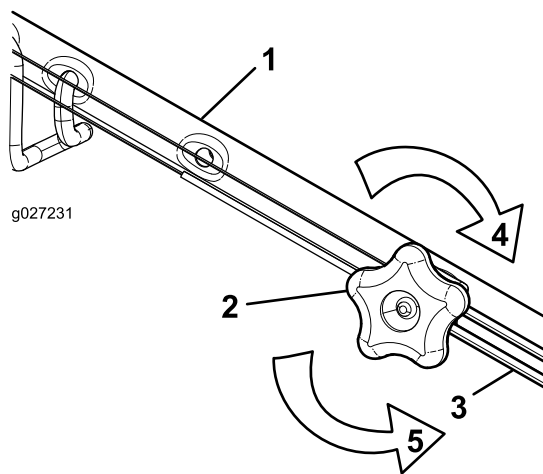
3. Girate la manopola di regolazione in senso orario per stringere la regolazione del cavo.

**Nota:** Serrate saldamente la manopola a mano.

## Revisione del sistema di avanzamento lama

Intervallo tra gli interventi tecnici: Ogni 50 ore

1. Allentate le 2 viti sul pannello del copricinghia e rimuovete il pannello (Figura 39).



Figura 39

g019641

- |                                    |                                       |
|------------------------------------|---------------------------------------|
| 1. Molla di tensione della cinghia | 5. Cinghia di trasmissione della lama |
| 2. Bullone di regolazione          | 6. Parete                             |
| 3. Gioco                           | 7. Copricinghia                       |
| 4. Dado di regolazione             | 8. Pannello del copricinghia          |

- Spazzolate o soffiare via i detriti dall'interno del carter e attorno ai componenti.
- Tenete un calibro da 0,26 mm, un pezzo di carta o un biglietto sul muro e fatelo/a scorrere in basso dietro la molla di tensione della cinghia (Figura 39).

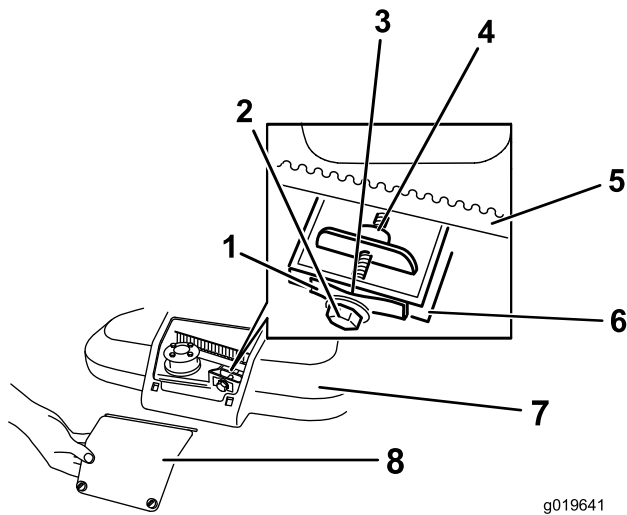
**Nota:** Se il gioco tra calibro e molla è visibile, serrate il bullone e il dado di regolazione in modo che la carta scorra con difficoltà attraverso il gioco (Figura 39).

**Importante:** Non serrate troppo il bullone di regolazione. Potrebbe danneggiare la cinghia di trasmissione della lama.

- Montate il pannello del copricinghia.

## Revisione delle lame di taglio

Intervallo tra gli interventi tecnici: Ogni anno

**Importante:** Per il corretto montaggio delle lame dovete usare una chiave dinamometrica. Se non disponete di una chiave dinamometrica o avete dubbi sull'esecuzione di questa operazione, contattate un Centro Assistenza autorizzato.

Ogni volta che rimanete senza benzina, controllate le lame per verificare che siano affilate e non presentino segni di usura o danni; vedere [Controllo delle lame](#) (pagina 22). Se il tagliente è smussato o scheggiato, fatelo affilare, oppure sostituitelo. Sostituite immediatamente la lama se è danneggiata, curva o incrinata, utilizzando una lama di ricambio originale Toro.

## ⚠ PERICOLO

Le lame usurate o danneggiate possono spezzarsi e scagliare frammenti in direzione dell'operatore o di astanti, causando gravi ferite o anche la morte.

- Controllate le lame ad intervalli regolari, per accertare che non siano consumate o danneggiate.
- Se la lama è consumata o danneggiata, sostituirla.

**Nota:** Mantenete affilate le lame per tutta la stagione di taglio, perché le lame affilate eseguono un taglio netto senza strappare o frammentare l'erba. In caso contrario i bordi dell'erba diventano marroni, di conseguenza l'erba cresce più lentamente ed è più soggetta a malattie.

## Preparazione alla revisione delle lame di taglio.

- Bloccate la maniglia in posizione verticale (Figura 40); vedere [Regolazione dell'altezza della maniglia](#) (pagina 12).



Figura 40

g027217

- Maniglia bloccata in posizione verticale.
- Inclinate la macchina sul fianco, con il filtro dell'aria sollevato, in modo che la maniglia superiore poggi a terra.

## ⚠ AVVERTENZA

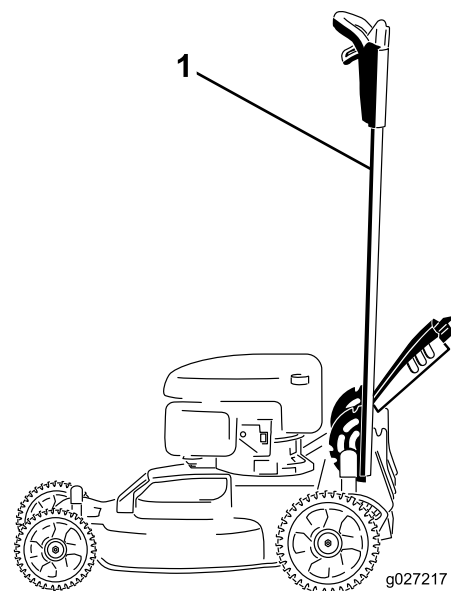
Le lame sono affilate e possono causare gravi ferite in caso di contatto.

- Scollegate il cappellotto dalla candela.
- Indossate i guanti per eseguire la manutenzione della lama.

## Controllo delle lame

**Intervallo tra gli interventi tecnici:** Prima di ogni utilizzo o quotidianamente

1. Controllate i taglienti (Figura 41). Se i taglienti non sono affilati o presentano intaccature, togliete le lame ed affilatele o sostituitele.
2. Controllate le lame stesse, in particolare l'area curva (Figura 41).



Figura 41

- |               |                      |
|---------------|----------------------|
| 1. Tagliente  | 3. Usura/scanalatura |
| 2. Area curva | 4. Incrinatura       |

**Nota:** In caso di danni, usura o scanalature nell'area (Figura 41), sostituite immediatamente con una nuova lama.

### ⚠ PERICOLO

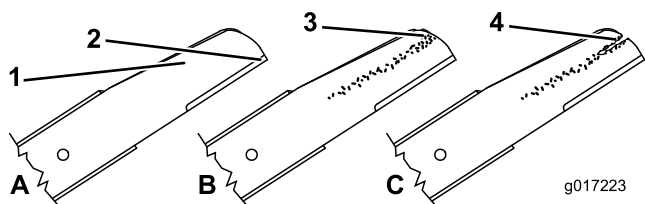
Se continuate ad usare una lama usurata, si forma una scanalatura tra la costa e la sezione piatta della lama. Alla fine, un pezzo di lama può staccarsi e venire lanciato dal sottoscoeca, con il rischio di ferire gravemente voi o gli astanti.

- Controllate la lama ad intervalli regolari, per accertare che non sia consumata o danneggiata.
  - Non cercate di raddrizzare le lame curve, e non saldate mai le lame spezzate o incrinata.
  - Se la lama è consumata o danneggiata, sostituirla.
3. Verificate la curvatura delle lame; vedere [Verifica della curvatura delle lame](#) (pagina 22).

## Verifica della curvatura delle lame

1. Ruotate le lame in modo che siano posizionate come mostrato in Figura 42.



Figura 42

- |                                         |                                                                          |
|-----------------------------------------|--------------------------------------------------------------------------|
| 1. Parte anteriore del piatto di taglio | 3. Misurate la distanza tra il tagliente e una superficie piana regolare |
| 2. Misurate ai punti A e B              |                                                                          |

2. Misurate ai punti A e B da una superficie piana fino ai taglienti (Figura 42) e registrate entrambe le dimensioni.
3. Ruotate le lame in modo che le estremità opposte si trovino nei punti A e B.
4. Ripetete le misurazioni nella fase 2 e registratele.

**Nota:** Se la differenza tra le dimensioni A e B ottenuta nelle fasi 2 e 4 dovesse superare i 3 mm, la lama è curva e dovete sostituirla; vedere [Rimozione delle lame](#) (pagina 22) e [Montaggio delle lame](#) (pagina 23).

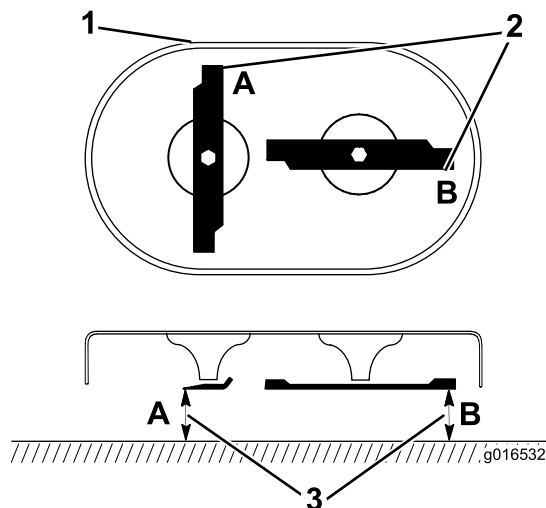
### ⚠ AVVERTENZA

Una lama curva o danneggiata può spezzarsi e ferire gravemente o uccidere voi o gli astanti.

- Sostituite sempre le lame curve o danneggiate con una lama nuova.
- Non limate mai la lama, e non create intaccature aguzze sul tagliente o sulla superficie della lama.

## Rimozione delle lame

Sostituite le lame se urtate un oggetto solido con la macchina o se la lama è sbilanciata o curva. Utilizzate soltanto lame di ricambio originali Toro.

1. Usate un blocco di legno per tenere ferma la lama e ruotatela in senso antiorario come mostrato in (Figura 43).





Figura 43

2. Rimuovete ogni lama come mostrato in [Figura 44](#).

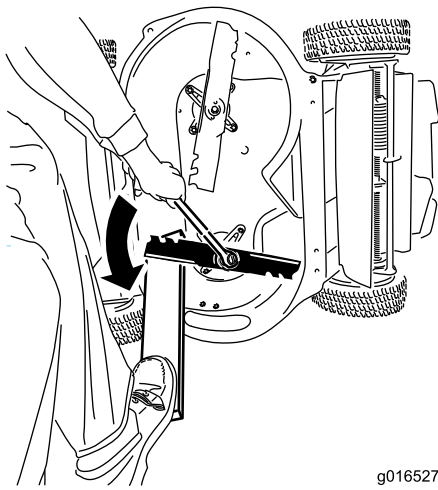

Figura 44

- |                 |                           |
|-----------------|---------------------------|
| 1. Alberino (2) | 3. Lama (2)               |
| 2. Giralama (2) | 4. Bullone della lama (2) |

3. Controllate l'usura e i danni ai perni sui giralama.

## Montaggio delle lame

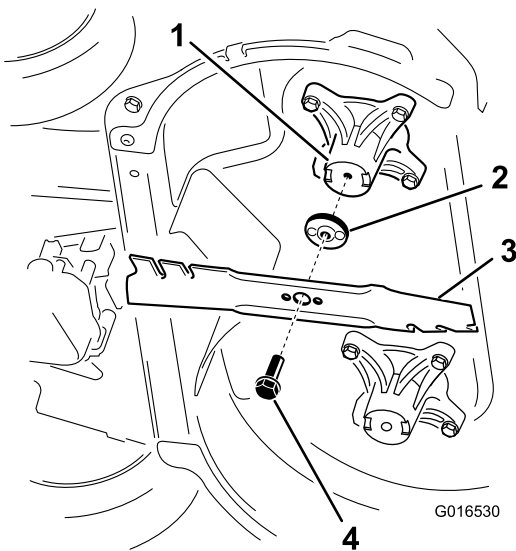
1. Montate la prima lama in posizione orizzontale, usando la bulloneria di montaggio come mostrato in ([Figura 44](#)).

**Nota:** Serrate il bullone a mano.

**Importante:** Le estremità curve delle lame devono essere rivolte verso la scocca del tosaerba.

Sistemate le aree sollevate su ogni giralama con le cavità nella testa del relativo alberino e i perni sull'altro lato di ogni giralama con i fori nella lama corrispondente.

2. Fissate ogni lama con una tavola e ruotate in senso orario con una chiave torsiometrica come mostrato in [Figura 45](#); serrate il bullone della lama a 82 Nm.

**Importante:** Un bullone serrato a 82 Nm è molto stretto. Regolate il peso dietro la chiave e serrate saldamente il bullone. È molto difficile serrare eccessivamente questo bullone.



Figura 45

3. Ruotate la lama installata di 1/4 di giro in modo che sia verticale e installate l'altra lama in modo analogo alla prima (vedere la fase 1).

**Nota:** Le lame dovranno essere perpendicolari e formare una "T" rovesciata, come mostrato in [Figura 46](#).

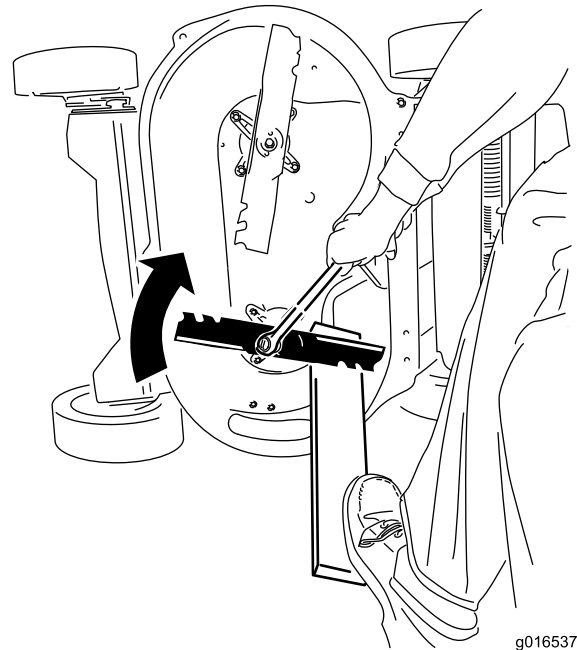

Figura 46

1. Lama (2)
4. Serrate la seconda lama; fate riferimento alla fase 2.
5. Ruotate le lame manualmente di 360° in modo che non si tocchino.

**Nota:** In caso di contatto, non sono montate correttamente. Ripetete le fasi da 1 a 3 in modo che lame non si tocchino.

## ⚠ AVVERTENZA

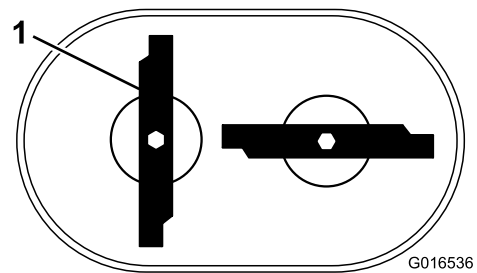
L'installazione errata delle lame può danneggiare la macchina o provocare lesioni all'operatore o alle astanti.

## Pulizia sotto la macchina

**Intervallo tra gli interventi tecnici:** Prima di ogni utilizzo o quotidianamente—Pulite sotto la macchina.

1. Portate la macchina su una superficie pianeggiante.
2. Prima di lasciare la postazione dell'operatore, spegnete il motore e attendete l'arresto di tutte le parti in movimento.
3. Abbassate la macchina all'altezza di taglio minima.
4. Montate il tubo flessibile sul raccordo di lavaggio e quindi aprite il rubinetto per erogare un getto forte (Figura 47).

**Nota:** Spalmate della vaselina sull'O-ring del raccordo di lavaggio, per agevolare l'inserimento del manicotto e proteggere l'O-ring.

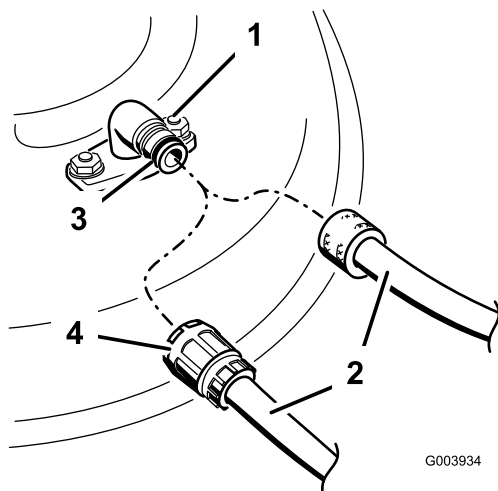

**Figura 47**

- |                           |              |
|---------------------------|--------------|
| 1. Raccordo di lavaggio   | 3. O-ring    |
| 2. Flessibile da giardino | 4. Manicotto |

5. Avviate il motore, innestate la leva di comando della lama e lasciate girare la macchina da 1 a 3 minuti.
6. Disinnestate la leva di comando della lama, spegnete il motore e attendete che tutte le parti in movimento si siano fermate.
7. Chiudete il rubinetto e togliete il manicotto dal raccordo di lavaggio.

**Nota:** Se la macchina non risulta pulita dopo un solo lavaggio, lasciatela in acqua per 30 minuti, e ripetete l'operazione.

8. Fate girare la macchina e innestate le lame da 1 a 3 minuti al fine di eliminare l'acqua superflua.

## ⚠ AVVERTENZA

Se il raccordo di lavaggio è rotto o mancante, voi ed altre persone siete esposti al rischio di essere colpiti da oggetti o di venire a contatto con la lama. Il contatto con la lama ed oggetti scagliati può causare ferite ed anche la morte.

- Sostituite immediatamente il raccordo di lavaggio rotto o mancante prima di riutilizzare la macchina.
- Non mettete mai le mani o i piedi sotto la macchina o nelle sue aperture.



# Rimessaggio

Riponete la macchina in un luogo fresco, pulito e asciutto.

## Informazioni generali

1. Eseguite le procedure di manutenzione annuale consigliata; vedere [Manutenzione \(pagina 17\)](#).
2. Pulite sotto la macchina; vedere [Pulizia sotto la macchina \(pagina 24\)](#).
3. Eliminate morchia, sporcizia e fanghiglia dalle parti esterne del motore, dalla copertura protettiva e da sopra la macchina.
4. Controllate le condizioni delle lame; vedere [Controllo delle lame \(pagina 22\)](#).
5. Revisionate il filtro dell'aria; vedere [Manutenzione del filtro dell'aria \(pagina 18\)](#).
6. Serrate tutti i dadi, i bulloni e le viti.
7. Ritoccate le superfici arrugginite e scheggiate con vernice reperibile da un Centro Assistenza autorizzato.
8. Caricate la batteria per 24 ore, scollegate il caricabatterie e riponete la macchina in un ambiente non riscaldato. Se non fosse possibile riporre la macchina in un luogo non riscaldato, dovrete ricaricare la batteria ogni 90 giorni (solo modelli con avviamento elettrico).
9. Chiudete la maniglia per riporla; vedere [Regolazione dell'altezza della maniglia \(pagina 12\)](#).

## Preparazione del sistema di alimentazione

### ⚠ AVVERTENZA

La benzina evapora se viene conservata per molto tempo, ed esplose se viene a contatto con una fiamma libera.

- Non conservate la benzina per lunghi periodi.
- Non conservate il tosaerba con benzina nel serbatoio o nel carburatore in un luogo chiuso in cui si trovi una fiamma libera. (Es. nelle vicinanze di un forno o della fiamma spia di uno scaldacqua).
- Lasciate che il motore si raffreddi prima di riporlo in un luogo chiuso.

All'ultimo rifornimento di carburante dell'anno, versate lo stabilizzatore nel carburante, come indicato nelle istruzioni del costruttore del motore. Svuotate il serbatoio del carburante dopo l'ultima tosatura, prima del rimessaggio del tosaerba.

1. Fate funzionare il tosaerba finché il motore non si ferma per mancanza di carburante.
2. Avviare nuovamente il motore.
3. Lasciate che il motore giri finché non si ferma. Quando non si accende più, il motore è asciutto abbastanza.

## Preparazione del motore

1. Cambiate l'olio motore finché il motore è caldo; consultare [Cambio dell'olio motore \(pagina 18\)](#).
2. Togliete la candela.
3. Da una lattina versate circa 30 ml di olio nel motore, attraverso il foro della candela.
4. Tirate lentamente il cavo di avviamento più volte per distribuire l'olio nel cilindro.
5. Montate la candela, senza collegarla al cavo. Serrate il cavo in modo tale che non venga a contatto con la candela.

## Rimozione della macchina dal rimessaggio

1. Aprite la maniglia; vedere [Regolazione dell'altezza della maniglia \(pagina 12\)](#).
2. Controllate tutti i dispositivi di fermo e serrateli.
3. Togliete la candela e fate girare velocemente il motore utilizzando l'innescio, per eliminare l'olio superfluo dal cilindro.
4. Controllate la candela e sostituirla qualora sia sporca, usurata o incrinata; fate riferimento al Manuale d'uso del motore.
5. Montate la candela e serratela con una chiave dinamometrica a 20 Nm.
6. Osservate le procedure di manutenzione consigliate; vedere [Manutenzione \(pagina 17\)](#).
7. Controllate il livello dell'olio motore; vedere [Controllo del livello dell'olio motore \(pagina 10\)](#).
8. Rabboccate il serbatoio del carburante con benzina fresca, vedere [Riempimento del serbatoio del carburante \(pagina 10\)](#).
9. Caricate la batteria (solo modelli ad avviamento elettrico); vedere [Ricarica della batteria \(pagina 19\)](#).
10. Collegare il cappello alla candela.

**Note:**

## Lista dei distributori internazionali

<b>Distributore:</b>	<b>Paese:</b>	<b>N. telefono:</b>	<b>Distributore:</b>	<b>Paese:</b>	<b>N. telefono:</b>
Agrolanc Kft	Ungheria	36 27 539 640	Maquiver S.A.	Colombia	57 1 236 4079
Balama Prima Engineering Equip.	Hong Kong	852 2155 2163	Maruyama Mfg. Co. Inc.	Giappone	81 3 3252 2285
B-Ray Corporation	Corea	82 32 551 2076	Mountfield a.s.	Repubblica Ceca	420 255 704 220
Casco Sales Company	Portorico	787 788 8383	Mountfield a.s.	Slovackia	420 255 704 220
Ceres S.A.	Costa Rica	506 239 1138	Munditol S.A.	Argentina	54 11 4 821 9999
CSSC Turf Equipment (pvt) Ltd.	Sri Lanka	94 11 2746100	Norma Garden	Russia	7 495 411 61 20
Cyril Johnston & Co.	Irlanda del Nord	44 2890 813 121	Oslinger Turf Equipment SA	Ecuador	593 4 239 6970
Cyril Johnston & Co.	Repubblica d'Irlanda	44 2890 813 121	Oy Hako Ground and Garden Ab	Finlandia	358 987 00733
Equivier	Messico	52 55 539 95444	Parkland Products Ltd.	Nuova Zelanda	64 3 34 93760
Femco S.A.	Guatemala	502 442 3277	Perfetto	Polonia	48 61 8 208 416
ForGarder OU	Estonia	372 384 6060	Pratoverde SRL.	Italia	39 049 9128 128
G.Y.K. Company Ltd.	Giappone	81 726 325 861	Prochaska & Cie	Austria	43 1 278 5100
Geomechaniki of Athens	Grecia	30 10 935 0054	RT Cohen 2004 Ltd.	Israele	972 986 17979
Golf international Turizm	Turchia	90 216 336 5993	Riversa	Spagna	34 9 52 83 7500
Guandong Golden Star	Cina	86 20 876 51338	Lely Turfcare	Danimarca	45 66 109 200
Hako Ground and Garden	Svezia	46 35 10 0000	Solvert S.A.S.	Francia	33 1 30 81 77 00
Hako Ground and Garden	Norvegia	47 22 90 7760	Spypros Stavrinides Limited	Cipro	357 22 434131
Hayter Limited (U.K.)	Regno Unito	44 1279 723 444	Surge Systems India Limited	India	91 1 292299901
Hydroturf Int. Co Dubai	Emirati Arabi Uniti	97 14 347 9479	T-Markt Logistics Ltd.	Ungheria	36 26 525 500
Hydroturf Egypt LLC	Egitto	202 519 4308	Toro Australia	Australia	61 3 9580 7355
Irrimac	Portogallo	351 21 238 8260	Toro Europe NV	Belgio	32 14 562 960
Irrigation Products Int&apos;l Pvt Ltd.	India	0091 44 2449 4387	Valtech	Marocco	212 5 3766 3636
Jean Heybroek b.v.	Paesi Bassi	31 30 639 4611	Victus Emak	Polonia	48 61 823 8369

### Informativa europea sulla privacy

Dati raccolti da Toro

Toro Warranty Company (Toro) rispetta la privacy. Al fine di elaborare i reclami in garanzia e contattarvi in caso di richiamo di un prodotto, vi chiediamo di comunicarci determinati dati personali direttamente o tramite The Toro Company o un rivenditore Toro in loco.

Il sistema di garanzia Toro è installato su server situati negli Stati Uniti, dove la legge sulla tutela della privacy può prevedere una protezione diversa da quella del vostro paese.

COMUNICANDOCI I VOSTRI DATI PERSONALI ACCONSENTE ALLA LORO ELABORAZIONE COME INDICATO NELL'INFORMATIVA SULLA PRIVACY.

Utilizzo delle informazioni da parte di Toro

Toro può utilizzare i vostri dati personali per elaborare i reclami in garanzia, contattarvi in caso di richiamo di un prodotto e per qualsiasi altro scopo di cui vi informiamo, nonché condividere i vostri dati con consociate, rivenditori e altri partner commerciali collegati a tali attività. Non venderemo i vostri dati personali ad altre compagnie. Ci riserviamo il diritto di divulgare i dati personali a scopo di conformità con la legislazione applicabile e su richiesta delle autorità competenti, per il corretto funzionamento del nostro sistema o per tutelare noi stessi o gli altri utenti.

Conservazione dei dati personali

Conserviamo i vostri dati personali finché saranno necessari per gli scopi previsti al momento della loro raccolta iniziale o per altri scopi legittimi (come la conformità normativa) o laddove richiesto dalla legislazione applicabile.

Impegno di Toro alla sicurezza dei dati personali

Adottiamo precauzioni ragionevoli al fine di tutelare la sicurezza dei vostri dati personali. nonché misure atte a mantenere l'accuratezza e lo status corrente dei dati personali.

Accesso e correzione dei dati personali

Per rivedere o correggere i vostri dati personali, contattateci via email all'indirizzo [legal@toro.com](mailto:legal@toro.com).

### Legislazione australiana relativa ai consumatori

I clienti australiani potranno reperire i dettagli concernenti la legislazione australiana relativa ai consumatori all'interno della confezione o presso il rivenditore Toro in loco.



# La garanzia del marchio Toro e Garanzia sull'acquisto;avviamento Toro GTS

Prodotti per uso residenziale

## Condizioni e prodotti coperti

The Toro Company e la sua affiliata, Toro Warranty Company, ai sensi dell'accordo tra di loro siglato, si impegnano congiuntamente a riparare per conto dell'acquirente originale i prodotti Toro elencati sotto qualora presentino difetti di materiale o lavorazione o qualora il motore coperto da garanzia Toro GTS (Guaranteed to Start) non si avvii al primo o al secondo tentativo, a condizione che siano state eseguite le operazioni di manutenzione ordinaria previste nel *Manuale dell'operatore*.

I seguenti periodi di tempo vengono applicati dalla data d'acquisto:

Prodotti	Periodo di garanzia
Tosaerba elettrici con operatore a piedi	
• Pianale pressofuso	5 anni per uso residenziale <sup>2</sup> 90 giorni per uso commerciale
• Motore	5 anni di garanzia GTS, Usa residenziale <sup>3</sup>
• Batteria	2 anni
• Piatto di taglio in acciaio	2 anni per uso residenziale <sup>2</sup> 30 giorni per uso commerciale
• Motore	2 anni di garanzia GTS, Usa residenziale <sup>3</sup>
Tosaerba TimeMaster	
• Motore	3 anni per uso residenziale <sup>2</sup> 90 giorni per uso commerciale
• Batteria	3 anni di garanzia GTS, Usa residenziale <sup>3</sup>
Prodotti elettrici portatili	
• Batteria	2 anni
• Spazzaneve	2 anni per uso residenziale <sup>2</sup> 45 giorni per uso commerciale
• Monostadio	2 anni di garanzia GTS, Usa residenziale <sup>3</sup>
• Motore	2 anni per uso residenziale <sup>2</sup> 45 giorni per uso commerciale
• Doppio stadio	3 anni per uso residenziale <sup>2</sup> 45 giorni per uso commerciale
• Condotto, deflettore del condotto e coperchio alloggiamento ventola	A vita (solo per il proprietario originario) <sup>5</sup>
Spazzaneve elettrici	
• Motore	2 anni per uso residenziale <sup>2</sup> Nessuna garanzia per uso commerciale
Tutte le unità con conducente seguenti	
• Motore	Fate riferimento alla garanzia del costruttore del motore <sup>4</sup>
• Batteria	2 anni Usa residenziale <sup>2</sup>
• Attrezzi	2 anni per uso residenziale <sup>2</sup>
Trattori DH per tappeti erbosi e giardini	
• Motore	2 anni per uso residenziale <sup>2</sup> 30 giorni per uso commerciale
Trattori XLS per tappeti erbosi e giardini	
• Motore	3 anni per uso residenziale <sup>2</sup> 30 giorni per uso commerciale
TimeCutter	
• Motore	3 anni per uso residenziale <sup>2</sup> 30 giorni per uso commerciale
Tosaerba TITAN	
• Telaio	3 anni o 240 ore <sup>5</sup> A vita (solo per il proprietario originario) <sup>6</sup>

<sup>1</sup>Acquirente originale indica la persona che ha originariamente acquistato il prodotto Toro.

<sup>2</sup>"Normale uso residenziale" significa l'uso del prodotto sul lotto della vostra abitazione. L'uso in più luoghi è considerato uso commerciale ed in tal caso viene applicata la garanzia per uso commerciale.

<sup>3</sup>La Garanzia sull'acquisto;avviamento Toro GTS (Guaranteed to Start) non si applica quando il prodotto è utilizzato a scopo commerciale.

<sup>4</sup>Alcuni motori montati sui prodotti Toro sono coperti dalla garanzia del costruttore.

<sup>5</sup>A seconda del primo termine raggiunto.

<sup>6</sup>Garanzia a vita sul telaio - Se durante il normale utilizzo il telaio portante, costituito dalle parti saldate le une alle altre che formano la struttura della macchina alla quale sono assicurati altri componenti come il motore, si inclina o si rompe, sarà riparato o sostituito, a discrezione di Toro, in garanzia senza addebito al cliente di alcun costo per materiali e manodopera. I danni al telaio dovuti all'utilizzo del prodotto in modi o per scopi impropri, e i danni o le riparazioni dovuti a ruggine o corrosione non sono coperti.

La garanzia decadrebbe qualora il contatore risultasse scollegato, alterato, o con evidenti segni di manomissione.

## Responsabilità del proprietario

Il proprietario deve eseguire la manutenzione del Prodotto Toro in conformità alle procedure di manutenzione riportate nel *Manuale dell'operatore*. Questa tipologia di manutenzione ordinaria, sia essa eseguita da un rivenditore o dal proprietario, è a carico del proprietario.

## Istruzioni per ottenere il servizio in garanzia

Se credete che il vostro prodotto Toro riveli difetti di materiali o lavorazione, osservate la seguente procedura.

1. Per la revisione del prodotto rivolgetevi al rivenditore di zona. Se per qualsiasi motivo risultasse impossibile contattare il vostro rivenditore di zona, contattate qualsiasi altro distributore autorizzato Toro per pianificare la manutenzione. Vedere l'elenco dei Distributori accluso.
2. Portate il prodotto e la prova d'acquisto (ricevuta di vendita) al Centro Assistenza. Se per qualsiasi motivo non siete soddisfatti dell'analisi o del servizio del Centro Assistenza, contattateci al:

Customer Care Department, RLC Division  
Toro Warranty Company  
8111 Lyndale Avenue South  
Bloomington, MN 55420-1196  
001-952-948-4707

## Articoli e condizioni non coperti da garanzia

Non esiste altra garanzia espressa ad eccezione della copertura su sistemi di emissione speciali e sul motore di alcuni prodotti. Quanto segue è escluso dalla presente espressa garanzia.

- Il costo della manutenzione ordinaria e di parti, quali filtri, carburante, lubrificanti, cambi di olio, candele, filtri dell'aria, affilatura lame/lame usurate, regolazione di cavi/tiranteria, o di freni e frizioni.
- Guasto dei componenti per normale usura
- Qualsiasi prodotto o pezzo modificato, impropriamente utilizzato o trascurato, e che debba essere sostituito o riparato a causa di incidenti o mancanza di corretta manutenzione
- Spese di ritiro e consegna
- Riparazioni o tentativi di riparazione non effettuati da un Centro Assistenza Toro autorizzato
- Riparazioni rese necessarie a causa della mancata osservanza della procedura consigliata per il carburante (per ulteriori dettagli, consultate il *Manuale dell'operatore*)
  - La rimozione di elementi contaminanti nel sistema di alimentazione non è coperta
  - Utilizzo di carburante stantio (di oltre un mese) o contenente etanolo oltre il 10% o MTBE oltre il 15%
  - Mancato svuotamento del sistema di alimentazione prima di un periodo di inutilizzo superiore a un mese
- Riparazioni o regolazioni per correggere difficoltà di avviamento dovute a:
  - Mancata osservanza delle procedure di manutenzione adeguate o della procedura consigliata per il carburante
  - Urto della lama rotante contro un oggetto
- Condizioni operative particolari per le quali l'acquisto può richiedere più di due tentativi:
  - Primi avvii dopo un periodo prolungato di inutilizzo di oltre tre mesi o dopo un rimessaggio stagionale
  - Avvii a basse temperature come quelle che si rilevano ad inizio primavera e fine autunno
  - Procedure di avviamento scorrette: in caso di difficoltà d'avviamento, consultate il *Manuale dell'operatore* per accertarvi di seguire le procedure di avviamento corrette. In questo modo potrete risparmiarvi una visita non necessaria presso un Centro Assistenza Toro autorizzato.

## Condizioni generali

L'acquisto è coperto dalle leggi nazionali di ciascun paese. La presente garanzia non limita i diritti riservati all'acquirente da tali leggi.