



HoverPro 400 fűnyírógép

Modellsz. 02600—Sorszám 314000001 és ettől felfelé

Kezelői kézikönyv

Bevezetés

Gondosan olvassa el ezt a tájékoztatót, hogy a termék megfelelő üzemeltetését és karbantartását elsajátítva elkerülje a sérüléseket, valamint a termék károsodását. Ön felelős a termék megfelelő és biztonságos üzemeltetéséért. Őrizze meg későbbi betekintés céljából.

A termékekkel és tartozékokkal kapcsolatos információkért, a márkakereskedőkre vonatkozó tájékoztatásért vagy terméke regisztrációjáért a Torót közvetlenül is el tudja érni a www.Toro.com címen is.

Ha szervizre, eredeti Toro alkatrészekre vagy további információra van szüksége, forduljon hivatalos márkaszervizhez vagy a Toro ügyfélszolgálatához, és tartsa kéznél terméke típus- és sorozatszámát. Az Ábra 1 jelzi a típus- és sorozatszám helyét a terméken.

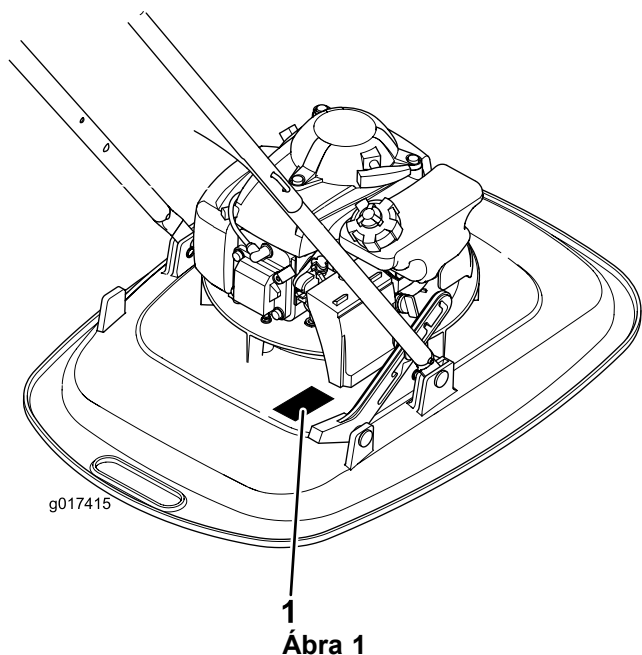

1. Típus és sorozatszám címke

Írja a termék típus- és sorozatszámát az alábbi helyre:

Modellsz. _____
Sorszám _____

Ez a kézikönyv azonosítja a lehetséges veszélyeket, és a (Ábra 2) biztonsági figyelmeztető jelzéssel azonosított biztonsági

üzeneteket tartalmaz, amely olyan veszélyt jelez, mely súlyos sérülést vagy halált okozhat, amennyiben nem követi az ajánlott óvintézkedéseket.



Ábra 2

1. Biztonsági figyelmeztető jelzés

Ez a kézikönyv 2 szót használ az információ kiemelésére. A **Fontos** speciális műszaki információra hívja fel a figyelmet, a **Megjegyzés** külön figyelemre érdemes általános információt hangsúlyoz.

A megadott teljesítményű motoroknál a motor összteljesítményét a motorgyártó laboratóriumában határozta meg a SAE J1349 előírásai szerint. A biztonsági, károsanyag-kibocsátási és üzemeltetési követelmények teljesítéséhez a motor tényleges teljesítménye ebben a géposztályban jelentősen alacsonyabb.

Tartalom

Bevezetés	1
Biztonság	2
Általános üzemeltetés	2
Lejtőn való üzemeltetés	2
Gyerekek.....	3
Szerviz.....	3
Hangnyomás	4
Hangteljesítmény.....	4
Rezgés	4
Biztonsági és tájékoztató címkék	5
Felszerelés	6
1 A fogantyú összeszerelése	6
2 A motor feltöltése olajjal	6
Termékáttekintés	7
Műszaki adatok	8
Üzemeltetés	8
Tankolás	8
A motorolaj szintjének ellenőrzése.....	9
A vágási magasság állítása	9
A motor beindítása	10
A motor leállítása.....	10
Vontatás.....	11
Üzemeltetési tanácsok	11
Karbantartás	12



Ajánlott karbantartási ütemterv(ek)	12
Felkészülés karbantartásra	12
A légszűrő cseréje	13
A motorolaj cseréje	13
A gyújtógyertya szervizelése	14
A nylon vágószál (damil) cseréje	14
A gép tisztítása	14
Tárolás	15
A gép felkészítése tárolásra	15
Hibakeresés és elhárítás	16

Biztonság

Ez a fűnyíró gép levághatja a kezét és lábát, továbbá tárgyakat dobhat ki. A következő biztonsági utasítások figyelmen kívül hagyása súlyos sérülést vagy halált okozhat.

A biztonsági előírásokkal foglalkozó következő rész az ANSI B71.4–2012 és az EN ISO 5395:2013 szabványokból származik.

Általános üzemeltetés

- Olvassa el a *Kezelői kézikönyvet* és a többi oktatási anyagot. Ha a kezelő(k) vagy szerelő(k) nem tud(nak) magyarul, a tulajdonos felelőssége ezt az anyagot elmagyarázni nekik.
- Ismerkedjen meg a berendezés biztonságos üzemeltetésével, a kezelőszervekkel és a biztonsági jelzésekkel.
- Valamennyi kezelő és szerelő oktatását meg kell tartani. A tulajdonos felelős a felhasználók oktatásáért.
- Soha ne engedje, hogy gyermekek vagy oktatásban nem részesült személyek üzemeltessék vagy szervizeljék a berendezést. A helyi szabályozás korlátozhatja a kezelő életkorát.
- A tulajdonos/felhasználó megelőzheti a saját maguknak, más személyeknek, vagy tulajdonban okozott baleseteket vagy sérüléseket, és felelős is azokért.
- Ne tegye a kezét vagy lábait a gép alá, vagy közelébe.
- Értékelje ki a területet annak meghatározására, hogy milyen tartozékok és adapterek szükségesek a munka megfelelő és biztonságos elvégzéséhez. Csak a gyártó által jóváhagyott tartozékokat vagy adaptereket alkalmazzon.
- Tisztítsa meg a területet az olyan tárgyaktól, mint kódarabok, vezetékek, játékok stb., melyeket a vágószál kidobhatna. A gép üzemelése során tartózkodjon a fogantyú mögött.
- Üzemeltetés előtt győződjék meg róla, hogy a terület mentes a nézelődőktől. Ha valaki a területre lép, állítsa le a gépet.
- Viseljen megfelelő védőruházatot, beleértve a védősisakot, védőszemüveget és hallásvédő eszközöket. A hosszú haj, a laza ruházat, vagy az ékszer beleakadhat a mozgó alkatrészekbe.

- Ne működtesse a gépet mezítláb vagy szandálban. Viseljen megfelelő, csúszásmentes lábbelit és hosszú szárú nadrágot.
- Ne húzza a gépet hátrafelé, csak ha feltétlenül szükséges. Mielőtt és amíg hátrafelé mozog, mindig nézzen lefelé és hátrafelé.
- Lassítson és járjon el figyelmesen, amikor fordulókat végez és utakat vagy járdákat keresztez. Ha nem végez fűkaszáást, állítsa le a vágóelemet.
- Soha ne irányítsa senki felé a levágott anyag ürítését. Kerülje az anyag falra vagy akadályokra ürítését. Az anyag visszaverődhet a kezelő felé. Állítsa le a vágószálat, amikor kavicssterítéses felületet keresztez.
- Ellenőrizze, hogy a kezelőszervek, biztonsági kapcsolók és védőelemek fel vannak szerelve, és megfelelően működnek. Ne üzemeltesse, csak ha megfelelően működnek.
- Soha ne hagyjon járó gépet felügyelet nélkül.
- Állítsa le a motort és várja meg, míg a vágószál is teljesen leáll, és kösse ki a gyújtógyertya vezetékét, mielőtt a gépet tisztítaná, vagy a dugulását elhárítaná.
- A gépet csak nappali fényben, vagy jó mesterséges fényben üzemeltesse.
- Ne üzemeltesse a gépet, amíg alkohol vagy gyógyszer befolyása alatt áll.
- Soha ne üzemeltesse a gépet nedves fűvön. Mindig álljon biztos lábon; sétálva, és soha ne futva dolgozzon.
- Soha ne emelje fel a fűnyíróasztalt üzemelő gép esetén.
- Ha a gép rendellenes rezgéssel indulna be, állítsa le a motort, és haladéktalanul ellenőrizze az okát. A rezgés általában egy probléma figyelmeztető jele.
- Óvatosan járjon el a gép utánfutóra vagy teherjárműre történő felrakásakor, vagy levételekor.

Lejtőn való üzemeltetés

A lejtők a megcsúszásos és eleséses balesetek fő tényezői, melyek súlyos sérülésekhez vezethetnek. Minden lejtőn való üzemeltetés külön figyelmet igényel. Ha kényelmetlennek érzi a lejtőn való munkát, ne végezzen ott kaszáást.

- A lejtőkön mindig keresztirányban dolgozzon; soha ne felfelé és lefelé irányban. Gyakoroljon rendkívüli figyelmet a lejtőkön történő irányváltás közben.
- Ügyeljen a lyukakra, keréknyomokra, zökkenőkre, kövekre vagy egyéb rejtett tárgyakra. Az egyenetlen terep megcsúszásos és eleséses balesetet okozhat. A magas fű akadályokat rejthet.
- Ne végezzen kaszáást nedves fűben vagy túlzottan meredek lejtőkön. A bizonytalan egyensúlyi helyzet megcsúszásos és eleséses balesetet okozhat.

- Ne végezzen kaszálást átvágásokon, levezető árkokon vagy feltöltéseken. Elveszítheti biztos alapját vagy egyensúlyát.
- A HoverPro használatakor mindig tartsa mindkét kezét a kézikaron.
- Amikor meredek lejtőkön a lejtő tetejéről való kaszáláskor hosszabb kinyúlásra van szükség, soha ne kösse a HoverPro berendezést kötélre, hanem használja a hosszabbított kézikaros változatot.
- Tartsa a töltőpisztolyt a benzintank vagy tartály széléhez érintve mindaddig, míg a tankolás befejeződik. Ne használjon töltőpisztoly záró-nyitó eszközt.
- Ha az üzemanyag a ruházatra ömlött, rögtön váltson ruhát.
- Soha ne töltse túl az üzemanyagtartályt. Helyezze vissza a zárósapkát, és biztonságosan erősítse rá.

▲ FIGYELMEZTETÉS

A kipufogógáz szénmonoxidot tartalmaz, egy szagtalan, halálos mérget, amely megölheti.

Ne járassa a motort beltérben, vagy zárt területen.

Általános szerviz

- Soha ne üzemeltesse a gépet zárt területen.
- Tartsa az összes csavart és csavaranyát szorosra húzva, hogy biztos legyen a berendezés biztonságos üzemállapotában.
- Soha ne változtasson a biztonsági berendezéseken. Rendszeresen ellenőrizze a megfelelő működésüket.
- Tartsa a gépet fűtől, levelektől, vagy egyéb felgyülemelő törmeléktől mentesen. Takarítsa fel az olaj- vagy üzemanyag-kiömléseket, és távolítson el minden üzemanyaggal átitatott törmeléket. Engedje a gépet lehűlni zárt térben történő eltárolás előtt.
- Soha ne végezzen semmilyen beállítást vagy javítást, amíg a motor jár. Kösse ki a gyújtógyertya vezetéket, és tesztelje a motorhoz, hogy a véletlen indítást megakadályozza.
- Ne változtassa meg a motor szabályozási beállítását, és ne pörgesse túl a motort.
- Végezze el szükség szerint a biztonsági és utasító címkék karbantartását vagy cseréjét.
- Benzin kifolyásakor ne kísérelje meg a motor újraindítását, hanem vigye arrébb a gépet a kifolyás helyéről, és kerülje bármely gyújtóforrás kialakulását, amíg a benzingőz el nem oszlott.
- Cserélje ki a hibás kipufogódobokat.
- Használat előtt mindig szemrevételezze a gépet a vágószal, a csavarok és a vágószerkezet esetleges kopásának, sérülésének ellenőrzéséhez. Cserélje a kopott vagy sérült vágószalakat készletben, hogy az egyensúlyt megőrizze.
- Állítsa le a vágószalakat ha a gépet a szállítás miatt meg kell dönteni nem füves területeket keresztezésekor, és amikor a gépet a kaszálandó területre szállítják, vagy onnan el.
- Soha ne vegye fel, vagy vigye a gépet, amíg jár a motorja.
- Állítsa le a motort, kösse le a gyújtógyertya kábelét, és győződjék meg róla, hogy minden mozgó alkatrész teljesen leállt:
 - Az elakadások elhárítása előtt.

Gyerekek

Tragikus balesetek fordulhatnak elő, amennyiben a kezelő nem észleli gyermekek jelenlétét. A gyerekek gyakran vonzódnak a gépekhez és a kaszálási tevékenységhez. **Soha** ne feltételezze, hogy a gyerekek ugyanott maradnak, ahol utoljára látta őket.

- Tartsa a gyerekeket a kaszálási területen kívül egy felelős felnőtt figyelmes felügyelete alatt, aki nem a gépkezelő.
- Legyen készenlétben és kapcsolja ki a gépet, amennyiben egy gyerek lép a területre.
- Soha ne engedje, hogy a gépet gyerekek üzemeltessék.
- Különösen ügyeljen, amikor be nem látható kanyarokhoz, cserjékhez, fákhoz, vagy más olyan tárgyakhoz közelít, melyek eltakarhatják a rálátást egy gyerekre.

Szerviz

Benzin biztonságos kezelése

A személyi sérülés vagy anyagi kár elkerülésére benzin kezelésekor járjon el rendkívüli gondossággal. A benzin rendkívül gyúlékony, és a gőzei robbanásveszélyesek.

- Oltson el minden cigarettát, szivart, pipát és egyéb tűzforrást.
- Csak jóváhagyott benzintartályt használjon.
- Soha ne távolítsa el a zárósapkát, vagy töltsön be üzemanyagot járó motor mellett. Tankolás előtt hagyja a gépet lehűlni.
- Zárt térben soha ne tankolja meg, vagy ürítse le a gépet.
- Soha ne tárolja a gépet vagy az üzemanyagtartályt olyan helyen, ahol nyílt láng, szikra, vagy őrláng fordul elő, mint például vízmelegítőknél vagy más eszközökön.
- Soha ne tankolja a tartályokat járművön belül, műanyag betétes tehergépkocsin vagy utánfutó gépágyon. Tankolás előtt mindig helyezze a tartályokat a földre, messze a járművétől.
- A benzinüzemű berendezéseket vegye le a gépkocsiról vagy pótkocsiról, és a földön végezze a tankolásukat. Ha ez nem lehetséges, akkor az ilyen berendezéseket hordozható tartályból tankolja ahelyett, hogy benzinkút töltőpisztolyából tenné.

- A gépen végzett ellenőrzési, tisztítási vagy egyéb munka előtt.
- Miután idegen tárgynak ütközött. Vizsgálja át a gépet, nem sérült-e meg, és végezze el a javításokat a gép újraindítása és üzemeltetése előtt.
- Ha a gép rendellenes rezgésbe kezd.
- Ha bármikor otthagyja a gépet.
- Tankolás előtt.
- Bizonyosodjon meg arról, hogy a motor és az üzemanyagtartály nem tartalmaz üzemanyagot, mielőtt a gépet 25 fokos szögben elforgatja.
- Óvatosan járjon el a vágószál ellenőrzésekor. Burkolja a vágószálat, vagy viseljen védőkesztyűt, és legyen óvatos a szervizelésükkor. Csak cserélje a vágószálat.
- Kezeit és lábait tartsa távol a mozgó alkatrészektől. Ha lehetséges, járó gépen ne végezzen beállításokat.
- Zárja el a benzincsapot a gép tárolása vagy szállítása során. Ne tankoljon nyílt láng közelében, és ne engedje le az üzemanyagot beltérben.
- A gépet sík terepen parkolja le. Soha ne engedje, hogy a gépet oktatásban nem részesült személyzet üzemeltesse.
- Bármely zárt térben való tárolás előtt hagyja a gépet lehűlni.
- A biztonság érdekében cserélje ki a kopott vagy sérült alkatrészeket.
- Ha az üzemanyagtartályt ki kell üríteni, azt kültéren végezze. A leeresztett üzemanyag tárolását egy kifejezetten üzemanyag tárolására tervezett tartályban kell végezni, vagy pedig gondosan ártalmatlanítani kell.
- A gép indítását óvatosan végezze a *Kezelői kézikönyv* szerint, lábát messzire tartva a vágóelemektől.
- Mindig viseljen hallásvédő eszközöket.
- A motor indításakor a gépet ne billentse meg, kivéve, ha a vágórészt az indításnál meg kell dönteni. Ebben az esetben ne döntse meg jobban, mint azt feltétlenül szükséges, és azt a részét emelje el, amely a kezelőtől távolabb esik.
- Rendszeresen vizsgálja meg a gépet, és a biztonság érdekében cserélje ki a kopott vagy sérült alkatrészeket. Soha ne cserélje ki a vágóegységet fém alkatrészekre, és csak olyan vágófejeket és vágóelemeket használjon, amelyek alkalmasak a vágórész üzemeltetési sebességén történő használatra.

Hangnyomás

Ennek a gépnek a hangnyomásszintje a kezelő fülénél 88 dBA, melyből a bizonytalansági (K) érték 2 dBA. A hangnyomásszint meghatározása az EN ISO 11201 számú szabványban lefektetett eljárások szerint történt.

Hangteljesítmény

Ennek a gépnek a garantált hangteljesítményszintje 98 dBA, melyből a bizonytalansági (K) érték 2 dBA. A hangteljesítményszint meghatározása az EN ISO 3744 számú szabványban lefektetett eljárások szerint történt.

Rezgés

Mért rezgésszint a bal kéznél = 3,4 m/s².

Mért rezgésszint a jobb kéznél = 4,4 m/s².

Bizonytalansági (K) érték = 2 m/s².

A mért értékek meghatározása az EN ISO 20643 számú szabványban lefektetett eljárások szerint történt.

Biztonsági és tájékoztató címkék

Fontos: A biztonsági és utasító címkék a potenciális veszélyhez közeli területeken kerültek elhelyezésre. A sérült címkéket cserélje ki.

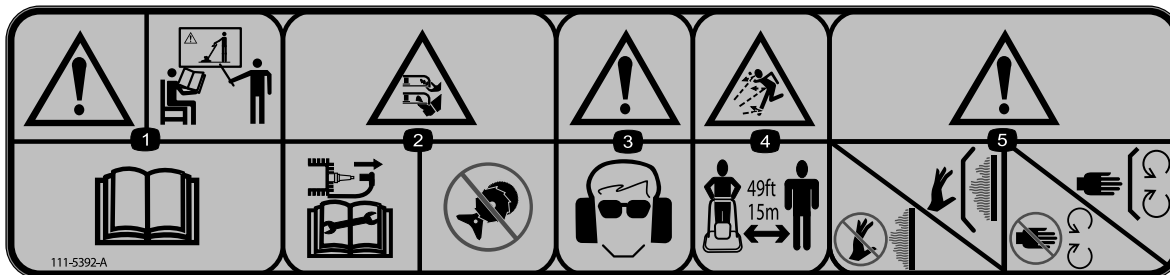

111-5392

1. Figyelem – A termékről részeseüljön oktatásban; olvassa el a *Kezelői kézikönyvet*.
2. Vágási/csonkolási veszély a kézre vagy lábra vonatkozóan, Flexiblade vágószál; kösse le gyújtógyertya kábelét, mielőtt a gépen munkát végezne; soha ne szereljen be fémből készült vágóelemeket.
3. Figyelem – viseljen szem- és hallásvédő eszközöket.
4. Repülő tárgyak okozta veszély; tartsa a nézelődőket legalább 15 m távolságra a géptől.
5. Figyelem – ne érjen a forró felületekhez; tartsa a védőelemeket a helyükön; maradjon távol a mozgó alkatrészekről; tartsa a védőelemeket a helyükön.



94-8072

1. Figyelem—vágási/csonkolási veszély a kézre vagy lábra vonatkozóan, vágószerkezet.



H295159

1. A motor leállítása

Felszerelés

Megjegyzés: Határozza meg a gép jobb és bal oldalát normál üzemeltetési helyzetben.

1

A fogantyú összeszerelése

Nincs szükség alkatrésze

Eljárás

1. Csúsztassa a fogantyú alsó részét a keretbe (Ábra 3).

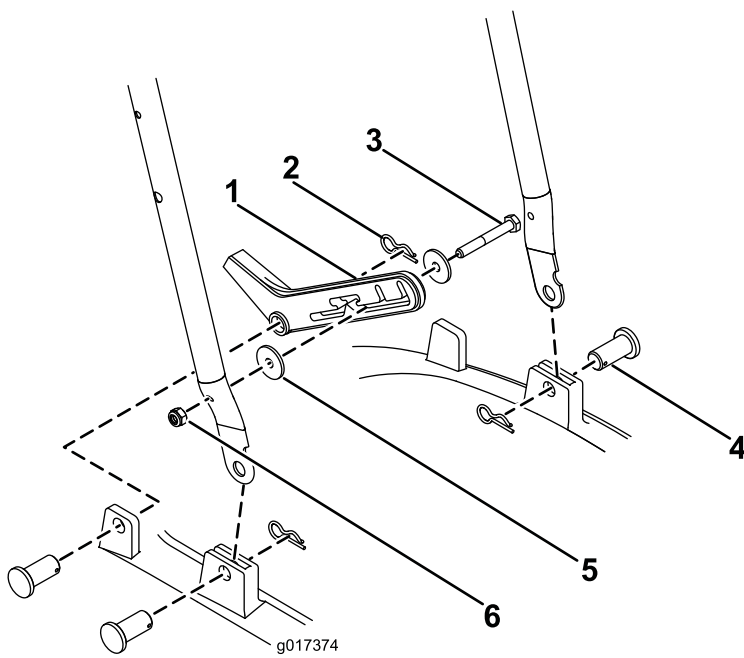

Ábra 3

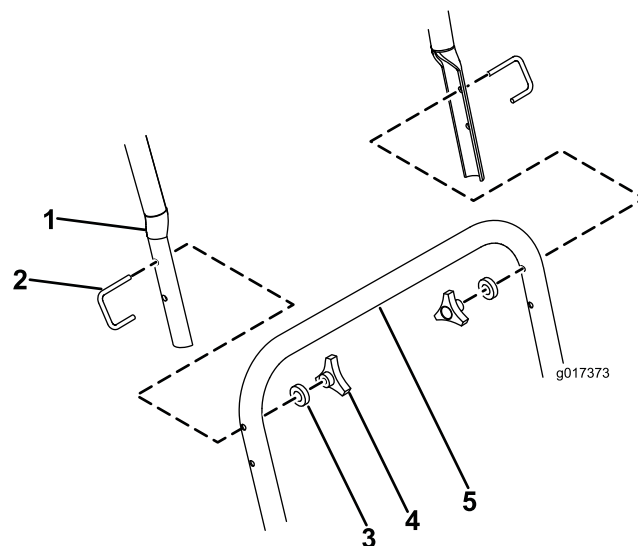

Ábra 4

- | | |
|-------------------------|------------------------|
| 1. Fogantyú felső része | 4. U-csavar |
| 2. Kézikerék | 5. Fogantyú alsó része |
| 3. Alátét | |

2

A motor feltöltése olajjal

Nincs szükség alkatrésze

Eljárás

Fontos: A gépet nem olajjal feltöltött állapotban szállítjuk. A motor indítását megelőzően tölts fel a motort olajjal.

Maximális mennyiség: 0,59 l, olajtípus: SAE 30 vagy SAE 10W-30 detergenstartalmú kenőolaj SF, SG, SH, SJ, SL vagy magasabb API-specifikációval.

1. Helyezze a gépet sík felületre.
2. Vegye ki a nívópálcát (Ábra 5).

2. Rögzítse mindkét oldalt egy-egy rögzítőcsappal és hajtűrugóval (Ábra 3).
3. Rögzítse a lábütőköt a fogantyú alsó részének jobb oldalán egy M6 csavaranyával, M6 csavarral és 2 alátéttel (Ábra 3).
4. Erősítse a lábütőköt a kerethez egy rögzítőcsappal és egy hajtűrugóval (Ábra 3).
5. Csatlakoztassa a fogantyú felső részét az alsó részéhez mindkét oldalt egy-egy U-csavarral, M6 alátéttel és kézikerékkel (Ábra 4).

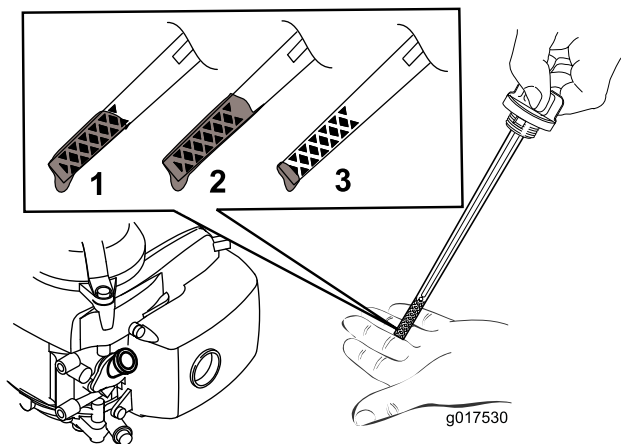

Ábra 5

1. Az olajszt a maximális értékn van.
2. Az olajszt túl magas – távolítsa el olajat a forgattyúházból.
3. Az olajszt túl alacsony – adagoljon olajat a forgattyúházba.

3. **Lassan** öntsön olajat az olajbetöltő nyílásba, várjon 3 percig, és ellenőrizze a nívópálcán az olajsztet a nívópálca tisztára törésével majd beillesztésével, **azonban nem visszacsavarva** az olajbetöltő nyílás sapkáját (Ábra 6).

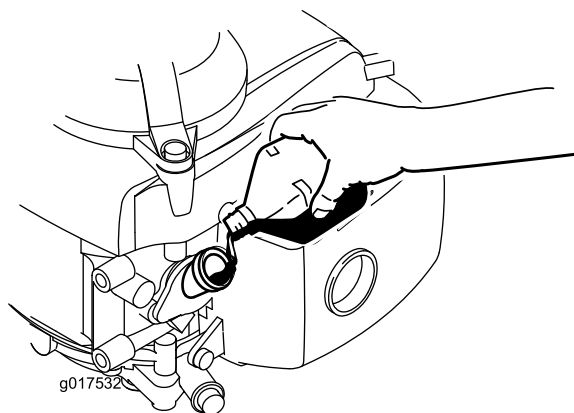

Ábra 6

- Megjegyzés:** Töltse fel a motor forgattyúházát olajjal, míg a nívópálca azt jelzi, hogy az olaj szintje megfelelő, lásd: Ábra 5. Ha a motort túltölti olajjal, távolítsa el a felesleges olajat A motorolaj cseréje c. fejezet szerint.
4. Helyezze be a nívópálcát, és kézzel húzza meg.

Fontos: *Cseréljen motorolajat az első 5 üzemórát követően; ezután évente cserélje. Lásd: A motorolaj cseréje.*

Termékáttekintés

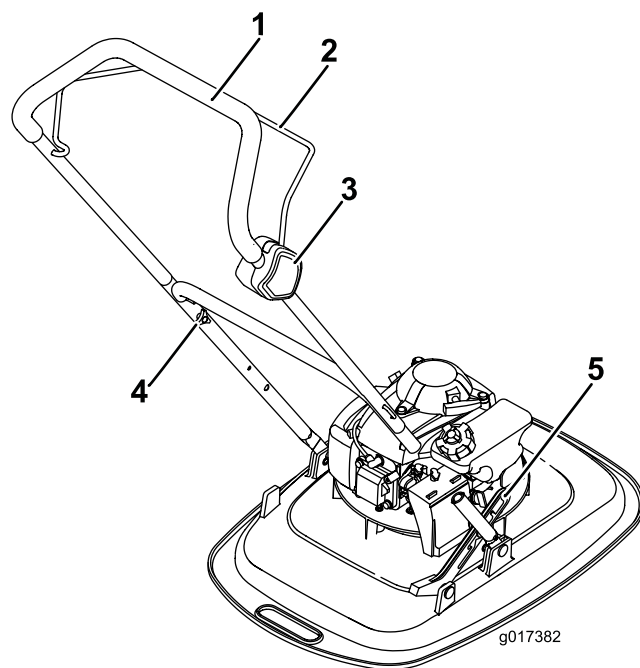

Ábra 7

1. Fogantyú
2. Motorleállító kar
3. Kapcsolódoboz
4. Fogantyút biztosító gomb
5. Lábütőkő

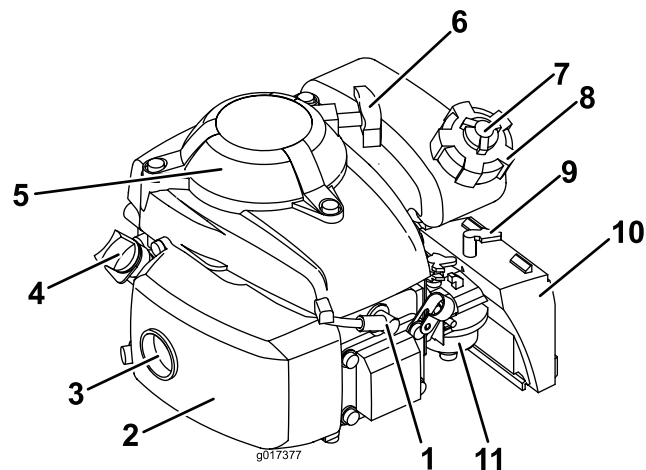

Ábra 8

1. Gyújtógyertya
2. Kipufogó védőeleme
3. Kipufogónyílás
4. Nívópálca
5. Ujjvédő burkolat
6. Berántókötél fogantyúja
7. Tanksapka szellőzőfurata
8. Tanksapka
9. Gázkar
10. Légszűrő
11. Karburátor

Műszaki adatok

Modell	Vágásszélesség	Termék szélessége
02600	400 mm	500 mm

Üzemeltetés

Tankolás

⚠ VESZÉLY

A benzin rendkívül gyúlékony és robbanásveszélyes. A benzin okozta tűz vagy robbanás megégetheti Önt, vagy másokat.

- **Annak megakadályozására, hogy a sztatikus feltöltődés begyűjtsa a benzint, tankolás előtt helyezze a tartályt és/vagy a gépet közvetlenül a földre, és ne egy járműre vagy tárgyra.**
- **A tankolást kültéren végezze, amikor a motor hideg. A kifolyásokat törölje fel.**
- **Ne kezeljen benzint dohányzás közben, vagy nyílt láng és szikrák közelében.**
- **Benzint csak jóváhagyott üzemanyagtartályban tároljon, gyerekek számára nem hozzáférhető helyen.**

Javasolt üzemanyag:

- A legjobb eredmény elérése érdekében csak tiszta, friss (maximum 30 napos), ((R+M)/2 besorolási módszer szerint) legalább 87-es oktánszámú ólommentes benzint használjon.
- **Etanol:** maximum 10 %(V/V) etanolt (benzin-alkohol keverék) vagy 15 %(V/V) MTBE-t (metil-tercier-butil-éter) tartalmazó benzin használható. Az etanol és az MTBE nem ugyanaz. 15 %(V/V) etanolt tartalmazó üzemanyag (E15) nem használható. **Ne használjon** 10 %(V/V)-nál több etanolt tartalmazó üzemanyagot, amilyen például az E15 (15 % etanolt tartalmaz), az E20 (20 % etanolt tartalmaz) vagy az E85 (85 % etanolt tartalmaz). A nem engedélyezett üzemanyag használata teljesítményproblémákat és/vagy olyan motorkárosodást okozhat, amelyekre a garancia nem terjed ki.
- **Ne használjon metanolt tartalmazó benzint.**
- **Ne tároljon télen üzemanyagot sem az üzemanyagtartályban, sem más tartályban, kivéve, ha használ üzemanyag-stabilizátort.**
- **Ne adjon olajat a benzinhez.**

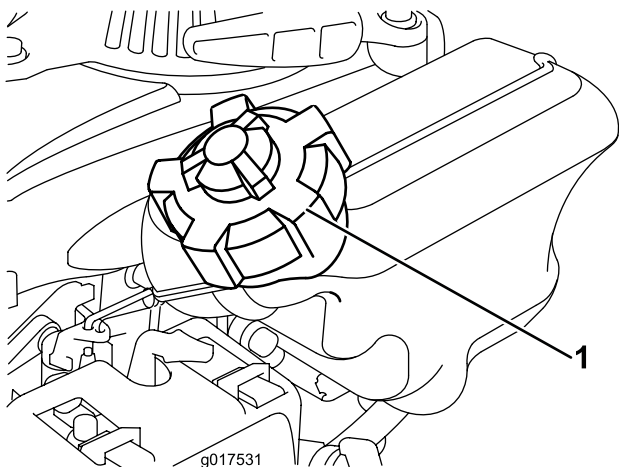

Ábra 9

1. Tanksapka

nívópalcán az olajsintet a nívópálca tisztára törölésével majd beillesztésével, **azonban nem visszacsavarva** az olajbetöltő nyílás sapkáját.

Megjegyzés: Maximális mennyiség: 0,59 l, SAE 10W-30 detergenstartalmú kenőolaj SF, SG, SH, SJ, SL vagy magasabb API-specifikációval.

Megjegyzés: Töltse fel a motor forgattyúházát olajjal, míg a nívópálca azt jelzi, hogy az olaj szintje megfelelő, lásd: Ábra 10. Ha a motort túltölti olajjal, távolítsa el a felesleges olajat A motorolaj cseréje c. fejezet szerint.

7. Helyezze be a nívópalcát, és kézzel húzza meg.

Fontos: *Cseréljen motorolajat az első 5 üzemórát követően; ezután évente cserélje. Lásd: A motorolaj cseréje.*

A motorolaj szintjének ellenőrzése

Szolgáltatásszünet: Minden egyes használat előtt, vagy naponta

1. Helyezze a gépet sík felületre.
2. Vegye ki a nívópalcát, és törölje le egy tiszta ronggyal.
3. Helyezze vissza, **de ne csavarja be** a nívópalcát az olajbetöltő nyílásba.
4. Vegye ki a nívópalcát, és ellenőrizze.
5. A nívópalcán a megfelelő olajsint meghatározásához lásd: Ábra 10).

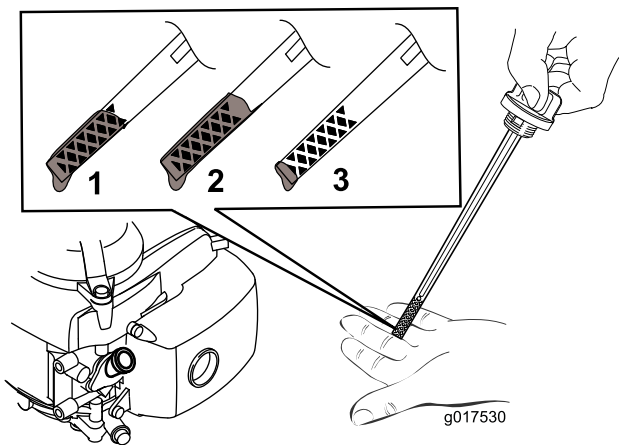

Ábra 10

1. Az olajsint a maximális értéken van.
2. Az olajsint túl magas – távolítson el olajat a forgattyúházból.
3. Az olajsint túl alacsony – adagoljon olajat a forgattyúházba.

6. Ha az olajsint alacsony, **lassan** öntsön olajat az olajbetöltő nyílásba, várjon 3 percig, és ellenőrizze a

A vágási magasság állítása

▲ FIGYELMEZTETÉS

A vágási magasság állításakor kapcsolatba kerülhet a mozgó vágóegységgel, amely súlyos sérülést okozhat.

- Állítsa le a motort és várja meg, míg leállnak a mozgó alkatrészek.
- Viseljen védőkesztyűt a vágóegység kezelésekor.

▲ VIGYÁZAT

Ha előtte járt a motor, a kipufogódob forró, ami súlyos égési sérülést okozhat. Maradjon távol a forró kipufogódobtól.

Állítsa be a kívánt vágási magasságot.

1. Fordítsa az üzemanyagcsapot zárt helyzetbe.
2. Kösse le a gyújtógyertya kábelét.
3. Billentse a gépet a bal oldalára.
4. **Védőkesztyűt viselve** távolítsa el a nylon vágószálat.
5. Helyezze a távtartókat a kívánt magasságra, majd szerelje vissza a nylon vágószálat.

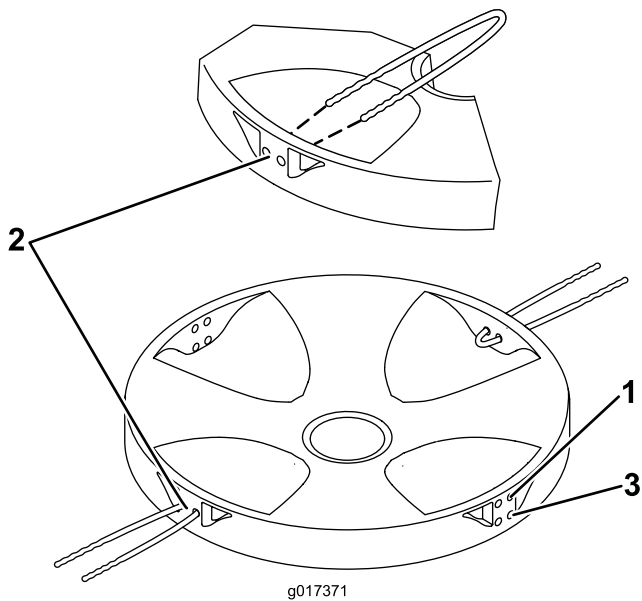

Ábra 11

1. Felső
2. Középső
3. Alsó



Ábra 13

4. Húzza meg a berántózzsinór fogantyúját.

Megjegyzés: Ne engedje, hogy a fogantyú visszacsapódjon a motorra. Finoman engedje vissza, hogy megakadályozza az indítószerkezet sérülését.

Megjegyzés: Ha a gép néhány próbálkozás után nem indul be, lépjen kapcsolatba egy hivatalos márkaszervizzel.

A motor beindítása

1. Nyissa ki az üzemanyagtankot a szellőzőfurat 2 vagy 3 fordulattal történő elfordításával az óramutató járásával ellentétes irányban.
2. Fordítsa az üzemanyagcsapot nyitott helyzetbe (Ábra 12).

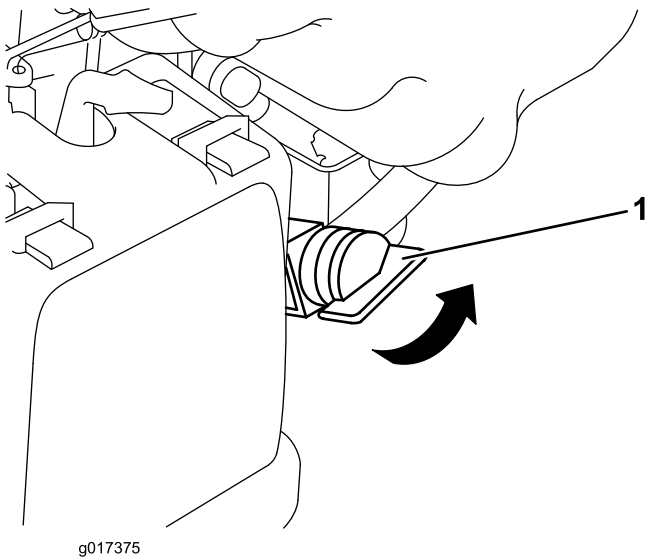

Ábra 12

1. Üzemanyagszelep

3. Helyezze lábát a fűnyíróasztalra, és billentse a gépet önmaga felé (Ábra 13).

A motor leállítása

Szolgáltatásszünet: Minden egyes használat előtt, vagy naponta

A motor leállításához engedje el a motorleállító kart (Ábra 14).

Fontos: Amikor elengedi a motorleállító kart, mind a motornak, mind a vágószálnak 5 másodpercen belül le kell állnia. Ha nem állnak le megfelelően, azonnal hagyja abba a gép használatát, és lépjen kapcsolatba egy hivatalos márkaszervizzel.

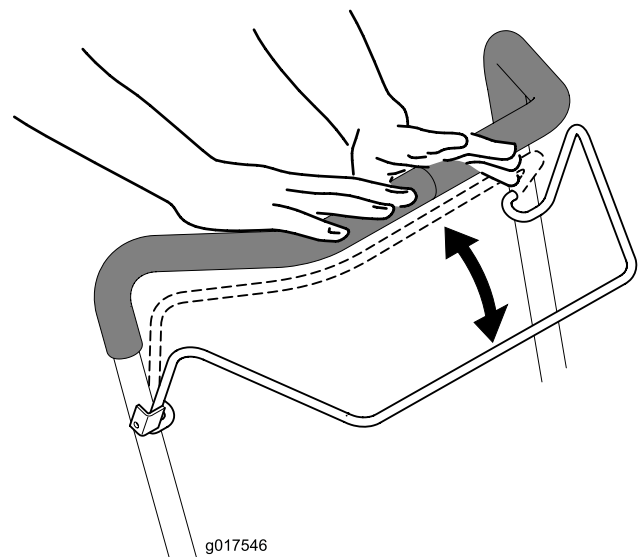

Ábra 14

Vontatás

- Óvatosan járjon el a gép utánfutóra vagy teherjárműre történő felrakásakor, vagy levételekor.
- Biztonságosan rögzítse le a gépet szíjak, láncok, kábelek vagy kötelek segítségével. Az elülső és hátsó szíjak is felé irányuljanak, a géppel ellenkező irányba.

Üzemeltetési tanácsok

Általános fűnyírási tanácsok

- Tisztítsa meg a területet vesszőktől, kövektől, drótoktól, ágaktól és egyéb hulladéktól, melyekbe a vágószál beleütközhet.
- Kerülje el, hogy a vágószál szilárd tárgyakba ütközzön. Szándékosan soha ne nyírjon tárgyak felett.
- Ha a gép egy tárgyba ütközik, vagy rázkódni kezd, azonnal állítsa le a motort, kösse le a gyújtógyertyáról a kábelét, és vizsgálja át a gépet, nem sérült-e meg.
- A legjobb teljesítmény eléréséhez szereljen be egy új vágószálat az idény kezdete előtt.
- Ha cserélni kell a vágószálat, használjon Toro vágószálat a cseréhez.

Fűkaszálás

- Egyszerre a fűszálaknak csak mintegy harmadrészét vágja le. Ne vágjon az 51 mm-es beállítás alatt, hacsak nem gyér a fű, vagy csak késő ősszel, amikor a fű növekedése lelassul. Lásd: A vágási magasság állítása.
- Csak száraz fűvet vagy leveleket vágjon. A nedves fű és levelek hajlamosak összetapadni az udvaron, és a gép eldugulását, vagy a motor leállítását okozhatják.

▲ FIGYELMEZTETÉS

A nedves fű vagy levelek súlyos sérülést okozhatnak Önnek, ha megcsúszik, és hozzáér a vágószálhoz. Fűnyírást csak száraz körülmények között végezzen.

- Váltogassa a fűnyírás irányát. Ez segít eloszlatni a kaszálékot a pázsiton az egyenletes trágyázás érdekében.
- Ha nem kielégítő a kész pázsit megjelenése, próbáljon ki egyet vagy akár többet a következő javaslatokból:
 - Cseréljen vágószálat.
 - Fűnyírás közben haladjon lassabb ütemben.
 - Növelje fel gépén a vágási magasságot.
 - Nyírja gyakrabban a fűvet.
 - Alkalmazzon átfedést a rendek között ahelyett, hogy külön minden soron teljes szélességű rendet nyírna.

Levelek vágása

- A pázsit nyírását követően győződjék meg róla, hogy a pázsit kilátszik a levágott levélborítás alól. Lehetséges, hogy több mint egyszer kell áthaladnia egy soron a levelek felett.
- Ha a gép nem vágja elég finomra a leveleket, csökkentse nyírás sebességét.

Karbantartás

Megjegyzés: A gép jobb és bal oldalát normál üzemeltetési helyzetben határozza meg.

Ajánlott karbantartási ütemterv(ek)

Karbantartási időköz	Karbantartási intézkedés
Az első 5 óra után	<ul style="list-style-type: none">A motorolaj cseréje.
Minden egyes használat előtt, vagy naponta	<ul style="list-style-type: none">Ellenőrizze a motorolaj szintjét.Győződjék meg róla, hogy a motor 5 másodpercen belül leáll a motorleállító kar elengedését követően.Takarítsa le a gépről a fűkaszálékot és a szennyeződést.
Minden használat után	<ul style="list-style-type: none">Takarítsa le a gépről a fűkaszálékot és a szennyeződést.
Minden 100 órában	<ul style="list-style-type: none">Ellenőrizze a gyújtógyertyát, és szükség szerint cserélje.
Tárolás előtt	<ul style="list-style-type: none">Az útmutatás szerint ürítse le az üzemanyagtartályt javítás előtt, valamint az éves eltárolást megelőzően.Tisztítsa meg a hűtési rendszert; távolítsa el a fűkaszálékot, törmeléket, vagy szennyeződést a motor hűtőbordáiról és az indítószerkezetről. Tisztítsa a rendszert gyakrabban erősen szennyezett, vagy sok szecskával járó körülmények között.
Évente	<ul style="list-style-type: none">Cserélje a légszűrőt gyakrabban poros üzemeltetési körülmények esetén.A motorolaj cseréje.

Felkészülés karbantartásra

- Állítsa le a motort és várja meg, míg leállnak a mozgó alkatrészek.
- Kösse le a gyújtógyertya kábelét (Ábra 15), mielőtt bármilyen karbantartási munkába kezdene.

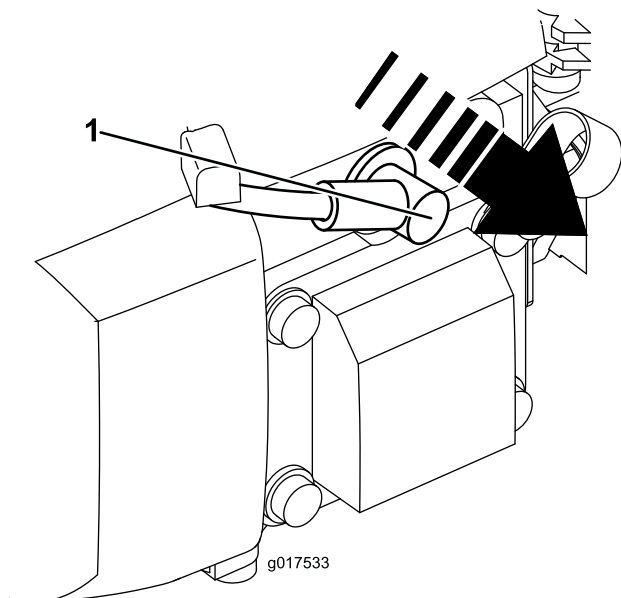

Ábra 15

- A gyújtógyertya kábele

▲ FIGYELMEZTETÉS

A gép felbillentése az üzemanyag szivárgását okozhatja. A benzin gyúlékony, robbanásveszélyes, és személyi sérülést okozhat.

Járassa a gépet az üzemanyag kifogyásáig, vagy a benzint kézi szivattyúval távolítsa el; soha ne leszívócsővel.

Fontos: A gép oldalra billentésénél a nívópálca nézzen lefele.

- A karbantartási munka elvégzését követően csatlakoztassa a gyertyakábelét a gyújtógyertyához.

A légszűrő cseréje

Szolgáltatásszünet: Évente

1. Nyomja le a légszűrő tetején található biztosítófüleket (Ábra 16).

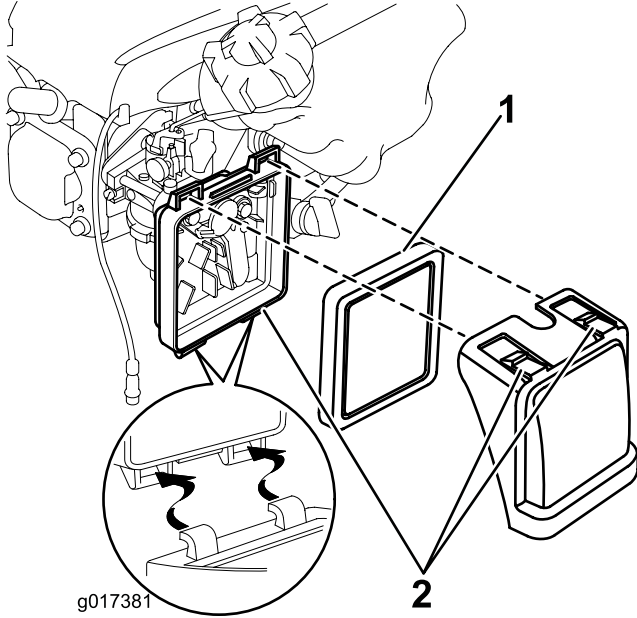

Ábra 16

1. Szűrő 2. Biztosítófülek

2. Nyissa fel a fedelet (Ábra 16).
 3. Vegye ki a szűrőt (Ábra 16).
 4. Vizsgálja meg a légszűrőt.
 - A. Ha a szűrő sérült, vagy olajtól, üzemanyagtól nedves, cserélje ki.
 - B. Ha a szűrő szennyezett, ütögesse több alkalommal egy kemény felülethez, vagy fúvassa át sűrített levegővel a gép felőli oldala felől kevesebb mint 2,07 bar nyomáson.
- Megjegyzés:** A szűrőből a szennyeződést ne kefével távolítsa el; a kefézés a szennyeződést a rostok közé erőlteti.
5. Távolítsa el a szennyeződést a szűrőházból, és fedje le egy nedves ronggyal. **Ne törölje bele a port a szívócsatornába.**
 6. Helyezze vissza a légszűrőt a szűrőházba (Ábra 16).
 7. Szerelje helyére a fedelet (Ábra 16).

A motorolaj cseréje

Szolgáltatásszünet: Az első 5 óra után

Évente

1. Győződjék meg róla, hogy az üzemanyagtartály kevés üzemanyagot tartalmaz, vagy üres, így nem szívárog az üzemanyag, ha a gépet az oldalára billenti.
2. Néhány percig járassa a motort az olaj cseréje előtt, hogy felmelegedjen.

Megjegyzés: A meleg olaj jobban folyik, és több szennyezőanyagot szállít.

3. Kösse le a gyújtógyertya kábelét. Lásd a Felkészülés karbantartásra c. szakaszt.
4. Vegye ki a nívópalcát.
5. Billentse a gépet az oldalára lefelé néző nívópalcával, hogy leeresse a fáradt olajat az olajbetöltő csövön keresztül.
6. Fordítsa a gépet üzemi helyzetébe.
7. **Lassan** öntsön olajat az olajbetöltő nyílásba, várjon 3 percig, és ellenőrizze a nívópalcán az olajsintet a nívópálca tisztára törlésével majd beillesztésével, **azonban nem visszacsavarva** az olajbetöltő nyílás sapkáját.

Megjegyzés: Maximális mennyiség: 0,59 l, olajtípus: SAE 30 vagy SAE 10W-30 detergenstartalmú kenőolaj SF, SG, SH, SJ, SL vagy magasabb API-specifikációval.

Megjegyzés: Töltse fel a motor forgattyúházát olajjal, míg a nívópálca azt jelzi, hogy az olaj szintje megfelelő, lásd Ábra 17. Ha a motort túltölti olajjal, távolítsa el a felesleges olajat, lásd 5.

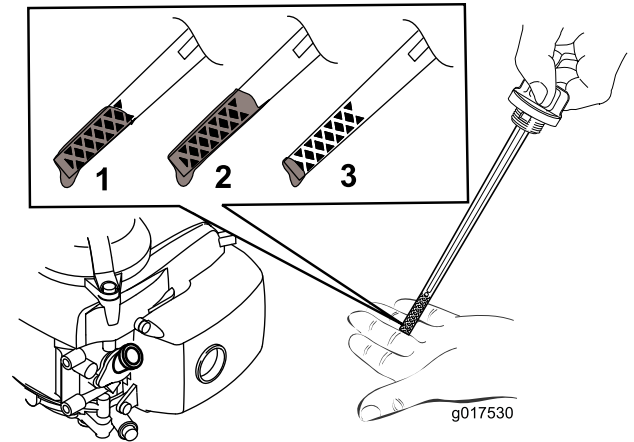

Ábra 17

8. Helyezze be a nívópalcát, és kézzel húzza meg.
9. A fáradt olaj ártalmatlanítását megfelelő módon végezze egy helyi újrahasznosító központban.

A gyújtógyertya szervizelése

Szolgáltatásszünet: Minden 100 órában

Végezze el a gyújtógyertya ellenőrzését 100 üzemóránként. Használjon **Champion RN9YC**, vagy azzal egyenértékű gyújtógyertyát.

1. Állítsa le a motort és várja meg, míg leállnak a mozgó alkatrészek.
2. Kösse le a gyújtógyertya kábelét.
3. Tisztítsa körbe a gyújtógyertyát.
4. Szerelje ki a gyújtógyertyát a hengerfejből.

Fontos: Cserélje ki a repedt, elszennyeződött, vagy piszkos gyújtógyertyát. Az elektródákat ne tisztítsa, mert a hengerbe bejutó szemcsék a motort károsíthatják.

5. Állítsa a gyertyahézagot 0,76 mm-re (Ábra 18).

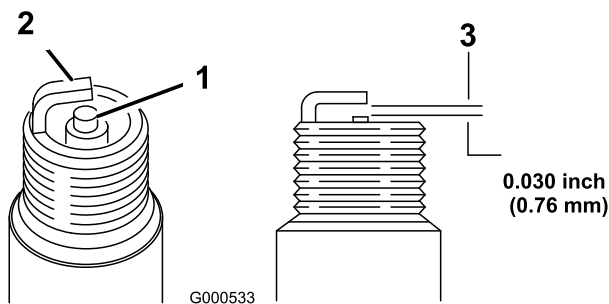

Ábra 18

1. Középső elektróda a szigetelőtesttel
2. Testelektróda
3. Elektródahézag (nem méretarányos)

6. Szerelje be a gyújtógyertyát és a tömítőgyűrűt.
7. Húzza meg a gyertyát 20 Nm nyomatékkal.
8. Csatlakoztassa a gyertyakábelt a gyújtógyertyára.

A nylon vágószál (damil) cseréje

1. Fordítsa az üzemanyagcsapot zárt helyzetbe, és zárja le a szellőzőgombot.
2. Kösse le a gyújtógyertya kábelét.
3. Fordítsa a gépet a bal oldalára úgy, hogy a karburátor felfelé nézzen.
4. **Védőkesztyűt viselve** távolítsa el a nylon vágószálat.
5. Helyezze el az egyik nylon vágószálat a kívánt vágási magasságba. Győződjék meg róla, hogy a másik szál is a helyén van a megfelelő vágási magasságban, a vágótárcsa ellentétes oldalán.

Megjegyzés: Ha tartalék tárcsát használ, vágja a damilt 200 mm-es hosszúságúra.

A gép tisztítása

Szolgáltatásszünet: Minden egyes használat előtt, vagy naponta

Minden használat után

⚠ FIGYELMEZTETÉS

A gép burkolata alól szilárd anyag repülhet ki.

- Viseljen szemvédő eszközt.
- Maradjon az üzemeltetési helyzetben (a fogantyú mögött).
- Ne engedjen nézelődőket erre a területre.

1. Billentse a gépet az oldalára.
2. Használjon kefét vagy sűrített levegőt a fű és a törmelék eltávolítására a kipufogó védőeleméről, a felső burkolatról és a nyíróasztalt környező területekről.

Tárolás

A gépet hűvös, tiszta, száraz helyen tárolja.

A gép felkészítése tárolásra

▲ FIGYELMEZTETÉS

A benzingőzők robbanást okozhatnak.

- Ne tároljon benzint 30 napnál tovább.
 - Ne tárolja a gépet nyílt láng közelében.
 - Tárolás előtt hagyja a gépet lehűlni.
1. Az év utolsó tankolásakor adjon az üzemanyaghoz stabilizálót, a motorgyártó utasításainak megfelelően.
 2. Járassa addig a gépet, míg a motor le nem áll az üzemanyag elfogyasztása miatt.
 3. A hidegindító pumpával töltsse fel a karburátort, és indítsa be újra a motort.
 4. Hagyja a motort járni, míg le nem áll. Ha már nem képes újraindítani a motort, akkor kellően száraz.
 5. Kösse le a gyújtógyertya kábelét.
 6. Távolítsa el a gyújtógyertyát, adagoljon 30 ml olajat a gyújtógyertya furatán keresztül, és húzza meg az indítókötelet **lassan** több alkalommal, hogy jól eloszlassa az olajat a henger körül, a henger korróziójának megakadályozására az üzemelés kívüli időszak során.
 7. Szerelje be a gyújtógyertyát, és húzza meg nyomatékkulccsal 20 Nm nyomatékkal.
 8. Húzzon meg minden csavart és csavaranyát.

Hibakeresés és elhárítás

Probléma	Lehetséges ok	Javító intézkedés
A motor nem indul	<ol style="list-style-type: none"> 1. A kábel nincs a gyújtógyertyára csatlakoztatva. 2. A tanksapka szellőzőfurata eltömődött. 3. A gyújtógyertya rozsdafoltos, elszennyeződött, vagy az elektródahézag nem megfelelő. 4. Az üzemanyagtartály üres, vagy az üzemanyagrendszer állott üzemanyagot tartalmaz. 	<ol style="list-style-type: none"> 1. Csatlakoztassa a gyertyakábelt a gyújtógyertyára. 2. Tisztítsa meg a tanksapka szellőzőfuratát, vagy cserélje ki a tanksapkát. 3. Ellenőrizze a gyújtógyertyát, és szükség szerint állítson az elektródahézagon. Cserélje ki a gyújtógyertyát, ha az rozsdafoltos, elszennyeződött, vagy repedt. 4. Ürítse le a tartályt, és/vagy töltsen fel friss benzinnel. Ha a probléma továbbra is fennáll, lépjen kapcsolatba egy hivatalos márkaszervizzel.
A motor nehezen indul, vagy veszít az erejéből	<ol style="list-style-type: none"> 1. A tanksapka szellőzőfurata eltömődött. 2. A légszűrő elszennyeződött, és korlátozza a légáramlást. 3. A gép burkolatának alsó része kaszálékot és törmeléket tartalmaz. 4. A gyújtógyertya rozsdafoltos, elszennyeződött, vagy az elektródahézag nem megfelelő. 5. A motorolaj szintje túl alacsony, túl magas, vagy az olaj túlzottan szennyezett. 6. Az üzemanyagtartály állott üzemanyagot tartalmaz. 	<ol style="list-style-type: none"> 1. Tisztítsa meg a tanksapka szellőzőfuratát, vagy cserélje ki a tanksapkát. 2. Tisztítsa meg a légszűrőt, és/vagy cserélje ki a szűrőbetétet. 3. Tisztítsa meg alulról a gép burkolatát. 4. Ellenőrizze a gyújtógyertyát, és szükség szerint állítson az elektródahézagon. Cserélje ki a gyújtógyertyát, ha az rozsdafoltos, elszennyeződött, vagy repedt. 5. Ellenőrizze a motorolajat. Cserélje le az olajat ha szennyezett; töltsön hozzá olajat, vagy eresszen le belőle, hogy az olajsíntet a nívópálca tele jelzéséhez állítsa be. 6. Ürítse le a tartályt, és töltsen fel friss benzinnel.
A motor egyenetlenül jár	<ol style="list-style-type: none"> 1. A kábel nincs a gyújtógyertyára csatlakoztatva. 2. A gyújtógyertya rozsdafoltos, elszennyeződött, vagy az elektródahézag nem megfelelő. 3. A légszűrő elszennyeződött, és korlátozza a légáramlást. 	<ol style="list-style-type: none"> 1. Csatlakoztassa a gyertyakábelt a gyújtógyertyára. 2. Ellenőrizze a gyújtógyertyát, és szükség szerint állítson az elektródahézagon. Cserélje ki a gyújtógyertyát, ha az rozsdafoltos, elszennyeződött, vagy repedt. 3. Tisztítsa meg a légszűrőt, és/vagy cserélje ki a szűrőbetétet.
A gép vagy a motor túlzottan remeg	<ol style="list-style-type: none"> 1. A gép burkolatának alsó része kaszálékot és törmeléket tartalmaz. 2. A motor rögzítőcsavarjai kilazultak. 3. A vágótárcsa csavarja kilazult. 	<ol style="list-style-type: none"> 1. Tisztítsa meg alulról a gép burkolatát. 2. Húzza meg a motor rögzítőcsavarjait. 3. Húzza meg a vágótárcsa csavarját.
Egyenetlen a vágásminta	<ol style="list-style-type: none"> 1. Ismétetlen ugyanabban a vágásmintában dolgozik. 2. A gép burkolatának alsó része kaszálékot és törmeléket tartalmaz. 	<ol style="list-style-type: none"> 1. Változtasson a vágásmintán. 2. Tisztítsa meg alulról a gép burkolatát.

Megjegyzések:

Megjegyzések:

Márkakereskedők nemzetközi listája

Kereskedő:	Ország:	Telefonszám:	Kereskedő:	Ország:	Telefonszám:
Agrolánc Kft.	Magyarország	36 27 539 640	Maquiver S.A.	Kolumbia	57 1 236 4079
Balama Prima Engineering Equip.	Hongkong	852 2155 2163	Maruyama Mfg. Co. Inc.	Japán	81 3 3252 2285
B-Ray Corporation	Korea	82 32 551 2076	Mountfield a.s.	Cseh Köztársaság	420 255 704 220
Casco Sales Company	Puerto Rico	787 788 8383	Mountfield a.s.	Szlovákia	420 255 704 220
Ceres S.A.	Costa Rica	506 239 1138	Munditol S.A.	Argentína	54 11 4 821 9999
CSSC Turf Equipment (pvt) Ltd.	Sri Lanka	94 11 2746100	Norma Garden	Oroszország	7 495 411 61 20
Cyril Johnston & Co.	Észak-Írország	44 2890 813 121	Oslinger Turf Equipment SA	Ecuador	593 4 239 6970
Cyril Johnston & Co.	Írország	44 2890 813 121	Oy Hako Ground and Garden Ab	Finnország	358 987 00733
Equiver	Mexikó	52 55 539 95444	Parkland Products Ltd.	Új-Zéland	64 3 34 93760
Femco S.A.	Guatemala	502 442 3277	Perfetto	Lengyelország	48 61 8 208 416
ForGarder OU	Észtország	372 384 6060	Pratoverde SRL.	Olaszország	39 049 9128 128
G.Y.K. Company Ltd.	Japán	81 726 325 861	Prochaska & Cie	Ausztria	43 1 278 5100
Geomechaniki of Athens	Görögország	30 10 935 0054	RT Cohen 2004 Ltd.	Izrael	972 986 17979
Golf international Turizm	Törökország	90 216 336 5993	Riversa	Spanyolország	34 9 52 83 7500
Guandong Golden Star	Kína	86 20 876 51338	Lely Turfcare	Dánia	45 66 109 200
Hako Ground and Garden	Svédország	46 35 10 0000	Solvart S.A.S.	Franciaország	33 1 30 81 77 00
Hako Ground and Garden	Norvégia	47 22 90 7760	Spypros Stavrinides Limited	Ciprus	357 22 434131
Hayter Limited (U.K.)	Egyesült Királyság	44 1279 723 444	Surge Systems India Limited	India	91 1 292299901
Hydroturf Int. Co Dubai	Egyesült Arab Emírségek	97 14 347 9479	T-Markt Logistics Ltd.	Magyarország	36 26 525 500
Hydroturf Egypt LLC	Egyiptom	202 519 4308	Toro Australia	Ausztrália	61 3 9580 7355
Irrimac	Portugália	351 21 238 8260	Toro Europe NV	Belgium	32 14 562 960
Irrigation Products Int'l Pvt Ltd.	India	0091 44 2449 4387	Valtech	Marokkó	212 5 3766 3636
Jean Heybroek b.v.	Hollandia	31 30 639 4611	Victus Emak	Lengyelország	48 61 823 8369

Európai adatvédelmi bejelentés

A Toro által gyűjtött információ

A Toro Warranty Company (Toro) tiszteletben tartja személyes adatainak bizalmasságát. Annak érdekében kérjük Önt, hogy bizonyos személyi adatait ossza meg velünk, hogy szavatossági igényét feldolgozzuk és kapcsolatba lépünk Önnel egy termékkel kapcsolatos visszahívás esetén akár közvetlenül, akár a helyi Toro vállalatnál vagy kereskedőn keresztül.

A Toro szavatossági rendszerét egyesült államokbeli kiszolgálógépeken tároljuk, ahol az adatvédelmi jog esetleg nem ugyanazt a védelmet biztosítja, mint az Ön országában.

AZZAL, HOGY SZEMÉLYES ADATAIT MEGOSZTJA VELÜNK, HOZZÁJÁRUL SZEMÉLYES INFORMÁCIÓINK JELEN ADATVÉDELMI BEJELENTÉSBEN LEÍRT MÓDON TÖRTÉNŐ FELDOLGOZÁSÁHOZ.

A Toro információkezelési módja

A Toro felhasználhatja személyes adatait a szavatossági igények feldolgozásához, valamint hogy kapcsolatba lépjen Önnel a termékkel kapcsolatos visszahívás esetén és más, a későbbiekben ismertetett célból. A Toro megoszthatja az Ön adatait a Toro kapcsolt vállalkozásaival, kereskedőivel, vagy más üzleti partnereivel a fenti tevékenységek bármelyikével kapcsolatban. Más vállalat számára nem adjuk el az Ön személyes adatait. Fenntartjuk azonban a jogot személyes adatainak közreadására az érvényes jognak megfelelően, valamint az illetékes hatóságok kérésére, rendszerünk megfelelő működtetéséhez, saját védelmünk vagy más felhasználók védelme érdekében.

Személyes adatainak megőrzése

Személyes adatait addig őrizzük meg, amíg megszerzésük eredeti céljából vagy egyéb törvényes célból (mint például hatósági megfelelés) vagy az érvényes jog előírása szerint szükség van rájuk.

A Toro elkötelezettsége az Ön személyes adatainak biztonsága érdekében

Megfelelő intézkedéseket hozunk személyes adatainak biztonsága védelmében. Ugyancsak lépéseket teszünk a személyes adatok pontossága és pillanatnyi aktualitása fenntartására.

Személyes adataihoz való hozzáférés és azok helyesbítése

Ha szeretné személyes adatait áttekinteni vagy helyesbíteni, lépjen velünk kapcsolatba a legal@toro.com e-mail címen.

Ausztrál fogyasztói törvény

Az ausztrál fogyasztók az Ausztrál Fogyasztói Törvénnyel kapcsolatos további részleteket a dobozon belül vagy a helyi Toro márkakereskedőnél találják meg.



The Toro Total Coverage Guarantee

Korlátozott szavatosság

Feltételei és hatálya alá tartozó termékek

A Toro Company és társult vállalata, a Toro Warranty Company egy megállapodás értelmében közösen szavatolják, hogy az Ön kereskedelmi Toro terméke („Termék”) két évre vagy 1500 üzemórára* (amelyik előbb következik be) mentes az anyag- vagy gyártási hibáktól. Ez a szavatosság alkalmazható valamennyi termékre a gyepszellőztetők kivételével (lásd e termékek külön szavatossági nyilatkozatait). Ahol jótállási feltétel áll fenn, költségtérítés nélkül megjavítjuk Önnek a terméket, beleértve a diagnosztika, a munkadíj, az alkatrészek és a szállítás költségét. Ez a szavatosság azzal a nappal kezdődik, amelyen a Terméket az eredeti kiskereskedelmi vásárlóhoz kiszállították. * Üzemóra számlálással felszerelt termék.

Utasítások a szavatossági szolgáltatások eléréséhez

Ön felelős a kereskedelmi termékforgalmazó vagy a jogosult kereskedelmi termékértékesítő értesítéséért, akitől Ön a Terméket vásárolta, amint úgy gondolja, hogy jótállási feltétel áll fenn. Ha segítségre van szüksége egy kereskedelmi termékforgalmazó vagy jogosult kereskedelmi termékértékesítő telephelyének megállapításához, vagy kérdései vannak szavatossági jogai vagy felelősségei tekintetében, a következő címen léphet velünk kapcsolatba:

Toro Commercial Products Service Department
Toro Warranty Company
8111 Lyndale Avenue South
Bloomington, MN 55420-1196

952-888-8801 vagy 800-952-2740
E-mail: commercial.warranty@toro.com

A tulajdonos felelősségei

A Termék tulajdonosaként Ön felelős a *kezelői kézikönyvben* ismertetett szükséges karbantartás és beállítások végrehajtásáért. Amennyiben elmulasztja végrehajtani a szükséges karbantartást és beállításokat, az alapul szolgálhat egy szavatossági igény elutasítására.

Feltételei és hatálya alá nem tartozó tételek

Nem minden a szavatossági időszak alatt előforduló termékhiba vagy hibás működés számít anyag- vagy gyártási hibának. Jelen szavatosság nem vonatkozik a következőkre:

- Olyan termékhibák, melyek a nem a Toro által gyártott pótkatrészek használatából, vagy járulékos alkatrészek, illetve módosított nem Toro márkájú tartozékok és termékek beszereléséből és használatából következnek be. Ezeknek a termékeknek a gyártója biztosíthat külön szavatosságot.
- Olyan termékhibák, melyeket a javasolt karbantartás és/vagy beállítások végrehajtásának elmulasztása eredményez. Ha elmulasztja elvégezni Toro terméke megfelelő karbantartását a *Kezelői kézikönyvben* felsorolt javasolt karbantartás szerint, az a szavatossági igénye visszautasítását eredményezheti.
- Olyan termékhibák, amelyek oka a Termék helytelen, hanyag vagy felelőtlen használata.
- A használat során elhasználandó alkatrészek, hacsak nem találták hibásnak őket. A Termék normál üzemeltetése alatt elfogyó vagy elhasználódó termékek például a fékpofák és fékbetétek, tengelykapcsoló-betétek, kések, orsók, görgők és csapágyak (tömített vagy kenhető), alaplükécek, gyújtógyertyák, önbeálló kerekek és csapágyak, gumibroncsok, szűrők, szíjak és bizonyos porlasztó alkatrészek, úgymint membránok, fűvókák és visszacsapó szelepek stb.
- Külső hatás miatti meghibásodások. Külső hatásnak számítanak például az időjárás, a tárolási mód, a szennyeződések, illetve nem engedélyezett üzemanyagok, hűtőfolyadékok, kenőanyagok, adalékanyagok, műtrágyák, víz, vegyi anyagok stb használata.
- A vonatkozó ipari szabványoknak nem megfelelő üzemanyagok (pl. benzin, gázolaj vagy biodízel) használata által okozott meghibásodások vagy teljesítményproblémák.

Az Egyesült Államokon és Kanadán kívüli országok

Azoknak a vevőknek, akik Toro terméket az Egyesült Államokból vagy Kanadából exportáltak, kapcsolatba kell lépniük a helyi Toro márkakereskedővel az adott országra vagy régióra vonatkozó garanciaszabályokért. Ha Ön bármilyen okból elégedetlen márkakereskedője szolgáltatásával, vagy nem tudja megszerezni a garanciára vonatkozó információkat, lépjen kapcsolatba a Toro importőrrel.

- Normál zaj, rezgés, elhasználódás és tönkremenetel.
- A normál „elhasználódás” körébe tartozik, de nem korlátozva csupán azokra: az ülések kopás és dörzsölés okozta károsodása, elkopott festett felületek, összekarcolt címkék vagy figyelőablakok stb.

Alkatrészek

Azok az alkatrészek, melyek cseréjét ütemezett szükséges karbantartás keretében, annak az alkatrésznek az ütemezett cseréjéig terjedő időszakra szavatoltak. E szavatosság hatálya alatt kicserélt alkatrészekre az eredeti termékszavatosság időtartama érvényes, és a Toro tulajdonává válnak. A Toro hozza meg a végső döntést, hogy bármely meglévő alkatrészt vagy szerelvényt javítsanak vagy cseréljenek. A szavatosság keretében végzett javításokra a Toro használhat felújított alkatrészeket.

Ciklusálló és lítiumionos akkumulátorokra vonatkozó garancia:

A ciklusálló és a lítiumionos akkumulátorokra egy előírt összes kilowattóra-érték vonatkozik, amelyet élettartamuk során szolgáltatni tudnak. Az üzemeltetési, újratöltési és karbantartási technikák a teljes akkumulátor-élettartamot meghosszabbíthatják vagy csökkenthetik. Mivel ebben a termékben az akkumulátorok felhasználandók, az egyes töltések közötti időközökben a hasznos munka mennyisége lassan csökken, amíg az akkumulátor teljesen el nem használódik. A normál fogyasztás következtében elhasználandó akkumulátorok cseréje a terméktulajdonos felelőssége. Igényelhető az akkumulátor cseréje a normál termékszavatosság időtartama alatt a tulajdonos költségére. Megjegyzés: (Csak a lítiumionos akkumulátor): A lítiumionos akkumulátorokra a csak alkatrészekre vonatkozó, időarányos garancia érvényes, amely a 3. évben kezdődik és az 5. évig tart, és amelynek alapja az üzemidő és a felhasznált kilowattórák száma. További tájékoztatásért lásd a *kezelői kézikönyvet*.

Karbantartás a tulajdonos költségén

A motorbeállítás, a kenés, tisztítás és fényezés, a szűrők és hűtőfolyadék cseréje, az ajánlott karbantartások elvégzése a Toro termékek által igényelt azon normál szervizmunkák közé tartoznak, amelyeket a tulajdonosnak kell fizetnie.

Általános feltételek

A hivatalos Toro termékforgalmazó vagy értékesítő által végzett javítás az egyedüli jogorvoslati lehetőség e szavatosság időtartama alatt.

Sem a The Toro Company, sem pedig a Toro Warranty Company nem felel a közvetett, előre nem látott vagy következményes károkért e szavatosság hatálya alá tartozó Toro Termékek használatával kapcsolatban, beleértve a hibás működés vagy nem-használat ésszerű időtartamára biztosított helyettesítő berendezés vagy szolgáltatás bármely költségét és kiadását a jelen szavatosság hatálya alá tartozó, függőben lévő javítások befejezéséig. Az alább hivatkozott károsanyag-kibocsátási szavatosságot kivéve (ha az alkalmazható) nincs egyéb kifejezett szavatosság. Az eladhatósággal és a használatra való alkalmassággal kapcsolatos minden beleértett szavatosság ezen kifejezett szavatosság időtartamára korlátozódik.

Némely állam nem engedélyezi a véletlenszerű vagy következményes károk kizárását vagy a beleértett szavatosság időtartamának korlátozását, ezért előfordulhat, hogy a fenti kizárások és korlátozások Önre nem vonatkoznak. A jelen szavatosság speciális törvény adta jogokkal ruházza fel Önt, és Ön rendelkezhet még egyéb, államoként változó jogokkal is.

Megjegyzés a motor szavatosságáról:

A termék károsanyag-kibocsátást szabályozó rendszerére külön szavatossági nyilatkozat vonatkozhat, amely kielégíti az USA környezetvédelmi hivatala (EPA) és/vagy a levegő minőségére vonatkozó California Air Resources Board (CARB) jogszabály rendelkezéseit. A károsanyag-kibocsátást szabályozó rendszer szavatosságára a fent felsorolt üzemóra-korlátozások nem vonatkoznak. A részletekért olvassa el a motor károsanyag-kibocsátást szabályozó rendszerére vonatkozó jótállást, amely a termékhez mellékelve vagy a motor gyártója által biztosított dokumentációban található.