



Count on it.

Gebruikershandleiding

**Z Master[®] commerciële
2000-serie zitmaaiers**

**met 122-cm Turbo Force[®] maaidek met
zijafvoer**

Modelnr.: 74142TE—Serienr.: 314000001 en hoger

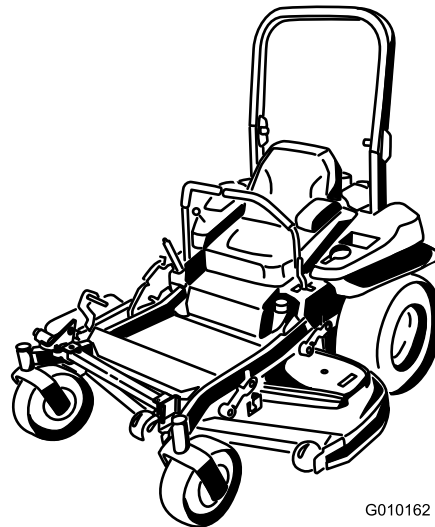

G010162



Dit product voldoet aan alle relevante Europese richtlijnen, zie voor details de aparte productspecifieke conformiteitsverklaring.

Het elektronische ontstekingsstelsel voldoet aan de Canadese norm ICES-002.

▲ WAARSCHUWING

Standaard gemonteerde oorspronkelijke onderdelen en accessoires verwijderen kan een invloed hebben op de garantie, tractie en veiligheid van de machine. Niet-originele Toro onderdelen gebruiken kan ernstig letsel of de dood tot gevolg hebben. Ongeoorloofde wijzigingen aanbrengen aan de motor of het brandstof- of verluchtingsstelsel kan een inbreuk zijn op voorschriften.

Vervang alle onderdelen, met inbegrip van banden, riemen, messen en onderdelen van het brandstofsysteem (niet-exhaustieve lijst), door originele Toro onderdelen.

Inleiding

Deze maa tractor met draaiende messen is bedoeld voor gebruik door particulieren of professionele bestuurders. De machine is voornamelijk ontworpen voor het maaien van gras op goed onderhouden particuliere of commerciële gazons. De machine is niet ontworpen voor het maaien van borstelig gras of voor gebruik in de landbouw.

Lees deze informatie zorgvuldig door, zodat u weet hoe u de machine op de juiste wijze moet gebruiken en onderhouden en om schade aan de machine en letsel te voorkomen. U bent verantwoordelijk voor het juiste en veilige gebruik van de machine.

U kunt rechtstreeks contact opnemen met Toro op www.Toro.com voor informatie over producten en accessoires, om een dealer te vinden of om uw product te registreren.

Als u service, originele Toro-onderdelen of aanvullende informatie nodig hebt, kunt u contact opnemen met een erkende servicedealer of met de klantenservice van Toro. U dient hierbij altijd het modelnummer en het serienummer van het product te vermelden. De locatie van het plaatje met het modelnummer en het serienummer van het product is aangegeven op Figuur 1. U kunt de nummers noteren in de ruimte hieronder.

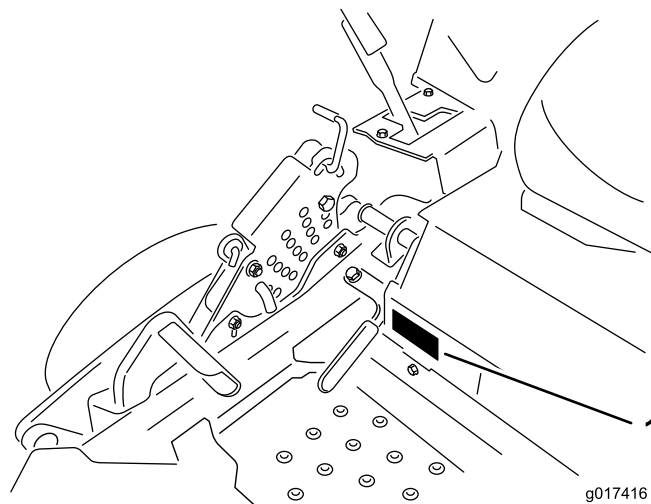

Figuur 1

1. Plaats van modelnummer en serienummer

Modelnr.: _____

Serienr.: _____

Deze handleiding noemt een aantal mogelijke gevaren en bevat een aantal veiligheidsberichten (Figuur 2) met de volgende veiligheidssymbolen, die duiden op een gevaarlijke situatie die zwaar lichamelijk letsel of de dood tot gevolg kan hebben wanneer de veiligheidsvoorschriften niet in acht worden genomen.



Figuur 2

1. Veiligheidssymbool

Er worden in deze handleiding nog 2 woorden gebruikt om uw aandacht op bijzondere informatie te vestigen. **Belangrijk** attendeert u op bijzondere technische informatie en **Opmerking** duidt algemene informatie aan die bijzondere aandacht verdient.

Inhoud

Inleiding	2
Veiligheid	4
Veilige bediening	4
Veilige bediening Toro zitmaaiers	5
Geluidsdruk	6
Geluidsniveau	6
Trillingsniveau	6
Hellingsindicator	7
Veiligheids- en instructiestickers	8
Algemeen overzicht van de machine	12
Bedieningsorganen	12
Specificaties	13
Gebruiksaanwijzing	13
Brandstof bijvullen	13
Het motoroliepeil controleren	14
Een nieuwe machine inrijden	14
De omkantelbeveiliging (rolbeugel) gebruiken	14
Veiligheid staat voorop	15
Parkeerrem gebruiken	16
De aftakasschakelaar bedienen	17
Het gas bedienen	17
De choke bedienen	17
De contactschakelaar bedienen	17
De brandstofafsluitklep gebruiken	18
De motor starten en stoppen	18
Het Veiligheidssysteem	20
Vooruit en achteruitrijden	20
De machine stoppen	22
De maaihogte instellen	22
Antiscalpeerrollen afstellen	23
Bestuurdersstoel instellen	23
De vrijgavehendels van de aandrijfwielen gebruiken	24
Zijafvoer gebruiken	24
Machine inladen	24
Transport van de machine	26
Gebruik van de Z Stand®	26
Tips voor bediening en gebruik	27
Onderhoud	29
Aanbevolen onderhoudsschema	29
Smering	30
Smeren	30
Smeerpunten maaimachine	30
Zwenkwielnaven smeren	31
Onderhoud motor	32
Onderhoud van het luchtfilter	32
Motorolie verversen/oliepeil controleren	33
Onderhoud van de bougie	35
Vonkenvanger controleren (indien aanwezig)	36
Onderhoud brandstofsysteem	36
Brandstoffilter vervangen	36
Onderhoud van de brandstoftank	37
Onderhoud elektrisch systeem	37
Onderhoud van de accu	37
Onderhoud van de zekeringen	38
Onderhoud aandrijfsysteem	39

Veiligheidsgordel controleren	39
De knoppen van het rolbeugelsysteem controleren	39
De sporing afstellen	40
Bandenspanning controleren	40
De wielmoeren controleren	41
Lager van draaipunt van zwenkwiel afstellen	41
Elektrische koppeling afstellen	41
Onderhoud koelsysteem	42
Het motorscherp reinigen	42
De koelribben en uitlaatrings reinigen	42
Onderhoud riemen	43
Riemen controleren	43
Aandrijfriem van maaidek vervangen	43
Aandrijfriem van de hydraulische pomp vervangen	44
Onderhoud bedieningsysteem	45
De stand van de handgrepen afstellen	45
Het rijkhendelmechanisme afstellen	46
De rijkhendeldemper afstellen	46
Het scharnierpunt van de neutraalstand van de riekhendel afstellen	47
Onderhoud hydraulisch systeem	47
Het hydraulische systeem een onderhoudsbeurt geven	47
Hydraulische vloeistof verversen en filter vervangen	48
Onderhoud van het maaidek	50
Maaidek horizontaal stellen	50
Onderhoud van de maaimessen	51
Maaidek verwijderen	53
Grasgeleider vervangen	54
Reiniging	55
Onderkant van het maaidek reinigen	55
Afvalverwijdering	55
Stalling	56
Reinigen en opslaan	56
Problemen, oorzaak en remedie	57
Schema's	60

Veiligheid

Deze machine voldoet ten minste aan de Europese normen, van kracht op het moment van productie. Onjuist gebruik of onderhoud door de gebruiker of eigenaar kan echter letsel veroorzaken. Om het risico op letsel te verminderen, moet u zich aan de volgende veiligheidsinstructies houden en altijd op het veiligheidssymbool te letten, dat betekent **VOORZICHTIG, WAARSCHUWING** of **GEVAAR** – 'instructie voor persoonlijke veiligheid'. Niet-naleving van de instructie kan leiden tot lichamelijk of dodelijk letsel.

Veilige bediening

De volgende instructies zijn ontleend aan de CEN-norm EN 836:1997.

Dit product kan handen of voeten afsnijden en voorwerpen uitwerpen. Volg altijd alle veiligheidsinstructies op om ernstig of mogelijk dodelijk letsel te voorkomen.

Instructie

- Lees deze handleiding aandachtig door voordat u de maaimachine gaat gebruiken. Zorg ervoor dat u vertrouwd raakt met bedieningsorganen en weet hoe u de machine moet gebruiken.
- U dient erop toe te zien dat de machine niet door kinderen wordt bediend of door volwassenen die niet van de instructies op de hoogte zijn. Voor de bestuurder kan een wettelijke minimumleeftijd gelden.
- Houd iedereen weg uit het gebied waarin u de machine gebruikt, met name kinderen en huisdieren.
- Onthoud dat de bestuurder verantwoordelijk is voor ongevallen of schade aan andere personen of hun eigendommen.
- Het is niet toegestaan passagiers te vervoeren.
- Elke bestuurder moet ervoor zorgen dat hij of zij professionele en praktische instructie krijgt. Bij een dergelijke instructie moet de nadruk liggen op:
 - zorgvuldigheid en concentratie bij het werken met zitmaaiers;
 - als de maaimachine op een helling begint te glijden, kan dat niet met de rijhendels worden gecorrigeerd. De belangrijkste oorzaken voor het verliezen van de controle zijn:
 - ◇ onvoldoende grip van de wielen, in het bijzonder op nat gras,
 - ◇ te snel rijden,
 - ◇ onjuist gebruik van de rem,
 - ◇ het type machine is niet geschikt voor het specifieke werk,
 - ◇ zich onvoldoende bewust zijn van de specifieke omstandigheden van het terrein, met name op hellingen,
 - ◇ onjuiste bevestiging en verdeling van lasten.

Vóór ingebruikname

- Draag tijdens het maaien altijd een lange broek en stevige schoenen. Draag geen schoenen met open tenen en loop niet op blote voeten.
- Inspecteer het terrein waarop u de maaimachine gaat gebruiken grondig en verwijder eventuele voorwerpen die door de machine kunnen worden uitgeworpen.
- **Waarschuwing** – Brandstof is zeer ontvlambaar.
 - Bewaar brandstof uitsluitend in tanks of blikken die speciaal daarvoor bedoeld zijn.
 - Vul de brandstoftank nooit binnenshuis; tijdens het bijvullen niet roken.
 - Vul brandstof bij voordat u de motor start. Nooit de dop van de brandstoftank verwijderen of brandstof bijvullen als de motor loopt of heet is.
 - Probeer de motor niet te starten als er brandstof is gemorst. Verwijder de machine dan uit de buurt van de plek waar is gemorst, en voorkom elke vorm van open vuur of vonken totdat de brandstofdampen volledig zijn verdwenen.
 - Zorg ervoor dat de afsluitdoppen van brandstoftanks en – blikken weer goed vastzitten.
- Vervang geluiddempers die gebreken vertonen.
- Controleer vóór het gebruik de messen, bevestigingsbouten en het maamechanisme altijd op sporen van slijtage of beschadiging. Vervang versleten of beschadigde messen en bouten altijd als complete set om een goede balans te behouden.

Bediening

- Bliksem kan ernstig of dodelijk letsel veroorzaken. Als u bliksem ziet of donder hoort in het gebied, gebruik de machine dan niet; ga schuilen.
- Let goed op, verminder uw snelheid en wees voorzichtig als u een bocht maakt. Kijk achterom en naar links en naar rechts voordat u van richting verandert.
- Laat de motor nooit in een afgesloten ruimte lopen, omdat zich daar giftige koolmonoxidestoffen kunnen verzamelen.
- Maai uitsluitend bij daglicht of goed kunstlicht.
- Alle werktuigkoppelingen uitschakelen en versnelling in vrij schakelen voordat u de motor start.
- Gebruik de maaimachine niet op hellingen van meer dan 15 graden.
- Denk eraan dat elke helling gevaarlijk is. Het rijden op met gras begroeide hellingen vereist bijzondere zorgvuldigheid. Om te voorkomen dat de machine kantelt:
 - - niet plotseling stoppen of starten op een helling;
 - - houd de snelheid laag op hellingen en in scherpe bochten;
 - - let op bulten en kuilen en andere verborgen gevaren;

- Ga zorgvuldig te werk als u lasten sleept of zware werktuigen gebruikt.
 - - Gebruik uitsluitend goedgekeurde trekstangbevestigingspunten.
 - - Beperk de belasting tot wat u veilig kunt beheersen.
 - - Maak geen scherpe bochten. Ga zorgvuldig te werk als u achteruitrijdt.
- Let op het verkeer als u in de buurt van een weg werkt of deze oversteekt.
- Zet de maaimessen stil voordat u andere oppervlakken dan grasselden oversteekt.
- Bij gebruik van werktuigen nooit de afvoeropening naar omstanders toe richten of personen in de buurt van de in werking zijnde machine laten komen.
- Gebruik de machine nooit als schermen of andere beveiligingsmiddelen zijn beschadigd of ontbreken.
- Verander de instellingen van de motor niet en voorkom overbelasting van de motor. Laat de motor niet met een te hoog toerental lopen omdat dit de kans op ongevallen kan vergroten.
- Voordat u de bestuurdersplaats verlaat:
 - aftakas uitschakelen en werktuigen laten zakken;
 - versnelling in neutraalstand zetten en parkeerrem in werking stellen;
 - motor afzetten en sleuteltje uit het contact nemen.
- Aandrijving naar werktuigen uitschakelen, motor afzetten en bougiekabel(s) losmaken of sleuteltje uit het contact nemen
 - voordat u verstoppingen losmaakt of het uitwerpkanaal ontstopt;
 - voordat u de maaimachine gaat controleren, schoonmaken of andere werkzaamheden gaat uitvoeren;
 - als u een vreemd voorwerp raakt. Controleer de maaimachine op beschadigingen en voer alle benodigde reparaties uit voordat u de machine weer gebruikt; als de maaimachine abnormaal trilt (direct controleren)
- Schakel de aandrijving naar de werktuigen uit als u de machine transporteert of niet gebruikt.
- Zet de motor af en schakel de aandrijving naar de werktuigen uit:
 - vóór het bijvullen van brandstof;
 - vóór verwijdering van de grasvanger;
 - voordat u de maaihoogte instelt, tenzij die vanaf de bestuurderspositie kan worden ingesteld.
- Zet de gashendel terug terwijl de motor uitloopt. Als de machine met een brandstofafsluitklep is uitgerust, draai deze dan dicht als het maaiwerk voltooid is.

Onderhoud en opslag

- Draai alle moeren, bouten en schroeven regelmatig strak aan, zodat de machine steeds veilig in gebruik is.
- Stal de machine nooit met brandstof in de tank in een gebouw waar dampen open vlammen of vonken kunnen bereiken.
- Laat de motor afkoelen voordat u de machine in een afgesloten ruimte stalt.
- Houd de motor, geluiddemper, accubehuizing en de brandstofopslagplaats vrij van overtollig vet, gras en bladeren om brandgevaar te verminderen.
- Controleer de grasvanger regelmatig op slijtage en mankementen.
- Vervang versleten of beschadigde onderdelen met het oog op een veilig gebruik.
- Als de brandstoftank moet worden afgetapt, dient dit buiten plaats te vinden.
- Let op dat bij machines met meer maaimessen andere messen kunnen gaan draaien doordat u een mes draait.
- Als u de machine parkeert, stalt of onbewaakt achterlaat, moet u het maaiwerktuig neerlaten, tenzij u een betrouwbare mechanische vergrendeling gebruikt.

Veilige bediening Toro zitmaaiers

De volgende lijst bevat veiligheidsinstructies die specifiek zijn toegesneden op Toro-producten, of andere veiligheidsinstructies die niet zijn opgenomen in de CEN-norm.

- De uitlaatgassen van de motor bevatten koolmonoxide, een reukloos, dodelijk gif. Laat de motor niet binnenshuis of in een afgesloten ruimte lopen.
- Houd handen, voeten, haar en loszittende kledingstukken uit de buurt van de uitwerpopening, de onderkant van de maaimachine en bewegende onderdelen als de motor loopt.
- Raak geen onderdelen van de machine of werktuigen aan die tijdens het gebruik heet kunnen worden. Laat deze eerst afkoelen voordat u deze afstelt of onderhouds- of reparatiewerkzaamheden uitvoert.
- Accuzuur is giftig en kan brandwonden veroorzaken. Voorkom contact met de huid, ogen en kleding. Bescherm uw gezicht, ogen en kleding als u werkzaamheden verricht aan de accu.
- Accugassen kunnen ontploffen. Houd sigaretten, vonken en open vuur uit de buurt van de accu.
- Gebruik altijd originele Toro-onderdelen zodat de originele standaarden worden gehandhaafd.
- Gebruik uitsluitend door Toro goedgekeurde werktuigen. De garantie kan komen te vervallen als werktuigen worden gebruikt die niet zijn goedgekeurd.

Maaien op hellingen

- Maai nooit op een helling van meer dan 15 graden.
- Maai niet in de buurt van steile hellingen, greppels, steil aflopende oevers of water. Wielen die over randen heen komen, kunnen tot gevolg hebben dat de machine omkantelt, hetgeen ernstig of dodelijk letsel dan wel verdrinking kan veroorzaken.
- Maai nooit op een helling als het gras nat is. Bij gladheid kunnen de wielen hun grip verliezen, waardoor bestaat de kans dat zij gaan slippen en u de macht over de machine verliest.
- Verander niet plotseling de rijrichting of de snelheid van de machine.
- Gebruik een loopmaaier en/of een handtrimmer in de buurt van steile hellingen, greppels, steil aflopende oevers of water.
- Verminder uw snelheid en wees uiterst voorzichtig op hellingen.
- Verwijder obstakels zoals stenen, boomtakken, enz. uit het maaigebied, of markeer deze. In hoog gras zijn obstakels niet altijd zichtbaar.
- Let op greppels, kuilen, stenen, gaten en verhogingen in het maaigebied die de werkhoeck veranderen, omdat de machine kan omkantelen op oneffen terrein.
- Start nooit plotseling heuvelopwaarts op een helling, want dit kan tot gevolg hebben dat de machine achteroverkantelt.
- Houd er rekening mee dat de wielen hun grip kunnen verliezen tijdens een afdaling. Als het gewicht wordt verplaatst naar de voorwielen, kunnen de aandrijfwielen gaan slippen en kunt u niet meer remmen of sturen.
- Nooit starten of stoppen op een helling. Als de wielen grip verliezen, moet u de maaimessen uitschakelen en de heuvel langzaam afrijden.
- U kunt de stabiliteit verbeteren door wielgewichten of contragewichten te gebruiken volgens de aanwijzingen van de fabrikant.
- Wees uiterst voorzichtig met grasvangers of andere werktuigen. Deze kunnen de machine minder stabiel maken, waardoor de kans ontstaat dat u de macht over de machine verliest.

Geluidsdruk

Deze machine oefent een geluidsdruk van 91 dBA uit op het gehoor van de bestuurder (met een onzekerheidswaarde (K) van 1 dBA).

De geluidsdruk is vastgesteld volgens de procedures in EN 836.

Geluidsniveau

Deze machine heeft een geluidsniveau van 105 dBA met een onzekerheidswaarde (K) van 1 dBA.

Het geluidsniveau is vastgesteld volgens de procedures in ISO 11094.

Trillingsniveau

Hand-arm

Gemeten trillingsniveau voor de rechterhand = 1,6 m/s²

Gemeten trillingsniveau voor de linkerhand = 2,7 m/s²

Onzekerheidswaarde (K) = 1,4 m/s²

De gemeten waarden zijn bepaald volgens de procedures in EN 836.

Gehele lichaam

Gemeten trillingsniveau = 0,31 m/s²

Onzekerheidswaarde (K) = 0,16 m/s²

De gemeten waarden zijn bepaald volgens de procedures in EN 836.

Hellingsindicator

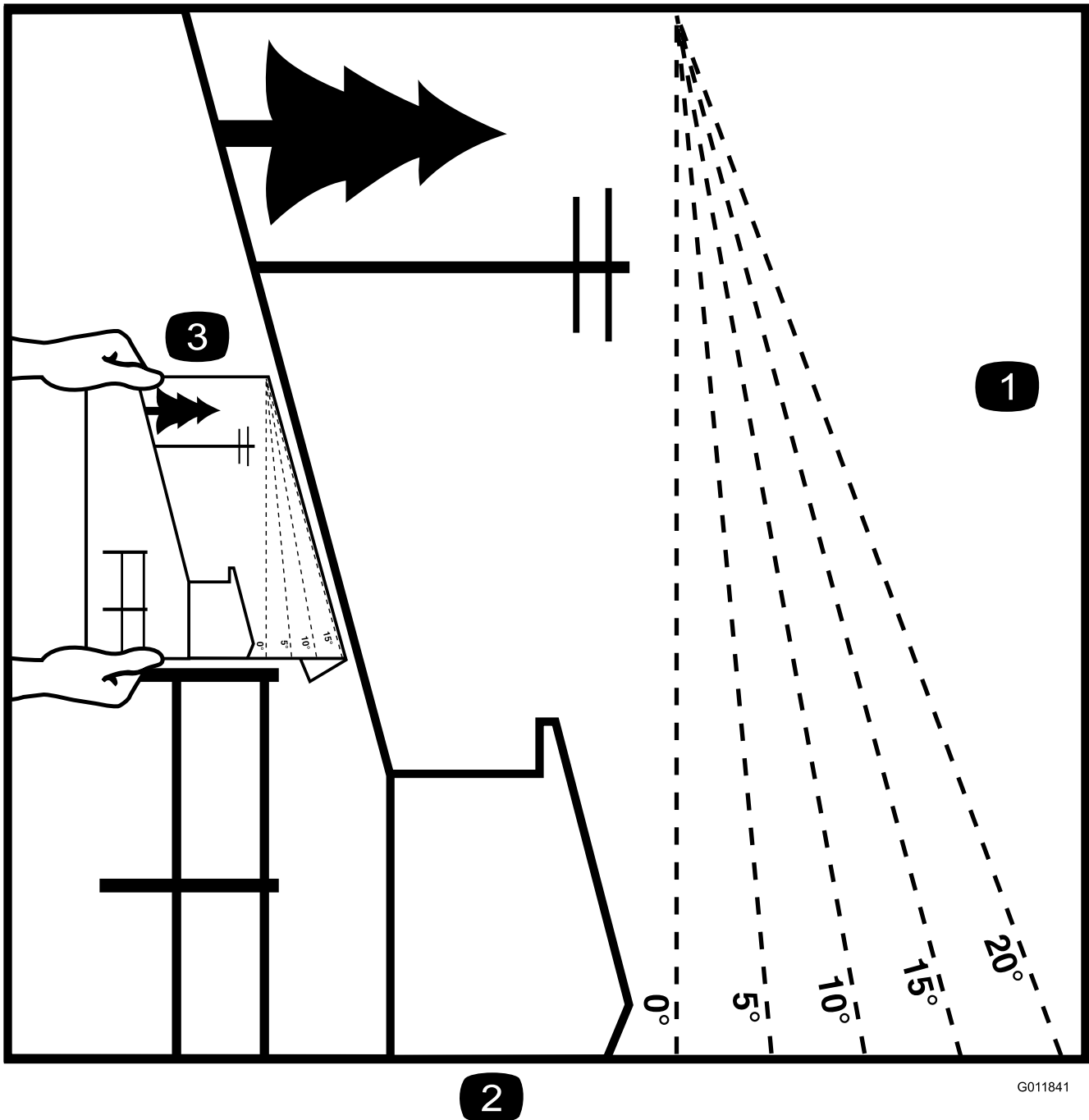

G011841

2

Figuur 3

Deze pagina mag worden gekopieerd voor persoonlijk gebruik.

1. De maximale hellingshoek waarbij u de machine veilig kunt gebruiken is **15 graden**. Gebruik het hellingsschema om de hellingshoek te bepalen voordat u de machine bedient. **Gebruik de machine niet op hellingen van meer dan 15 graden**. Langs de betreffende lijn van de aanbevolen hellingshoek vouwen.
2. Lijn deze rand uit met een verticaal oppervlak, bijvoorbeeld een boom, gebouw of hek.
3. Voorbeeld van het vergelijken van de hellingshoek met de gevouwen rand.

Veiligheids- en instructiestickers



Veiligheidsstickers en veiligheidsinstructies zijn gemakkelijk zichtbaar voor de bestuurder en bevinden zich bij plaatsen waar gevaar kan ontstaan. Vervang alle beschadigde of verdwenen stickers.



1
58-6520

1. Smeervet

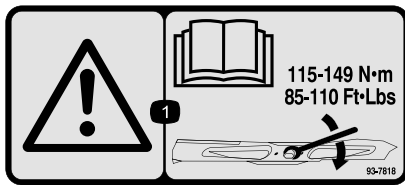

93-7818

1. Waarschuwing – Lees de *Gebruikershandleiding* voor instructies om de mesbout/moer vast te zetten met een torsië van 115–149 Nm.

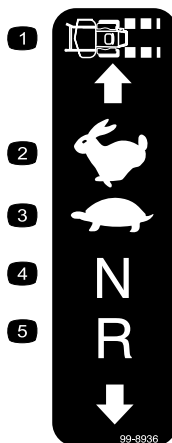

99-8936

- | | |
|----------------------------|------------------|
| 1. Snelheid van de machine | 4. Neutraalstand |
| 2. Snel | 5. Achteruit |
| 3. Langzaam | |



Symbolen op accu

Sommige of alle symbolen staan op de accu

- | | |
|--|---|
| 1. Explosiegevaar | 6. Houd omstanders op veilige afstand van de accu. |
| 2. Niet roken. Geen open vuur of vonken. | 7. Draag oogbescherming; explosieve gassen kunnen blindheid en ander letsel veroorzaken |
| 3. Risico van bijtende vloeistof/chemische brandwonden | 8. Accuzuur kan blindheid of ernstige brandwonden veroorzaken. |
| 4. Draag oogbescherming. | 9. Ogen direct met water spoelen en snel arts raadplegen. |
| 5. Lees de <i>Gebruikershandleiding</i> . | 10. Bevat lood; niet weggoien. |

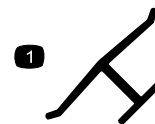

Merktken van fabrikant

1. Geeft aan dat het mes onderdeel van een originele Toro-maaimachine is.



106-2655

1. Waarschuwing – Blijf uit de weg van bewegende riemen en raak deze niet aan. Verwijder het sleuteltje uit het contact en raadpleeg de instructies vóór u service- of onderhoudswerkzaamheden uitvoert.



106-5517

1. Waarschuwing – Raak het hete oppervlak niet aan.



107-3069

1. Waarschuwing – Er is geen omkantelbeveiliging als de rolbeugel omlaag is geklapt.
2. Om lichamelijk of dodelijk letsel te voorkomen als de machine omkantelt, moet u de rolbeugel in de volledig omhoog geklapte en vergrendelde stand houden en de veiligheidsgordel ondoen. Klap de rolbeugel uitsluitend omlaag als dit absoluut noodzakelijk is; als de rolbeugel omlaag is geklapt, mag u de veiligheidsgordel niet ondoen.
3. Lees de *Gebruikershandleiding*; rij langzaam en voorzichtig.



107-3969

1. Waarschuwing – Lees de *Gebruikershandleiding*.
2. Ledematen kunnen bekneld raken, maaimachine – 1) Stel de parkeerrem in werking, zet de motor af en verwijder het sleuteltje uit het contact; 2) Breng de machine onhoog voordat u werkzaamheden onder de machine verricht.

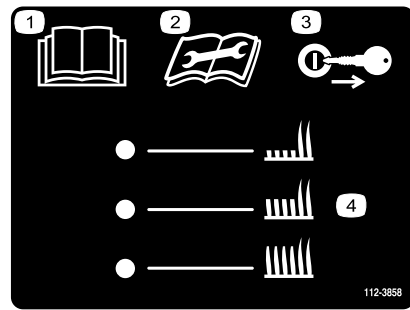

112-3858

1. Lees de *Gebruikershandleiding*.
2. Lees de instructies voordat u service- of onderhoudswerkzaamheden uitvoert.
3. Haal het sleuteltje uit het contact voordat u de maaihoogte afstelt.
4. Maaihoogte-instellingen

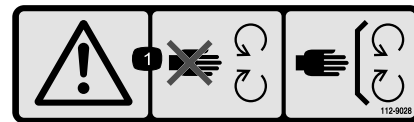

112-9028

1. Waarschuwing – Blijf uit de buurt van bewegende onderdelen; laat alle beschermplaten op hun plaats.

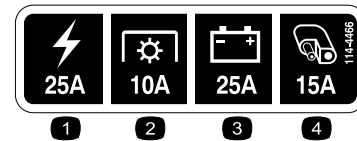

114-4466

1. Hoofd: 25 A
2. Aftakas: 10 A
3. Laden: 25 A
4. Extra: 15 A

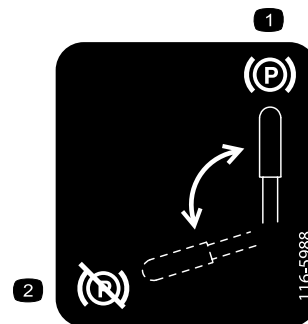

116-5988

1. Parkeerrem: ingeschakeld
2. Parkeerrem: vrijgesteld

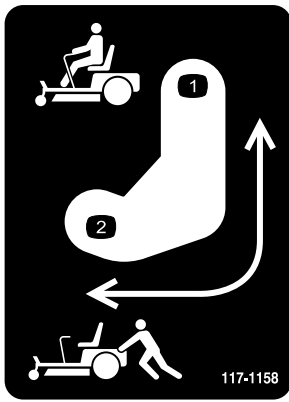

117-1158

1. Omloophendel, hendel in gebruikstand.
2. Omloophendel, hendel in duwstand.

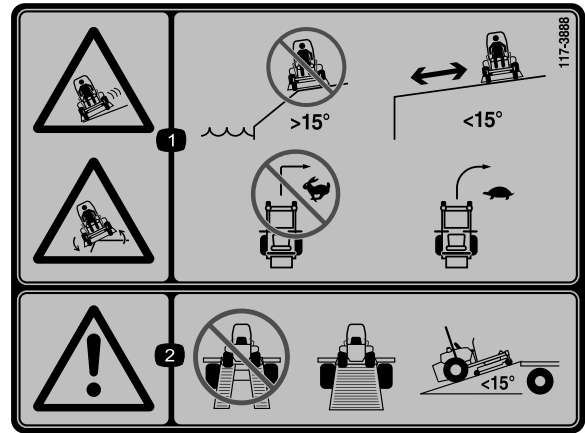

117-3888

1. Slip- en kantelgevaar – gebruik de machine niet in de nabijheid van afgronden met een hellingsgraad van meer dan 15 graden, gebruik de machine op een veilige afstand van steile dalingen en op hellingen van minder dan 15 graden; maak geen bruske bochten als u snel rijdt, rijd traag in bochten.
2. Waarschuwing – gebruik geen dubbele laadbruggen, gebruik voor het transporteren van de machine een laadbrug in één deel; gebruik geen laadbruggen met een hellingshoek van meer dan 10 graden.



117-3848

1. De machine kan voorwerpen uitwerpen – Houd omstanders op een veilige afstand van de machine.
2. Machine kan voorwerpen uitwerpen – Gebruik de machine nooit zonder dat de grasgeleider of het grasopvangsysteem is gemonteerd.
3. Handen of voeten kunnen worden gesneden/geamputeerd – Blijf uit de weg van bewegende delen; houd alle beschermende delen op hun plaats.

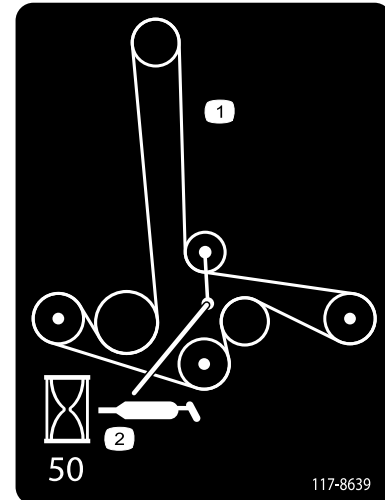

117-8639

1. Geleiding van drijfriem
2. Poelie smeren, onderhoudsinterval 50 uur

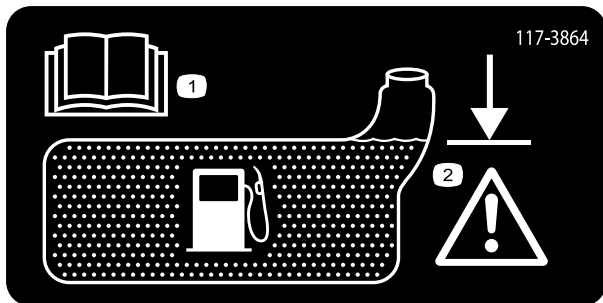

117-3864

1. Lees de *Gebruikershandleiding*.
2. Vullen tot de onderkant van de vulbuis; waarschuwing: de tank niet te vol gieten.

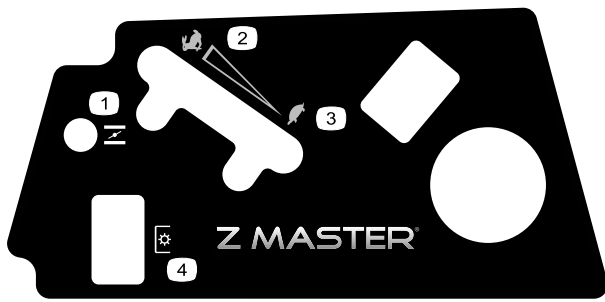

119-2501

- | | |
|----------|----------------------|
| 1. Choke | 3. Langzaam |
| 2. Snel | 4. Aftakasschakelaar |

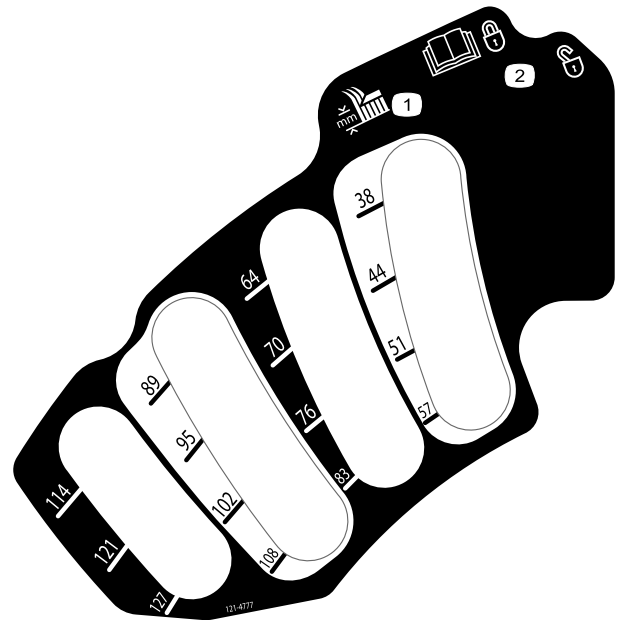

121-4777

- | | |
|--------------------------|---|
| 1. Maaihoogte-instelling | 2. Lees de <i>Gebruikershandleiding</i> voor informatie over het vergrendelen en ontgrendelen van de stand van het maaidek. |
|--------------------------|---|

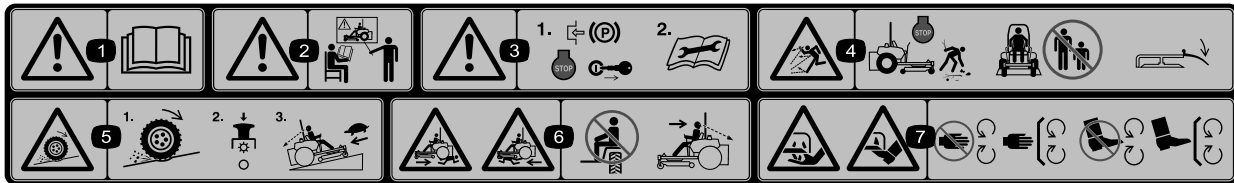

114-4468

- | | |
|--|--|
| 1. Waarschuwing – Lees de <i>Gebruikershandleiding</i> . | 5. Kans dat de wielen grip verliezen en de bestuurder de macht over de machine verliest, hellingen – Op een helling kunnen de wielen grip verliezen en kan de bestuurder de macht over de machine verliezen, schakel de aftakas uit en rij langzaam de helling af. |
| 2. Waarschuwing – Bedien deze machine uitsluitend als u daarin bent getraind. | 6. Ledematen van omstanders kunnen bekneld raken/afgesneden worden – Neem geen passagiers mee; kijk naar voren en naar beneden tijdens het gebruik van de machine; kijk achterom en naar beneden tijdens het achteruitrijden. |
| 3. Waarschuwing – Stel de parkeerrem in werking, zet de motor af en verwijder het contactsleuteltje. Lees de instructies voordat u service- of onderhoudswerkzaamheden uitvoert. | 7. Handen of voeten kunnen worden gesneden/geamputeerd – Blijf uit de buurt van bewegende delen en houd alle beschermende delen op hun plaats. |
| 4. De machine kan voorwerpen uitwerpen – Zet de motor af en verwijder obstakels voordat u begint te maaien. Houd omstanders op een veilige afstand van de machine en zorg ervoor dat de grasgeleider op zijn plaats zit. | |

Algemeen overzicht van de machine

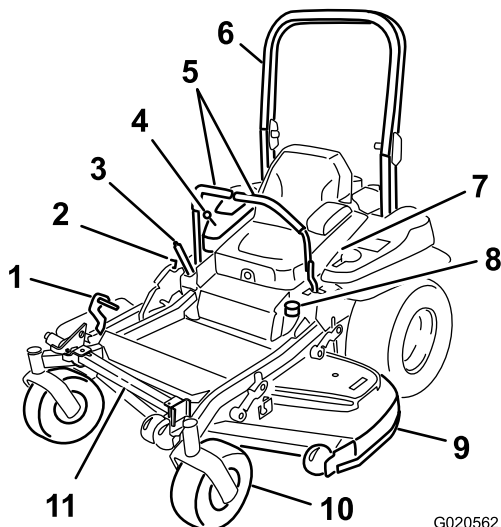

Figuur 4

- | | |
|----------------------------|----------------------|
| 1. Hefpedaal maaihoogtedek | 7. Veiligheidsgordel |
| 2. Transportvergrendeling | 8. Brandstoftankdop |
| 3. Parkeerremhendel | 9. Maaidek |
| 4. Bedieningsorganen | 10. Zwenkwiel |
| 5. Rijhendels | 11. Z Stand® |
| 6. Rolbeugel | |

Bedieningsorganen

Zorg ervoor dat u vertrouwd bent met alle bedieningsorganen voordat u de motor start en de machine gebruikt (Figuur 4 en Figuur 5).

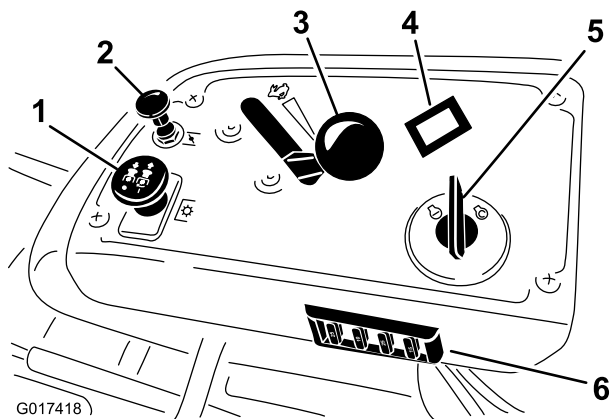

Figuur 5

- | | |
|----------------------|----------------------|
| 1. Aftakasschakelaar | 4. Urenteller |
| 2. Choke | 5. Contactschakelaar |
| 3. Gashendel | 6. Zekeringen |

Urenteller

De urenteller registreert het aantal uren dat de motor in bedrijf is geweest. De urenteller werkt als de motor loopt. Gebruik deze tijden om regelmatig onderhoudswerkzaamheden te plannen (Figuur 5).

Gashendel

De gashendel heeft twee standen: **Snel** en **Langzaam**.

Choke

Gebruik de choke om een koude motor te starten. Trek de knop van de choke omhoog om deze in te schakelen.

Aftakasschakelaar

De aftakasschakelaar wordt gebruikt om de elektrische koppeling in te schakelen en de maaimessen aan te drijven. Zet de schakelaar omhoog om de messen in te schakelen en laat deze los. Om de messen uit te schakelen drukt u de aftakasschakelaar omlaag of beweegt u een rijhendel in de neutrale vergrendelstand.

Contactschakelaar

Deze schakelaar, waarmee u de motor van de maaimachine start, heeft drie standen. **STARTEN**, **LOPEN** en **UIT**.

Rijhendels

Met de rijhendels kan de machine vooruit en achteruit rijden en in alle richtingen draaien.

Neutrale vergrendelstand

De neutrale vergrendelstand wordt gebruikt met het veiligheidssysteem en wordt gebruikt om de neutraalstand in te schakelen en te bepalen.

Brandstofafsluitklep

Sluit de brandstofafsluitklep (onder de stoel) als u de maaier gaat transporteren of opslaan.

Werktuigen/accessoires

Een selectie van door Toro goedgekeurde werktuigen en accessoires is verkrijgbaar voor gebruik met de machine om de mogelijkheden daarvan te verbeteren en uit te breiden. Neem contact op met een erkende servicedealer of distributeur of bezoek www.Toro.com voor een lijst van alle goedgekeurde werktuigen en accessoires.

Specificaties

Opmerking: Specificaties en ontwerp kunnen zonder voorafgaande kennisgeving worden gewijzigd.

Breedte:

	122-cm Maaidek
Zonder maaidek	115,1 cm
Geleider omhoog	130,8 cm
Geleider omlaag	160,3 cm

Lengte:

	122-cm Maaidek
Rolbeugel omhoog	199,6 cm
Rolbeugel omlaag	204,2 cm

Hoogte:

Rolbeugel omhoog	Rolbeugel omlaag
178,3 cm	118,1 cm

Gewicht:

Model	Gewicht
74141TE	458 kg

Gebruiksaanwijzing

Opmerking: Bepaal vanuit de normale bedieningspositie de linker- en rechterzijde van de machine.

Brandstof bijvullen

- Gebruik voor de beste resultaten uitsluitend schone, verse (minder dan 30 dagen oud), loodvrije benzine met een octaangetal van 87 of hoger (indelingmethode (R+M)/2).
- **Ethanol:** benzine met maximaal 10 vol.% ethanol of 15 vol.% MTBE (methyl tertiaire butylether) is geschikt. Ethanol en MTBE zijn verschillende stoffen. Benzine met 15 vol.% ethanol (E15) mag niet worden gebruikt. **Gebruik nooit benzine met meer dan 10 vol.% ethanol**, zoals E15 (bevat 15% ethanol), E20 (bevat 20% ethanol), of E85 (bevat tot 85% ethanol). Het gebruik van ongeschikte benzine kan leiden tot een verminderde prestatie en/of schade aan de motor welke mogelijk niet door de garantie wordt gedekt.
- **Geen** benzine gebruiken die methanol bevat.
- Tijdens de winter **geen** brandstof bewaren in de brandstoftank of in vaten, tenzij u een brandstofstabilisator gebruikt.
- Meng **nooit** olie door benzine.

⚠ GEVAAR

In bepaalde omstandigheden is benzine uiterst ontvlambaar en zeer explosief. Brand of explosie van benzine kan brandwonden bij u of anderen en materiële schade veroorzaken.

- Vul de brandstoftank in de open lucht wanneer de motor koud is. Eventueel gemorste benzine opnemen.
- Vul de brandstoftank nooit als de machine op een aanhanger in een afgesloten ruimte staat.
- Vul de brandstoftank niet helemaal. Vul de brandstoftank totdat het peil 6 mm tot 13 mm van de onderkant van de vulbuis staat. Deze ruimte in de tank geeft benzine de kans om uit te zetten.
- Rook nooit wanneer u met benzine bezig bent, en houd de brandstof weg van open vuur of vonken.
- Bewaar benzine in een goedgekeurd vat of blik en buiten bereik van kinderen. Koop nooit meer benzine dan u in 30 dagen kunt opmaken.
- Gebruik de machine uitsluitend als het complete uitlaatsysteem is gemonteerd en naar behoren werkt.

⚠ GEVAAR

In bepaalde omstandigheden kan tijdens het tanken statische elektriciteit worden ontladen waardoor vonken ontstaan die benzinedampen tot ontbranding kunnen brengen. Brand of explosie van benzine kan brandwonden bij u of anderen en materiële schade veroorzaken.

- Zet benzinevaten altijd op de grond en uit de buurt van het voertuig voordat u de tank bijvult.
- Benzinevaten niet in een vrachtwagen of aanhanger vullen, omdat bekleding of kunststof beplating het vat kan isoleren, waardoor de afvoer van statische lading wordt bemoeilijkt.
- Als het praktisch mogelijk is, kunt u het beste een machine met een benzinemotor eerst van de vrachtwagen of aanhanger halen en bijtanken als de machine met de wielen op de grond staat.
- Als dit niet mogelijk is, verdient het de voorkeur dergelijke machines op een truck of aanhanger bij te vullen uit een draagbaar vat, niet met behulp van een vulpistool van een pomp.
- Als u een vulpistool moet gebruiken, dient u de vulpijp voortdurend in contact met de rand van de brandstoftank of de opening van het vat te houden, totdat u klaar bent met bijvullen.

⚠ WAARSCHUWING

Benzine is schadelijk of dodelijk bij inname. Langdurige blootstelling aan dampen kan leiden tot ernstig letsel en ziekte.

- Voorkom dat u dampen lange tijd inademt.
- Houd uw gezicht uit de buurt van de vulpijp en de opening van de tank of blik met conditioner.
- Vermijd contact met de huid; spoel gemorste vloeistof af met water en zeep.

Gebruik van stabilizer/conditioner

Gebruik van stabilizer/conditioner in de machine biedt de volgende voordelen:

- Houdt de benzine vers gedurende opslag van maximaal 90 dagen. Als u de machine langer wilt opslaan, is het raadzaam de benzine af te tappen uit de brandstoftank.
- Houdt de motor tijdens het gebruik schoon.
- Voorkomt harsachtige afzettingen in het brandstofsysteem, die tot startproblemen kunnen leiden

Belangrijk: Gebruik nooit brandstofadditieven die methanol of ethanol bevatten.

Voeg de juiste hoeveelheid stabilizer/conditioner aan de benzine toe.

Opmerking: Stabilizer/conditioner werkt het best als deze met verse benzine wordt gemengd. Gebruik altijd stabilizer/conditioner om het risico van harsachtige afzettingen in het brandstofsysteem zo klein mogelijk te houden.

Brandstoftank vullen

1. Zet de motor af en stel de parkeerrem in werking.
2. Reinig de omgeving van de tankdop en verwijder de tankdop. Vul de brandstoftank bij met loodvrije, normale benzine tot maximaal 6 tot 13 mm onder de onderkant van de vulbuis. De ruimte in de tank geeft de benzine de kans om uit te zetten. Vul de brandstoftank niet helemaal.
3. Draai de tankdop stevig vast. Gemorste benzine opnemen.

Het motoroliepeil controleren

Voordat u de motor start en de machine gaat gebruiken, moet u het motoroliepeil in het carter van de motor controleren. Raadpleeg Het motoroliepeil controleren.

Een nieuwe machine inrijden

Een nieuwe motor heeft tijd nodig om vol vermogen te ontwikkelen. Maaidekken en aandrijfsystemen hebben meer wrijving als zij nieuw zijn, waardoor de motor extra wordt belast. Houd er rekening mee dat een nieuwe machine een inrijperiode van 40 tot 50 bedrijfsuren nodig heeft om vol vermogen te ontwikkelen voor de beste prestaties.

De omkantelbeveiliging (rolbeugel) gebruiken

⚠ WAARSCHUWING

Om lichamelijk of dodelijk letsel te voorkomen als de machine omkantelt: houd de rolbeugel in de volledig omhoog geklapt en vergrendelde stand en doe de veiligheidsgordel om.

Controleer of de stoel goed op de machine is bevestigd.

▲ WAARSCHUWING

Er is geen omkantelbeveiliging als de rolbeugel omlaag is geklapt.

- Klap de rolbeugel uitsluitend omlaag als dit absoluut noodzakelijk is.
- Doe de veiligheidsgordel niet om als de rolbeugel omlaag is geklapt.
- Rij langzaam en voorzichtig.
- Klap de rolbeugel op zodra er genoeg ruimte is en gebruik de veiligheidsgordel.
- Let goed op dat er voldoende ruimte boven de machine is (denk aan takken, deuropeningen, elektrische kabels) voordat u onder een object door rijdt en zorg ervoor dat u dit niet raakt.

Belangrijk: Klap de rolbeugel uitsluitend omlaag als dit absoluut noodzakelijk is.

Belangrijk: Controleer of de stoel goed op de machine is bevestigd.

1. Om de rolbeugel omlaag te brengen, moet u voorwaartse druk uitoefenen op het bovenste gedeelte van de rolbeugel.
2. Trek de beide knoppen uit en draai deze 90° zodat deze niet meer ingeschakeld zijn (Figuur 6).
3. Klap de rolbeugel omlaag (Figuur 6).

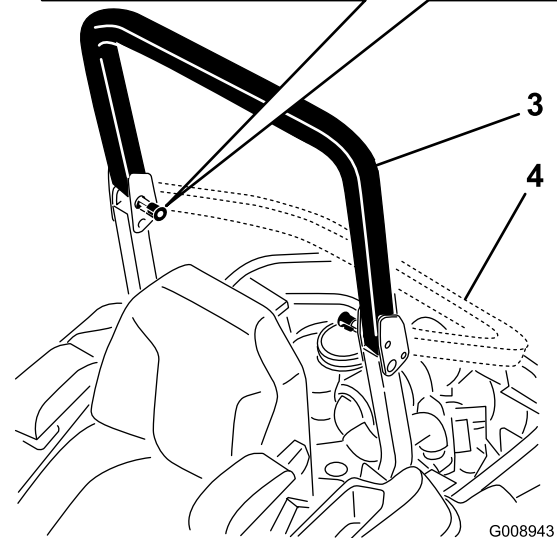
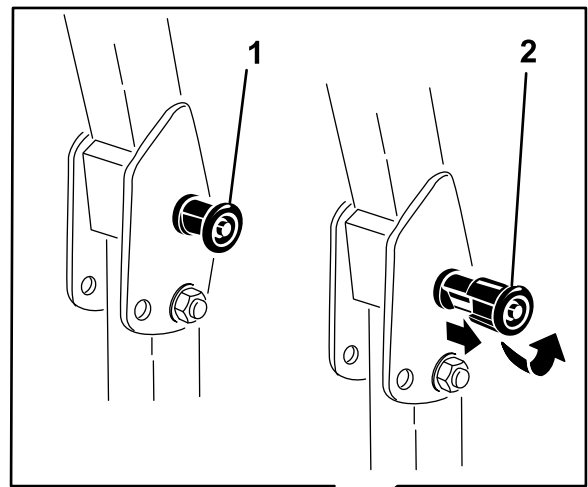

Figuur 6

- | | |
|--|---------------------|
| 1. Rolbeugelknop | 3. Rolbeugel omhoog |
| 2. Trek de rolbeugelknop uit en draai deze 90 graden | 4. Rolbeugel omlaag |

4. Om de rolbeugel omhoog te brengen, klapt de beugel uit naar de bedrijfsstand en draait u aan de knoppen tot deze gedeeltelijk in de groeven bewegen (Figuur 6).
5. Breng de rolbeugel volledig omhoog terwijl u tegen het bovenste gedeelte van de rolbeugel duwt. De pennen klikken op hun plaats zodra de openingen met de pennen zijn uitgelijnd (Figuur 6). Druk op de rolbeugel en controleer of beide pennen op de hun plaats zitten.

Belangrijk: Doe altijd de veiligheidsgordel om als de rolbeugel volledig omhoog is geklapt.

Veiligheid staat voorop

Lees alle veiligheidsinstructies in het hoofdstuk Veilige bediening. Met behulp van deze informatie kunt u voorkomen dat omstanders of uzelf letsel oplopen.

⚠ GEVAAR

Bij maaien op nat gras of een steile helling bestaat de kans dat de wielen slippen en u de macht over de machine verliest.

Wielen die over randen heen komen, kunnen tot gevolg hebben dat de machine omkantelt, hetgeen ernstig of dodelijk letsel dan wel verdrinking kan veroorzaken.

Er is geen omkantelbeveiliging als de rolbeugel omlaag is geklapt.

Houd de rolbeugel altijd in de volledig omhoog geklapte en vergrendelde stand en doe de veiligheidsgordel om.

Lees de instructies voor de omkantelbeveiliging en de waarschuwingen door en neem deze in acht.

Om te voorkómen dat u de controle over de machine verliest en deze omslaat, moet u de volgende richtlijnen in acht nemen:

- Maai niet in de buurt van steile hellingen of water.
- Gebruik de maaimachine niet op hellingen van meer dan 15 graden.
- Verminder uw snelheid en wees uiterst voorzichtig op hellingen.
- Verander niet plotseling de rijrichting of de snelheid van de machine.

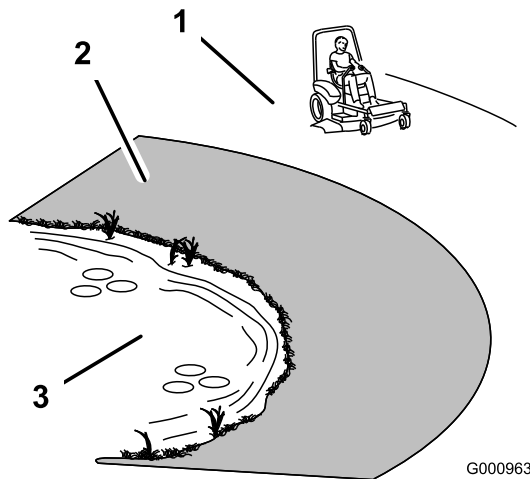

Figuur 7

1. Veilige zone – Gebruik de Z Master op hellingen van minder dan 15 graden of op vlak terrein.
2. Gevarezone – Gebruik een loopmaaier en/of een handtrimmer op hellingen van meer dan 15 graden, steile hellingen en water.
3. Water

⚠ VOORZICHTIG

Deze machine stelt de bestuurder bloot aan geluidsniveaus van meer dan 85 dBA. Bij langdurige blootstelling kan dit leiden tot gehoorbeschadiging.

Draag gehoorbescherming als u deze machine gebruikt.

Wij adviseren u beschermende uitrusting te gebruiken, zoals een veiligheidsbril, gehoorbescherming, veiligheidsschoenen en een helm.

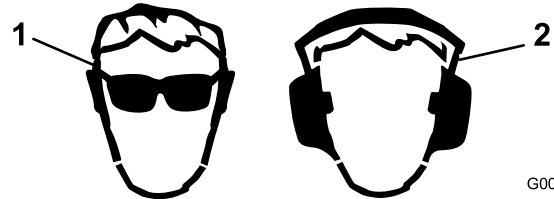

Figuur 8

1. Draag een veiligheidsbril
2. Draag gehoorbescherming

Parkeerrem gebruiken

Stel de parkeerrem altijd in werking wanneer u de machine stopt of onbeheerd achterlaat.

Parkeerrem in werking stellen

⚠ WAARSCHUWING

De kans bestaat dat de parkeerrem de machine niet in stilstaande toestand houdt als deze op een helling is geparkeerd; hierdoor kan lichamelijk letsel of schade aan eigendommen ontstaan.

Parkeer nooit op een helling tenzij de wielen zijn vastgezet of geblokkeerd.

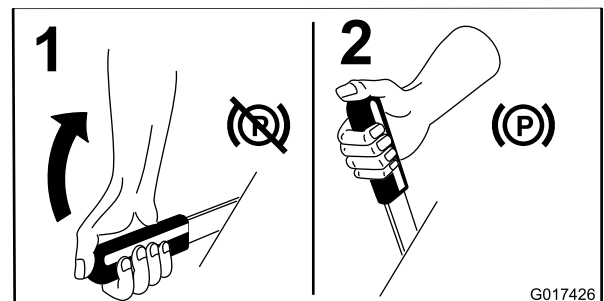

Figuur 9

Parkeerrem vrijzetten

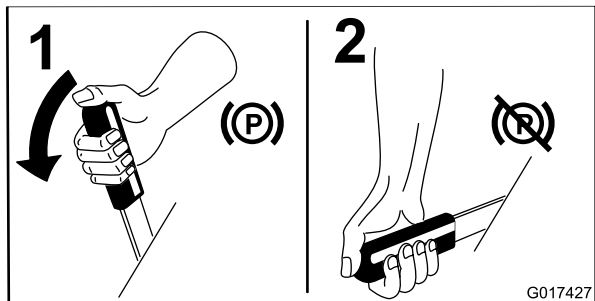

Figuur 10

De aftakasschakelaar bedienen

De aftakasschakelaar start en stopt de maaimessen en eventuele bekrachtigde werktuigen.

Aftakasschakelaar inschakelen

Opmerking: Als u de aftakasschakelaar inschakelt met half gas of minder zorgt voor overmatige slijtage aan de aandrijfriemen.

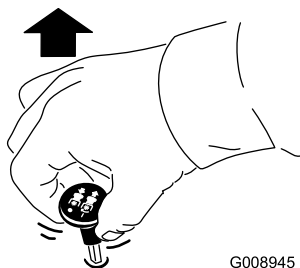

Figuur 11

Aftakasschakelaar uitschakelen

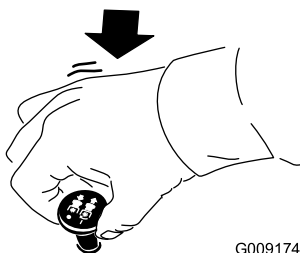

Figuur 12

Het gas bedienen

De gashendel heeft twee standen: **Snel** en **Langzaam** (Figuur 13).

Gebruik altijd de snelle stand als u het maaidek inschakelt met de aftakasschakelaar.

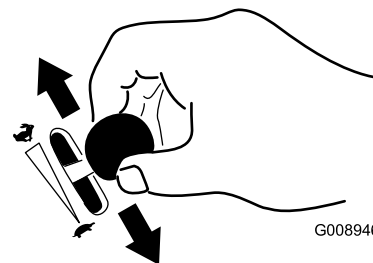

Figuur 13

De choke bedienen

Gebruik de choke om een koude motor te starten.

1. Gebruik de choke om de motor te starten als deze koud is.
2. Trek de knop van de choke omhoog om deze in te schakelen voordat u de contactschakelaar inschakelt (Figuur 14).
3. Druk de choke omlaag om deze weer uit te schakelen nadat de motor is gestart (Figuur 14).

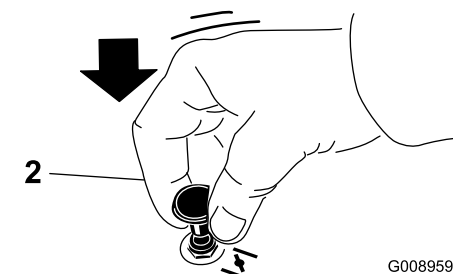
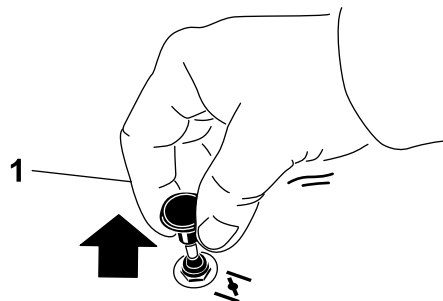

Figuur 14

1. Aan

2. Uit

De contactschakelaar bedienen

1. Draai het contactsleuteltje naar de stand Start (Figuur 15). Laat het sleuteltje los zodra de motor aanslaat.

Belangrijk: Stel de startmotor telkens niet langer dan 5 seconden in werking. Als de motor niet wil starten, moet u na elke poging de motor 15 seconden laten afkoelen. Indien u

deze instructies niet opvolgt, kan de startmotor doorbranden.

Opmerking: Er kunnen meerdere startpogingen nodig zijn als u de motor voor de eerste keer start nadat er helemaal geen brandstof in het brandstofsysteem heeft gezeten.

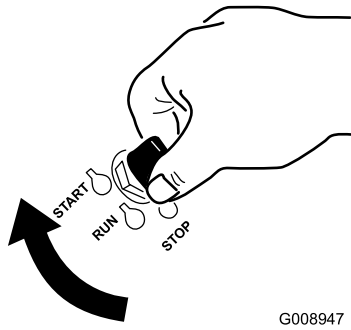

Figuur 15

G008947

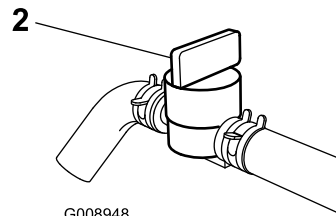
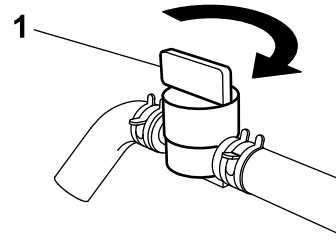
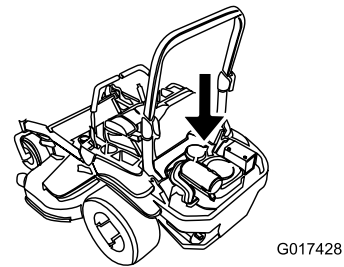

G008948

Figuur 16

1. Aan

2. Uit

2. Draai het contactsleuteltje naar de stand Stop om de motor af te zetten.

De brandstofafsluitklep gebruiken

De brandstofafsluitklep bevindt zich achter de stoel.

Sluit de brandstofafsluitklep tijdens transport, onderhoud en opslag.

Controleer of de brandstofafsluitklep geopend is voordat u de motor start.

De motor starten en stoppen

Motor starten

1. Klap de rolbeugel omhoog en zet deze vast; neem vervolgens plaats op de bestuurdersstoel en doe de veiligheidsgordel om.
2. Zet de rijkhendels in de vergrendelde neutraalstand.
3. Stel de parkeerrem in werking; zie Parkeerrem in werking stellen.
4. Zet de aftakasschakelaar in de stand Uit (Figuur 17).
5. Zet de gashendel halverwege tussen Langzaam en Snel.

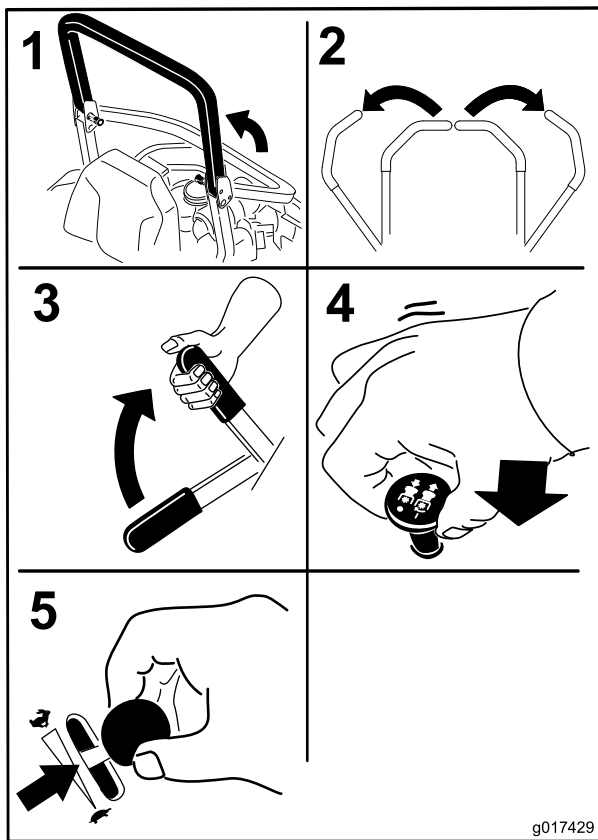

Figuur 17

- Draai het contactsleuteltje naar de stand Start (Figuur 15). Laat het sleuteltje los zodra de motor aanslaat.

Belangrijk: Stel de startmotor telkens niet langer dan 5 seconden in werking. Als de motor niet wil starten, moet u na elke poging de motor 15 seconden laten afkoelen. Indien u deze instructies niet opvolgt, kan de startmotor doorbranden.

Opmerking: Er kunnen meerdere startpogingen nodig zijn als u de motor voor de eerste keer start nadat er helemaal geen brandstof in het brandstofsysteem heeft gezeten.

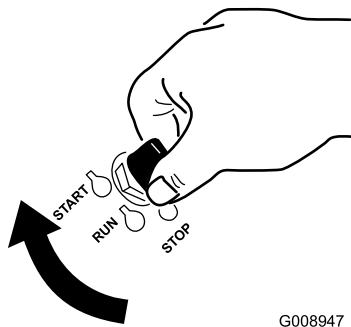

Figuur 18

- Uit
- Lopen
- Start

Motor afzetten

⚠ VOORZICHTIG

Kinderen of omstanders kunnen letsel oplopen als zij de machine verplaatsen of proberen te bedienen terwijl deze onbeheerd staat.

Verwijder altijd het sleuteltje uit het contact en stel de parkeerrem in werking wanneer u de machine onbeheerd achterlaat, ook al is het slechts voor een paar minuten.

Laat de motor 60 seconden stationair draaien met een lage snelheid (schildpad) voordat u het contact uitschakelt.

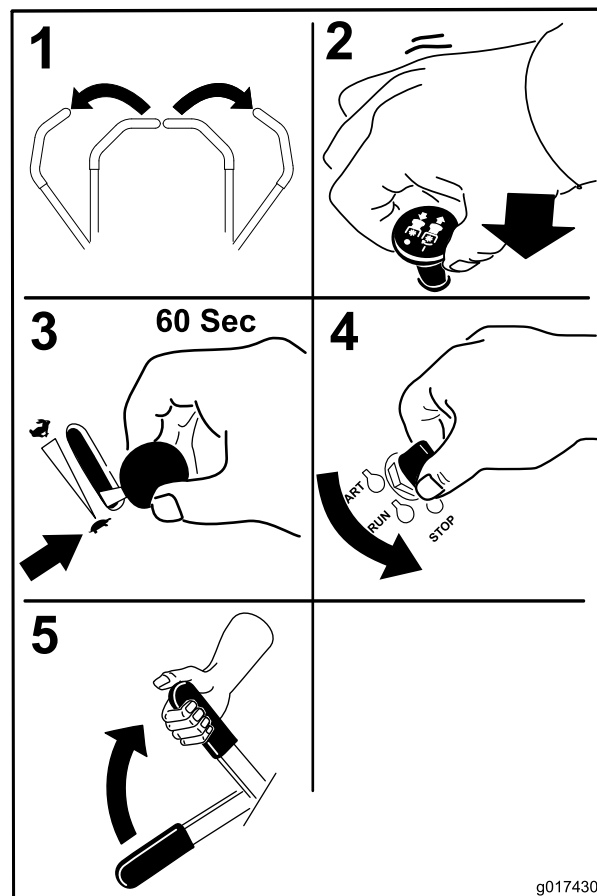

Figuur 19

Belangrijk: Zorg ervoor dat de brandstofafsluitklep is gesloten voordat u de machine transporteert of stalt omdat er benzine uit de machine kan lekken. Stel de parkeerrem in werking voordat u de machine transporteert. Verwijder het sleuteltje omdat de kans bestaat dat de brandstofpomp in werking blijft waardoor de accu kan ontladen.

Het Veiligheidssysteem

⚠ VOORZICHTIG

Niet-aangesloten of beschadigde interlockschakelaars kunnen onverwachte gevolgen hebben op de werking van de machine. Dit kan lichamelijk letsel veroorzaken.

- Laat de interlockschakelaars ongemoeid.
- Controleer elke dag de werking van de interlockschakelaars en vervang beschadigde schakelaars voordat u de machine weer in gebruik neemt.

Werking van het veiligheidssysteem

Het veiligheidssysteem is bedoeld om starten van de motor alleen mogelijk te maken wanneer:

- De parkeerrem in werking is gesteld.
- De aftakasschakelaar is ingeschakeld.
- De rijkhendels in de vergrendelde neutraalstand staan.

Het veiligheidssysteem zorgt ervoor dat de motor wordt gestopt wanneer de tractiehendels uit de vergrendelstand worden gezet als de parkeerrem in werking is gesteld of als u de bestuurdersstoel verlaat terwijl de aftakas is ingeschakeld.

Veiligheidssysteem testen

Onderhoudsinterval: Bij elk gebruik of dagelijks

Controleer de werking van het veiligheidssysteem telkens voordat u de machine in gebruik neemt. Als het veiligheidssysteem niet werkt zoals hieronder wordt beschreven, moet u het direct laten repareren door een erkende servicedealer.

1. Neem plaats op de stoel, stel de parkeerrem in werking en schakel de aftakasschakelaar in. Probeer de motor te starten; de motor mag nu niet gaan draaien.
2. Neem plaats op de stoel, stel de parkeerrem in werking en schakel de aftakasschakelaar uit. Beweeg een van beide rijkhendels (uit de vergrendelde neutraalstand). Probeer de motor te starten; de motor mag nu niet gaan draaien. Beweeg nu de andere rijkhendel.
3. Neem plaats op de stoel, stel de parkeerrem in werking, schakel de aftakasschakelaar uit en zet de rijkhendels in de vergrendelde neutraalstand. Start nu de motor. Laat de motor lopen en zet de parkeerrem vrij, schakel de aftakasschakelaar in en kom iets overeind uit de bestuurdersstoel. De motor moet afslaan.
4. Neem plaats op de stoel, stel de parkeerrem in werking, schakel de aftakasschakelaar uit en zet de rijkhendels in de vergrendelde neutraalstand. Start nu de motor. Als de motor loopt, centreert u een van beide rijkhendels en beweegt u deze (vooruit of achteruit). De motor moet

nu stoppen. Herhaal deze procedure bij de andere rijkhendel.

5. Neem plaats op de stoel, zet de parkeerrem vrij, schakel de aftakasschakelaar uit en zet de rijkhendels in de vergrendelde neutraalstand. Probeer de motor te starten; de motor mag nu niet gaan draaien.

Vooruit en achteruitrijden

Met de gashendel regelt u de snelheid van de motor, oftewel het toerental (in omwentelingen per minuut). Zet de gashendel op Snel om de beste prestaties te verkrijgen. Laat de motor tijdens het maaien altijd vol gas draaien.

⚠ VOORZICHTIG

De machine kan zeer snel ronddraaien. De bestuurder kan de controle over de machine verliezen. Dit kan leiden tot lichamelijk letsel en schade aan de machine.

- Wees voorzichtig als u een bocht maakt.
- Verminder de snelheid van de machine voordat u een scherpe bocht maakt.

De rijhendels gebruiken

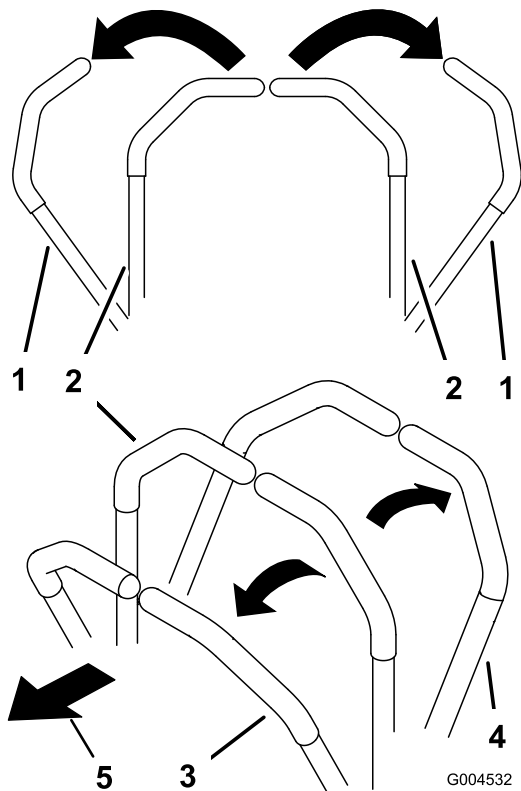

Figuur 20

1. Rijhendel – onvergrendelde neutraalstand
2. Centrale onvergrendelde stand
3. Vooruit
4. Achteruit
5. Voorkant van de machine stand

Vooruitrijden

Opmerking: De motor slaat af als u de rijhendels van de tractie beweegt terwijl de parkeerrem in werking is gesteld.

Om te stoppen, zet u de rijhendels in de neutraalstand.

1. Zet de parkeerrem vrij; zie Parkeerrem vrijzetten in de gebruiksaanwijzing.
2. Zet de hendels in de middelste, onvergrendelde stand.
3. Om vooruit te rijden, duwt u de rijhendels langzaam naar voren (Figuur 21).

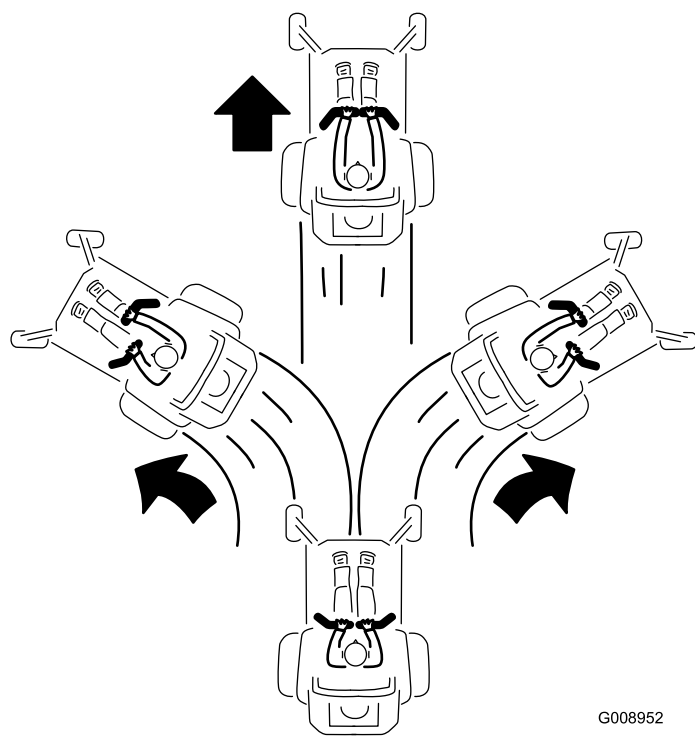

Figuur 21

G008952

Achteruitrijden

1. Zet de hendels in de middelste, onvergrendelde stand.
2. Om achteruit te rijden, trekt u de rijhendels naar achteren (Figuur 22).

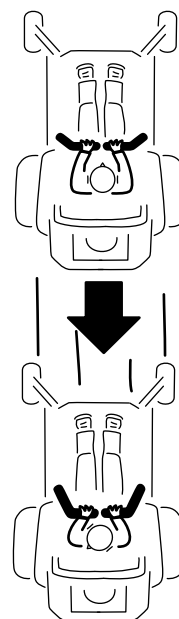

Figuur 22

G008953

De machine stoppen

Om de machine te stoppen, zet u de rijhendels in de neutraalstand en vergrendelt u de hendels, schakelt u de aftakas uit en draait u het contactsleuteltje naar de stand Uit.

Als u de machine achterlaat, moet u tevens de parkeerrem in werking stellen; zie Parkeerrem in werking stellen in de gebruiksaanwijzing. Denk erom dat u het sleuteltje uit het contact haalt.

⚠ VOORZICHTIG

Kinderen of omstanders kunnen letsel oplopen als zij de machine verplaatsen of proberen te bedienen terwijl deze onbeheerd staat.

Verwijder altijd het sleuteltje uit het contact en stel de parkeerrem in werking wanneer u de machine onbeheerd achterlaat, ook al is het slechts voor een paar minuten.

De maaihoogte instellen

De transportvergrendeling gebruiken

De transportvergrendeling heeft twee standen en wordt gebruikt in combinatie met het voetpedaal. Er is een vergrendelde en een ontgrendelde stand voor de transportstand. De transportvergrendeling wordt gebruikt in combinatie het voetpedaal. Zie Figuur 23.

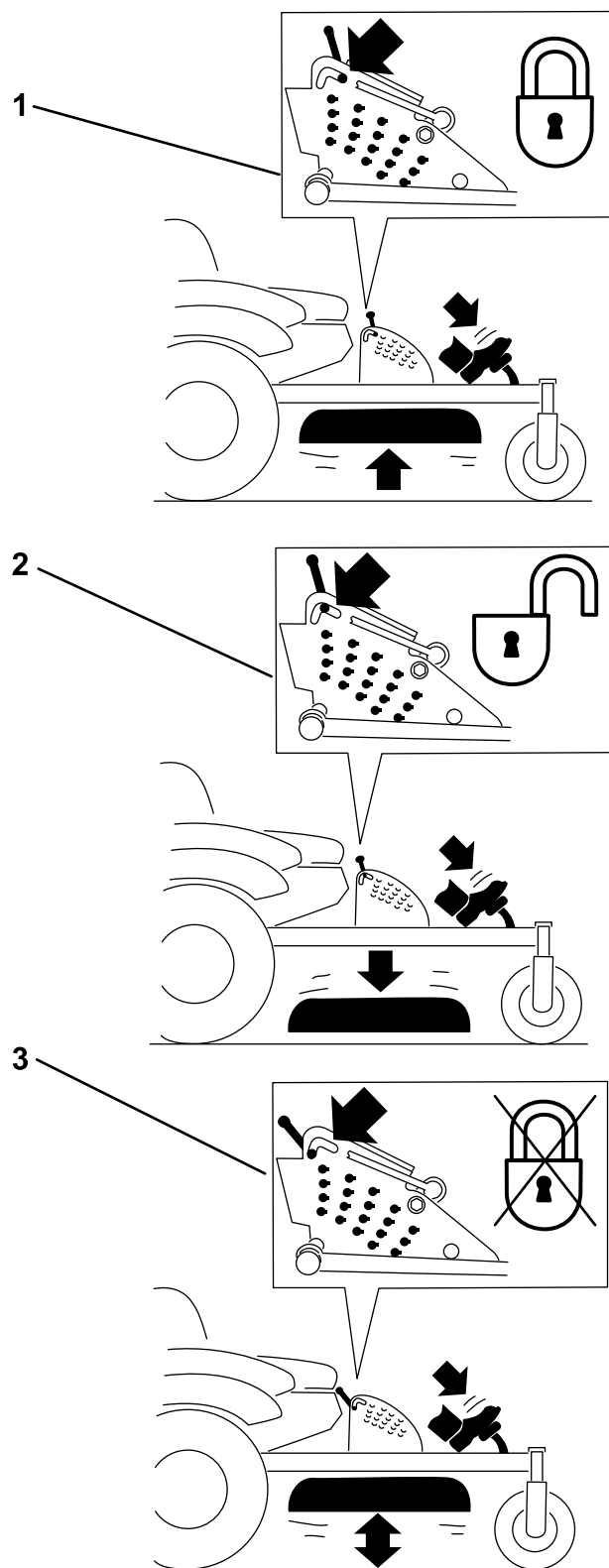

Figuur 23

Standen transportvergrendeling

1. Transportvergrendeling
2. Vergrendelde stand: het maaidek wordt vergrendeld in de transportstand
3. Ontgrendelde stand: het maaidek is niet vergrendeld in de transportstand

De pen voor de maaihoogte instellen

Grootte van maaidek	Maaihoogtebereik	Stappen
122 cm	38 tot 127 mm	6 mm

Wijzig de maaihoogte door de gaffelpen in het gewenste gat te brengen.

1. Zet de transportvergrendeling in de vergrendelde stand.
2. Druk het voetpedaal in en breng het maaidek omhoog tot de transportstand (dit is de maaihoogtestand van 140 mm) (Figuur 24).
3. Om dit aan te passen, draait u de pen 90 graden en verwijdert u de pen uit de maaihoogtebeugel (Figuur 24).
4. Kies de opening in de maaihoogtebeugel die overeenkomt met de gewenste maaihoogtestand, en steek daarin de pen (Figuur 24).
5. Druk op het voetpedaal, trek de transportvergrendeling terug en laat het maaidek langzaam zakken.

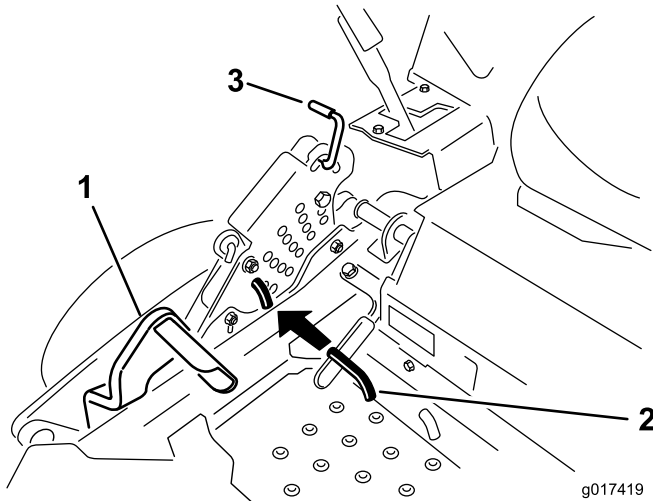

Figuur 24

1. Voetpedaal
2. Maaihoogtepen
3. Transportvergrendeling

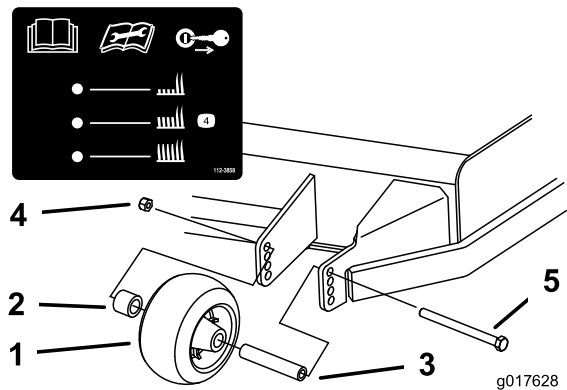

Figuur 25

1. Antiscalpeerol
2. Afstandsstuk
3. Lagerbus
4. Flensmoer
5. Bout

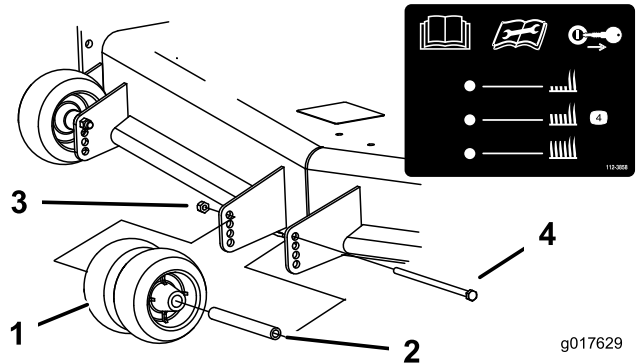

Figuur 26

1. Antiscalpeerol
2. Lagerbus
3. Flensmoer
4. Bout

Bestuurdersstoel instellen

U kunt de stoel naar voren en naar achteren verschuiven. De stand van de stoel moet zo zijn dat u de machine het best kunt bedienen en dat u comfortabel zit.

Om de bestuurdersstoel in te stellen, moet u de instelhendel zijwaarts bewegen. Hiermee ontgrendelt u de stoel (Figuur 27).

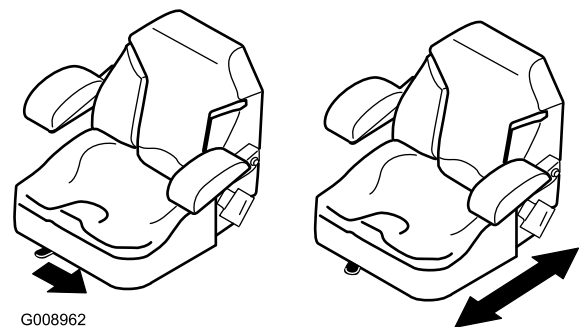

Figuur 27

Antiscalpeerrollen afstellen

Als u de maaihoogte wijzigt, verdient het de aanbeveling de hoogte van de antiscalpeerrollen in te stellen.

1. Schakel de aftakas uit, zet de rijhendels in de vergrendelde neutraalstand en stel de parkeerrem in werking.
2. Zet de motor af, verwijder het contactsleuteltje en wacht totdat alle bewegende onderdelen tot stilstand zijn gekomen voordat u de bestuurderspositie verlaat.

De vrijgavehendels van de aandrijfwielen gebruiken

⚠ WAARSCHUWING

Handen kunnen klem raken in de draaiende onderdelen onder het maaidek. Dit kan tot ernstig letsel leiden.

Zet de motor af, verwijder het sleuteltje en laat alle bewegende delen tot stilstand komen voordat u de vrijgavehendels van de aandrijfwielen aanraakt.

⚠ WAARSCHUWING

De aandrijfeenheden van de motor en de hydrauliek kunnen zeer heet worden. Aanraken van een hete motor of hydraulische aandrijfeenheid kan ernstige brandwonden veroorzaken.

Laat de motor en de hydraulische aandrijfeenheden volledig afkoelen voordat u de vrijgavehendels van de aandrijfwielen aanraakt.

De vrijgavehendels van de aandrijfwielen bevinden zich achter de stoel en beneden in het motorgedeelte.

1. Schakel de aftakasschakelaar uit en draai het contactsleuteltje naar de stand Uit. Zet de hendels in de vergrendelde neutraalstand en stel de parkeerrem in werking. Verwijder het sleuteltje.
2. Ga naar de omloophendels achter de stoel, beneden aan de linker- en rechterkant van het frame.
3. Om de machine te duwen moet u de omloophendels naar achteren en naar buiten brengen om deze te vergrendelen. Kijk naar Figuur 28. Herhaal deze procedure aan beide zijden van de machine.
4. Zet de parkeerrem vrij voordat u de machine gaat duwen.

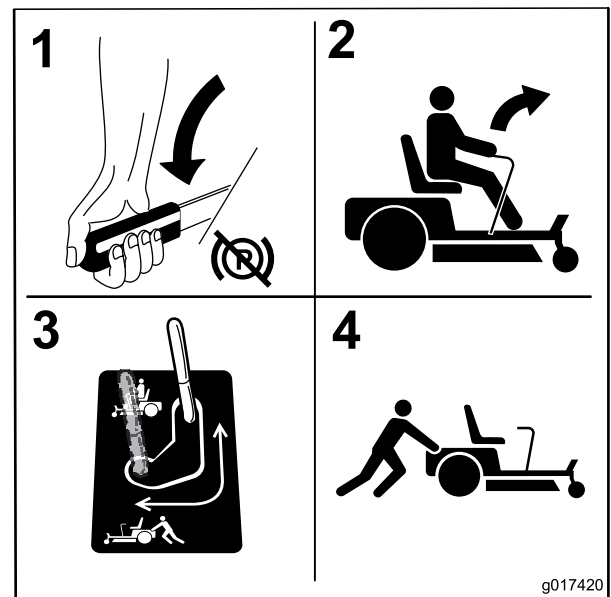

Figuur 28

5. Om de machine in te schakelen beweegt u de omloophendels naar de voorste stand (Figuur 28).

Zijafvoer gebruiken

Het maaidek is uitgerust met een scharnierende grasgeleider, die het maaisel zijwaarts en omlaag naar het gazon afvoert.

⚠ GEVAAR

Als de grasgeleider, afsluiter van de afvoer of de grasvanger niet op de juiste plaats zijn gemonteerd, is er gevaar voor contact met de messen of uitgeworpen voorwerpen voor uzelf en anderen. Contact met het draaiende maaimes en uitgeworpen voorwerpen kan lichamelijk of dodelijk letsel veroorzaken.

- Verwijder de grasgeleider nooit van het maaidek omdat hiermee het maaisel wordt afgevoerd naar het gazon. Een beschadigde grasgeleider moet direct worden vervangen.
- Steek nooit handen of voeten onder het maaidek.
- U mag het uitwerpgebied en de maaimessen niet reinigen tenzij u de aftakasschakelaar hebt uitgeschakeld, het contactsleuteltje naar de stand Uit hebt gedraaid en het sleuteltje hebt verwijderd.
- Controleer of de grasgeleider omlaag staat.

Machine inladen

Ga zeer voorzichtig te werk als u een maaimachine op een aanhanger of een vrachtwagen laadt. Wij adviseren u gebruik te maken van een hellingbaan die de volle breedte van de machine beslaat en zo breed is dat deze uitsteekt voorbij de

achterwielen in plaats van afzonderlijke oprijplaten voor elke kant van de maaimachine (Figuur 29). Het lagere achterdeel van het frame steekt tussen de achterwielen naar achteren uit en moet voorkomen dat de machine achterover kantelt. Een hellingbaan die zich over de volle breedte uitstrekt, geeft de onderdelen van het frame een oppervlak dat steun biedt als de machine achterover dreigt te kantelen. Als het niet mogelijk is een brede hellingbaan te gebruiken, moet u voldoende afzonderlijke oprijplaten gebruiken om een complete hellingbaan afdoende te kunnen vervangen.

De hellingbaan moet zo lang zijn dat de hoek van de hellingbaan met de grond niet groter is dan 15 graden (Figuur 29). Een steilere hoek kan ertoe leiden dat onderdelen van het maaidek blijven haken als de machine van de hellingbaan naar de aanhanger of de vrachtwagen rolt. Steilere hoeken kunnen ook tot gevolg hebben dat de machine achteroverkantelt. Als u de machine inlaadt op of in de nabijheid van een helling, moet u de aanhanger of vrachtwagen zo plaatsen dat deze lager op de helling staat en de hellingbaan hoger op de helling. Hierdoor wordt de hoek die de hellingbaan maakt, zo klein mogelijk. De aanhanger of de vrachtwagen moet zo horizontaal mogelijk staan.

Belangrijk: Probeer de machine niet te keren als deze op de hellingbaan staat; u kunt de controle verliezen en de kans bestaat dat de machine van de zijkant van de hellingbaan afrijdt.

U mag de snelheid niet abrupt verhogen als u de machine de hellingbaan oprijdt en ook niet abrupt verlagen als u de machine de hellingbaan afrijdt. In beide gevallen bestaat de kans dat de machine dan achteroverkantelt.

⚠ WAARSCHUWING

Als een machine wordt geladen op een aanhanger of een vrachtwagen, wordt de kans vergroot dat de machine achterover kantelt. Dit kan ernstig lichamelijk letsel of de dood veroorzaken.

- Ga zeer voorzichtig te werk als u een machine een hellingbaan op-/afrijdt.
- Controleer of de rolbeugel omhoog staat en gebruik de veiligheidsgordel terwijl de machine wordt geladen. Controleer of de rolbeugel het dak van een dichte aanhanger niet raakt.
- Gebruik een enkele hellingbaan die de volle breedte van de machine beslaat. Gebruik geen afzonderlijke oprijplaten voor elke kant van de machine.
- Als u afzonderlijke oprijplaten moet gebruiken, plaats dan voldoende oprijplaten zodat u een hellingbaan heeft met een ononderbroken oppervlak dat breder is dan de machine.
- Zorg ervoor dat de hoek tussen de hellingbaan en de grond of tussen de hellingbaan en de aanhanger of vrachtwagen niet groter is dan 15 graden.
- U mag de snelheid niet abrupt verhogen als u de machine de hellingbaan oprijdt omdat anders de machine achterover kan kantelen.
- U mag de snelheid niet abrupt verlagen als u de machine de hellingbaan afrijdt omdat de machine dan achterover kan kantelen.

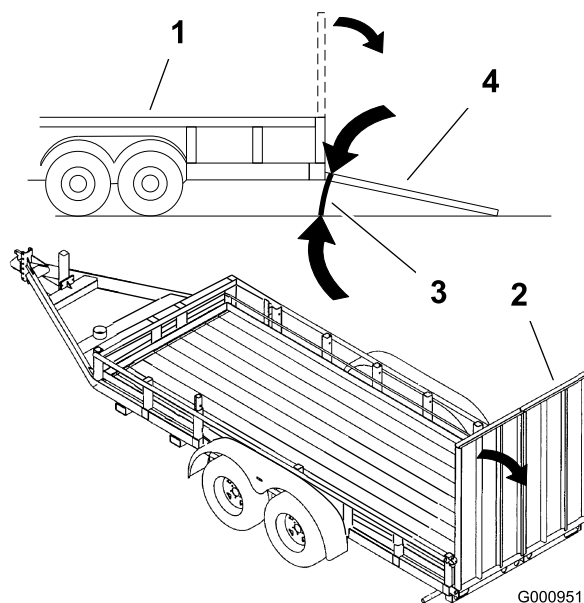

Figuur 29

- | | |
|----------------|------------------------------|
| 1. Aanhanger | 3. Niet groter dan 15 graden |
| 2. Hellingbaan | 4. Hellingbaan – zijaanzicht |

Transport van de machine

Gebruik een aanhanger of vrachtwagen voor zwaar vervoer om de machine te transporteren. Zorg ervoor dat de aanhanger of vrachtwagen is voorzien van alle benodigde remmen, verlichting en aanduidingen die wettelijk vereist zijn. Lees aandachtig alle veiligheidsinstructies. Met behulp van deze informatie kunt u letsel van uw gezinsleden, omstanders, dieren en uzelf voorkomen.

⚠ WAARSCHUWING

Deelname aan het wegverkeer zonder richtingaanwijzers, verlichting, reflectoren of een bord met de aanduiding 'Langzaam rijdend voertuig', is gevaarlijk en kan leiden tot ongelukken die lichamelijk letsel veroorzaken.

Rijd niet met de machine op de openbare weg.

De machine transporteren:

1. Als u een aanhanger gebruikt, bevestig deze dan aan het sleepvoertuig en sluit de veiligheidskettingen aan.
2. Sluit indien van toepassing de remmen van de aanhanger aan.
3. Laad de machine op de aanhanger of de vrachtwagen.
4. Zet de motor af, verwijder het sleuteltje, stel de rem in werking en sluit de brandstofklep.
5. Gebruik de metalen bindogen op de machine om de machine goed te bevestigen op de aanhangwagen of de vrachtwagen met banden, kettingen, kabels of touwen (Figuur 30).

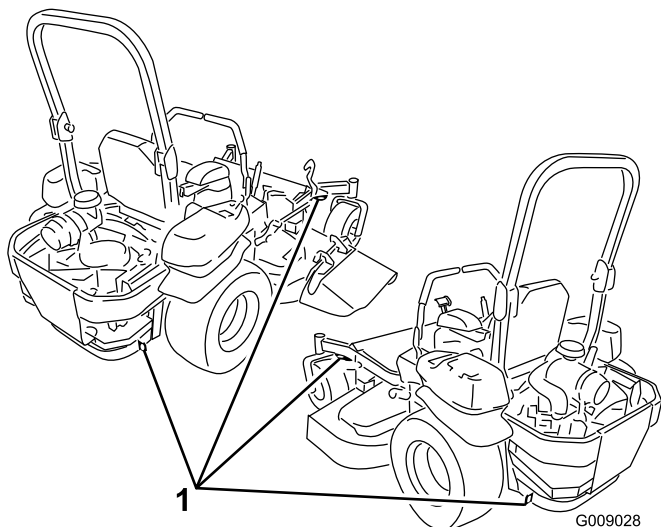

Figuur 30

1. Bindogen tractie-eenheid

Gebruik van de Z Stand®

De Z Stand® wordt gebruikt om de voorkant van de machine omhoog te zetten zodat u het maaidek kunt reinigen en de maaimessen kunt verwijderen.

⚠ WAARSCHUWING

De machine kan op iemand neervallen en ernstig lichamelijk of de dood veroorzaken.

- Ga zeer voorzichtig te werk als u de machine op de Z Stand® hebt geplaatst.
- Gebruik de Z Stand uitsluitend om het maaidek te reinigen en messen te verwijderen.
- Plaats de machine nooit lange tijd op de Z Stand.
- U moet altijd de motor afzetten, de parkeerrem in werking stellen en het contactsleuteltje verwijderen, voordat u onderhoudswerkzaamheden uitvoert aan de maaimachine.

De machine de Z Stand oprijden

Belangrijk: Rij de machine naar een horizontaal oppervlak en plaats deze op de Z Stand.

1. Breng het maaidek omhoog in de transportstand.
2. Verwijder de pen van de beugel (Figuur 31).

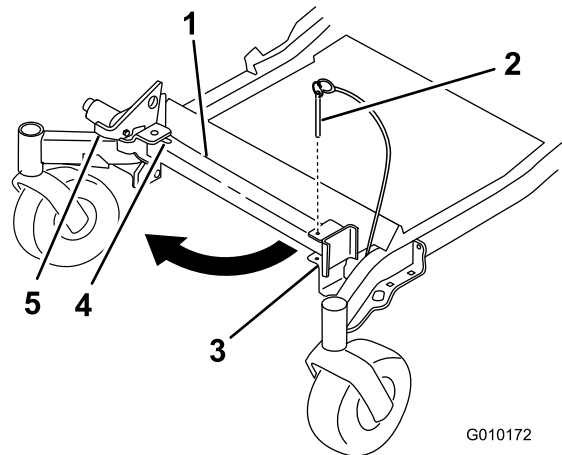

Figuur 31

1. Z Stand
2. Pen van beugel
3. Beugel
4. Onderkant van sleuf
5. Vergrendeling

3. Zet de vergrendeling omhoog. Draai het voetstuk van de Z Stand aan de voorkant naar buiten en schuif de Z Stand in de richting van de machine in de onderkant van de sleuf (Figuur 31 en Figuur 32).

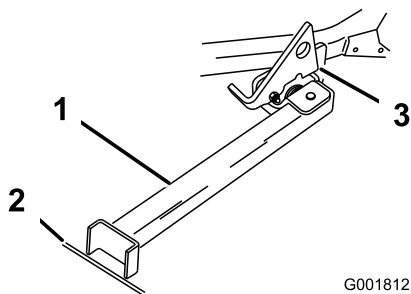

Figuur 32

G001812

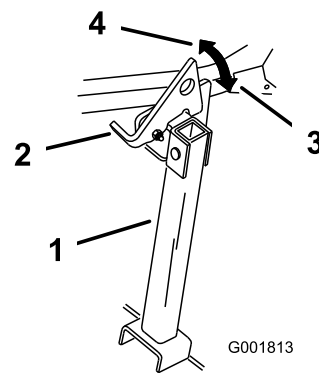

Figuur 33

G001813

1. Z Stand (in sleuf geplaatst)
2. Spleet in voetpad of gazon
3. Vergrendeling, op draailip rustend

1. Z Stand
2. Vergrendeling
3. Vergrendelde stand
4. Ontgrendelde stand

4. Plaats het voetstuk op de grond en laat de vergrendeling op de draailip rusten (Figuur 32).
5. Start de motor en laat deze op halfgas lopen.

Opmerking: Om de beste resultaten te verkrijgen, moet u het voetstuk in spleten in een voetpad of een gazon plaatsen (Figuur 32).

6. Rij de machine de Z Stand op. Stop de machine als de vergrendeling boven de lip in de vergrendelde stand valt (Figuur 32). Als de machine op de Z Stand staat, stelt u de parkeerrem in werking en zet u de motor af.
7. Zorg ervoor dat de aandrijfwielen zijn geblokkeerd of vastgezet.

⚠ WAARSCHUWING

De kans bestaat dat de parkeerrem de machine niet houdt als deze op de Z Stand staat; hierdoor kan lichamelijk letsel of schade aan eigendommen ontstaan.

Plaats de machine nooit op de Z Stand tenzij de wielen zijn vastgezet of geblokkeerd.

8. Voer onderhoudswerkzaamheden uit.

De machine van de Z Stand afrijden

1. Verwijder de blokjes.
2. Zet de vergrendeling omhoog in de ontgrendelde stand (Figuur 33).

3. Start de motor en laat deze op halfgas lopen. Zet de parkeerrem vrij.
4. Rij langzaam achterwaarts van de Z Stand af.
5. Zet de Z Stand terug in de ruststand (Figuur 31).

Tips voor bediening en gebruik

Snel-stand gashendel

Voor een optimaal maieresultaat en een maximale luchtcirculatie moet u de gashendel op SNEL zetten. Om het gras goed af te maaien is lucht nodig; zet de maaihoogte dus niet te laag en zorg ervoor dat het maaidek niet helemaal door ongemaaid gras is omgeven. Probeer altijd één zijkant van de machine vrij van ongemaaid gras te houden, zodat lucht kan worden aangezogen.

Wanneer u een gazon voor de eerste keer maait

Laat het gras iets langer dan normaal, om te voorkomen dat oneffenheden in de grasmat volledig worden weggemaaid. In het algemeen kan het best de voorheen gebruikte maaihoogte worden gekozen. Als u gras van meer dan 15 cm lang gaat maaien, kunt u het best in twee keer maaien om een goed maieresultaat te verkrijgen.

1/3 van de lengte van het gras afmaaien

Aanbevolen wordt niet meer dan ongeveer 1/3 van de lengte van het gras af te maaien. Meer afmaaien wordt afgeraden, tenzij het gras dun is, of in de late herfst, wanneer het gras langzamer groeit.

Maairichting

Maai afwisselend in verschillende richtingen, zodat het gras rechtop blijft staan. Dit zorgt ook voor een betere verspreiding van het maaisel, wat de vertering en bemesting ten goede komt.

Maai met de juiste regelmaat

Normaal gesproken moet u om de vier dagen maaien. Houd er echter rekening mee dat gras niet het hele jaar door even snel groeit. Om dezelfde maaihoogte te behouden, wat een goede gewoonte is, moet u in het vroege voorjaar vaker maaien. Als de groeisnelheid in de zomer afneemt, maait u minder vaak. Als u langere tijd niet hebt kunnen maaien, maait u eerst op een hoge maaistand. Maai twee dagen later op een lagere maaistand.

Maaisnelheid

Om de maairesultaten te verbeteren, moet u in bepaalde omstandigheden bij een lagere rijsnelheid maaien.

Gras niet te kort afmaaien

Als de maaibreedte van het maaidek groter is dan die van het maaidek dat u voorheen gebruikte, zet u de maaihoogte één stand hoger. Hierdoor voorkomt u dat oneffenheden te kort worden afgemaaid.

Lang gras

Als u het gras iets langer dan normaal hebt laten groeien of als het een hoog vochtgehalte heeft, moet u de maaihoogte hoger dan normaal instellen en het gras op deze hoogte maaien. Daarna het gras op de lagere, normale hoogte maaien.

Stoppen tijdens het maaien

Als u de machine tijdens het maaien moet stoppen, kan er een kluit maaisel op het gazon achterblijven. Om dit te voorkomen, moet u de messen inschakelen en de maaimachine tijden naar een gedeelte van het gazon dat al is gemaaid.

Onderkant van het maaidek schoonhouden

Verwijder na elk gebruik maaisel en vuil van de onderkant van het maaidek. Als zich gras en vuil in het maaidek verzamelt, leidt dat uiteindelijk tot een onbevredigend maairesultaat.

Onderhoud maaimessen

Zorg gedurende het hele maaiseizoen voor een scherp maaimes. Een scherp mes snijdt het gras goed af zonder het te scheuren of te kwetsen. Door scheuren en kwetsen wordt het gras bruin aan de randen, waardoor het langzamer groeit en gevoeliger is voor ziekten. Controleer elke dag of de maaimessen scherp zijn en of ze versleten of beschadigd zijn. Vrij regelmatig kerven en inkepingen weg en slijp de messen indien dit nodig is. Als een mes beschadigd of versleten is, moet u dit onmiddellijk vervangen door een origineel TORO-mes.

Onderhoud

Aanbevolen onderhoudsschema

Onderhoudsinterval	Onderhoudsprocedure
Na de eerste 8 bedrijfsuren	<ul style="list-style-type: none">• Motorolie verversen.• Controleer de torsie van de wielmoeren.
Na de eerste 50 bedrijfsuren	<ul style="list-style-type: none">• Hydraulisch filter vervangen en hydraulische vloeistof verversen.
Bij elk gebruik of dagelijks	<ul style="list-style-type: none">• Het veiligheidssysteem controleren.• Controleer het motoroliepeil.• Controleer de veiligheidsgordel• Controleer de knoppen van het rolbeugelsysteem.• Reinig het motorscherm.• De maaimessen controleren.• Maaidek reinigen.
Om de 25 bedrijfsuren	<ul style="list-style-type: none">• Het koelvloeistofpeil in de expansietank controleren.
Om de 50 bedrijfsuren	<ul style="list-style-type: none">• Smeer de spanarm van het maaidek.• Controleer de vonkenvanger (indien aanwezig).• Controleer de bandenspanning.• Alle riemen op slijtage en scheurtjes controleren.
Om de 100 bedrijfsuren	<ul style="list-style-type: none">• Smeer de scharnierpunten van de hefinrichting van het maaidek.• Motorolie verversen (dit moet vaker gebeuren als de machine wordt gebruikt in stoffige of vuile omstandigheden).• Controleer en reinig de bougie en controleer de tussenruimte.• Controleer en reinig de koelribben en uitlaatringen.
Om de 200 bedrijfsuren	<ul style="list-style-type: none">• Motoroliefilter vervangen.
Om de 250 bedrijfsuren	<ul style="list-style-type: none">• Vervang het voorfilter.• Controleer het hoofdvluchfilter
Om de 400 bedrijfsuren	<ul style="list-style-type: none">• Hydraulisch filter vervangen en hydraulische vloeistof verversen.
Om de 500 bedrijfsuren	<ul style="list-style-type: none">• Vervang het hoofdvluchfilter.• Brandstoffilter vervangen (dit moet vaker gebeuren als de machine wordt gebruikt in stoffige of vuile omstandigheden).• Stel de lager van het draaipunt van het zwenkwiel af.• Controleer de elektrische koppeling.
Maandelijks	<ul style="list-style-type: none">• Controleer de accu.
Jaarlijks	<ul style="list-style-type: none">• Smeer de draaipunten van de voorste zwenkwielen (dit moet vaker gebeuren als de machine wordt gebruikt in stoffige of vuile omstandigheden).• Zwenkwielnaven smeren.• Controleer de torsie van de wielmoeren.
Jaarlijks of vóór stalling	<ul style="list-style-type: none">• Werk beschadigde oppervlakken bij.• Controleer alle bovenstaande onderhoudsprocedures voordat u de machine opslaat.

Belangrijk: Zie de gebruikershandleiding van de motor voor verdere onderhoudsprocedures.

▲ VOORZICHTIG

Als u het sleuteltje in het contact laat, bestaat de kans dat iemand de motor per ongeluk start waardoor u en andere omstanders ernstig letsel kunnen oplopen.

Verwijder het sleuteltje uit het contact voordat u onderhoudswerkzaamheden uitvoert aan de machine.

Smering

Smeren

De machine moet vaker worden gesmeerd bij gebruik in zeer stoffige of zanderige omstandigheden.

Type smeermiddel: nr. 2 vet op lithium- of molybdeenbasis voor algemene doeleinden.

Methode van smeren

1. Schakel de aftakas uit, zet de rijhendels in de vergrendelde neutraalstand en stel de parkeerrem in werking.
2. Zet de motor af, verwijder het contactsleuteltje en wacht totdat alle bewegende onderdelen tot stilstand zijn gekomen voordat u de bestuurderspositie verlaat.
3. Reinig de smeernippels met een doek. Indien nodig verf van de voorkant van de nippel(s) afkrabben.
4. Zet een smeerpistool op de nippel. Spuit vet in de nippels totdat er nieuw vet bij de lagers naar buiten komt.
5. Overtollig vet wegvegen.

Punten waar dunvloeibare olie of sproeismering moet worden gebruikt

Onderhoudsinterval: Om de 100 bedrijfsuren

Smeer de scharnierpunten van de hefinrichting van het maaidek.

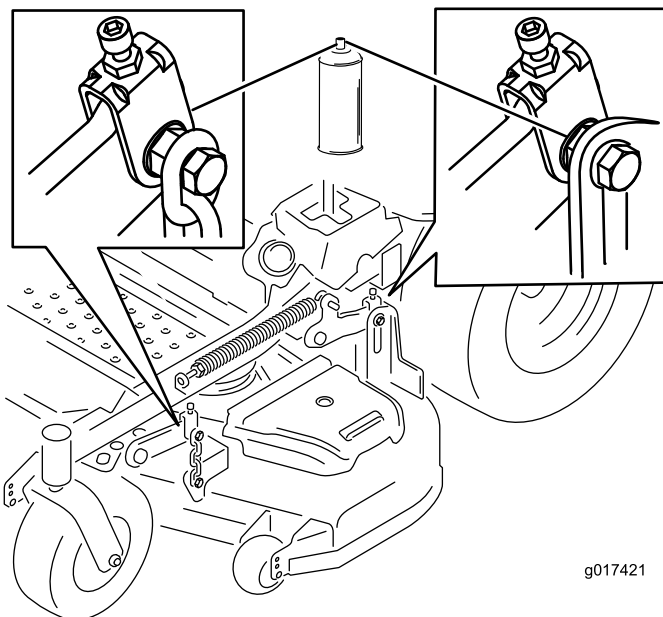

Figuur 34

Smeerpunten maaimachine

Onderhoudsinterval: Om de 50 bedrijfsuren—Smeer de spanarm van het maaidek.

Jaarlijks—Smeer de draaipunten van de voorste zwenkwielen (dit moet vaker gebeuren als de machine wordt gebruikt in stoffige of vuile omstandigheden).

1. Schakel de aftakasschakelaar uit, zet de rijhendels in de vergrendelde neutraalstand en stel de parkeerrem in werking.
2. Zet de motor af, verwijder het contactsleuteltje en wacht totdat alle bewegende onderdelen tot stilstand zijn gekomen voordat u de bestuurderspositie verlaat.
3. Smeer het scharnierpunt van de spanpoelie van het maaidek tot het smeer er aan de onderzijde uitkomt (Figuur 35).

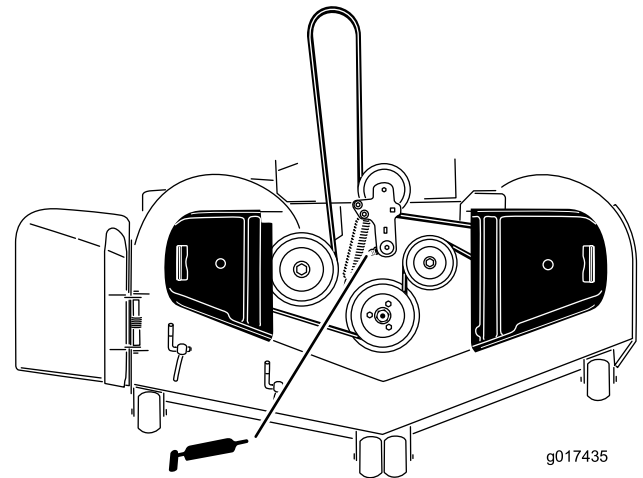

Figuur 35

4. Verwijder de stofkap en stel de draaipunten van de zwenkwielen bij. Plaats de stofkap pas terug als u klaar bent met smeren. Raadpleeg Lager van draaipunt van zwenkwiel afstellen in Onderhoud.
5. Verwijder de zeskantige plug. Draai een verloopnippel in de opening.
6. Pomp smeervet in de verloopnippel totdat er vet bij het bovenste lager naar buiten komt.
7. Trek de verloopnippel uit de opening. Plaats de zeskantige plug en de stofkap (Figuur 36).

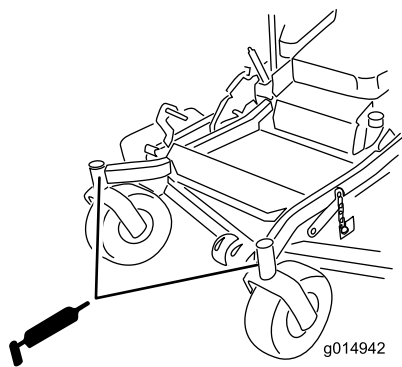

Figuur 36

Zwenkwielnaven smeren

Onderhoudsinterval: Jaarlijks

1. Zet de motor af, wacht tot alle bewegende delen tot stilstand zijn gekomen en verwijder het contactsleuteltje. Stel de parkeerrem in werking.

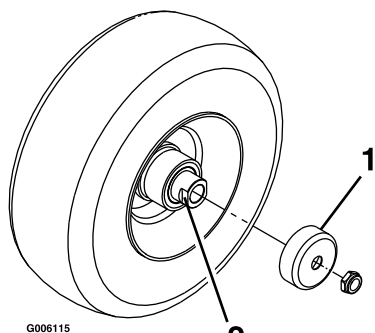

Figuur 37

1. Afdichtinghouder 2. Afstandsmoer

2. Hef de voorkant van de machine op en plaats deze op kriksteunen.
3. Verwijder het zwenkwiel uit de zwenkwielvorken.
4. Verwijder de afdichtinghouders uit de wielnaaf.
5. Verwijder 1 van de afstandsmoeren uit de as van het zwenkwiel. Controleer of er afdichtkit is aangebracht tussen de afstandsmoeren en de as. Verwijder de as (terwijl de andere afstandsmoer er nog aan bevestigd is) van de wielconstructie.
6. Wrik de afdichtingen los en inspecteer de lagers op slijtage of beschadigingen en vervang deze indien nodig.
7. Verpak de lagers met smeervet voor algemene doeleinden.
8. Plaats 1 lager en 1 nieuwe afdichting in het wiel.

Opmerking: De afdichtingen moeten worden vervangen.

9. Als beide afstandsmoeren van de as zijn verwijderd (of afgebroken), breng dan afdichtkit aan op 1 van de

afstandsmoeren en draai deze op de as met de afgeplatte kanten aan de buitenzijde. Draai de afstandsmoer niet volledig tot het einde van de as. Laat een afstand van ongeveer 3 mm vrij tussen het buitenste oppervlak van de afstandsmoer en het einde van de as binnen de moer.

10. Plaats de as met de moer in het wiel aan de zijde van het wiel met de nieuwe afdichting en het nieuwe lager.
11. Laat het open uiteinde van het wiel omhoog wijzen en vul het gebied rond de as aan de binnenzijde van het wiel met smeervet voor algemene doeleinden.
12. Plaats het tweede lager en een nieuwe afdichting in het wiel.
13. Breng een afdichtkit aan op de tweede afstandsmoer en draai deze op de as met de afgeplatte kanten aan de buitenzijde.
14. Draai de moer aan met een torsie van 8-9 Nm, draai de moer los en draai deze opnieuw vast met een torsie van 2-3 Nm. Zorg ervoor dat de as niet buiten de moeren steekt.
15. Plaats de afdichtinghouders op de wielnaaf en steek het wiel in de zwenkwielvork. Monteer de zwenkwielbout en draai de moer volledig vast.

Belangrijk: Controleer de afstelling van het lager regelmatig om schade aan de afdichting en het lager te voorkomen. Draai het zwenkwiel rond. Het wiel mag niet vrij ronddraaien (meer dan 1 of 2 omwentelingen) of zijspeling hebben. Als het wiel blijft doordraaien, moet u de torsie van de afstandsmoer afstellen totdat het wiel lichte weerstand ondervindt. Breng afdichtingskit aan.

16. Hef de voorkant van de machine op en verwijder de kriksteunen.

Onderhoud motor

⚠ WAARSCHUWING

Contact met hete oppervlakken kan lichamelijk letsel veroorzaken.

Houd kleding, gezicht, handen, voeten en andere lichaamsdelen uit de buurt van de geluiddemper en andere hete oppervlakken.

Onderhoud van het luchtfilter

Onderhoudsinterval: Om de 250 bedrijfsuren—Vervang het voorfilter.

Om de 250 bedrijfsuren—Controleer het hoofd luchtfilter

Om de 500 bedrijfsuren—Vervang het hoofd luchtfilter.

Opmerking: Het luchtfilter moet vaker een onderhoudsbeurt krijgen als de machine wordt gebruikt in buitengewoon stoffige of zanderige omstandigheden.

Filters verwijderen

1. Schakel de aftakas uit, zet de rijhendels in de vergrendelde neutraalstand en stel de parkeerrem in werking.
2. Zet de motor af, verwijder het contactsleuteltje en wacht totdat alle bewegende onderdelen tot stilstand zijn gekomen voordat u de bestuurderspositie verlaat.
3. Druk omlaag om de bevestigingsklemmen van het luchtfilter te openen en trek het luchtfilterdeksel van de behuizing van het luchtfilter (Figuur 38).
4. Reinig de binnenkant van het luchtfilterdeksel met perslucht.
5. Schuif het filter voorzichtig uit de luchtfilterbehuizing (Figuur 38). Zorg ervoor dat u niet met het filter tegen de zijkant van de luchtfilterbehuizing stoot.
6. Verwijder het hoofdfilter alleen als u van plan bent het filter te vervangen.

Belangrijk: Probeer het hoofdfilter niet te reinigen. Als het hoofdfilter vuil is, betekent dit dat het voorfilter is beschadigd. U moet dan beide filters vervangen.

7. Inspecteer het filterelement op beschadiging door een felle lichtbron op de buitenkant van het filter te richten en er doorheen te kijken. Gatjes in het filter zijn herkenbaar als lichte plekken. Als het filter is beschadigd, moet u dit weggooien.

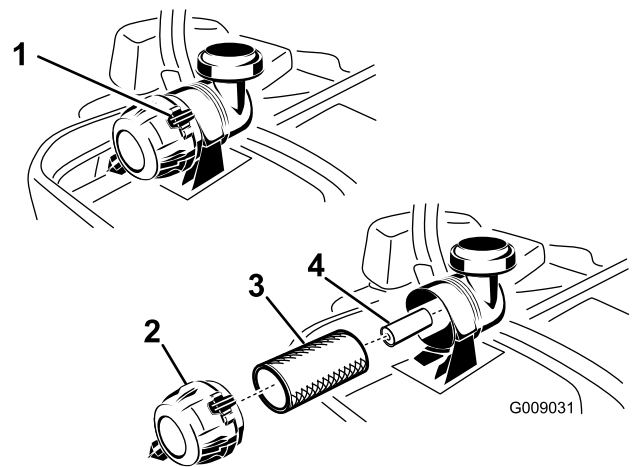

Figuur 38

- | | |
|-----------------------|----------------------|
| 1. Luchtfilterklemmen | 3. Voorluchtfilter |
| 2. Luchtfilterdeksel | 4. Hoofd luchtfilter |

Onderhoud van het voorfilter

1. U mag het papierfilter niet reinigen; vervang het (Figuur 38).
2. Controleer het filter op scheuren, een vettig oppervlak of beschadiging van de rubberen afdichting.
3. Vervang het papierelement als het is beschadigd.

Onderhoud van het hoofd luchtfilter

Reinig het hoofd luchtfilter niet, maar vervang het.

Belangrijk: Probeer het hoofdfilter niet te reinigen. Als het hoofdfilter vuil is, betekent dit dat het voorfilter is beschadigd. U moet dan beide filters vervangen.

Filters monteren

Belangrijk: U mag de motor nooit laten lopen zonder dat beide luchtfilters zijn gemonteerd, omdat anders de motor schade kan oplopen.

1. Als u nieuwe filters monteert, moet u elk filter controleren op transportschade. Een beschadigd filter mag niet worden gebruikt.
2. Als u het hoofdfilter vervangt, schuif het dan voorzichtig in de filterbehuizing (Figuur 38).
3. Schuif het voorfilter voorzichtig over het hoofdfilter (Figuur 38). Zorg ervoor dat het filter volledig vastzit door de buitenring van het filter tijdens de montage aan te drukken.

Belangrijk: Druk niet op het zachte midden van het filter.

4. Plaats het luchtfilterdeksel met het ontluichtingsventiel omlaag en draai het zo dat de bevestigingsklemmen het deksel op de juiste plaats vergrendelen (Figuur 38).

Motorolie verversen/oliepeil controleren

Type olie: Reinigingsolie (API onderhoudsclassificatie SF, SG, SH, SJ of SL)

Carterinhoud: met vervanging van filter, 2,1 l; zonder vervanging van filter, 1,8 l

Viscositeit: zie onderstaande tabel.

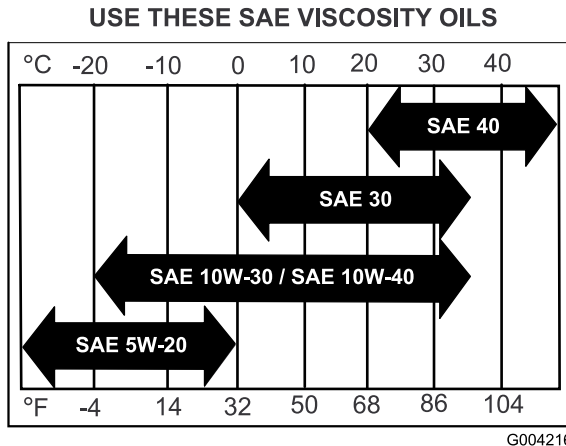

Figuur 39

Opmerking: Gebruik van multigrade-olie (5W-20, 10W-30 of 10W-40) zal leiden tot een hoger oliegebruik. Controleer vaker het oliepeil als u multigrade-olie gebruikt.

Het motoroliepeil controleren

Onderhoudsinterval: Bij elk gebruik of dagelijks

Opmerking: Controleer het oliepeil als de motor koud is.

⚠ WAARSCHUWING

Contact met hete oppervlakken kan lichamelijk letsel veroorzaken.

Houd handen, voeten, gezicht, kleding en andere lichaamsdelen uit de buurt van de geluiddemper en andere hete oppervlakken.

Belangrijk: Het carter nooit overvullen met olie. Hierdoor kan de motor beschadigd raken. Laat de motor nooit lopen als de olie lager staat dan de onderste markering, omdat de motor daardoor beschadigd kan raken.

1. Schakel de aftakas uit, zet de rijhendels in de vergrendelde neutraalstand en stel de parkeerrem in werking.
2. Zet de motor af, verwijder het contactsleutelkje en wacht totdat alle bewegende onderdelen tot stilstand zijn gekomen voordat u de bestuurderspositie verlaat (Figuur 40).

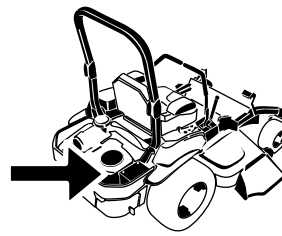

G008804

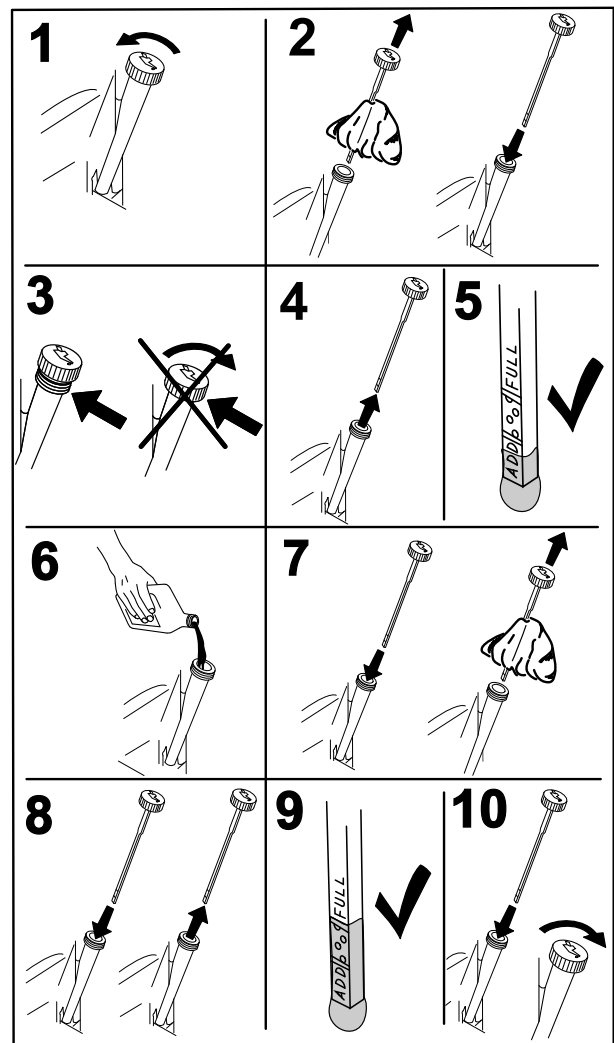

Figuur 40

G008792

Motorolie verversen

Onderhoudsinterval: Na de eerste 8 bedrijfsuren

Om de 100 bedrijfsuren (dit moet vaker gebeuren als de machine wordt gebruikt in stoffige of vuile omstandigheden).

Opmerking: Geef de afgewerkte olie af bij een inzamelcentrum.

1. Parkeer de machine zo, dat de achterkant lager is dan de voorkant om ervoor te zorgen dat alle olie volledig kan worden afgetapt.

- Schakel de aftakas uit, zet de rijhendels in de vergrendelde neutraalstand en stel de parkeerrem in werking.
- Zet de motor af, verwijder het contactsleuteltje en wacht totdat alle bewegende onderdelen tot stilstand zijn gekomen voordat u de bestuurderspositie verlaat.
- Motorolie verversen (Figuur 41).

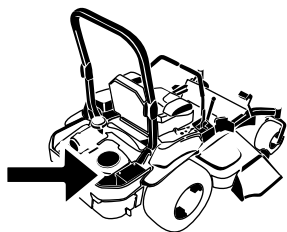

G008804

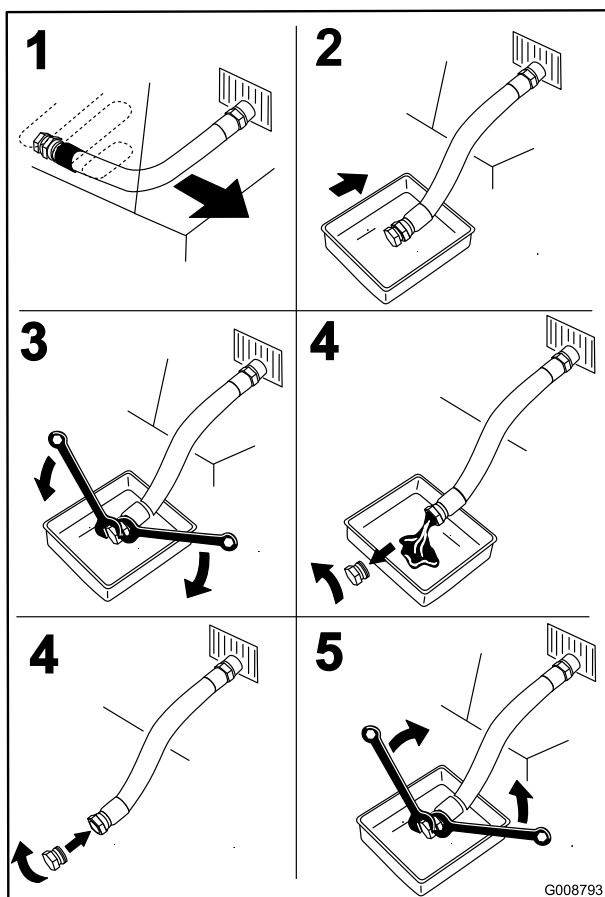

Figuur 41

- Giet langzaam ongeveer 80% van de gespecificeerde olie in de vulbuis en voeg langzaam de rest van de olie toe tot het peil de markering **Vol** bereikt (Figuur 42).

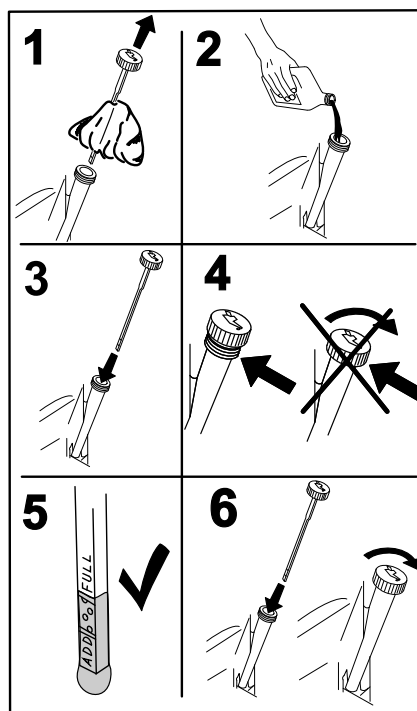

Figuur 42

G008796

- Start de motor en rijd naar een vlak gebied. Controleer het oliepeil opnieuw.

Motoroliefilter vervangen

Onderhoudsinterval: Om de 200 bedrijfsuren

Opmerking: Vervang het oliefilter van de motor vaker als de machine wordt gebruikt in zeer stoffige of zanderige omstandigheden.

- Tap de motorolie af; zie Motorolie verversen.
- Vervang het motoroliefilter (Figuur 43).

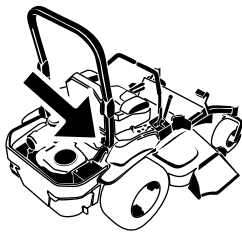

G017452

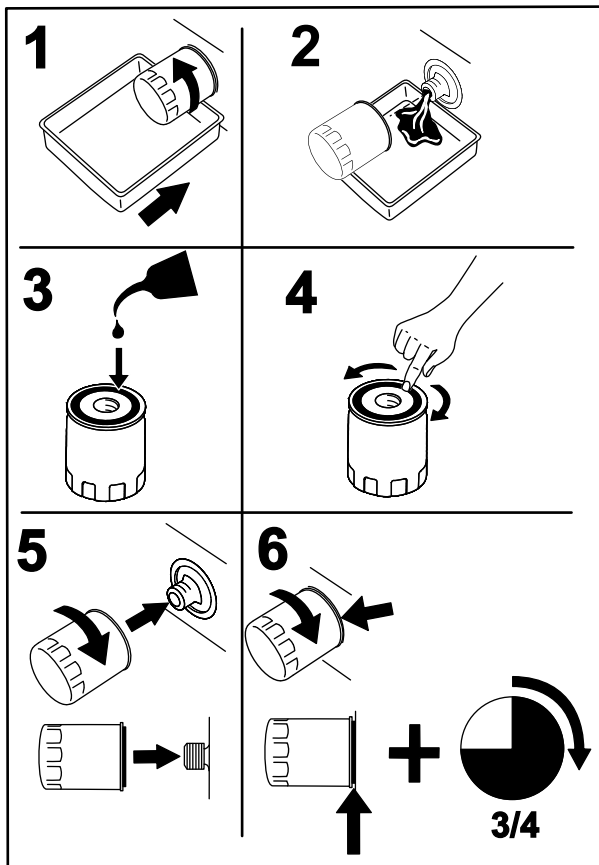

Figuur 43

G008748

Opmerking: Controleer of de pakking van het oliefilter contact maakt met de motor en draai nog 3/4 slag extra vast.

3. Vul het carter met het juiste type verse olie; zie Motorolie verversen.

Onderhoud van de bougie

Onderhoudsinterval: Om de 100 bedrijfsuren

Controleer of de elektrodenafstand correct is voordat u de bougie monteert. Gebruik een bougiesleutel voor het (de)monteren van de bougie(s) en een voelmaat voor het meten en afstellen van de elektrodenafstand. Monteer indien nodig nieuwe bougies.

Type bougie: NGK® BPR4ES of gelijkwaardig

Elektrodenafstand: 0,75 mm

Bougie verwijderen

1. Zet de motor af, verwijder het contactsleuteltje en wacht totdat alle bewegende onderdelen tot stilstand zijn gekomen voordat u de bestuurderspositie verlaat.
2. Schakel de aftakas uit, zet de rijhendels in de vergrendelde neutraalstand en stel de parkeerrem in werking.
3. Zoek en verwijder de bougies (Figuur 44).

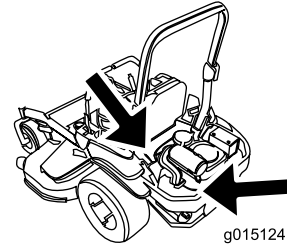

g015124

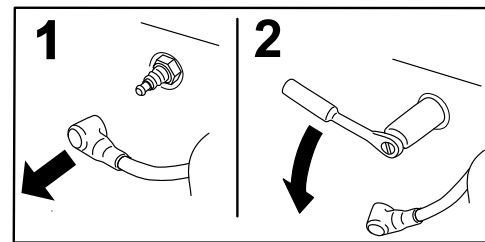

G008791

Figuur 44

Bougie controleren

Belangrijk: Bougies nooit schoonmaken. Verwijder een bougie altijd als deze: een zwarte laag heeft, als de elektroden versleten zijn, als er een vette laag op ligt of als de bougie scheuren vertoont.

Als de isolator lichtbruin of grijs is, werkt de motor naar behoren. Een zwarte laag op de isolator duidt meestal op een vuil luchtfilter.

Stel de afstand in op 0,76 mm.

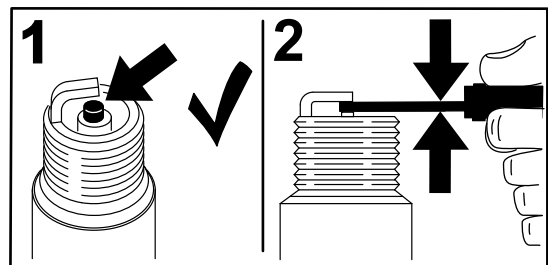

G008794

Figuur 45

Bougie monteren

Draai de bougie(s) vast met een torsie van 22 Nm.

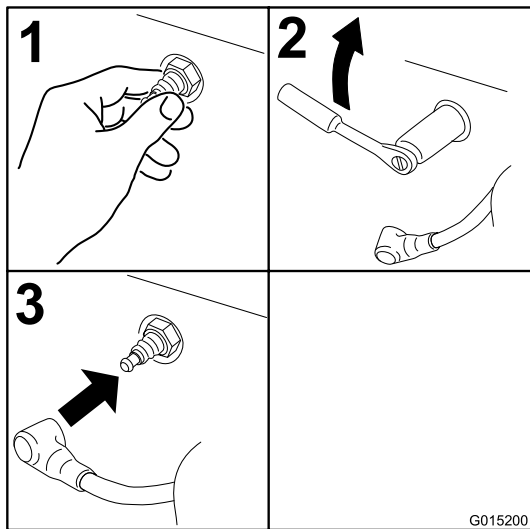

Figuur 46

Vonkenvanger controleren (indien aanwezig)

Onderhoudsinterval: Om de 50 bedrijfsuren

⚠ WAARSCHUWING

Hete systeemonderdelen van de uitlaat kunnen benzinedampen ontsteken, zelfs nadat de motor is afgezet. Hete deeltjes die tijdens het gebruik van de motor uit de uitlaat komen kunnen ontvlambaar materiaal ontsteken. Brand kan lichamelijk letsel en materiële schade veroorzaken.

Vul geen brandstof bij en laat de motor niet lopen totdat de vonkenvanger is geplaatst.

1. Zet de motor af, wacht tot alle bewegende delen tot stilstand zijn gekomen en verwijder het contactsleuteltje. Stel de parkeerrem in werking.
2. Wacht tot de geluiddemper is afgekoeld.
3. Als u scheuren in het scherm of in de lassen ziet, vervang dan de vonkenvanger.
4. Als het scherm verstopt raakt, verwijder dan de vonkenvanger en schud de deeltjes eruit. Reinig het scherm met een staalborstel (laat het scherm indien nodig weken in oplosmiddel). Plaats de vonkenvanger terug op de uitlaat.

Onderhoud brandstofsysteem

Brandstoffilter vervangen

Onderhoudsinterval: Om de 500 bedrijfsuren/Jaarlijks (houd hierbij de kortste periode aan) (dit moet vaker gebeuren als de machine wordt gebruikt in stoffige of vuile omstandigheden).

Het brandstoffilter bevindt zich bij de motor, aan de voorzijde of de achterzijde van de motor.

1. Schakel de aftakas uit, zet de schakelhendels in de neutraalstand en stel de parkeerrem in werking.
2. Zet de motor af, verwijder het contactsleuteltje en wacht totdat alle bewegende onderdelen tot stilstand zijn gekomen voordat u de bestuurderspositie verlaat.
3. Laat de motor afkoelen.
4. Zet de motor af, verwijder het contactsleuteltje en wacht totdat alle bewegende onderdelen tot stilstand zijn gekomen voordat u de bestuurderspositie verlaat.
5. Sluit de brandstofafsluitklep achter de stoel (Figuur 47).

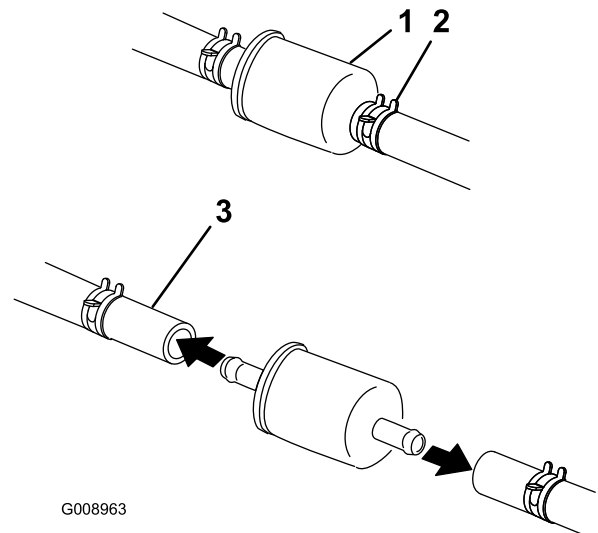

Figuur 47

1. Brandstoffilter
2. Slangklem
3. Brandstofslang

6. Druk de uiteinden van de slangklemmen naar elkaar toe en schuif ze weg van het filter (Figuur 47).
7. Trek het filter uit de brandstofslangen.
8. Monteer een nieuw filter en schuif de slangklemmen terug tot dicht bij het filter (Figuur 47).
9. Open de brandstofafsluitklep.

Opmerking: Het is belangrijk om de brandstofleidingen terug te plaatsen en vast te zetten op dezelfde manier als in de fabriek om ervoor te zorgen dat de brandstofleiding geen

contact kan maken met onderdelen die de leiding mogelijk kunnen beschadigen.

Onderhoud van de brandstoftank

Probeer de brandstoftank niet zelf af te tappen. Laat een erkende servicedealer de brandstoftank aftappen en onderdelen van het brandstofsysteem een onderhoudsbeurt geven.

Onderhoud elektrisch systeem

Onderhoud van de accu

Onderhoudsinterval: Maandelijks

⚠ GEVAAR

Accuzuur bevat zwavelzuur; dit is een dodelijk gif dat ernstige brandwonden veroorzaakt.

U mag accuzuur nooit inslikken en moet elk contact met huid, ogen of kleding vermijden. Draag een veiligheidsbril en rubberhandschoenen om uw ogen en handen te beschermen.

Accu verwijderen

⚠ WAARSCHUWING

Accupolen of metalen gereedschappen kunnen kortsluiting maken met metalen onderdelen van de machine, waardoor vonken kunnen ontstaan. Hierdoor kunnen accugassen tot ontploffing komen en lichamelijk letsel veroorzaken.

- Zorg ervoor dat bij het verwijderen of installeren van de accu de accupolen niet in aanraking komen met metalen onderdelen van de machine.
- Voorkom dat metalen gereedschappen kortsluiting veroorzaken tussen de accupolen en metalen onderdelen van de machine.

⚠ WAARSCHUWING

Als accukabels verkeerd worden verbonden, kan dit schade aan de machine en de kabels tot gevolg hebben en vonken veroorzaken. Hierdoor kunnen accugassen tot ontploffing komen en lichamelijk letsel veroorzaken.

- Maak altijd de minkabel (zwart) van de accu los voordat u de pluskabel (rood) losmaakt.
 - Sluit altijd eerst de pluskabel (rood) van de accu aan voordat u de minkabel (zwart) aansluit.
1. Schakel de aftakas uit, zet de rijhendels in de vergrendelde neutraalstand en stel de parkeerrem in werking.
 2. Zet de motor af, verwijder het contactsleutelje en wacht totdat alle bewegende onderdelen tot stilstand zijn gekomen voordat u de bestuurderspositie verlaat.
 3. Koppel eerst de minkabel (zwart) los van de minpool (-) op de accu (Figuur 48).

- Schuif het rode stofkapje van de (rode) pluspool van de accu en verwijder de (rode) pluskabel (+) (Figuur 48).
- Verwijder de vleugelmoeren waarmee de accuklem is bevestigd (Figuur 48).
- Verwijder de klem (Figuur 48).
- Verwijder de accu.

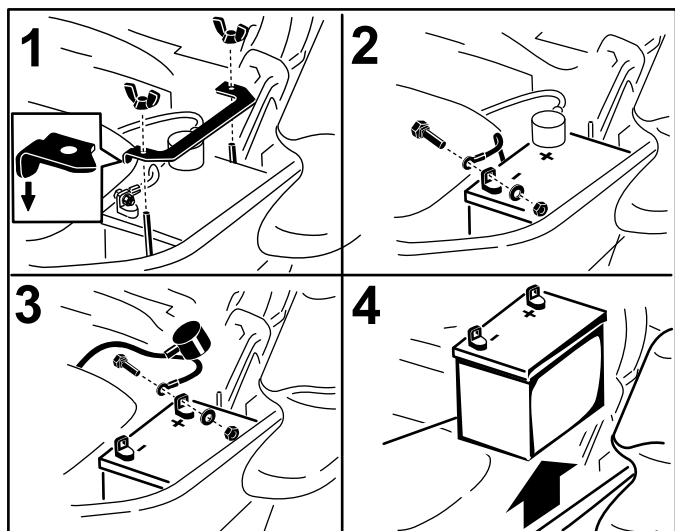

Figuur 48

- | | |
|---|---------------------------|
| 1. Verwijder de vleugelmoer en de klem | 3. Verwijder de pluskabel |
| 2. Verwijder eerst de minkabel en daarna pas de pluskabel | 4. Verwijder de accu |

Accu monteren

- Plaats de accu in een bak met de accupolen van de hydraulische tank af (Figuur 48).
- Bevestig de pluskabel (rood) aan de pluspool (+) van de accu.
- Bevestig vervolgens de (zwarte) minkabel en aardingsdraad aan de minpool (-) van de accu.
- Bevestig de kabels met 2 bouten, 2 ringen en 2 borgmoeren (Figuur 48).
- Schuif het rode stofkapje voor de accupool op de pluspool (rood) van de accu.
- Bevestig de klem en zet deze vast met de vleugelmoer (Figuur 48).

Accu opladen

⚠ WAARSCHUWING

Bij het opladen produceert de accu gasen die tot ontploffing kunnen komen.

Rook nooit in de buurt van de accu en zorg ervoor dat er geen vonken of vlammen vlakbij de accu komen.

Belangrijk: Zorg ervoor dat de accu altijd volledig geladen is (soortelijk gewicht 1,265). Dit is vooral belangrijk om beschadiging van de accu te voorkomen bij temperaturen beneden 0 °C.

- Laad de accu 10 tot 15 minuten op bij 25 tot 30 A of 30 minuten bij 10 A.
- Zodra de accu volledig is opgeladen, haalt u de acculader uit het stopcontact en maakt u vervolgens de oplaadkabels los van de accuklemmen (Figuur 49).
- Monteer de accu in de machine en sluit de accukabels aan; zie Accu monteren.

Opmerking: Gebruik de machine nooit wanneer de accu is losgekoppeld; dit kan beschadigingen aan het elektrische systeem tot gevolg hebben.

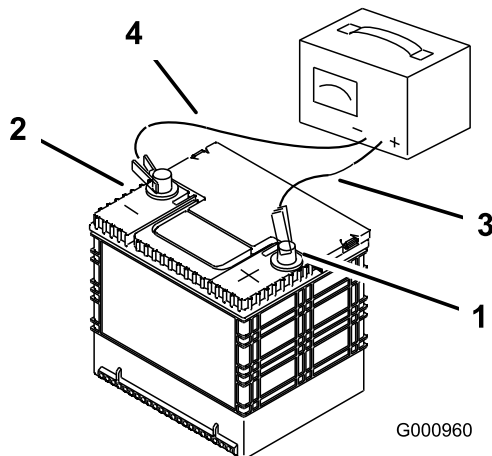

Figuur 49

- | | |
|-------------------------|---------------------------|
| 1. Pluspool van de accu | 3. Rode (+) oplaadkabel |
| 2. Minpool van de accu | 4. Zwarte (-) oplaadkabel |

Onderhoud van de zekeringen

De elektrische installatie is beveiligd door middel van zekeringen. Voor de zekeringen is geen onderhoud nodig. Als er echter een zekering doorbrandt, controleer dan het circuit op een storing of kortsluiting.

- De zekeringen bevinden zich op de rechterconsole naast de stoel (Figuur 50).
- Om een zekering te vervangen, trekt u de zekering omhoog.
- Monteer een nieuwe zekering (Figuur 50).

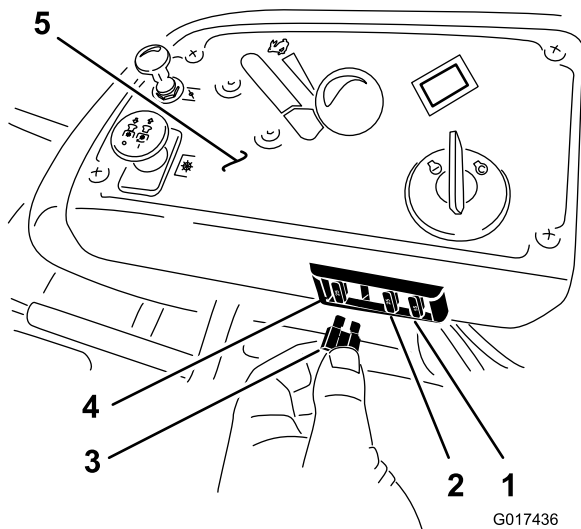

Figuur 50

G017436

- | | |
|------------------------------|---------------------|
| 1. Optioneel accessoire-15 A | 4. Hoofd: 25 A |
| 2. Laden: 25 A | 5. Bedieningspaneel |
| 3. Aftakas: 10 A | |

Onderhoud aandrijfsysteem

Veiligheidsgordel controleren

Onderhoudsinterval: Bij elk gebruik of dagelijks

Controleer de veiligheidsgordel visueel op slijtage en sneden en controleer de juiste werking van het terugtreksysteem en de sluiting. Vervang de veiligheidsgordel voor gebruik als deze beschadigd is.

De knoppen van het rolbeugelsysteem controleren

Onderhoudsinterval: Bij elk gebruik of dagelijks

⚠ WAARSCHUWING

Om lichamelijk of dodelijk letsel te voorkomen als de machine omkantelt: houd de rolbeugel in de volledig omhoog geklapte en vergrendelde stand en doe de veiligheidsgordel om.

Controleer of de stoel goed op de machine is bevestigd.

Controleer of zowel de montagematerialen als de knoppen in goede staat verkeren. Zorg ervoor dat de knoppen zich in de juiste stand bevinden en de rolbeugel omhoog is geklapt. De bovenste lus van de rolbeugel moet mogelijk naar voren worden geduwd of naar achteren worden getrokken om ervoor te zorgen dat beide knoppen in de juiste stand klikken.

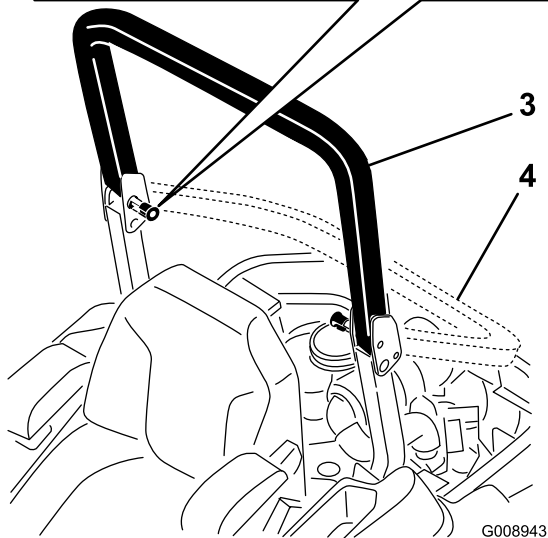
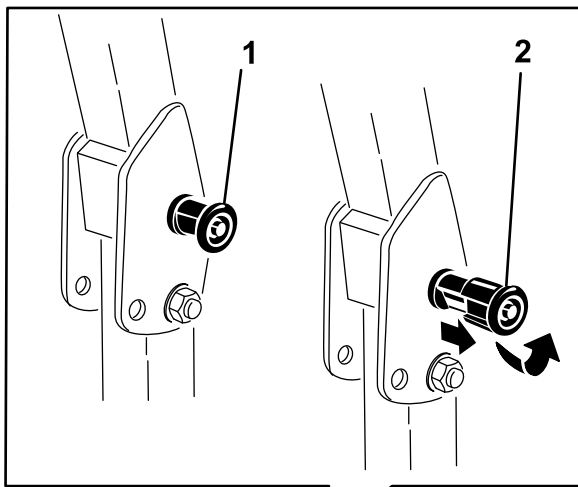

Figuur 51

- | | |
|---|---------------------|
| 1. Rolbeugelknop (vergrendelde stand) | 3. Rolbeugel omhoog |
| 2. Trek de rolbeugelknop uit en draai deze 90 graden om de stand van de rolbeugel te veranderen | 4. Rolbeugel omlaag |

- Als de machine een afwijking naar links heeft, draai dan de bouten los en breng de rechter aanslagplaat naar achteren op de rechter T-sleuf tot de machine recht rijdt (Figuur 52).
- Zet de aanslagplaat vast (Figuur 52).

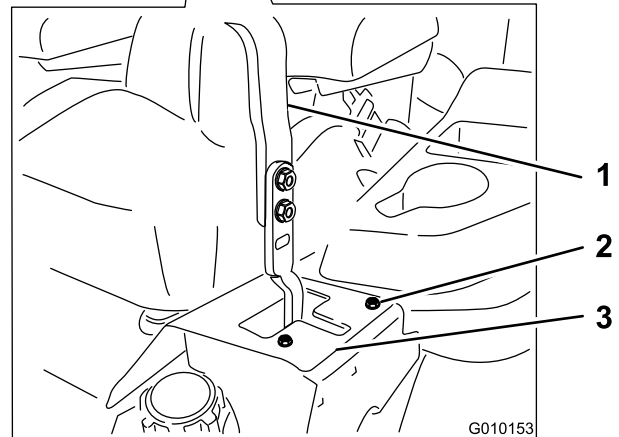
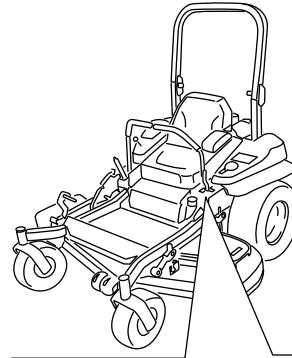

Figuur 52
Linkerrijhendel afgebeeld

- | | |
|--------------|-----------------|
| 1. Rijhendel | 3. Aanslagplaat |
| 2. Bout | |

De sporing afstellen

- Schakel de aftakasschakelaar uit.
- Rijd naar een open, vlak gebied en zet de rijhendels in de vergrendelde neutraalstand.
- Zet de gashendel halverwege tussen de standen Snel en Langzaam.
- Zet beide rijhendels helemaal vooruit tot aan de aanslag in de T-sleuf.
- Controleer de sporing van de machine.
- Als de machine een afwijking naar rechts heeft, draai dan de bouten los en breng de linker aanslagplaat naar achteren op de linker T-sleuf tot de machine recht rijdt (Figuur 52).

Bandenspanning controleren

Onderhoudsinterval: Om de 50 bedrijfsuren/Maandelijks (houd hierbij de kortste periode aan)

De juiste bandenspanning in de voor- en achterbanden is 0,9 bar. Een ongelijke bandenspanning kan leiden tot onregelmatige maaieresultaten. De bandenspanning kan het best bij koude banden worden gecontroleerd.

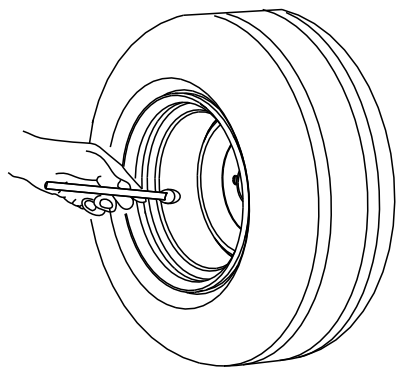

G001055

Figuur 53

De wielmoeren controleren

Onderhoudsinterval: Na de eerste 8 bedrijfsuren—Controleer de torsie van de wielmoeren.

Jaarlijks—Controleer de torsie van de wielmoeren.

Controleer de wielmoeren en draai ze vast met een torsie van 122 tot 136 Nm.

Lager van draaipunt van zwenkwiel afstellen

Onderhoudsinterval: Om de 500 bedrijfsuren/Jaarlijks (houd hierbij de kortste periode aan)

1. Schakel de aftakas uit, zet de rijkhendels in de vergrendelde neutraalstand en stel de parkeerrem in werking.
2. Zet de motor af, verwijder het contactsleutelje en wacht totdat alle bewegende onderdelen tot stilstand zijn gekomen voordat u de bestuurderspositie verlaat.
3. Verwijder de stofkap van het zwenkwiel en draai de borgmoer aan (Figuur 54).
4. Draai de borgmoer aan totdat de veerringen vlak liggen, en draai deze vervolgens een 1/4 slag terug om de voorspanning op de lagers correct af te stellen (Figuur 54).

Belangrijk: Zorg ervoor dat de veerringen goed zijn geplaatst, zoals getoond in Figuur 54.

5. Plaats de stofkap (Figuur 54).

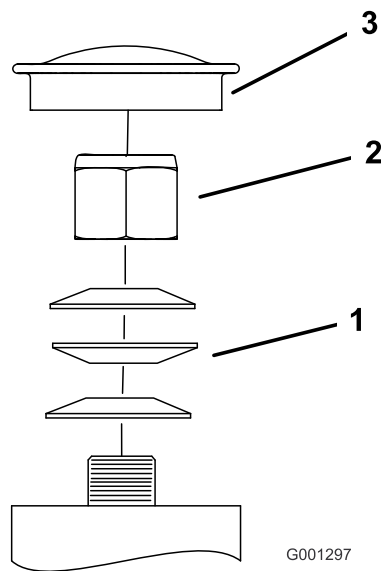

Figuur 54

- | | |
|---------------|------------|
| 1. Veerringen | 3. Stofkap |
| 2. Borgmoer | |

Elektrische koppeling afstellen

Onderhoudsinterval: Om de 500 bedrijfsuren—Controleer de elektrische koppeling.

De koppeling is afstelbaar zodat er goed geschakeld en geremd kan worden.

1. Steek een voelmaat van 0,381–0,533 mm door een inspectiesleuf in de zijkant van de armatuur. Controleer of deze tussen de wrijvingsvlakken van de armatuur en de rotor zit.

Zorg ervoor dat de opening minimaal 0,381 mm en maximaal 0,533 mm bedraagt.

2. Als aanpassing vereist is, stel dan af op 0,381 mm voor elk van de drie aanpassingsgleuven. Draai de borgmoeren aan totdat de voelmaat licht is vastgeklemd maar gemakkelijk binnen de spleet kan bewegen (Figuur 55).
3. Herhaal deze procedure bij de overige gleuven.
4. Controleer nogmaals elke sleuf en stel de koppeling iets bij totdat de voelmaat tussen de rotor en de armatuur hiermee zeer licht contact maakt.

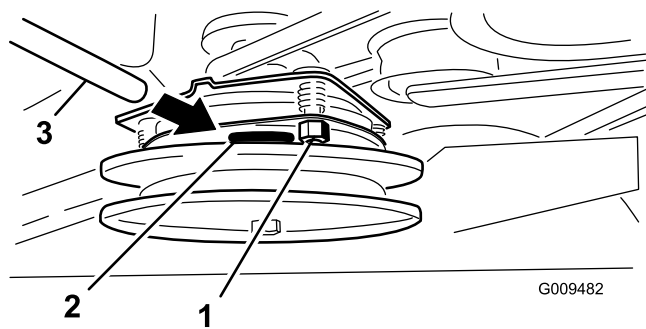

Figuur 55

- | | |
|-------------|-------------|
| 1. Stelmoer | 3. Voelmaat |
| 2. Sleuf | |

Onderhoud koelsysteem

Het motorscherm reinigen

Onderhoudsinterval: Bij elk gebruik of dagelijks

Verwijder voor elk gebruik eventuele grasresten, vuil of andere verontreiniging van het motorscherm. Dit zal mede zorgen voor een adequate koeling en een correct motortoerental en zal de kans verkleinen dat de motor oververhit raakt en technische schade oploopt (Figuur 56).

De koelribben en uitlaatringen reinigen

Onderhoudsinterval: Om de 100 bedrijfsuren/Jaarlijks
(houd hierbij de kortste periode aan)

1. Schakel de aftakas uit en stel de parkeerrem in werking.
2. Zet de motor af, verwijder het contactsleuteltje en wacht totdat alle bewegende onderdelen tot stilstand zijn gekomen voordat u de bestuurderspositie verlaat.
3. Verwijder de luchtinlaatroosters, de terugloopstarter en de ventilatorbehuizing (Figuur 56).
4. Verwijder vuil en gras van de machineonderdelen.
5. Verwijder de luchtinlaatroosters, de terugloopstarter en de ventilatorbehuizing (Figuur 56).

Onderhoud riemen

Riemen controleren

Onderhoudsinterval: Om de 50 bedrijfsuren

Riemen controleren. Tekenan dat een riem aan het slijten is, zijn: gieren tijdens het draaien van de riem, slippen van de messen tijdens het maaien, gerafelde randen, schroeiplekken en scheuren. Vervang de riem als u deze zaken constateert.

Aandrijfriem van maaidek vervangen

Tekenan dat een riem aan het slijten is, zijn: gieren tijdens het draaien van de riem, slippen van de messen tijdens het maaien, gerafelde randen, schroeiplekken en scheuren. Vervang de riem als u deze zaken constateert.

Belangrijk: De bevestigingen op de deksels van deze machine zijn zo ontworpen dat ze op het deksel blijven zitten nadat de bevestiging is losgemaakt. Draai alle bevestigingen op een deksel een paar slagen losser zodat het deksel loszit maar nog wel bevestigd is en draai de bevestigingen daarna pas helemaal los totdat het deksel eraf komt. Hiermee voorkomt u dat u per ongeluk de bouten van de borgringen losdraait.

1. Schakel de aftakas uit, zet de rijhendels in de vergrendelde neutraalstand en stel de parkeerrem in werking.
2. Zet de motor af, verwijder het contactsleuteltje en wacht totdat alle bewegende onderdelen tot stilstand zijn gekomen voordat u de bestuurderspositie verlaat.
3. Breng het maaidek omlaag naar een maaihoogte van 76 mm.
4. Verwijder de drijfriemkappen en de bijbehorende bouten (Figuur 57).

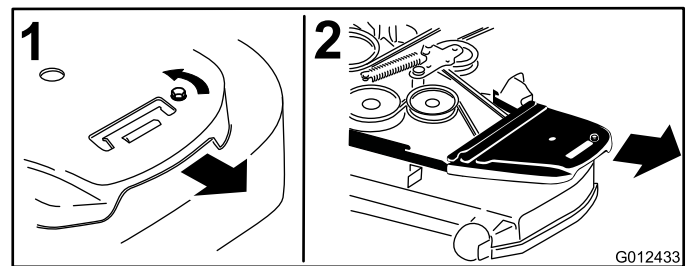

Figuur 57

1. Draai de bout los
2. Verwijder de aandrijfriemkap

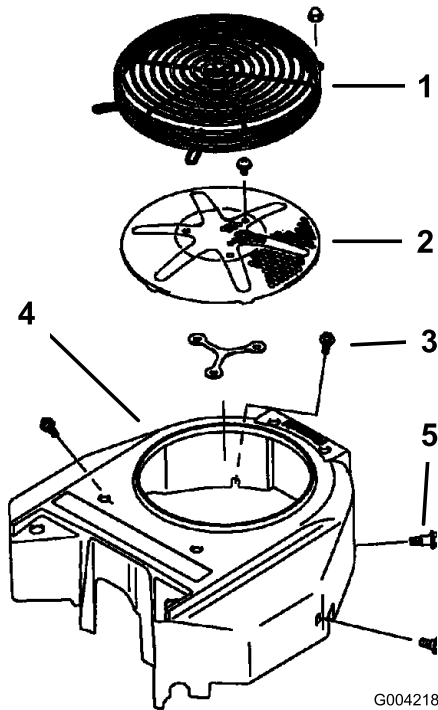

Figuur 56

- | | |
|-----------------------|------------------------|
| 1. Motorscherm | 4. Ventilatorbehuizing |
| 2. Luchtinlaatrooster | 5. Schroef |
| 3. Bout | |

5. Gebruik een ratelsleutel in de vierkante opening in de arm van de spanpoelie om de druk op de veer te verminderen (Figuur 58).
6. Verwijder de riem van de poelies van het maaidek.

7. Verwijder de riemgeleider op de arm van de veerbelaste spanpoelie zoals getoond in Figuur 58.
8. Verwijder de aanwezige riem.
9. Bevestig de nieuwe riem rond de poelies van het maaidek en de koppelingspoelie onder de motor (Figuur 58).

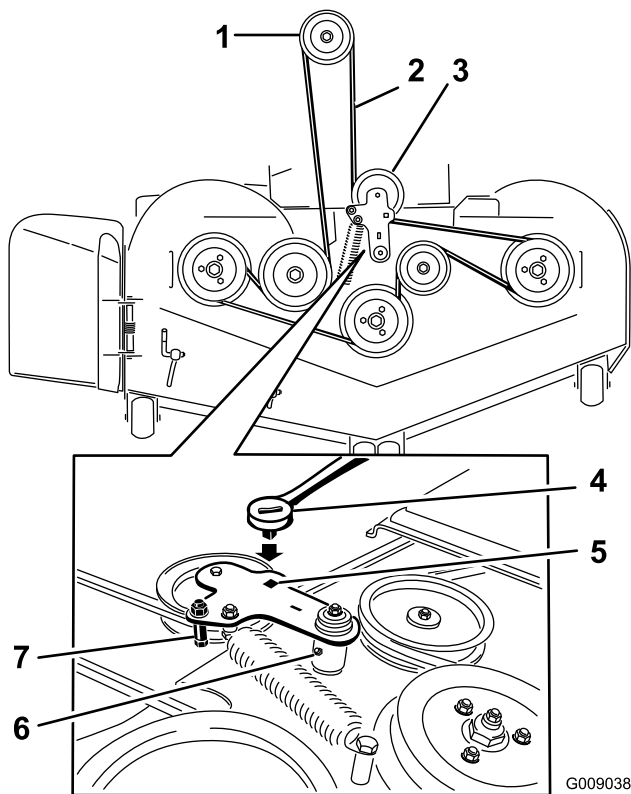

Figuur 58

- | | |
|-----------------------------|---|
| 1. Koppelingspoelie | 5. Vierkante opening in de arm van de poelie (voor de ratelsleutel) |
| 2. Aandrijfriem van maaidek | 6. Smeernippel van poelie |
| 3. Veerbelaste spanpoelie | 7. Riemgeleider |
| 4. Ratelsleutel | |

10. Bevestig de riemgeleider op de arm van de spanpoelie zoals getoond in Figuur 58.
11. Gebruik de ratelsleutel in de vierkante opening en plaats de veer van de spanpoelie (Figuur 58).
Zorg ervoor dat de uiteinden van de veer zich in de ankergroeven bevinden.
12. Plaats de aandrijfriemkappen terug (Figuur 59).

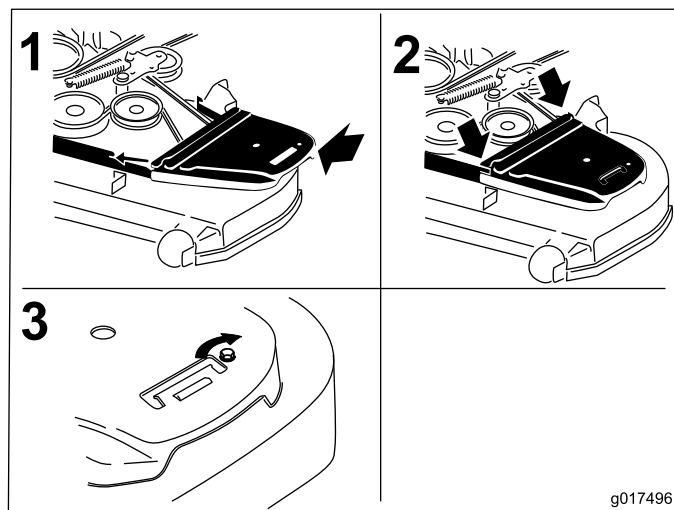

Figuur 59

- | | |
|--|----------------------------|
| 1. Plaats de aandrijfriemkap | 3. Bevestig de bout terug. |
| 2. Schuif de aandrijfriemkap onder de zijrichels | |

Aandrijfriem van de hydraulische pomp vervangen

1. Schakel de aftakas uit en stel de parkeerrem in werking.
2. Zet de motor af, verwijder het contactsleuteltje en wacht totdat alle bewegende onderdelen tot stilstand zijn gekomen voordat u de bestuurderspositie verlaat.
3. Verwijder de aandrijfriem van het maaidek. Zie Aandrijfriem van maaidek vervangen in Onderhoud.
4. Breng de machine omhoog en ondersteun de machine met kriksteunen (Figuur 61).
5. Verwijder de aanslag van de koppeling (zie Figuur 60).

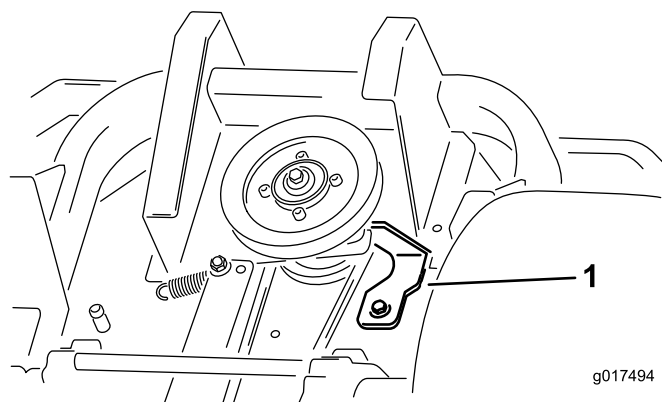

Figuur 60

1. Aanslag van koppeling

6. Haal de spanpoelieveer van de stang (Figuur 61).
7. Verwijder de bestaande riem van de aandrijfpoelies van de hydraulische eenheid en de motorpoelie

- Bevestig de nieuwe riem rond de motorpoelie en de twee aandrijfpoelies.

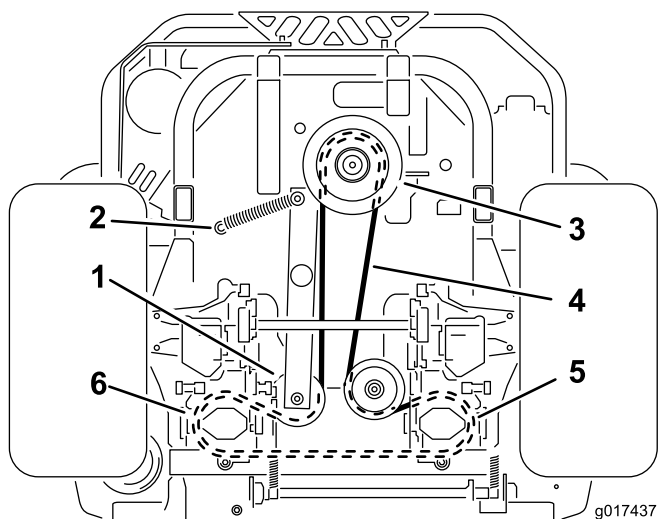

Figuur 61

- | | |
|-----------------------------|--|
| 1. Spanpoelie | 4. Aandrijfriem van pomp |
| 2. Stang van spanpoelieveer | 5. Rechterpoelie van hydraulische pomp |
| 3. Motorpoelie | 6. Linkerpoelie van hydraulische pomp |

- Monteer de aanslag van de koppeling (zie Figuur 60).
- Monteer de aandrijfriem van het maaidek. Zie Aandrijfriem van maaidek vervangen.

Onderhoud bedieningsysteem

De stand van de handgrepen afstellen

Er zijn twee standen voor de handgrepen: hoog en laag. Verwijder de bouten om de hoogte aan te passen voor de bestuurder.

- Schakel de aftakas uit, zet de schakelhendels in de neutraalstand en stel de parkeerrem in werking.
- Zet de motor af, verwijder het contactsleuteltje en wacht totdat alle bewegende onderdelen tot stilstand zijn gekomen voordat u de bestuurderspositie verlaat.
- Draai de bouten en flensmoeren van de hendels los (Figuur 62).
- Zet de hendels in de lengterichting door deze naar elkaar in de neutraalstand te brengen. Schuif de hendels tot ze op één lijn staan en draai de bouten vast (Figuur 63).

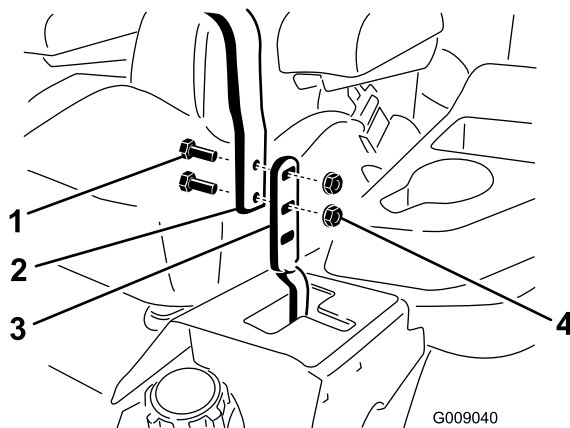

Figuur 62

- | | |
|--------------|--------------|
| 1. Bout | 3. Rijhendel |
| 2. Handgreep | 4. Moer |

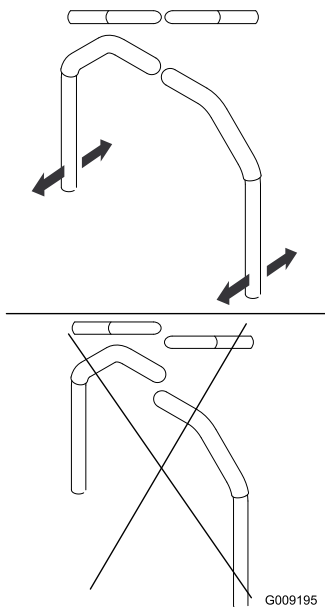

Figuur 63

Het rijhendelmechanisme afstellen

Het mechanisme van de pompbediening bevindt zich aan beide zijden van de stoel. Als u het pompmechanisme draait met een momentsleutel van 1/2 inch kunt u de machine nauwkeurig afstellen zodat deze niet beweegt in de neutraalstand. Alleen afstellingen uitvoeren voor de neutraalstand.

⚠ WAARSCHUWING

De motor moet lopen en de aandrijfwielen moeten draaien zodat u aanpassingen kunt uitvoeren. Contact met bewegende onderdelen of hete oppervlakken kan lichamelijk letsel veroorzaken.

Houd vingers, handen en kleding uit de buurt van draaiende onderdelen en hete oppervlakken.

1. Voordat u de motor start, moet u het voetpedaal indrukken en de maaihogtepen verwijderen. Breng het maaidek omlaag tot de grond.
2. Breng de achterkant van de machine omhoog en plaats deze op kriksteunen (een gelijkwaardige ondersteuning) totdat de aandrijfwielen vrij kunnen ronddraaien.
3. Verwijder de elektrische aansluiting van de veiligheidsschakelaar die zich onder het onderste kussen van de stoel bevindt. De schakelaar maakt onderdeel uit van de stoelconstructie.
4. Bevestig **tijdelijk** een startkabel over de polen van de aansluiting van de hoofdkabelboom.
5. Start de motor. **De rem moet in werking zijn gesteld en de rijhendels naar buiten om de motor**

te starten. De bestuurder hoeft niet in de stoel te zitten vanwege de gebruikte startkabel. Laat de motor volgas lopen en zet de rem vrij.

6. Laat de machine minimaal 5 minuten draaien met de rijhendels op volledige snelheid vooruit om de hydraulische vloeistof op bedrijfstemperatuur te brengen.
- Opmerking:** Zet de rijhendel in neutraal als u aanpassingen dient uit te voeren.
7. Zet de rijhendels in de neutraalstand. Pas de lengte van de pompbedieningsstangen aan door de twee borgmoeren los te draaien en de stelmoer in de juiste richting te draaien tot de wielen licht gaan kruipen in de achteruitstand (Figuur 64). Zet de rijhendels in de achteruitstand en oefen lichte druk uit op de hendel zodat de veren de hendels terugduwen in de neutraalstand. De wielen moeten ophouden met draaien of aan kruipen in de achteruitstand.
 8. Draai de twee contraoeren vast tegen de stelmoer (Figuur 64).

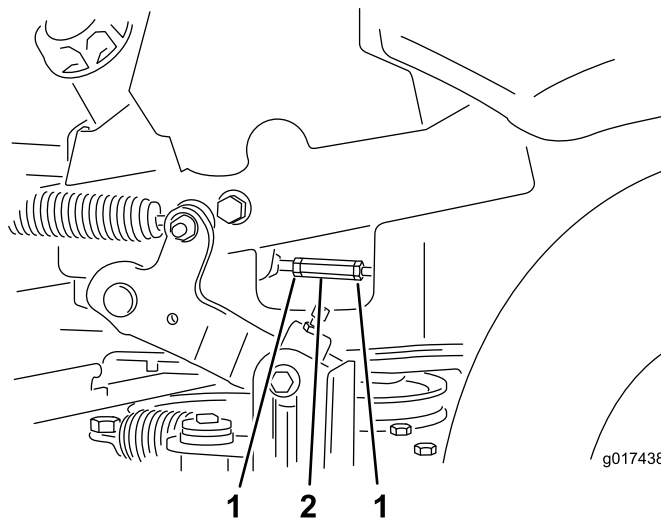

Figuur 64

1. Contraoer
2. Stelmoer

9. Schakel de machine uit. Verwijder de startkabel van de kabelboom en sluit de connector weer aan op de stoelschakelaar.
10. Haal de kriksteunen weg.
11. Breng het maaidek omhoog en plaats de maaihogtepen.
12. Controleer of de machine niet kruipt in de neutraalstand als de parkeerremmen in werking zijn gesteld.

De rijhendeldemper afstellen

De bovenste montagebout van de demper kan worden afgesteld om een betere weerstand van de rijhendels te verkrijgen. Zie Figuur 65 voor montage-opties.

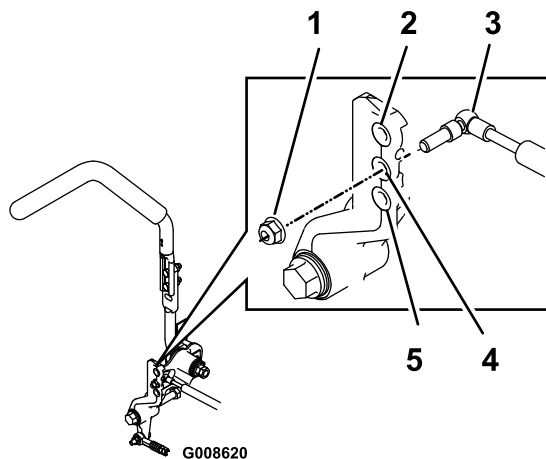

Figuur 65

Rechter rijhendel afgebeeld

1. Draai de borgmoer vast met een torsie van 23 Nm. De bout moet uit het einde van de borgmoer steken na het vastdraaien.
2. Meeste weerstand (stevigste gevoel)
3. Demper
4. Gemiddelde weerstand (gemiddeld gevoel)
5. Minste weerstand (zachtste gevoel)

Het scharnierpunt van de neutraalstand van de rijhendel afstellen

De flensmoer kan worden afgesteld om een betere weerstand van de rijhendel te verkrijgen als u de hendel in de neutrale vergrendelstand zet. Zie Figuur 66 voor afstelopties.

1. Draai de contraoer los.
2. Draai de flensmoer naar wens vaster of losser.
Draai de flensmoer vast voor meer weerstand.
Draai de flensmoer los voor minder weerstand.
3. Draai de contraoer vast.

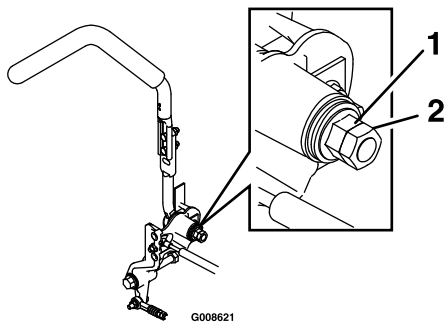

Figuur 66

1. Flensmoer
2. Contraoer

Onderhoud hydraulisch systeem

Het hydraulische systeem een onderhoudsbeurt geven

Type hydraulische vloeistof: Toro® HYPR-OIL™ 500 hydraulische vloeistof of Mobil® 1 15W-50.

Belangrijk: Gebruik de voorgeschreven vloeistof. Andere vloeistoffen kunnen schade aan het systeem veroorzaken.

Peil van hydraulische vloeistof controleren

Onderhoudsinterval: Om de 25 bedrijfsuren

1. Laat de hydraulische olie afkoelen. Controleer het oliepeil terwijl de vloeistof koud is.
2. Controleer de expansietank en vul indien nodig bij met Toro® HYPR-OIL™ 500 hydraulische olie tot de VOL KOUD streep.

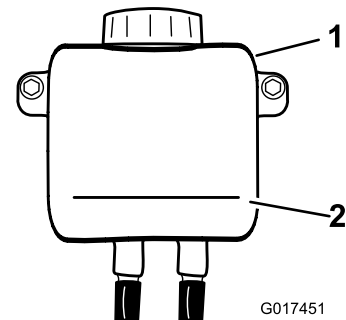
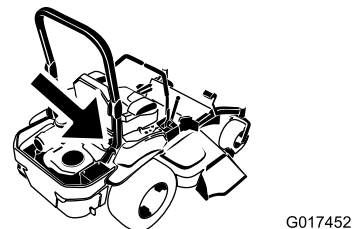

Figuur 67

1. Expansietank
2. VOL KOUD streep

Hydraulische vloeistof verversen en filter vervangen

Het filter vervangen en de olie verversen moet op hetzelfde moment gebeuren. De olie **niet** hergebruiken. Zodra het nieuwe filter is geplaatst en de olie is toegevoegd moet het systeem worden ontluicht.

Het ontluichtingsproces moet worden herhaald tot de olie tot de VOL KOUD-streep in de tank reikt. **Als deze procedure niet goed wordt uitgevoerd, kan dit leiden tot onherstelbare schade aan het transaxlesysteem.**

Filters uit het hydraulische systeem verwijderen

1. Zet de motor af, wacht tot alle bewegende onderdelen tot stilstand zijn gekomen en laat de motor afkoelen. Verwijder het sleuteltje en stel de parkeerrem in werking.
2. Locatie van het filter en de beschermingen op elk transaxle-aandrijfsysteem (Figuur 68). Verwijder de drie schroeven waarmee de filterbeschermingen zijn bevestigd.

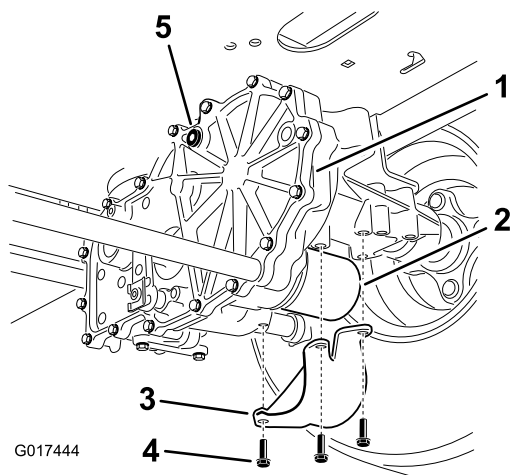

G017444

Figuur 68

Rechterkant getoond

- | | |
|--------------------------|---------------------|
| 1. Transaxle-aandrijving | 4. Schroeven |
| 2. Oliefilter | 5. Ontluchtungsplug |
| 3. Filterbescherming | |

3. Reinig voorzichtig de omgeving van de filters. Het is zeer belangrijk dat er geen vuil of verontreiniging in het hydraulische systeem terechtkomt.
4. Plaats een opvangbak onder het filter om de olie op te vangen die wegloopt zodra het filter en de ontluichtingspluggen worden verwijderd.
5. Verwijder de ontluichtingsplug op elke transmissie
6. Schroef het filter los om deze te verwijderen laat de olie uit het aandrijfsysteem lopen.

Herhaal deze procedure voor beide filters.

Hydraulische filter monteren

Onderhoudsinterval: Na de eerste 50 bedrijfsuren

Om de 400 bedrijfsuren

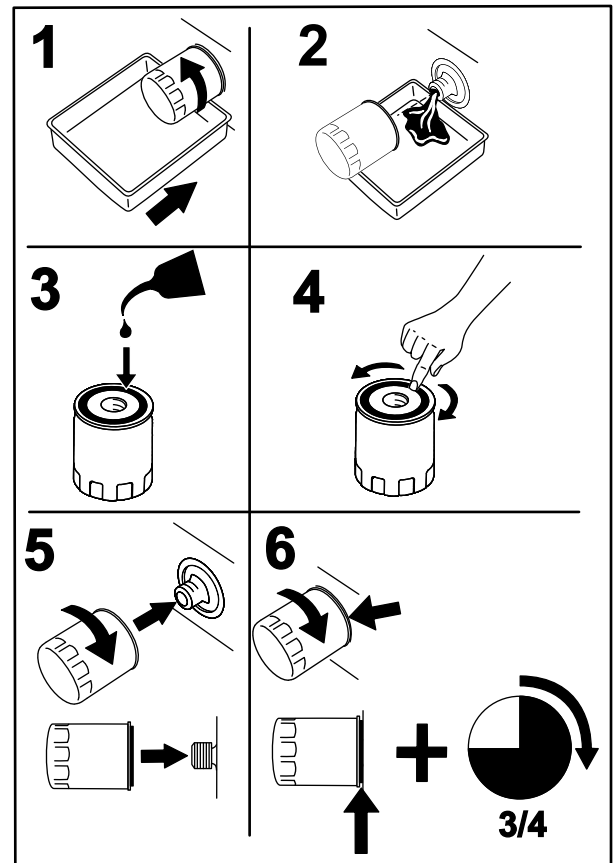

G008748

Figuur 69

1. Breng een dun laagje olie aan op de rubberen pakking van elk filter.
2. Draai het filter rechtsonder totdat de rubberen pakking contact maakt met het filtertussenstuk en zet het filter vervolgens nog een extra 3/4 tot volledige slag vast. Herhaal dit bij het andere filter
3. Monteer de filterbescherming terug op de plaats waar deze eerder verwijderd is. Gebruik de drie schroeven om de filterbescherming te monteren.
4. Controleer of de ventilatiepluggen zijn verwijderd voordat u olie gaat bijvullen.
5. Giet langzaam de gespecificeerde olie in de expansietank totdat er olie uit **een** van de openingen voor de ontluichtingspluggen komt. Stop met olie bijgieten en monteer deze ontluichtingsplug. Draai de plug vast met een torsie van 20,3 Nm.
6. Ga verder met het vullen van de expansietank tot er olie uit de andere ontluichtingsplug van de tweede transmissie komt. Stop met olie bijgieten en monteer

deze ontluuchtingsplug. Draai de plug vast met een torsie van 20,3 Nm.

7. Ga verder met het vullen van de expansietank tot de olie de markering FULL COLD bereikt in de expansietank. Ga verder met het gedeelte Hydraulisch systeem ontluuchten.

Belangrijk: Als u de procedure *Hydraulisch systeem ontluuchten* niet uitvoert nadat de filters zijn vervangen en de olie is ververs, kan dit leiden tot onherstelbare schade aan het transaxlesysteem.

achteren kan bewegen, zit er geen lucht meer in de transaxle.

4. Controleer voor de laatste keer het oliepeil in de expansietank. Indien nodig bijvullen met de gespecificeerde vloeistof totdat het peil de VOL KOUD-streep op de expansietank bereikt.

Hydraulisch systeem ontluuchten

1. Breng de achterkant van de machine omhoog en plaats deze op kriksteunen (of zorg voor een gelijkwaardige ondersteuning) totdat de aandrijfwielen vrij kunnen ronddraaien.

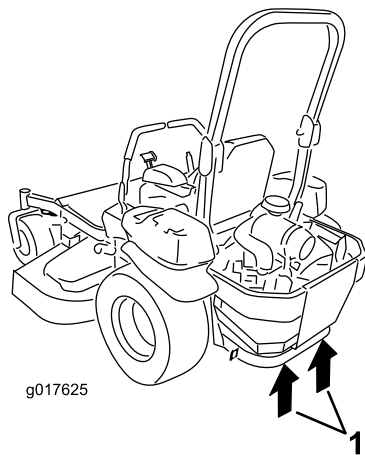

Figuur 70

1. Opkrikpunten

2. Neem plaats in de gebruikerspositie Start de motor en zet de gashendel vooruit op halfgas. Schakel de parkeerrem uit.
 - A. Zet de omloophendels in de stand om de machine te duwen, raadpleeg het gedeelte Machine met de hand duwen in de gebruiksaanwijzing. Zet de omloopkleppen open en laat de motor lopen, beweeg de rijhendels langzaam (5 of 6) keer naar voren en naar achteren.
 - B. Zet de omloophendels in de stand om de machine te bedienen. Zet de omloopklep dicht en laat de motor lopen; beweeg de rijhendels langzaam (5 of 6 keer) naar voren en naar achteren.
 - C. Zet de motor af en controleer het vloeistofpeil in de expansietank. Blijf bijvullen met de gespecificeerde vloeistof totdat het peil de VOL KOUD-streep op de expansietank bereikt.
3. Herhaal stap 2 totdat alle lucht uit het systeem is verwijderd.

Als de transaxle zonder abnormale geluiden werkt en bij een normaal toerental soepel naar voren en naar

Onderhoud van het maaidek

Maaidek horizontaal stellen

De machine instellen

Opmerking: Zorg ervoor dat de machine horizontaal staat voordat u de maaihogte instelt.

1. Plaats de maaimachine op een horizontaal oppervlak.
2. Schakel de aftakas uit, zet de rijhendels in de vergrendelde neutraalstand en stel de parkeerrem in werking.
3. Zet de motor af, verwijder het contactsleuteltje en wacht totdat alle bewegende onderdelen tot stilstand zijn gekomen voordat u de bestuurderspositie verlaat.
4. Controleer de spanning van de banden. Pomp indien nodig de banden op tot 0,9 bar.
5. Stel het maaidek in op een maaihogte van 76 mm.

Maaidek horizontaal stellen

1. Plaats de maaimachine op een horizontaal oppervlak.
2. Zet de motor af, wacht tot alle bewegende delen tot stilstand zijn gekomen en verwijder het contactsleuteltje. Stel de parkeerrem in werking.
3. Controleer de bandenspanning van de aandrijfbanden. De juiste bandenspanning bedraagt 0,9 bar. Pas de spanning indien nodig aan.
4. Plaats de transportvergrendeling in de vergrendelstand.
5. Druk het voetpedaal helemaal naar voren en het maaidek zal worden vergrendeld in de transportstand van 14 cm (Figuur 71).

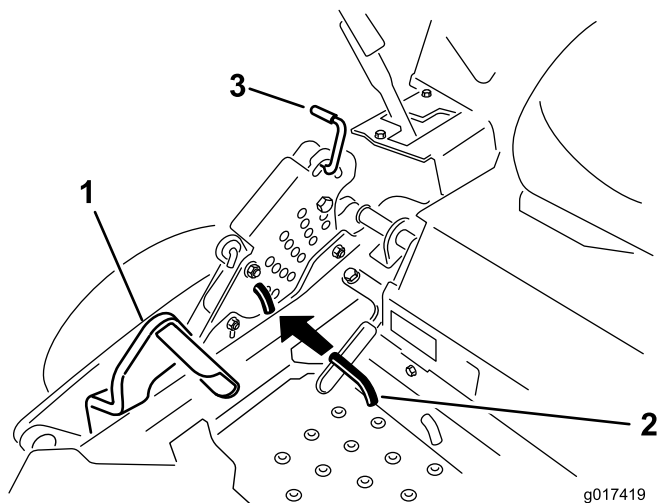

Figuur 71

1. Voetpedaal
2. Maaihogtepen
3. Transportvergrendeling

6. Plaats de maaihogtepen in de maaihogtestand van 7,6 cm.
7. Ontgrendel de transportvergrendeling en laat het dek zakken tot de gewenste maaihogte.
8. Breng het uitwerpkanaal omhoog.
9. Meet aan beide zijden van het maaidek vanaf het horizontale oppervlak tot de voorste punt van het maaiemes (punt A). De afstand moet 7,6 cm bedragen (Figuur 72).

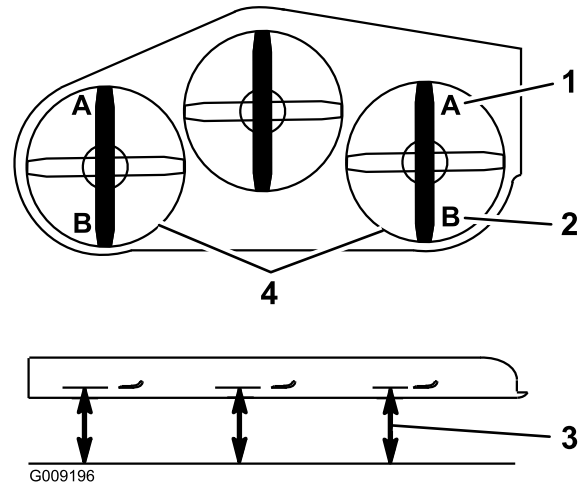

Figuur 72

1. Afstand van 7,6 cm bij A is juist
2. 8,3 cm bij B is juist
3. Meet hier vanaf de punt van het mes tot aan het harde oppervlak
4. Meet bij punt A en B aan beide zijden

10. Draai indien nodig de getande Whiz Lock-moer aan de zijkant van de gaffel en de borgmoer bovenaan los. Regel de stelschroef fijn af om een hoogte te verkrijgen van 7,6 mm (zie Figuur 73).

Om te verhogen draait u de stelschroef rechtsom en om te verlagen draait u de schroef linksom.

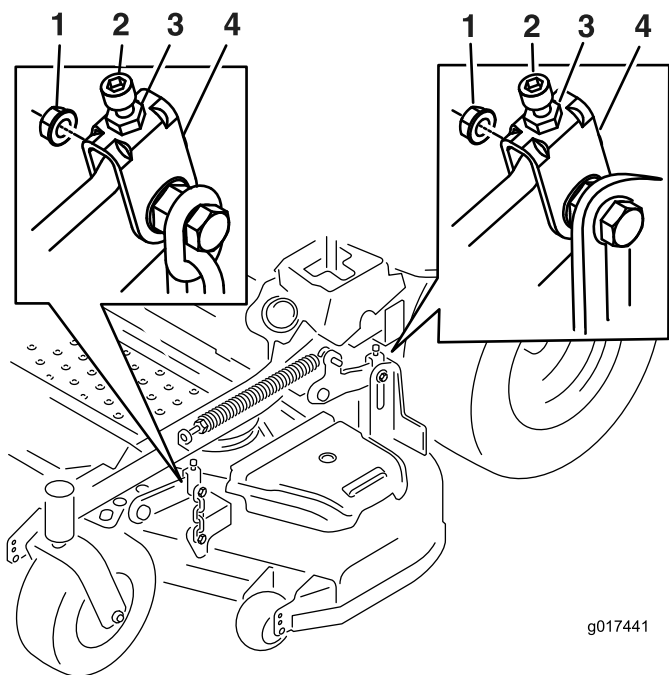

Figuur 73

- | | |
|---------------------------|----------------|
| 1. Getande Whiz Lock-moer | 3. Contra-moer |
| 2. Stelschroef | 4. Gaffel |

11. Als de afstellingen van de koppelingen van het voorste maaidek niet voldoende is om de maaihogte goed in te stellen, kunt u de enkelpuntsafstelling gebruiken om de afstelling nauwkeurig uit te voeren.
12. Om het enkelpuntssysteem af te stellen, moet u de twee bouten onderaan de maaihogteplaat losdraaien. Zie Figuur 74.

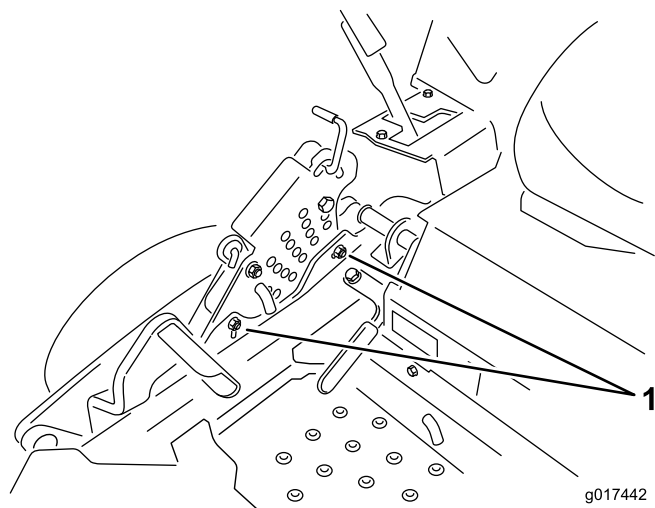

Figuur 74

1. Bouten aan de onderzijde van de maaihogteplaat

13. Als het maaidek te laag is, draai dan de bout van het enkelpuntssysteem rechtsom. Als het maaidek te hoog is, draai dan de bout van het enkelpuntssysteem linksom (Figuur 75).

Opmerking: Draai de bout van het enkelpuntssysteem losser of vaster tot de montagebouten van de maaihogteplaat ongeveer 1/3 van de lengte in de sleuven kunnen bewegen. Hierdoor ontstaat er ruimte voor afstelling omhoog of omlaag van de vier maaidekkoppelingen.

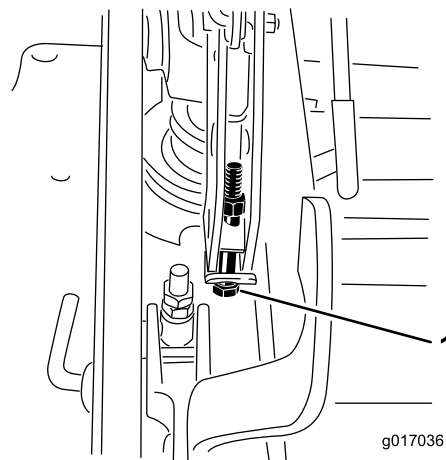

Figuur 75

1. Bout enkelpuntssysteem

14. Draai de twee bouten aan de onderzijde van de maaihogteplaat vast (Figuur 74). Vastdraaien met een torsie van 37-45 Nm.

Opmerking: In de meeste omstandigheden moet het mes aan de achterzijde 6,4 mm hoger worden ingesteld dan de voorzijde.

15. Meet aan beide zijden van het maaidek vanaf het horizontale oppervlak tot de achterste punt van het maaimes (punt B). De afstand moet 8,3 cm bedragen (Figuur 72).
16. Regel de stelschroef fijn af om een hoogte te verkrijgen van 8,3 mm (zie Figuur 73).
Om te verhogen draait u de schroef rechtsom en om te verlagen draait u de schroef linksom.
17. Meet en pas aan tot alle vier de zijden op de juiste hoogte zijn ingesteld. Draai alle moeren van de hefarmen vast.
18. Breng het uitwerpkanaal omlaag.

Onderhoud van de maaimessen

Zorg gedurende het hele maaiseizoen voor scherpe maaimessen. Scherpe messen snijden het gras goed af zonder het te scheuren of te kwetsen. Door scheuren en kwetsen wordt het gras bruin aan de randen, waardoor het langzamer groeit en gevoeliger is voor ziekten.

Controleer elke dag of de maaimessen scherp zijn en of ze versleten of beschadigd zijn. Vijl regelmatig kerven en inkepingen weg en slijp de messen indien dit nodig is. Als

een mes beschadigd of versleten is, moet u dit onmiddellijk vervangen door een origineel TORO-mes. Om het slijpen en vervangen te vergemakkelijken, is het handig extra messen in voorraad te hebben.

⚠ GEVAAR

Een versleten of beschadigd mes kan breken en een stuk van het mes kan worden uitgeworpen in de richting van de gebruiker of omstanders en ernstig lichamelijk of dodelijk letsel toebrengen.

- Controleer op gezette tijden het maaimes op slijtage of beschadigingen.
- Vervang een versleten of beschadigd mes.

Vóór controle en onderhoud van de maaimessen

Parkeer de machine op een horizontaal oppervlak, schakel de aftakas uit en stel de parkeerrem in werking. Draai het contactsleuteltje op UIT. Verwijder het sleuteltje.

De maaimessen controleren

Onderhoudsinterval: Bij elk gebruik of dagelijks

1. Controleer de snijranden (Figuur 76). Als de snijranden niet scherp zijn of inkepingen vertonen, moet u de messen verwijderen en deze slijpen. Zie Maaimessen slijpen.
2. Controleer de messen, met name het gebogen deel (Figuur 76). Als u beschadiging, slijtage of groefvorming in dit deel constateert (Figuur 76), moet u het mes direct vervangen.

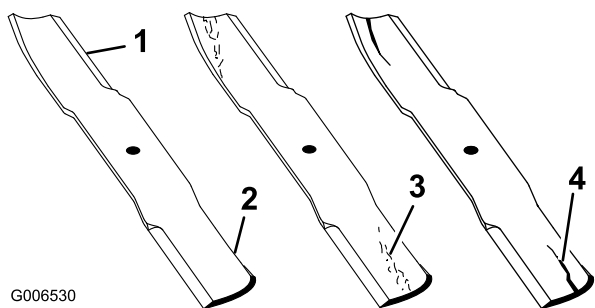

Figuur 76

- | | |
|-----------------|--------------------------|
| 1. Snijrand | 3. Slijtage/sleufvorming |
| 2. Gebogen deel | 4. Scheur |

Controle op kromme messen

1. Schakel de aftakas uit, zet de rijkhendels in de vergrendelde neutraalstand en stel de parkeerrem in werking.
2. Zet de motor af, verwijder het contactsleuteltje en wacht totdat alle bewegende onderdelen tot stilstand zijn gekomen voordat u de bestuurderspositie verlaat.

3. Draai de messen totdat de uiteinden in de lengterichting liggen (Figuur 77). Meet de afstand tussen een horizontaal oppervlak en de snijrand, stand A, van de messen (Figuur 77). Noteer deze afstand.

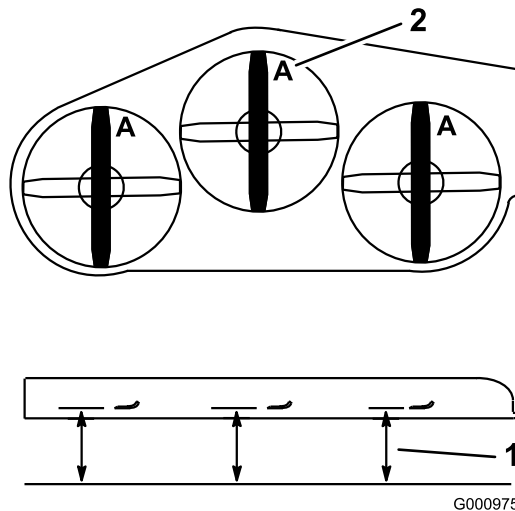

Figuur 77

1. Meet hier de afstand van het mes tot het harde oppervlak
2. Stand A

4. Draai de tegenovergestelde uiteinden van de messen naar voren.
5. Meet de afstand tussen een horizontaal oppervlak en de snijrand van de messen op dezelfde plaats als in bovengenoemde stap 3. Het verschil tussen de afstanden die zijn gemeten bij stap 3 en stap 4 mag niet meer dan 3 mm zijn. Als dit verschil meer bedraagt dan 3 mm, is het mes krom en moet het worden vervangen; zie Maaimessen verwijderen en Maaimessen monteren.

⚠ WAARSCHUWING

Een krom of beschadigd mes kan breken en u of omstanders ernstig letsel toebrengen.

- Vervang altijd een krom of beschadigd mes door een nieuw mes.
- Vijl of maak nooit scherpe inkepingen in de snijranden of het oppervlak van het mes.

Maaimessen verwijderen

Een mes moet worden vervangen als u vast voorwerp heeft geraakt, of als het mes uit balans of krom is. Om de beste prestaties te verkrijgen en er zeker van te zijn dat de machine altijd veilig kan worden gebruikt, moet u ter vervanging uitsluitend originele Toro-messen gebruiken. Gebruik ter vervanging nooit messen van andere fabrikanten omdat dit in strijd kan zijn met de veiligheidsnormen.

1. Breng een steeksleutel (1-1/2 inch) aan op het zeskantige uiteinde van de spil om deze vast te houden.

2. Verwijder de mesbout, de klemring en het mes van de spilas (Figuur 78).

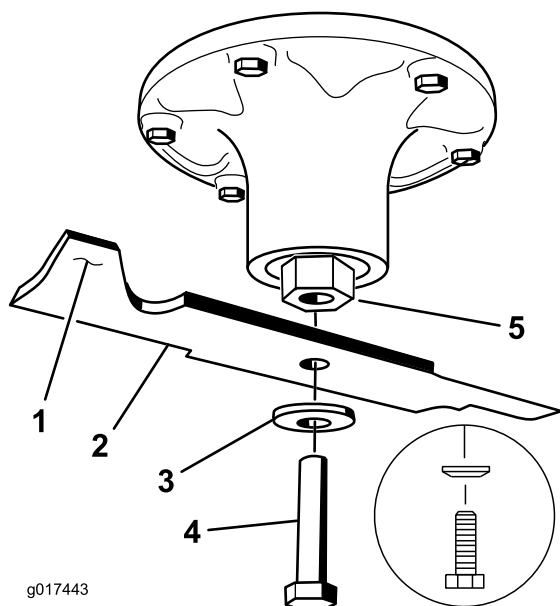

Figuur 78

- | | |
|------------------------|----------------------------------|
| 1. Vleugel van het mes | 4. Mesbout |
| 2. Mes | 5. Zeskantig uiteinde van spilas |
| 3. Klemring | |

balans is, moet u wat metaal afvijlen van het uiteinde van de vleugel (Figuur 81). Herhaal dit indien nodig totdat het mes in balans is.

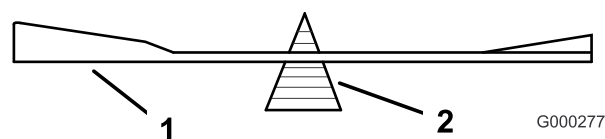

Figuur 80

- | | |
|--------|--------------|
| 1. Mes | 2. Mesbalans |
|--------|--------------|

Maaimessen monteren

Belangrijk: Het gebogen deel van het mes moet naar de binnenzijde van de maaikast wijzen om een goede maaikwaliteit te garanderen.

1. Breng een steeksleutel (1-1/2 inch) aan op het zeskantige uiteinde van de spilas om deze vast te houden.
2. Monteer het mes, de veerschijf en de mesbout. De conus van de veerschijf moet worden gemonteerd op de boutkop (Figuur 81). Draai de mesbout vast met een torsie van 115–149 Nm.

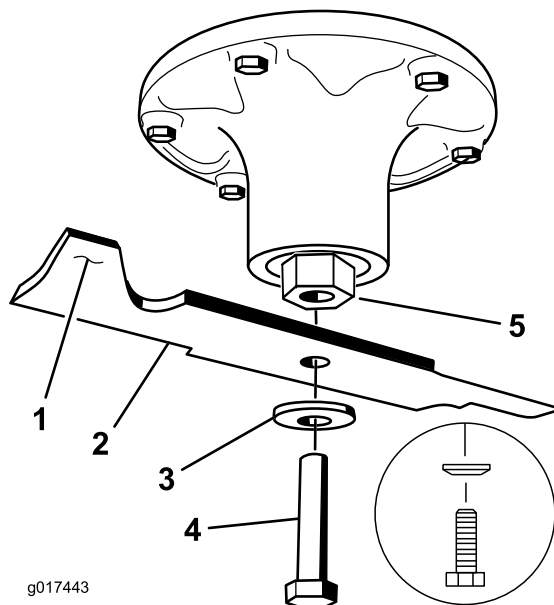

Figuur 81

- | | |
|------------------------|----------------------------------|
| 1. Vleugel van het mes | 4. Mesbout |
| 2. Mes | 5. Zeskantig uiteinde van spilas |
| 3. Veerschijf | |

De maaimessen slijpen

⚠ WAARSCHUWING

Als het mes wordt geslepen, kunnen delen van het mes worden weggeslingerd en ernstig letsel veroorzaken.

Draag goede oogbescherming als u een mes slijpt.

1. Gebruik een vijl om de snijranden aan beide uiteinden van het mes te slijpen (Figuur 79). Houd daarbij de oorspronkelijke hoek in stand. Het mes blijft in balans als u van beide snijranden dezelfde hoeveelheid materiaal verwijdert.

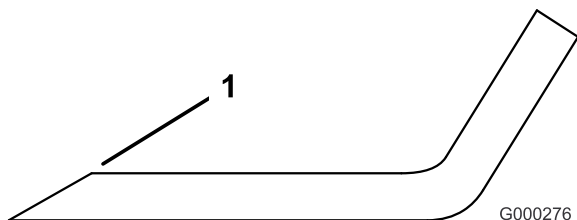

Figuur 79

1. Onder oorspronkelijke hoek slijpen

2. Controleer de balans van het mes met een mesbalans (Figuur 80). Als het mes horizontaal blijft, is het in balans en geschikt voor gebruik. Als het mes niet in

Maaidek verwijderen

Voordat u onderhoud uitvoert op het maaidek of het maaidek verwijdert, moet u de veerbelaste armen van het maaidek vergrendelen.

1. Zet de motor af, wacht tot alle bewegende delen tot stilstand zijn gekomen en verwijder het contactsleuteltje. Stel de parkeerrem in werking.
2. Verwijder de maaihoogtepen en breng het maaidek omlaag naar de grond.
3. Plaats de maaihoogtepen in de maaihoogtestand van 7,6 cm.
4. Verwijder de aandrijfriemkappen.
5. Hef het vloerdeel op en steek een momentsleutel in de vierkante opening in de spanpoelie (Figuur 82).
6. Draai de spanpoelie van het maaidek rechtsom en verwijder de aandrijfriem van het maaidek (Figuur 82).

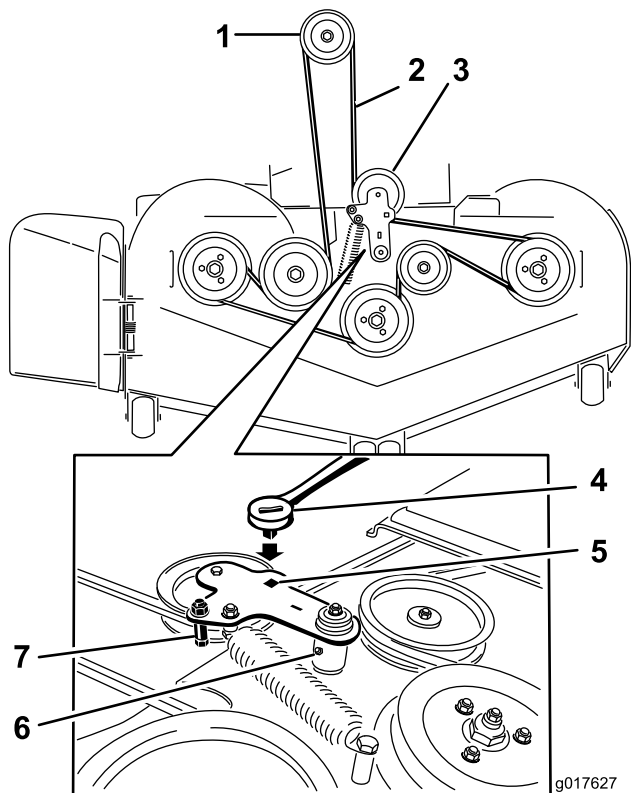

Figuur 82

- | | |
|-----------------------------|---|
| 1. Koppelingspoelie | 5. Vierkante opening in de arm van de poelie (voor de ratelsleutel) |
| 2. Aandrijfriem van maaidek | 6. Smeernippel van poelie |
| 3. Veerbelaste spanpoelie | 7. Riemgeleider |
| 4. Ratelsleutel | |

7. Verwijder de bevestigingsmaterialen aan beide zijden van het maaidek zoals wordt getoond in Figuur 83 en bewaar deze materialen.

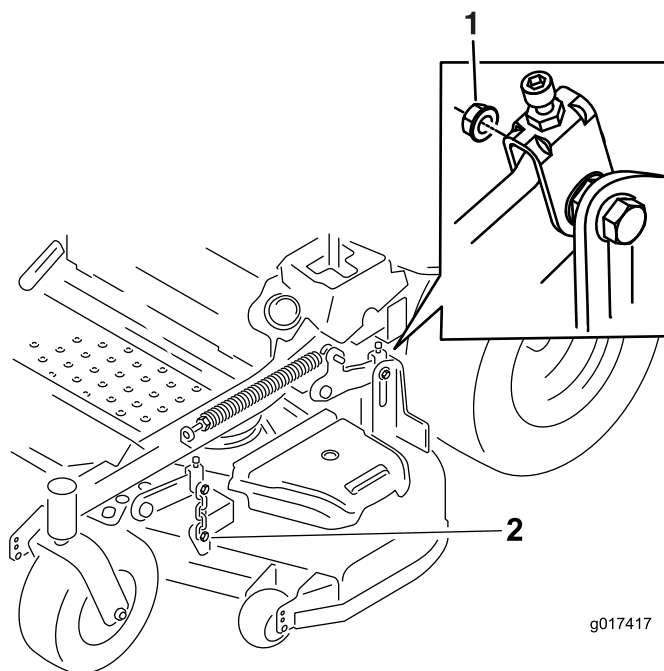

g017417

Figuur 83

1. Verwijder de borstbout en moer van de hefinrichting van het achterste maaidek.
2. Verwijder de borstbout en moer van de hefinrichting van het voorste maaidek.

8. Schuif het maaidek naar rechts uit de machine.

Grasgeleider vervangen

⚠ WAARSCHUWING

Als een uitwerpopening niet is afgesloten, kan het maaidek voorwerpen in de richting van de bestuurder of omstanders werpen. Dit kan ernstig letsel veroorzaken. Daarnaast kunt u ook in contact komen met het mes.

Gebruik de maaimachine nooit zonder afdekplaat, mulchplaat, grasgeleider of grasvanger.

1. Verwijder de borgmoer, bout, veer en afstandstuk waarmee de bevestigingen van de grasgeleider vastzitten op de draaibeugels (Figuur 84). Verwijder een beschadigde of versleten grasgeleider.

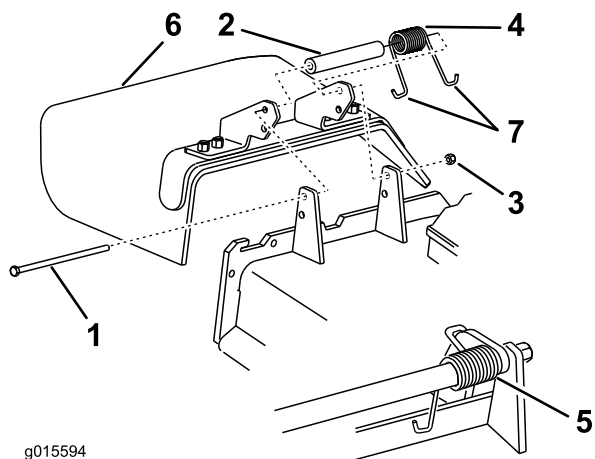

Figuur 84

- | | |
|-----------------|-----------------------------------|
| 1. Bout | 5. Gemonteerde veer |
| 2. Afstandsstuk | 6. Grasgeleider |
| 3. Borgmoer | 7. J-vormig haakuiteinde van veer |
| 4. Veer | |

-
- Plaats een afstandsstuk en de veer op de grasgeleider. Plaats een **J-vormig** uiteinde van de veer achter de rand van het maaidek.

Opmerking: Zorg ervoor dat één **J**-vormige einde van de veer is gemonteerd achter de rand van het maaidek voordat u de bout plaatst zoals wordt aangegeven in Figuur 84.

- Monteer de bout en de moer. Plaats één **J**-vormig haakeind van de veer om de grasgeleider (Figuur 84).

Belangrijk: De grasgeleider moet kunnen draaien. Klap de geleider helemaal omhoog en controleer of deze volledig omlaag draait.

Reiniging

Onderkant van het maaidek reinigen

Onderhoudsinterval: Bij elk gebruik of dagelijks

- Schakel de aftakas uit, zet de rijhendels in de vergrendelde neutraalstand en stel de parkeerrem in werking.
- Zet de motor af, verwijder het contactsleuteltje en wacht totdat alle bewegende onderdelen tot stilstand zijn gekomen voordat u de bestuurderspositie verlaat.
- Breng het maaidek omhoog in de transportstand.

Afvalverwijdering

Motorolie, hydraulische vloeistof en motorkoelvloeistof verontreinigen het milieu. Verwijder deze stoffen volgens de plaatselijke voorschriften.

Stalling

Reinigen en opslaan

1. Schakel de aftakasschakelaar uit, stel de parkeerrem in werking en draai het contact sleuteltje naar de stand Uit. Verwijder het sleuteltje.
2. Maaisel, vuil en vet van de buitenkant van de gehele machine verwijderen, met name van de motor en het hydraulische systeem. Vuil en kaf van de buitenkant van de cilinder, de koelribben van de cilinderkop en de ventilatorbehuizing verwijderen.

Belangrijk: U kunt de machine met een mild reinigingsmiddel en water wassen. Was de machine nooit met een hogedrukreiniger. Gebruik niet te veel water, vooral niet in de buurt van het bedieningspaneel, de motor, de hydraulische pompen en de accu.

3. Controleer de rem, zie Onderhoud van de rem in het gedeelte Onderhoud.
4. Voer onderhoud uit op het luchtfilter, raadpleeg Onderhoud van het luchtfilter in het gedeelte Onderhoud.
5. Smeer de machine, raadpleeg Smeren in het gedeelte Onderhoud.
6. Voer onderhoud uit op het carter, raadpleeg Motorolie verversen in het gedeelte Onderhoud.
7. Controleer de bandendruk, zie Bandenspanning controleren in het gedeelte Onderhoud.
8. Voer onderhoud uit op de hydraulische filters, raadpleeg Het hydraulische systeem een onderhoudsbeurt geven in het gedeelte Onderhoud.
9. Controleer de accu, zie Onderhoud van de accu in het gedeelte Onderhoud.
10. Schraap dik aangekoekt gras en vuil van de onderkant van de maaimachine. Spoel vervolgens de machine schoon met een tuinslang.

Opmerking: Laat de machine lopen met de aftakas ingeschakeld en de motor op hoog stationair gedurende 2 tot 5 minuten na het wassen.

11. Controleer de staat van de messen, zie Onderhoud van de maaimessen in het gedeelte Onderhoud.
12. Wanneer de machine langer dan 30 dagen niet wordt gebruikt, moet deze worden voorbereid op stalling. De machine wordt als volgt voorbereid op stalling:

- A. Voeg een stabilizer/conditioner op aardoliebasis toe aan de brandstof in de tank. Volg de mengvoorschriften van de fabrikant van de stabilizer op. Gebruik geen stabilizer op alcoholbasis (ethanol of methanol).

Opmerking: Stabilizer/conditioner werkt het best als het met verse brandstof wordt gemengd en altijd wordt gebruikt.

- B. Laat de motor vijf minuten lopen om de stabilizer/conditioner door het brandstofsysteem te verspreiden.
- C. Zet de motor af, laat deze afkoelen en tap de brandstoftank af, zie Onderhoud van de brandstoftank in het gedeelte Onderhoud.
- D. Motor opnieuw starten en laten lopen totdat deze afslaat.
- E. U moet brandstof op de juiste wijze afvoeren. Verwerk deze volgens de plaatselijk geldende voorschriften.

Belangrijk: Brandstof waaraan stabilizer/conditioner is toegevoegd, niet langer dan 90 dagen bewaren.

13. Controleer alle bouten, schroeven en moeren en draai deze vast. Repareer of vervang beschadigde delen.
14. Werk alle krassen en beschadigingen van de lak bij. Bijwerkklak is verkrijgbaar bij een erkende servicedealer.
15. Stal de machine in een schone, droge garage of opslagruimte. Verwijder het sleuteltje uit het contact en bewaar dit buiten bereik van kinderen of onbevoegde personen. Dek de machine af om deze te beschermen en schoon te houden.

Problemen, oorzaak en remedie

Probleem	Mogelijke oorzaak	Remedie
De startmotor slaat niet aan.	<ol style="list-style-type: none"> 1. De aftakasschakelaar is ingeschakeld. 2. De parkeerrem is niet in werking. 3. Aandrijfhendels bevinden zich niet in de vergrendelde neutraalstand. 4. De bestuurder zit niet op de bestuurdersstoel. 5. De accu is leeg. 6. De elektrische aansluitingen zijn gecorrodeerd of zitten los. 7. Een zekering is doorgebrand. 8. Relais of schakelaar defect. 	<ol style="list-style-type: none"> 1. Schakel de aftakasschakelaar uit. 2. De parkeerrem in werking stellen. 3. Zorg ervoor dat de aandrijfhendels zich in de vergrendelde neutraalstand bevinden. 4. Plaats nemen op de bestuurdersstoel. 5. Accu opladen. 6. Controleer of de elektrische aansluitingen goed contact maken. 7. De zekering vervangen. 8. Neem contact op met een erkende servicedealer.
De motor start niet, start moeilijk of slaat af	<ol style="list-style-type: none"> 1. De brandstoftank is leeg. 2. De brandstofafsluitklep is gesloten. 3. Het oliepeil in het carter is te laag. 4. De gashendel staat niet in de juiste stand. 5. Er zit vuil in het brandstoffilter. 6. Er bevindt zich vuil, water of oude brandstof in het brandstofsysteem. 7. Het luchtfilter is vuil. 8. De stoelschakelaar werkt niet goed. 9. De elektrische verbindingen zijn gecorrodeerd, zitten los of zijn defect. <ol style="list-style-type: none"> 1. Relais of schakelaar defect. 0. 1. De bougie is defect. 1. 1. De bougiekabel is niet aangesloten. 2. 	<ol style="list-style-type: none"> 1. De brandstoftank vullen. 2. Open de brandstofafsluitklep. 3. Het carter bijvullen met olie. 4. Stel de gashendel in halverwege de trage en de snelle stand. 5. Brandstoffilter vervangen. 6. Neem contact op met een erkende servicedealer. 7. Het luchtfilterelement reinigen of vervangen. 8. Controleer de indicator voor de stoelschakelaar. Vervang indien nodig de stoel. 9. Controleer of de elektrische aansluitingen goed contact maken. Reinig de aansluitpolen grondig met een speciaal reinigingsmiddel, breng speciaal smeermiddel aan en sluit de connectoren weer aan. <ol style="list-style-type: none"> 1. Neem contact op met een erkende servicedealer. 0. servicedealer. 1. Bougie reinigen, afstellen of vervangen. 1. vervangen. 1. Controleer de aansluiting van de bougiekabel. 2. bougiekabel.
De motor verliest vermogen.	<ol style="list-style-type: none"> 1. De motor is te zwaar belast. 2. Het luchtfilter is vuil. 3. Het oliepeil in het carter is te laag. 4. De koelribben en luchtkanalen boven de motor zijn verstopt. 5. De ventilatieopening in de brandstoftankdop is verstopt. 6. Er zit vuil in het brandstoffilter. 7. Er bevindt zich vuil, water of oude brandstof in het brandstofsysteem. 	<ol style="list-style-type: none"> 1. De rijsnelheid verminderen. 2. Het luchtfilterelement reinigen. 3. Het carter bijvullen met olie. 4. De koelribben en luchtkanalen ontstoppen. 5. Brandstoftankdop reinigen of vervangen. 6. Brandstoffilter vervangen. 7. Neem contact op met een erkende servicedealer.
De motor raakt oververhit.	<ol style="list-style-type: none"> 1. De motor is te zwaar belast. 2. Het oliepeil in het carter is te laag. 3. De koelribben en luchtkanalen boven de motor zijn verstopt. 	<ol style="list-style-type: none"> 1. De rijsnelheid verminderen. 2. Het carter bijvullen met olie. 3. De koelribben en luchtkanalen ontstoppen.

Probleem	Mogelijke oorzaak	Remedie
De maaimachine trekt naar links of naar rechts (met beide hendels volledig vooruit)	<ol style="list-style-type: none"> 1. De sporing moet afgesteld worden 2. De banden van de aandrijfwielen hebben niet de juiste spanning. 	<ol style="list-style-type: none"> 1. Stel de sporing af 2. Breng de aandrijfbanden op de juiste spanning.
De machine drijft niet aan.	<ol style="list-style-type: none"> 1. De omloopventielen zijn niet goed gesloten. 2. De pompriem is versleten, los of stuk. 3. De aandrijfriem van de pomp is van de poelie af. 4. De veer van de spanpoelie is kapot of ontbreekt. 5. Het peil van de hydraulische vloeistof staat te laag of de hydraulische vloeistof is te heet. 	<ol style="list-style-type: none"> 1. Sluit de omloopventielen. 2. Riem vervangen. 3. Riem vervangen. 4. Veer vervangen. 5. Vul hydraulische vloeistof bij in de hydraulische tank of laat de vloeistof afkoelen.
De machine trilt abnormaal.	<ol style="list-style-type: none"> 1. Het maaimes (de maaimessen) is (zijn) verbogen of niet in balans. 2. De bevestigingsbout van het maaimes zit los. 3. De bevestigingsbouten van de motor zitten los. 4. De motorpoelie, spanpoelie of mespoelie zit los. 5. De motorpoelie is beschadigd. 6. Mesas verbogen. 7. De motorophangplaat zit los of is versleten. 	<ol style="list-style-type: none"> 1. Nieuwe maaimes(sen) monteren. 2. De bevestigingsbout van het maaimes vastdraaien. 3. De bevestigingsbouten van de motor vastdraaien. 4. Desbetreffende poelie vastzetten. 5. Neem contact op met een erkende servicedealer. 6. Neem contact op met een erkende servicedealer. 7. Neem contact op met een erkende servicedealer.
De maaihoogte is ongelijk.	<ol style="list-style-type: none"> 1. Maaimes(sen) bot. 2. Maaimes(sen) verbogen of niet in balans. 3. Het maaidek staat niet horizontaal. 4. De onderkant van het maaidek is vuil. 5. De bandenspanning is niet correct. 6. Mesas verbogen. 	<ol style="list-style-type: none"> 1. Mes(sen) slijpen. 2. Nieuwe maaimes(sen) monteren. 3. Stel de maaimachine horizontaal en in de correcte schuinstand. 4. Onderkant van het maaidek schoonmaken. 5. Banden op juiste spanning brengen. 6. Neem contact op met een erkende servicedealer.
Messen draaien niet.	<ol style="list-style-type: none"> 1. De aandrijfriem van het maaidek is versleten, los of stuk. 2. Aandrijfriem van maaidek is van de poelie af. 3. De drijfriem van de pomp is versleten, los of stuk. 4. De veer van de spanpoelie is kapot of ontbreekt. 	<ol style="list-style-type: none"> 1. Een nieuwe drijfriem monteren. 2. Poelie van maaidek monteren en controleren of de spanpoelie, de arm van de spanpoelie en de veer correct zijn geplaatst en goed functioneren. 3. Controleer de riemspanning of plaats een nieuwe riem. 4. Veer vervangen.

Probleem	Mogelijke oorzaak	Remedie
De koppeling grijpt niet aan.	<ol style="list-style-type: none"> 1. Een zekering is doorgebrand. 2. Lage spanning bij de koppeling. 3. De spoel is beschadigd. 4. Onvoldoende stroom 5. Opening tussen rotor/armatuur te groot. 	<ol style="list-style-type: none"> 1. De zekering vervangen. Controleer de weerstand van de spoelen, of de accu is opgeladen, het oplaadsysteem en de aansluitingen van de bedrading en vervang indien nodig. 2. Controleer de weerstand van de spoelen, of de accu is opgeladen, het oplaadsysteem en de aansluitingen van de bedrading en vervang indien nodig. 3. Vervang de koppeling. 4. Repareer of vervang de bedrading van de koppeling of het elektrische systeem. Reinig de contactpunten van de aansluitingen. 5. Verwijder het opvulstuk of vervang de koppeling.

Schema's

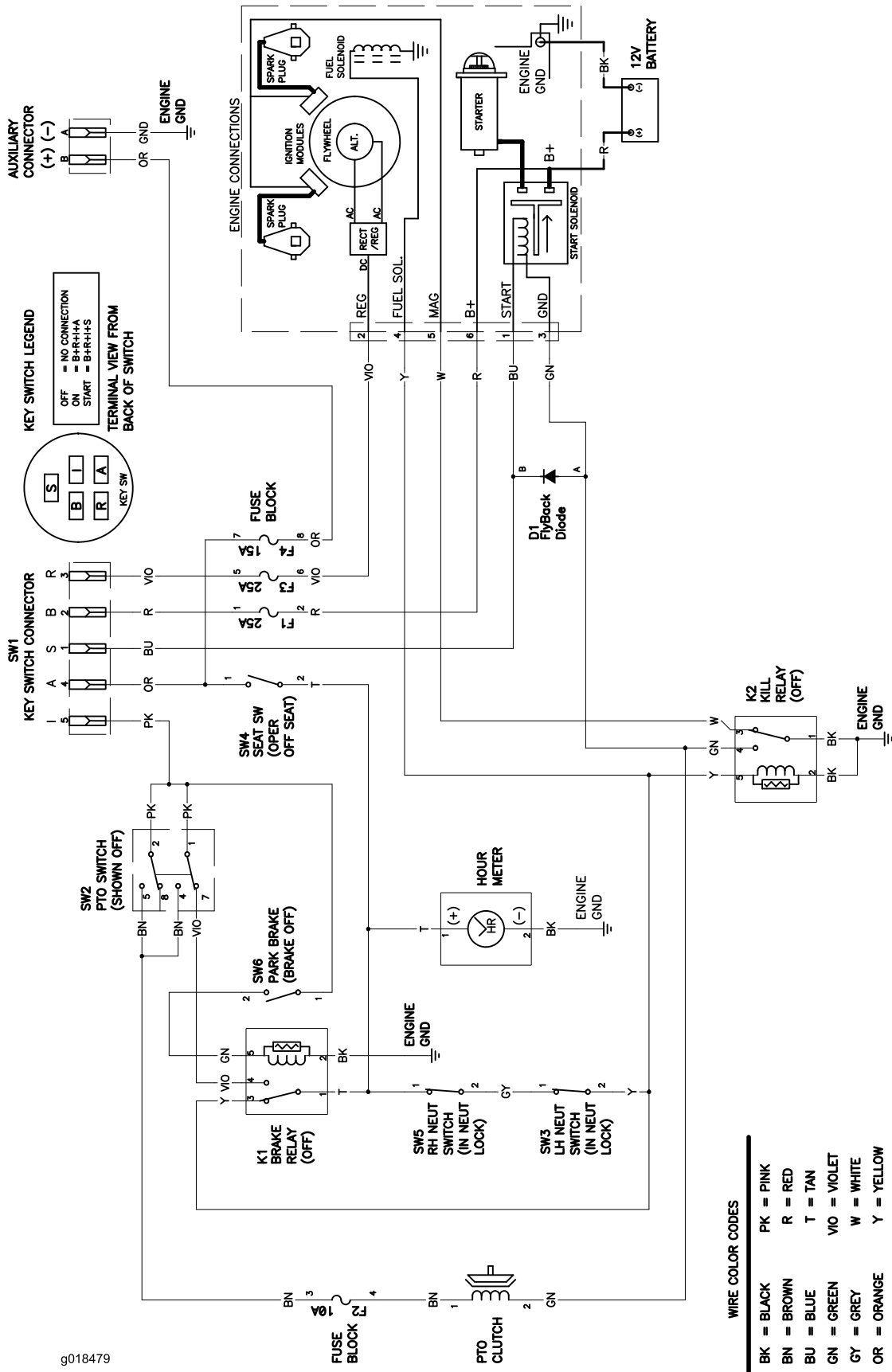

g018479

Elektrisch schema (Rev. A)

Opmerkingen:

Opmerkingen:

Lijst met internationale dealers

Dealer:	Land:	Telefoonnummer:	Dealer:	Land:	Telefoonnummer:
Agrolanc Kft	Hongarije	36 27 539 640	Maquiver S.A.	Colombia	57 1 236 4079
Balama Prima Engineering Equip. B-Ray Corporation	Hongkong Korea	852 2155 2163 82 32 551 2076	Maruyama Mfg. Co. Inc. Mountfield a.s.	Japan Tsjechië	81 3 3252 2285 420 255 704 220
Casco Sales Company	Puerto Rico	787 788 8383	Mountfield a.s.	Slowakije	420 255 704 220
Ceres S.A.	Costa Rica	506 239 1138	Munditol S.A.	Argentinië	54 11 4 821 9999
CSSC Turf Equipment (pvt) Ltd. Cyril Johnston & Co. Cyril Johnston & Co.	Sri Lanka Noord-Ierland Ierland	94 11 2746100 44 2890 813 121 44 2890 813 121	Norma Garden Oslinger Turf Equipment S.A. Oy Hako Ground and Garden Ab	Rusland Ecuador Finland	7 495 411 61 20 593 4 239 6970 358 987 00733
Equiver Femco S.A. ForGarder OU	Mexico Guatemala Estland	52 55 539 95444 502 442 3277 372 384 6060	Parkland Products Ltd. Perfetto Pratoverde SRL.	Nieuw-Zeeland Polen Italië	64 3 34 93760 48 61 8 208 416 39 049 9128 128
G.Y.K. Company Ltd. Geomechaniki of Athens Golf international Turizm Guandong Golden Star Hako Ground and Garden	Japan Griekenland Turkije China Zweden	81 726 325 861 30 10 935 0054 90 216 336 5993 86 20 876 51338 46 35 10 0000	Prochaska & Cie RT Cohen 2004 Ltd. Riversa Lely Turfcare Solvert S.A.S.	Oostenrijk Israël Spanje Denemarken Frankrijk	43 1 278 5100 972 986 17979 34 9 52 83 7500 45 66 109 200 33 1 30 81 77 00
Hako Ground and Garden Hayter Limited (U.K.) Hydroturf Int. Co Dubai	Noorwegen Verenigd Koninkrijk Verenigde Arabische Emiraten	47 22 90 7760 44 1279 723 444 97 14 347 9479	Spypros Stavrinides Limited Surge Systems India Limited T-Markt Logistics Ltd.	Cyprus India Hongarije	357 22 434131 91 1 292299901 36 26 525 500
Hydroturf Egypt LLC Irrimac Irrigation Products Int'l Pvt Ltd.	Egypte Portugal India	202 519 4308 351 21 238 8260 0091 44 2449 4387	Toro Australia Toro Europe NV Valtech	Australië België Marokko	61 3 9580 7355 32 14 562 960 212 5 3766 3636
Jean Heybroek BV	Nederland	31 30 639 4611	Victus Emak	Polen	48 61 823 8369

Privacyverklaring voor Europa

De informatie die Toro verzamelt

Toro Warranty Company (Toro) respecteert uw privacy. Om uw aanspraak op garantie te behandelen en contact met u op te nemen in het geval van een terugroepactie vragen wij om bepaalde persoonlijke informatie, hetzij direct of via uw lokale Toro-dealer.

Het Toro garantiesysteem wordt gehost op servers in de Verenigde Staten, waar de privacywet mogelijk niet dezelfde bescherming biedt als in uw land.

DOOR UW PERSOONLIJKE GEGEVENS MET ONS TE DELEN STEM T U IN MET DE VERWERKING VAN UW PERSOONLIJKE GEGEVENS ZOALS BESCHREVEN IN DEZE PRIVACYVERKLARING.

Hoe Toro informatie gebruikt

Toro kan uw persoonsgegevens gebruiken om uw aanspraak op garantie te behandelen, contact met u op te nemen in het geval van een terugroepactie, of voor een ander doeleinde waarvan we u op de hoogte brengen. Toro kan uw informatie delen met zijn afdelingen, dealers of andere zakenpartners in verband met deze activiteiten. We verkopen uw persoonsgegevens niet aan andere bedrijven. We behouden ons het recht voor om persoonsgegevens te delen teneinde te voldoen aan geldende wetten en verzoeken van de aangewezen autoriteiten, opdat wij onze systemen naar behoren kunnen gebruiken of met het oog op onze eigen bescherming of die van andere gebruikers.

Behoud van uw persoonlijke gegevens

Wij bewaren uw persoonlijke gegevens zo lang als dat nodig is voor de doeleinden waarvoor ze oorspronkelijk werden verzameld of voor andere legitieme doeleinden (zoals naleving van voorschriften), of zo lang als vereist is door de van toepassing zijnde wet.

Toro's engagement voor de beveiliging van uw persoonlijke gegevens.

We nemen redelijke voorzorgen om uw persoonlijke gegevens te beschermen. We proberen bovendien de nauwkeurigheid en geldigheid van persoonlijke gegevens te waarborgen.

Toegang tot en aanpassing van uw persoonlijke gegevens

Als u toegang wenst tot uw persoonlijke gegevens of deze wilt aanpassen, gelieve dan een e-mail te sturen naar legal@toro.com.

Australische consumentenwet

Australische klanten kunnen voor informatie over de Australische consumentenwet (Australian Consumer Law) terecht bij de lokale Toro-dealer of ze kunnen deze informatie in de doos vinden.



Gedekte voorwaarden en producten

The Toro Company en de hieraan gelieerde onderneming, Toro Warranty Company, geven aan de oorspronkelijke aankoper krachtens een overeenkomst tussen beide ondernemingen gezamenlijk de garantie alle onderstaande Toro-producten te repareren als deze materiaalgebreken of fabricagefouten vertonen.

De volgende perioden zijn van toepassing vanaf de aankoopdatum door de oorspronkelijke eigenaar:

Producten	Garantieperiode
Loopmaaiers	
Maaiers van 53 cm voor particulier gebruik ¹	2 jaar
Maaiers van 53 cm voor commercieel gebruik	1 jaar
Maaiers van 76 cm voor particulier gebruik ¹	2 jaar
Maaiers van 76 cm voor commercieel gebruik	1 jaar
Middelgrote loopmaaiers	2 jaar
• Motor	2 jaar ²
Grand Stand®-maaiers	5 jaar of 1200 bedrijfsuur ³
• Motor	2 jaar
• Frame	Levenslang (alleen oorspronkelijke eigenaar) ⁴
Z Master® maaiers 2000-serie	4 jaar of 500 bedrijfsuur ³
• Motor	2 jaar ²
• Frame	Levenslang (alleen oorspronkelijke eigenaar) ⁴
Z Master® maaiers 3000-serie	5 jaar of 1200 bedrijfsuur ³
• Motor	2 jaar ²
• Frame	Levenslang (alleen oorspronkelijke eigenaar) ⁴
Z Master® maaiers 5000- en 6000-serie	5 jaar of 1200 bedrijfsuur ³
• Motor	2 jaar ²
• Frame	Levenslang (alleen oorspronkelijke eigenaar) ⁴
Z Master® maaiers 7000-serie	5 jaar of 1200 bedrijfsuur ³
• Motor	2 jaar ²
• Frame	Levenslang (alleen oorspronkelijke eigenaar) ⁴
Alle maaiers	
• Accu	2 jaar
• Werktuigen	2 jaar

¹Tuisgebruik (particulier gebruik) betekent gebruik van het product op het terrein dat bij uw huis hoort. Gebruik op meerdere locaties wordt beschouwd als commercieel. Hierop is de garantie voor commercieel gebruik van toepassing.

²Voor bepaalde motoren van de Toro LCE-producten geldt een garantie van de fabrikant van de motor.

³De optie die zich het eerst aandient moet worden aangehouden.

⁴Levenslange garantie op het frame. Als het hoofdframe -bestaand uit onderdelen die aan elkaar zijn gelast die samen de structuur van de tractor vormen waaraan andere onderdelen zoals de motor zijn bevestigd- scheuren of breuken vertoont na normaal gebruik, wordt het frame gerepareerd of vervangen zonder kosten voor onderdelen of arbeid. Deze garantie dekt geen schade aan het frame die is veroorzaakt door verkeerd gebruik of misbruik of reparaties die nodig zijn vanwege roest of corrosie.

Deze garantie zijn inclusief de kosten voor onderdelen en arbeid, maar exclusief transportkosten.

Aanwijzingen om van de garantiedienst gebruik te maken

Als u van mening bent dat een Toro-product materiaalgebreken of fabricagefouten vertoont, moet u deze procedure volgen:

1. Neem contact op met de verkoper om het product te laten nakijken of te repareren. Als u om enige reden geen contact met de verkoper kunt opnemen, kunt u zich in verbinding stellen met een erkende Toro-dealer om het product door deze te laten nakijken of te repareren.
2. Breng het product met uw aankoopbewijs (kwitantie) naar de servicedealer.
3. Als u om enige reden ontevreden bent over het onderzoek van de servicedealer of de verleende hulp, verzoeken wij u contact met ons op te nemen via:

RLC Customer Care Department

Toro Warranty Company
8111 Lyndale Avenue South
Bloomington, MN 55420-1196, VS
001-952-948-4707

Zie bijgevoegde lijst met dealers.

Verantwoordelijkheden van de eigenaar

U dient uw Toro-product te onderhouden zoals wordt beschreven in de *Gebruikershandleiding*. Dit routineonderhoud is voor uw rekening, ongeacht of dit wordt uitgevoerd door de dealer of uzelf.

Niet-gedekte onderdelen en voorwaarden

Er is geen andere uitdrukkelijke garantie behalve voor speciale emissiesystemen en motoren van sommige producten. Buiten deze expliciete garantie vallen:

- De kosten van normaal onderhoud of onderdelen, zoals filters, brandstof, smeermiddelen, olie verversen, bougies, luchtfilters, slijpen/vervangen van versleten maaimessen, bijstellen van kabels/mechanismen of afstellen van de rem en de koppeling.
- Onderdelen die het laten afweten ten gevolge van normale slijtage
- Elk product of onderdeel dat is veranderd, verkeerd is gebruikt, is veronachtzaamd of moet worden vervangen of gerepareerd als gevolg van ongelukken of gebrekkig onderhoud
- Kosten voor ophalen en afleveren
- Reparaties of pogingen tot reparaties die niet zijn uitgevoerd door een Erkende Toro-servicedealer
- Reparatie die noodzakelijk is omdat de aanbevolen procedure voor brandstof niet is gevolgd (raadpleeg de *Gebruikershandleiding* voor meer details)
 - Het verwijderen van verontreinigingen uit het brandstofsysteem valt niet onder de garantie
 - Gebruik van oude brandstof (meer dan een maand oud) of brandstof met meer dan 10% ethanol of meer dan 15% MTBE
 - Indien de brandstof niet is afgetapt uit het brandstofsysteem en de machine langer dan een maand niet is gebruikt

Algemene voorwaarden

De koper wordt beschermd door de nationale wetgeving van elk land. De rechten waarover de koper beschikt op grond van deze wetgeving, worden niet beperkt door deze garantie.