



Tondeuse TimeMaster de 76 cm (30 pouces)

N° de modèle 20199—N° de série 314200001 et suivants

N° de modèle 20200—N° de série 314200001 et suivants

Manuel de l'utilisateur

Introduction

Cette tondeuse à lame rotative autotractée est destinée au grand public. Elle est principalement conçue pour tondre les pelouses entretenues régulièrement dans les terrains privés. Elle n'est pas conçue pour couper les broussailles ni pour un usage agricole.

Lisez attentivement cette notice pour apprendre comment utiliser et entretenir correctement votre produit, et éviter de l'endommager ou de vous blesser. Vous êtes responsable de l'utilisation sûre et correcte du produit.

Vous pouvez contacter Toro directement sur le site www.Toro.com pour tout renseignement sur les produits et accessoires, pour trouver un dépositaire ou pour enregistrer votre produit.

Pour obtenir des prestations de service, des pièces Toro d'origine ou des renseignements complémentaires, munissez-vous des numéros de modèle et de série du produit et contactez un dépositaire-réparateur ou le service client Toro agréé. La Figure Figure 1 indique l'emplacement des numéros de modèle et de série du produit.

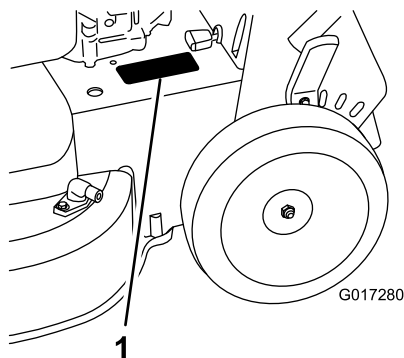

Figure 1

1. Plaque des numéros de modèle et de série

Notez les numéros de modèle et de série du produit dans l'espace ci-dessous :

| |
|--------------------|
| N° de modèle _____ |
| N° de série _____ |

Les mises en garde de ce manuel soulignent les dangers potentiels et sont signalées par le symbole de sécurité (Figure

2), qui indique un danger pouvant entraîner des blessures graves ou mortelles si les précautions recommandées ne sont pas respectées.



Figure 2

1. Symbole de sécurité

Ce manuel utilise deux termes pour faire passer des renseignements essentiels. **Important**, pour attirer l'attention sur des informations mécaniques spécifiques et **Remarque**, pour insister sur des informations d'ordre général méritant une attention particulière.

ATTENTION

CALIFORNIE

Proposition 65 - Avertissement

Ce produit contient une ou des substances chimiques considérées par l'état de Californie comme cause de cancers, malformations congénitales et autres troubles de la reproduction.

Les gaz d'échappement de cette machine contiennent des substances chimiques considérées par l'état de Californie comme cause de cancers, malformations congénitales et autres troubles de la reproduction.

Important: Le moteur de cette machine n'est pas équipé d'un silencieux avec pare-étincelles. L'utilisation de cette machine dans une zone boisée, broussailleuse ou recouverte d'herbe constitue une infraction à la section 4442 du Code des ressources publiques de Californie (CPRC). D'autres états ou régions fédérales peuvent être régis par des lois similaires.

Ce système d'allumage par étincelle est conforme à la norme canadienne ICES-002.

Le *Manuel du propriétaire du moteur* ci-joint est fourni à titre informatif concernant la réglementation de l'Agence américaine pour la protection de l'environnement (EPA) et la réglementation antipollution de l'état de Californie



relative aux systèmes antipollution, à leur entretien et à leur garantie. Vous pouvez vous en procurer un nouvel exemplaire en vous adressant au constructeur du moteur.

Pour les modèles dont la puissance du moteur est indiquée, la puissance brute du moteur a été mesurée en laboratoire par le constructeur du moteur selon SAE J1940. Étant configuré pour satisfaire aux normes de sécurité, antipollution et d'exploitation, le moteur monté sur cette classe de tondeuse aura une puissance effective nettement inférieure.

Table des matières

| | |
|---|----|
| Introduction | 1 |
| Consignes générales d'utilisation | 2 |
| Utilisation sur pente | 3 |
| Enfants | 3 |
| Entretien | 3 |
| Autocollants de sécurité et d'instruction | 4 |
| Mise en service | 6 |
| 1 Montage du guidon | 6 |
| 2 Montage de la barre de commande de la lame | 6 |
| 3 Plein d'huile moteur | 7 |
| 4 Charge de la batterie | 7 |
| Vue d'ensemble du produit | 8 |
| Utilisation | 9 |
| Remplissage du réservoir de carburant | 9 |
| Contrôle du niveau d'huile moteur | 9 |
| Réglage de la hauteur de coupe | 10 |
| Réglage de la hauteur du guidon | 11 |
| Démarrage du moteur | 11 |
| Utilisation de la commande d'autopropulsion | 11 |
| Arrêt du moteur | 12 |
| Engagement de la lame | 12 |
| Désengagement des lames | 12 |
| Contrôle du fonctionnement du système d'arrêt des lames | 13 |
| Recyclage de l'herbe coupée | 13 |
| Ramassage de l'herbe coupée | 14 |
| Éjection latérale de l'herbe coupée | 14 |
| Conseils d'utilisation | 15 |
| Entretien | 16 |
| Programme d'entretien recommandé | 16 |
| Préparation à l'entretien | 17 |
| Entretien du filtre à air | 17 |
| Vidange et remplacement de l'huile moteur | 17 |
| Charge de la batterie | 18 |
| Remplacement du fusible | 19 |
| Remplacement de la batterie | 19 |
| Réglage du câble d'autopropulsion | 20 |
| Entretien du système d'entraînement des lames | 21 |
| Entretien des lames | 21 |
| Détection des lames faussées | 23 |
| Dépose des lames | 23 |
| Pose des lames | 24 |

| | |
|---|----|
| Nettoyage du dessous de la machine | 24 |
| Remisage | 25 |
| Informations générales | 25 |
| Préparation du système d'alimentation | 25 |
| Préparation du moteur | 26 |
| Remise en service après remisage | 26 |

Sécurité

Cette tondeuse est conforme aux ou dépasse les normes de sécurité CPSC relatives aux lames pour tondeuses autotractées et les spécifications de la norme B71.1 de l'American National Standards Institute en vigueur au moment de la production.

Lisez et assimilez le contenu de ce manuel avant de mettre le moteur en marche.

Le symbole de sécurité (Figure 2) signale des dangers potentiels susceptibles de causer des blessures. Respectez tous les messages de sécurité qui suivent ce symbole pour éviter des accidents, potentiellement mortels. L'usage ou l'entretien incorrect de cette tondeuse peut occasionner des accidents, parfois mortels. Pour réduire les risques, respectez les consignes de sécurité suivantes.

Les instructions qui suivent sont adaptées de la norme ANSI/OPEI B71.1-2012.

Cette machine peut sectionner les mains ou les pieds et projeter des objets. Des accidents graves ou mortels peuvent se produire si les consignes de sécurité suivantes ne sont pas respectées.

Consignes générales d'utilisation

- Vous devez lire, comprendre et respecter toutes les instructions qui figurent sur la machine et dans le(s) manuel(s) avant de démarrer.
- N'approchez pas les mains ou les pieds de la machine. Ne vous tenez jamais devant l'ouverture d'éjection.
- Seules les personnes adultes responsables qui ont pris connaissance des instructions sont autorisées à utiliser cette machine.
- Débarrassez la zone de travail des pierres, jouets, câbles, etc. qui pourraient être projetés par la lame. Restez derrière le guidon quand le moteur est en marche.
- Vérifiez que personne ne se trouve dans la zone de travail avant d'utiliser la machine. Arrêtez la machine si quelqu'un entre dans la zone de travail.
- N'utilisez pas la machine pieds nus ou chaussé de sandales. Portez toujours des chaussures solides.
- Ne tirez jamais la machine en arrière, sauf en cas d'absolue nécessité. Vérifiez toujours si la voie est libre juste derrière la machine et sur sa trajectoire avant de reculer.
- Ne dirigez jamais l'éjection vers qui que ce soit. N'éjectez pas l'herbe coupée contre un mur ou un obstacle. Elle

pourrait être renvoyée vers l'opérateur. Arrêtez la lame quand vous passez sur du gravier.

- N'utilisez pas la machine si le bac à herbe au complet, le déflecteur d'éjection, le déflecteur arrière ou autres dispositifs de sécurité ne sont pas installés et en parfait état de marche.
- Ne laissez jamais la machine en marche sans surveillance.
- Arrêtez le moteur et attendez l'arrêt complet des lames avant de nettoyer la machine, de retirer le bac à herbe ou de déboucher le déflecteur d'éjection.
- Travaillez uniquement à la lumière du jour ou avec un bon éclairage artificiel.
- N'utilisez pas la machine sous l'emprise de l'alcool, de drogues ou de médicaments.
- N'utilisez jamais la machine sur de l'herbe humide. Veillez à ne pas perdre l'équilibre; avancez à une allure normale, ne courez pas.
- Désengagez le système d'entraînement, le cas échéant, avant de mettre le moteur en marche.
- Si la machine se met à vibrer de façon anormale, coupez le moteur et cherchez-en immédiatement la cause. Les vibrations indiquent généralement la présence d'un problème.
- Protégez-vous toujours les yeux quand vous utilisez la machine.
- Reportez-vous aux instructions du constructeur concernant l'utilisation et le montage d'accessoires. N'utilisez que les accessoires agréés par le constructeur.

Utilisation sur pente

Les pentes peuvent augmenter significativement les risques de dérapage ou de chute qui peuvent entraîner des blessures graves. Les manœuvres sur pentes, quelles qu'elles soient, demandent une attention particulière. Ne travaillez pas sur les pentes sur lesquelles vous ne vous sentez pas à l'aise.

- Travaillez transversalement à la pente, jamais vers le haut ou vers le bas. Soyez extrêmement prudent lorsque vous changez de direction sur un terrain en pente.
- Méfiez-vous des trous, ornières, bosses, rochers ou autres obstacles cachés. Les irrégularités de terrain peuvent vous faire déraiper et provoquer votre chute. L'herbe haute peut masquer les accidents du terrain.
- Ne tondez pas quand l'herbe est humide ni sur des pentes raides. Vous pourriez glisser et vous blesser en tombant.
- Ne tondez pas à proximité de dénivellations, fossés ou berges. Vous pourriez glisser ou perdre l'équilibre.

Enfants

Des accidents tragiques peuvent survenir si l'utilisateur ne sait pas que des enfants sont présents. Les enfants sont souvent attirés par la machine et l'activité de tonte. Ne partez **jamais** du principe que les enfants se trouvent encore là où vous les avez vus pour la dernière fois.

- Veillez à ce que les enfants restent hors de la zone de travail, sous la garde d'un adulte responsable autre que l'utilisateur.
- Montrez-vous vigilant et coupez le moteur de la tondeuse si un enfant pénètre dans la zone de travail.
- Ne laissez jamais un enfant utiliser la machine.
- Soyez particulièrement prudent à l'approche de tournants aveugles, de buissons, d'arbres ou d'autres objets susceptibles de dissimuler un enfant à votre vue.

Entretien

Manipulation sécuritaire de l'essence

Pour éviter de vous blesser ou de causer des dommages matériels, manipulez l'essence avec une extrême prudence. L'essence est extrêmement inflammable et ses vapeurs sont explosives.

- Éteignez cigarettes, cigares, pipes et autres sources d'étincelles.
- N'utilisez que des bidons à essence homologués.
- N'enlevez jamais le bouchon du réservoir de carburant et n'ajoutez jamais de carburant quand le moteur est en marche. Laissez refroidir le moteur avant de faire le plein de carburant.
- Ne faites jamais le plein de carburant à l'intérieur d'un local.
- Ne remisez jamais la machine ni les bidons de carburant à proximité d'une flamme nue, d'une source d'étincelles ou d'une veilleuse, telle celle d'un chauffe-eau ou d'autres appareils.
- Ne remplissez jamais les bidons de carburant à l'intérieur d'un véhicule ou sur le plateau d'une remorque dont le revêtement est en plastique. Posez toujours les bidons sur le sol, à l'écart du véhicule, avant de les remplir.
- Descendez la machine à moteur à essence du véhicule ou de la remorque et posez-la à terre avant de remplir le réservoir de carburant. Si ce n'est pas possible, laissez la machine dans le véhicule ou sur la remorque, mais remplissez le réservoir à l'aide d'un bidon, et non directement à la pompe.
- Maintenez le pistolet en contact avec le bord du réservoir ou du bidon jusqu'à la fin du remplissage. N'utilisez pas un dispositif de verrouillage du pistolet en position ouverte.

- Si du carburant s'est répandu sur vos vêtements, changez-vous immédiatement.
- Ne remplissez jamais excessivement le réservoir de carburant. Remettez le bouchon de carburant en place et serrez-le fermement.

⚠ ATTENTION

Les gaz d'échappement contiennent du monoxyde de carbone, un gaz inodore mortel.

Ne faites pas tourner le moteur à l'intérieur d'un local fermé.

Entretien général

- N'utilisez jamais la machine dans un endroit fermé.
- Gardez tous les écrous et boulons bien serrés pour être sûr de pouvoir utiliser la machine sans danger.
- N'enlevez et ne modifiez jamais les dispositifs de sécurité. Vérifiez régulièrement qu'ils fonctionnent correctement.
- Ne laissez pas l'herbe, les feuilles ou d'autres débris s'accumuler sur la machine. Nettoyez les coulées éventuelles d'huile ou de carburant et éliminez les débris imbibés de carburant. Laissez refroidir la machine avant de la remiser.
- Si vous heurtez un obstacle, arrêtez et examinez la machine. Effectuez les réparations nécessaires avant de mettre la machine en marche.
- N'effectuez jamais de réglages ou de réparations lorsque le moteur est en marche. Débranchez le fil de la bougie d'allumage et mettez-le à la masse contre le moteur pour éviter les démarrages accidentels.

Autocollants de sécurité et d'instruction

Important: Les autocollants de sécurité et d'instruction sont placés près des endroits potentiellement dangereux. Remplacez les autocollants endommagés.



Marque du fabricant

1. Identifie la lame comme pièce d'origine.

- Vérifiez fréquemment l'état des composants du bac à herbe et du déflecteur d'éjection, et remplacez les pièces qui en ont besoin par des pièces recommandées par le constructeur.
- Les lames de la tondeuse sont tranchantes. Manipulez toujours les lames avec des gants ou en les enveloppant dans un chiffon, et toujours avec la plus grande prudence.
- Ne modifiez pas le réglage du régulateur et ne faites pas tourner le moteur à un régime excessif.
- Remplacez les autocollants d'instruction ou de sécurité manquants ou endommagés au besoin.
- Pour protéger au mieux votre investissement et maintenir les performances optimales de votre matériel Toro, vous pouvez compter sur les pièces Toro d'origine. Pour assurer une excellente fiabilité, Toro fournit des pièces de rechange conçues en fonction des spécifications techniques exactes de votre machine. Pour votre tranquillité d'esprit, exigez des pièces Toro d'origine.

Transport

- Procédez avec prudence pour charger la machine sur une remorque ou un camion, ainsi que pour la décharger.
- Utilisez des rampes d'une seule pièce pour charger la machine sur une remorque ou un véhicule.
- Arrimez solidement la machine au moyen de sangles, chaînes, câbles ou cordes. Les sangles avant et arrière doivent être dirigées vers le bas et l'extérieur de la machine.



94-8072



108-8117



117-2718

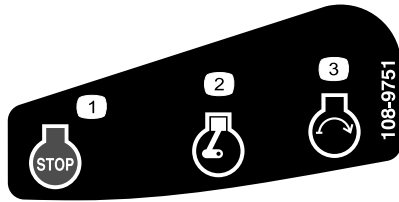

108-9751

Modèle à démarrage électrique uniquement

1. Arrêt du moteur
2. Moteur en marche
3. Démarrage du moteur



120-9570

1. Attention — ne vous approchez pas des pièces mobiles; gardez toutes les protections et tous les déflecteurs en place.



114-7982

1. Attention – lisez le *Manuel de l'utilisateur*.
2. Risque de projection d'objets – tenez les spectateurs à bonne distance de la machine.
3. Risque de coupure/mutilation des mains ou des pieds par la lame de la tondeuse – enlevez la clé de contact et lisez les instructions avant de procéder à l'entretien ou à des révisions.
4. Risque de coupure/mutilation des mains ou des pieds par la lame de la tondeuse – ne vous approchez pas des pièces mobiles.
5. Risque de coupure/mutilation des mains ou des pieds par la lame de la tondeuse – ne travaillez pas dans le sens de la pente, mais transversalement; arrêtez le moteur avant de quitter la position de conduite et regardez derrière vous avant de faire marche arrière.

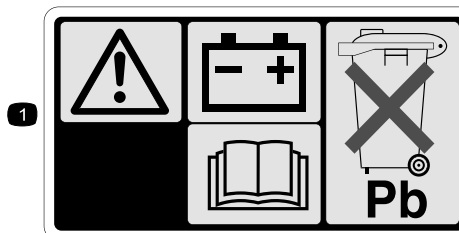

104-7953

Modèle à démarrage électrique uniquement

1. Attention – lisez le *Manuel de l'utilisateur* pour connaître la procédure correcte de charge de la batterie. La batterie contient du plomb, ne la mettez pas au rebut.
2. Lisez le *Manuel de l'utilisateur*.



Mise en service

Important: Retirez et mettez au rebut la pellicule de plastique qui protège le moteur.

1

Montage du guidon

Aucune pièce requise

Procédure

⚠ ATTENTION

Vous risquez d'endommager les câbles et de rendre la machine dangereuse à utiliser si vous assemblez ou déployez mal le guidon.

- Veillez à ne pas endommager les câbles en dépliant le guidon.
 - Si un câble est endommagé, adressez-vous à un réparateur agréé.
1. Faites tourner la partie supérieure du guidon de sorte qu'elle s'emboîte sur la partie inférieure (Figure 3), puis serrez les deux boutons du guidon pour bloquer la partie supérieure en position (Figure 4).

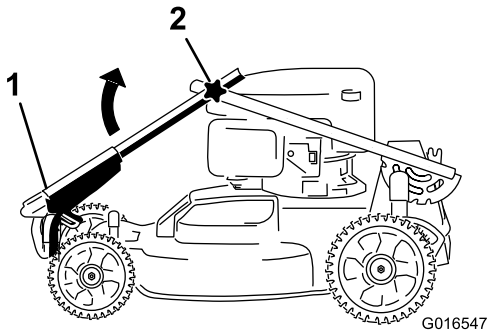

Figure 3

1. Partie supérieure du guidon
2. Bouton (2)

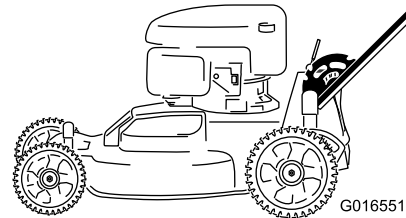
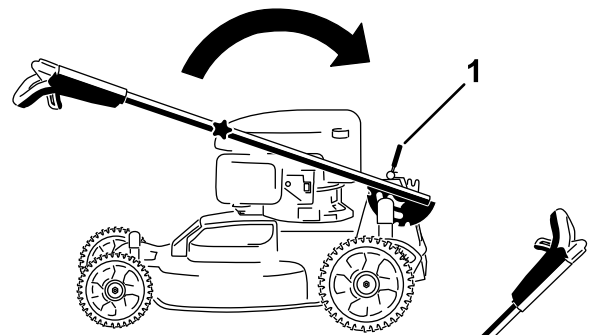

Figure 4

1. Levier de verrouillage du guidon
2. Relâchez le levier de verrouillage du guidon (Figure 4).
3. Tirez le guidon vers l'arrière pour le bloquer en position (Figure 4).

2

Montage de la barre de commande de la lame

Aucune pièce requise

Procédure

Montez la barre de commande de la lame sur la partie supérieure du guidon (Figure 5).

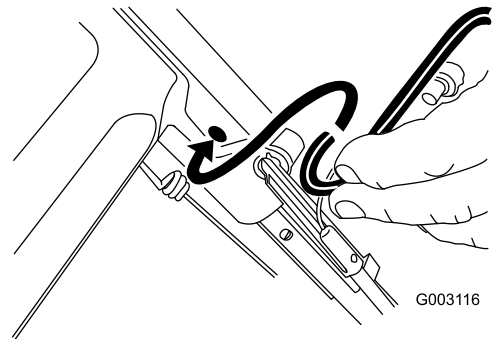

Figure 5

3

Plein d'huile moteur

Aucune pièce requise

Procédure

Important: Le carter moteur de la machine est *vide* à la livraison. Avant de mettre le moteur en marche, faites le plein d'huile moteur.

Remplissage max. : 0,59 L (20 oz), type : huile détergente SAE 30 de classe de service API SF, SG, SH, SJ, SL ou supérieure.

Remarque: Quand le carter moteur est vide, remplissez-le environ aux 3/4, puis procédez comme suit :

1. Amenez la machine sur un sol plat et horizontal.
2. Dévissez le bouchon et sortez la jauge (Figure 6).

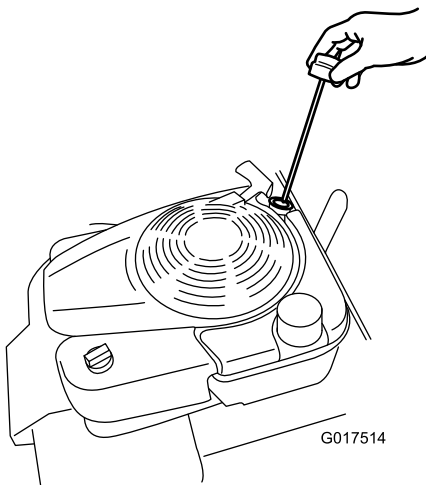

Figure 6

3. Essuyez la jauge sur un chiffon propre.
4. Insérez la jauge au fond du goulot de remplissage, puis ressortez-la.
5. Observez le niveau d'huile indiqué par la jauge (Figure 6).

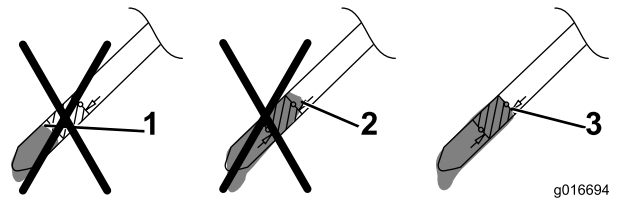

Figure 7

1. Le niveau d'huile est trop bas; ajoutez de l'huile dans le carter.
2. Le niveau d'huile est trop élevé; vidangez une partie de l'huile.
3. Le niveau d'huile est correct.

- Si le niveau n'atteint est trop bas, versez **lentement** une petite quantité d'huile dans le goulot de remplissage, attendez 3 minutes puis répétez les opérations 3 à 5 jusqu'à ce que le niveau d'huile soit correct sur la jauge, comme montré à la Figure 7.
- Si le niveau d'huile est trop élevé, vidangez l'excédent d'huile jusqu'à obtention du niveau d'huile correct sur la jauge. Pour vidanger l'excédent d'huile, voir Vidange et remplacement de l'huile moteur (page 17).

Important: Si vous faites tourner le moteur alors que le niveau d'huile dans le carter est trop bas ou trop élevé, vous risquez d'endommager le moteur.

6. Revissez la jauge fermement en place.

Important: Changez l'huile moteur après les 5 premières heures de fonctionnement, puis une fois par an Voir Vidange et remplacement de l'huile moteur (page 17).

4

Charge de la batterie

Aucune pièce requise

Procédure

Modèle à démarrage électrique uniquement

Reportez-vous à Charge de la batterie (page 18).

Vue d'ensemble du produit

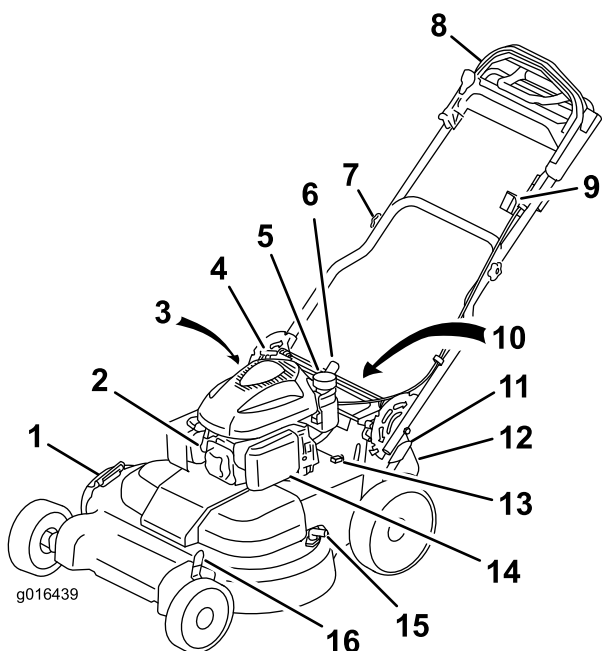

Figure 8

- | | |
|---|--|
| 1. Déflecteur d'éjection latérale | 9. Commutateur d'allumage (modèle à démarrage électrique uniquement) ou commutateur à bascule (modèle standard uniquement) |
| 2. Bougie | 10. Batterie (modèle à démarrage électrique uniquement, non représentée) |
| 3. Goulot de remplissage/jauge (non représenté) | 11. Levier de hauteur de coupe arrière |
| 4. Poignée du lanceur | 12. Déflecteur d'éjection arrière |
| 5. Bouchon du réservoir de carburant | 13. Fusible |
| 6. Levier de verrouillage du guidon | 14. Filtre à air |
| 7. Bouton du guidon (2) | 15. Raccord de lavage |
| 8. Partie supérieure du guidon | 16. Levier de hauteur de coupe avant |

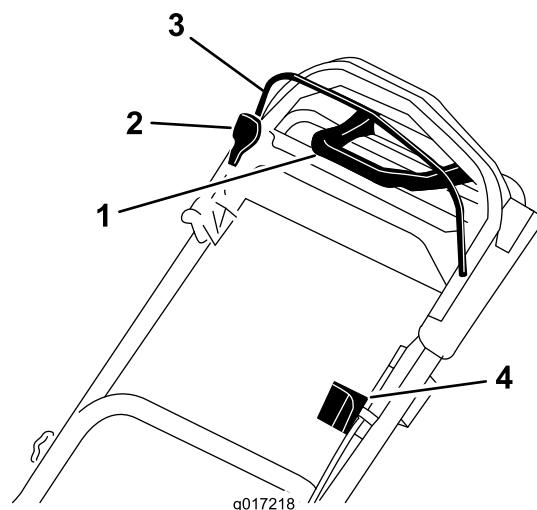

Figure 9

Partie supérieure du guidon

- | | |
|---|--|
| 1. Poignée d'aide au déplacement | 3. Barre de commande des lames |
| 2. Verrou de la barre de commande des lames | 4. Commutateur d'allumage (modèle à démarrage électrique uniquement) ou commutateur à bascule (modèle standard uniquement) |

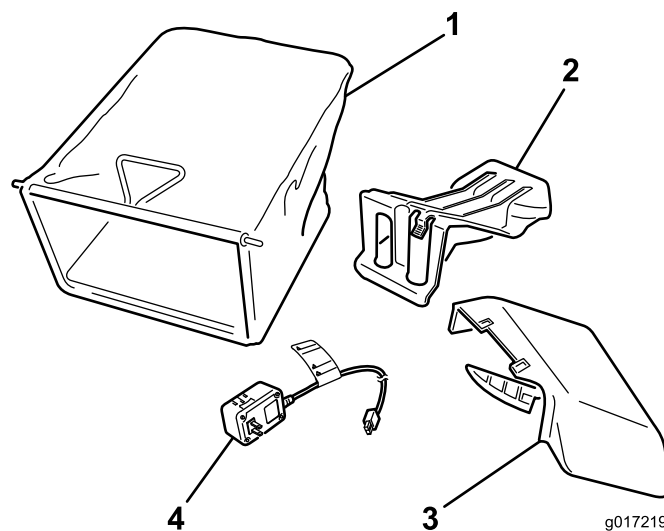

Figure 10

- | | |
|---|--|
| 1. Bac à herbe | 3. Éjecteur latéral |
| 2. Obturateur d'éjection arrière (en place) | 4. Chargeur de batterie (modèle à démarrage électrique uniquement) |

Utilisation

Remplissage du réservoir de carburant

⚠ DANGER

L'essence est extrêmement inflammable et explosive. Un incendie ou une explosion causé(e) par de l'essence peut vous brûler, ainsi que les personnes se tenant à proximité.

- Pour éviter que l'électricité statique n'enflamme l'essence, posez le récipient et/ou la machine directement sur le sol, pas dans un véhicule ou sur un support quelconque, avant de remplir le réservoir.
- Faites le plein du réservoir de carburant à l'extérieur quand le moteur est froid. Essuyez le carburant éventuellement répandu.
- Ne fumez jamais en manipulant de l'essence et tenez-vous à l'écart des flammes nues ou des sources d'étincelles.
- Conservez l'essence dans un récipient homologué, hors de la portée des enfants.
- Pour assurer le fonctionnement optimal de la machine, utilisez uniquement de l'essence sans plomb propre et fraîche avec un indice d'octane de 87 ou plus (méthode de calcul $(R+M)/2$).
- L'utilisation de carburant oxygéné contenant jusqu'à 10 % d'éthanol ou 15 % de MTBE par volume est tolérée.
- N'utilisez **pas** de mélanges d'essence à l'éthanol (E15 ou E85 par exemple) avec plus de 10 % d'éthanol par volume. Cela peut entraîner des problèmes de performances et/ou des dommages au moteur qui peuvent ne pas être couverts par la garantie.
- N'utilisez **pas** d'essence contenant du méthanol.
- Ne stockez **pas** le carburant dans le réservoir ou dans des bidons de carburant pendant l'hiver à moins d'ajouter un stabilisateur au carburant.
- N'ajoutez **pas** d'huile à l'essence.

Important: Pour réduire les problèmes de démarrage, ajoutez un stabilisateur à chaque plein et utilisez de l'essence stockée depuis moins d'un mois.

1. Nettoyez la surface autour du bouchon du réservoir de carburant et enlevez le bouchon (Figure 11).

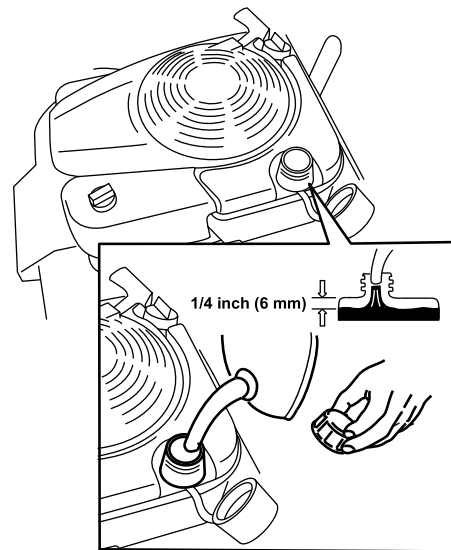

G017515

Figure 11

2. Faites le plein de carburant en prenant soin de laisser un espace vide d'au moins 6 mm (1/4 po) sous le bas du goulot pour permettre à l'essence de se dilater (Figure 11).
3. Remettez le bouchon du réservoir de carburant en place et vissez-le fermement à la main.

Contrôle du niveau d'huile moteur

Périodicité des entretiens: À chaque utilisation ou une fois par jour

Remarque: Remplissage max. : 0,59 L (20 oz), type : huile détergente SAE 30 de classe de service API SF, SG, SH, SJ, SL ou supérieure.

1. Amenez la machine sur un sol plat et horizontal.
2. Retirez la jauge (Figure 12).

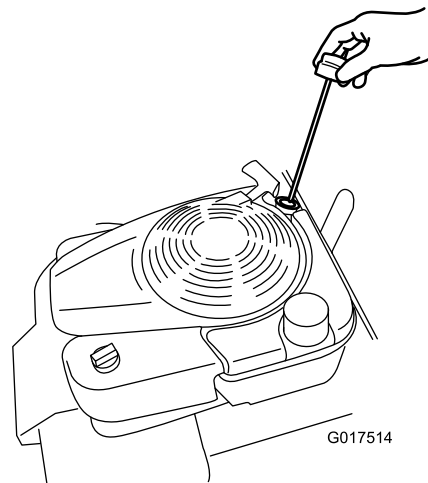

G017514

Figure 12

3. Essuyez la jauge sur un chiffon propre.
4. Insérez la jauge au fond du goulot de remplissage, puis ressortez-la.
5. Observez le niveau d'huile indiqué par la jauge (Figure 13).

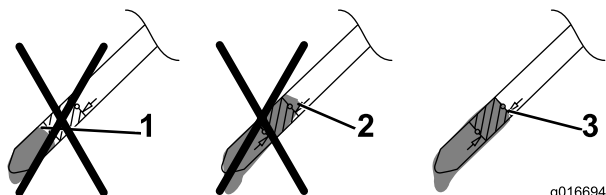

Figure 13

1. Le niveau d'huile est trop bas; ajoutez de l'huile dans le carter.
2. Le niveau d'huile est trop élevé; vidangez une partie de l'huile.
3. Le niveau d'huile est correct.

- Si le niveau n'atteint est trop bas, versez **lentement** une petite quantité d'huile dans le goulot de remplissage, attendez 3 minutes puis répétez les opérations 3 à 5 jusqu'à ce que le niveau d'huile soit correct, comme montré à la Figure 13.
- Si le niveau d'huile est trop élevé, vidangez l'excédent d'huile jusqu'à obtention du niveau d'huile correct sur la jauge. Pour vidanger l'excédent d'huile, voir Vidange et remplacement de l'huile moteur (page 17).

Important: Si vous faites tourner le moteur alors que le niveau d'huile dans le carter est trop bas ou trop élevé, vous risquez d'endommager le moteur.

6. Revissez la jauge fermement en place.

Réglage de la hauteur de coupe

⚠ ATTENTION

Pendant le réglage de la hauteur de coupe, vous risquez de toucher la lame en mouvement et de vous blesser gravement.

- Coupez le moteur et attendez l'arrêt de toutes les pièces mobiles.
- Ne mettez pas les doigts sous le carter du tablier de coupe quand vous réglez la hauteur de coupe.

Choisissez la hauteur de coupe voulue; voir la Figure 14 et la Figure 15.

Remarque: Pour élever la machine, déplacez les leviers de hauteur de coupe avant et arrière vers l'avant; ramenez les leviers vers l'arrière pour abaisser la machine. Réglez les roues avant et arrière à la même hauteur à moins que les

circonstances n'exigent le contraire; voir Conseils d'utilisation (page 15).

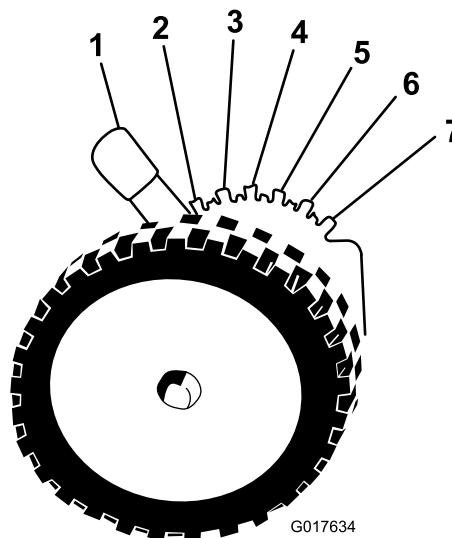

Figure 14

Levier de hauteur de coupe avant

- | | |
|---------------------------|--------------------------|
| 1. A : 10,8 cm (4-1/4 po) | 5. E : 5,7 cm (2-1/4 po) |
| 2. B : 9,5 cm (3-3/4 po) | 6. F : 4,4 cm (1-3/4 po) |
| 3. C : 8,3 cm (3-1/4 po) | 7. G : 3,2 cm (1-1/4 po) |
| 4. D : 7,0 cm (2-3/4 po) | |

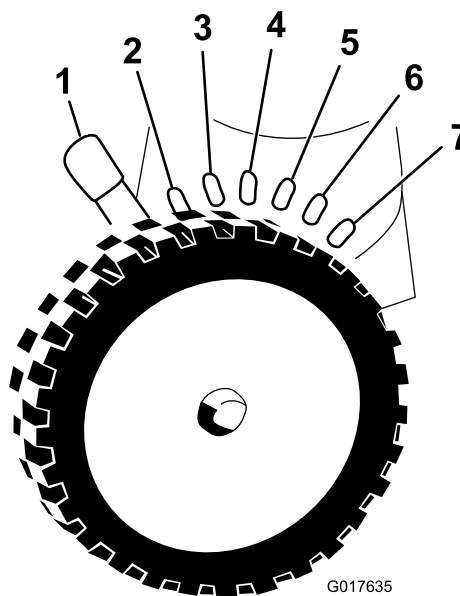

Figure 15

Levier de hauteur de coupe arrière

- | | |
|---------------------------|--------------------------|
| 1. A : 10,8 cm (4-1/4 po) | 5. E : 5,7 cm (2-1/4 po) |
| 2. B : 9,5 cm (3-3/4 po) | 6. F : 4,4 cm (1-3/4 po) |
| 3. C : 8,3 cm (3-1/4 po) | 7. G : 3,2 cm (1-1/4 po) |
| 4. D : 7,0 cm (2-3/4 po) | |

Réglage de la hauteur du guidon

Vous pouvez élever ou abaisser le guidon à la position qui vous convient le mieux.

1. Levez légèrement le guidon et tirez le levier de verrouillage en arrière pour dégager les goupilles de verrouillage du guidon (Figure 16).

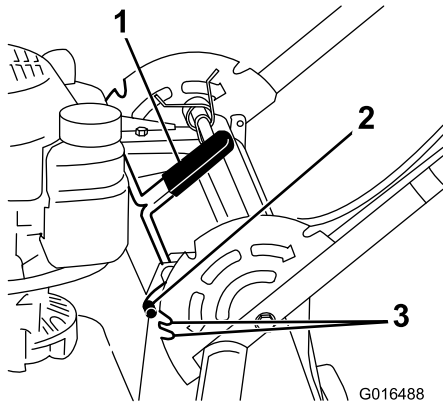

Figure 16

1. Levier de verrouillage du guidon
 2. Goupille de verrouillage du guidon (2)
 3. Crans
-
2. Faites tourner le guidon et alignez le cran voulu dans le support de guidon avec les goupilles de verrouillage du guidon; voir Figure 16.
 3. Relâchez le levier de verrouillage du guidon pour fixer le guidon en position.

Démarrage du moteur

Modèle standard

Tirez lentement la poignée du lanceur jusqu'à ce que vous sentiez une résistance, puis tirez vigoureusement. Laissez le lanceur se rétracter lentement jusqu'à la machine.

Remarque: Si le moteur ne démarre pas après plusieurs tentatives, contactez un dépositaire-réparateur agréé.

Modèle à démarrage électrique

Sur les modèles à démarrage électrique, vous pouvez démarrer le moteur en utilisant soit la clé de contact, soit la poignée du lanceur.

• Clé de contact :

Tournez la clé de contact et maintenez-la à la position de démarrage (Start) (Figure 17); relâchez-la dès que le moteur démarre.

Important: N'essayez pas de démarrer le moteur si la barre de commande des lames est engagée; vous risqueriez de faire sauter le fusible.

Remarque: Ne maintenez pas la clé de contact à la position démarrage pendant plus de 5 secondes, pour éviter que le démarreur ne grille.

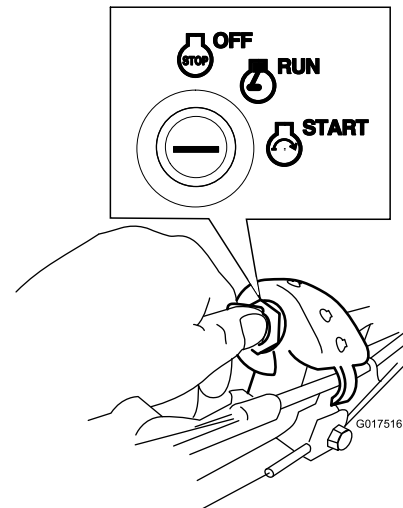

Figure 17

• Poignée du lanceur :

1. Tournez la clé de contact à la position contact (Figure 17).
2. Tirez lentement la poignée du lanceur vers l'arrière jusqu'à ce que vous sentiez une résistance, puis tirez vigoureusement. Laissez le lanceur se rétracter lentement jusqu'à la machine.

Utilisation de la commande d'autopropulsion

Pour actionner l'autopropulsion, il vous suffit d'avancer, les mains posées sur la partie supérieure du guidon et les coudes serrés; la machine avance automatiquement à votre rythme (Figure 18).

Remarque: La machine peut se propulser automatiquement avec les lames embrayées ou débrayées.

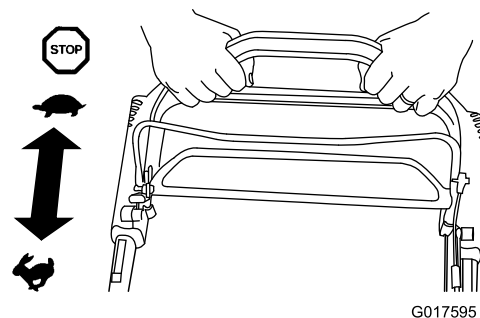

Figure 18

Remarque: Pour les situations exigeant plus de contrôle qu'avec la simple autopropulsion, utilisez la poignée d'aide au déplacement.

Arrêt du moteur

Modèle standard

Poussez l'interrupteur à bascule (Figure 19) à la position arrêt et maintenez-le dans cette position jusqu'à l'arrêt du moteur.

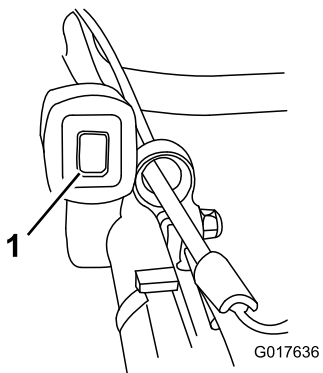

Figure 19

1. Interrupteur à bascule

Modèle à démarrage électrique

1. Tournez la clé de contact à la position arrêt (Figure 20).

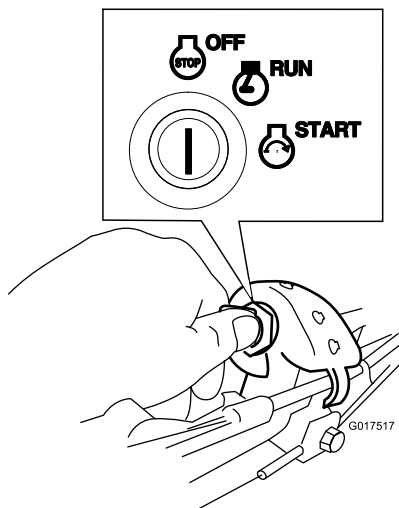

Figure 20

2. Une fois le moteur arrêté, retirez la clé de contact et emportez-la avec vous quand vous quittez la machine.

Engagement de la lame

La lame ne tourne pas automatiquement quand le moteur démarre. Il faut engager la lame pour tondre.

1. Ramenez le verrou de la barre de commande des lames vers la barre de commande des lames (Figure 21).

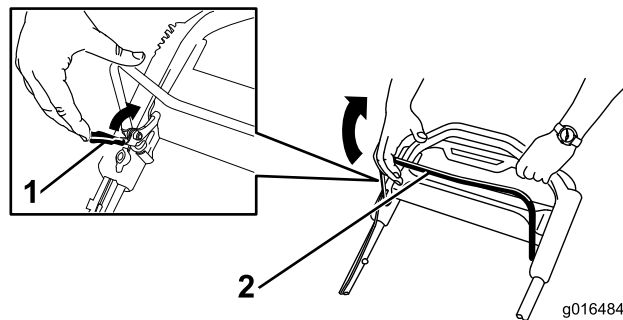

Figure 21

1. Verrou de la barre de commande des lames
2. Barre de commande des lames

2. Serrez **lentement** la barre de commande des lames contre le guidon (Figure 21).
3. Maintenez la barre de commande des lames contre le guidon (Figure 22).

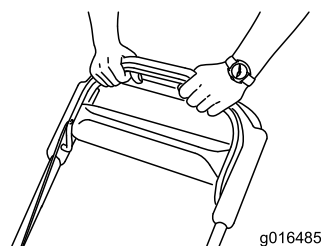

Figure 22

Désengagement des lames

Relâchez la barre de commande des lames (Figure 23).

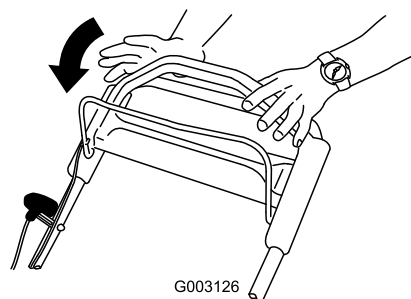

Figure 23

Important: Lorsque vous relâchez la barre de commande, la lame doit s'arrêter en moins de 3 secondes. Si ce n'est pas le cas, cessez immédiatement d'utiliser la machine et adressez-vous à un dépositaire-réparateur agréé.

Contrôle du fonctionnement du système d'arrêt des lames

Périodicité des entretiens: À chaque utilisation ou une fois par jour

Vérifiez que les lames s'arrêtent en moins de 3 secondes après le relâchement de la barre de commande.

Utilisation du bac à herbe

Vous pouvez utiliser le bac à herbe pour vérifier le système d'arrêt des lames.

1. Retirez l'obturateur d'éjection arrière.
2. Placez le bac vide sur la machine.
3. Mettez le moteur en marche.
4. Engagez la lame.

Remarque: Le bac doit commencer à se gonfler, ce qui indique que les lames tournent.

5. Tout en observant le bac, relâchez la barre de commande des lames.

Remarque: Si le bac ne se dégonfle pas dans les 3 secondes suivant le relâchement de la barre de commande, il se peut que le système d'arrêt des lames soit en train de se détériorer, ce qui risque de compromettre le fonctionnement sûr de la machine si vous n'en tenez pas compte. Demandez à un dépositaire réparateur agréé de contrôler et de réviser la machine.

6. Coupez le moteur et attendez l'arrêt de toutes les pièces mobiles.

Utilisation sans le bac à herbe

1. Amenez la machine sur une surface revêtue à l'abri du vent.
2. Réglez les 4 roues à la hauteur de coupe de 89 mm (3-1/2 po).
3. Roulez en boule une demi-feuille de papier journal (environ 7,6 cm ou 3 po de diamètre) et placez-la sous le tablier de coupe.
4. Placez la boule de papier journal à 13 cm (5 po) devant la machine.
5. Mettez le moteur en marche.
6. Engagez la lame.
7. Relâchez la barre de commande des lames et commencez à compter 3 secondes.
8. À 3 secondes, poussez la machine rapidement en avant par dessus la boule de papier journal.
9. Coupez le moteur et attendez l'arrêt de toutes les pièces mobiles.

10. Passez devant la machine et examinez la boule de papier journal.

Remarque: Si elle n'est pas passée sous la machine, répétez les opérations 4 à 10.

11. Si la boule est déroulée ou déchiquetée, cela signifie que les lames ne se sont pas arrêtées correctement et que la machine n'est pas sûre. Contactez un dépositaire-réparateur agréé.

Recyclage de l'herbe coupée

À la livraison, votre machine est prête à recycler l'herbe et les feuilles coupées pour nourrir votre pelouse. Pour préparer la machine au recyclage, procédez comme suit :

- Si l'éjecteur latéral est installé, déposez-le et abaissez le déflecteur d'éjection latérale; voir Retrait de l'éjecteur latéral (page 15).
- Si le bac à herbe est installé, déposez-le; voir Retrait du bac à herbe (page 14).
- Si l'obturateur d'éjection arrière n'est pas installé, saisissez-le par la poignée, relevez le déflecteur arrière et insérez-le dans la goulotte d'éjection arrière jusqu'à ce que le dispositif de verrouillage s'enclenche; voir Figure 24.

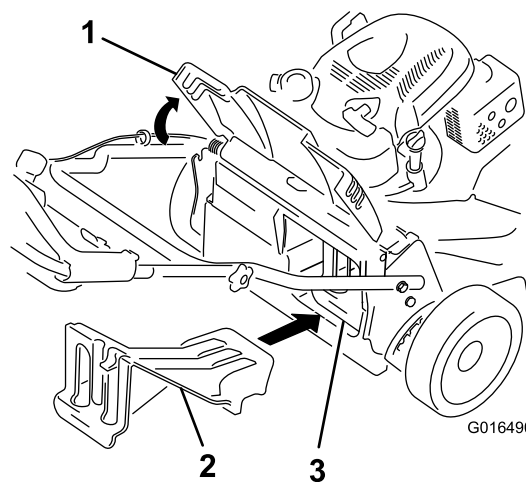

Figure 24

1. Déflecteur arrière
2. Insérez l'obturateur d'éjection arrière.
3. Obturateur d'éjection arrière en place

⚠ ATTENTION

Assurez-vous que l'obturateur de l'éjecteur arrière est en place avant de procéder au recyclage. N'embrayez jamais les lames si l'obturateur d'éjection arrière ou le bac à herbe n'est pas installé.

Ramassage de l'herbe coupée

Utilisez le bac à herbe pour recueillir l'herbe et les feuilles coupées à la surface de la pelouse.

⚠ ATTENTION

Si le bac à herbe est usé, des gravillons ou autres débris similaires peuvent être projetés vers l'utilisateur ou toute autre personne à proximité, et causer des blessures graves ou mortelles.

Contrôlez fréquemment le bac à herbe. S'il est endommagé, remplacez-le par un bac Toro neuf d'origine.

Si l'éjecteur latéral est installé, déposez-le avant de procéder au ramassage de l'herbe; voir Retrait de l'éjecteur latéral (page 15).

Mise en place du bac à herbe

1. Soulevez le déflecteur arrière et gardez-le dans cette position (Figure 25).

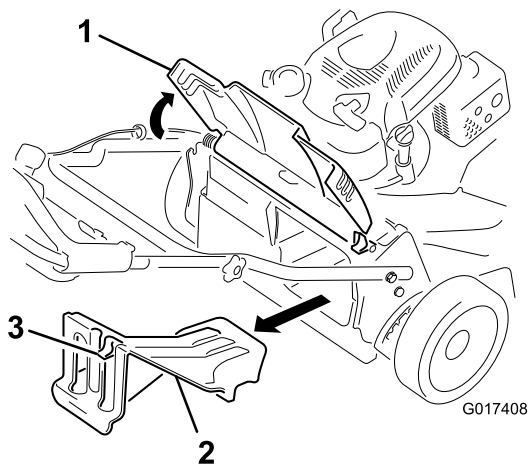

Figure 25

1. Déflecteur arrière
2. Obturateur d'éjection arrière
3. Verrou

2. Retirez l'obturateur d'éjection arrière en appuyant sur le verrou avec le pouce et en tirant l'obturateur hors de la machine (Figure 25).
3. Placez la tige du bac dans les crans à la base du guidon et agitez le bac d'avant en arrière pour vous assurer que la tige est bien engagée au fond des deux crans; voir Figure 26.

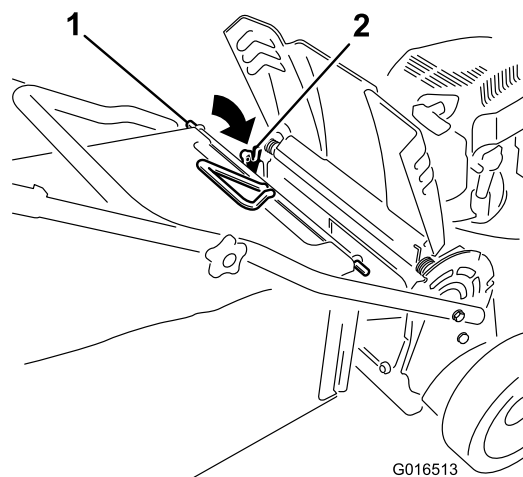

Figure 26

1. Tige de bac
2. Cran (2)
4. Abaissez le déflecteur arrière jusqu'à ce qu'il repose sur le bac à herbe.

Retrait du bac à herbe

Pour retirer le bac à herbe, inversez la procédure de montage décrite dans Mise en place du bac à herbe (page 14).

Éjection latérale de l'herbe coupée

Utilisez l'éjection latérale quand vous tondez de l'herbe très haute.

Si le bac à herbe est monté sur la machine, retirez-le et insérez l'obturateur d'éjection arrière (voir Retrait du bac à herbe (page 14)) avant de procéder à l'éjection latérale de l'herbe.

Important: Assurez-vous que l'obturateur de l'éjecteur arrière est en place avant de procéder au recyclage (Figure 24).

⚠ ATTENTION

La lame est tranchante et vous pouvez vous blesser gravement à son contact.

Coupez le moteur et attendez l'arrêt complet de toutes les pièces mobiles avant de quitter la position d'utilisation.

Pose de l'éjecteur latéral

1. Soulevez et ouvrez le déflecteur d'éjection latérale (Figure 27).

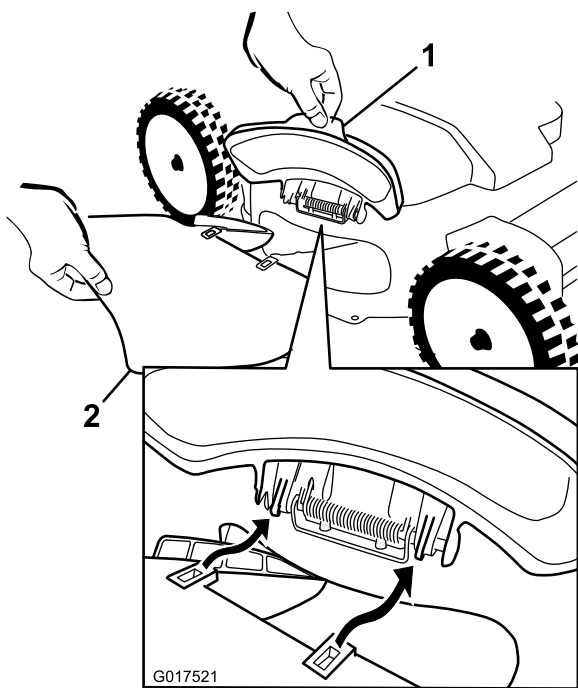

Figure 27

1. Déflecteur d'éjection latérale
2. Éjecteur latéral

2. Installez l'éjecteur latéral comme illustré (Figure 27 et Figure 28), puis fermez le déflecteur sur l'éjecteur.

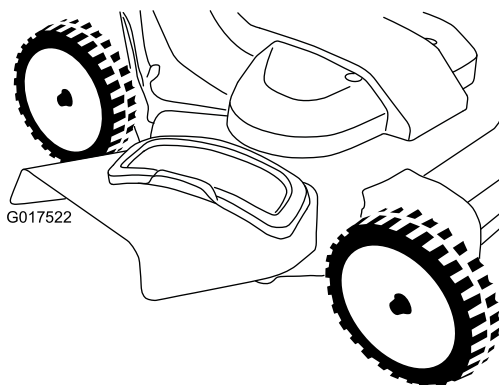

Figure 28

Retrait de l'éjecteur latéral

Pour retirer l'éjecteur latéral, inversez la procédure de montage décrite dans Pose de l'éjecteur latéral (page 14).

Conseils d'utilisation

Conseils de tonte généraux

- Débarrassez la zone de travail des branches, pierres, câbles, bâtons et autres débris qui pourraient être ramassés et projetés par la lame.
- Évitez de heurter des obstacles avec la lame. Ne passez jamais intentionnellement sur un objet quel qu'il soit.

- Si la machine a heurté un obstacle ou commence à vibrer, coupez immédiatement le moteur, débranchez la bougie et vérifiez si la machine n'est pas endommagée.
- Pour de meilleurs résultats, montez une lame neuve au début de la saison de tonte.
- Remplacez la lame dès que nécessaire par une lame Toro.

La tonte

- Ne tondez l'herbe que sur un tiers de sa hauteur à chaque fois. N'utilisez pas une hauteur de coupe inférieure à 51 mm (2 po), sauf si l'herbe est clairsemée ou à la fin de l'automne quand la pousse commence à ralentir. Voir Réglage de la hauteur de coupe (page 10).
- Si l'herbe fait plus de 15 cm (6 po), effectuez d'abord un premier passage à vitesse réduite à la hauteur de coupe la plus haute. Effectuez ensuite un deuxième passage à une hauteur de coupe inférieure pour obtenir une coupe plus esthétique. L'herbe trop haute risque d'obstruer la machine et de faire caler le moteur.
- Ne tondez que si l'herbe ou les feuilles sont sèches. L'herbe et les feuilles humides ont tendance à s'agglomérer sur la pelouse et peuvent obstruer la machine et faire caler le moteur.

⚠ ATTENTION

En travaillant sur l'herbe ou les feuilles humides, vous risquez de glisser et de vous blesser gravement si vous touchez la lame en tombant. Ne tondez que si l'herbe est sèche.

- Soyez conscient des risques d'incendie par temps très sec, respectez tous les avertissements locaux relatifs aux incendies, et ne laissez pas l'herbe et les feuilles sèches s'accumuler sur la machine.
- Alternez la direction de la tonte. Cela permet de disperser les déchets plus uniformément et d'obtenir une fertilisation plus homogène.
- Si l'aspect de la pelouse toncée n'est pas satisfaisant, essayez une ou plusieurs des solutions suivantes :
 - Remplacez la lame ou faites-la aiguiser.
 - Tondez en avançant plus lentement.
 - Augmentez la hauteur de coupe.
 - Tondez plus souvent.
 - Empiétez sur les passages précédents pour tondre une largeur de bande réduite.
 - Réglez la hauteur de coupe des roues avant un cran en dessous de celle des roues arrière. Par exemple, réglez les roues avant à 51 mm (2 po) et les roues arrière à 64 mm (2-1/2 po).

Hachage de feuilles

- Après la tonte, 50 % de la pelouse doit être visible sous la couche de feuilles hachées. Vous devrez peut-être repasser plusieurs fois sur les feuilles.

- Si la couche de feuilles fait plus de 13 cm (5 po) d'épaisseur, réglez les roues avant 1 ou 2 crans plus haut que les roues arrière.
- Ralentissez la vitesse de déplacement si les feuilles ne sont pas hachées assez menues.

Entretien

Remarque: Les côtés gauche et droit de la machine sont déterminés d'après la position d'utilisation normale.

Programme d'entretien recommandé

| Périodicité d'entretien | Procédure d'entretien |
|--|--|
| Après les 5 premières heures de fonctionnement | <ul style="list-style-type: none"> • Vidangez et remplacez l'huile moteur. |
| À chaque utilisation ou une fois par jour | <ul style="list-style-type: none"> • Contrôlez le niveau d'huile moteur. • Vérifiez le fonctionnement du débrayage du frein de lame. • Examinez le filtre à air et nettoyez-le ou remplacez-le au besoin. • Contrôlez les lames. • Enlevez l'herbe coupée et autres débris accumulés sous le carter de la machine. |
| Toutes les 25 heures | <ul style="list-style-type: none"> • Chargez la batterie (modèle à démarrage électrique uniquement). |
| Toutes les 50 heures | <ul style="list-style-type: none"> • Vidangez et remplacez l'huile moteur. • Effectuez l'entretien du système d'entraînement des lames. |
| Une fois par an | <ul style="list-style-type: none"> • Effectuez l'entretien du filtre à air; remplacez-le plus fréquemment si l'atmosphère est très poussiéreuse. • Vidangez et remplacez l'huile moteur. • Faites l'entretien des lames. • Reportez-vous au manuel d'utilisation du moteur pour toutes procédures d'entretien annuelles supplémentaires. |
| Une fois par an ou avant le remisage | <ul style="list-style-type: none"> • Chargez la batterie (modèle à démarrage électrique uniquement). • Vidangez le réservoir de carburant avant le remisage annuel et avant les réparations qui le nécessitent. |

Important: Reportez-vous au manuel d'utilisation du moteur pour toutes procédures d'entretien supplémentaires.

Préparation à l'entretien

1. Coupez le moteur et attendez l'arrêt de toutes les pièces mobiles.
2. Débranchez le fil de la bougie (Figure 29).

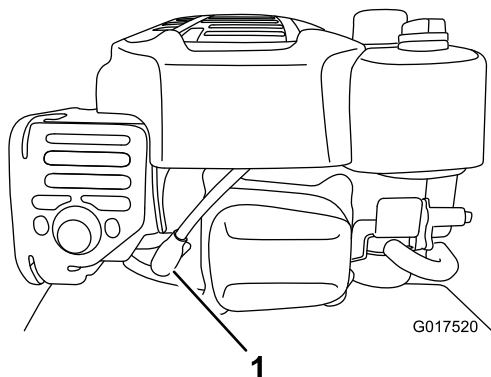

Figure 29

1. Fil de bougie

3. Lorsque l'entretien est terminé, rebranchez la bougie.

Important: Avant de basculer la machine pour vidanger l'huile ou remplacer la lame, laissez le moteur en marche jusqu'à ce qu'il s'arrête faute de carburant. Si vous ne pouvez pas attendre que le moteur s'arrête par manque de carburant, utilisez une pompe manuelle pour vider le reste de carburant. Basculez toujours la machine sur le côté, avec la jauge en bas.

⚠ ATTENTION

Du carburant peut s'échapper lorsque la machine est basculée sur le côté. L'essence est inflammable et explosive, et peut provoquer des blessures.

Entretien du filtre à air

Périodicité des entretiens: À chaque utilisation ou une fois par jour

Une fois par an

1. Retirez la fixation du couvercle du filtre à air et déposez le couvercle (Figure 30).

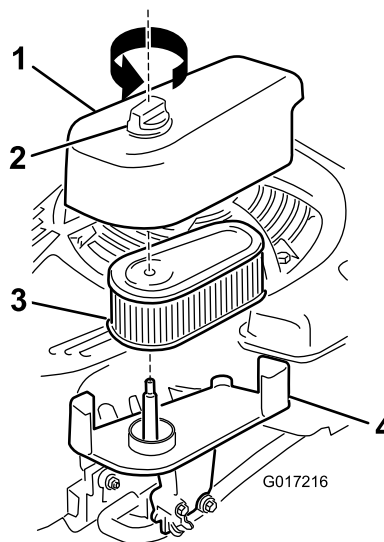

Figure 30

1. Couvercle
2. Fixation
3. Filtre
4. Base

2. Déposez et examinez le filtre.

- Remplacez le filtre à s'il est endommagé ou humidifié par de l'huile ou de l'essence.
- Si le filtre est sale, tapotez-le à plusieurs reprises sur une surface dure ou soufflez les débris depuis l'intérieur du filtre avec de l'air comprimé à moins de 2,07 bar (30 psi).

Remarque: Ne brossez pas le filtre et ne soufflez pas l'air comprimé depuis l'extérieur du filtre, car cela incrusterait les saletés dans les fibres.

3. Nettoyez le corps et le couvercle du filtre à air avec un chiffon humide. **Tenez les saletés éloignées de l'ouverture.**
4. Posez le filtre sur sa base.
5. Reposez le couvercle et vissez fermement la fixation.

Vidange et remplacement de l'huile moteur

Périodicité des entretiens: Après les 5 premières heures de fonctionnement

Toutes les 50 heures

Une fois par an

Remarque: Faites tourner le moteur pendant quelques minutes avant la vidange pour réchauffer l'huile. L'huile chaude s'écoule plus facilement et entraîne plus d'impuretés.

1. Vérifiez que le réservoir de carburant est pratiquement ou complètement vide pour éviter toute fuite de carburant quand vous basculez la machine sur le côté.
2. Amenez la machine sur un sol plat et horizontal.
3. Débranchez le fil de la bougie. Reportez-vous à Préparation à l'entretien (page 17).
4. Basculez la machine sur le côté, jauge vers le bas, jusqu'à ce que la partie supérieure du guidon soit posée sur le sol.
5. Placez un bac de vidange sous la jauge.
6. Retirez la jauge et laissez l'huile usagée s'écouler dans le bac de vidange (Figure 31).

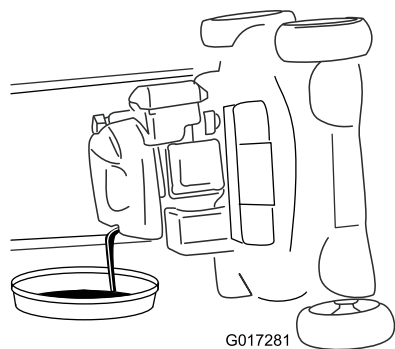

Figure 31

7. Redressez la machine après avoir vidangé l'huile usagée.
8. Versez environ 3/4 de la capacité d'huile totale dans le carter moteur.

Remarque: Remplissage max. : 0,59 L (20 oz), type : huile détergente SAE 30 de classe de service API SF, SG, SH, SJ, SL ou supérieure.

9. Attendez 3 minutes que l'huile se stabilise dans le carter.
10. Essuyez la jauge sur un chiffon propre.
11. Insérez la jauge au fond du goulot de remplissage, puis ressortez-la.
12. Observez le niveau d'huile indiqué par la jauge (Figure 32).

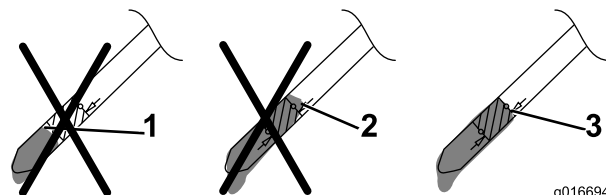

Figure 32

1. Le niveau d'huile est trop bas; ajoutez de l'huile dans le carter.
2. Le niveau d'huile est trop élevé; vidangez une partie de l'huile.
3. Le niveau d'huile est correct.

- Si le niveau n'atteint est trop bas, versez **lentement** une petite quantité d'huile dans le goulot de remplissage, attendez 3 minutes puis répétez les opérations 10 à 12 jusqu'à ce que le niveau d'huile soit correct, comme montré à la Figure 32.
- Si le niveau d'huile est trop élevé, vidangez l'excédent d'huile jusqu'à obtention du niveau d'huile correct sur la jauge.

Important: Si vous faites tourner le moteur alors que le niveau d'huile dans le carter est trop bas ou trop élevé, vous risquez d'endommager le moteur.

13. Revissez la jauge fermement en place.
14. Recyclez l'huile usagée correctement.

Charge de la batterie

Périodicité des entretiens: Toutes les 25 heures

Une fois par an ou avant le remisage

Modèle à démarrage électrique uniquement

⚠ ATTENTION

Les bornes, les cosses de la batterie et les accessoires connexes contiennent du plomb et des composés de plomb. L'état de Californie considère ces substances chimiques comme étant à l'origine de cancers et de troubles de la reproduction. Lavez-vous les mains après avoir manipulé la batterie.

Chargez la batterie pendant 24 heures la première fois, puis tous les mois (tous les 25 démarrages) ou selon les besoins. Utilisez toujours le chargeur dans un lieu à l'abri et chargez la batterie à la température ambiante (environ 22 °C ou 70 °F) dans la mesure du possible.

Remarque: La machine est équipée d'un système de charge par alternateur.

1. Branchez le chargeur au faisceau de câblage, situé sous la clé de contact (Figure 33).

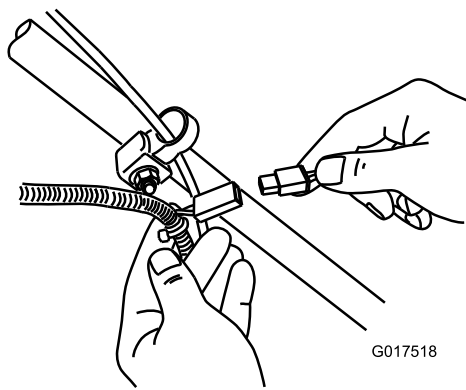

Figure 33

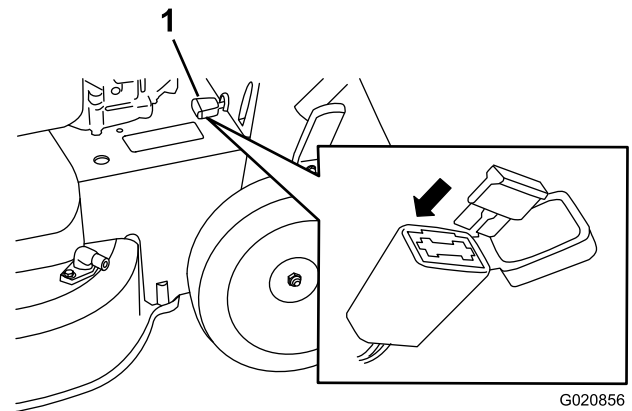

Figure 34

2. Branchez le chargeur à une prise murale.

Remarque: Le chargeur de batterie peut être doté d'une diode bicolore qui indique les états de charge suivants :

- Si la diode est rouge, cela signifie que le chargeur est en train de charger la batterie.
- Si la diode est verte, cela signifie que la batterie est chargée au maximum ou que le chargeur est débranché de la batterie.
- Si la diode clignote alternativement en rouge et en vert, cela indique que la batterie approche de la charge maximale. Cet état ne dure que quelques minutes jusqu'à ce que la batterie soit complètement chargée.

Remarque: Lorsque la batterie au plomb ne peut plus être rechargée, recyclez-la conformément à la réglementation locale en matière d'environnement.

Remplacement du fusible

Modèle à démarrage électrique uniquement

Si la batterie ne se charge pas ou si le moteur ne tourne pas avec le démarreur électrique, le fusible a probablement grillé; remplacez-le par un fusible enfichable de 40 A.

Important: Le démarreur électrique ne fonctionnera pas et la batterie ne pourra pas être chargée à moins d'installer un fusible en état de marche.

1. Ouvrez le porte-fusible hermétique et remplacez le fusible (Figure 34).

1. Porte-fusible

2. Rabattez le couvercle sur le porte-fusible et vérifiez qu'il est hermétiquement fermé.

Remplacement de la batterie

Modèle à démarrage électrique uniquement

Dépose de l'ancienne batterie

1. Pour obtenir une batterie de rechange, adressez-vous à un dépositaire Toro agréé.
2. Déposez le couvercle de la courroie; voir l'opération 1 de la section Entretien du système d'entraînement des lames (page 20).
3. Retirez l'obturateur d'éjection arrière.
4. Amenez le guidon à la position verticale.
5. Retirez les 4 petits boulons qui fixent l'ensemble déflecteur arrière et levier de verrouillage du guidon.
6. Pliez le guidon complètement vers l'avant.
7. Déposez l'ensemble déflecteur arrière et levier de verrouillage du guidon (Figure 36).

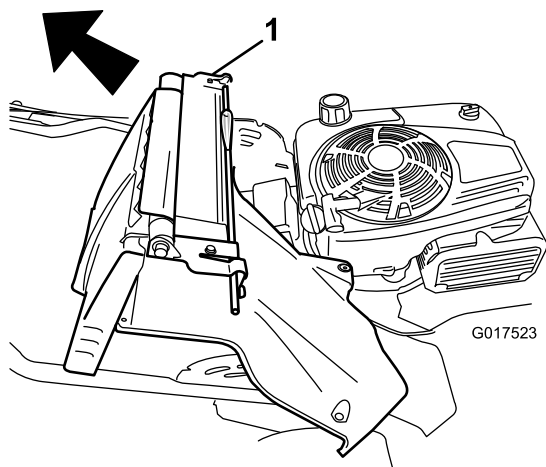

Figure 35

1. Ensemble déflecteur arrière et levier de verrouillage du guidon

8. Enlevez le couvercle de la batterie.
9. Débranchez les câbles de la batterie.
10. Déposez la batterie et recyclez-la.

Remarque: Recyclez la batterie conformément à la réglementation nationale et locale en matière d'environnement.

Mise en place de la nouvelle batterie

1. Nettoyez l'emplacement de la batterie sur le carter de la machine.
2. Placez la nouvelle batterie sur le carter de la machine.
3. Reliez les câbles à la nouvelle batterie.

Remarque: Assurez-vous de brancher le fil noir (négatif) à la borne négative (-), et le fil rouge (positif) à la borne positive (+).

4. Posez le couvercle sur la batterie.

Remarque: Assurez-vous que le couvercle passe bien par-dessus le faisceau de câblage.

5. Remettez l'ensemble déflecteur arrière et levier de verrouillage du guidon sur la machine.
6. Relevez le guidon à la position verticale.
7. Fixez le carénage avec les 4 petits boulons que vous avez retirés à l'opération 5 de Dépose de l'ancienne batterie (page 19).
8. Installez l'obturateur d'éjection arrière.
9. Ramenez le guidon à la position normale de fonctionnement.

Réglage du câble d'autopropulsion

Lorsque vous installez un nouveau câble de commande d'autopropulsion ou que l'autopropulsion est dérégulée, vous devez régler le câble de commande d'autopropulsion.

1. Desserrez l'écrou du support de guidage du câble (Figure 36).

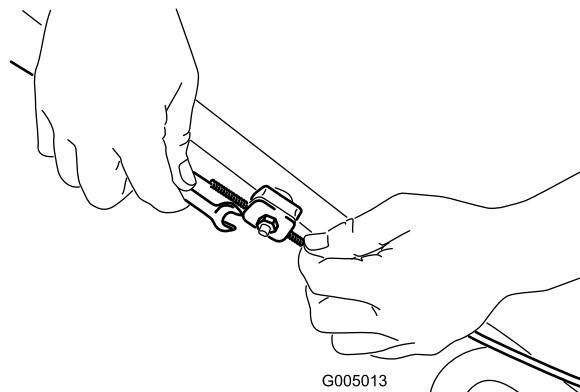

Figure 36

2. Tirez la gaine du câble vers le bas (vers la machine) jusqu'à ce qu'il n'y ait plus de mou dans le câble (Figure 37).

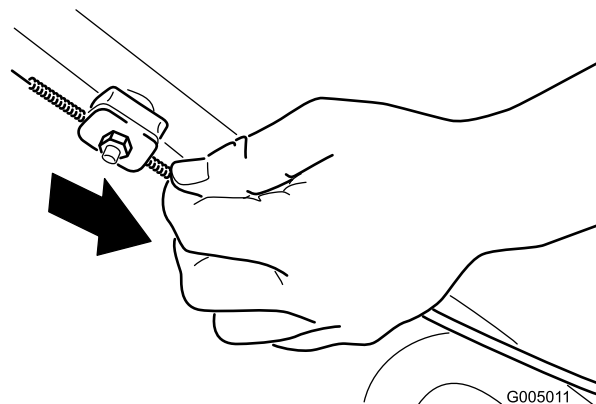

Figure 37

3. Serrez l'écrou du support de guidage du câble.

Entretien du système d'entraînement des lames

Périodicité des entretiens: Toutes les 50 heures

1. Déposez le couvercle du système d'entraînement des lames (Figure 38).

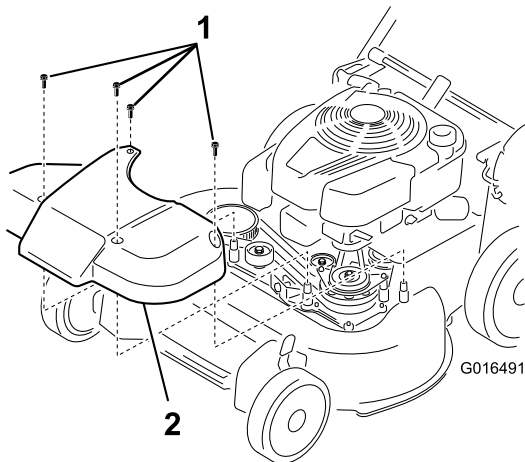

Figure 38

- | | |
|------------|--------------|
| 1. Boulons | 2. Couvercle |
|------------|--------------|

2. Enlevez les débris qui se trouvent à l'intérieur du déflecteur et sur les pièces qui l'entourent à la brosse ou à l'air comprimé.
3. Tenez une jauge d'épaisseur de 0,25 mm (0,010 po), un morceau de papier ou une petite carte contre la paroi et faites-le glisser derrière le ressort de tension de la courroie.

Remarque: Si un espace est visible entre la jauge et le ressort, serrez le boulon et l'écrou de réglage jusqu'à ce que le papier puisse à peine passer dans l'espace (Figure 39).

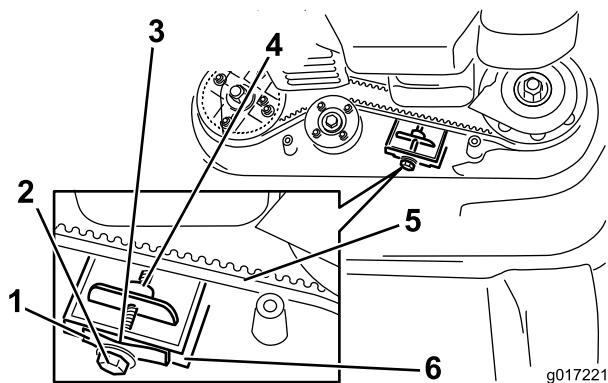

Figure 39

- | | |
|--------------------------------------|--------------------------------------|
| 1. Ressort de tension de la courroie | 4. Écrou de réglage |
| 2. Boulon de réglage | 5. Courroie d'entraînement des lames |
| 3. Espace | 6. Paroi |

Important: Ne serrez pas le boulon de réglage excessivement. Cela risquerait d'endommager la courroie d'entraînement des lames.

4. Reposez le couvercle du système d'entraînement des lames déposé précédemment.

Entretien des lames

Périodicité des entretiens: Une fois par an

Important: Vous aurez besoin d'une clé dynamométrique pour monter les lames correctement. Si vous n'en possédez pas ou si vous ne vous sentez pas capable d'effectuer cette procédure, adressez-vous à un dépositaire-réparateur agréé.

Chaque fois que le réservoir de carburant est vide, vérifiez l'affûtage des lames et leur état (usure ou dommages). Si les lames sont émoussées ou ébréchées, remplacez-les ou faites-les aiguiser. Remplacez immédiatement les lames usées, faussées, endommagées ou fêlées par des lames Toro d'origine.

▲ DANGER

Une lame usée ou endommagée peut se briser et projeter le morceau cassé vers l'utilisateur ou des personnes à proximité, et leur infliger des blessures graves ou mortelles.

- Vérifiez l'état et l'usure des lames périodiquement.
- Remplacez les lames usées ou endommagées.

Remarque: Utilisez des lames bien aiguisées durant toute la saison de tonte, pour obtenir une coupe nette sans arracher ni déchiqueter les brins d'herbe.

Préparation à l'entretien des lames

1. Verrouillez le guidon en position verticale (Figure 40); voir Réglage de la hauteur du guidon (page 11).

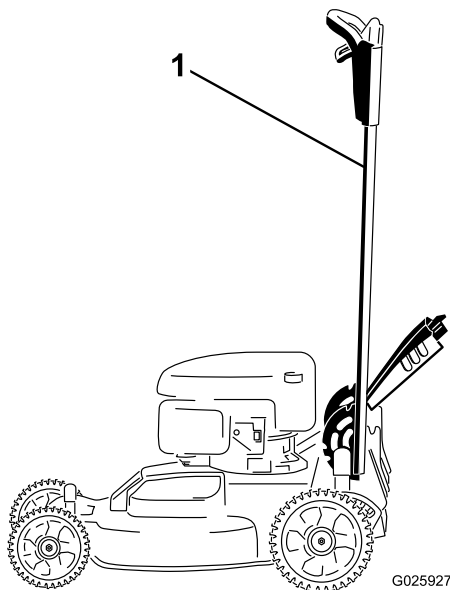

Figure 40

1. Guidon verrouillé en position verticale

2. Basculez la machine sur le côté, jauge vers le bas, jusqu'à ce que la partie supérieure du guidon soit posée sur le sol.

⚠ ATTENTION

Les lames sont tranchantes et vous pouvez vous blesser gravement à leur contact.

- Débranchez le fil de la bougie.
- Portez des gants pour effectuer l'entretien des lames.

Contrôle des lames

Périodicité des entretiens: À chaque utilisation ou une fois par jour

1. Examinez le tranchant des lames (Figure 41). Si elles ne sont pas tranchantes ou présentent des indentations, déposez les lames et affûtez-les ou remplacez-les.

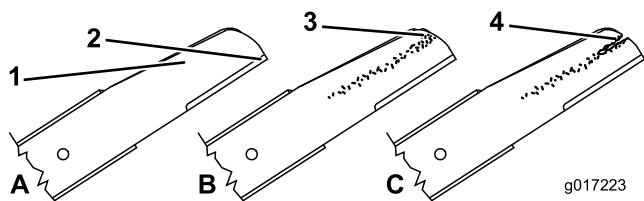

Figure 41

- | | |
|-------------------|-----------------------------------|
| 1. Tranchant | 3. Usure/formation d'une entaille |
| 2. Partie relevée | 4. Fissure |

⚠ DANGER

Si une lame devient trop usée, une entaille se forme entre la partie relevée et la partie plane. La lame pourrait se briser et un morceau être projeté du dessous de la machine, vous blessant gravement ou une personne à proximité.

- Contrôlez l'usure et l'état des lames régulièrement.
- N'essayez jamais de redresser une lame faussée ou de souder une lame brisée ou fendue.
- Remplacez les lames usées ou endommagées.

3. Recherchez les lames faussées; voir Détection des lames faussées (page 23).

2. Inspectez les lames elles-mêmes, surtout la partie relevée (Figure 41). Remplacez immédiatement toute lame endommagée, usée ou qui présente une entaille.

Détection des lames faussées

1. Tournez les lames à la position indiquée à la Figure 42.

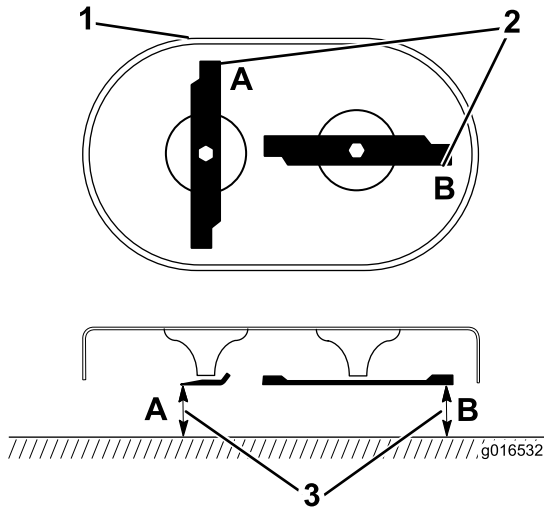

Figure 42

1. Avant du tablier de coupe
2. Mesurer aux points A et B
3. Mesurez la distance entre le tranchant et une surface plane et lisse

2. Mesurez la distance entre une surface plane et le tranchant aux points **A** et **B**, (Figure 42), et notez les deux dimensions.
3. Faites tourner les points de sorte que leurs extrémités opposées soient aux points **A** et **B** (Figure 42).
4. Répétez les mesures de l'opération 2 et notez-les.

Remarque: Si la différence entre les dimensions **A** et **B** obtenues aux opérations 2 et 4 dépasse 3 mm (1/8 po), cela signifie que la lame est faussée et doit être remplacée. Reportez-vous à Dépose des lames (page 23) et Pose des lames (page 24).

⚠ ATTENTION

Une lame faussée ou endommagée peut se briser et projeter le morceau cassé dans votre direction ou celle de personnes à proximité, et causer des blessures graves ou mortelles.

- Remplacez toujours une lame faussée ou endommagée par une neuve.
- Ne créez jamais d'indentations dans les bords ou à la surface des lames, par exemple en les limant.

Dépose des lames

Si la machine heurte un obstacle ou qu'une lame est déséquilibrée ou faussée, remplacez les lames. Utilisez toujours des lames de rechange Toro d'origine.

1. Utilisez un bloc de bois pour immobiliser chaque lame et tournez le boulon de lame dans le sens antihoraire, comme montré à la Figure 43.

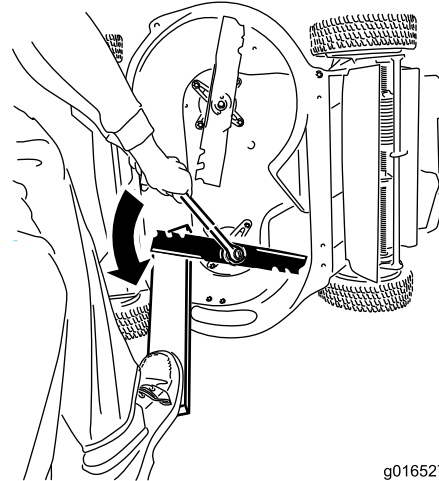

Figure 43

2. Déposez chaque lame comme montré à la Figure 44.

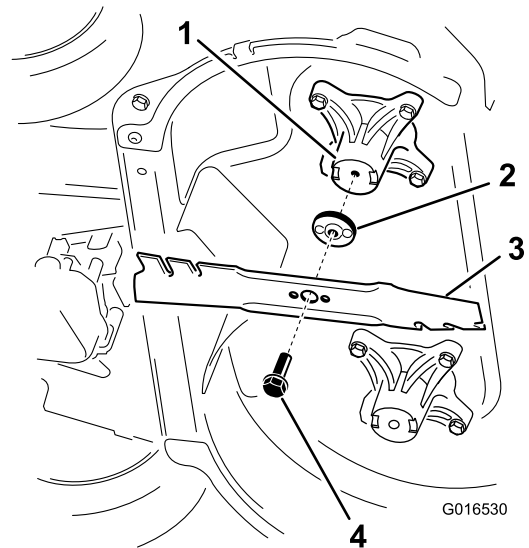

Figure 44

1. Axe (2)
2. Dispositif d'entraînement des lames (2)
3. Lame (2)
4. Boulon de lame (2)

3. Contrôlez l'état et l'usure des goupilles sur les dispositifs d'entraînement des lames.

Pose des lames

1. Posez la première lame de sorte qu'elle soit horizontale, avec toutes les fixations, comme montré à la Figure 44.

Remarque: Serrez le boulon à la main.

Important: Les extrémités relevées des lames doivent être dirigées vers la machine. Assurez-vous que les parties en relief de chaque dispositif d'entraînement s'emboîtent dans les creux de la tête de l'axe correspondant, et que les goupilles situées de l'autre côté de chaque dispositif d'entraînement s'emboîtent dans les trous de la lame correspondante.

2. Immobilisez chaque lame à l'aide d'une planche et tournez le boulon de lame dans le sens horaire au moyen d'une clé dynamométrique comme montré à la Figure 45; serrez le boulon de lame à 82 Nm (60 pi-lb).

Important: Un boulon vissé à 82 Nm (60 pi-lb) est très serré. Appuyez de tout votre poids sur la clé et serrez solidement le boulon. Il est pratiquement impossible de trop serrer ce boulon.

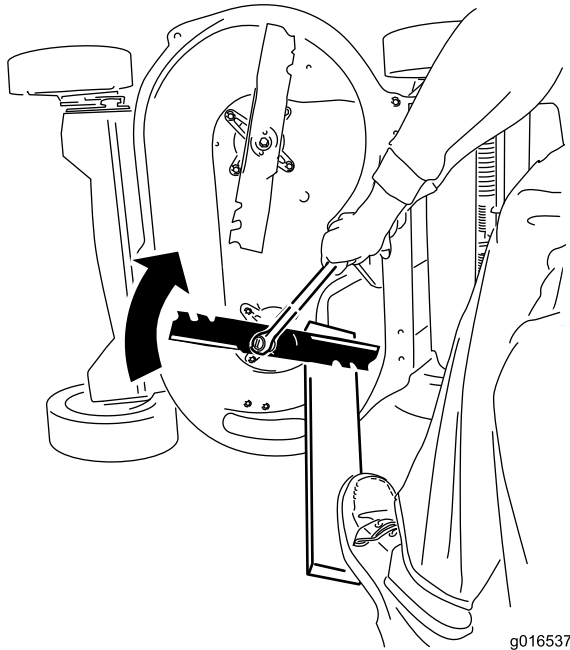

Figure 45

3. Faites tourner la lame installée d'un quart de tour jusqu'à la verticale, puis montez l'autre lame de la même manière que la première (voir l'opération 1).

Remarque: Les lames devraient être perpendiculaires et former un « T » renversé, comme montré à la Figure 46.

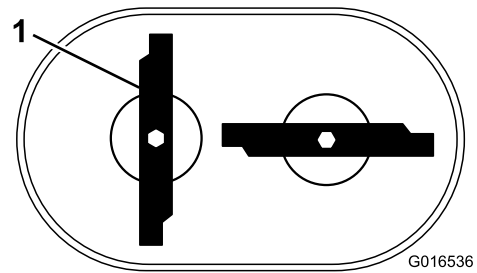

Figure 46

1. Lame (2)

4. Serrez la deuxième lame; voir l'opération 2.
5. Faites tourner les lames à la main d'un tour complet (360°) pour vous assurer qu'elles ne se touchent pas.

Remarque: Si les lames se touchent, c'est qu'elles ne sont pas correctement installées. Recommencez les opérations 1 à 3 jusqu'à ce que les lames ne se touchent plus.

⚠ ATTENTION

Des lames mal installées risquent d'endommager la machine ou de blesser l'utilisateur ou toute personne à proximité.

Nettoyage du dessous de la machine

Périodicité des entretiens: À chaque utilisation ou une fois par jour

1. Garez la machine sur un sol plat et horizontal.
2. Coupez le moteur et attendez l'arrêt complet de toutes les pièces mobiles avant de quitter la position d'utilisation.
3. Abaissez la machine à la hauteur de coupe la plus basse. Reportez-vous à Réglage de la hauteur de coupe (page 10).
4. Branchez un flexible au raccord de lavage et ouvrez l'arrivée d'eau à fond (Figure 47).

Remarque: Enduisez de vaseline le joint torique du raccord de lavage pour faciliter le branchement du flexible sans endommager le joint torique.

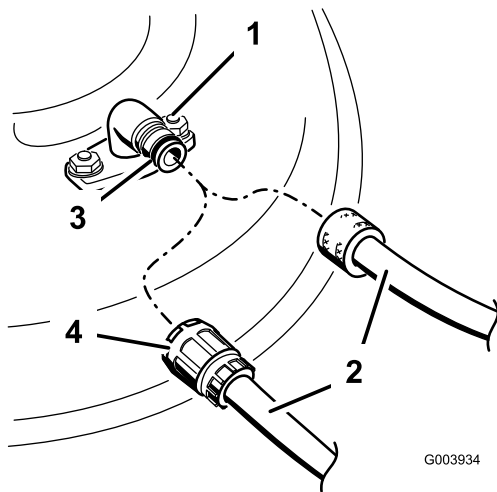

Figure 47

- | | |
|----------------------|------------------|
| 1. Raccord de lavage | 3. Joint torique |
| 2. Flexible | 4. Raccord |

5. Mettez le moteur en marche, engagez le levier de commande des lames et laissez tourner la machine pendant 1 à 3 minutes.
6. Désengagez le levier de commande des lames, arrêtez le moteur et attendez l'arrêt complet de toutes les pièces mobiles.
7. Coupez l'eau et débranchez le raccord de l'embout de lavage.

Remarque: Si la machine est encore sale après un seul lavage, arrosez-la et laissez-la tremper 30 minutes. Recommencez ensuite la procédure.

8. Remettez la machine en marche et engagez les lames pendant 1 à 3 minutes pour évacuer l'excès d'eau.

⚠ ATTENTION

Si le raccord de lavage est cassé ou manquant, l'utilisateur et toute personne à proximité peuvent être blessés par la projection d'objets ou par un contact avec la lame. Des débris projetés ou un contact avec la lame peuvent occasionner des blessures graves ou mortelles.

- Si le raccord de lavage est cassé ou manquant, n'utilisez pas la machine avant de l'avoir remplacé.
- Ne mettez jamais les mains ou les pieds sous la machine ni dans aucune ouverture de la machine.

Remisage

Remisez la machine dans un local frais, propre et sec.

Informations générales

1. Effectuez les procédures d'entretien annuelle recommandées; voir Entretien (page 16).
2. Nettoyez le dessous du carter de la machine; voir Nettoyage du dessous de la machine (page 24).
3. Enlevez les débris d'herbe sèche, la saleté et la crasse des surfaces externes du moteur, du capot et du dessus de la machine.
4. Vérifiez l'état des lames; voir Contrôle des lames (page 22).
5. Faites l'entretien du filtre à air; voir Entretien du filtre à air (page 17).
6. Serrez tous les écrous, boulons et vis.
7. Retouchez tous les points de rouille et les surfaces éraflées avec de la peinture en vente chez les dépositaire-réparateur agréés.
8. Chargez la batterie pendant 24 heures, puis débranchez le chargeur et remisez la machine dans un local non chauffé. Si vous ne disposez que d'un local chauffé, rechargez la batterie tous les 90 jours (modèle à démarrage électrique uniquement).
9. Repliez le guidon pour le remisage; voir Réglage de la hauteur du guidon (page 11).

Préparation du système d'alimentation

⚠ ATTENTION

L'essence peut s'évaporer si vous la conservez trop longtemps; les vapeurs de carburant risquent en outre d'exploser si elles rencontrent une flamme nue.

- Ne conservez pas l'essence trop longtemps.
- S'il reste du carburant dans le réservoir ou le carburateur, ne remisez pas la machine dans un local fermé où se trouve une flamme nue (comme celle de la veilleuse d'un chauffe-eau ou d'une chaudière).
- Laissez refroidir le moteur avant de remiser la machine dans un local fermé.

Lors du dernier plein de la saison, ajoutez un stabilisateur au carburant selon les instructions du constructeur du moteur. Vidangez le réservoir de carburant après la dernière tonte, avant de remiser la machine.

1. Laissez tourner le moteur de la machine jusqu'à ce qu'il s'arrête faute de carburant.

2. Remettez le moteur en marche.
3. Laissez tourner le moteur jusqu'à ce qu'il s'arrête. Le moteur est suffisamment sec lorsqu'il n'y a plus moyen de le faire démarrer.

Préparation du moteur

1. Vidangez l'huile moteur quand le moteur est encore chaud; voir Vidange et remplacement de l'huile moteur (page 17).
2. Déposez la bougie.
3. Au moyen d'une burette, versez environ 30 ml (1 oz) d'huile dans le carter par le trou de la bougie.
4. Tirez lentement la poignée du lanceur à plusieurs reprises pour bien répartir l'huile à l'intérieur du cylindre.
5. Reposez la bougie sans rebrancher le fil. Attachez le fil pour qu'il ne touche pas la bougie.

Remise en service après remisage

1. Dépliez le guidon; voir Réglage de la hauteur du guidon (page 11).
2. Contrôlez et resserrez toutes les fixations.
3. Retirez la bougie et faites tourner le moteur rapidement à l'aide du lanceur pour éliminer l'excédent d'huile dans le cylindre.
4. Examinez la bougie d'allumage et remplacez-la si elle est encrassée, usée ou fendue; reportez-vous au Manuel d'utilisation du moteur.
5. Montez et serrez la bougie au couple recommandé de 20 Nm (180 lb-po).
6. Procédez aux entretiens requis; voir Entretien (page 16).
7. Contrôlez le niveau d'huile moteur; voir Contrôle du niveau d'huile moteur (page 9).
8. Remplissez le réservoir d'essence fraîche; voir Remplissage du réservoir de carburant (page 9).
9. Chargez la batterie (modèle à démarrage électrique uniquement); voir Charge de la batterie (page 18).
10. Branchez le fil de la bougie.

Remarques:



La garantie intégrale Toro

Une garantie intégrale de 3 ans (garantie limitée de 45 jours pour usage commercial)

TimeMaster

Tondeuses autotractées

Garantie de démarrage GTS Toro

Une garantie intégrale de 3 ans (ne s'applique pas à l'usage commercial)

Conditions et produits couverts

The Toro Company et sa filiale Toro Warranty Company, en vertu d'un accord mutuel, s'engagent conjointement à réparer le produit Toro ci-dessous s'il est employé pour un usage résidentiel*, s'il présente un défaut de matériaux ou de fabrication ou s'il cesse de fonctionner par suite de la défaillance d'un composant; ou si le moteur Toro GTS (Guaranteed to Start – Démarrage garanti) ne démarre pas à la première ou à la deuxième tentative au lanceur, à condition que l'entretien courant requis dans le *Manuel de l'utilisateur* ait été effectué.

Cette garantie couvre le coût des pièces et de la main-d'œuvre, mais le transport est à votre charge.

Durées de la garantie à compter de la date d'achat :

| Produits | Période de garantie |
|------------------------------------|-----------------------------|
| Tondeuse TimeMaster et accessoires | Garantie intégrale de 3 ans |
| GTS (démarrage garanti) | Garantie intégrale de 3 ans |
| Batterie | Garantie intégrale de 1 an |

Garantie limitée pour usage commercial*

Les présents produits Toro utilisés à des fins commerciales, par des institutions ou donnés en location sont couverts contre tout défaut de fabrication ou de matériaux pendant une période de 45 jours. Les défaillances de composants dues à une usure normale ne sont pas couvertes par cette garantie.

La garantie de démarrage Toro GTS ne s'applique pas si le produit est utilisé à des fins commerciales.*

Comment faire intervenir la garantie

Si vous pensez que votre produit Toro présente un défaut de fabrication ou s'il ne démarre plus après un ou deux essais effectués par n'importe quel adulte physiquement apte, suivez la procédure ci-dessous :

1. Demandez à un dépositaire-réparateur Toro agréé de prendre en charge votre produit. Pour trouver le dépositaire le plus proche, consultez notre site web à www.Toro.com. Vous pouvez aussi appeler les numéros indiqués au point 3 pour consulter notre système permanent de localisation des dépositaires Toro.
2. Lorsque vous vous rendez chez le dépositaire-réparateur, apportez le produit et une preuve d'achat (reçu). Le dépositaire-réparateur diagnostiquera le problème et déterminera s'il est couvert par la garantie.
3. Si, pour une raison quelconque, vous n'êtes pas satisfait du diagnostic de votre dépositaire-réparateur ou des conseils prodigués, n'hésitez pas à nous contacter à l'adresse suivante :

Customer Care Department, RLC Division
The Toro Company
8111 Lyndale Avenue South
Bloomington, MN 55420-1196, États-Unis
Numéro vert : 866-214-9807 (aux États-Unis)
Numéro vert : 866-214-9808 (au Canada)

Responsabilités du propriétaire

L'entretien de votre produit Toro doit être conforme aux procédures décrites dans le *Manuel de l'utilisateur*. Cet entretien courant est à vos frais, qu'il soit effectué par vous-même ou par un dépositaire-réparateur.

Ce que la garantie ne couvre pas

Il n'existe aucune autre garantie expresse, à part la garantie spéciale du système antipollution et du moteur pour certains produits. Cette garantie expresse ne couvre pas :

Autres pays que les États-Unis et le Canada

Pour les produits Toro exportés des États-Unis ou du Canada, demandez à votre distributeur (dépositaire) Toro la police de garantie applicable dans votre pays, région ou état. Si, pour une raison quelconque, vous n'êtes pas satisfait des services de votre distributeur, ou si vous avez du mal à vous procurer des renseignements concernant la garantie, adressez-vous à l'importateur Toro. En dernier recours, adressez-vous à Toro Warranty Company.

Droits des consommateurs australiens : Les clients australiens trouveront des renseignements concernant le Droit australien de la consommation à l'intérieur du carton ou auprès de leur dépositaire Toro local.

*L'usage résidentiel normal désigne l'utilisation du produit sur le terrain où se trouve votre domicile. L'utilisation dans plusieurs lieux ou par des institutions ou la location est considérée comme un usage commercial, couvert par la garantie commerciale.

- Les frais normaux d'entretien et de remplacement de pièces, telles que les filtres, le carburant, les lubrifiants, les changements d'huile, les bougies, les filtres à air, l'affûtage des lames, les lames usées, le réglage des câbles/de la tringlerie ou le réglage des freins et de l'embrayage.
- Les défaillances de composants dues à une usure normale
- Les produits ou pièces ayant subi des modifications, de mauvais traitements ou un usage abusif, et nécessitant un remplacement ou une réparation en raison d'un accident ou d'un défaut d'entretien.
- Les frais de prise à domicile et de livraison.
- Les réparations ou tentatives de réparation par quiconque autre qu'un dépositaire-réparateur Toro agréé.
- Les réparations requises en raison du non respect de la procédure d'alimentation en carburant (consultez le *Manuel de l'utilisateur* pour plus de détails)
 - La décontamination du système d'alimentation n'est pas couverte.
 - L'utilisation de carburant trop ancien (vieux de plus d'un mois) ou de carburant contenant plus de 10 % d'éthanol ou plus de 15 % de MTBE
 - L'omission de la vidange du système d'alimentation avant toute période de non utilisation de plus d'un mois
- Les réparations ou réglages nécessaires pour corriger les problèmes de démarrage causés par :
 - le non-respect des procédures d'entretien correctes ou de la procédure recommandée relative au carburant
 - les dommages subis par la lame de la tondeuse qui heurte un obstacle
- Certaines conditions de démarrage exigent un ou plusieurs essais, notamment :
 - Le premier démarrage après une période de non utilisation de plus de trois mois ou après le remisage saisonnier
 - Les démarrages par temps froid, par exemple au début du printemps et à la fin de l'automne.
 - Les méthodes de démarrage incorrectes – si vous avez des difficultés à démarrer le moteur, vérifiez dans le *Manuel de l'utilisateur* que vous suivez bien les procédures de démarrage correctes. Vous éviterez peut-être ainsi une visite inutile chez un dépositaire-réparateur Toro agréé.

Conditions générales

Toutes les réparations couvertes par les présentes garanties doivent être effectuées par un dépositaire-réparateur Toro agréé, à l'aide de pièces de rechange agréées par Toro. La réparation par un dépositaire-réparateur Toro agréé est le seul dédommagement auquel cette garantie donne droit.

The Toro Company et Toro Warranty Company déclinent toute responsabilité en cas de dommages secondaires ou indirects liés à l'utilisation des produits Toro couverts par ces garanties, notamment quant aux coûts et dépenses encourus pour se procurer un équipement ou un service de substitution durant une période raisonnable pour cause de défaillance ou d'indisponibilité en attendant la réparation sous garantie.

L'exclusion de la garantie des dommages secondaires ou indirects n'est pas autorisée dans certains états ou pays, et peut donc ne pas s'appliquer dans votre cas.

Cette garantie vous accorde des droits spécifiques, auxquels peuvent s'ajouter d'autres droits qui varient selon les états.