



Count on it.

Manuel de l'utilisateur

Véhicule utilitaire Workman® MD et MDX

N° de modèle 07266TC—N° de série 311000001 et suivants

N° de modèle 07273—N° de série 311000001 et suivants

N° de modèle 07273TC—N° de série 311000001 et suivants

N° de modèle 07279—N° de série 311000001 et suivants

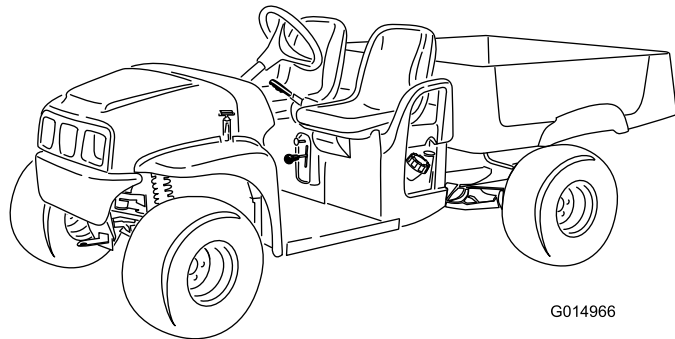

G014966



Ce véhicule utilitaire est destiné aux utilisateurs professionnels employés à des applications commerciales. Il est principalement conçu pour transporter les outils et accessoires utilisés pour ces applications. Cette machine permet de transporter en toute sécurité un conducteur et un passager dans les sièges qui leur sont attribués. Le plateau du véhicule n'est pas prévu pour le transport de personnes.

Ce produit est conforme à toutes les directives européennes pertinentes. Pour plus de renseignements, reportez-vous à la Déclaration de conformité spécifique du produit fournie séparément.

ATTENTION

CALIFORNIE

Proposition 65 - Avertissement

Les gaz d'échappement du moteur de cette machine contiennent des substances chimiques considérées par l'état de Californie comme étant à l'origine de cancers, malformations congénitales et autres troubles de la reproduction.

Important: Le moteur de cette machine n'est pas équipé d'un silencieux avec pare-étincelles. L'utilisation de cette machine dans une zone boisée, broussailleuse ou recouverte d'herbe constitue une infraction à la section 4442 du Code des ressources publiques de Californie (CPRC). Certains autres états ou régions fédérales peuvent être régis par des lois similaires.

Ce système d'allumage par étincelle est conforme à la norme canadienne ICES-002.

Le *Manuel du propriétaire du moteur* ci-joint est fourni à titre informatif concernant la réglementation de l'Agence américaine pour la protection de l'environnement (EPA) et la réglementation antipollution de l'état de Californie relative aux systèmes antipollution, à leur entretien et à leur garantie. Vous pouvez vous en procurer un nouvel exemplaire en vous adressant au constructeur du moteur.

Introduction

Lisez attentivement cette notice pour apprendre à utiliser et entretenir correctement votre produit, et éviter de l'endommager ou de vous blesser. Vous êtes responsable de l'utilisation sûre et correcte du produit.

Vous pouvez contacter Toro directement sur le site www.Toro.com pour tout renseignement sur les produits et accessoires, pour trouver un revendeur ou enregistrer votre produit.

Pour obtenir des prestations de service, des pièces Toro d'origine ou des renseignements complémentaires, munissez-vous des numéros de modèle et de série du produit et contactez un distributeur ou le service client Toro agréé. La Figure Figure 1 indique l'emplacement des numéros de modèle et de série du produit. Inscrivez les numéros dans l'espace réservé à cet effet.

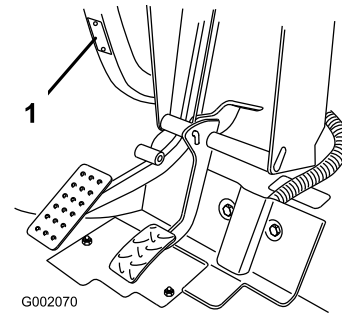

Figure 1

1. Emplacement des numéros de modèle et de série

N° de modèle _____

N° de série _____

Les mises en garde de ce manuel soulignent les dangers potentiels et sont signalées par le symbole de sécurité (Figure 2), qui indique un danger pouvant entraîner des blessures graves ou mortelles si les précautions recommandées ne sont pas respectées.



Figure 2

1. Symbole de sécurité

Deux autres termes sont également utilisés pour faire passer des informations essentielles : **Important**, pour attirer l'attention sur des informations mécaniques spécifiques, et **Remarque**, pour signaler des informations d'ordre général méritant une attention particulière.

Table des matières

Introduction	2
Sécurité	4
Consignes de sécurité.....	4
Avant l'utilisation.....	4
Utilisation.....	5
Entretien.....	7
Modèles 07266TC et 07279.....	7
Modèle N° 07273/TC.....	8
Autocollants de sécurité et d'instruction	9
Mise en service	11
1 Montage du volant	11
2 Activation de la batterie.....	11
3 Lecture du manuel et visionnement de la documentation de formation	12
Vue d'ensemble du produit	13
Commandes	13
Caractéristiques techniques	16
Outils et accessoires.....	16
Utilisation	17
Sécurité avant tout	17
Contrôles préliminaires	17
Contrôle du niveau d'huile moteur	17
Contrôle du niveau de liquide de frein	18
Contrôle de la pression des pneus	18
Ajout de carburant.....	18
Contrôle du niveau d'huile de transmission	19
Démarrage du moteur.....	20
Arrêt du véhicule.....	20
Stationnement du véhicule.....	20
Utilisation du plateau de chargement	20
Rodage d'un véhicule neuf	21
Chargement du plateau.....	21
Transport du véhicule	21
Remorquage du véhicule.....	22
Attelage d'une remorque.....	22
Entretien	23
Programme d'entretien recommandé	23
Liste de contrôle pour l'entretien journalier.....	24
Procédures avant l'entretien	25
Entretien du véhicule sous conditions d'utilisation spéciales	25
Soulever le véhicule au cric.....	25
Accéder au capot.....	25
Lubrification	26
Graissage	26
Entretien du moteur	26
Entretien du filtre à air	26
Vidange de l'huile moteur (modèles 07266TC et 07279).....	27
Vidange de l'huile moteur et remplacement du filtre (modèle n° 07273/TC)	28
Entretien de la bougie (modèles n° 07266TC et 07279 uniquement)	29
Entretien des bougies (Modèle N° 07273/TC uniquement).....	30
Entretien du système d'alimentation	30

Contrôle des conduites et raccords.....	30
Remplacement du filtre à carburant	30
Entretien du système électrique	31
Remplacement des fusibles	31
Remplacement des phares.....	31
Entretien de la batterie	32
Entretien du système d'entraînement	34
Contrôle et réglage du point mort	34
Inspection des pneus	34
Réglage du pincement et du carrossage des roues avant	35
Entretien de l'embrayage principal	36
Vidange du liquide de la boîte-pont	37
Entretien du système de refroidissement	38
Nettoyage des zones de refroidissement du moteur	38
Entretien des freins	38
Contrôle des freins	38
Contrôle du niveau de liquide de frein	38
Réglage du frein de stationnement.....	39
Entretien des courroies	39
Entretien de la courroie d'entraînement	39
Réglage de la courroie de démarreur- alternateur	39
Nettoyage	40
Lavage du véhicule	40
Remisage	41
Schémas	42

Sécurité

Cette machine peut occasionner des accidents si elle n'est pas utilisée ou entretenue correctement. Pour réduire les risques d'accidents et de blessures, respectez les consignes de sécurité qui suivent. Tenez toujours compte des mises en garde signalées par le symbole de sécurité et la mention **Prudence**, **Attention** ou **Danger**. Ne pas les respecter, c'est risquer de vous blesser, parfois mortellement.

Les personnes responsables, les utilisateurs et les personnes chargées de l'entretien doivent prendre connaissance des normes et des publications suivantes (disponibles sur demande à l'adresse indiquée) :

- Code relatif aux liquides inflammables et combustibles : ANSI/NFPA 30
- National Fire Protection Association (NFPA)
ANSI/NFPA #505 ; Powered Industrial Trucks, National Fire Prevention Association, Barrymarch Park, Quincy, Massachusetts 02269 États-Unis.
- ANSI/ASME B56.8 Personal Burden Carriers
American National Standards Institute, Inc., 1430 Broadway New York, New York 10018 États-Unis
- Véhicule utilitaire léger SAE J2258
SAE International, 400 Commonwealth Drive, Warrendale, PA 15096-0001 États-Unis.
- ANSI/UL 558; Internal Combustion Engine Powered Industrial Trucks
American National Standards Institute, Inc., 1430 Broadway New York, New York 10018 États-Unis
ou
Underwriters Laboratories, 333 Pfingsten Road, Northbrook, Illinois 60062 États-Unis

Consignes de sécurité

▲ ATTENTION

Le Workman est un véhicule à usage non routier ; sa conception, ses équipements et sa construction le rendent impropre à l'usage sur la voie publique.

Fonctions du responsable

- Il doit s'assurer que les utilisateurs sont bien formés et qu'ils ont lu et compris le *Manuel de l'utilisateur*, ainsi que tous les autocollants présents sur la machine.
- Il doit établir ses propres procédures et règles de travail spéciales à appliquer en cas de conditions d'utilisation inhabituelles (ex. pentes trop raides pour le véhicule).

Avant l'utilisation

- Lisez et assimilez le contenu de ce manuel avant d'utiliser le véhicule.

- Ne laissez jamais un enfant utiliser la machine. Les divers utilisateurs de la machine doivent tous être en possession d'un permis de conduire.
- Tous les utilisateurs doivent obligatoirement lire et assimiler le contenu du *Manuel de l'utilisateur* avant même de mettre le moteur en marche. Seules les personnes autorisées ayant appris à se servir correctement de la machine, sont habilitées à l'utiliser. Tous les utilisateurs doivent avoir les capacités physiques et mentales nécessaires pour utiliser correctement le véhicule.
- Ce véhicule n'est prévu que pour une seule personne, le conducteur. Il peut être accompagné éventuellement d'un passager dans le siège prévu à cet effet par le constructeur. Ne transportez jamais d'autres personnes.
- N'utilisez jamais la machine sous l'emprise de l'alcool, de drogues ou de médicaments. Les médicaments, même délivrés sur ordonnance, ou simplement pour le rhume, peuvent favoriser la somnolence.
- Ne conduisez pas le véhicule si vous êtes fatigué. Faites des pauses régulières, car il est indispensable de rester vigilant et concentré.
- Familiarisez-vous avec toutes les commandes et apprenez à arrêter le moteur rapidement.
- Les capots, les dispositifs de protection et les autocollants doivent toujours être présents. Si un capot, un dispositif de sécurité ou un autocollant manque, est endommagé ou illisible, réparez ou remplacez-le avant d'utiliser la machine.
- Portez toujours des chaussures solides. N'utilisez pas la machine chaussé de sandales, de chaussures légères ou de sport. Ne portez pas de vêtements amples ou de bijoux qui pourraient s'accrocher dans les pièces mobiles et vous blesser.
- Le port de lunettes de sécurité, de chaussures de sécurité, d'un pantalon et d'un casque est recommandé et parfois exigé par certaines ordonnances et réglementations d'assurance locales.
- Évitez d'utiliser la machine après la tombée du jour, surtout si vous ne connaissez pas bien le terrain. Si vous devez conduire dans l'obscurité, conduisez prudemment, allumez vos phares et n'hésitez pas à utiliser des éclairages supplémentaires.
- Soyez toujours extrêmement prudent si des personnes se trouvent à proximité. Vérifiez toujours où elles se trouvent.
- Avant d'utiliser le véhicule, vérifiez toujours les parties spécifiquement mentionnées dans la section consacrée aux contrôles préliminaires du présent manuel. N'utilisez pas le véhicule si vous constatez une anomalie quelconque. Corrigez le problème avant d'utiliser le véhicule ou l'accessoire.
- L'essence est très inflammable ; il faut donc la manipuler avec prudence.
 - Conservez l'essence dans un récipient homologué.

- N'enlevez pas le bouchon du réservoir de carburant quand le moteur est chaud ou tourne.
- Ne fumez pas lorsque vous manipulez de l'essence.
- Remplissez le réservoir à l'extérieur, jusqu'à 25 mm au-dessous du haut du réservoir (base du goulot de remplissage). Ne remplissez pas excessivement.
- Essuyez l'essence éventuellement répandue.

Utilisation

▲ ATTENTION

Les gaz d'échappement contiennent du monoxyde de carbone, un gaz inodore mortel.

Ne faites pas tourner le moteur dans un local fermé.

- L'utilisateur et son passager doivent rester assis quand la machine se déplace. L'utilisateur doit garder les deux mains sur le volant autant que possible et le passager doit se tenir aux poignées de maintien prévues à cet effet. Gardez toujours les bras et les jambes à l'intérieur du véhicule.
- Ralentissez votre course et tournez moins brutalement quand vous transportez un passager. Le passager ignore ce que vous avez l'intention de faire et n'est donc pas préparé pour les virages ou les freinages.
- Méfiez-vous des obstacles en surplomb tels que branches d'arbres, jambages de portes et passerelles ; faites en sorte de les éviter. Assurez-vous que la hauteur libre est suffisante pour permettre le passage du véhicule et de votre tête.
- Vous risquez de provoquer un accident, de renverser le véhicule et de vous blesser gravement, voire mortellement, si vous utilisez le véhicule sans respecter les consignes de sécurité. Conduisez avec prudence. Pour éviter de renverser ou de perdre le contrôle de la machine :
 - Soyez extrêmement prudent, ralentissez votre course et ne vous approchez pas des fosses de sable, des fossés, des dénivellations, des rampes, des terrains inhabituels ou de tout terrain très accidenté.
 - Méfiez-vous des trous et autres dangers cachés.
 - Soyez particulièrement prudent si vous conduisez le véhicule sur des surfaces humides, lorsque les conditions météorologiques sont défavorables, à grande vitesse ou à pleine charge. Le temps et la distance d'arrêt augmentent avec la charge.
 - Évitez les arrêts et les démarrages brusques. N'alternez pas entre la marche arrière et la marche avant sans immobiliser complètement la machine auparavant.
 - Ralentissez avant de tourner. Ne tentez pas de négocier des virages serrés ou d'effectuer des manœuvres dangereuses susceptibles de vous faire perdre le contrôle du véhicule.

- Lors du déchargement, ne laissez personne se tenir derrière le véhicule et ne déversez jamais la charge sur les pieds de qui que ce soit. Déverrouillez le hayon en vous plaçant sur le côté du véhicule, pas juste derrière.
- N'utilisez le véhicule qu'avec le plateau de chargement abaissé et verrouillé.
- Avant de faire marche arrière, vérifiez que la voie est libre derrière vous Reculez lentement.
- Méfiez-vous de la circulation près des routes et pour traverser. Les piétons et les autres véhicules ont toujours la priorité. Ce véhicule n'est pas conçu pour être utilisé sur la voie publique. Signalez toujours à l'avance que vous avez l'intention de tourner ou de vous arrêter afin de prévenir les personnes à proximité. Respectez le code de la route.
- Le système électrique et le système d'échappement du véhicule peuvent produire des étincelles capables d'enflammer des matières explosives. N'utilisez jamais le véhicule s'il se trouve près ou dans un endroit contenant des poussières ou des vapeurs explosives.
- En cas de doute concernant le bon fonctionnement du véhicule, arrêtez de travailler et demandez conseil à votre responsable.

- Ne touchez pas le moteur ou le silencieux si le moteur est en marche ou vient de s'arrêter, car vous risquez de vous brûler.
- Si la machine vibre de façon anormale, arrêtez-vous immédiatement, attendez l'arrêt de toutes les pièces mobiles et recherchez des dommages éventuels du véhicule. Réparez les dégâts avant de remettre le véhicule en marche.
- Avant de quitter le siège :
 1. Immobilisez la machine.
 2. Serrez le frein de stationnement.
 3. Coupez le contact.
 4. Enlevez la clé de contact.

Remarque: Si le véhicule se trouve sur une pente, calez les roues après avoir quitté le siège.

- La foudre peut provoquer des blessures graves ou mortelles. Si vous voyez des éclairs ou que vous entendez le tonnerre à proximité, n'utilisez pas la machine et mettez-vous à l'abri.

Freinage

- Prenez l'habitude de ralentir lorsque vous approchez d'un obstacle, vous aurez ainsi le temps de vous arrêter ou de l'éviter. La machine et son contenu risquent d'être endommagés en cas de collision. Vous risquez en outre de vous blesser ainsi que votre passager.
- Le poids total en charge de la machine a une forte incidence sur votre capacité à vous arrêter et/ou tourner. Plus les charges et les accessoires sont lourds, plus il est

difficile de s'arrêter ou de tourner. Plus la charge est lourde, plus il faut de temps pour arrêter la machine.

- Ralentissez votre course si le véhicule est utilisé sans plateau de chargement ou accessoire. Les caractéristiques de freinage changent et les roues de la machine risquent de se bloquer si vous freinez trop brusquement ; vous risquez alors de perdre le contrôle de la machine.
- Le gazon et la chaussée sont beaucoup plus glissants par temps de pluie. Il peut s'écouler 2 à 4 fois plus de temps entre le moment où vous freinez et l'arrêt du véhicule que par temps sec. Si vous traversez des flaques d'eau suffisamment profondes pour mouiller les freins, ces derniers seront moins performants jusqu'à ce qu'ils soient secs. Après avoir traversé des flaques, essayez vos freins pour en vérifier l'efficacité. Si le freinage est moins performant, conduisez lentement en appuyant légèrement sur la pédale de frein pour sécher les freins.

Travail sur pente

⚠ ATTENTION

La machine est susceptible de se renverser ou de se retourner sur les pentes ; le moteur peut aussi caler ou perdre de la puissance. Vous pourriez alors vous blesser.

- **N'utilisez pas la machine sur des pentes trop raides.**
- **N'accélérez pas rapidement et ne freinez pas brutalement lorsque vous descendez une pente en marche arrière, surtout si le véhicule est chargé.**
- **Si le moteur cale ou perd de la puissance, descendez lentement la pente en marche arrière. N'essayez jamais de faire demi-tour.**
- **Conduisez lentement à flanc de pente et restez prudent.**
- **Évitez de faire demi-tour sur une pente.**
- **Allégez le chargement et ralentissez la course du véhicule.**
- **Ne vous arrêtez pas sur une pente, surtout avec un chargement.**

Précautions supplémentaires à observer sur pente :

- Ralentissez avant de monter ou de descendre une pente.
- Si le moteur cale ou commence à perdre de la puissance pendant que vous montez une pente, freinez progressivement et descendez lentement la pente en ligne droite et en marche arrière.
- Il est dangereux de faire demi-tour alors que vous montez ou descendez une pente. Si vous devez tourner alors que vous vous trouvez sur une pente, procédez lentement et prudemment. Ne prenez jamais les virages trop serrés ou trop rapidement.

- Les lourdes charges compromettent la stabilité du véhicule. Allégez la charge et ralentissez sur les pentes ou si le centre de gravité de la charge est très élevé. Arrimez le chargement pour l'empêcher de se déplacer et prenez des précautions supplémentaires si vous transportez des chargements qui ont tendance à se déplacer facilement (liquide, cailloux, sable, etc.).
- Ne vous arrêtez pas sur une pente, surtout avec un chargement. Il faut plus longtemps au véhicule pour s'arrêter sur une pente que sur une surface horizontale. Si vous devez vous arrêter, évitez les variations de vitesse subites qui risquent de provoquer le renversement ou le retournement du véhicule. Ne freinez pas brutalement quand vous faites marche arrière, car le véhicule pourrait se retourner.
- Si vous utilisez le véhicule sur un terrain en pente, vous pouvez installer le kit ROPS optionnel.

Travail sur terrain accidenté

Ralentissez et allégez la charge sur terrain accidenté, irrégulier et près de trottoirs, trous et autres accidents de terrain. La charge peut se déplacer et rendre le véhicule instable.

Si vous utilisez le véhicule sur un terrain accidenté, vous pouvez installer le kit ROPS optionnel.

⚠ ATTENTION

Les changements de relief soudains peuvent provoquer un changement de direction brutal du volant et vous blesser aux mains et aux bras.

- **Ralentissez sur les terrains accidentés et près des bordures de route/trottoirs.**
- **Tenez le volant par la jante sans serrer, en gardant les pouces en haut et pas sur les branches du volant.**

Chargement et déchargement

Le poids et la position du chargement et du passager peuvent modifier le centre de gravité et le comportement du véhicule. Respectez les consignes de sécurité suivantes pour éviter de perdre le contrôle du véhicule et de vous blesser :

- Ne transportez pas de charges supérieures aux limites indiquées sur l'étiquette de poids de la machine. Concernant les limites de poids du véhicule, reportez-vous au Caractéristiques techniques de la section Vue d'ensemble du produit. La charge nominale est valable uniquement pour les surfaces horizontales.
- Allégez la charge si vous travaillez sur une pente sur un terrain irrégulier pour éviter de renverser ou de retourner le véhicule.
- Allégez la charge si son centre de gravité est élevé. Les charges comme les briques, les engrais ou le bois utilisés dans les espaces verts s'empilent plus haut sur le plateau. Plus la charge empilée est haute, plus le véhicule est

susceptible de se renverser. Répartissez la charge aussi bas que possible pour ne pas gêner la visibilité à l'arrière.

- Répartissez la charge uniformément de chaque côté du plateau. Si la charge est concentrée sur un côté, le véhicule est beaucoup plus susceptible de se renverser lorsque vous tournez.
- Répartissez la charge uniformément de l'avant à l'arrière du plateau. Si vous placez la charge derrière l'essieu arrière, cela déléstera les roues avant. Vous risquez alors de perdre le contrôle de la direction ou de retourner le véhicule si le terrain est accidenté ou en pente.
- Soyez particulièrement prudent si le chargement dépasse du plateau et quand vous manipulez des charges excentrées qui ne peuvent être centrées. Le chargement doit être équilibré et arrimé pour l'empêcher de se déplacer.
- Arrimez toujours les chargements pour les empêcher de bouger. Si le chargement n'est pas arrimé ou si vous transportez un grand réservoir de liquide, comme un pulvérisateur, il peut se déplacer. Cela se produit la plupart du temps dans les virages, en montant ou en descendant une pente, si vous changez brusquement de vitesse ou si vous traversez des surfaces irrégulières. Si le chargement se déplace, le véhicule risque de se retourner.

⚠ ATTENTION

Le plateau de chargement peut être lourd. Les mains ou autres parties du corps risquent d'être écrasées.

- **N'approchez pas les mains ou autres parties du corps du plateau pendant qu'il s'abaisse.**
- **Ne déchargez jamais quoi que ce soit sur des personnes se trouvant à proximité.**
- Ne déchargez jamais le plateau si le véhicule est garé à flanc de pente. La modification de la répartition de la charge risque de causer le retournement du véhicule.
- Si vous transportez de lourdes charges, ralentissez et prévoyez une distance de freinage suffisante. Ne freinez pas brutalement. Soyez particulièrement prudent sur les pentes.
- N'oubliez pas que la distance d'arrêt augmente avec la charge et que votre capacité à tourner rapidement sans vous renverser est réduite.
- Le plateau de chargement arrière est prévu spécifiquement pour le transport de chargements, et non pas de personnes.
- Ne surchargez jamais le véhicule. L'autocollant (situé sur le châssis arrière) indique les limites de charge du véhicule. Ne surchargez jamais les accessoires et n'excédez jamais le poids total en charge.

Entretien

- Seul le personnel qualifié et autorisé peut assurer l'entretien, les réparations, les réglages ou les contrôles du véhicule.
- Avant tout entretien ou réglage de la machine, arrêtez le moteur, serrez le frein de stationnement et enlevez la clé du commutateur d'allumage pour éviter tout risque de démarrage accidentel.
- Vérifiez l'état de la machine dans son ensemble et maintenez tous les écrous, boulons et vis serrés au couple prescrit.
- Pour réduire les risques d'incendie, débarrassez le moteur de tout excès de graisse, débris d'herbe, feuilles et saletés.
- Ne vérifiez jamais le niveau ou les fuites de carburant ou d'électrolyte à l'aide d'une flamme nue.
- Si le moteur doit tourner pour effectuer un réglage, n'approchez pas les mains, les pieds et autres parties du corps ou les vêtements du moteur et des pièces mobiles. Tenez tout le monde à l'écart.
- N'utilisez pas de récipients ouverts contenant du carburant ou des solvants inflammables pour nettoyer les pièces.
- Si la machine nécessite une réparation importante ou pour tout renseignement, faites appel à un concessionnaire Toro agréé.
- Pour préserver le bon fonctionnement et la sécurité de la machine, n'utilisez que des pièces de rechange et des accessoires Toro d'origine. Les pièces de rechange et accessoires d'autres constructeurs peuvent être dangereux. Toute modification du véhicule susceptible d'en altérer le fonctionnement, les performances, la durabilité ou l'utilisation risque d'entraîner des blessures parfois mortelles. La garantie risque alors d'être annulée.

Modèles 07266TC et 07279

Pression acoustique

Cette machine a un niveau de puissance acoustique garanti de 96 dBA, qui comprend une valeur d'incertitude (K) de 1 dBA.

La puissance acoustique est déterminée en conformité avec les procédures énoncées dans la norme EN ISO 11094.

Pression acoustique

Cette machine produit au niveau de l'oreille de l'utilisateur une pression acoustique de 83 dBA, qui comprend une valeur d'incertitude (K) de 1 dBA.

La pression acoustique est déterminée en conformité avec les procédures énoncées dans la norme EN ISO 11201.

Vibrations au niveau des mains et des bras

Niveau de vibrations mesuré pour la main droite = 1,5 m/s²

Niveau de vibrations mesuré pour la main gauche = 1,03 m/s²

Valeur d'incertitude (K) = 0,5 m/s²

Les valeurs mesurées sont déterminées en conformité avec les procédures énoncées dans la norme EN 1032.

Vibrations au niveau de tout le corps

Niveau de vibrations mesuré = 0,42 m/s²

Valeur d'incertitude (K) = 0,5 m/s²

Les valeurs mesurées sont déterminées en conformité avec les procédures énoncées dans la norme EN 1032.

Modèle N° 07273/TC

Pression acoustique

Cette machine a un niveau de puissance acoustique garanti de 96 dBA, qui comprend une valeur d'incertitude (K) de 1 dBA.

La puissance acoustique est déterminée en conformité avec les procédures énoncées dans la norme EN ISO 11094.

Pression acoustique

Cette machine produit au niveau de l'oreille de l'utilisateur une pression acoustique de 81 dBA, qui comprend une valeur d'incertitude (K) de 1 dBA.

La pression acoustique est déterminée en conformité avec les procédures énoncées dans la norme EN ISO 11201.

Vibrations au niveau des mains et des bras

Niveau de vibrations mesuré pour la main droite = 1,5 m/s²

Niveau de vibrations mesuré pour la main gauche = 1,03 m/s²

Valeur d'incertitude (K) = 0,5 m/s²

Les valeurs mesurées sont déterminées en conformité avec les procédures énoncées dans la norme EN 1032.

Vibrations au niveau de tout le corps

Niveau de vibrations mesuré = 0,42 m/s²

Valeur d'incertitude (K) = 0,5 m/s²

Les valeurs mesurées sont déterminées en conformité avec les procédures énoncées dans la norme EN 1032.

Autocollants de sécurité et d'instruction



Des autocollants de sécurité et des instructions bien visibles par l'opérateur sont placés près de tous les endroits potentiellement dangereux. Remplacez tout autocollant endommagé ou manquant.

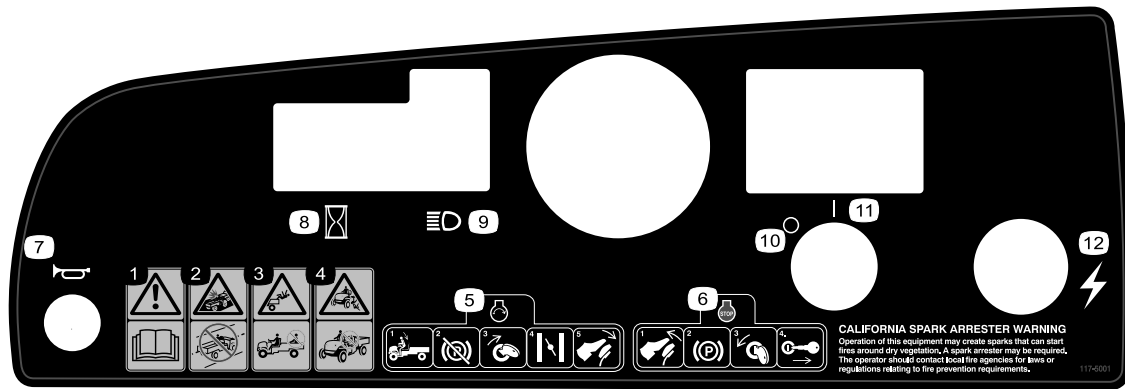

117-5001

- | | |
|--|-------------------------------------|
| 1. Attention – lisez le <i>Manuel de l'utilisateur</i> . | 7. Avertisseur sonore |
| 2. Risque de collision – n'utilisez pas le véhicule sur la voie publique. | 8. Compteur horaire |
| 3. Risque de chute – ne transportez personne sur le plateau de chargement. | 9. Phares |
| 4. Risque de chute – ne laissez jamais un enfant utiliser le véhicule. | 10. Arrêt |
| 5. Pour mettre le moteur en marche, asseyez-vous sur le siège, desserrez le frein de stationnement, mettez le contact, tirez sur la commande de starter (au besoin) et appuyez sur la pédale d'accélérateur. | 11. Contact |
| 6. Pour arrêter le moteur, relâchez la pédale d'accélérateur, serrez le frein de stationnement, coupez le contact et enlevez la clé de contact. | 12. Alimentation électrique (prise) |



104-6581

1. Attention – lisez le *Manuel de l'utilisateur*.
2. Risque d'incendie – arrêtez le moteur avant de faire le plein.
3. Attention – n'utilisez pas cette machine à moins d'avoir les compétences nécessaires.
4. Risque de renversement – conduisez lentement et avec prudence sur les pentes; conduisez lentement dans les virages et restez en dessous de 26 km/h lorsque vous transportez une lourde charge ou un plateau de chargement plein, ainsi que sur les terrains accidentés.
5. Risques de chute et de blessure aux bras et aux jambes – ne transportez personne sur le plateau de chargement et gardez toujours bras et jambes à l'intérieur du véhicule.



99-7345

1. Attention – lisez le *Manuel de l'utilisateur*.
2. Surface brûlante/risque de brûlure – restez à une distance suffisante de la surface brûlante.
3. Risque de coincement dans la courroie – ne vous approchez pas des pièces mobiles.; gardez toutes les protections en place.
4. Risque d'écrasement par le plateau de chargement – supportez le plateau de chargement avec la béquille.

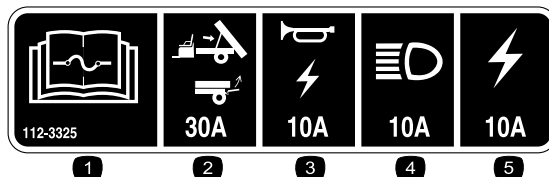

112-3325

1. Lisez le *Manuel de l'utilisateur* pour tout renseignement sur les fusibles.
2. Relevage/hayon, 30 A
3. Avertisseur sonore/prise, 10 A
4. Phares, 15 A
5. Fusible de la machine, 20 A

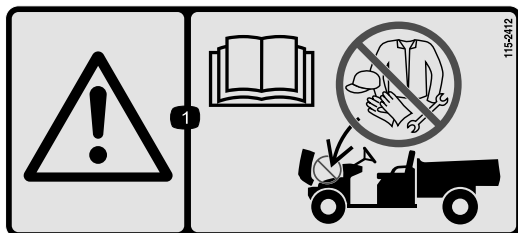

115-2412

1. Attention – lisez le *Manuel de l'utilisateur*.

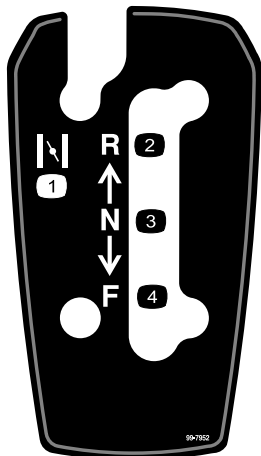

99-7952

- | | |
|------------------------|-----------------|
| 1. Commande de starter | 3. Point mort |
| 2. Marche arrière | 4. Marche avant |

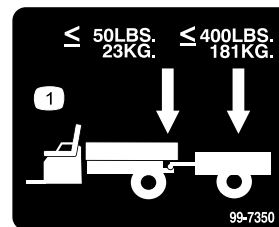

99-7350

1. Poids maximum à la flèche 23 kg ; poids maximum de la remorque 181 kg.

Mise en service

Pièces détachées

Reportez-vous au tableau ci-dessous pour vérifier si toutes les pièces ont été expédiées.

Procédure	Description	Qté	Utilisation
1	Volant	1	Montage du volant (modèles 07266TC et 07273TC uniquement).
2	Aucune pièce requise	–	Activation de la batterie (Modèles N° 07266TC et 07273TC uniquement).
3	Manuel de l'utilisateur Manuel de l'utilisateur du moteur Catalogue de pièces Documentation de formation de sécurité Fiche d'enregistrement Fiche de contrôle avant livraison Certificat de qualité Clé	1 1 1 1 1 1 1 2	Lisez le Manuel de l'utilisateur et visionnez la documentation de formation avant d'utiliser la machine.

Remarque: Les côtés gauche et droit de la machine sont déterminés d'après la position d'utilisation normale.

1

Montage du volant

Pièces nécessaires pour cette opération:

1	Volant
---	--------

Procédure

Remarque: Cette procédure ne concerne que les Modèles n° 07266TC et 07273TC.

1. Au dos du volant, dégagez les languettes qui fixent le couvre-moyeu. Déposez le couvre-moyeu.
2. Retirez l'écrou et la rondelle de l'arbre de direction.
3. Glissez le volant et la rondelle sur l'arbre. Orientez le volant sur l'arbre de sorte que la branche transversale soit horizontale lorsque les roues sont en position ligne droite, et que la branche la plus épaisse soit dirigée vers le bas.
4. Fixez le volant à l'arbre avec l'écrou (Figure 3). Serrez les écrous à un couple de 24 à 29 Nm.

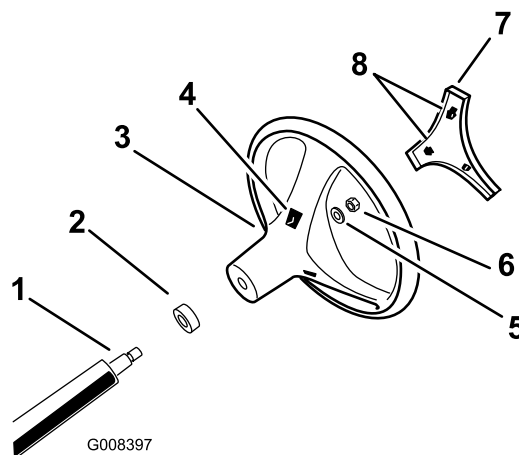

Figure 3

1. Arbre de direction
 2. Joint mousse
 3. Volant
 4. Logements des languettes dans le volant
 5. Rondelle
 6. Écrou
 7. Couvre-moyeu
 8. Languettes dans le couvre-moyeu
-
5. Enclenchez le couvre-moyeu en place.

2

Activation de la batterie

Aucune pièce requise

Procédure

Aucun

Remarque: Cette procédure ne concerne que les batteries des Modèles n° 07266TC et 07273TC.

Si la batterie n'est pas déjà remplie d'électrolyte ou activée, vous devez la déposer du véhicule, la remplir d'électrolyte et la charger. Vous devez vous procurer de l'électrolyte de densité 1.260 en vrac auprès d'un détaillant spécialisé.

1. Trouvez la batterie du côté droit de la machine, derrière le siège du passager. Enlevez le couvercle de la batterie.
2. Enlevez la sangle de maintien de la batterie et ôtez la batterie de son support.

⚠ DANGER

L'électrolyte contient de l'acide sulfurique, un poison mortel qui cause de graves brûlures.

- **Ne buvez jamais d'électrolyte et évitez tout contact avec les yeux, la peau ou les vêtements. Portez des lunettes de protection et des gants en caoutchouc.**
 - **Faites le plein d'électrolyte à proximité d'une arrivée d'eau propre, de manière à pouvoir rincer abondamment la peau en cas d'accident.**
3. Enlevez les bouchons de remplissage de la batterie et versez de l'électrolyte, avec précaution, dans chaque élément jusqu'au-dessus des plaques.
 4. Remettez les bouchons en place et raccordez un chargeur de 3 à 4 A aux bornes de la batterie. Chargez la batterie au régime de 3 à 4 ampères durant 4 à 8 heures (12 volts). Ne chargez pas la batterie excessivement.

⚠ ATTENTION

La batterie en charge produit des gaz susceptibles d'exploser.

Ne fumez jamais et gardez la batterie éloignée des flammes et sources d'étincelles.

5. Une fois la batterie chargée, débranchez le chargeur du secteur et des bornes de la batterie.
6. Enlevez les bouchons de remplissage. Versez lentement de l'électrolyte dans chaque élément jusqu'au repère de remplissage. Remettez les bouchons de remplissage.

Important: Ne remplissez pas la batterie excessivement. L'électrolyte risquerait de déborder sur d'autres parties du véhicule et de provoquer une grave corrosion et de gros dégâts.

7. Mettez la batterie en place ; voir Mise en place de la batterie, sous Entretien du système électrique, à la section Entretien.

3

Lecture du manuel et visionnement de la documentation de formation

Pièces nécessaires pour cette opération:

1	<i>Manuel de l'utilisateur</i>
1	<i>Manuel de l'utilisateur du moteur</i>
1	<i>Catalogue de pièces</i>
1	Documentation de formation de sécurité
1	Fiche d'enregistrement
1	<i>Fiche de contrôle avant livraison</i>
1	Certificat de qualité
2	Clé

Procédure

- Lisez le *Manuel de l'utilisateur* et le *Manuel d'utilisation du moteur*.
- Visionnez la documentation de formation de sécurité.
- Remplissez la fiche d'enregistrement.
- Remplissez la *Fiche de contrôle avant livraison*.
- Lisez le *Certificat de qualité*.

Vue d'ensemble du produit

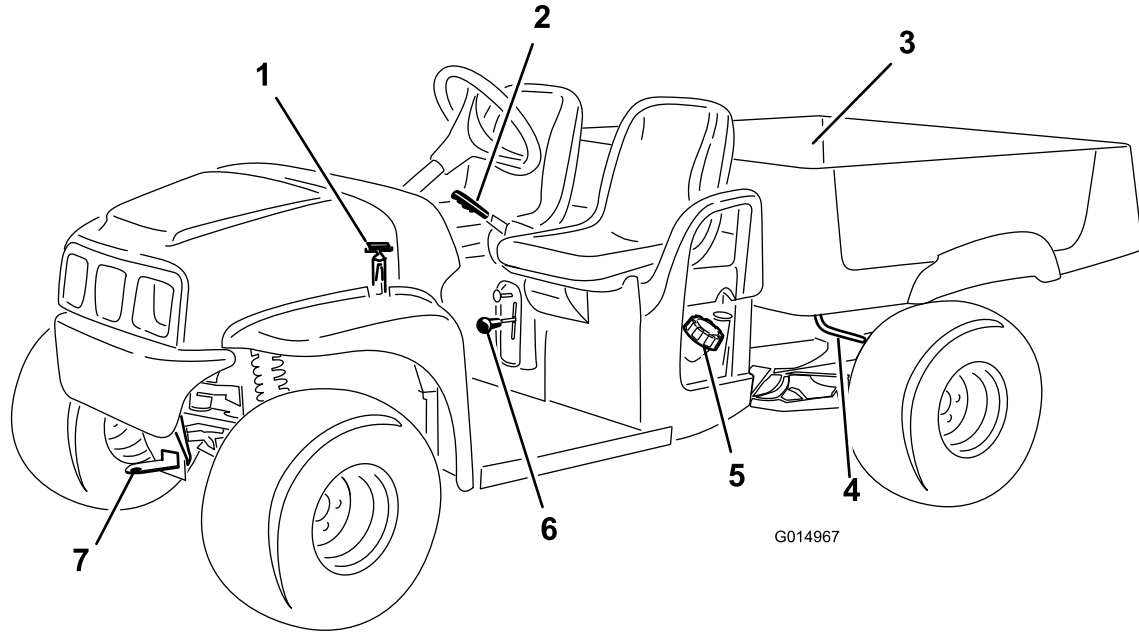

G014967

Figure 4

- | | | | |
|---------------------------|---|--------------------------------------|----------------------|
| 1. Sangle du capot | 3. Plateau de chargement | 5. Bouchon du réservoir de carburant | 7. Flèche d'attelage |
| 2. Frein de stationnement | 4. Levier de déblocage du plateau de chargement | 6. Inverseur de marche | |

Commandes

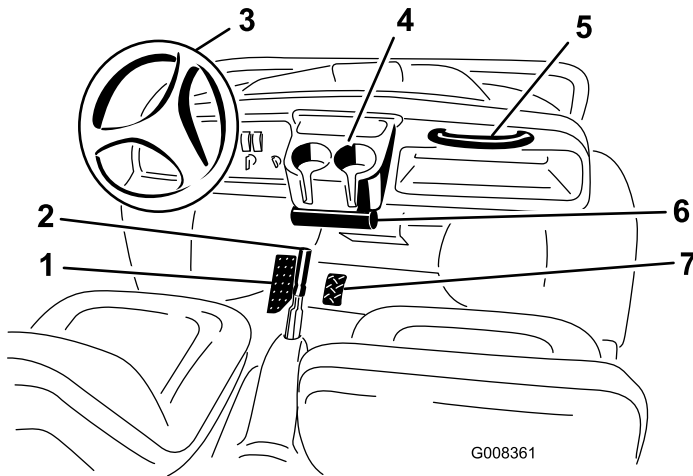

G008361

Figure 5

- | | |
|---|--|
| 1. Pédale de frein | 5. Poignée de maintien du passager |
| 2. Frein de stationnement, console centrale | 6. Tube de rangement du <i>Manuel de l'utilisateur</i> |
| 3. Volant | 7. Pédale d'accélérateur |
| 4. Porte-gobelet | |

Pédale d'accélérateur

La pédale d'accélérateur (Figure 5) permet à l'utilisateur de varier la vitesse de déplacement du véhicule. Appuyez sur la pédale pour mettre le moteur en marche. Enfoncez davantage la pédale pour augmenter la vitesse de déplacement. Relâchez la pédale pour ralentir et pour arrêter le moteur. La vitesse de pointe en marche avant est de 26 km/h.

Pédale de frein

Elle permet d'arrêter la machine ou de réduire la vitesse de déplacement (Figure 5).

▲ PRUDENCE

Les freins peuvent s'user ou se dérégler et provoquer des accidents.

Si la pédale en bout de course se trouve à moins de 25 mm du plancher, les freins doivent être réglés ou réparés.

Frein de stationnement

Le frein de stationnement se trouve entre les sièges (Figure 5). Quand vous arrêtez le moteur, vous devez aussi serrer le frein de stationnement pour éviter tout déplacement

accidentel du véhicule. Tirez sur le levier pour serrer le frein de stationnement. Poussez le levier en avant pour le desserrer. Serrez toujours le frein de stationnement lorsque le véhicule est garé sur une pente raide.

Commande de starter

La commande de starter se trouve au-dessous et à droite du siège du conducteur. Pour mettre en marche un moteur froid, tirez la commande de starter vers vous (Figure 6). Dès que le moteur a démarré, réglez la commande de starter de façon à obtenir un régime moteur régulier. Repoussez la commande en position hors service le plus rapidement possible. Le starter n'est pas ou presque pas nécessaire si le moteur est chaud.

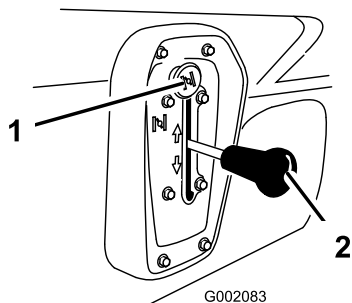

Figure 6

1. Commande de starter 2. Inverseur de marche

Inverseur de marche

L'inverseur de marche a trois positions de réglage : marche avant, marche arrière et point mort (Figure 6). Le moteur démarre et tourne quelle que soit la position de l'inverseur.

Remarque: Si l'inverseur de marche est en position de marche arrière lorsque le contact est mis, un signal sonore prévient l'utilisateur.

Important: Arrêtez toujours le véhicule avant de changer le sens de déplacement.

Commutateur d'allumage

Le commutateur d'allumage (Figure 7) sert à mettre le moteur en marche et à l'arrêter. Il a deux positions : arrêt et contact. Tournez la clé dans le sens horaire jusqu'à la position Contact pour mettre le moteur en marche. Lorsque le véhicule est arrêté, tournez la clé dans le sens antihoraire à la position Arrêt. Retirez la clé du commutateur avant de quitter le véhicule.

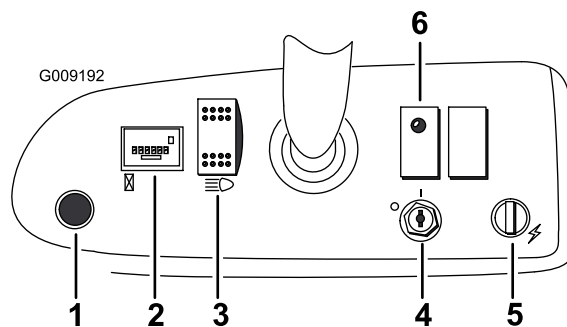

Figure 7

1. Bouton d'avertisseur sonore (modèles TC uniquement)
 2. Compteur horaire
 3. Interrupteur d'éclairage
 4. Commutateur d'allumage
 5. Prise de courant
 6. Témoin d'huile

Compteur horaire

Le compteur horaire (Figure 7) indique le nombre total d'heures de fonctionnement du moteur. Il se déclenche chaque fois que la pédale d'accélérateur est enfoncée.

Témoin d'huile

Il signale à l'utilisateur une baisse excessive de la pression d'huile (Figure 7). S'il s'allume de façon constante, vérifiez le niveau d'huile et faites l'appoint au besoin ; voir Contrôle du niveau d'huile moteur à la section Utilisation.

Remarque: Il peut arriver que le témoin de pression d'huile clignote. Ceci est normal et ne nécessite aucune intervention.

Interrupteur d'éclairage

Basculez le commutateur pour activer les phares. Appuyez dessus pour les allumer (Figure 7).

Prise de courant

La prise d'alimentation sert à alimenter les accessoires électriques de 12 volts disponibles en option (Figure 7).

Bouton d'avertisseur sonore (modèles TC uniquement)

Appuyez sur ce bouton pour actionner l'avertisseur sonore (Figure 7).

Jauge de carburant

La jauge de carburant (Figure 8) est située sur le réservoir de carburant, près du bouchon de remplissage, du côté conducteur. Elle indique la quantité de carburant qui reste dans le réservoir.

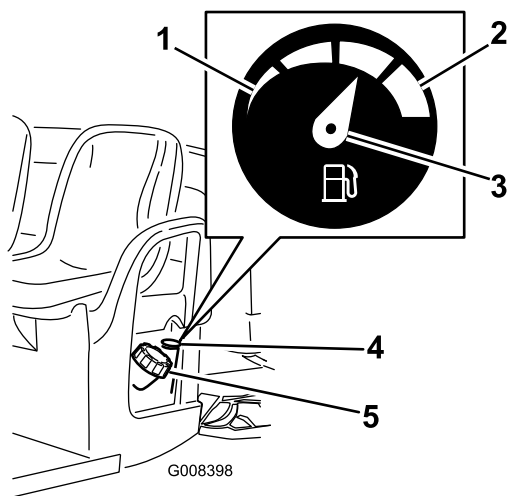

Figure 8

- | | |
|--------------------|--------------------------------------|
| 1. Réservoir vide | 4. Jauge de carburant |
| 2. Réservoir plein | 5. Bouchon du réservoir de carburant |
| 3. Aiguille | |

Poignées de maintien du passager

Les poignées de maintien sont situées sur le côté droit de la planche de bord et à l'extérieur de chaque siège (Figure 9).

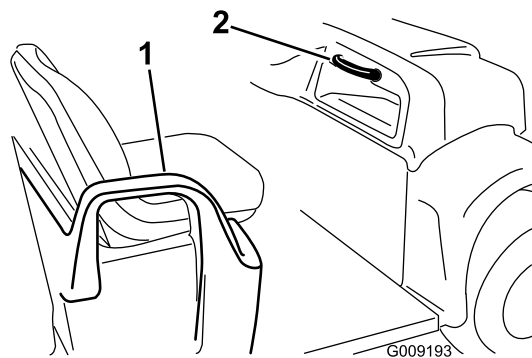

Figure 9

- | | |
|------------------------------------|------------------------------------|
| 1. Dispositif de retenue du bassin | 2. Poignée de maintien du passager |
|------------------------------------|------------------------------------|

Caractéristiques techniques

Remarque: Les spécifications et la conception de la machine sont susceptibles de modifications sans préavis.

	MD	MDX
Poids de base	544 kg à sec	
Capacité nominale (sur surface horizontale)	567 kg au total, ce qui comprend 90,7 kg pour l'utilisateur et 90,7 kg pour le passager, le chargement, le poids à la flèche de la remorque, le poids brut de la remorque, les accessoires et les équipements	749 kg au total, ce qui comprend 90,7 kg pour l'utilisateur et 90,7 kg pour le passager, le chargement, le poids à la flèche de la remorque, le poids brut de la remorque, les accessoires et les équipements
Poids total en charge maximal (sur surface horizontale)	1 111 kg au total (comprend tous les poids susmentionnés)	1 292 kg au total (comprend tous les poids susmentionnés)
Capacité de charge maximale du plateau (sur surface horizontale)	385 kg au total (comprend poids à la flèche de la remorque et poids brut de remorque)	567 kg au total (comprend poids à la flèche de la remorque et poids brut de remorque)
Capacité de remorquage :		
Dispositif d'attelage standard	Poids à la flèche 23 kg Poids maximum de la remorque 182 kg	
Dispositif d'attelage renforcé	Poids à la flèche 45 kg Poids maximum de la remorque 363 kg	
Largeur hors tout	150 cm	
Longueur hors tout	299 cm	
Garde au sol	25,4 cm à l'avant sans charge et sans utilisateur, 18 cm à l'arrière sans charge et sans utilisateur.	
Empattement	205,7 cm	
Voie (entraxe)	124,5 cm à l'avant, 118 cm à l'arrière	124,5 cm à l'avant, 120 cm à l'arrière
Longueur du plateau de chargement	117 cm à l'intérieur, 133 cm à l'extérieur	
Largeur du plateau de chargement	124,5 cm à l'intérieur, 150 cm à l'extérieur des ailes moulées	
Hauteur du plateau de chargement	25,4 cm à l'intérieur	

Outils et accessoires

De nombreux accessoires et outils agréés par Toro sont disponibles pour améliorer et augmenter les capacités de la machine. Contactez votre concessionnaire-réparateur ou distributeur agréé ou rendez-vous sur www.Toro.com pour obtenir une liste de tous les accessoires et outils agréés.

Utilisation

Remarque: Les côtés gauche et droit de la machine sont déterminés d'après la position d'utilisation normale.

Sécurité avant tout

Lisez attentivement toutes les consignes de sécurité et la signification des autocollants au chapitre Sécurité. Tenez-en compte pour éviter de vous blesser ou de blesser des personnes à proximité.

Contrôles préliminaires

Effectuez les contrôles suivants au début de chaque journée de travail :

- Contrôlez la pression des pneus.

Remarque: Les pneus utilisés sont différents de ceux d'une voiture ; ils n'ont pas besoin d'être autant gonflés pour minimiser le compactage et préserver l'aspect du gazon.

- Vérifiez tous les niveaux et faites l'appoint au besoin avec les liquides spécifiés.
- Vérifiez le fonctionnement de la pédale de frein.
- Vérifiez le fonctionnement des témoins et éclairages.
- Tournez le volant à gauche et à droite pour vérifier la réponse de la direction.
- Recherchez des fuites d'huile, des pièces desserrées et toute autre anomalie évidente. Coupez le moteur et attendez l'arrêt de toutes les pièces mobiles avant d'effectuer ces contrôles.

Si vous constatez des défaillances après les contrôles ci-dessus, signalez-les à votre mécanicien ou à votre responsable avant de vous mettre au volant. Votre responsable vous demandera peut-être de procéder à d'autres vérifications chaque jour. Demandez-lui ce dont vous devez vous charger précisément.

Contrôle du niveau d'huile moteur

Périodicité des entretiens: À chaque utilisation ou une fois par jour

Remarque: Le moteur est expédié avec de l'huile dans le carter. Vérifiez toutefois le niveau d'huile avant et après la première mise en marche du moteur.

Vérifiez le niveau d'huile tous les jours avant de démarrer le moteur.

1. Placez la machine sur une surface plane et horizontale.
2. Nettoyez la surface autour de la jauge d'huile (Figure 10 pour les modèles n° 07266TC, 07279 et Figure

11 07273/TC) pour éviter que des impuretés ne s'introduisent dans l'orifice, ce qui risquerait d'endommager le moteur.

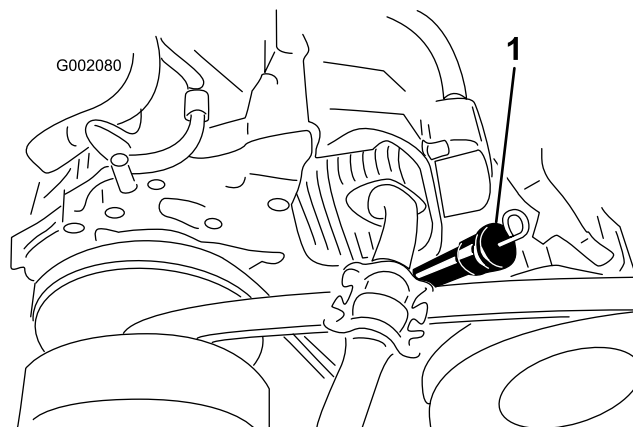

Figure 10

Modèles n° 07266TC et 07279

1. Jauge d'huile et bec de remplissage

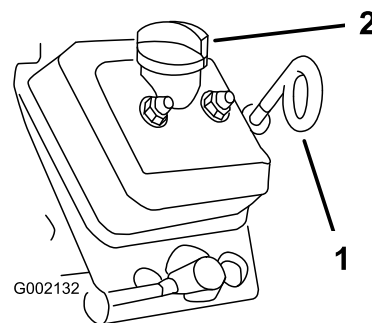

Figure 11

Modèle N° 07273/TC

1. Jauge d'huile (boucle en bas)
2. Bouchon de remplissage

3. Retirez la jauge d'huile et essuyez soigneusement l'extrémité.
4. Enfoncez la jauge au fond du goulot de remplissage. Sortez de nouveau la jauge et examinez son extrémité.

Si le niveau est bas, enlevez le bouchon de remplissage et ajoutez suffisamment d'huile pour atteindre le repère maximum (F) sur la jauge, sans toutefois le dépasser. Reportez-vous à la rubrique Vidange de l'huile moteur et remplacement du filtre à huile sous Entretien pour connaître le type d'huile et la viscosité qui conviennent. Versez l'huile lentement et vérifiez souvent le niveau durant la procédure. **Ne remplissez pas excessivement.**

5. Revissez la jauge solidement en place.

Important: La boucle de la jauge d'huile doit être dirigée vers le bas sur les modèles 07273/TC.

Contrôle du niveau de liquide de frein

Contrôlez le niveau du liquide de frein avant de mettre le moteur en marche pour la première fois ; voir Contrôle du niveau du liquide de frein, sous Entretien des freins, à la section Entretien.

Contrôle de la pression des pneus

Périodicité des entretiens: À chaque utilisation ou une fois par jour

Vérifiez la pression des pneus toutes les 8 heures ou une fois par jour pour maintenir la pression correcte.

Les pneus avant et arrière doivent être gonflés entre 55 et 103 kPa.

La pression de gonflage dépend de la charge transportée. Plus la pression d'air est basse, moins le compactage est important, moins les traces laissées sont importantes et plus grand est le confort de suspension. N'utilisez pas des pressions de gonflage réduites pour transporter de lourdes charges à grande vitesse.

Augmentez la pression de gonflage pour transporter des charges plus lourdes à des vitesses supérieures. Ne dépassez pas la pression maximale.

Ajout de carburant

Utilisez de l'essence ordinaire sans plomb à usage automobile propre et fraîche (indice d'octane minimum 87 à la pompe). À défaut d'essence ordinaire sans plomb, de l'essence ordinaire au plomb peut être utilisée.

Important: N'utilisez jamais d'essence contenant du méthanol ou plus de 10% d'éthanol, d'additifs pour essence ou d'essence blanche sous peine d'endommager le circuit d'alimentation.

▲ DANGER

Dans certaines circonstances, l'essence est extrêmement inflammable et hautement explosive. Un incendie ou une explosion causé(e) par de l'essence peut vous brûler, ainsi que d'autres personnes, et causer des dommages matériels.

- Faites le plein du réservoir de carburant à l'extérieur, dans un endroit bien dégagé, lorsque le moteur est froid. Essayez toute essence répandue.
- Ne faites jamais le plein du réservoir de carburant à l'intérieur d'une remorque fermée.
- Ne remplissez pas complètement le réservoir de carburant. Versez la quantité de carburant voulue pour que le niveau se situe entre 6 et 13 mm au-dessous de la base du goulot de remplissage. L'espace au-dessus doit rester vide pour permettre à l'essence de se dilater.
- Ne fumez jamais en manipulant de l'essence et tenez-vous à l'écart des flammes nues ou sources d'étincelles qui pourraient enflammer les vapeurs d'essence.
- Conservez l'essence dans un récipient homologué et hors de la portée des enfants. N'achetez et ne stockez jamais plus que la quantité d'essence consommée en un mois.
- N'utilisez pas la machine si elle n'est pas équipée du système d'échappement complet et en bon état de marche.

⚠ DANGER

Dans certaines circonstances, de l'électricité statique peut se former lors du remplissage, produire une étincelle et enflammer les vapeurs de carburant. Un incendie ou une explosion causé(e) par de l'essence peut vous brûler, ainsi que d'autres personnes, et causer des dommages matériels.

- Posez toujours les bidons d'essence sur le sol, à l'écart du véhicule, avant de les remplir.
- Ne remplissez pas les bidons d'essence à l'intérieur d'un véhicule ou sur le plateau d'une remorque, car la moquette intérieure ou le revêtement en matière plastique du plateau risque d'isoler le bidon et de freiner l'élimination de l'électricité statique éventuellement produite.
- Si possible, descendez la machine du véhicule ou de la remorque et posez-la à terre avant de remplir le réservoir de carburant.
- Si ce n'est pas possible, laissez la machine dans le véhicule ou sur la remorque, mais remplissez le réservoir à l'aide d'un bidon, et non directement à la pompe.
- En cas de remplissage à la pompe, maintenez le pistolet en contact avec le bord du réservoir ou du bidon, jusqu'à ce que le remplissage soit terminé.

Remplissage du réservoir de carburant

La capacité approximative du réservoir de carburant est de 26,5 l.

1. Arrêtez le moteur et serrez le frein de stationnement.
2. Nettoyez la surface autour du bouchon du réservoir de carburant (Figure 12).

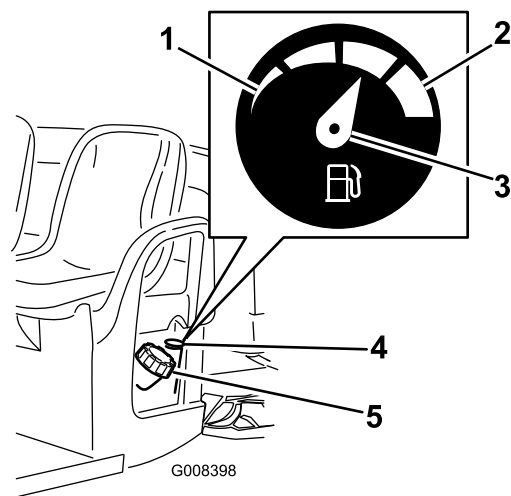

Figure 12

1. Réservoir vide
2. Réservoir plein
3. Aiguille
4. Jauge de carburant
5. Bouchon du réservoir de carburant

3. Enlevez le bouchon du réservoir de carburant.
4. Remplissez le réservoir jusqu'à 25 mm au-dessous du haut du réservoir (base du goulot de remplissage). L'espace au-dessus doit rester vide pour permettre à l'essence de se dilater. **Ne remplissez pas excessivement.**
5. Revissez solidement le bouchon du réservoir. Essuyez le carburant éventuellement répandu.

Contrôle du niveau d'huile de transmission

Périodicité des entretiens: À chaque utilisation ou une fois par jour

Le niveau d'huile de la boîte-pont doit atteindre la base de l'orifice de l'indicateur de niveau (Figure 13). Si ce n'est pas le cas, versez la quantité d'huile appropriée dans le réservoir ; voir Changement de liquide de la boîte-pont, sous Entretien de la transmission à la section Entretien.

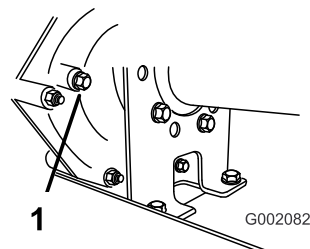

Figure 13

1. Trou indicateur de niveau

Démarrage du moteur

1. Asseyez-vous sur le siège, introduisez la clé dans le commutateur d'allumage et tournez-la dans le sens horaire à la position Contact.

Remarque: Si l'alarme de marche arrière est présente et que la marche arrière est sélectionnée, l'alarme se déclenche pour prévenir l'utilisateur.

2. Placez l'inverseur de marche à la position voulue.
3. Desserrez le frein de stationnement.
4. Appuyez lentement sur la pédale d'accélérateur.

Remarque: Si le moteur est froid, enfoncez la pédale d'accélérateur à mi-course et tirez la commande de starter en position en service. Repoussez la commande de starter en position hors service quand le moteur est chaud.

Important: Ne poussez pas ou ne remorquez pas le véhicule pour le faire démarrer.

Arrêt du véhicule

Pour arrêter le véhicule, relâchez la pédale d'accélérateur et enfoncez lentement la pédale de frein.

Remarque: La distance d'arrêt peut varier selon la charge et la vitesse du véhicule.

Stationnement du véhicule

1. Serrez le frein de stationnement et tournez la clé de contact en position Arrêt.
2. Retirez la clé du commutateur d'allumage pour éviter tout démarrage accidentel.

Utilisation du plateau de chargement

Levage du plateau

⚠ ATTENTION

Conduire le véhicule avec le plateau de chargement levé déstabilise le véhicule qui risque alors de se renverser ou de se retourner. La structure du plateau peut être endommagée si vous conduisez le véhicule alors que le plateau est relevé.

- Ne conduisez le véhicule qu'avec le plateau de chargement abaissé.
- Abaissez le plateau de chargement après l'avoir vidé.

⚠ PRUDENCE

Si une charge est concentrée à l'arrière du plateau, celui-ci peut basculer brusquement lorsque vous ouvrez les verrous et vous blesser ou blesser des personnes à proximité.

- Centrez les charges sur le plateau si possible.
- Maintenez le plateau abaissé et assurez-vous que personne n'est appuyé contre ou ne se tient juste derrière lorsque vous ouvrez les verrous.
- Déchargez complètement le plateau avant de le lever pour faire l'entretien du véhicule.

1. Levez le levier de chaque côté du plateau et relevez le plateau (Figure 14).

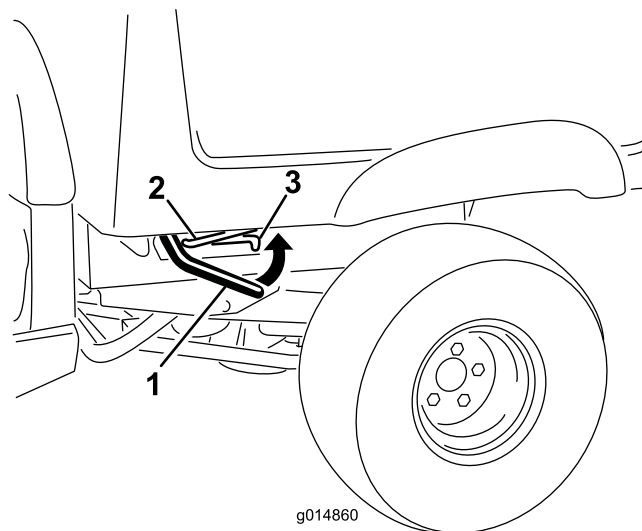

Figure 14

1. Levier
2. Béquille
3. Fente de verrouillage

2. Placez la béquille de maintien dans la fente de verrouillage pour bloquer le plateau en position (Figure 14).

Abaissement du plateau

⚠ ATTENTION

Le plateau de chargement peut être lourd. Les mains ou autres parties du corps risquent d'être écrasées.

N'approchez pas les mains ou autres parties du corps du plateau pendant qu'il s'abaisse.

Dégagez la béquille de la fente de verrouillage et abaissez le plateau jusqu'à ce qu'il se bloque en position.

Réglage des verrous du plateau

Si le plateau ne se verrouille pas solidement et qu'il tressaute pendant le déplacement du véhicule, vous pouvez régler les montants de verrouillage pour qu'ils soient parfaitement ajustés.

1. Desserrez l'écrou au bout du montant de verrouillage (Figure 15).

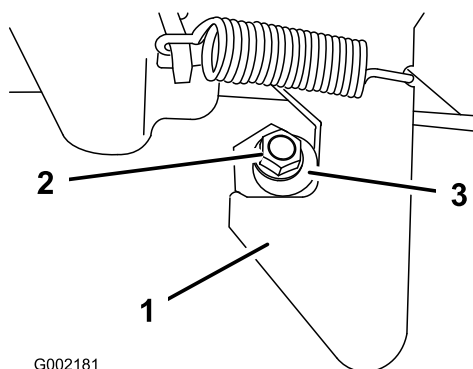

Figure 15

1. Verrou
2. Écrou
3. Montant de verrouillage

2. Tournez le montant dans le sens horaire jusqu'à ce qu'il soit bien serré contre le verrou, puis serrez l'écrou (Figure 15).
3. Répétez cette procédure pour le verrou opposé.

Utilisation des poignées de verrouillage du hayon

- Pour ouvrir le panneau arrière, tirez le verrou vers l'extérieur et vers le haut, puis abaissez lentement le panneau arrière (Figure 16).

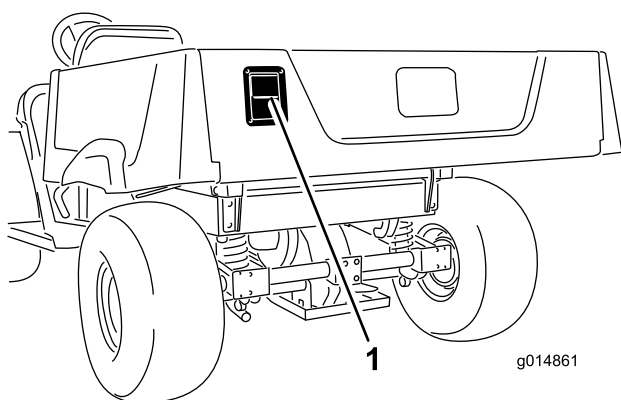

Figure 16

1. Poignée de verrouillage du hayon

- Pour fermer le panneau arrière, soulevez-le et fermez-le en appuyant dessus jusqu'à ce qu'il soit verrouillé en place.

Rodage d'un véhicule neuf

Pour préserver le bon fonctionnement et pour prolonger la vie du véhicule, suivez les instructions ci-dessous pendant les 100 premières heures d'utilisation :

- Vérifiez régulièrement les niveaux de liquides et d'huile moteur, et recherchez d'éventuels signes de surchauffe des composants du véhicule.
- Si le moteur est froid, laissez-le tourner pendant environ 15 secondes avant d'appuyer sur la pédale d'accélérateur.
- Évitez de freiner brutalement pendant les premières heures de rodage d'un véhicule neuf. Les garnitures de frein ne deviennent véritablement performantes qu'après plusieurs heures de rodage.
- Variez la vitesse de déplacement de la machine en marche. Évitez les démarrages brutaux et les arrêts rapides.
- L'utilisation d'une huile spéciale rodage dans le moteur n'est pas nécessaire. L'huile moteur d'origine est du même type que celle qui est spécifiée pour les entretiens courants.
- Reportez-vous à la section Entretien pour connaître les contrôles spéciaux à effectuer pendant le rodage.
- Contrôlez la suspension avant et réglez sa position le cas échéant ; voir Réglage de la suspension avant sous Entretien de la transmission à la section Entretien.

Chargement du plateau

Le plateau a une capacité de chargement de 0,37 m³. La quantité (le volume) de matériau qu'il est possible de transporter sur le plateau, sans dépasser les charges nominales spécifiées, dépend de la densité du matériau en question. Par exemple, un plein chargement de sable humide pèse 680 kg, soit 113 kg de plus que la charge nominale. Par contre, un plein chargement de bois pèse 295 kg, ce qui est inférieur à la charge nominale.

Les volumes maximum de divers matériaux sont indiqués dans le tableau ci-dessous :

Matériau	Capacité de charge maximale du plateau (sur surface horizontale)
Gravier, sec	3/4 plein (approx.)
Gravier humide	1/2 plein (approx.)
Sable sec	3/4 plein
Sable humide	1/2 plein
Bois	Plein
Écorce	Plein
Terre (compacte)	3/4 plein (approx.)

Transport du véhicule

Utilisez une remorque pour transporter le véhicule sur de longues distances. Le véhicule doit être solidement arrimé sur

la remorque. L'emplacement des points d'attache est indiqué à la Figure 17 et Figure 18.

▲ PRUDENCE

S'ils sont mal fixés, les sièges peuvent tomber du véhicule et de la remorque pendant le transport, et atterrir sur un autre véhicule ou au milieu de la route.

Enlevez les sièges ou vérifiez qu'ils sont solidement fixés dans les encoches de verrouillage.

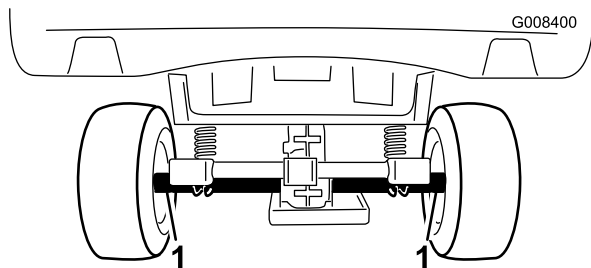

Figure 17

1. Points d'attache

Remorquage du véhicule

En cas d'urgence, vous pouvez remorquer le véhicule sur une courte distance. Nous vous déconseillons toutefois d'employer cette procédure de manière habituelle.

▲ ATTENTION

Le remorquage à des vitesses excessives peut entraîner la perte du contrôle de la direction et provoquer des accidents.

Ne remorquez jamais le véhicule à plus de 8 km/h.

Le remorquage du véhicule demande l'intervention de deux personnes. Si vous devez déplacer la machine sur une longue distance, faites-la transporter par camion ou chargez-la sur une remorque ; voir Transport du véhicule.

1. Enlevez la courroie d'entraînement ; voir Remplacement de la courroie d'entraînement sous Entretien de la courroie à la section Entretien.
2. Accrochez un câble de remorquage à la flèche d'attelage à l'avant du châssis (Figure 18).
3. Placez l'inverseur de marche au point mort et desserrez le frein de stationnement.

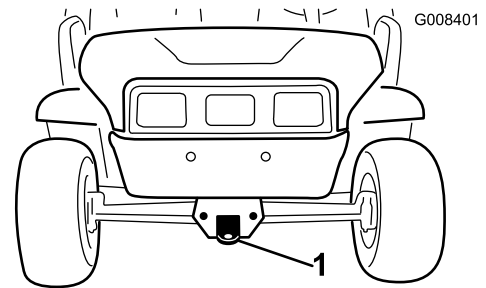

Figure 18

1. Flèche d'attelage et point d'attache

Attelage d'une remorque

Le véhicule peut tracter des remorques. Deux types de flèches d'attelage sont disponibles pour le véhicule selon l'application. Pour plus de détails, adressez-vous à votre concessionnaire Toro.

Quand vous transportez un chargement ou que vous tractez une remorque, ne surchargez pas le véhicule ou la remorque. Cela pourrait diminuer les performances du véhicule ou endommager les freins, l'essieu, le moteur, la boîte-pont, la direction, la suspension, la structure de la caisse ou les pneus. Lorsque vous chargez la remorque, placez toujours 60 % de la charge à l'avant. La flèche d'attelage est ainsi soumise à environ 10% du poids brut.

La charge ne doit pas dépasser 567 kg, ce qui comprend le poids brut. Par exemple, si le poids brut = 181,5 kg, la charge maximale = 386 kg.

Pour assurer un freinage et une motricité corrects, chargez toujours le plateau si vous tractez une remorque. Ne dépassez pas le poids brut maximum de la remorque ou du véhicule.

Évitez de garer le véhicule sur une pente s'il tracte une remorque. S'il est impossible de faire autrement, serrez le frein de stationnement et calez les roues de la remorque.

Entretien

Remarque: Les côtés gauche et droit de la machine sont déterminés d'après la position d'utilisation normale.

Programme d'entretien recommandé

Périodicité d'entretien	Procédure d'entretien
Après les 8 premières heures de fonctionnement	<ul style="list-style-type: none">• Contrôlez l'état de la courroie.• Vérifiez la tension de la courroie de démarreur-alternateur.
Après les 25 premières heures de fonctionnement	<ul style="list-style-type: none">• Vidangez l'huile (modèles 07266TC et 07279).• Vidangez l'huile moteur. (modèle n° 07273/TC).• Remplacez le filtre à huile (modèle n° 07273/TC).
À chaque utilisation ou une fois par jour	<ul style="list-style-type: none">• Contrôlez le niveau d'huile moteur.• Contrôlez la pression des pneus.• Contrôlez le niveau d'huile de transmission.• Vérifiez le fonctionnement de l'inverseur de marche.• Contrôlez le niveau du liquide de frein.
Toutes les 50 heures	<ul style="list-style-type: none">• Contrôlez l'état et l'usure des connexions de câbles de la batterie.• Vérifiez le niveau d'électrolyte dans la batterie.
Toutes les 100 heures	<ul style="list-style-type: none">• Graissez les roulements et les bagues.• Contrôlez et nettoyez l'élément filtrant (deux fois plus souvent dans des conditions d'utilisation spéciales ; voir Entretien du véhicule dans des conditions d'utilisation spéciales).• Vidangez l'huile moteur (modèles n° 07266TC et 07279). (Effectuez la vidange d'huile deux fois plus souvent dans des conditions d'utilisation spéciales ; voir Entretien du véhicule dans des conditions d'utilisation spéciales.)• Vidangez l'huile moteur (modèle n° 07273/TC). (Effectuez la vidange d'huile deux fois plus souvent dans des conditions d'utilisation spéciales ; voir Entretien du véhicule dans des conditions d'utilisation spéciales.)• Remplacez le filtre à huile (modèles 07273/TC). (Remplacez le filtre deux fois plus souvent dans des conditions d'utilisation spéciales ; voir Entretien du véhicule dans des conditions d'utilisation spéciales.)• Contrôlez la bougie (n° 07266TC et 07279).• Contrôlez le fonctionnement de la position Point mort de l'inverseur de marche.• Contrôlez l'état et l'usure des pneus.• Serrez les écrous de roues à un couple de 61 à 88 Nm.• Vérifiez le pincement et le carrossage des roues avant.• Nettoyez les zones de refroidissement du moteur (deux fois plus souvent dans des conditions d'utilisation spéciales ; voir Entretien du véhicule sous Conditions d'utilisation spéciales).• Contrôlez les freins.
Toutes les 200 heures	<ul style="list-style-type: none">• Remplacez l'élément filtrant.• Vérifiez le fonctionnement du frein de stationnement.• Contrôlez l'état et la tension de la courroie d'entraînement.• Vérifiez la tension de la courroie de démarreur-alternateur.
Toutes les 400 heures	<ul style="list-style-type: none">• Examinez les conduites et les raccords de carburant.• Nettoyez l'embrayage principal.
Toutes les 800 heures	<ul style="list-style-type: none">• Remplacez les bougies (N° 07273/TC).• Remplacez le filtre à carburant.• Vidangez le liquide de la boîte-pont.
Une fois par an	<ul style="list-style-type: none">• Effectuez toutes les procédures d'entretien spécifiées dans le Manuel d'utilisation du moteur.

Important: Reportez-vous au *Manuel d'utilisation du moteur* pour toutes procédures d'entretien supplémentaires.

Liste de contrôle pour l'entretien journalier

Copiez cette page pour pouvoir vous en servir régulièrement.

Entretiens à effectuer	Pour la semaine du :						
	Lun.	Mar.	Mer.	Jeu.	Ven.	Sam.	Dim.
Vérifiez le fonctionnement du frein et du frein de stationnement.							
Vérifiez le fonctionnement de l'inverseur de marche/du point mort.							
Contrôlez le niveau de carburant.							
Contrôlez le niveau d'huile moteur.							
Contrôlez le niveau d'huile de la boîte-pont.							
Examinez le filtre à air.							
Examinez les ailettes de refroidissement du moteur.							
Vérifiez les bruits anormaux en provenance du moteur.							
Vérifiez les bruits de fonctionnement anormaux.							
Contrôlez la pression des pneus.							
Recherchez les fuites de liquides éventuelles.							
Vérifiez le fonctionnement des instruments.							
Vérifiez le fonctionnement de l'accélérateur.							
Lubrifiez tous les graisseurs.							
Retouchez les peintures endommagées.							

▲ PRUDENCE

Si vous laissez la clé dans le commutateur d'allumage, quelqu'un pourrait mettre le moteur en marche accidentellement et vous blesser gravement, ainsi que toute personne à proximité.

Avant tout entretien, enlevez la clé de contact et débranchez le fil de la bougie. Écartez le fil pour éviter tout contact accidentel avec la bougie.

▲ ATTENTION

Le plateau doit être relevé pour effectuer certains entretiens courants.

Lorsque le plateau est relevé, il peut retomber et blesser les personnes qui se trouvent dessous.

- Calez toujours le plateau avec la béquille avant de travailler en dessous.
- Déchargez le plateau avant de travailler en dessous.

Procédures avant l'entretien

Entretien du véhicule sous conditions d'utilisation spéciales

Dans les conditions indiquées ci-dessous, doublez la fréquence des entretiens.

- Utilisation dans le désert
- Fonctionnement par temps froid (au-dessous de 10° C)
- Attelage d'une remorque
- Durée de conduite généralement inférieure à 5 minutes
- Utilisation fréquente dans une atmosphère poussiéreuse
- Travaux de construction
- Après une utilisation prolongée dans la boue, le sable, l'eau ou autres environnements sales, faites vérifier et nettoyer vos freins le plus rapidement possible. Vous éliminerez ainsi les particules abrasives susceptibles de causer une usure excessive.
- Si la machine est utilisée fréquemment de manière intensive, lubrifiez tous les graisseurs et inspectez le filtre à air chaque jour pour éviter toute usure excessive.

Soulever le véhicule au cric

Si le moteur doit tourner à des fins d'entretien et/ou de diagnostic, placez des chandelles sous le pont arrière de manière que les roues arrière soient à 25 mm du sol.

▲ DANGER

Le véhicule en appui sur un cric peut être instable. Il risque de glisser et de blesser la personne qui se trouve au-dessous.

- Ne mettez pas le moteur en marche lorsque le véhicule est soutenu par un cric.
- Retirez toujours la clé du commutateur d'allumage avant de descendre du véhicule.
- Calez les roues quand le véhicule est soutenu par un cric.

Le point de levage à l'avant du véhicule se trouve à l'avant du châssis, derrière la flèche d'attelage (Figure 19). Le point de levage arrière est situé sous les tubes de l'essieu (Figure 20).

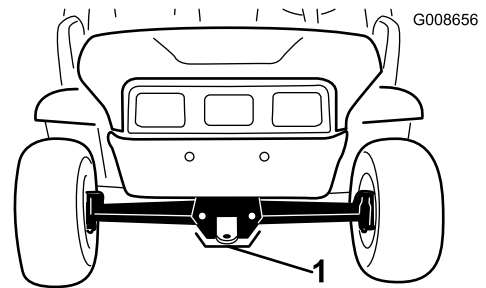

Figure 19

1. Point de levage avant

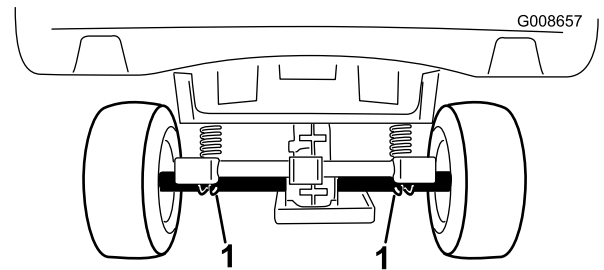

Figure 20

1. Points de levage arrière

Accéder au capot

1. Desserrez les sangles en caoutchouc de chaque côté du capot (Figure 21).

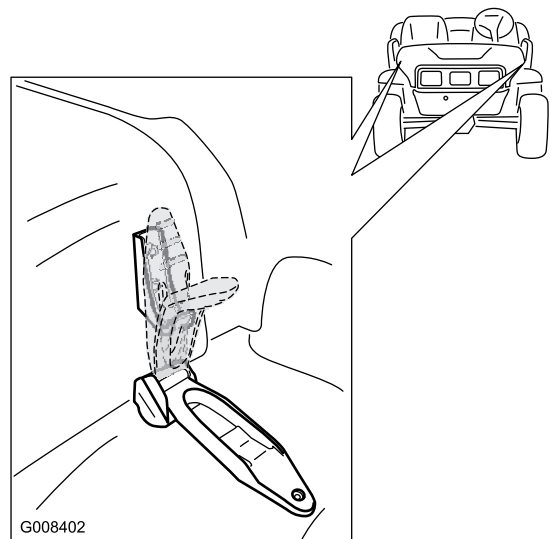

Figure 21

2. Ouvrez le capot.
3. Refermez le capot et fixez-le avec les sangles en caoutchouc.

Lubrification

Lubrifiez tous les roulements et toutes les bagues toutes les 100 heures de fonctionnement ou une fois par an, la première échéance prévalant. Lubrifiez-les plus fréquemment si le véhicule est utilisé intensivement.

Type de graisse : graisse universelle au lithium N° 2

Graissage

Périodicité des entretiens: Toutes les 100 heures

1. Essuyez les graisseurs pour éviter que des impuretés ne pénètrent dans le roulement ou la bague.
2. Injectez la graisse dans le roulement ou la bague.
3. Essuyez tout excès de graisse.

Les graisseurs se trouvent sur les quatre embouts de biellettes de direction (Figure 22) et les deux pivots de fusées (Figure 23).

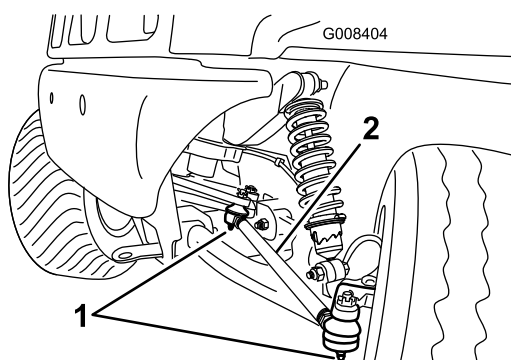

Figure 22
Côté gauche montré

1. Graisseur 2. Bielle

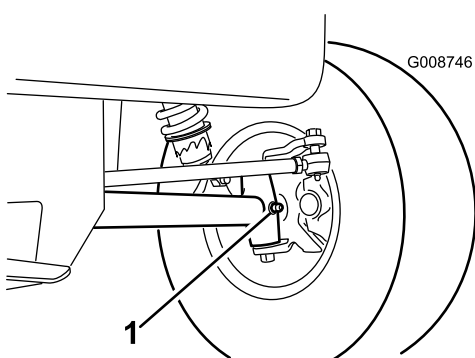

Figure 23
Côté gauche montré

1. Graisseur

Entretien du moteur

Entretien du filtre à air

Vérifiez si le corps du filtre à air présente des dommages susceptibles d'occasionner des fuites d'air. Remplacez le corps du filtre s'il est endommagé.

Le couvercle doit être parfaitement ajusté sur le corps du filtre à air.

Élément filtrant du filtre à air : inspectez-le toutes les 100 heures de fonctionnement. Remplacez-le toutes les 200 heures ou plus rapidement s'il est encrassé ou endommagé.

Remarque: Nettoyez le filtre à air plus fréquemment (toutes les quelques heures de fonctionnement) si vous travaillez dans des conditions très poussiéreuses ou sableuses.

Retrait de l'élément filtrant

1. Garez la machine sur une surface plane et horizontale, serrez le frein de stationnement, coupez le contact et enlevez la clé de contact.
2. Relevez le plateau et bloquez-le en position avec la béquille.
3. Desserrez les fixations qui maintiennent le couvercle sur le corps du filtre à air. Enlevez le couvercle du corps et nettoyez l'intérieur (Figure 24).
4. Sortez l'élément filtrant du corps du filtre avec précaution pour ne pas déloger trop de poussière (Figure 24). Évitez de cogner l'élément contre les parois du filtre.

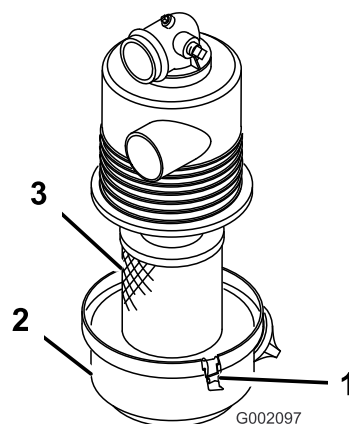

Figure 24

1. Fixation du filtre à air 3. Filtre
2. Couvercle

5. Examinez l'élément et jetez-le s'il est endommagé.

Nettoyage de l'élément filtrant

Périodicité des entretiens: Toutes les 100 heures

Important: Ne lavez pas et ne réutilisez pas l'élément s'il est endommagé.

• **Nettoyage à l'eau :**

1. Préparez un mélange de produit nettoyant pour filtres et d'eau ; laissez-y tremper l'élément pendant environ 15 minutes. Pour plus de détails, reportez-vous aux instructions de la boîte de nettoyant pour filtres.
2. Après 15 minutes, rincez l'élément à l'eau claire. Procédez du côté propre vers le côté sale.

Important: Pour ne pas endommager l'élément filtrant, la pression d'eau ne doit pas dépasser 276 kPa (40 psi).

3. Séchez l'élément à l'air chaud (71 °C maximum) ou à l'air libre.

Important: Ne séchez pas l'élément au-dessus d'une ampoule, car vous pourriez l'endommager.

• **Nettoyage à l'air comprimé :**

1. Soufflez de l'air comprimé de l'intérieur vers l'extérieur de l'élément filtrant sec. N'approchez pas l'embout du flexible à moins de 51 mm de l'élément filtrant et déplacez-le de haut en bas tout en faisant tourner l'élément.

Important: Pour ne pas endommager l'élément filtrant, la pression d'air ne doit pas dépasser 689 kPa (100 psi).

2. Recherchez les trous et déchirures éventuels en plaçant l'élément devant une lumière forte.

Repose de l'élément filtrant

Périodicité des entretiens: Toutes les 200 heures

Important: Pour ne pas endommager le moteur, ne le faites jamais tourner sans un filtre à air complet.

1. Vérifiez que l'élément de rechange n'a pas été endommagé pendant le transport. Vérifiez l'extrémité étanche de l'élément filtrant.

Important: N'installez pas l'élément s'il est endommagé.

2. Insérez l'élément neuf dans le corps du filtre. Vérifiez que l'élément filtrant est bien étanche en appuyant sur son bord extérieur lors de la pose. N'appuyez pas sur la partie centrale souple du filtre.
3. Reposez et verrouillez le couvercle.
4. Vérifiez par l'ouverture du filtre à air que la cartouche de charbon actif est propre et exempte de débris et d'obstructions (Figure 25).

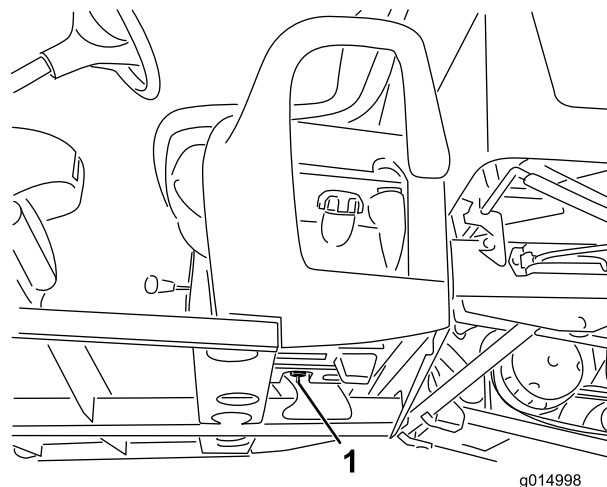

Figure 25

1. Ouverture du filtre à air dans le filtre à charbon actif

Vidange de l'huile moteur (modèles 07266TC et 07279)

Remarque: Vidangez l'huile plus souvent s'il y a beaucoup de poussière ou de sable.

Type d'huile : huile détergente (classe de service API SJ, SK, SL, SM ou supérieure)

Viscosité : Voir le tableau suivant.

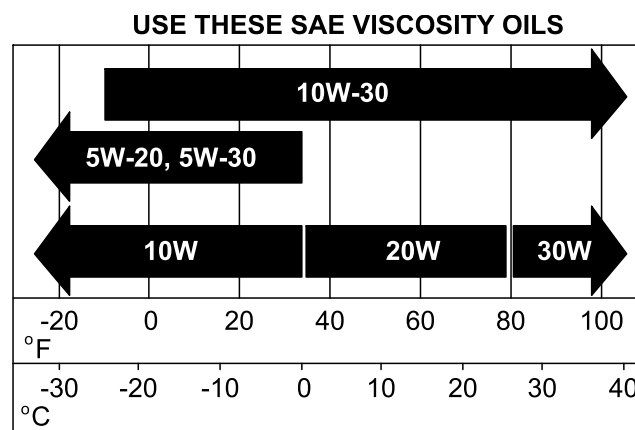

Figure 26

Contrôle du niveau d'huile

Pour contrôler le niveau d'huile moteur ; voir Contrôle du niveau d'huile moteur (page 17).

Vidange de l'huile

Périodicité des entretiens: Après les 25 premières heures de fonctionnement—Vidangez l'huile (modèles 07266TC et 07279).

Toutes les 100 heures—Vidangez l'huile moteur (modèles n° 07266TC et 07279). (Effectuez la vidange d'huile deux fois plus souvent dans des conditions d'utilisation spéciales ; voir Entretien du véhicule dans des conditions d'utilisation spéciales.)

1. Mettez le moteur en marche et laissez-le tourner pendant quelques minutes pour réchauffer l'huile.
2. Garez la machine sur une surface plane et horizontale, serrez le frein de stationnement, coupez le contact et enlevez la clé de contact.
3. Relevez le plateau et bloquez-le en position avec la béquille.
4. Débranchez les fils de la bougie et les câbles de la batterie.
5. Retirez le bouchon de vidange (Figure 27) et laissez couler l'huile dans un bac de vidange. Lorsque la vidange est terminée, remettez le bouchon de vidange et serrez-le à 17,6 Nm.

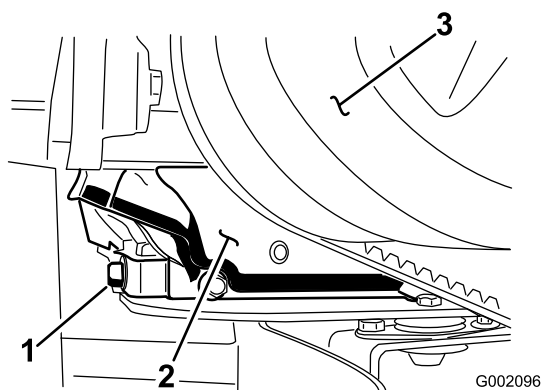

Figure 27

1. Bouchon de vidange d'huile moteur
2. Moteur
3. Embrayage principal

Remarque: Débarrassez-vous de l'huile usagée dans un centre de recyclage agréé.

6. Nettoyez la surface autour de la jauge d'huile et dévissez le bouchon.
7. Versez lentement environ 80% de la quantité d'huile spécifiée dans le goulot de remplissage, puis contrôlez le niveau d'huile ; voir Contrôle du niveau d'huile du carter moteur à la section Utilisation. Faites l'appoint d'huile avec précaution pour faire monter le niveau jusqu'au repère maximum (F) sur la jauge.
8. Remettez la jauge en place.

Vidange de l'huile moteur et remplacement du filtre (modèle n° 07273/TC)

Remarque: Changez l'huile et le filtre à huile plus souvent s'il y a beaucoup de poussière ou de sable.

Type d'huile : Huile détergente (classe de service API SF, SG, SH, SJ ou supérieure)

Capacité du carter : 1,4 l quand le filtre est neuf.

Viscosité : voir le tableau ci-dessous

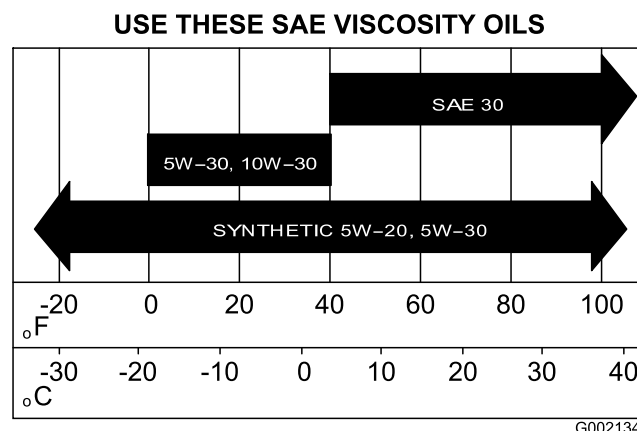

Figure 28

Contrôle du niveau d'huile

Pour contrôler le niveau d'huile moteur ; voir Contrôle du niveau d'huile moteur (page 17).

Vidange de l'huile

Périodicité des entretiens: Après les 25 premières heures de fonctionnement—Vidangez l'huile moteur. (modèle n° 07273/TC).

Toutes les 100 heures—Vidangez l'huile moteur (modèle n° 07273/TC). (Effectuez la vidange d'huile deux fois plus souvent dans des conditions d'utilisation spéciales ; voir Entretien du véhicule dans des conditions d'utilisation spéciales.)

1. Mettez le moteur en marche et laissez-le tourner pendant quelques minutes pour réchauffer l'huile.
2. Garez la machine sur une surface plane et horizontale, serrez le frein de stationnement, coupez le contact et enlevez la clé de contact.
3. Relevez le plateau et bloquez-le en position avec la béquille.
4. Débranchez les fils de la bougie et les câbles de la batterie.
5. Retirez le bouchon de vidange (Figure 29) et laissez couler l'huile dans un bac de vidange. Remettez le bouchon quand la vidange est terminée.

Remarque: Débarrassez-vous de l'huile usagée dans un centre de recyclage agréé.

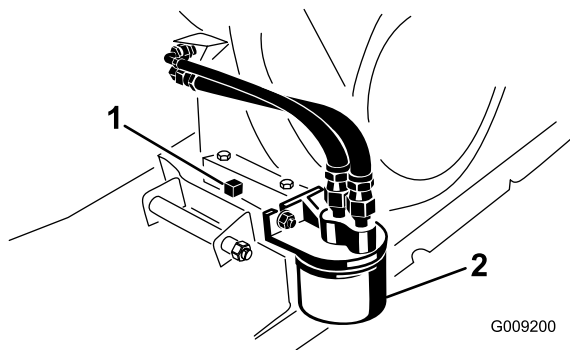

Figure 29

1. Bouchon de vidange d'huile moteur
2. Filtre à huile moteur

6. Versez de l'huile dans l'orifice de remplissage jusqu'à ce que le niveau atteigne le repère maximum de la jauge. Versez l'huile lentement et vérifiez souvent le niveau durant la procédure. **Ne remplissez pas excessivement.**
7. Remettez fermement en place le bouchon de remplissage et la jauge.

Remplacement du filtre à huile

Périodicité des entretiens: Après les 25 premières heures de fonctionnement—Remplacez le filtre à huile (modèle n° 07273/TC).

Toutes les 100 heures/Une fois par an (la première échéance prévalant)—Remplacez le filtre à huile (modèles 07273/TC). (Remplacez le filtre deux fois plus souvent dans des conditions d'utilisation spéciales ; voir Entretien du véhicule dans des conditions d'utilisation spéciales.)

1. Vidangez l'huile moteur ; voir Vidange de l'huile.
2. Déposez le filtre à huile (Figure 29).
3. Appliquez une fine couche d'huile sur le joint du filtre de rechange.
4. Vissez le filtre neuf jusqu'à ce que le joint soit en appui contre la plaque de montage, puis donnez 1/2 à 3/4 de tour supplémentaire. **Ne serrez pas excessivement.**
5. Faites le plein du carter moteur avec une huile du type voulu.
6. Mettez le moteur en marche et recherchez les fuites éventuelles.
7. Coupez le moteur et vérifiez le niveau d'huile. Ajoutez de l'huile au besoin.

Entretien de la bougie (modèles n° 07266TC et 07279 uniquement)

Vérifiez les bougies toutes les 100 heures de fonctionnement ou une fois par an, le premier des deux prévalant. Remplacez si nécessaire.

Type : Champion RN14YC (ou équivalent)

Écartement des électrodes : 0,76 mm

Contrôle et remplacement de la bougie

Périodicité des entretiens: Toutes les 100 heures

Remarque: La bougie a une durée de vie relativement longue. Il est cependant conseillé de la retirer et de la contrôler si le moteur présente des défauts de fonctionnement.

1. Nettoyez la surface autour de la bougie pour éviter que des impuretés ne tombent dans le cylindre quand vous la déposez.
2. Débranchez les fils des bougies, puis déposez les bougies de la culasse.
3. Vérifiez l'état des électrodes latérale et centrale, ainsi que l'isolateur central (Figure 30).

Important: Remplacez toute bougie fissurée, calaminée, encrassée ou présentant des anomalies de fonctionnement. **Ne nettoyez pas les bougies à l'aide d'un jet de sable, d'un grattoir ou d'une brosse métallique. Des grains de matière abrasive pourraient se détacher de la bougie, tomber dans le cylindre et endommager le moteur. Cela endommage habituellement le moteur.**

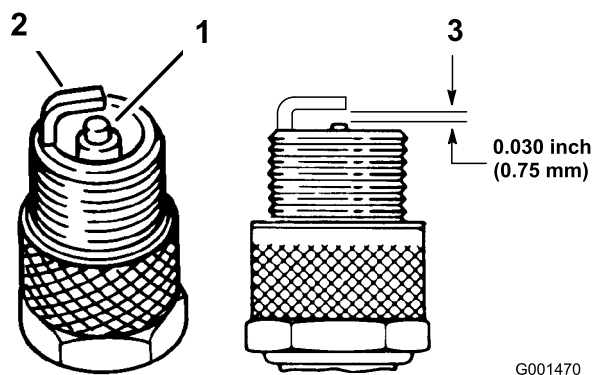

Figure 30

1. Bec isolant d'électrode centrale
2. Électrode latérale
3. Écartement (pas à l'échelle)

4. Réglez l'écartement entre les électrodes centrale et latérale à 0,76 mm (Figure 30). Montez la bougie avec l'écartement correct et serrez-la à 20 Nm.
5. Rebranchez les fils des bougies.

Entretien des bougies (Modèle N° 07273/TC uniquement)

Périodicité des entretiens: Toutes les 800 heures

Pour garantir les performances du moteur et réduire les émissions à l'échappement, remplacez les bougies toutes les 800 heures de fonctionnement ou une fois par an, la première échéance prévalant.

Type : Champion RC 14YC (ou équivalent)

Écartement des électrodes : 0,76 mm

Remarque: Les bougies ont une durée de vie relativement longue. Il est cependant conseillé de les déposer et de les contrôler si le moteur présente des défauts de fonctionnement.

1. Nettoyez la surface autour de la bougie pour éviter que des impuretés ne tombent dans le cylindre quand vous la déposez.
2. Débranchez les fils des bougies, puis déposez les bougies de la culasse.
3. Vérifiez l'état des électrodes latérale et centrale, ainsi que l'isolateur central (Figure 31).

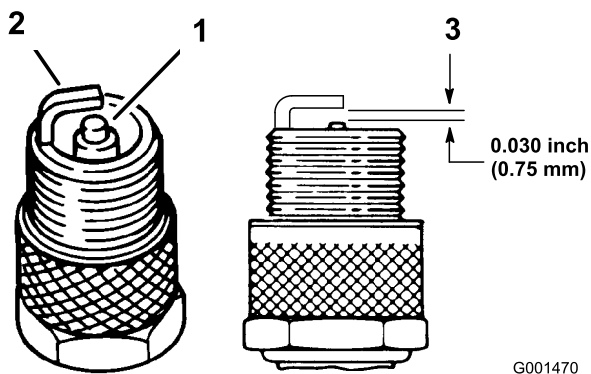

Figure 31

1. Bec isolant d'électrode centrale
2. Électrode latérale
3. Écartement (pas à l'échelle)

Important: Remplacez toute bougie fissurée, calaminée, encrassée ou présentant des anomalies de fonctionnement. Ne nettoyez pas les électrodes de bougies à l'aide d'un jet de sable, d'un grattoir ou d'une brosse métallique. Des grains de matière abrasive pourraient se détacher de la bougie et tomber dans le cylindre. Cela endommage habituellement le moteur.

4. Réglez l'écartement entre les électrodes centrale et latérale à 0,762 mm (Figure 31).
5. La bougie installée doit avoir l'écartement correct et être serrée à un couple de 24 à 30 Nm. À défaut de clé dynamométrique, serrez fermement la bougie.
6. Rebranchez les fils des bougies.

Entretien du système d'alimentation

Contrôle des conduites et raccords

Périodicité des entretiens: Toutes les 400 heures

Vérifiez l'état des conduites et des raccords toutes les 400 heures de fonctionnement ou une fois par an, la première échéance prévalant. Recherchez les détériorations, les dégâts ou les raccords desserrés.

Remplacement du filtre à carburant

Périodicité des entretiens: Toutes les 800 heures

Remplacez le filtre à carburant toutes les 800 heures de fonctionnement ou une fois par an, la première échéance prévalant.

1. Relevez le plateau et bloquez-le en position avec la béquille.
2. Placez un bac de vidange propre sous le filtre à carburant.
3. Enlevez les fixations du filtre à carburant sur les conduites d'alimentation (Figure 32).

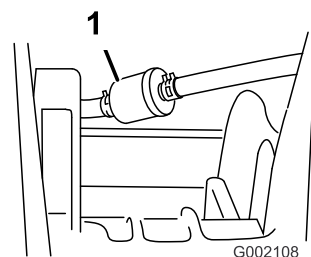

Figure 32

1. Filtre à carburant

4. Raccordez le filtre de rechange aux conduites d'alimentation à l'aide des fixations enlevées précédemment.

Montez le filtre de sorte que la flèche soit dirigée vers le carburateur.

Entretien du système électrique

Remplacement des fusibles

Le système électrique est protégé par 3 fusibles. Ils sont situés sous la planche de bord, du côté conducteur (Figure 33).

Auxiliaire (ouvert)	30 A
Circuit d'allumage/avertisseur sonore	10 A
Phares	15 A
Prise de courant	20 A

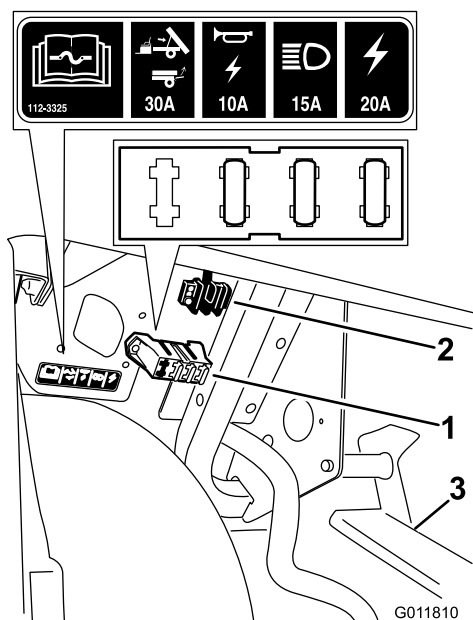

Figure 33

1. Porte-fusibles
2. Bloc de mise à la masse
3. Ensemble pédale

Remplacement des phares

Avant d'entreprendre tout entretien, serrez le frein de stationnement, coupez le contact et enlevez la clé du commutateur d'allumage.

Desserrez les sangles de retenue du capot et soulevez le capot pour accéder aux phares.

Remplacement des ampoules

⚠ PRUDENCE

Les ampoules halogènes deviennent extrêmement chaudes lorsqu'elles sont allumées. Vous pouvez vous brûler et vous blesser gravement en manipulant une ampoule chaude.

Laissez toujours refroidir les ampoules avant de les remplacer. Manipulez toujours les ampoules avec précaution.

⚠ PRUDENCE

La contamination de la surface peut endommager l'ampoule du phare et provoquer une défaillance ou une déflagration qui présente un risque grave.

Lorsque vous manipulez les ampoules de phares, ne touchez pas directement le quartz transparent ; utilisez une serviette en papier propre ou tenez l'ampoule soigneusement par le culot.

Spécifications : voir votre *Catalogue de pièces*.

1. Débranchez le faisceau de câblage du logement de l'ampoule au dos du phare.
2. Tournez l'ensemble ampoule de 1/4 de tour dans le sens antihoraire et sortez-le du logement en le déplaçant vers l'arrière.
3. Dégagez l'ampoule du culot en prenant soin de ne pas toucher le quartz halogène.
4. Placez une ampoule neuve dans le culot. Saisissez l'ampoule neuve à l'aide d'une serviette en papier pour éviter d'en contaminer la surface.
5. Insérez l'ensemble ampoule dans le boîtier du phare et serrez-le de 1/4 dans le sens horaire pour le fixer en place.
6. Connexion du faisceau électrique.

Remplacement du phare

Lors de la dépose ou de la pose de l'ensemble phare, débranchez le faisceau de câblage de l'ensemble ampoule si l'ampoule doit être déposée avec le phare.

1. Enlevez les clips rapides et les rondelles qui fixent le phare en place. Conservez toutes les pièces.
2. Sortez le phare en le déplaçant vers l'avant à travers l'ouverture dans le pare-chocs avant (Figure 34).

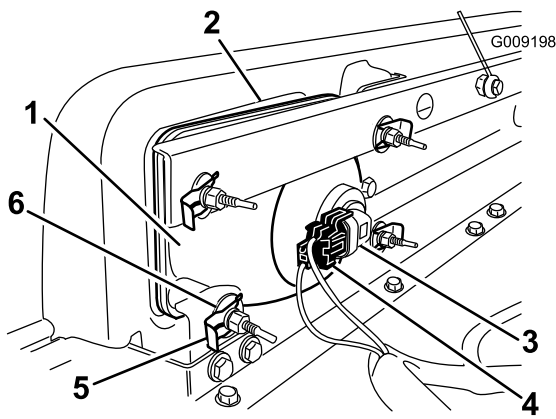

Figure 34

- | | |
|------------------------------|---|
| 1. Phare | 4. Connexion du faisceau d'ampoule de phare |
| 2. Ouverture à l'avant | 5. Clip rapide |
| 3. Ensemble ampoule de phare | 6. Rondelle plate |

- Montez le phare neuf à travers l'ouverture dans le pare-chocs (Figure 34). Veillez à bien aligner les ergots sur les trous dans le support de montage du pare-chocs.
- Fixez le phare au moyen des rondelles et des clips rapides retirés précédemment.
- Connectez le phare au faisceau de câblage retiré précédemment.
- Réglez les phares de façon à diriger les faisceaux à la position voulue.

Réglage des phares

Chaque fois que l'ensemble phare est déposé ou remplacé, ajustez la position du faisceau de phare comme suit :

- Tournez la clé de contact en position Marche et allumez les phares.
- Utilisez les fixations de l'ensemble phare pour le faire pivoter et modifier la direction du faisceau.

Entretien de la batterie

ATTENTION

CALIFORNIE

Proposition 65 - Avertissement

Les bornes, les cosses de la batterie et les accessoires connexes contiennent du plomb et des composés de plomb. L'état de Californie considère ces substances chimiques comme étant à l'origine de cancers et de troubles de la reproduction. Lavez-vous les mains après avoir manipulé la batterie.

Important: Ne lancez pas le moteur avec une batterie auxiliaire.

La batterie doit toujours être propre et chargée au maximum. Nettoyez la batterie et le bac à batterie à l'aide d'une serviette en papier. Si les bornes de la batterie sont corrodées, nettoyez-les avec un mélange constitué de quatre volumes d'eau pour un volume de bicarbonate de soude. Enduisez les bornes de la batterie d'une mince couche de graisse pour éviter la corrosion.

Tension : 12 V avec 280 A de démarrage à froid à -18 °C.

Retrait de la batterie

- Garez la machine sur une surface plane et horizontale, serrez le frein de stationnement, coupez le contact et enlevez la clé du commutateur d'allumage.
- Trouvez la batterie du côté droit de la machine, derrière le siège du passager. Enlevez le couvercle de la batterie.
- Débranchez le câble négatif (noir) de mise à la masse de la borne de la batterie.

⚠ ATTENTION

S'ils sont mal acheminés, les câbles de la batterie risquent de subir des dégâts ou d'endommager le véhicule, et de produire des étincelles. Les étincelles risquent de provoquer l'explosion des gaz de la batterie et de vous blesser.

- Débranchez toujours le câble négatif (noir) de la batterie avant le câble positif (rouge).
- Rebranchez toujours le câble positif (rouge) de la batterie avant le câble négatif (noir).
- Laissez toujours la sangle de la batterie en place pour protéger et immobiliser la batterie.

⚠ ATTENTION

Les bornes des batteries ou les outils en métal peuvent causer des courts-circuits au contact des pièces métalliques du véhicule et produire des étincelles. Les étincelles risquent de provoquer l'explosion des gaz de la batterie et de vous blesser.

- Lors du retrait ou de la mise en place de la batterie, évitez que les bornes touchent les parties métalliques de la machine.
- Évitez de créer des courts-circuits entre les bornes de la batterie et les parties métalliques du véhicule avec des outils en métal.

- Débranchez le câble positif (rouge) de la borne de la batterie.
- Enlevez les fixations qui retiennent le dispositif de retenue de la batterie. Enlevez le dispositif de retenue de la batterie et mettez les pièces de côté.
- Sortez la batterie de son compartiment.

Mise en place de la batterie

Périodicité des entretiens: Toutes les 50 heures

- Placez la batterie dans son compartiment en prenant soin de diriger les bornes à l'opposé du cadre du véhicule.
- Montez le dispositif de retenue de la batterie et remettez les fixations enlevées précédemment.

Important: Laissez toujours la sangle de la batterie en place pour protéger et immobiliser la batterie.

- Branchez le câble positif (rouge) à la borne positive (+) de la batterie, et le câble négatif (noir) à la borne négative (-) à l'aide des boulons et écrous à oreilles. Glissez le capuchon de caoutchouc sur la borne positive de la batterie.
- Reposez le couvercle de la batterie.

Contrôle du niveau d'électrolyte

Périodicité des entretiens: Toutes les 50 heures

Remarque: Cette procédure ne concerne que les batteries des Modèles n° 07266TC et 07273TC.

Vérifiez le niveau de l'électrolyte toutes les 50 heures de fonctionnement ou une fois par mois si la machine est remise.

- Trouvez la batterie du côté droit de la machine, derrière le siège du passager. Enlevez le couvercle de la batterie.
- Enlevez les bouchons de remplissage. Si le niveau d'électrolyte est trop bas, ajoutez la quantité d'eau distillée requise ; voir Ajout d'eau dans la batterie.

⚠ DANGER

L'électrolyte contient de l'acide sulfurique, un poison mortel qui cause de graves brûlures.

- Ne buvez jamais d'électrolyte et évitez tout contact avec les yeux, la peau ou les vêtements. Portez des lunettes de protection et des gants en caoutchouc.**
- Faites le plein d'électrolyte à proximité d'une arrivée d'eau propre, de manière à pouvoir rincer abondamment la peau en cas d'accident.**

Ajout d'eau dans la batterie

Remarque: Cette procédure ne concerne que les batteries des Modèles n° 07266TC et 07273TC.

Le meilleur moment pour rajouter de l'eau distillée dans la batterie est juste avant l'utilisation de la machine. Ceci permet à l'eau de bien se mélanger à l'électrolyte.

- Nettoyez le dessus de la batterie avec une serviette en papier.
- Enlevez les bouchons de remplissage des éléments de la batterie et versez de l'eau distillée avec précaution dans chaque élément jusqu'à ce que le niveau atteigne le repère. Remettez les bouchons de remplissage.

Important: Ne remplissez pas la batterie excessivement. L'électrolyte risquerait de déborder sur d'autres parties du véhicule et de provoquer une grave corrosion et de gros dégâts.

Charge de la batterie

Important: Gardez toujours la batterie chargée au maximum (densité 1,260). Ceci est particulièrement important pour empêcher la batterie de se dégrader si la température tombe au-dessous de 0 °C.

- Déposez la batterie de la machine ; voir Dépose de la batterie.
- Raccordez un chargeur de 3 à 4 A aux bornes de la batterie. Chargez la batterie au régime de 3 à 4 ampères durant 4 à 8 heures (12 volts). Ne chargez pas la batterie excessivement.

⚠ ATTENTION

La batterie en charge produit des gaz susceptibles d'exploser.

Ne fumez jamais et gardez la batterie éloignée des flammes et sources d'étincelles.

- Installez la batterie dans le châssis (reportez-vous à la section Mise en place de la batterie).

Remisage de la batterie

Si la machine est remise pendant plus d'un mois, enlevez la batterie et chargez-la au maximum. Rangez-la sur une étagère ou remettez-la sur la machine. Ne rebranchez pas les câbles si vous remettez la batterie sur la machine. Rangez la batterie dans un endroit frais pour éviter qu'elle se décharge trop rapidement. Pour protéger la batterie du gel, maintenez-la chargée au maximum.

Entretien du système d'entraînement

Contrôle et réglage du point mort

Périodicité des entretiens: Toutes les 100 heures

Lors des entretiens courants et/ou des diagnostics du moteur, vous devez placer la boîte-pont au point mort (Figure 35). La position point mort de l'inverseur de marche commande le point mort de la boîte-pont. Procédez comme suit pour vérifier que le point mort de l'inverseur de marche actionne correctement le point mort de la boîte-pont :

1. Placez l'inverseur de marche en position point mort.
2. Vérifiez que la patte de réglage du point mort est à la position point mort (au même niveau que le support de fixation du câble situé sous la patte d'inversion de marche) en tournant l'embrayage (Figure 35). Le véhicule ne doit pas avancer ni reculer. Si le véhicule se déplace, placez la patte de réglage du point mort à la position point mort.

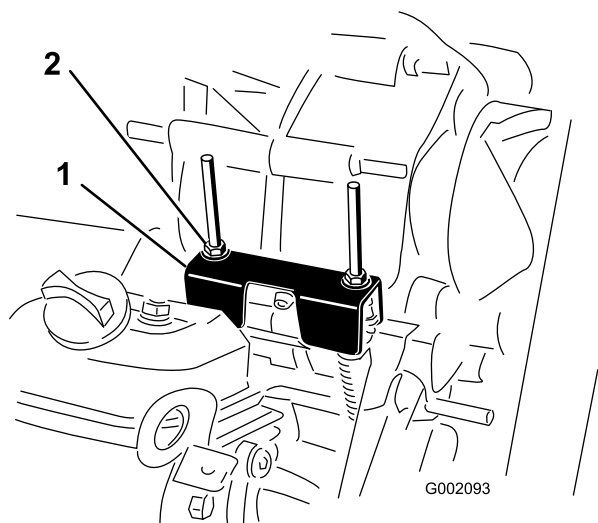

Figure 35

1. Patte de réglage du point mort
2. Contre-écrou mort

3. Serrez l'un des contre-écrous (Figure 35) pour obtenir un espacement de 0,076 à 0,15 cm.

Remarque: Vous devez tenir l'axe fileté au-dessous de la patte de réglage pour serrer le contre-écrou au-dessus.

4. Serrez l'autre contre-écrou pour obtenir un espacement de 0,076 à 0,15 cm.
5. Tirez sur chaque câble de sélection et vérifiez qu'un espace de 0,076 à 0,15 cm existe entre l'écrou/la rondelle et la patte de réglage du point mort (Figure 36).

Si ce n'est pas le cas, serrez plus ou moins les écrous jusqu'à obtention d'un espace de 0,076 à 0,15 cm.

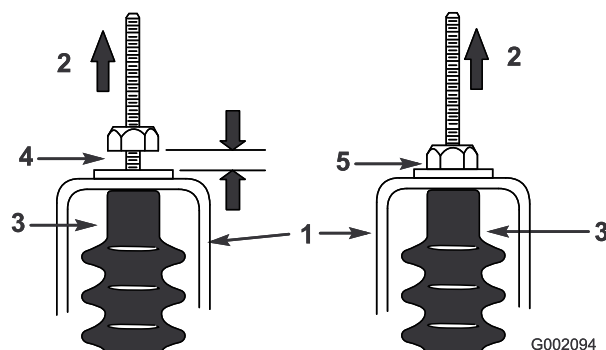

Figure 36

1. Patte de réglage du point mort
2. Tuteur
3. Gaine de câble
4. Espace de 0,076 à 0,15 cm mort
5. Erreur - réglez l'écrou pour obtenir un espace de 0,076 à 0,15 cm

6. Mettez le moteur en marche, puis sélectionnez tour à tour la marche avant, la marche arrière et le point mort à plusieurs reprises pour vérifier que la patte de réglage du point mort fonctionne correctement.

Inspection des pneus

Périodicité des entretiens: Toutes les 100 heures—Contrôlez l'état et l'usure des pneus.

Toutes les 100 heures—Serrez les écrous de roues à un couple de 61 à 88 Nm.

Vérifiez l'état des pneus toutes les 100 heures de fonctionnement au minimum. Les accidents de conduite, tels la collision contre une bordure (de trottoir), peuvent endommager un pneu ou une jante et dérégler en outre le parallélisme des roues. Pour cette raison, vérifiez l'état des pneus après tout accident.

Vérifiez que les roues sont solidement fixées. Serrez les écrous à un couple de 61 à 88 Nm.

Réglage du pincement et du carrossage des roues avant

Périodicité des entretiens: Toutes les 100 heures/Une fois par an (la première échéance prévalant)—Vérifiez le pincement et le carrossage des roues avant.

Important: Vous devez vous procurer l'outil numéro TORO6010 chez votre distributeur Toro pour exécuter cette procédure

Le pincement doit être de 0 à -6 mm et le carrossage de $0+1/2$ degré, c'est-à-dire que le bas des jantes est incliné de 2,3 mm de plus que le haut, avec les paramètres suivants :

- Vérifiez que les pneus avant sont gonflés à 82 kPa (12 psi).
 - Ajoutez une masse équivalente au poids moyen de l'utilisateur sur le siège du conducteur ou demandez à l'utilisateur de s'asseoir sur le siège. La masse ou l'utilisateur doit rester sur le siège pendant toute la procédure.
 - Sur une surface plane et horizontale, faites reculer le véhicule sur 2 à 3 m puis revenez à la position de démarrage d'origine. Cela permet à la suspension de se stabiliser à la position d'utilisation.
 - Mesurez le pincement en plaçant les roues en position droit devant.
1. Pour vérifier le carrossage, placez une équerre à 90 degrés sur le sol, le bord vertical touchant la face du pneu (Figure 37).

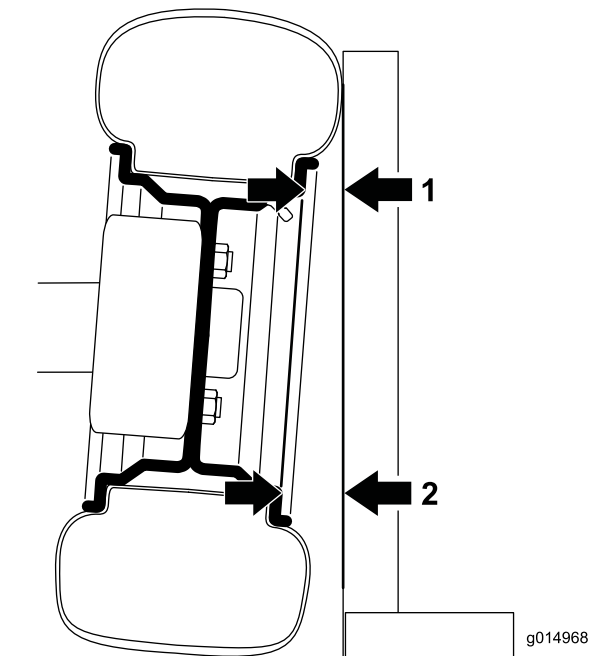

Figure 37

Vue avant de la roue avant gauche ; l'angle est exagéré aux fins d'illustration

1. Mesurer ici
 2. Mesurez ici - la distance en ce point doit être supérieure de 2,3 mm à celle du point 1
-
2. Mesurez la distance entre la même partie de la jante sur le haut et le bas du pneu et l'équerre (Figure 37). La distance mesurée en bas doit être supérieure de 2,3 mm à la distance mesurée en haut. Avant le réglage, terminez la mesure sur les deux pneus avant.
Terminez la procédure suivante pour chaque pneu devant être ajusté :
 - A. À l'aide de l'outil TORO6010, tournez la bague sur l'amortisseur pour changer la longueur du ressort (Figure 38).
 - Si la mesure du bas est trop courte, réduisez la longueur du ressort.
 - Si la mesure du bas est trop longue, augmentez la longueur du ressort.

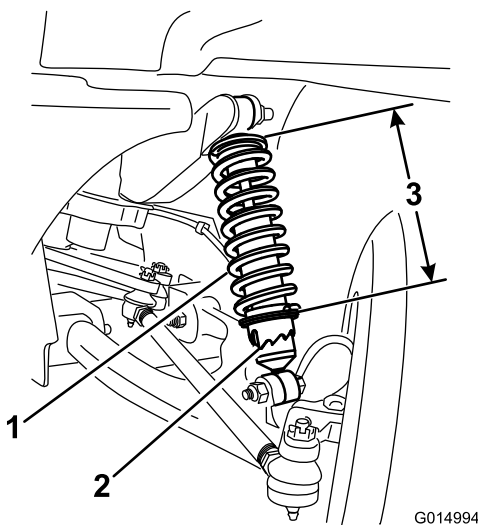

Figure 38

1. Ressort d'amortisseur
2. Bague
3. Longueur de ressort

B. Sur une surface plane et horizontale, faites reculer le véhicule sur 2 à 3 m puis revenez à la position de démarrage d'origine.

C. Répétez cette procédure à partir de l'opération 1 jusqu'à ce que le carrossage soit réglé correctement pour les deux roues avant.

3. Mesurez la distance entre les roues avant à hauteur d'essieu, à l'avant et à l'arrière des roues (Figure 39).

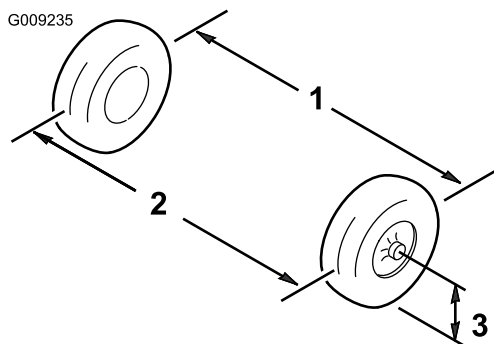

Figure 39

1. Entraxe de roue – à l'arrière
2. Entraxe de roue – à l'avant
3. Hauteur de l'axe de l'essieu

4. Si les mesures ne sont pas comprises entre 0 et 6 mm, desserrez les écrous de blocage aux deux extrémités des biellettes (Figure 40).

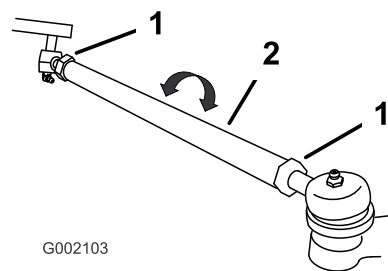

Figure 40

1. Écrou de blocage
2. Bielle

5. Tournez les biellettes de façon à déplacer l'avant de la roue vers l'intérieur ou l'extérieur.
6. Resserrez les écrous de blocage des biellettes quand le réglage correct est obtenu.
7. Vérifiez si le volant parcourt toute sa course dans les deux sens.

Entretien de l'embrayage principal

Périodicité des entretiens: Toutes les 400 heures

Toutes les 400 heures de fonctionnement ou une fois par an, nettoyez l'embrayage comme suit :

1. Arrêtez le moteur, retirez la clé de contact et serrez le frein de stationnement.
2. Soulevez et verrouillez le plateau de chargement.
3. Retirez les trois boulons de fixation du couvercle de l'embrayage et déposez le couvercle (Figure 41).

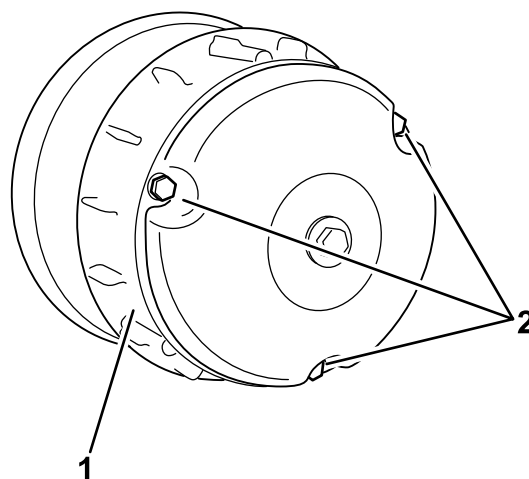

Figure 41

1. Couvercle
2. Boulons

4. Nettoyez soigneusement l'intérieur du couvercle et le mécanisme intérieur de l'embrayage à l'air comprimé.

⚠ PRUDENCE

La poussière dans l'embrayage est projetée à l'extérieur et risque de vous blesser aux yeux. Vous risquez aussi de l'inhaler et d'avoir des difficultés à respirer.

Portez des lunettes de sécurité et un masque anti-poussières ou un autre type de protection oculaire et respiratoire pour effectuer cette procédure.

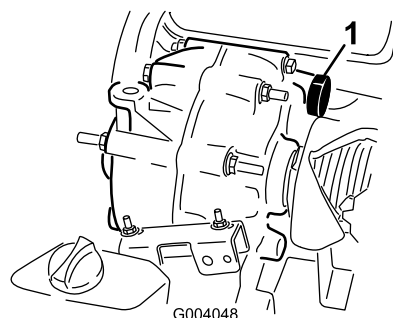

Figure 43

5. Posez le couvercle de l'embrayage et fixez-le avec les 3 boulons retirés précédemment.

1. Bouchon de remplissage

Vidange du liquide de la boîte-pont

Périodicité des entretiens: Toutes les 800 heures

Vidangez le liquide de la boîte-pont toutes les 800 heures de fonctionnement ou une fois par an, la première échéance prévalant.

1. Garez la machine sur une surface plane et horizontale, serrez le frein de stationnement, coupez le contact et enlevez la clé du commutateur d'allumage.
2. Enlevez le bouchon de vidange sur le côté du réservoir (Figure 42) et faites couler le liquide dans un bac de vidange. Revissez le bouchon de vidange en place lorsque la vidange est terminée.

Remarque: Débarrassez-vous de l'huile usagée dans un centre de recyclage agréé.

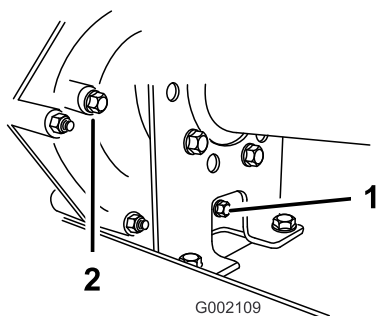

Figure 42

1. Bouchon de vidange
2. Trou indicateur de niveau

3. Versez environ 1,4 l d'huile moteur SAE 10W30 dans le réservoir (Figure 43) ou faites l'appoint jusqu'à ce que le niveau atteigne le bas du trou d'indication de niveau (Figure 42).

Entretien du système de refroidissement

Nettoyage des zones de refroidissement du moteur

Périodicité des entretiens: Toutes les 100 heures

Nettoyez l'écran rotatif, les ailettes de refroidissement et les surfaces extérieures du moteur toutes les 100 heures de fonctionnement ou plus souvent s'il y a beaucoup de poussière ou de saleté.

Important: Le moteur peut surchauffer et être endommagé si vous utilisez la machine alors que l'écran rotatif est bloqué, que les ailettes de refroidissement sont encrassées ou colmatées, ou que les déflecteurs de refroidissement sont déposés.

Important: Ne nettoyez jamais le moteur au jet d'eau au risque de contaminer le système d'alimentation.

Entretien des freins

Contrôle des freins

Périodicité des entretiens: Toutes les 100 heures

Les freins sont l'un des éléments de sécurité fondamentaux du véhicule. Comme tout composant de sécurité, ils doivent être contrôlés régulièrement pour garantir le bon fonctionnement et la sécurité de la machine. Procédez aux contrôles suivants toutes les 100 heures :

- Vérifiez l'état et l'usure des mâchoires de freins. Remplacez les segments de frein si la garniture (plaquette de frein) fait moins de 1,6 mm d'épaisseur.
- Vérifiez si le flasque et les autres composants semblent excessivement usés ou déformés. Remplacez les composants déformés.
- Contrôlez le niveau du liquide de frein ; voir Contrôle du niveau du liquide de frein.

Contrôle du niveau de liquide de frein

Périodicité des entretiens: À chaque utilisation ou une fois par jour

La machine est expédiée de l'usine avec du liquide du type DOT 3 dans le réservoir de liquide de frein. Vérifiez le niveau de liquide avant de mettre le moteur en marche pour la première fois, puis toutes les 8 heures ou une fois par jour.

1. Garez la machine sur une surface plane et horizontale, serrez le frein de stationnement, coupez le contact et enlevez la clé de contact.
2. Enlevez le bouchon en caoutchouc au centre et en haut du tableau de bord pour accéder au maître-cylindre et au réservoir.
3. Observez le côté du réservoir. Le niveau doit se trouver au-dessus du repère du minimum (Figure 44). Si le niveau de liquide est bas, nettoyez la surface autour du bouchon, retirez le bouchon et remplissez le réservoir jusqu'au-dessus du repère du minimum. Ne remplissez pas excessivement.

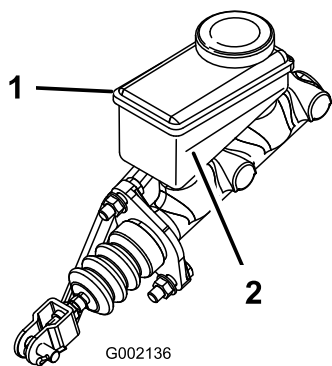

G002136

Figure 44

1. Réservoir de liquide de frein
2. Repère du minimum frein

Réglage du frein de stationnement

Vérifiez le réglage du frein de stationnement toutes les 200 heures.

1. Soulevez et enlevez la gaine en caoutchouc du frein de stationnement.
2. Desserrez la vis de fixation du bouton sur le levier du frein de stationnement (Figure 45).

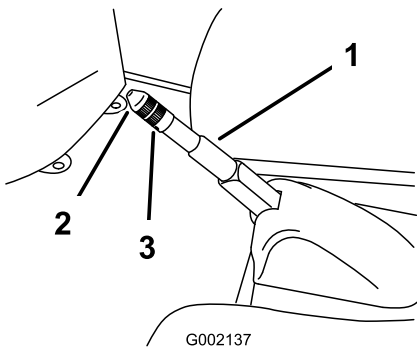

G002137

Figure 45

1. Levier de frein de stationnement
2. Bouton
3. Vis de fixation

3. Tournez le bouton jusqu'à ce qu'une force de 133 à 156 N soit nécessaire pour actionner le levier.
4. Serrez la vis de fixation et remettez la gaine en caoutchouc.

Entretien des courroies

Entretien de la courroie d'entraînement

Contrôle de la courroie d'entraînement

Périodicité des entretiens: Après les 8 premières heures de fonctionnement

Toutes les 200 heures

Vérifiez l'état et la tension de la courroie d'entraînement après la première journée d'utilisation, puis toutes les 200 heures.

1. Garez la machine sur une surface plane et horizontale, sélectionnez le point mort, serrez le frein de stationnement, coupez le contact et enlevez la clé du commutateur d'allumage.
2. Relevez le plateau et bloquez-le en position avec la béquille.
3. Faites tourner la courroie et vérifiez qu'elle n'est pas excessivement usée ou endommagée (Figure 46). Remplacez-la au besoin.

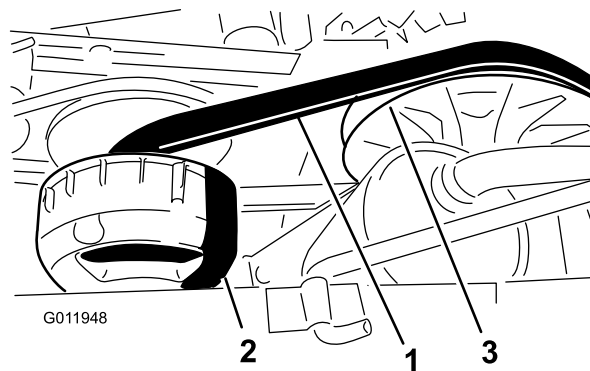

G011948

Figure 46

1. Courroie d'entraînement
2. Embrayage principal
3. Embrayage secondaire

Remplacement de la courroie d'entraînement

1. Faites tourner la courroie et faites-la passer sur l'embrayage secondaire (Figure 46).
2. Enlevez la courroie de l'embrayage principal (Figure 46).
3. Pour reposer la courroie, inversez les opérations de dépose.

Réglage de la courroie de démarreur-alternateur

Périodicité des entretiens: Après les 8 premières heures de fonctionnement

Toutes les 200 heures

1. Garez la machine sur une surface plane et horizontale, serrez le frein de stationnement, coupez le contact et enlevez la clé de contact.
2. Desserrez l'écrou de pivot du démarreur-alternateur (Figure 47).

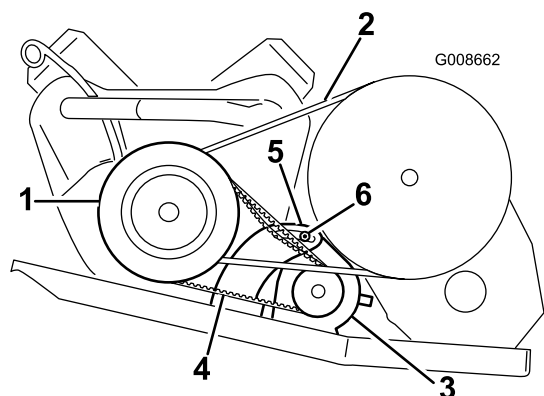

Figure 47

- | | |
|---------------------------------|--------------------------------------|
| 1. Carter d'embrayage principal | 4. Courroie de démarreur-alternateur |
| 2. Courroies d'entraînement | 5. Support de pivot d'alternateur |
| 3. Démarreur-alternateur | 6. Écrou de pivot d'alternateur |

-
3. Coincez un levier entre le support moteur et le démarreur.
 4. Inclinez le démarreur dans l'encoche jusqu'à ce que la courroie présente une flèche de 6 mm quand une force de 44 N est exercée (Figure 47).
 5. Serrez l'écrou du démarreur-alternateur et enlevez le levier (Figure 47). Serrez l'écrou à un couple de 88 à 115 Nm.

Nettoyage

Lavage du véhicule

Lavez le véhicule chaque fois que cela est nécessaire. Utilisez de l'eau pure ou additionnée d'un détergent doux. Vous pouvez utiliser un chiffon, mais le capot sera alors moins brillant.

Important: Il est déconseillé de laver la machine au jet d'eau. Vous risqueriez d'endommager le système électrique, de décoller des autocollants importants ou d'enlever la graisse nécessaire aux points de frottement. N'utilisez pas trop d'eau, surtout près du panneau de commande, du moteur et de la batterie.

Remisage

1. Placez la machine sur une surface plane et horizontale, serrez le frein de stationnement, arrêtez le moteur et enlevez la clé du commutateur d'allumage.
2. Éliminez toutes les saletés et impuretés se trouvant sur la machine, y compris à l'extérieur des ailettes de la culasse et du carter du ventilateur.

Important: Vous pouvez laver la machine avec de l'eau et un détergent doux. Ne lavez pas la machine au jet d'eau haute pression. Le lavage à haute pression peut endommager le système électrique ou enlever la graisse nécessaire aux points de frottement. N'utilisez pas trop d'eau, surtout près du panneau de commande, des feux, du moteur et de la batterie.

3. Contrôlez les freins ; voir Contrôle des freins, sous la rubrique Entretien des freins de la section Entretien.
4. Effectuez l'entretien du filtre à air ; voir Entretien du filtre à air sous Entretien du moteur, à la section Entretien.
5. Graissez la machine ; voir Graissage et lubrification dans la section Entretien.
6. Changez l'huile moteur ; voir Vidange de l'huile moteur et remplacement du filtre à huile sous Entretien du moteur, à la section Entretien.
7. Contrôlez la pression des pneus ; voir Contrôle de la pression des pneus.
8. Si vous ne comptez pas utiliser la machine avant plus d'un mois, préparez le circuit d'alimentation comme suit :

- A. Ajoutez un additif stabilisateur/conditionneur à base de pétrole dans le réservoir de carburant.

Respectez les proportions spécifiées par le fabricant du stabilisateur (8 ml par litre). N'utilisez pas de stabilisateur à base d'alcool (éthanol ou méthanol).

Remarque: L'efficacité des stabilisateurs/conditionneurs est optimale lorsqu'ils sont mélangés à du carburant frais et sont utilisés de manière systématique.

- B. Faites tourner le moteur pendant 5 minutes pour faire circuler le carburant traité dans tout le circuit d'alimentation.
- C. Arrêtez le moteur, laissez-le refroidir puis vidangez le réservoir de carburant.
- D. Remettez le moteur en marche et laissez-le tourner jusqu'à ce qu'il s'arrête.
- E. Actionnez le starter.
- F. Remettez le moteur en marche et faites-le tourner jusqu'à ce qu'il ne veuille plus démarrer.

- G. Débarrassez-vous du carburant correctement. Recyclez-le conformément à la réglementation locale en matière d'environnement.

Important: Ne conservez pas l'essence traitée/additionnée de stabilisateur plus de 3 mois.

9. Enlevez les bougies et vérifiez leur état ; voir Remplacement des bougies sous Entretien du moteur, à la section Entretien.
10. Versez deux cuillerées à soupe d'huile moteur dans l'ouverture laissée par les bougies.
11. Actionnez le démarreur pour faire tourner le moteur et bien répartir l'huile dans le cylindre.
12. Montez et serrez les bougies au couple préconisé ; voir Remplacement des bougies sous Entretien du moteur, à la section Entretien.
13. Déposez la batterie du châssis, contrôlez le niveau d'électrolyte et chargez la batterie au maximum ; voir Entretien de la batterie sous Entretien du système électrique, à la section Entretien.

Remarque: Ne rebranchez pas le fil de la ou des bougies.

Remarque: Ne laissez pas les câbles connectés aux bornes de la batterie durant le remisage.

Important: La batterie doit être chargée au maximum pour éviter de geler et de subir des dommages à des températures inférieures à 0°C. Une batterie chargée au maximum conserve sa charge durant environ 50 jours à des températures inférieures à 4 °C. Si la température dépasse 4°C, vérifiez le niveau d'eau dans la batterie et chargez-la tous les 30 jours.

14. Contrôlez et resserrez tous les boulons, écrous et vis. Réparez ou remplacez toute pièce endommagée.
15. Peignez toutes les surfaces métalliques éraflées ou mises à nu.
Une peinture pour retouches est disponible chez les concessionnaires-réparateurs agréés.
16. Rangez la machine dans un endroit propre et sec, comme un garage ou une remise.
17. Retirez la clé de contact et rangez-la en lieu sûr, hors de portée des enfants.
18. Couvrez la machine pour la protéger et la garder propre.

Schémas

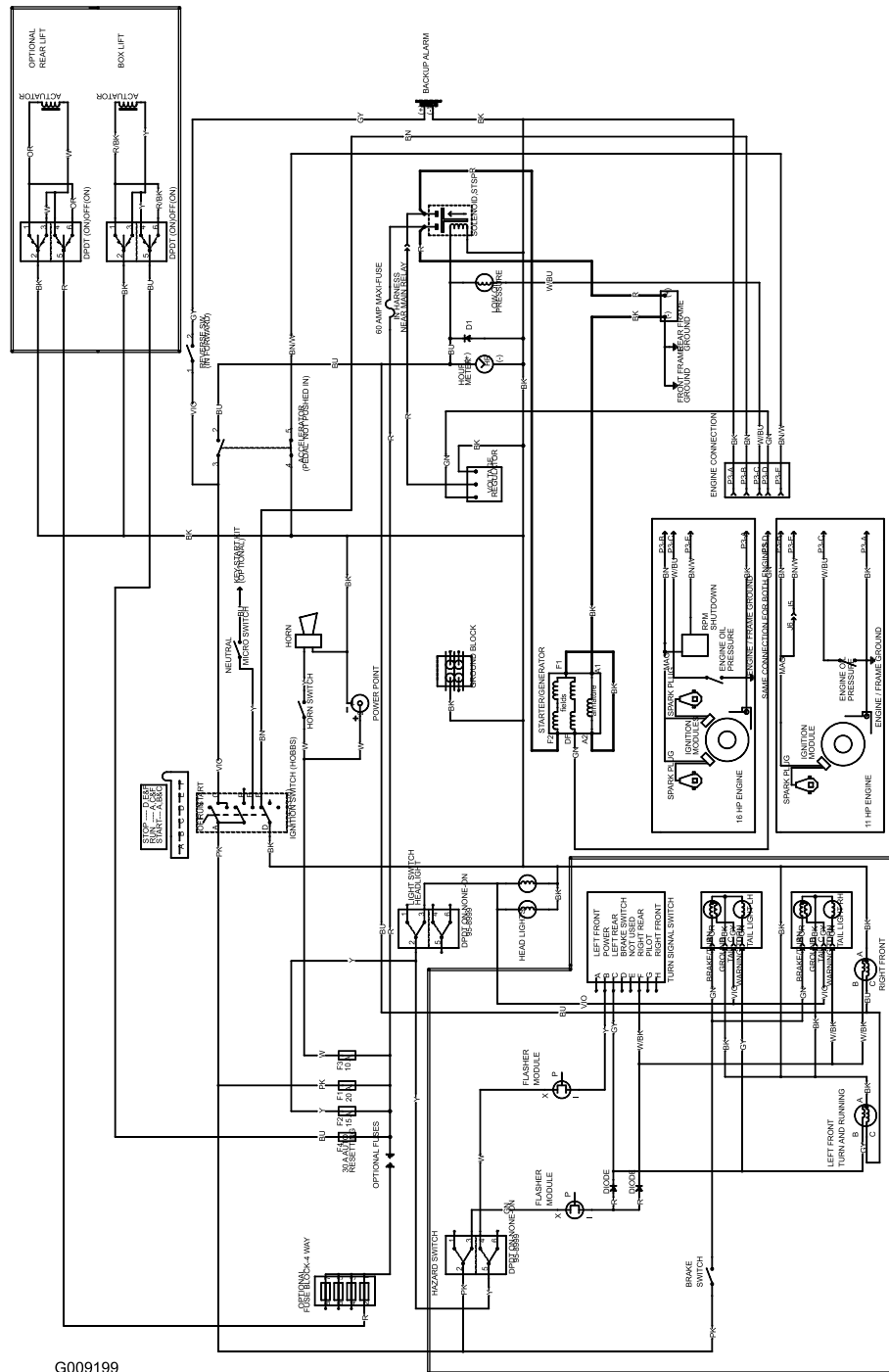

G009199

Schéma électrique (Rev. A)

Remarques:



La garantie intégrale Toro

Garantie limitée

Conditions et produits couverts

The Toro® Company et sa filiale, Toro Warranty Company, en vertu de l'accord passé entre elles, certifient conjointement que votre produit commercial Toro (« Produit ») ne présente aucun défaut de matériau ni vice de fabrication pendant une période de deux ans ou 1 500 heures de service*, la première échéance prévalant. Cette garantie s'applique à tous les produits à l'exception des Aérateurs (veuillez-vous reporter aux déclarations de garantie séparées de ces produits). Dans l'éventualité d'un problème couvert par la garantie, nous nous engageons à réparer le Produit gratuitement, frais de diagnostic, pièces, main-d'œuvre et transport compris. La période de garantie commence à la date de réception du Produit par l'acheteur d'origine.

* Produit équipé d'un compteur horaire.

Comment faire intervenir la garantie

Il est de votre responsabilité de signaler le plus tôt possible à votre Distributeur de produits commerciaux ou au Concessionnaire de produits commerciaux agréé qui vous a vendu le Produit, toute condition couverte par la garantie. Pour obtenir l'adresse d'un Distributeur de produits commerciaux ou d'un concessionnaire agréé, ou pour tout renseignement concernant les droits et responsabilités vis-à-vis de la garantie, veuillez nous contacter à l'adresse suivante :

Commercial Products Service Department
Toro Warranty Company
8111 Lyndale Avenue South
Bloomington, MN 55420-1196, États-Unis
Courriel : commercial.warranty@toro.com

Responsabilités du propriétaire

Au titre de propriétaire du produit, vous êtes responsable des entretiens et réglages mentionnés dans le Manuel de l'utilisateur. Ne pas effectuer les entretiens et réglages requis peut constituer un motif de rejet d'une déclaration au titre de la garantie.

Ce que la garantie ne couvre pas

Les défaillances ou anomalies de fonctionnement survenant au cours de la période de garantie ne sont pas toutes dues à des défauts de matériaux ou des vices de fabrication. Cette garantie ne couvre pas :

- Les défaillances du produit dues à l'utilisation de pièces qui ne sont pas d'origine ou au montage et à l'utilisation d'accessoires ajoutés ou modifiés d'une autre marque. Une garantie séparée peut être fournie par le fabricant de ces accessoires.
- Les défaillances du Produit dues au non respect du programme d'entretien et/ou des réglages recommandés. Les réclamations sous garantie pourront être refusées si le Programme d'entretien recommandé pour votre produit Toro et énoncé dans le *Manuel de l'utilisateur* n'est pas respecté.
- Les défaillances du produit dues à une utilisation abusive, négligente ou dangereuse.
- Les pièces non durables, sauf si elles sont défectueuses. Par exemple, les pièces consommées ou usées durant le fonctionnement normal du Produit, notamment mais pas exclusivement les plaquettes et garnitures de freins, garnitures d'embrayage, lames, cylindres, contre-lames, louchets, bougies, roues pivotantes, pneus, filtres, courroies, et certains composants des pulvérisateurs, notamment membranes, buses et clapets antiretour, etc.
- Les défaillances dues à une influence extérieure. Les éléments constituant une influence extérieure comprennent, sans y être

limités, les conditions atmosphériques, les pratiques de remisage, la contamination, l'utilisation de liquides de refroidissement, lubrifiants, additifs, engrais, eau ou produits chimiques, etc. non agréés.

- Les bruits, vibrations, usure et détérioration normaux.
- L'usure normale comprend, mais pas exclusivement, les dommages des sièges dus à l'usure ou l'abrasion, l'usure des surfaces peintes, les autocollants ou vitres rayés, etc.

Pièces

Les pièces à remplacer dans le cadre de l'entretien courant seront couvertes par la garantie jusqu'à la date du premier remplacement prévu. Les pièces remplacées au titre de cette garantie bénéficient de la durée de garantie du produit d'origine et deviennent la propriété de Toro. Toro se réserve le droit de prendre la décision finale concernant la réparation ou le remplacement de pièces ou ensembles existants. Toro se réserve le droit d'utiliser des pièces remises à neuf pour les réparations couvertes par la garantie.

Note concernant la garantie des batteries à décharge complète :

Les batteries à décharge complète disposent d'un nombre de kilowatt-heures spécifique à fournir au cours de leur vie. Les techniques d'utilisation, de recharge et d'entretien peuvent contribuer à augmenter ou réduire la vie totale des batteries. À mesure que les batteries de ce produit sont consommées, la proportion de travail utile qu'elles offrent entre chaque recharge diminue lentement jusqu'à leur épuisement complet. Le remplacement de batteries usées, suite à une consommation normale, est la responsabilité du propriétaire du produit. Le remplacement des batteries, aux frais du propriétaire, peut être nécessaire au cours de la période de garantie normale du produit.

Entretien aux frais du propriétaire

La mise au point du moteur, le graissage, le nettoyage et le polissage, le remplacement des filtres, du liquide de refroidissement et les Entretiens recommandés font partie des services normaux requis par les produits Toro qui sont aux frais du propriétaire.

Conditions générales

La réparation par un distributeur ou un concessionnaire Toro agréé est le seul dédommagement auquel cette garantie donne droit.

The Toro Company et Toro Warranty Company déclinent toute responsabilité en cas de dommages secondaires ou indirects liés à l'utilisation des produits Toro couverts par cette garantie, notamment quant aux coûts et dépenses encourus pour se procurer un équipement ou un service de substitution durant une période raisonnable pour cause de défaillance ou d'indisponibilité en attendant la réparation sous garantie. Il n'existe aucune autre garantie expresse, à part la garantie spéciale du système antipollution, le cas échéant.

Toutes les garanties implicites de qualité marchande et d'aptitude à l'emploi sont limitées à la durée de la garantie expresse. L'exclusion de la garantie des dommages secondaires ou indirects, ou les restrictions concernant la durée de la garantie implicite, ne sont pas autorisées dans certains états et peuvent donc ne pas s'appliquer dans votre cas.

Cette garantie vous accorde des droits spécifiques, auxquels peuvent s'ajouter d'autres droits qui varient selon les états.

Autres pays que les États-Unis et le Canada

Les clients doivent demander à leur distributeur (concessionnaire) Toro la police de garantie applicable dans leur pays, région ou état. Si, pour une raison quelconque, vous n'êtes pas satisfait des services de votre distributeur, ou si vous avez du mal à vous procurer des renseignements sur la garantie, adressez-vous à l'importateur Toro. En dernier recours, vous pouvez nous contacter à Toro Warranty Company.