



**Count on it.**

**Manuel de l'utilisateur**

# Déchaumeuse de 46 cm (18 pouces)

N° de modèle 23513—N° de série 31400001 et suivants

N° de modèle 33513—N° de série 31400001 et suivants

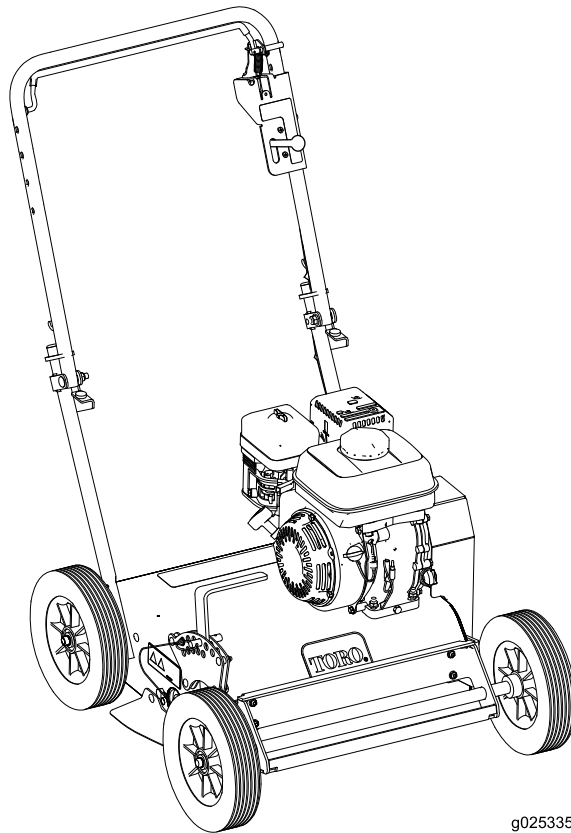

g025335



## ⚠ ATTENTION

### CALIFORNIE Proposition 65 - Avertissement

Ce produit contient une ou des substances chimiques considérées par l'état de Californie comme capables de provoquer des cancers, des anomalies congénitales ou d'autres troubles de la reproduction.

Les gaz d'échappement de ce produit contiennent des substances chimiques considérées par l'état de Californie comme susceptibles de provoquer des cancers, des malformations congénitales et autres troubles de la reproduction.

Ce système d'allumage par étincelle est conforme à la norme canadienne ICES-002.

**Important:** Le moteur de cette machine n'est pas équipé d'un silencieux avec pare-étincelles. L'utilisation de cette machine dans une zone boisée, broussailleuse ou recouverte d'herbe constitue une infraction à la section 4442 du Code des ressources publiques de Californie (CPRC). D'autres états ou régions fédérales peuvent être régis par des lois similaires.

## Introduction

Cette machine sert au déchaumage des pelouses. Elle est destinée aux pelouses de petite et moyenne superficie situées dans des propriétés résidentielles et commerciales.

Lisez attentivement cette notice pour apprendre comment utiliser et entretenir correctement votre produit, et éviter de l'endommager ou de vous blesser. Vous êtes responsable de l'utilisation sûre et correcte du produit.

Vous pouvez contacter Toro directement sur le site [www.Toro.com](http://www.Toro.com) pour tout renseignement sur les produits et accessoires, pour trouver un dépositaire ou pour enregistrer votre produit.

Pour obtenir des prestations de service, des pièces Toro d'origine ou des renseignements complémentaires, munissez-vous des numéros de modèle et de série du produit et contactez un dépositaire-réparateur ou le service client Toro agréé. La Figure 1 indique l'emplacement des numéros de modèle et de série du produit. Inscrivez les numéros dans l'espace réservé à cet effet.

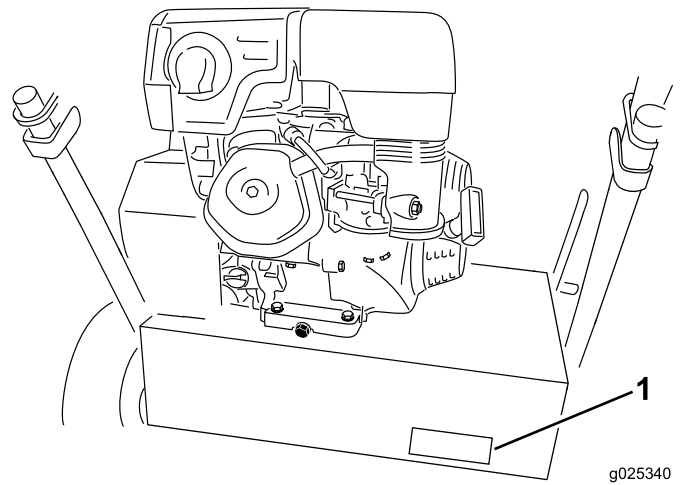

Figure 1

1. Emplacement des numéros de modèle et de série

N° de modèle \_\_\_\_\_

N° de série \_\_\_\_\_

Les mises en garde de ce manuel soulignent les dangers potentiels et sont signalées par le symbole de sécurité (Figure 2), qui indique un danger pouvant entraîner des blessures graves ou mortelles si les précautions recommandées ne sont pas respectées.



Figure 2

1. Symbole de sécurité

Ce manuel utilise deux termes pour faire passer des renseignements essentiels. **Important**, pour attirer l'attention sur des informations mécaniques spécifiques et **Remarque**, pour insister sur des informations d'ordre général méritant une attention particulière.

# Table des matières

Introduction .....	2
Sécurité .....	3
Consignes de sécurité.....	3
Indicateur de pente .....	6
Autocollants de sécurité et d'instruction .....	7
Mise en service .....	9
Dépliage du guidon.....	9
Contrôle du niveau d'huile moteur .....	9
Vue d'ensemble du produit .....	9
Commandes .....	10
Caractéristiques techniques .....	11
Outils et accessoires.....	11
Utilisation .....	12
Contrôle du niveau d'huile moteur .....	12
Nettoyage des débris sur la machine .....	12
Ajout de carburant.....	12
Démarrage et arrêt du moteur .....	14
Utilisation de la machine.....	15
Conseils d'utilisation .....	15
Entretien .....	16
Programme d'entretien recommandé .....	16
Procédures avant l'entretien .....	16
Débranchement du fil de la bougie .....	16
Entretien du moteur .....	17
Entretien du filtre à air .....	17
Vidange et remplacement de l'huile moteur .....	17
Nettoyage de la cuvette de décantation.....	18
Entretien de la bougie .....	19
Entretien des courroies .....	19
Vérification de la tension de la courroie.....	19
Réglage de la tension de la courroie .....	19
Entretien des lames-fléaux.....	20
Contrôle des lames-fléaux.....	20
Remplacement des lames-fléaux .....	20
Remisage .....	21
Remise en service après remisage .....	21

# Sécurité

Cette machine peut occasionner des accidents si elle n'est pas utilisée ou entretenue correctement. Pour réduire les risques d'accidents et de blessures, respectez les consignes de sécurité qui suivent. Tenez toujours compte des mises en garde signalées par le symbole de sécurité et la mention *Prudence, Attention* ou *Danger*. Ne pas respecter ces instructions, c'est risquer de vous blesser, parfois mortellement.

## Consignes de sécurité

Les instructions suivantes sont issues de la norme ANSI B71.4–2004.

### Apprendre à se servir de la machine

- Lisez le *Manuel de l'utilisateur* et toute autre documentation de formation. Il appartient au propriétaire de la machine d'expliquer le contenu du manuel aux personnes (utilisateurs, mécaniciens, etc.) qui ne maîtrisent pas suffisamment la langue dans laquelle il est rédigé.
- Familiarisez-vous avec le maniement correct du matériel, les commandes et les symboles de sécurité.
- Les utilisateurs et mécaniciens doivent tous posséder les compétences nécessaires. Le propriétaire de la machine doit assurer la formation des utilisateurs.
- Ne confiez jamais l'utilisation ou l'entretien de la machine à des enfants ou à des personnes non qualifiées. Certaines législations imposent un âge minimal pour l'utilisation de ce type de machine.
- Le propriétaire/l'utilisateur est responsable des dommages matériels ou corporels et peut les prévenir.

### Avant d'utiliser la machine

- Examinez la zone de travail pour déterminer quels accessoires et équipements vous permettront d'exécuter votre tâche correctement et sans danger. Utilisez uniquement les accessoires et équipements agréés par le fabricant.
- Portez des vêtements appropriés, y compris des lunettes de protection et des protecteurs d'oreilles. Les cheveux longs, les vêtements amples et les bijoux peuvent se prendre dans les pièces mobiles.
- Examinez la zone de travail et enlevez tout objet susceptible d'être heurté par la machine (pierres, jouets, câbles, etc.).
- Soyez particulièrement prudent lorsque vous manipulez un carburant quel qu'il soit, en raison de son inflammabilité et du risque d'explosion des vapeurs qu'il dégage.
  - N'utilisez que des bidons homologués.
  - N'enlevez jamais le bouchon du réservoir et n'ajoutez jamais de carburant lorsque le moteur est en marche.

- Laissez refroidir le moteur avant de faire le plein de carburant.
- Ne fumez pas.
- Ne faites jamais le plein et ne vidangez jamais le réservoir de carburant à l'intérieur.
- Vérifiez toujours que les commandes de présence de l'utilisateur, les contacteurs de sécurité et les capots de protection sont en place et fonctionnent correctement. Ne les utilisez pas en cas de mauvais fonctionnement.

## Utilisation

- Ne faites jamais tourner le moteur dans un local fermé.
- N'utilisez la machine que sous un bon éclairage et méfiez-vous des trous et autres dangers cachés.
- Ne mettez le moteur en marche que depuis la position d'utilisation.
- N'utilisez jamais la machine sans vérifier auparavant que les déflecteurs, les capots et autres protection sont solidement fixés en place. Vérifiez que tous les verrouillages de sécurité fonctionnent correctement.
- Ne modifiez pas le réglage du régulateur et ne faites pas tourner le moteur à un régime excessif.
- Relevez les lames-fléaux, arrêtez la machine et coupez le moteur avant de quitter la position d'utilisation pour quelque raison que ce soit.
- Arrêtez la machine et vérifiez l'état des lames-fléaux si vous heurtez un obstacle ou si la machine vibre de manière inhabituelle. Effectuez les réparations nécessaires avant de réutiliser la machine.
- N'approchez pas les pieds ni les mains des lames-fléaux.
- Ne transportez jamais de passagers et ne laissez approcher personne de la surface de travail (spectateurs, animaux, etc.).
- Restez vigilant, ralentissez et changez de direction avec prudence. Regardez derrière vous et de chaque côté avant de changer de direction.
- N'utilisez pas la machine sous l'emprise de l'alcool, de drogues ou de médicaments.
- La foudre peut provoquer des blessures graves ou mortelles. Si vous voyez des éclairs ou que vous entendez le tonnerre à proximité, n'utilisez pas la machine et mettez-vous à l'abri.
- Procédez avec la plus grande prudence pour charger la machine sur une remorque ou un camion, et pour la décharger.
- Soyez prudent à l'approche de tournants sans visibilité, de buissons, d'arbres ou d'autres objets susceptibles de masquer la vue.
- Méfiez-vous toujours des obstacles pouvant se trouver dans la zone de travail. Planifiez votre itinéraire pour éviter de vous cogner ou de cogner la machine contre des obstacles.

## Utilisation sur pente

- N'utilisez pas la machine à proximité de dénivellations, de fossés, de berges escarpées ou d'étendues d'eau. Le dépassement des roues au-dessus d'une dénivellation peut provoquer le renversement de la machine et causer des blessures graves ou mortelles.
- Ne travaillez pas sur les pentes lorsque l'herbe est humide. Les conditions glissantes réduisent la motricité, ce qui risque de faire déraiper la machine et d'entraîner la perte du contrôle.
- Ne changez pas soudainement de direction ou de vitesse.
- Réduisez votre vitesse et faites preuve d'une extrême prudence sur les pentes.
- N'utilisez pas la machine sur des pentes de plus de 20 degrés.
- Enlevez ou balisez les obstacles éventuellement présents sur la zone de travail (pierres, branches, etc.).
- Attention aux fossés, trous, rochers, creux et bosses qui modifient l'angle de travail; un terrain irrégulier peut provoquer le retournement de la machine.
- Évitez toujours de démarrer ou de vous arrêter sur une pente. Si les roues perdent de leur motricité, désengagez les lames-fléaux et redescendez lentement jusqu'au bas de la pente.
- Suivez les recommandations concernant l'utilisation de masses d'équilibrage ou de contrepoids pour améliorer la stabilité de la machine.

## Entretien et remisage

- Attendez l'arrêt complet de toutes les pièces mobiles avant de régler, de nettoyer ou de réparer la machine. Relevez les lames-fléaux, arrêtez la machine, coupez le moteur et débranchez le fil de la bougie.
- Pour éviter les risques d'incendie, enlevez les brins d'herbe et autres débris qui sont agglomérés sur les lames, les dispositifs d'entraînement, les silencieux et le moteur. Nettoyez les coulées éventuelles d'huile ou de carburant.
- Laissez refroidir le moteur avant de remiser la machine dans un local à l'écart de toute flamme.
- Fermez le robinet d'arrivée de carburant si vous remisez la machine ou pour la transporter sur une remorque. Ne stockez pas le carburant près d'une flamme et ne le vidangez pas à l'intérieur d'un local.
- Placez la machine sur un sol dur, plat et horizontal. Ne confiez jamais son entretien à des personnes non qualifiées.
- Utilisez des chandelles ou des verrous de sécurité pour soutenir les composants lorsque cela est nécessaire.
- Libérez la pression emmagasinée dans les composants avec précaution.
- Débranchez le fil de la bougie avant d'effectuer des réparations.

- N'approchez jamais les mains ou les pieds des pièces mobiles. Dans la mesure du possible, évitez d'effectuer des réglages sur la machine moteur en marche.
- Maintenez toutes les pièces en bon état de marche et toutes les fixations bien serrées. Remplacez tous les autocollants usés ou endommagés.
- Utilisez uniquement des accessoires agréés par Toro. L'utilisation d'accessoires non agréés risque d'annuler la garantie.

# Indicateur de pente

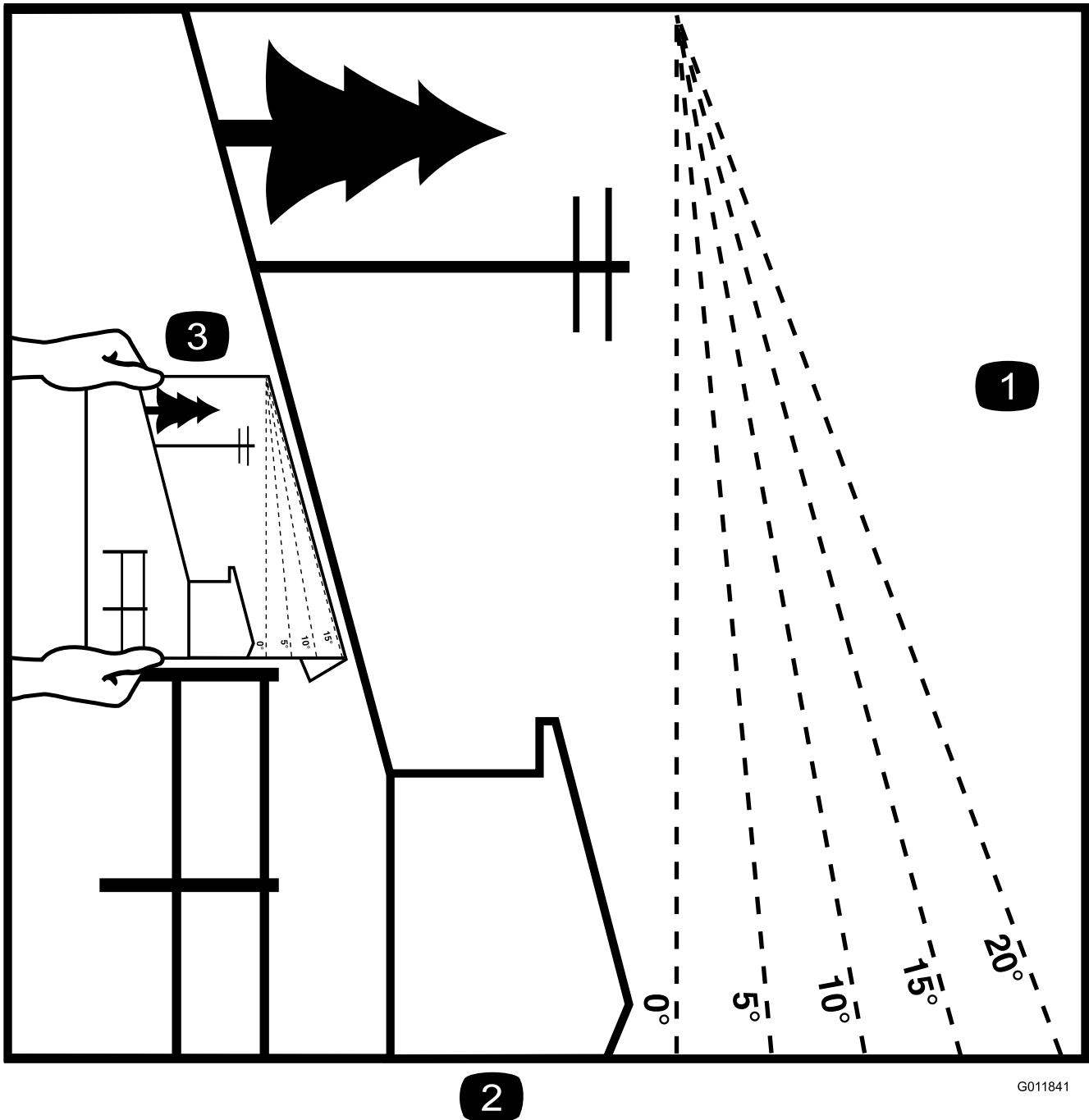

2

G011841

Figure 3

Vous pouvez copier cette page pour votre usage personnel.

1. La machine peut être utilisée en toute sécurité sur une pente maximale de **20 degrés**. Utilisez le graphique de mesure de la pente pour déterminer le degré d'une pente avant d'utiliser la machine dessus. **N'utilisez pas la machine sur des pentes de plus de 20 degrés**. Pliez le long de la ligne correspondant à la pente recommandée.
2. Alignez ce bord avec une surface verticale (arbre, bâtiment, piquet de clôture, poteau, etc.).
3. Exemple de comparaison d'une pente avec le bord replié.

# Autocollants de sécurité et d'instruction



Des autocollants de sécurité et des instructions bien visibles par l'opérateur sont placés près de tous les endroits potentiellement dangereux. Remplacez tout autocollant endommagé ou manquant.

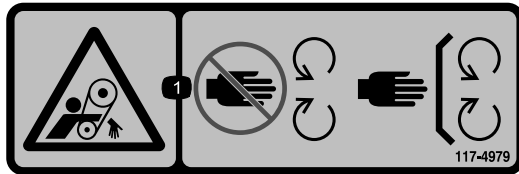

117-4979

1. Attention – ne vous approchez pas des pièces mobiles et gardez toutes les protections en place.



93-7321

1. Attention – ne vous approchez pas des pièces mobiles et gardez toutes les protections en place.

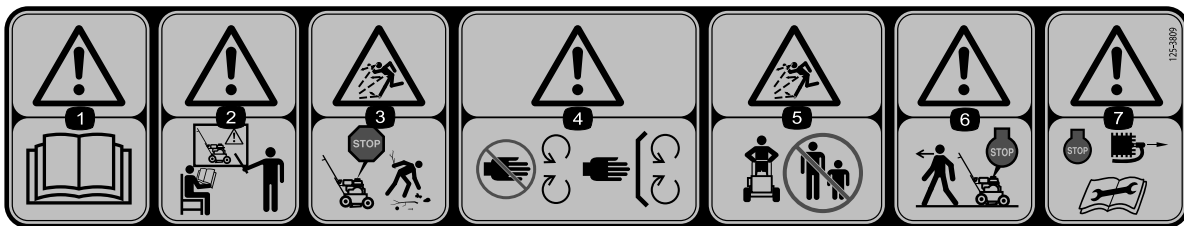

125-3809

1. Attention – lisez le *Manuel de l'utilisateur*.
2. Attention – n'utilisez pas cette machine à moins d'avoir les compétences nécessaires.
3. Risque de projection d'objets – arrêtez le moteur et enlevez les débris sur votre passage.
4. Attention – ne vous approchez pas des pièces mobiles et gardez toutes les protections en place.
5. Risque de projections d'objets – ne laissez approcher personne de la machine.
6. Attention – arrêtez le moteur avant de vous éloigner de la machine.
7. Attention – arrêtez le moteur et débranchez le fil de la bougie avant de procéder à tout entretien de la machine.



125-3897

1. Attention – ne vous approchez pas des pièces mobiles; gardez toutes les protections et tous les déflecteurs en place.

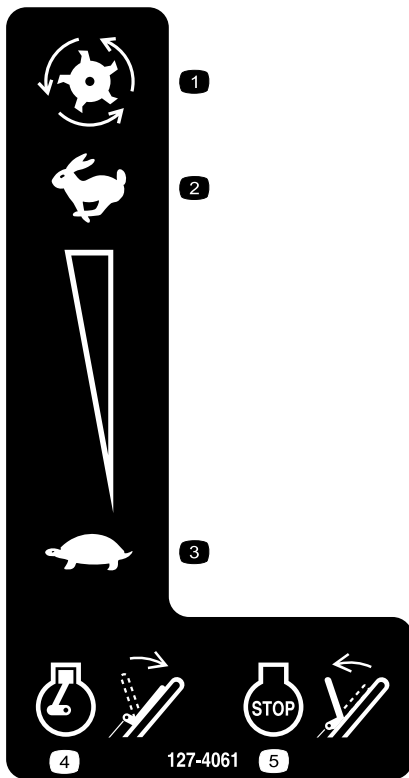

127-4061

1. Lames
  2. Haut régime
  3. Bas régime
  4. Serrez la barre pour démarrer le moteur.
  5. Relâchez la barre pour arrêter le moteur.
-



# Mise en service

## Dépliage du guidon

1. Relevez le guidon en position d'utilisation (Figure 4).

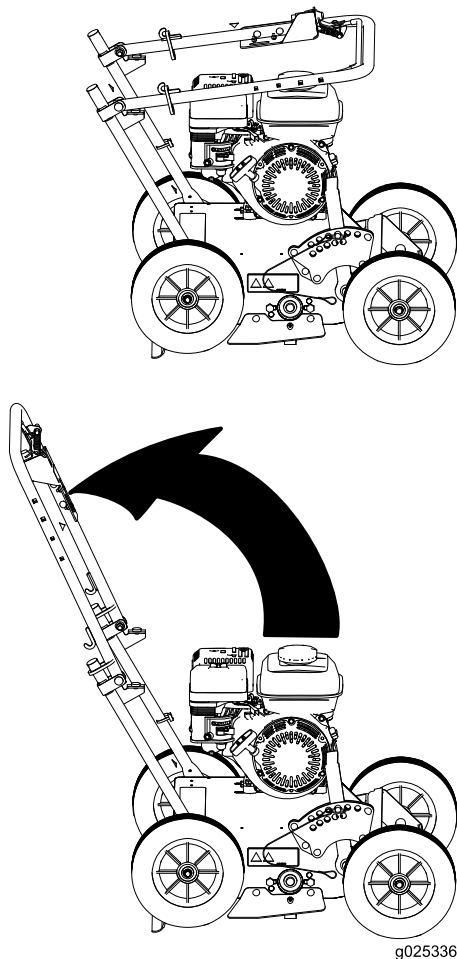

Figure 4

2. Descendez sur la partie inférieure du guidon les anneaux de blocage ovales situés de chaque côté de la partie supérieure (Figure 4) pour verrouiller les deux parties ensemble.

## Contrôle du niveau d'huile moteur

À la livraison, le carter moteur de la machine contient de l'huile. Cependant, il peut être nécessaire de faire l'appoint d'huile ( Vidange et remplacement de l'huile moteur (page 18)). Ajoutez suffisamment d'huile pour faire monter le niveau jusqu'au repère maximal sur la jauge; voir Figure 11.

# Vue d'ensemble du produit

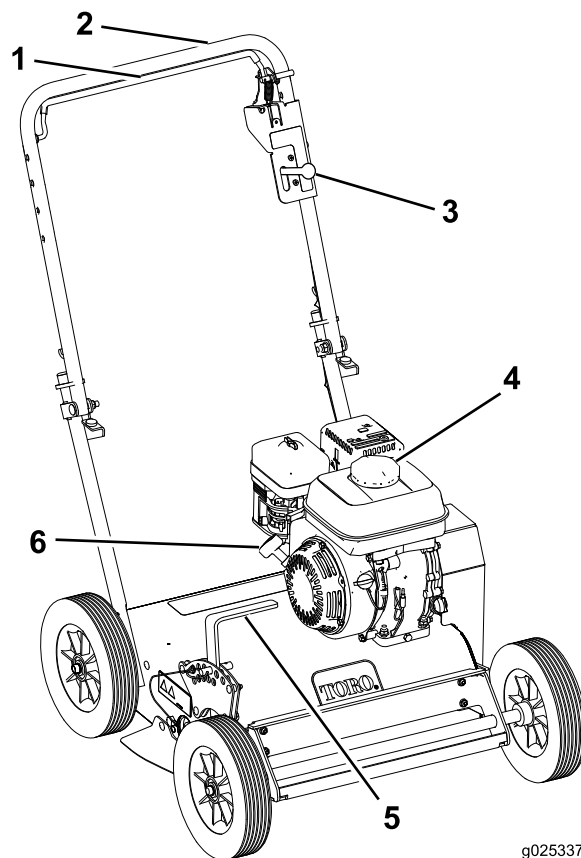

Figure 5

- |                                       |                                     |
|---------------------------------------|-------------------------------------|
| 1. Barre de présence de l'utilisateur | 4. Réservoir de carburant           |
| 2. Guidon                             | 5. Levier de commande de profondeur |
| 3. Commande d'accélérateur            | 6. Poignée du lanceur               |

# Commandes

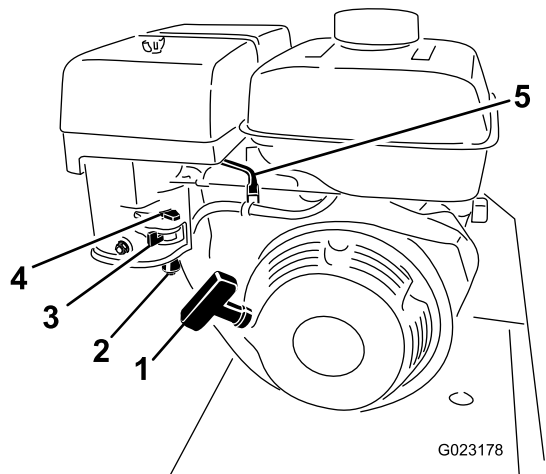

Figure 6

- |                                   |                            |
|-----------------------------------|----------------------------|
| 1. Démarreur à lanceur            | 4. Commande de starter     |
| 2. Cuvette de décantation         | 5. Commande d'accélérateur |
| 3. Robinet d'arrivée de carburant |                            |

## Démarreur à lanceur

Tirez sur le lanceur pour mettre le moteur en marche (Figure 6).

## Robinet d'arrivée de carburant

Fermez le robinet d'arrivée de carburant avant de transporter ou de remettre la machine (Figure 6).

## Commande de starter

Pour démarrer à froid, poussez la commande de starter en avant. Dès que le moteur a démarré, réglez la commande de starter jusqu'à ce que le moteur tourne régulièrement. Ramenez la commande de starter complètement en arrière aussitôt que possible.

**Remarque:** Le starter n'est pas ou presque pas nécessaire si le moteur est chaud.

## Barre de présence de l'utilisateur

La barre de présence de l'utilisateur permet de faire démarrer et tourner la machine.

Pour démarrer la machine, serrez la barre de présence de l'utilisateur (Figure 7). Continuez à serrer la barre pour faire avancer la machine.

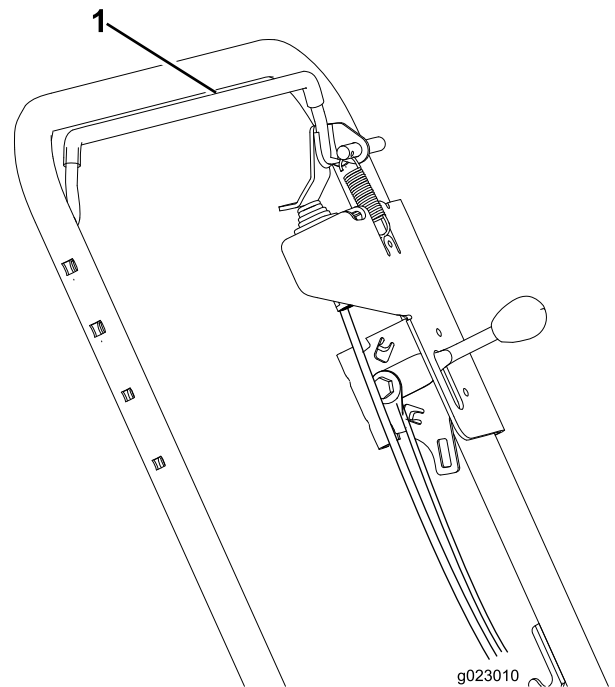
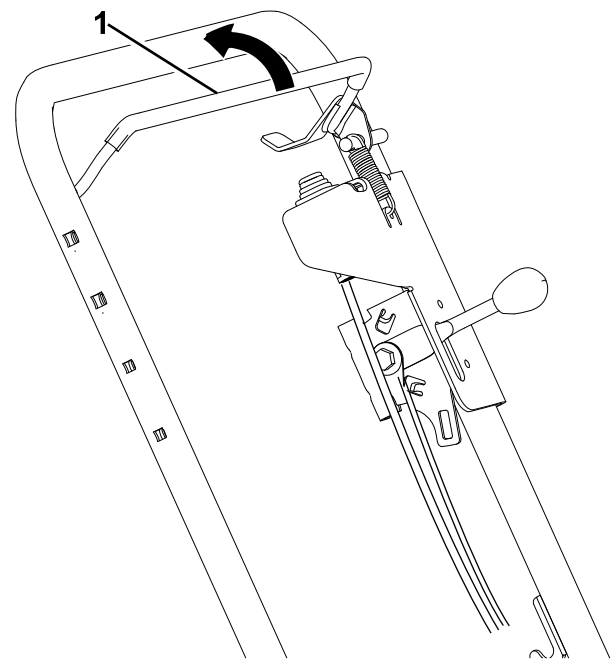

Figure 7

1. Barre de présence de l'utilisateur

## Commande d'accélérateur

Déplacez la commande en avant pour augmenter le régime moteur, et en arrière pour le diminuer; voir Figure 8.

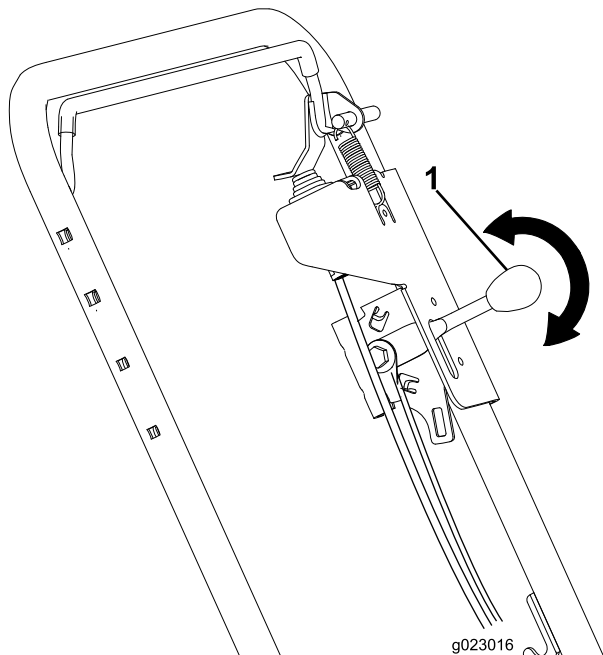

Figure 8

1. Commande d'accélérateur

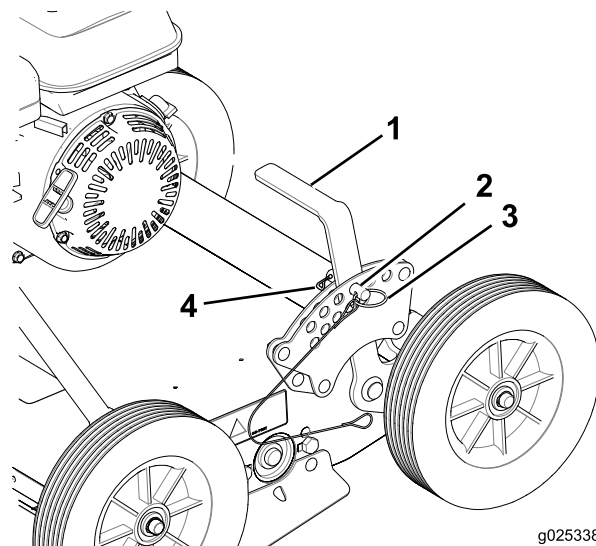

Figure 9

1. Levier de commande de profondeur
2. Trou de position de transport
3. Goupille fendue
4. Goupille de blocage

## Levier de commande de profondeur

Le levier de commande de profondeur permet de régler la profondeur des lames-fléaux à 10 positions de coupe différentes ainsi qu'à 1 position de transport. Pour régler la profondeur, retirez la goupille fendue, sortez la goupille de blocage et déplacez le levier en avant ou en arrière à la position de profondeur voulue (Figure 9).

**Important:** Ne tirez pas le levier latéralement au risque de le courber.

## Caractéristiques techniques

**Remarque:** Les spécifications et la conception de la machine sont susceptibles de modifications sans préavis.

Largeur	69,9 cm (27,5 po)
Longueur (en marche)	111,8 cm (44 po)
Longueur (guidon replié)	86,4 cm (34 po)
Hauteur (en marche)	94 cm (37 po)
Hauteur (guidon replié)	63,5 cm (25 po)
Poids	61,2 kg (135 lb)

## Outils et accessoires

De nombreux accessoires et outils agréés sont disponibles pour améliorer et augmenter les capacités de la machine. Contactez un dépositaire-réparateur ou distributeur agréé ou visitez [www.Toro.com](http://www.Toro.com) pour obtenir une liste de tous les accessoires et outils agréés.

# Utilisation

**Remarque:** Les côtés gauche et droit de la machine sont déterminés d'après la position d'utilisation normale.

## Contrôle du niveau d'huile moteur

**Périodicité des entretiens:** À chaque utilisation ou une fois par jour

1. Coupez le moteur, désengagez les lames-fléaux et attendez l'arrêt complet de toutes les pièces mobiles.
2. Nettoyez la surface autour de la jauge d'huile (Figure 10) pour éviter de faire tomber des impuretés dans l'orifice de remplissage, ce qui endommagerait le moteur.

**Remarque:** Vérifiez que le moteur est bien de niveau.

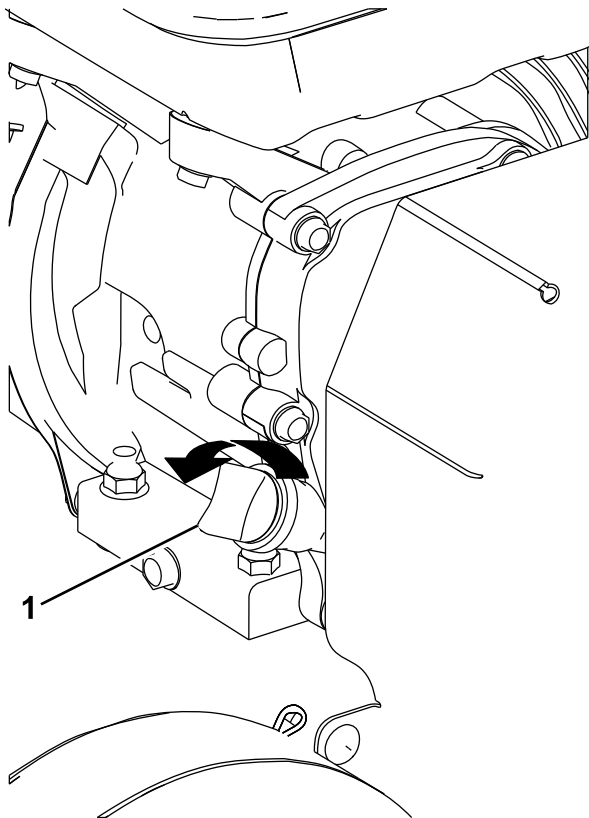

g019540

Figure 10

1. Jauge de niveau
3. Dévissez la jauge d'huile et essuyez soigneusement l'extrémité (Figure 10).
4. Insérez la jauge au fond du tube de remplissage. **Ne la vissez pas.** (Figure 10).
5. Ressortez la jauge et examinez son extrémité. Si le niveau est trop bas, versez lentement juste assez d'huile

dans le tube de remplissage pour faire monter le niveau au milieu de la jauge (Figure 11).

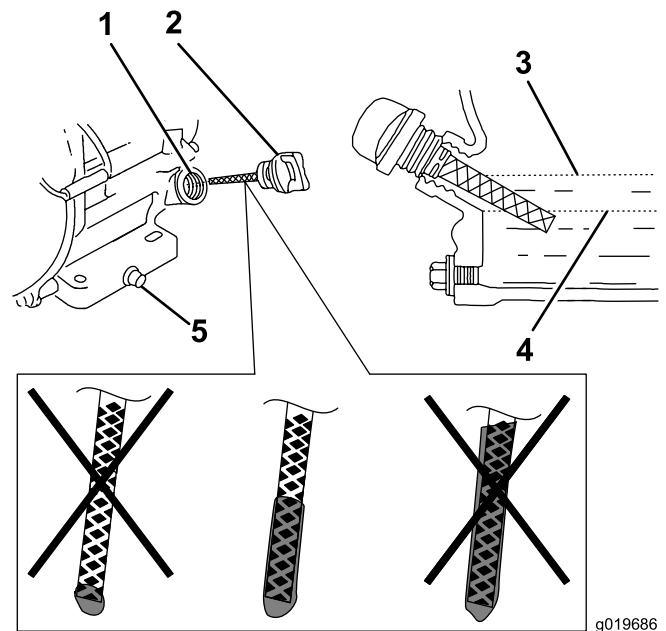

g019686

Figure 11

1. Tube de remplissage
2. Jauge de niveau
3. Limite supérieure
4. Limite inférieure
5. Boulon de vidange d'huile

**Important:** Ne faites pas tourner le moteur avec un carter d'huile trop rempli, sous peine d'endommager le moteur.

## Nettoyage des débris sur la machine

**Périodicité des entretiens:** À chaque utilisation ou une fois par jour

1. Désengagez les lames-fléaux, coupez le moteur et attendez l'arrêt complet de toutes les pièces mobiles.
2. Brossez la saleté et les débris déposés sur les ouvertures du filtre à air et du moteur.

## Ajout de carburant

**Carburant recommandé :**

- Pour assurer le fonctionnement optimal de la machine, utilisez uniquement de l'essence sans plomb propre et fraîche (stockée depuis moins d'un mois) ayant un indice d'octane de 87 ou plus (méthode de calcul  $[R+M]/2$ ).
- **Éthanol :** de l'essence contenant jusqu'à 10 % d'éthanol (essence-alcool) ou 15 % de MTBE (éther méthyltertiobutylique) par volume peut être utilisée. L'éthanol et le MTBE sont deux produits différents. L'utilisation d'essence contenant 15 % d'éthanol (E15) par

volume n'est pas agréée. **N'utilisez jamais d'essence contenant plus de 10 % d'éthanol par volume**, comme E15 (qui contient 15 % d'éthanol), E20 (qui contient 20 % d'éthanol) ou E85 (qui contient jusqu'à 85 % d'éthanol). L'utilisation d'essence non agréée peut entraîner des problèmes de performances et/ou des dommages au moteur qui peuvent ne pas être couverts par la garantie.

- N'utilisez **pas** d'essence contenant du méthanol.
- Ne stockez **pas** le carburant dans le réservoir ou dans des bidons de carburant pendant l'hiver, à moins d'utiliser un stabilisateur de carburant.
- N'ajoutez **pas** d'huile à l'essence.

**Important:** Pour réduire les problèmes de démarrage, ajoutez un stabilisateur à chaque plein et utilisez de l'essence stockée depuis moins d'un mois; laissez tourner le moteur jusqu'à ce qu'il s'arrête faute de carburant avant de remiser la machine pendant plus d'un mois de suite.

N'utilisez pas d'additifs de carburant autres qu'un stabilisateur/conditionneur. N'utilisez pas de stabilisateurs à base d'alcools tels que l'éthanol, le méthanol ou l'isopropanol.

## **▲ DANGER**

**Dans certaines circonstances, l'essence est extrêmement inflammable et hautement explosive. Un incendie ou une explosion causé(e) par de l'essence peut vous brûler, ainsi que d'autres personnes, et causer des dommages matériels.**

- **Faites le plein du réservoir de carburant à l'extérieur, dans un endroit bien dégagé, lorsque le moteur est froid. Essayez toute essence répandue.**
- **Ne faites jamais le plein du réservoir de carburant à l'intérieur d'une remorque fermée.**
- **Ne remplissez pas le réservoir de carburant complètement. Versez la quantité de carburant voulue dans le réservoir de carburant jusqu'à ce que le niveau se situe entre 6 et 13 mm (1/4 et 1/2 po) en dessous de la base du goulot de remplissage. L'espace au-dessus doit rester vide pour permettre à l'essence de se dilater.**
- **Ne fumez jamais en manipulant de l'essence et tenez-vous à l'écart des flammes nues ou des sources d'étincelles qui pourraient enflammer les vapeurs d'essence.**
- **Conservez l'essence dans un récipient homologué et hors de la portée des enfants. N'achetez et ne stockez jamais plus que la quantité d'essence consommée en un mois.**
- **N'utilisez pas la machine sans l'équiper du système d'échappement complet et en bon état de marche.**

## **▲ DANGER**

Dans certaines circonstances, de l'électricité statique peut se former lors du remplissage, produire une étincelle et enflammer les vapeurs d'essence. Un incendie ou une explosion causé(e) par de l'essence peut vous brûler, ainsi que d'autres personnes, et causer des dommages matériels.

- Posez toujours les bidons d'essence sur le sol, à l'écart du véhicule, avant de les remplir.
- Ne remplissez pas les bidons d'essence à l'intérieur d'un véhicule ou sur le plateau d'une remorque, car la moquette intérieure ou le revêtement en matière plastique du plateau risque d'isoler le bidon et de freiner l'élimination de l'électricité statique éventuellement produite.
- Dans la mesure du possible, descendez la machine du véhicule ou de la remorque et posez-la à terre avant de remplir le réservoir de carburant.
- Si ce n'est pas possible, laissez la machine dans le véhicule ou sur la remorque, mais remplissez le réservoir à l'aide d'un bidon, et non directement à la pompe.
- En cas de remplissage à la pompe, maintenez le pistolet en contact avec le bord du réservoir ou du bidon jusqu'à la fin du remplissage.

## **Remplissage du réservoir de carburant**

1. Désengagez les lames-fléaux, coupez le moteur et attendez l'arrêt complet de toutes les pièces mobiles.
2. Laissez refroidir le moteur.
3. Nettoyez la surface autour du bouchon du réservoir de carburant et enlevez le bouchon (Figure 12).

**Remarque:** Le bouchon est attaché au réservoir de carburant.

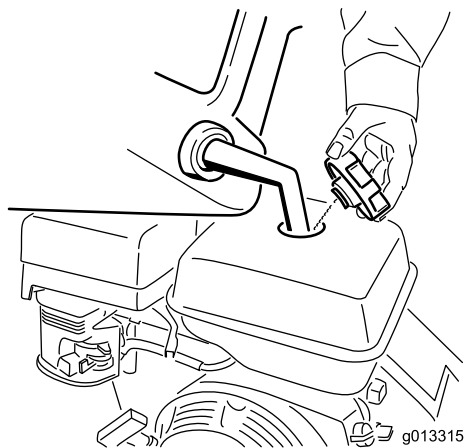

**Figure 12**

4. Versez de l'essence sans plomb dans le réservoir de carburant jusqu'à ce que le niveau arrive juste dans le panier du filtre à mailles.

**Important:** L'espace au-dessus doit rester vide pour permettre à l'essence de se dilater. Ne remplissez pas le réservoir de carburant complètement.

5. Revissez fermement le bouchon du réservoir de carburant.
6. Essayez l'essence éventuellement répandue.

## **Démarrage et arrêt du moteur**

### **Démarrage du moteur**

1. Ouvrez le robinet d'arrivée de carburant.
2. Déplacez la commande de starter vers la gauche pour démarrer le moteur à froid.
3. Réglez la commande d'accélérateur à mi-course entre les positions Bas régime (tortue) et Haut régime (lièvre).

**Remarque:** L'usage du starter n'est généralement pas nécessaire si le moteur est chaud.

4. Serrez la barre de présence de l'utilisateur d'une main.
5. Tirez vigoureusement sur le lanceur pour mettre le moteur en marche.
6. Lorsque le moteur a démarré, poussez progressivement la commande de starter vers la droite.

**Remarque:** Si le moteur cale ou hésite, déplacez de nouveau la commande vers la gauche jusqu'à ce que le moteur soit chaud.

7. Réglez la commande d'accélérateur à la position voulue.

### **Arrêt du moteur**

1. Relâchez la barre de présence de l'utilisateur.
2. Fermez le robinet d'arrivée de carburant.
3. Attendez l'arrêt complet de toutes les pièces mobiles.

# Utilisation de la machine

1. Amenez le levier de commande de profondeur à la position voulue.
2. Mettez le moteur en marche.
3. Appuyez sur le guidon pour soulever les roues avant du sol.
4. Abaissez lentement les roues avant au sol et laissez les lames s'enfoncer graduellement dans l'herbe et la terre.
5. Lorsque vous avez terminé, relâchez la barre de présence de l'utilisateur, coupez le moteur et relevez les lames en position de transport.

## Conseils d'utilisation

### Déchaumage

- Réglez les lames-fléaux à une profondeur de 3 à 6 mm (1/8 à 1/4 po) dans la terre (sous la position zéro).
- Tondez la pelouse plus ras qu'à l'ordinaire avant le déchaumage.
- Déchaumez la pelouse avant la période de pleine croissance de l'herbe.
- Après le déchaumage, nettoyez au râteau le chaume et les débris présents sur la pelouse.
- Profitez de ce que la terre est exposée pour fertiliser et semer la pelouse.
- Augmentez l'arrosage de la pelouse après le déchaumage.

### Ratissage/rénovation

Pour travailler un sol neuf ou labourer une pelouse existante, réglez les lames-fléaux à une profondeur de 6 à 13 mm (1/8 à 1/4 po) dans la terre (sous la position zéro). Laissez la machine avancer à son propre rythme dans la terre, en passant en marche avant et en marche arrière sur la surface à niveler ou en effectuant plusieurs passages dans différentes directions.

# Entretien

## Programme d'entretien recommandé

Périodicité d'entretien	Procédure d'entretien
Après les 25 premières heures de fonctionnement	<ul style="list-style-type: none"><li>• Vidangez et remplacez l'huile moteur.</li></ul>
À chaque utilisation ou une fois par jour	<ul style="list-style-type: none"><li>• Contrôlez le niveau d'huile moteur.</li><li>• Enlevez les débris présents sur la machine.</li><li>• Examinez les éléments du filtre à air.</li><li>• Vérifiez la tension de la courroie. Si le moteur tourne mais que les lames-fléaux ne sont pas entraînées, vérifiez la tension de la courroie.</li><li>• Contrôlez l'usure et l'état des lames-fléaux.</li><li>• Contrôlez le serrage des fixations.</li></ul>
Toutes les 50 heures	<ul style="list-style-type: none"><li>• Nettoyez les éléments du filtre à air. Nettoyez-les plus souvent s'il y a beaucoup de poussière.</li></ul>
Toutes les 100 heures	<ul style="list-style-type: none"><li>• Vidangez et remplacez l'huile moteur.</li><li>• Nettoyez la cuvette de décantation.</li><li>• Examinez, nettoyez et réglez la bougie; remplacez-la au besoin.</li></ul>
Toutes les 200 heures	<ul style="list-style-type: none"><li>• Remplacez la bougie.</li></ul>
Toutes les 300 heures	<ul style="list-style-type: none"><li>• Remplacez l'élément en papier du filtre à air. Remplacez-le plus souvent s'il y a beaucoup de poussière.</li></ul>
Une fois par an ou avant le remisage	<ul style="list-style-type: none"><li>• Retouchez la peinture écaillée.</li></ul>

## Procédures avant l'entretien

### Débranchement du fil de la bougie

Avant tout entretien du moteur, des courroies ou des lames, débranchez le fil de la bougie (Figure 13).

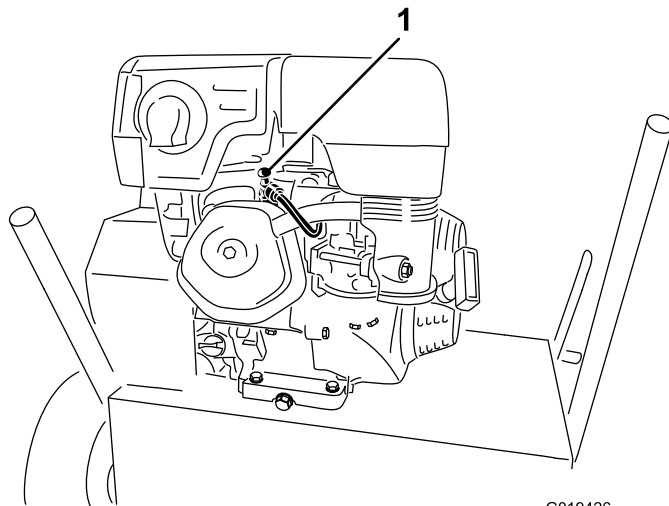

G019426

**Figure 13**

1. Fil de bougie



# Entretien du moteur

## Entretien du filtre à air

**Périodicité des entretiens:** À chaque utilisation ou une fois par jour—Examinez les éléments du filtre à air.

Toutes les 50 heures—Nettoyez les éléments du filtre à air. Nettoyez-les plus souvent s'il y a beaucoup de poussière.

Toutes les 300 heures/Une fois par an (la première échéance prévalant)—Remplacez l'élément en papier du filtre à air. Remplacez-le plus souvent s'il y a beaucoup de poussière.

**Important:** Ne faites pas tourner le moteur sans le filtre à air au complet, sous peine d'endommager gravement le moteur.

1. Coupez le moteur et attendez l'arrêt de toutes les pièces mobiles.
2. Débranchez le fil de la bougie.
3. Retirez l'écrou de fixation du couvercle (Figure 14).

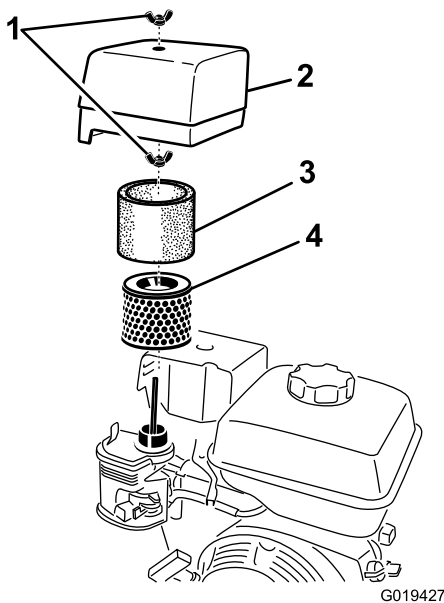

Figure 14

- |              |                      |
|--------------|----------------------|
| 1. Écrou     | 3. Élément en papier |
| 2. Couvercle | 4. Élément en mousse |

4. Déposez le couvercle.

**Remarque:** Veillez à ne pas faire tomber de saleté ni de débris dans la base du filtre.

5. Retirez l'écrou qui fixe le filtre à air.
6. Déposez les éléments en mousse et papier de la base (Figure 14).
7. Sortez l'élément en mousse de l'élément en papier (Figure 14).

8. Examinez les éléments en mousse et en papier; remplacez-les s'ils sont endommagés ou très encrassés.
9. Remplacez l'élément en papier s'il est très encrassé.

**Remarque:** Ne tentez jamais de nettoyer l'élément en papier avec une brosse, car cela a pour effet d'incruster la saleté dans les fibres.

10. Lavez l'élément en mousse dans de l'eau chaude savonneuse ou un solvant **inflammable**.

**Remarque:** Ne nettoyez pas l'élément en mousse avec de l'essence car cela présente un risque d'incendie ou d'explosion.

11. Rincez et séchez soigneusement l'élément en mousse.
12. Trempez l'élément en mousse dans de l'huile moteur propre, puis pressez-le pour éliminer l'excédent d'huile.

**Remarque:** Un excédent d'huile dans l'élément en mousse réduit le débit d'air à l'intérieur et peut atteindre et colmater l'élément en papier.

13. Essuyez les saletés présentes sur la base et le couvercle avec un chiffon humide.

**Remarque:** Veillez à ne pas faire pénétrer de saletés ou de débris dans le conduit d'air relié au carburateur.

14. Posez les éléments du filtre à air et vérifiez qu'ils sont correctement positionnés.
15. Fixez avec l'écrou.
16. Fixez le couvercle en place avec l'écrou.

## Vidange et remplacement de l'huile moteur

Type d'huile : huile détergente (classe de service API SJ ou supérieure)

Capacité du carter : 1,1 l (37 oz)

Viscosité : voir le tableau ci-dessous.

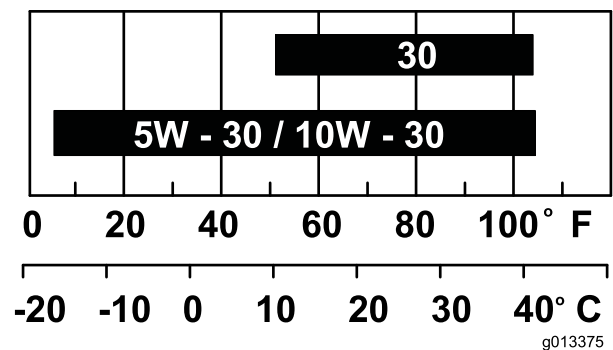

Figure 15

## Vidange et remplacement de l'huile moteur

**Périodicité des entretiens:** Après les 25 premières heures de fonctionnement

Toutes les 100 heures

### ⚠ ATTENTION

L'huile peut être chaude lorsque le moteur vient de tourner et peut causer des blessures graves au contact de la peau.

Évitez tout contact avec l'huile moteur chaude lors de la vidange.

1. Coupez le moteur en relâchant la barre de présence de l'utilisateur, désengagez les lames-fléaux et attendez l'arrêt complet de toutes les pièces mobiles.
2. Débranchez le fil de la bougie.
3. Soulevez les roues avant de quelques centimètres et placez un bac sous le bouchon de vidange pour récupérer l'huile.
4. Enlevez le bouchon de vidange (Figure 16).

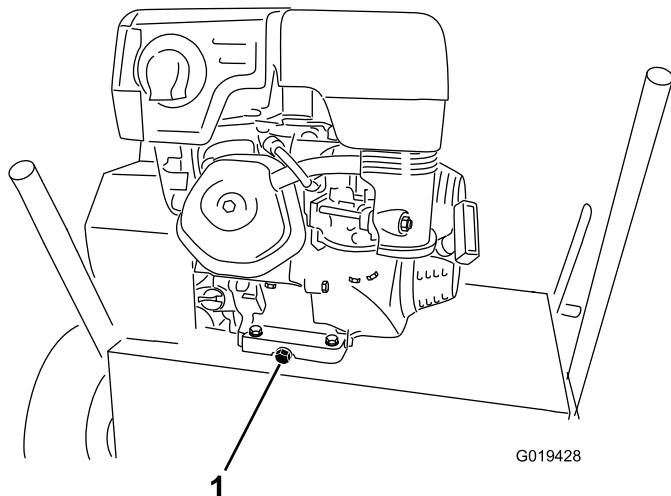

Figure 16

1. Bouchon de vidange

5. Lorsque la vidange est terminée, abaissez les roues avant au sol, remettez le bouchon de vidange en place et serrez-le à 18 Nm (13 pi-lb).

**Remarque:** Débarrassez-vous de l'huile usagée dans un centre de recyclage agréé.

6. Sortez la jauge et versez de l'huile avec précaution dans l'orifice de remplissage jusqu'à ce qu'elle arrive au centre de la jauge (Figure 11).
7. Revissez la jauge en place.
8. Essuyez l'huile éventuellement répandue.
9. Branchez le fil de la bougie.

## Nettoyage de la cuvette de décantation

**Périodicité des entretiens:** Toutes les 100 heures

### ⚠ DANGER

Dans certaines circonstances, l'essence est extrêmement inflammable et hautement explosive. Un incendie ou une explosion causé(e) par de l'essence peut vous brûler, ainsi que d'autres personnes, et causer des dommages matériels.

- Arrêtez le moteur et n'approchez pas la machine des sources de chaleur, des étincelles ou des flammes.
- Manipulez le carburant à l'extérieur uniquement.
- Essuyez immédiatement le carburant éventuellement répandu.
- Ne fumez pas lorsque vous manipulez du carburant.

1. Coupez le moteur et attendez l'arrêt de toutes les pièces mobiles.
2. Débranchez le fil de la bougie.
3. Fermez le robinet d'arrivée de carburant.
4. Déposez la cuvette de décantation et le joint torique (Figure 17).

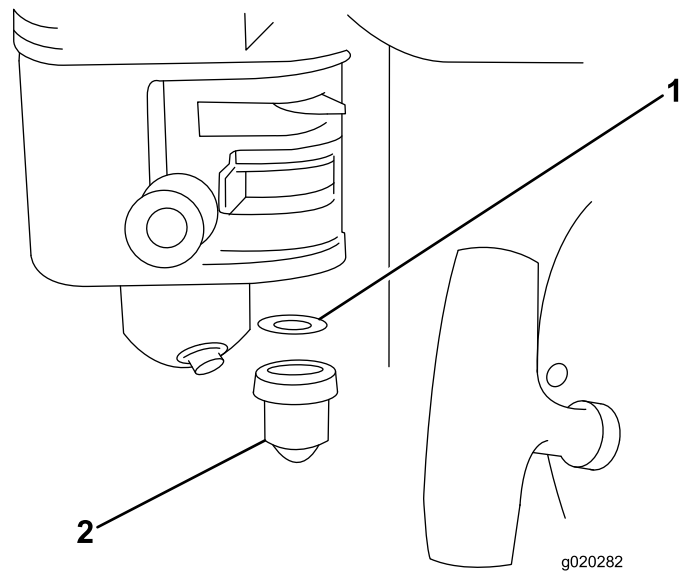

Figure 17

1. Joint torique
2. Cuvette de décantation

5. Lavez la cuvette de décantation dans un solvant non inflammable, puis séchez-la soigneusement.
6. Placez le joint torique dans le robinet d'arrivée de carburant, reposez la cuvette de décantation et serrez-la solidement.

- Ouvrez le robinet d'arrivée de carburant.

En cas de fuite de carburant, répétez cette procédure et remplacez le joint torique.

## Entretien de la bougie

**Périodicité des entretiens:** Toutes les 100 heures—Examinez, nettoyez et réglez la bougie; remplacez-la au besoin.

Toutes les 200 heures—Remplacez la bougie.

Utilisez une bougie **NGK BPR6ES** ou équivalente.

- Coupez le moteur et attendez l'arrêt de toutes les pièces mobiles.
- Débranchez le fil de la bougie.
- Nettoyez la surface autour de la bougie.
- Retirez la bougie de la culasse.

**Important:** Remplacez la bougie si elle est fissurée, calaminée ou encrassée. Ne nettoyez pas les électrodes, car des particules risquent de tomber dans la culasse et d'endommager le moteur.

- Réglez l'écartement des électrodes à 0,76 mm (0,030 po) (Figure 18).

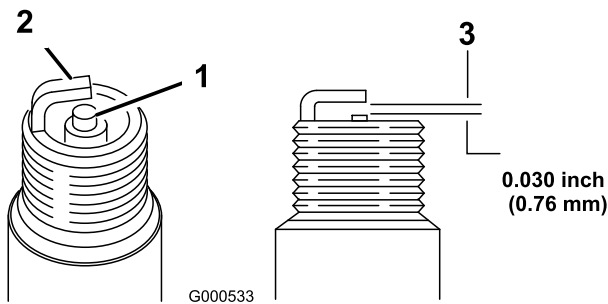

**Figure 18**

- Bec isolant d'électrode centrale
- Électrode latérale
- Écartement (pas à l'échelle)

- Posez et serrez la bougie à la main avec précaution (pour éviter de fausser le filetage).
- Serrez la bougie de 1/2 tour supplémentaire si elle est neuve, sinon serrez-la de 1/8 à 1/4 de tour supplémentaire.

**Important:** Si la bougie n'est pas assez serrée, elle peut devenir très chaude et endommager le moteur; si elle est trop serrée, le filetage dans la culasse peut être endommagé.

- Branchez le fil de la bougie.

## Entretien des courroies

### Vérification de la tension de la courroie

**Périodicité des entretiens:** À chaque utilisation ou une fois par jour—Vérifiez la tension de la courroie. Si le moteur tourne mais que les lames-fléaux ne sont pas entraînées, vérifiez la tension de la courroie.

- Arrêtez la machine sur une surface plane, coupez le moteur, débranchez le fil de la bougie et relevez les lames-fléaux à la position la plus élevée.
- Retirez les 4 boulons qui fixent le couvercle de la courroie sur le côté gauche de la machine, et déposez le couvercle (Figure 19).

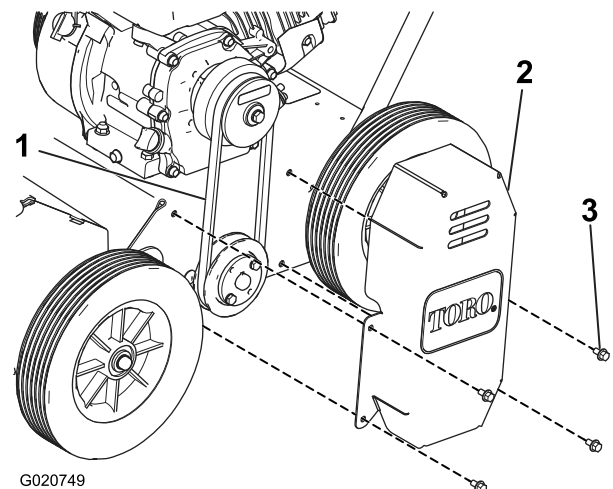

**Figure 19**

- Courroie
- Couvercle
- Boulons

- Contrôlez la tension de la courroie (Figure 19).

**Remarque:** La courroie doit présenter une flèche maximale de 12 mm (1/2 po) quand une pression modérée est exercée sur le brin juste au-dessus du cadre de la machine.

- Si la courroie est détendue, voir Réglage de la tension de la courroie (page 19).
- Reposez le couvercle de la courroie avant d'utiliser la machine.

### Réglage de la tension de la courroie

- Arrêtez la machine sur une surface plane et coupez le moteur en relâchant la barre de présence de l'utilisateur.
- Pour tendre la courroie, desserrez les 4 écrous qui fixent le moteur au cadre.

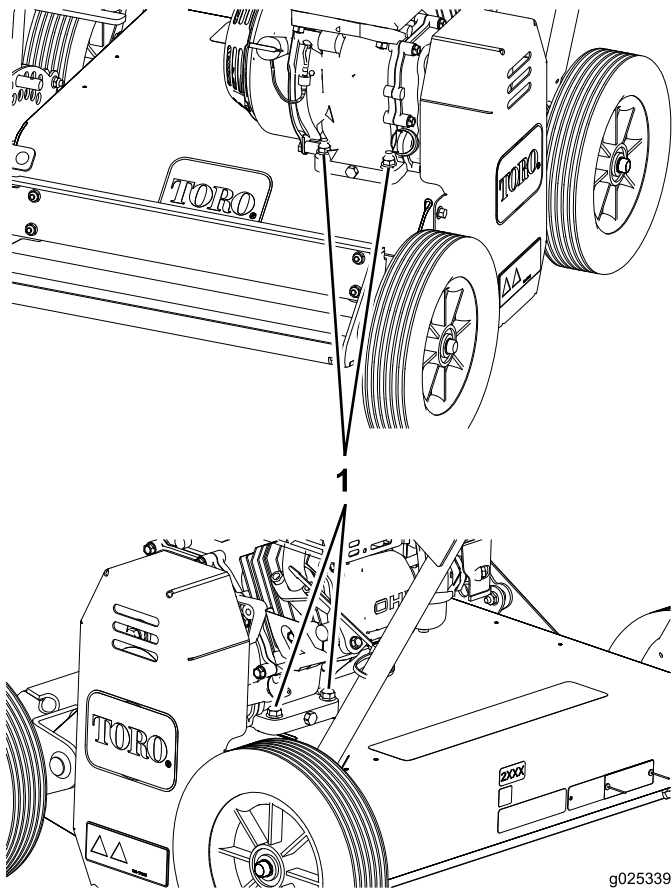

Figure 20

1. Écrous de fixation

3. Déplacez le moteur pour tendre la courroie correctement.
4. Montez les quatre écrous et boulons de fixation.

**Remarque:** Serrez les boulons de fixation du moteur au cadre à 271 Nm (200 po-lb).

# Entretien des lames-fléaux

## Contrôle des lames-fléaux

**Périodicité des entretiens:** À chaque utilisation ou une fois par jour—Contrôlez l'usure et l'état des lames-fléaux.

Lorsque les lames-fléaux sont usées et ne fonctionnent plus correctement, voir Remplacement des lames-fléaux (page 20).

**Important:** Effectuez cette procédure lorsque le réservoir de carburant est vide ou presque vide. Basculez la machine en avant pour garder le filtre à air en haut.

## Remplacement des lames-fléaux

Lorsque les lames-fléaux sont usées et ne peuvent donc plus fonctionner correctement, remplacez-les comme suit :

**Important:** Effectuez cette procédure lorsque le réservoir de carburant est vide ou presque vide.

1. Arrêtez la machine sur une surface plane et coupez le moteur en relâchant la barre de présence de l'utilisateur.
2. Abaissez les lames-fléaux à la position la plus basse.
3. Inclinez la machine en avant et appuyez l'avant sur une cale en bois.

**Remarque:** Deux personnes sont nécessaires pour incliner la machine en avant en toute sécurité.

4. Faites tourner les lames-fléaux.

**Remarque:** Il doit tourner librement. S'il produit un bruit de frottement et s'arrête, les paliers sont usés; remplacez-les en même temps que les lames.

5. Retirez la goupille fendue de la tige sur laquelle est montée la lame-fléau usée (Figure 21).
6. Tirez avec précaution sur la tige pour débloquer les fléaux et les entretoises (Figure 21).
7. Remplacez les fléaux usés par des neufs et mettez les anciens au rebut.

# Remisage

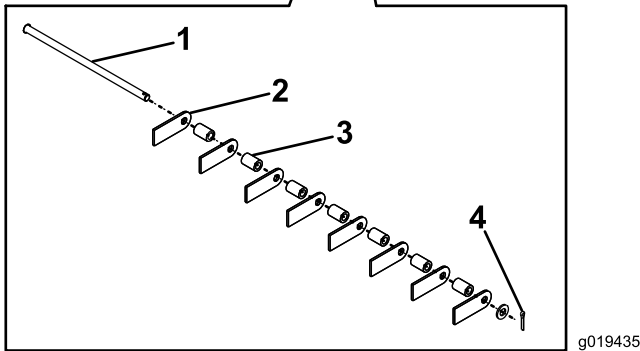
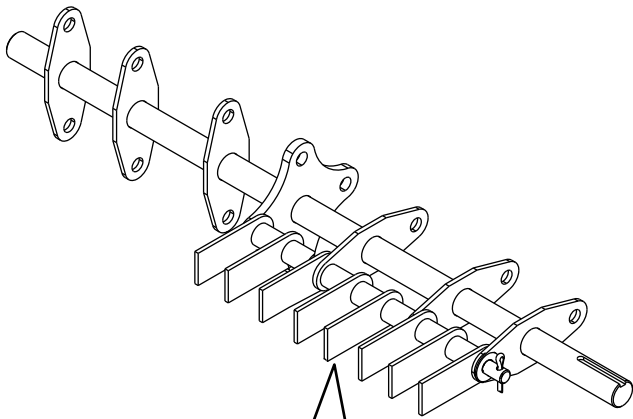

Figure 21

g019435

- |          |                    |
|----------|--------------------|
| 1. Tige  | 3. Entretoise      |
| 2. Fléau | 4. Goupille fendue |

8. Ajoutez des fléaux et des entretoises avec précaution sur la tige, en suivant l'ordre dans lequel ils ont été déposés.

**Important:** Veillez à bien aligner la tige sur la tête formée vers le centre de la machine.

9. Ajoutez la goupille fendue pour bloquer la tige, les fléaux et les entretoises en place.

1. Relevez les lames-fléaux, arrêtez la machine, coupez le moteur et débranchez le fil de la bougie.
2. Nettoyez soigneusement toute la machine.

**Important:** Vous pouvez laver la machine avec de l'eau et un détergent doux. N'utilisez pas de nettoyeur haute pression. N'utilisez pas trop d'eau, surtout près du du moteur.

3. Faites l'entretien du filtre à air; voir Entretien du filtre à air (page 17).
4. Vidangez et remplacez l'huile moteur; voir Vidange et remplacement de l'huile moteur (page 18).
5. Si vous ne comptez pas utiliser la machine avant plus d'un mois, préparez-la au remisage comme suit :

- A. Ajoutez un additif stabilisateur/conditionneur à base de pétrole dans le réservoir de carburant. Respectez les proportions spécifiées par le fabricant du stabilisateur (30 ml/l [1 oz/gal]). **N'utilisez pas de stabilisateur à base d'alcool (éthanol ou méthanol).**

**Remarque:** L'efficacité des stabilisateurs/conditionneurs est optimale lorsqu'ils sont mélangés à de l'essence fraîche et sont utilisés de manière systématique.

- B. Laissez tourner le moteur jusqu'à ce qu'il s'arrête faute de carburant.
- C. Actionnez le starter.
- D. Remettez le moteur en marche et faites-le tourner jusqu'à ce qu'il ne veuille plus démarrer.
- E. Débarrassez-vous du carburant correctement. Recyclez le carburant conformément à la réglementation locale en matière d'environnement.

**Important:** Ne conservez pas l'essence traitée/additionnée de stabilisateur plus de 3 mois.

6. Contrôlez et resserrez tous les boulons, écrous et vis. Réparez ou remplacez toute pièce endommagée.
7. Peignez toutes les surfaces métalliques éraflées ou mises à nu avec de la peinture en vente chez un dépositaire-réparateur agréé.
8. Rangez la machine dans un endroit propre et sec, comme un garage ou une remise.
9. Couvrez la machine pour la protéger et la garder propre.

## Remise en service après remisage

1. Contrôlez et resserrez toutes les fixations.

2. Examinez la bougie d'allumage et remplacez-la si elle est encrassée, usée ou fendue; reportez-vous au *Manuel du propriétaire* du moteur.
3. Posez et serrez la bougie à la main, puis serrez-la de 1/2 tour supplémentaire si elle est neuve, sinon serrez-la de 1/8 à 1/4 de tour supplémentaire.
4. Procédez aux entretiens requis; voir Entretien (page 16).
5. Contrôlez le niveau d'huile moteur; voir Contrôle du niveau d'huile moteur (page 12).
6. Remplissez le réservoir de carburant d'essence neuve; voir Remplissage du réservoir de carburant (page 14).
7. Branchez le fil de la bougie.

**Remarques:**



# La garantie Toro

Garantie limitée (voir les périodes de garantie ci-dessous)

SWS  
Rénovation  
des pelouses  
et  
Entretien des arbres

## Conditions et produits couverts

The Toro Company et sa filiale, Toro Warranty Company, en vertu d'un accord mutuel, certifient conjointement que les produits Toro énumérés ci-après ne présentent aucun défaut de matériau ou vice de fabrication.

Cette garantie couvre le coût des pièces et de la main-d'œuvre, mais le transport est à votre charge.

Durées de la garantie à compter de la date d'achat :

Produits	Période de garantie
Rénovation des pelouses	
Aérateur autotracté	1 an
• Moteur	2 ans
Aérateur à conducteur debout	1 an
• Batterie	90 jours, pièces et main-d'œuvre
	1 an, pièces seulement
• Moteur	2 ans
Déchaumeuse	1 an
• Moteur	2 ans
Semoir de pelouse	1 an
• Moteur	2 ans
Entretien des arbres	
Fendeuse de bûches	1 an
• Batterie	90 jours, pièces et main-d'œuvre
	1 an, pièces seulement
• Moteur	2 ans
Dessoucheuse	1 an
• Moteur	2 ans
Déchiquteur de broussailles	1 an
• Batterie	90 jours, pièces et main-d'œuvre
	1 an, pièces seulement
• Moteur	3 ans
Balayeuse rotative autotractée	1 an
• Moteur	2 ans

Lorsqu'une condition couverte par la garantie existe, nous nous engageons à réparer le Produit gratuitement, frais de diagnostic, pièces et main-d'œuvre compris.

## Comment faire intervenir la garantie

Si vous pensez que votre produit Toro présente un vice de matériau ou de fabrication, procédez comme suit\*\* :

1. Demandez à un dépositaire-réparateur agréé de prendre en charge votre produit. Pour trouver le dépositaire le plus proche, consultez notre site web sur [www.Toro.com](http://www.Toro.com). Sélectionnez « Points de vente » puis « Entreprise » sous le type de produit. Vous pouvez aussi téléphoner gratuitement au numéro ci-dessous.
2. Lorsque vous vous rendez chez le dépositaire-réparateur, apportez le produit et une preuve d'achat (reçu).
3. Si, pour une raison quelconque, vous n'êtes pas satisfait du diagnostic de votre dépositaire-réparateur ou des conseils prodigués, n'hésitez pas à nous contacter à l'adresse suivante :

SWS Customer Care Department  
Toro Warranty Company  
8111 Lyndale Avenue South  
Bloomington, MN 55420-1196, États-Unis  
Numéro vert : 888-384-9940

\*\*Les clients de location autorisés par Toro qui ont acheté les produits directement auprès de Toro et ont signé le contrat client de location Toro ont la possibilité d'effectuer leurs propres travaux dans le cadre de la garantie. Consultez le portail de location de Toro pour en savoir plus sur les procédures de soumission électronique de réclamation en vertu de la garantie ou téléphonez au numéro gratuit ci-dessus.

## Autres pays que les États-Unis et le Canada

Pour les produits Toro achetés hors des États-Unis ou du Canada, demandez à votre distributeur (dépositaire) Toro la police de garantie applicable dans votre pays, région ou état. Si, pour une raison quelconque, vous n'êtes pas satisfait des services de votre distributeur, ou si vous avez du mal à vous procurer des renseignements concernant la garantie, adressez-vous à l'importateur Toro. En dernier recours, adressez-vous à Toro Warranty Company.

**Droits des consommateurs australiens :** Les clients australiens trouveront des renseignements concernant le Droit australien de la consommation à l'intérieur du carton ou auprès de leur dépositaire Toro local.

## Responsabilités du propriétaire

L'entretien de votre produit Toro doit être conforme aux procédures décrites dans le *Manuel de l'utilisateur*. Cet entretien courant est à vos frais, qu'il soit effectué par vous-même ou par un dépositaire-réparateur. Les pièces à remplacer dans le cadre de l'entretien courant (« Pièces de rechange ») seront couvertes par la garantie jusqu'à la date du premier remplacement prévu. Ne pas effectuer les entretiens et réglages requis peut constituer un motif de rejet d'une réclamation au titre de la garantie.

## Ce que la garantie ne couvre pas

Les défaillances ou anomalies de fonctionnement survenant au cours de la période de garantie ne sont pas toutes dues à des défauts de matériaux ou des vices de fabrication. Cette garantie expresse ne couvre pas :

- Les défaillances du produit dues à l'installation et l'utilisation d'accessoires ajoutés, modifiés ou non approuvés
- Le non-respect du programme d'entretien et/ou des réglages requis
- Les réparations requises en raison du non respect de la procédure recommandée relative au carburant (consultez le *Manuel de l'utilisateur* pour plus de détails)
  - La décontamination du système d'alimentation n'est pas couverte.
  - L'utilisation de carburant trop ancien (vieux de plus d'un mois) ou de carburant contenant plus de 10 % d'éthanol ou plus de 15 % de MTBE
  - L'omission de la vidange du système d'alimentation avant toute période de non utilisation de plus d'un mois
- Les défaillances du produit dues à une utilisation abusive, négligente ou dangereuse
- Les pièces non durables, sauf si elles sont défectueuses. Les pièces consommées comprennent, par exemple, courroies, lames, dents, bougies, pneus, filtres, etc.
- Les défaillances dues à une influence extérieure, notamment, les conditions atmosphériques, les pratiques de remisage, la contamination, l'utilisation de lubrifiants, additifs ou produits chimiques, etc.
- Les éléments sujets à usure normale comme les surfaces peintes et les autocollants rayés, etc.
- Toute pièce couverte par une garantie fabricant séparée.
- Les frais de prise à domicile et de livraison.

## Conditions générales

La réparation par un dépositaire-réparateur agréé ou une entreprise de location agréée est le seul dédommagement auquel cette garantie donne droit.

**The Toro Company et Toro Warranty Company déclinent toute responsabilité en cas de dommages secondaires ou indirects liés à l'utilisation des produits Toro couverts par cette garantie, notamment quant aux coûts et dépenses encourus pour se procurer un équipement ou un service de substitution durant une période raisonnable pour cause de défaillance ou d'indisponibilité en attendant la réparation sous garantie. Toutes les garanties implicites de qualité marchande et d'aptitude à l'emploi sont limitées à la durée de la garantie expresse. L'exclusion de la garantie des dommages secondaires ou indirects, ou les restrictions concernant la durée de la garantie implicite, ne sont pas autorisées dans certains états et peuvent donc ne pas s'appliquer dans votre cas.**

Cette garantie vous accorde des droits spécifiques, auxquels peuvent s'ajouter d'autres droits qui varient selon les états.

Il n'existe aucune autre garantie expresse, à part la garantie du moteur et la garantie du système antipollution mentionnées ci-dessous, le cas échéant. Le système antipollution de votre Produit peut être couvert par une garantie séparée répondant aux exigences de l'agence américaine de défense de l'environnement (EPA) ou de la direction californienne des ressources atmosphériques (CARB). Pour de plus amples détails, reportez-vous à la Déclaration de garantie de conformité à la réglementation antipollution de Californie fournie avec votre Produit ou figurant dans la documentation du constructeur du moteur.