



Skummarkörsats

Multi-Pro 5800-, 1750- och WM-grässprutor

Modellnr 41232—Serienr 314000001 och högre

Bruksanvisning

⚠ VARNING

KALIFORNIEN Proposition 65 Varning

Den här produkten innehåller en eller flera kemikalier som av den amerikanska delstaten Kalifornien anses orsaka cancer, fosterskador och andra fortplantningsskador.

Säkerhet

Obs: Vänster och höger sida på maskinen är lika med förarens vänstra respektive högra sida vid normal körning.

Säkerhets- och instruktionsdekal



Säkerhetsdekalerna och säkerhetsinstruktionerna är fullt synliga för föraren och finns nära alla potentiella farozoner. Dekaler som har skadats eller försvunnit ska bytas ut eller ersättas.

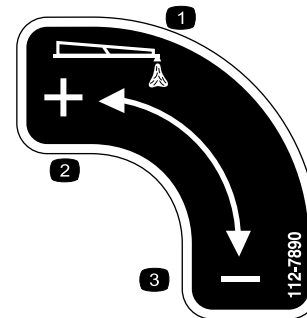

112-7890

1. Skumutgång
2. Öka
3. Minska

Montering

Lösa delar

Använd diagrammet nedan för att kontrollera att alla delar finns med.

Tillvägagångssätt	Beskrivning	Antal	Användning
1	Inga delar krävs	–	Förbereda maskinen
2	Reglerventil, lockmontering Reglerventil, instrumentbrädsmontering Dekal, 112-7890	1 1 1	Montera skumreglerventilen.
3	Slangklämmor (blå) Slangklämmor (vita) Fästen Distansbrickor Ställskruvar Monteringsstång Skummunstyckesenheter	2 2 4 4 4 2 2	Montera skummunstyckena.



Tillvägagångssätt	Beskrivning	Antal	Användning
4	Skummarkörsats för finputsning (säljs separat)	1	Montera skummarkörsatsen och fästet.
5	Skumslang Kabelband i plast	1 8	Dragning av skumslangarna.
6	Inga delar krävs	–	Anslut slangarna.

Det finns separata anvisningar för installation av skummarkörsatsen vid varje steg i inställningen i de fall där olika förfaranden används för olika maskiner. Titta på rubriken som beskriver vilken maskin anvisningen gäller innan du fortsätter med nästa steg i inställningen.

Obs: För den här skummarkörsatsen krävs ett maskinspecifikt monteringsfäste. Kontakta en auktoriserad Toro-återförsäljare för att erhålla rätt monteringsfäste innan du installerar satsen.

1

Förbereda maskinen

Inga delar krävs

Tillvägagångssätt

1. Ställ grässpattan på en plan yta, lägg i parkeringsbromsen och stanna pumpen.
2. Sänk sprutramperna till sprutläget.
3. Stäng av motorn och ta ut nyckeln ur tändningslåset.

2

Montera skumreglerventilen

Delar som behövs till detta steg:

1	Reglerventil, lockmontering
1	Reglerventil, instrumentbrädsmontering
1	Dekal, 112-7890

Montera skumreglerventilen på grässpattan i Multi-Pro 1750-serien och WM (Workman)-grässpatts-system

1. Leta reda på det svarta locket i änden av skummarkörstanken.

2. Montera den 92 cm långa slingskopplade slangen och reglerventilen för lockmontering på det svarta locket (Figur 1).

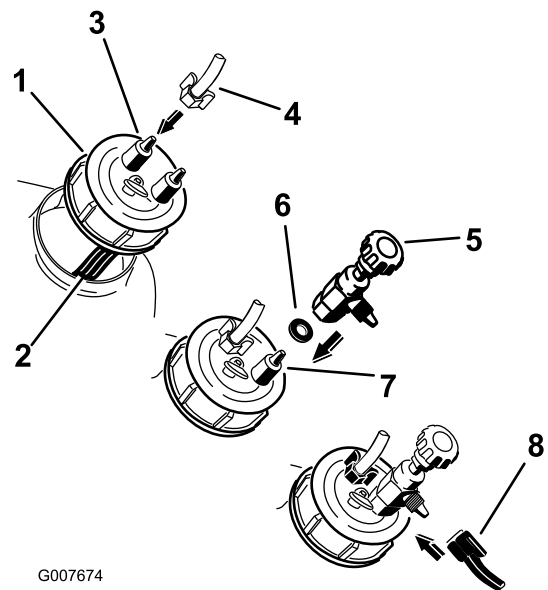

G007674

Figur 1

- | | |
|---|--|
| 1. Svart lock i änden av tankenheten | 5. Reglerventil som monteras på locket (svart med en bricka) |
| 2. Blå filtrerings slang (inuti tanken) | 6. Bricka |
| 3. Gängad slangnippel (ej ansluten till filtreringsslangen) | 7. Gängad slangnippel (ansluten till filtreringsslangen) |
| 4. Genomskinlig slang och vit klämma | 8. Blå slang och blå klämma |

- A. Skruva loss det svarta tanklocket och lyft upp det så pass mycket från maskinen att du ser den blå filtreringsslangen.
- B. Lossa den vita klämman från den gängade slangnippel på tanklocket som **inte är ansluten** till den blå filtreringsslangen inuti tanken.
- C. Montera den vita klämman på den genomskinliga slangen, montera den genomskinliga slangen på den gängade slangnippeln och fäst den genomskinliga slangen med den vita klämman.
- D. Leta reda på reglerventilen som monteras på locket bland de lösa delarna.

Obs: Ventilen är svart och har en bricka.

- E. Lossa den blå slangklämman från den gängade slangnippeln på tanklocket som är **ansluten** till den blå filtreringsslangen inuti tanken.
- F. Montera brickan och sedan reglerventilen för lockmontering på den gängade slangnippeln.
- G. Trä den blå klämman över den blå slangen, montera den blå slangen på den gängade slangnippeln överst på ventilen, och fäst den blå slangen med den blå klämman.

Montera skumreglerventilen på gräsprutorna i Multi-Pro 5000-serien

1. Leta reda på den skumslang du tidigare drog fram till hytten.
2. Montera en slangklämman av plast på de skumslangar som visas.

Obs: Använd en blå klämman för den blå slangen (vätska) och en vit klämman för den genomskinliga slangen (luft).

3. Borra eller använd ett håltagningsverktyg för att göra ett hål på instrumentbrädan beroende på modell.

För Multi-Pro 5700-modeller:

- A. Gör en markering 25 cm in från instrumentbrädans högra sida och sedan en 4 cm från nederkanten av instrumentbrädan (Figur 2).

Obs: Om det finns en plugg som kan knackas ut här tar du bort den och går till steg 4.

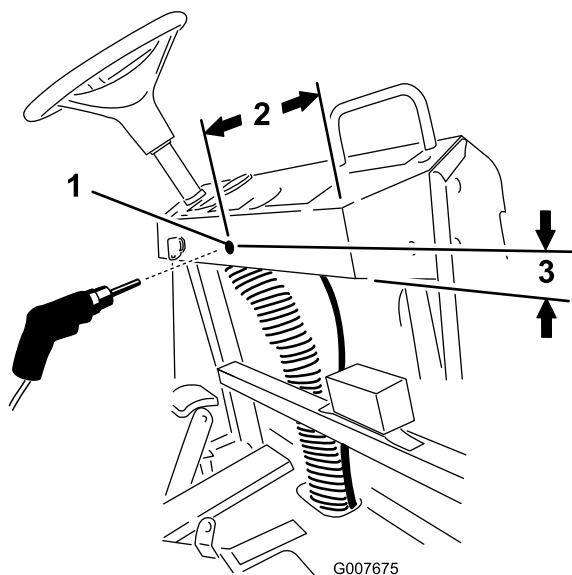

Figur 2
Multi-Pro 5700

1. Borra ett hål med 11 mm diameter
2. 25 cm
3. 4 cm

- B. Borra ett hål med 11 mm diameter på markerad plats, ta bort eventuellt skräp och fila bort vassa kanter runt hålet.

För Multi-Pro 5800-modeller:

Knacka ut pluggen på den plats som visas i (Figur 3).

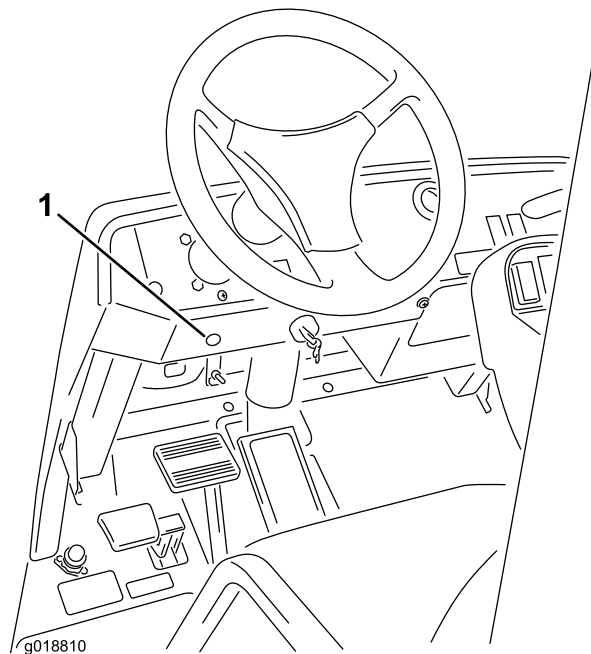

Figur 3
Multi-Pro 5800-modell

1. Plugg som kan knackas ut

4. Leta rätt på reglerventilen bland de lösa delarna.
5. Lossa muttern som fäster vredet på T-stycket enligt Figur 4.

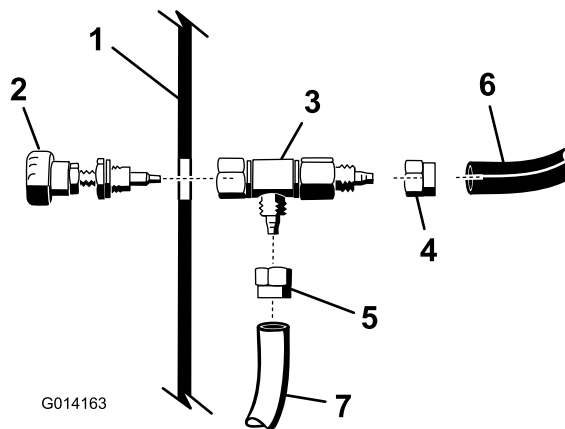

Figur 4

- | | |
|-----------------------------|-----------------------------------|
| 1. Instrumentbräda | 5. Doppsko för genomskinlig slang |
| 2. Vred på reglerventilen | 6. Blå slang |
| 3. Reglerventilens huvuddel | 7. Genomskinlig slang |
| 4. Doppsko för blå slang | |

6. Montera de blå och vita slangarna från skumslangen under instrumentbrädan på reglerventilens huvuddel enligt Figur 4.
- Obs:** Använd slangklämmorna för att fästa slangarna vid stycket.
7. Linda PTFE-gängtejp rund vredmonteringens gängor.
8. För vredets gängade ände genom hålet i instrumentbrädan.
9. Fäst reglerventilens huvuddel vid vredet genom att dra åt muttern på vredet på undersidan av instrumentbrädan.
10. Montera dekalen såsom visas i Figur 5.

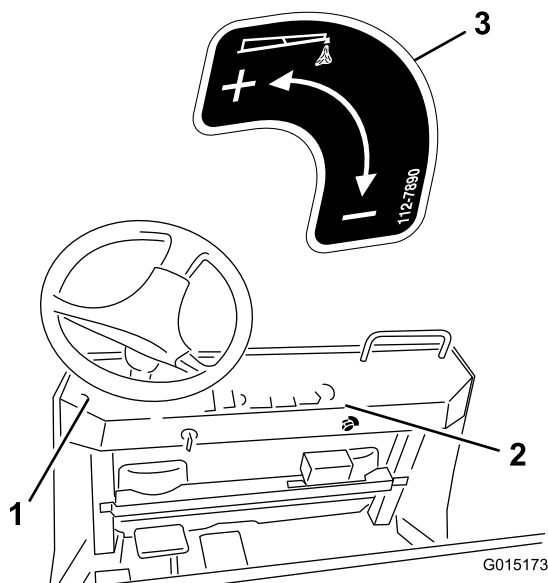

Figur 5

1. Sätt dekalen här på Multi-Pro 5800.
2. Sätt dekalen här på Multi-Pro 5700.
3. Dekal 112-7890

3

Montera skummunstyckena

Delar som behövs till detta steg:

2	Slangklämmor (blå)
2	Slangklämmor (vita)
4	Fästen
4	Distansbrickor
4	Ställskruvar
2	Monteringsstång
2	Skummunstyckesenheter

Tillvägagångssätt

1. Montera en slangklämma av plast på de skumslangar som visas (Figur 6).

Obs: Använd en blå klämma för den blå slangen (vätska) och en vit klämma för den genomskinliga slangen (luft).

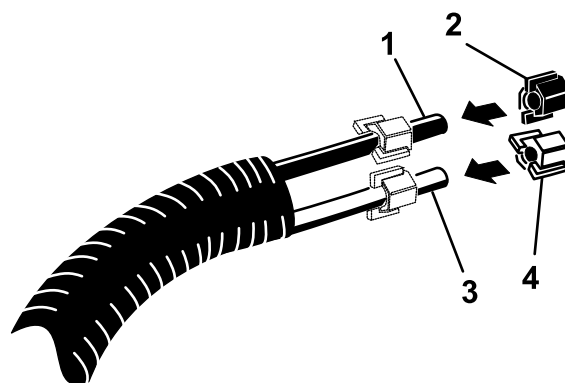

G014149

Figur 6

1. Blå slang
2. Blå slangklämma
3. Genomskinlig slang
4. Vit slangklämma

2. Leta reda på skummunstyckenas monteringsfästen och distansbrickan.
3. Montera det första fästet 7–10 cm från den övre rampens stödstångsände.
4. Montera fästet och distansbrickan såsom visas (Figur 7).

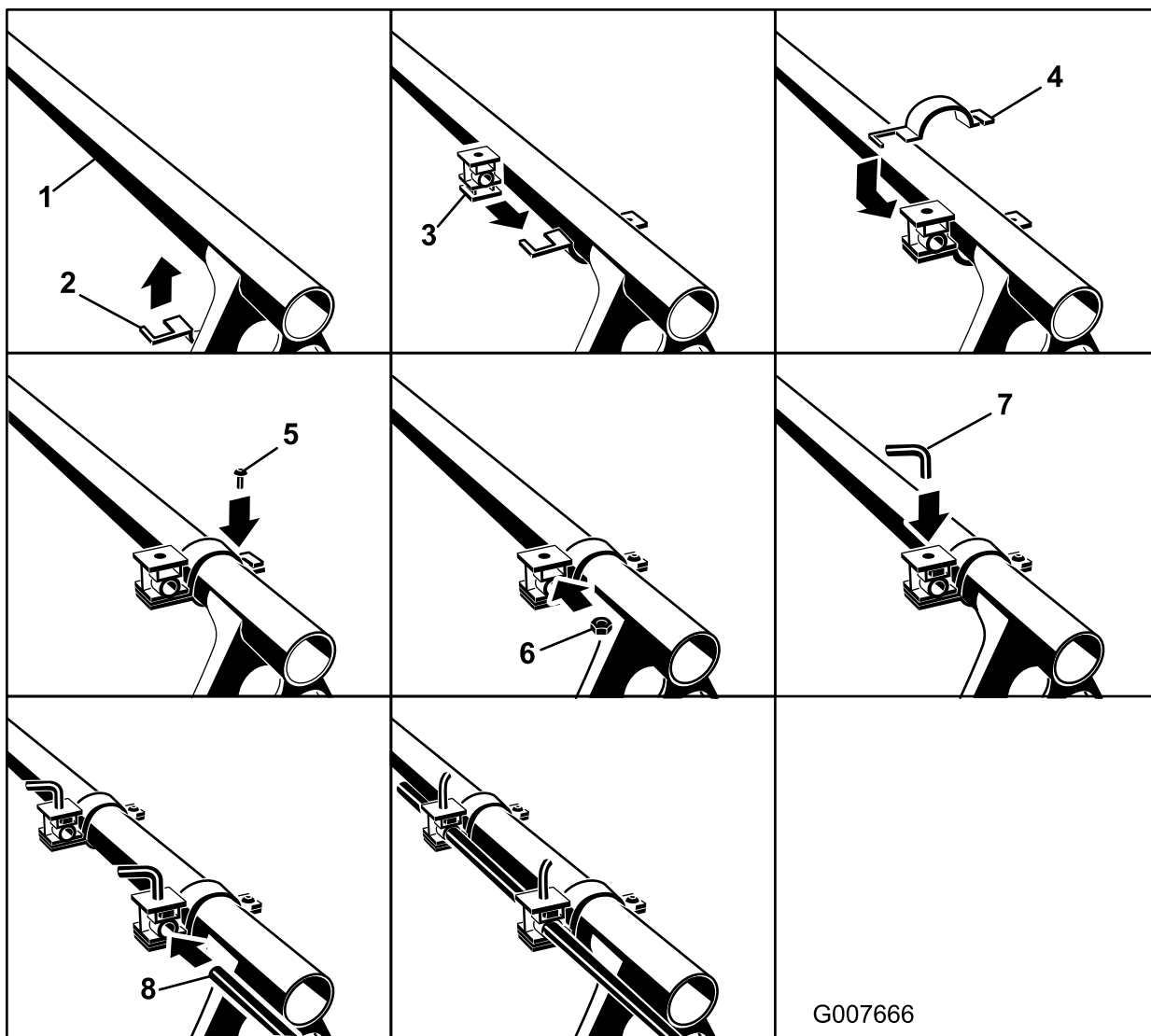

G007666

Figur 7

- | | | | |
|-----------------------------------|---|------------------|--------------------|
| 1. Övre rampens stödstång | 3. Distansbricka (observera riktningen) | 5. Klämskruv | 7. Ställskruv |
| 2. Nedre halvan av fästets klämma | 4. Nedre halvan av fästets klämma | 6. Distansmutter | 8. Monteringsstång |

5. Montera den andra fästeanordningen 7–10 cm in från det första fästet.
6. Montera en ställskruv i det övre hålet på varje distansbricka.
7. Fäst monteringsstången, med den räfflade änden utåt, i distansbrickornas hål.

Obs: Använd ställskruvarna för att låsa stången i önskat läge.

8. Leda reda på skummunstyckena bland de lösa delarna och montera ett munstycke på monteringsstången såsom visas (Figur 8).

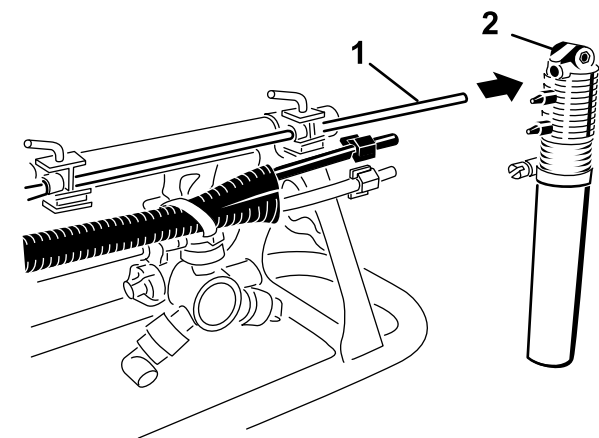

4

Montera skummarkörsatsen och fästet

Delar som behövs till detta steg:

1	Skummarkörsats för finputsning (säljs separat)
---	--

Läs de monteringsanvisningar som medföljde skummarkörsatsen för finputsning.

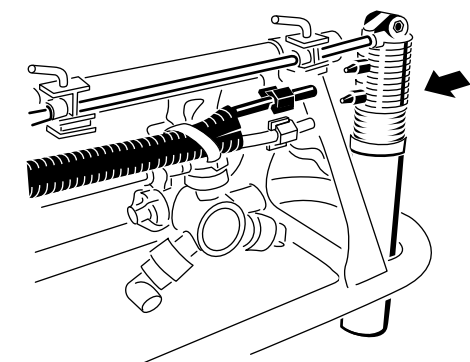

5

Dragning av skumslangarna

Delar som behövs till detta steg:

1	Skumslang
8	Kabelband i plast

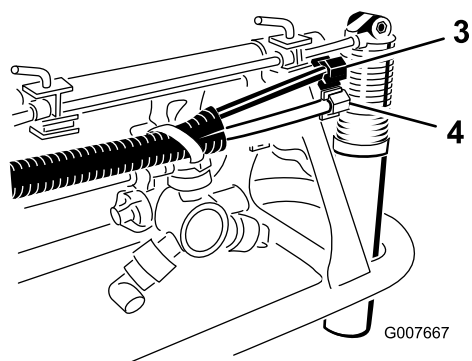

Figur 8

- | | |
|-----------------------------|--------------------------------------|
| 1. Spindel med räfflad ände | 3. Blå slang och klämma |
| 2. Skummunestycke | 4. Genomskinlig slang och vit klämma |

- Anslut den blå slangen till den övre gängade slangnippeln och den genomskinliga slangen till den nedre gängade slangnippeln.
- Fäst slangarna med de slangklämmor som du monterade tidigare.
- Upprepa den här proceduren med sprutrampen mitt emot.

Obs: Montera bägge monteringsarna på den övre stödstångens baksida.

Klipplängder för skumslangen

	1750-serien	5000-serien	WM (Workman) 200
Skumslang för höger sprutrampe	5,5 m	4,3 m	5,5 m
Skumslang för vänster sprutrampe	4,9 m	4,9 m	4,9 m
Kontrollslang för skumdensitet	–	4,9 m	–
Slinga, kompressor till tank	92 cm	92 cm (endast genomskinlig slang används)	92 cm

- Mät slanglängden från den större slingan och kapa av i enlighet därmed.

Obs: Lägg det som blir kvar åt sidan.

- I bägge ändar av de avkapade slangarna drar du den svarta hylsan bakåt så att 7–10 cm av den blå och genomskinliga slangen blottläggs.

Dragning av skumslangarna till sprutramperna

- Dragning av skumslangarna till sprutramperna.

Obs: Montera den kortare slangen vid sprutrampen på samma sida som fästet, och montera den längre slangen vid sprutrampen på motsatt sida av fästet.

- A. Dra skumslangen längs baksidan av den övre stödstången på den högra sprutrampen (Figur 9).

Viktigt: Skumslangarna kommer i kläm när sprutramperna är i transportposition "X" om de monteras på fel sida.

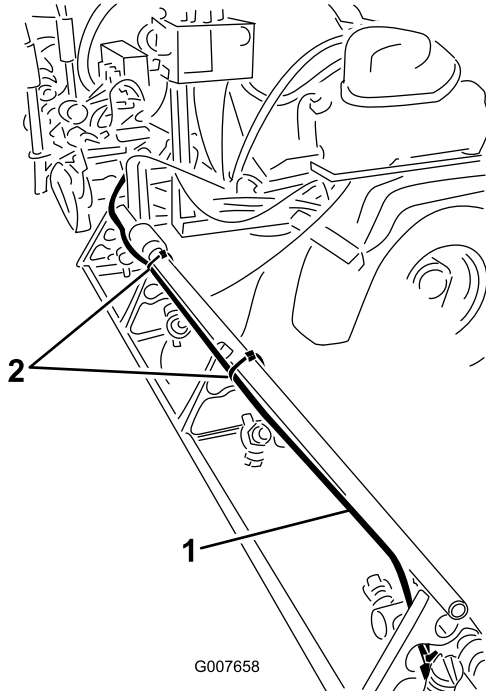

Figur 9

Multi-Pro 5000-serien visas

1. Skumslang på höger sprutramp 2. Kabelband i plast

- B. Passa in slangändan efter den övre stödstångens ände.

Obs: Använd kabelband i plast och fäst skumslangen vid staget med hjälp av hålen i staget (Figur 10).

Obs: Lämna kvar en liten överskjutande bit av slangens ut på rampen så att rampen kan fällas ut.

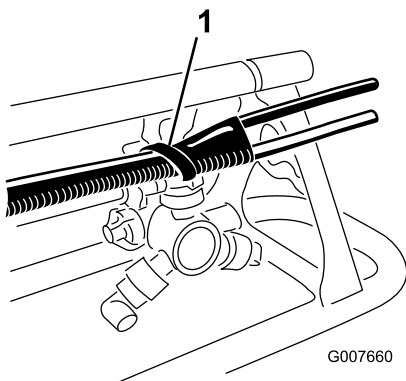

Figur 10

1. Kabelband i plast

- C. Fortsätt att dra slangens längs med rampens befintliga tillförselslang.

Obs: Använd kabelband i plast för att fästa slangens vid staget vid de ställen som visas i Figur 11.

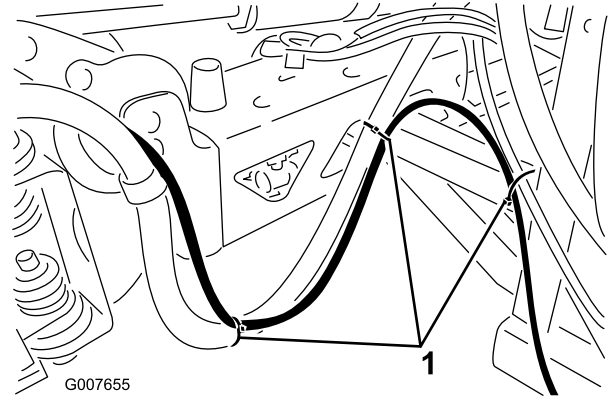

Figur 11

1. Kabelband i plast

- D. Upprepa för den vänstra sprutrampen, men dra slangens längs den övre stödstångens främre sida.

Viktigt: Skumslangarna kommer i kläm när sprutramperna är i transportposition "X" om de monteras på fel sida.

2. Dra de två skumslangarna framåt från sprutramperna till den sida av maskinen där monteringsfästet sitter (Figur 12).

Viktigt: Dra inte slangarna där de kan komma i kläm eller dras ur läge.

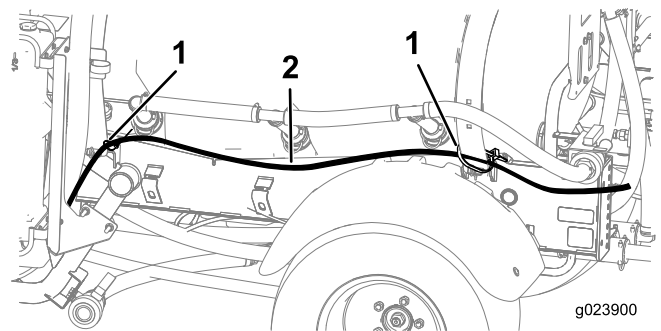

Figur 12

Multi-Pro 1750 visas som exempel

1. Kabelband i plast 2. Slang

3. Använd de medföljande kabelbanden för att fästa skumslangarna vid det befintliga kablaget eller rampernas tillförselslangar.

Dragning av slangen för reglering av skumdensitet (endast för sprutor i Multi-Pro 5000-serien)

Vredet för skumreglering finns endast i hytten på sprutor i Multi-Pro 5000-serien.

Dra en separat skumslang framåt mot hytten för att förbereda monteringen av reglerventilen.

1. Leta reda på den 4,8 m långa skumslangen som ska dras till reglerventilen på instrumentbrädan.
2. Dra slangen framåt från skummarkörsfästet, under kemikalietanken och bakom bränsletanken, längs med befintligt kablage till området under säteslådan (Figur 13).

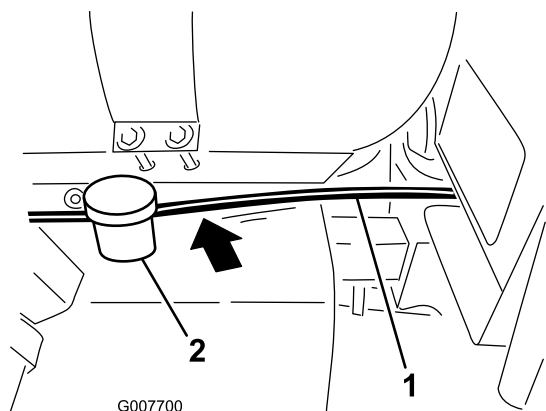

Figur 13

1. Skumslang
2. Bränsletank

3. Lyft upp sätet och fortsätt att dra slangen under golvplattan mot öppningen i den främre änden.
4. Dra slangen uppåt bakom instrumentbrädans högra sida (Figur 14).

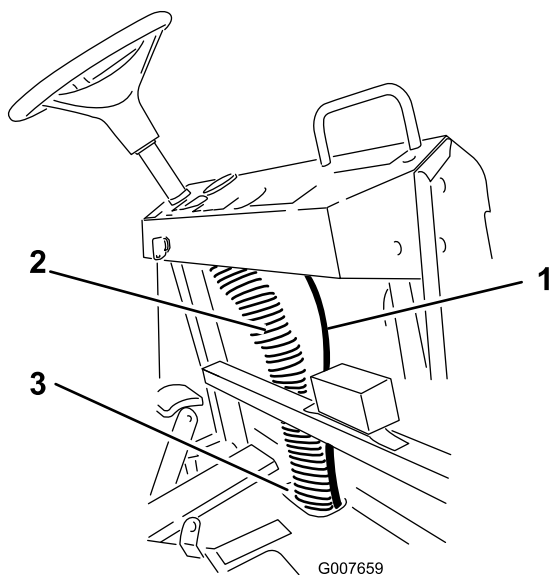

Figur 14

1. Skumslang
 2. Kolumn med befintligt kablage
 3. Öppning i golvplattans främre ände
-
5. Fäst slangen vid kolumnen med befintligt kablage (Figur 14).

6

Ansluta slangarna

Inga delar krävs

Ansluta slangarna på grässprutor i Multi-Pro 1750-serien och WM (Workman)-sprutsystem

1. Montera en klämma i samma färg som slangen på alla slangar från den 0,9 m långa slingskopplade slang som du tidigare monterade på det svarta tanklocket.
2. Montera de blå och genomskinliga slangarna på motsvarande övre gängade slangnipplar på kompressorn (Figur 15).

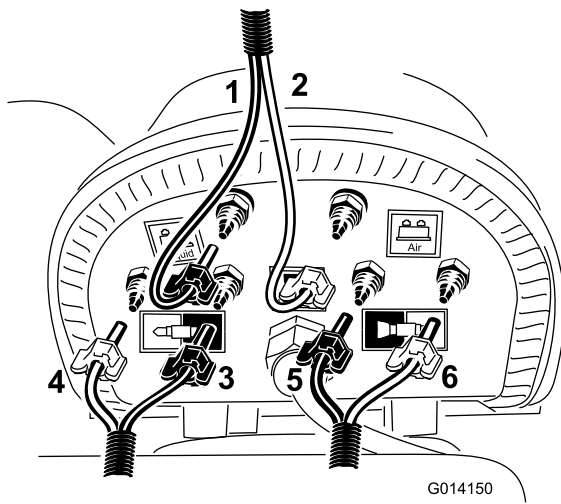

G014150

Figur 15

- | | |
|---|--|
| 1. Blå slang (vätska) och blå klämma för den 1 m långa slingskopplade slangen | 4. Genomsiktig slang och vit klämma för höger sprutram |
| 2. Genomsiktig slang (luft) och vit klämma för den 1 m långa slingskopplade slangen | 5. Blå slang och blå klämma för vänster sprutram |
| 3. Blå slang och blå klämma för höger sprutram | 6. Genomsiktig slang och vit klämma för vänster sprutram |

3. Montera en klämma i samma färg som slangen på alla slangar från den skumslang som du tidigare drog till sprutramerna.
4. Leta reda på den skumslang som går till den vänstra rampen och montera de blå och vita slangarna enligt Figur 15.
5. Leta reda på den skumslang som går till den högra rampen och montera de blå och vita slangarna enligt Figur 15.
6. Fäst alla slangar vid de gängade slangnipplarna med de återstående klämmorna.
7. Kontrollera att den slutgiltiga dragningen ser ut som i Figur 16.

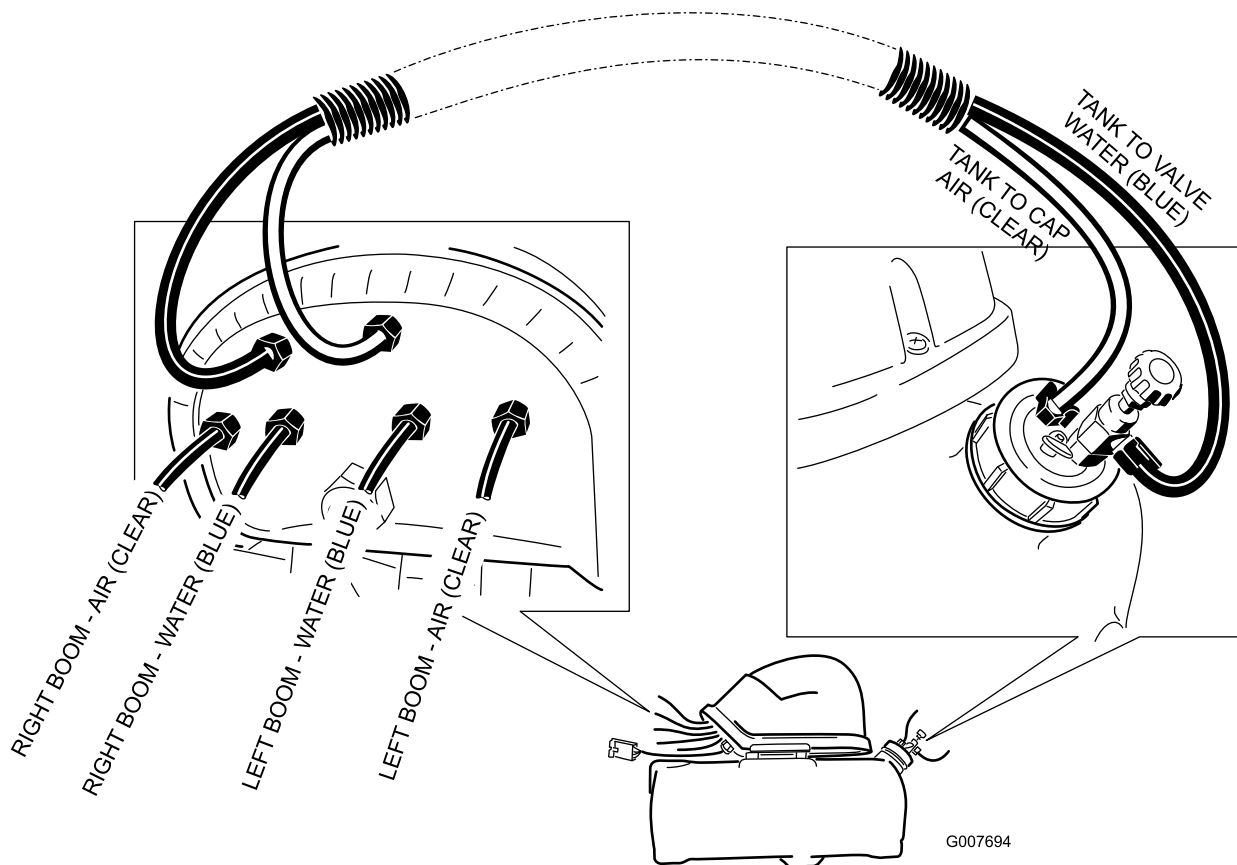

G007694

Figur 16

Ansluta slangarna på grässprutor i Multi-Pro 5000-serien

1. Anslut skummarkörstankens elkontakt till kablages tillgängliga kontakt vid fästet.
2. Leta reda på de lösa slangändarna på den långa slang som du tidigare drog till instrumentbrädan och sätt den blå slangens på en tillgänglig gängad slangnippel på det svarta tanklocket.

Obs: Montera den genomskinliga slangens på den blå gängade slangnippeln eller på kompressorns vattennippel enligt Figur 17. Använd en blå slangklämma för att fästa bägge slangarna. Slanghylsan måste delas ytterligare så att hela tankmonteringens längd ska få plats.

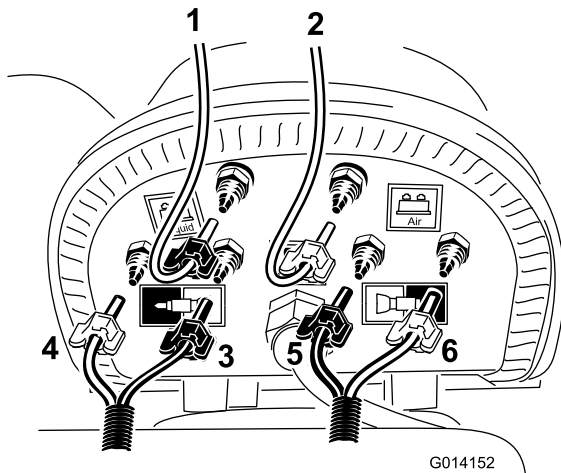

Figur 17

- | | |
|---|---|
| 1. Genomskinlig slang och blå klämma för returslangen från reglerventilen | 4. Blå slang och blå klämma för höger sprutram |
| 2. Genomskinlig slang och vit klämma (genomskinlig 1 m lång slingkopplad slang för engångsbruk) | 5. Blå slang och blå klämma för vänster sprutram |
| 3. Genomskinlig slang och vit klämma för höger sprutram | 6. Genomskinlig slang och vit klämma för vänster sprutram |

3. Leta reda på den korta slingkopplade slang som du kapade av tidigare, och montera den genomskinliga slangens på den återstående gängade slangnippeln på tanklocket enligt Figur 17.

Obs: Dra den lösa änden till den vita luftnippeln på kompressorn. Använd vita slangklämmor för att fästa slangens.

4. Leta reda på två blå klämmor och två vita klämmor bland de lösa delarna och montera en klämma i samma färg som slangens på alla slangar i skumslangen som du tidigare drog till sprutramerna.
5. Leta reda på den skumslang som går till den vänstra rampen och koppla den blå och vita slangens enligt Figur 17.

6. Leta reda på den skumslang som går till den högra rampen och koppla den blå och vita slangens enligt Figur 17.
7. Fäst alla slangar med återstående klämmor.
8. Den slutgiltiga dragningen ska se ut som enligt Figur 18.

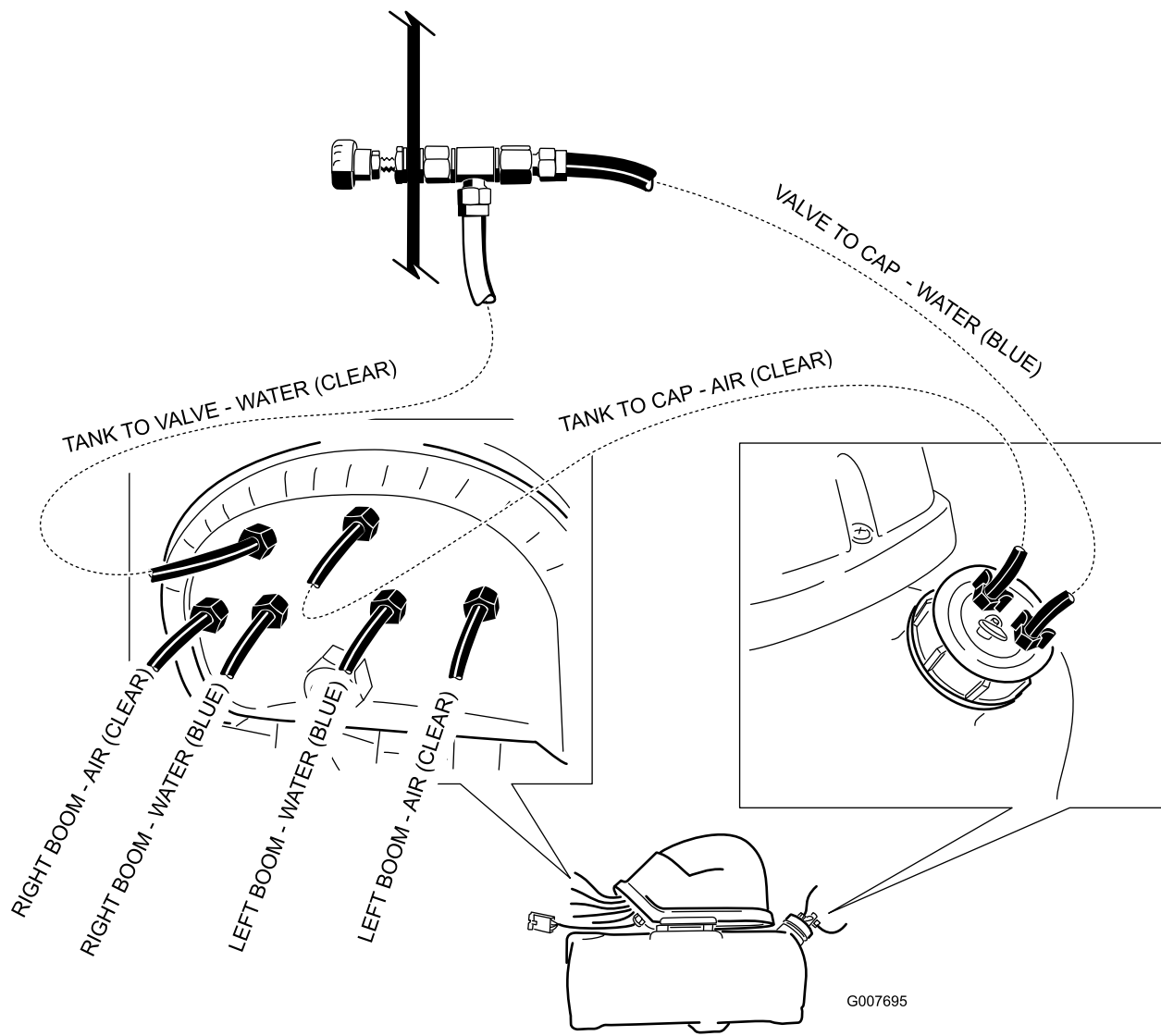

Figur 18

Körning

Använda reglagen

Omkopplare för höger sprutramp – aktiverar kompressorn, genererar ett vatten- och luftflöde till den högra sprutrampssektionen.

Omkopplare för vänster sprutramp – aktiverar kompressorn, genererar ett vatten- och luftflöde till den vänstra sprutrampssektionen.

Obs: Du kan låta skummet droppa från bägge sprutrampssektionerna samtidigt.

Indikatormarkeringar – markeringar på bägge sidor av tanken som anger lösningsnivån i tanken.

Skumreglerventil – styr skumlösningens konsistens. Genom att öppna eller stänga ventilen styrs hur mycket tvållösning som skickas till skummunstyckena. Om flödet ökas leder det till större och mer frekventa skumdroppar, medan ett lägre flöde leder till mindre och färre droppar.

Obs: En markör för vattning konsistens kan vara användbar vid blåsiga dagar.

Övertrycksventilen – dra den röda fliken på tanklocket utåt för att minska trycket i tanken.

Fylla tanken och reglera skumdensiteten

Viktigt: Skölj systemet med rent vatten efter varje användning, i synnerhet vid användning av hårt vatten. Applicera inte smörjolja, fett eller andra petroleumprodukter på kompressorns motor.

1. Kontrollera att både vänster och höger sprutrampsomkopplare som sitter på konsolen är fränslagna.
2. Dra ut den röda fliken för tryckavlastning och lossa det svarta locket från tanken.
3. Häll lämplig mängd vatten i tanken och tillsätt sedan skumkoncentrat genom öppningen överst i tanken enligt tillverkarens anvisningar.

Viktigt: Vatten med extremt PH-värde (hårt eller mjukt) påverkar hur mycket skumkoncentrat som behövs.

4. Sätt på locket på tanken och dra åt manuellt.
5. Öppna vid det första användningstillfället reglerventilen för skumdensitet genom att vrida den 1/8 till 1/4 varv moturs (Figur 19).

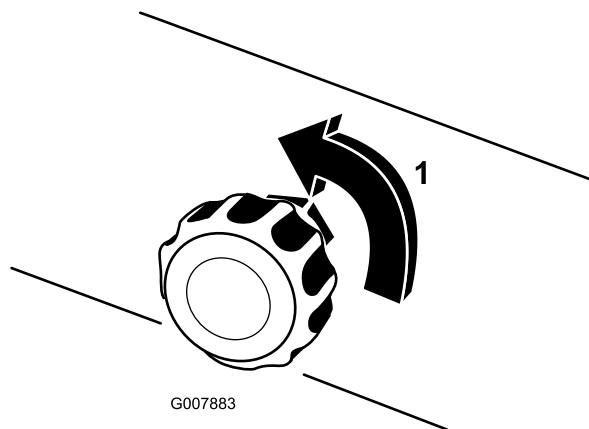

Figur 19

1. Öppen 1/4 varv
6. Starta markeringssystemet och gör ett testmönster på marken.
Obs: Låt skummet flöda i slangen under 1–2 minuter när du först startar markeringssystemet.
7. Ställ in reglerventilen för skumdensitet för att få önskad konsistens och spruta som vanligt.
Obs: Om du låter skummet vara kvar i slangen längre än två timmar kan det bli vattning. Kör maskinen i 1–2 minuter innan du börjar arbeta igen efter ett uppehåll på två eller fler timmar för att ta bort överflödigt vatten.
Gör följande om skummet i maskinen är mycket vattning:
 - A. Stäng reglerventilen för skumdensitet helt.
 - B. Låt gå i två minuter.
 - C. Vänta 1 minut och kontrollera sedan skummets konsistens.
 - D. Ställ in skumventilen för att få önskad densitet.

Underhåll

Vinterrusta

1. Minska trycket i tanken genom att dra i tankens utlösningssventil.
2. Koppla loss luft- och vätskeslangen från tanklocket.
3. Anslut luft- och vattenslangarna till den medföljande slangkopplingen.
4. Slå på skummarkören i fem minuter på var sida.
Obs: Därigenom tas lösningen bort från magnetventilerna och frostsador undviks.
5. Demontera skummunstyckena och sätt tillbaka skumsvamparna.
6. Töm tanken på tvål och vätska så att inte tanken frysskadas.

Förvaring

1. Placera fordonet på en plan yta, dra åt parkeringsbromsen, stäng av pumpen, stanna motorn och ta ut nyckeln ur tändningslåset.
2. Minska trycket i tanken genom att öppna tankens påfyllningslock, sätta tillbaka det igen och dra åt manuellt.
3. Koppla loss luft- och vätskeslangarna från tanken.

Obs: Byt ut luft- och vattenslangarna tillsammans med den medföljande slangkoppling.

4. Demontera skummunstyckena och sätt tillbaka skumsvamparna.
5. Töm tanken på tvål och vätska så att inte tanken frysskadas.

Anteckningar:

Anteckningar:



Count on it.