



Schuimmarkeringsset

Multi-Pro 5800, 1750 en WM gazonspuitmachine

Modelnr.: 41232—Serienr.: 314000001 en hoger

Gebruikershandleiding

⚠ WAARSCHUWING

CALIFORNIË Proposition 65 Waarschuwing

Dit product bevat een chemische stof of chemische stoffen waarvan de Staat Californië weet dat ze kanker, geboortefwijkingen en schade aan het voortplantingssysteem veroorzaken.

Veiligheids- en instructiestickers



Veiligheidsstickers en veiligheidsinstructies zijn gemakkelijk zichtbaar voor de bestuurder en bevinden zich bij plaatsen waar gevaar kan ontstaan. Vervang alle beschadigde of verdwenen stickers.

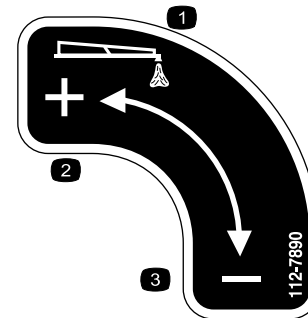

112-7890

1. Schuimuitvoer
2. Verhogen
3. Verminderen

Veiligheid

Opmerking: Bepaal vanuit de normale bedieningspositie de linker- en rechterzijde van de machine.

Montage

Losse onderdelen

Gebruik onderstaande lijst om te controleren of alle onderdelen zijn geleverd.

Procedure	Omschrijving	Hoeveelheid	Gebruik
1	Geen onderdelen vereist	–	Maak de machine gebruiksklaar
2	Regelklep, op dop gemonteerd Regelklep, op dashboard gemonteerd Sticker, 112-7890	1 1 1	Plaats de schuimregelklep.
3	Slangklemmen (blauw) Slangklemmen (wit) Beugels Tussenringen Stelschroef Montagestang Schuimspuitdoppen	2 2 4 4 4 2 2	De schuimspuitdoppen installeren.



Procedure	Omschrijving	Hoeveelheid	Gebruik
4	Schuimmarkeerder-afwerkset (afzonderlijk verkrijgbaar)	1	Monteer de schuimmarkeringsset en de beugel.
5	Schuimslang Kunststof klembanden	1 8	De slangen van de schuimmarkeerder leiden.
6	Geen onderdelen vereist	–	Sluit de slangen aan.

Bij elke stap van de montage van de schuimmarkeringsset waar specifieke procedures verschillen van machine tot machine zijn afzonderlijke instructies aangegeven. Gelieve bij elke stap van de montage te kijken naar de titel en de instructies specifiek voor de machine waar u mee werkt.

Opmerking: Deze schuimmarkeringsset heeft een montagebeugel nodig die specifiek ontworpen is voor uw machine. Voordat u deze set monteert, dient u contact op te nemen met een Erkende Toro-verdeler om de juiste montagebeugel aan te schaffen.

1

De machine gebruiksklaar maken

Geen onderdelen vereist

Procedure

1. Plaats de machine op een horizontaal vlak, stel de parkeerrem in werking en stop de pomp.
2. Laat de spuitbomen zakken in de spuitstand.
3. Zet de motor af en haal het sleuteltje uit het contact.

2

De schuimregelklep plaatsen

Benodigde onderdelen voor deze stap:

1	Regelklep, op dop gemonteerd
1	Regelklep, op dashboard gemonteerd
1	Sticker, 112-7890

De schuimregelklep monteren op Multi-Pro 1750 gazonspuitmachines en Workman gazonspuitsystemen

1. Zoek de zwarte dop aan het uiteinde van de tank van de schuimmarkeerder.
2. Monteer de terugloopslang van 92 cm en de op de dop gemonteerde regelklep op de zwarte dop (Figuur 1).

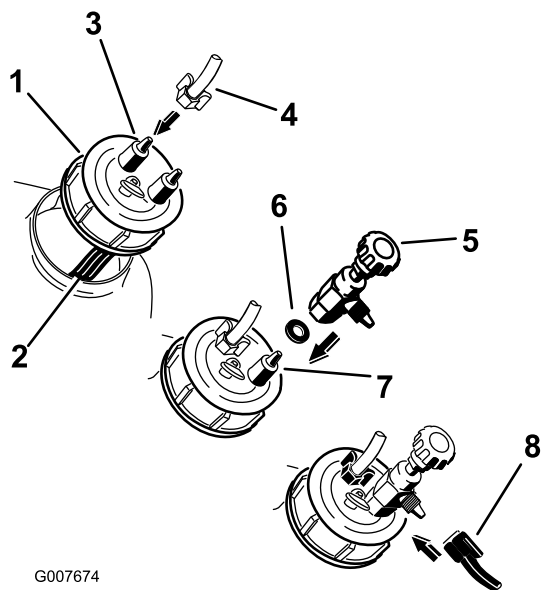

G007674

Figuur 1

- | | |
|---|--|
| 1. Zwarte dop aan het uiteinde van de tank | 5. Regelklep voor dop (zwart met 1 ring) |
| 2. Blauwe filterslang (in de tank) | 6. Ring |
| 3. Ribbel (niet aangesloten op filterslang) | 7. Ribbel (aangesloten op filterslang) |
| 4. Doorzichtige slang en witte klem | 8. Blauwe slang en blauwe klem |

- Draai de zwarte dop van de tank los en neem hem ver genoeg van de machine om de blauwe filterslang te zien.
- Verwijder de witte slangklem van de slangribbel van de tankdop die **niet aangesloten** is op de blauwe filterslang in de tank.
- Plaats de witte klem op de doorzichtige slang en de doorzichtige slang op de slangribbel. Bevestig de doorzichtige slang met de witte klem.
- Zoek de dopgemonteerde regelklep tussen de losse onderdelen.

Opmerking: Deze klep is zwart en heeft één tussenring.

- Verwijder de blauwe slangklem van de slangribbel van de tankdop die **aangesloten** is op de blauwe filterslang in de tank.
- Monteer de tussenring en vervolgens de dopgemonteerde regelklep op de slangribbel.
- Schuif de blauwe klem op de blauwe slang en de blauwe slang op de bovenste ribbel van de klep. Bevestig de blauwe slang met de blauwe slangklem.

De schuimregelklep monteren op gazonsproeiers uit de Multi-Pro 5000 serie

- Zoek de schuimslang die u eerder vooruit naar de cabine hebt geleid.
- Monteer een plastic slangklem op de zichtbare uiteinden van de schuimslangen.

Opmerking: Gebruik een blauwe klem voor de blauwe (vloeistof)slang en een witte klem voor de doorzichtige (lucht)slang.

- Afhankelijk van het model dient u een gat in het dashboard te boren of te slaan.

Voor de Multi-Pro 5700:

- Breng een teken aan op 25 cm van de rechterkant van het dashboard naar binnen gemeten, en 4 cm van de onderkant van het dashboard (Figuur 2).

Opmerking: Als zich op deze plaats een verwijderplug bevindt, slaat u deze eruit en gaat u naar stap 4.

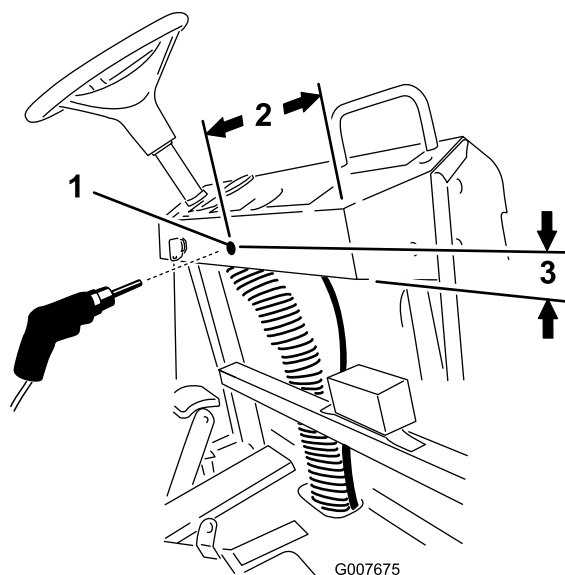

G007675

Figuur 2
Multi-Pro 5700

- Boor een gat met een diameter van 11 mm
- 25 cm
- 3,8 cm

- Boor een gat met diameter van 11 mm op de afgetekende plaats, verwijder vuil en vijl ruwe randen rond het gat bij.

Voor de Multi-Pro 5800:

Verwijder de plug op de plaats van de afbeelding: Figuur 3.

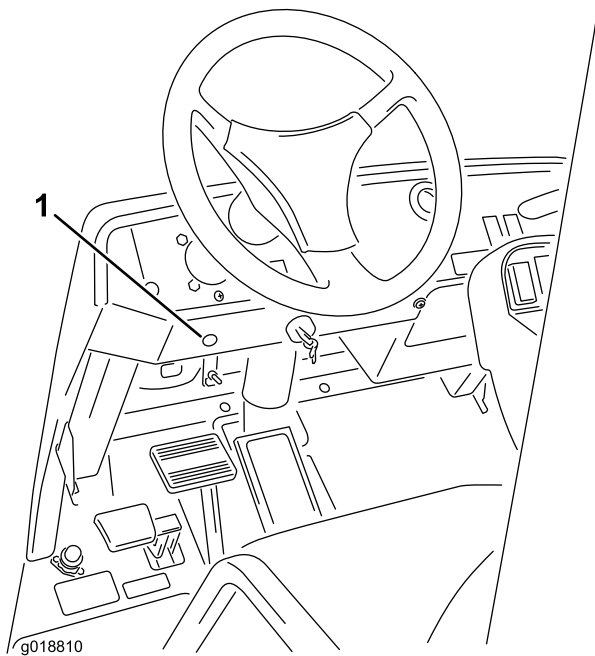

Figuur 3
Multi-Pro 5800

1. Verwijder de plug op deze plaats

4. Zoek de regelklep tussen de losse onderdelen.
5. Draai de moer los waarmee de knop is bevestigd aan de T-fitting, zoals in Figuur 4.

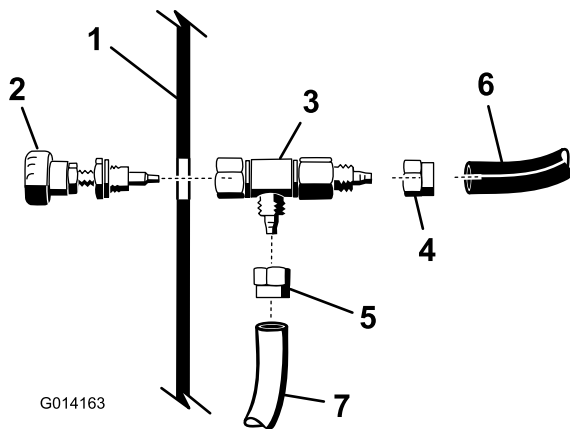

Figuur 4

- | | |
|-------------------------------|-------------------------------------|
| 1. Dashboard | 5. Flensbus voor doorzichtige slang |
| 2. Knop op de regelklep | 6. Blauwe slang |
| 3. Behuizing van de regelklep | 7. Doorzichtige slang |
| 4. Flensbus voor blauwe slang | |

6. Sluit de blauwe en witte buis van de schuimslang onder het dashboard aan op de behuizing van de regelklep, zoals afgebeeld op Figuur 4.

Opmerking: Gebruik de slangklemmen om de slangen op de fitting te bevestigen.

7. Wikkel teflontape rond de schroefdraden van de knop.

8. Breng het uiteinde van de knop met schroefdraad door de opening in het dashboard.
9. Onderaan het dashboard bevestigt u de behuizing van de regelklep op de knop door de moer op de knop vast te zetten.
10. Breng de sticker aan zoals afgebeeld op Figuur 5.

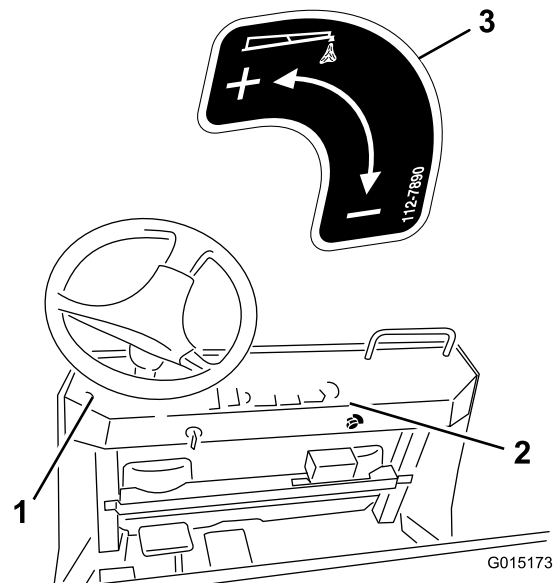

Figuur 5

- | | |
|---|----------------------|
| 1. Voor de Multi-Pro 5800 brengt u de sticker hier aan. | 3. Sticker, 112-7890 |
| 2. Voor de Multi-Pro 5700 brengt u de sticker hier aan. | |

3

De schuimspuitdoppen installeren

Benodigde onderdelen voor deze stap:

2	Slangklemmen (blauw)
2	Slangklemmen (wit)
4	Beugels
4	Tussenringen
4	Stelschroef
2	Montagestang
2	Schuimspuitdoppen

Procedure

1. Monteer een plastic slangklem op de zichtbare uiteinden van de schuimslangen (Figuur 6).

Opmerking: Gebruik een blauwe klem voor de blauwe (vloeistof)slang en een witte klem voor de doorzichtige (lucht)slang.

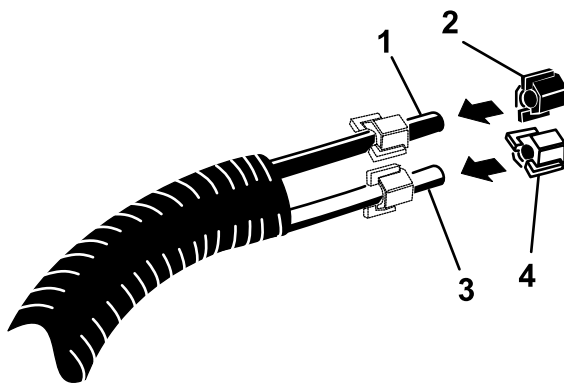

G014149

Figuur 6

- | | |
|---------------------|-----------------------|
| 1. Blauwe slang | 3. Doorzichtige slang |
| 2. Blauwe slangklem | 4. Witte slangklem |

2. Zoek de montagebeugels en de tussenring voor de schuimspuitdop.
3. Monteer de eerste beugel 7 tot 10 cm van het uiteinde van de bovenste steunstang van de spuitboom.
4. Monteer de beugel en de tussenring zoals op de afbeelding (Figuur 7).

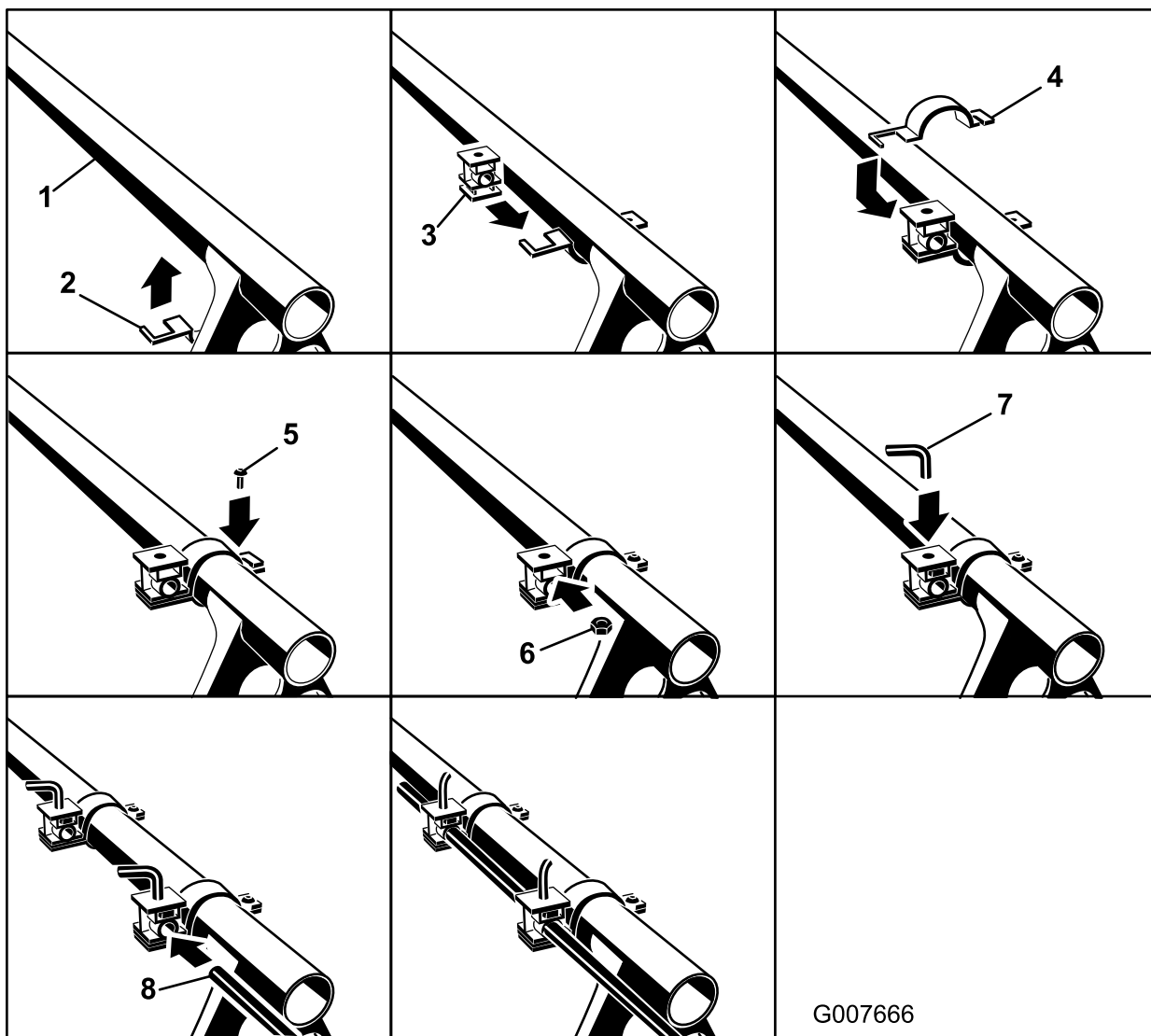

G007666

Figuur 7

- | | | | |
|--|--|-----------------|-----------------|
| 1. Bovenste steunstang
spuitboom | 3. Tussenring (let op de
richting) | 5. Klemschroef | 7. Stelschroef |
| 2. Onderste helft van de
beugelklem | 4. Onderste helft van de
beugelklem | 6. Afstandsmoer | 8. Montagestang |

5. Monteer de tweede beugel 7 tot 10 cm meer naar binnen ten opzichte van de eerste beugel.
6. Plaats een stelschroef in de bovenste opening van elke tussenring.
7. Breng de montagestang, met de spie naar buiten, door de gaten in de tussenringen.

Opmerking: Gebruik de stelschroeven om de stang op de gewenste plaats te bevestigen.

8. Zoek de schuimspuitdoppen tussen de losse onderdelen en monteer een spuitdop op de montagestang; zie Figuur 8.

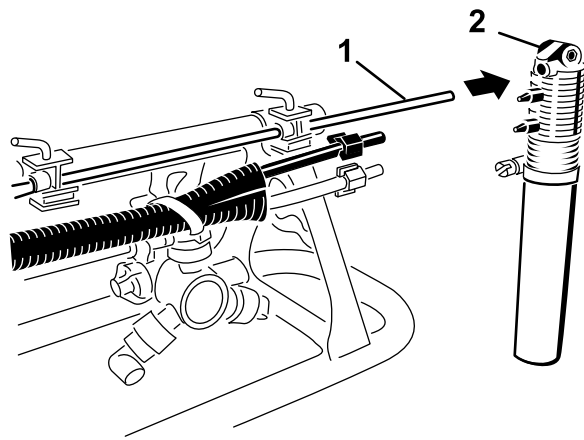

4

De schuimmarkeringsset en de beugel monteren

Benodigde onderdelen voor deze stap:

1	Schuimmarkerder-afwerkset (afzonderlijk verkrijgbaar)
---	---

Raadpleeg de montage-instructies die bij de schuimmarkerder-afwerkset werden geleverd.

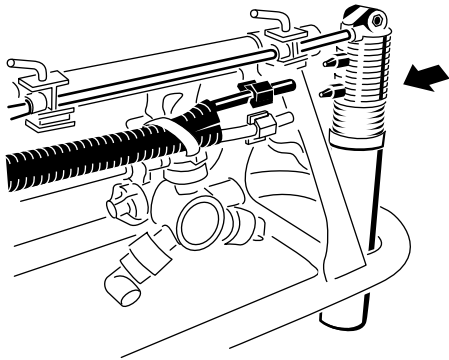

5

De slangen van de schuimmarkerder leiden

Benodigde onderdelen voor deze stap:

1	Schuimslang
8	Kunststof klembanden

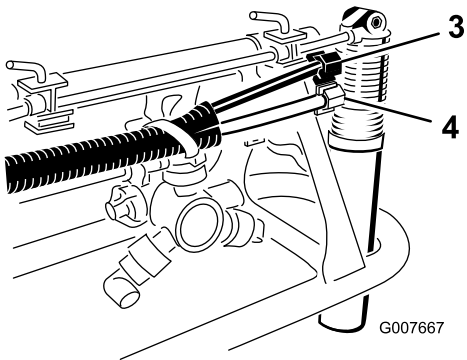

Figuur 8

- | | |
|------------------------------|-------------------------------------|
| 1. As met gespleten uiteinde | 3. Blauwe slang en klem |
| 2. Schuimspuitdop | 4. Doorzichtige slang en witte klem |

- Koppel de blauwe slang aan op de bovenste ribbel en de doorzichtige slang op de onderste.
- Bevestig de slangen met de slangklemmen die u eerder gemonteerd hebt.
- Herhaal deze stappen voor de andere spuitboom.

Opmerking: Bevestig de beide monteringen aan de achterkant van de bovenste steunstang.

Snijlengtes voor schuimslang

	1750-serie	5000-serie	WM (Workman) 200
Schuimslang van rechterspuitboom	5,5 m	4,3 m	5,5 m
Schuimslang van linkerspuitboom	4,9 m	4,9 m	4,9 m
Regelslang voor schuimdichtheid	N.v.t.	4,9 m	N.v.t.
Lus compressor tot tank	92 cm	92 cm (alleen doorzichtige buis)	92 cm

- Meet de lengte van de slang af aan de grotere lus en snij af.
- Aan de uiteinden van de doorgesneden slangen snijdt u het zwarte omhulsel weg zodat u 7 tot 10 cm van de blauwe en doorzichtige buis ziet.

Opmerking: Bewaar de rest.

De schuimslangen naar de spuitbomen leiden

- De schuimslangen naar de spuitbomen leiden.

Opmerking: Bevestig het korte eind van de slang aan de spuitboom aan dezelfde kant als de beugel; bevestig de lange slang aan spuitboom aan de zijde tegenover de beugel.

- A. Aan de rechterspuitboom bevestigt u de schuimslang langs de achterkant van de bovenste steunstang (Figuur 9).

Belangrijk: Als de schuimslangen aan de verkeerde kant worden gemonteerd, raken ze gekneld als de spuitbomen zich in de gekruiste transportstand bevinden.

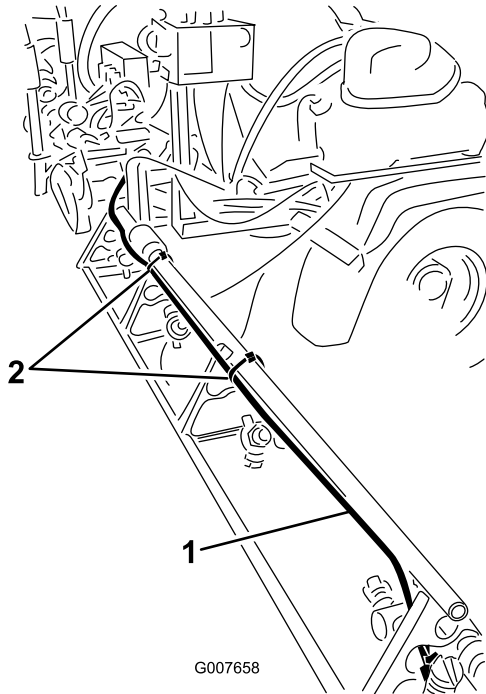

Figuur 9

Multi-Pro 5000-serie afgebeeld

1. Schuimslang op rechterspuitboom

2. Plastic kabelbinders

- B. Zorg ervoor dat het uiteinde van de slang gelijk komt met het einde van de bovenste steunstang.

Opmerking: Gebruik een plastic kabelbinder om de schuimslang aan de steun te bevestigen. Gebruik hierbij de openingen in de steun (Figuur 10).

Opmerking: Zorg voor een extra eindje slang aan het uiteinde van de spuitbom zodat deze kan worden uitgeklaapt.

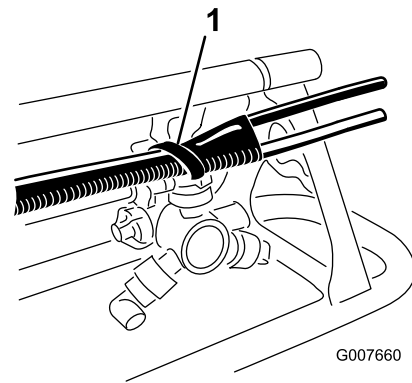

Figuur 10

1. Plastic kabelbinders

- C. Leid de slang verder langs de bestaande toevoerslang van de spuitboom.

Opmerking: Bevestig de slang met plastic kabelbinders aan de steun op de plaatsen afgebeeld in Figuur 11.

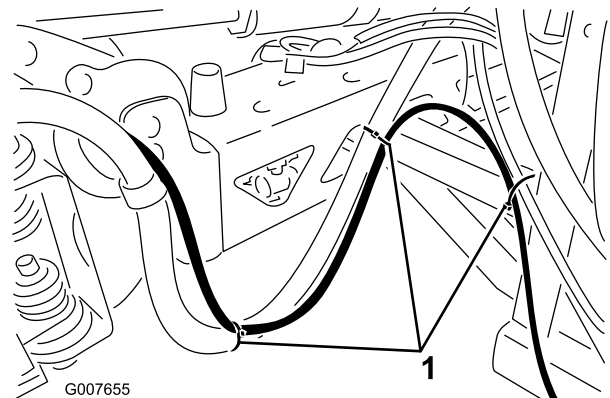

Figuur 11

1. Plastic kabelbinders

- D. Herhaal deze stappen voor de linkerspuitboom, maar leid de slang langs de voorkant van de bovenste steunstang.

Belangrijk: Als de schuimslangen aan de verkeerde kant worden gemonteerd, raken ze gekneld als de spuitbomen zich in de gekruiste transportstand bevinden.

2. Leid de 2 schuimslangen van de spuitbomen naar voren langs de zijkant van de machine met de montagebeugel (Figuur 12).

Belangrijk: Leid de slangen niet waar ze gekneld kunnen raken of van hun plaats gerukt.

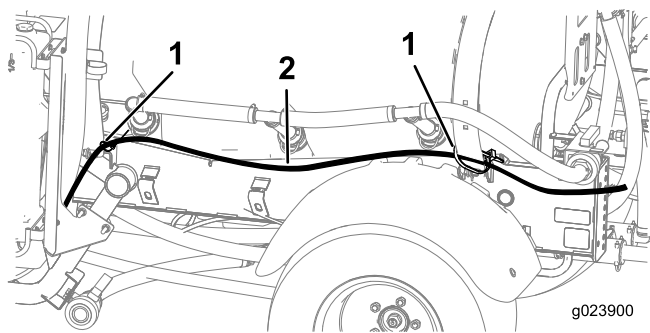

Figuur 12

Multi-Pro 1750 getoond als voorbeeld

1. Plastic kabelbinders
2. Slang

3. Gebruik de meegeleverde kabelbinders om de schuimslangen aan de bestaande kabelboom of toevoerslangen van de spuitboom te bevestigen.

De regelslang voor de schuimdichtheid aanbrengen (alleen voor sproeiers uit de Multi-Pro 5000-serie)

De schuimregelknop wordt alleen gemonteerd op de cabine van de Multi-Pro 5000-serie sproeiers.

Leid een afzonderlijke schuimslang voorwaarts naar de cabine om later de regelklep te kunnen monteren.

1. Zoek de 4,88 m lange schuimslang voor de in het dashboard gemonteerde regelklep.
2. Leid de slang van de beugel van de schuimmarkeerder naar voren, onder de chemicaliëntank en achter de brandstoftank, samen met de bestaande bekabeling naar de ruimte onder het stoelcompartiment (Figuur 13).

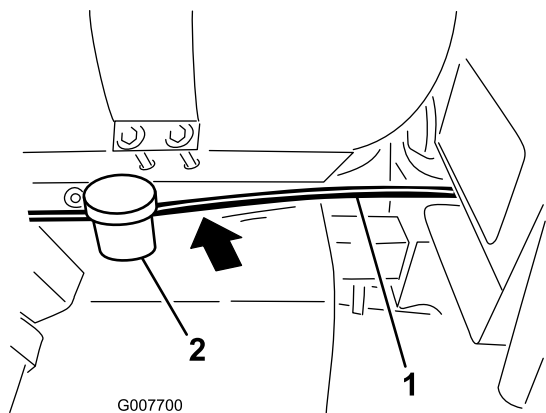

Figuur 13

1. Schuimslang
2. Brandstoftank

3. Breng de stoel omhoog en leid de slang verder onder de vloerplank en vooruit naar de opening vooraan.
4. Leid de slang naar boven, rechts achter het dashboard (Figuur 14).

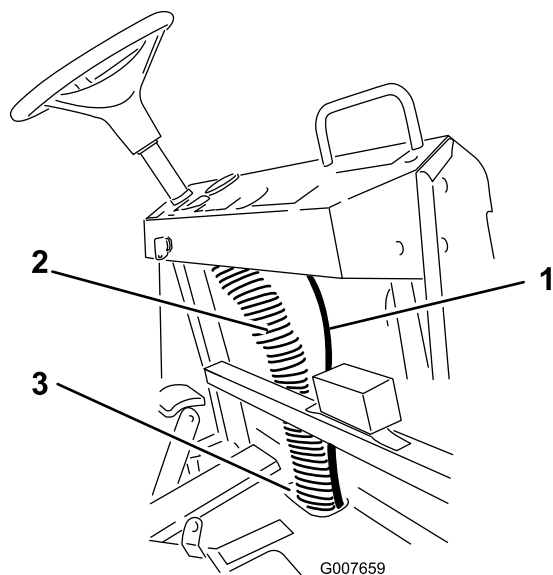

Figuur 14

1. Schuimslang
 2. Bestaande kabelkolom
 3. Opening vooraan in vloerplank
-
5. Bevestig de slang aan de bestaande kabelkolom (Figuur 14).

6

De slangen aansluiten

Geen onderdelen vereist

De slangen aansluiten op Multi-Pro gazonsproeiers uit de 1750 serie en WM (Workman) gazonsproeisystemen

1. Plaats een overeenkomstig gekleurde klem op elke gekleurde buis van de terugloopslang van 91 cm die u eerder op de zwarte tankdop hebt aangebracht.
2. Sluit de blauwe en de doorzichtige slang aan op de overeenkomstige ribbels bovenaan de compressor (Figuur 15).

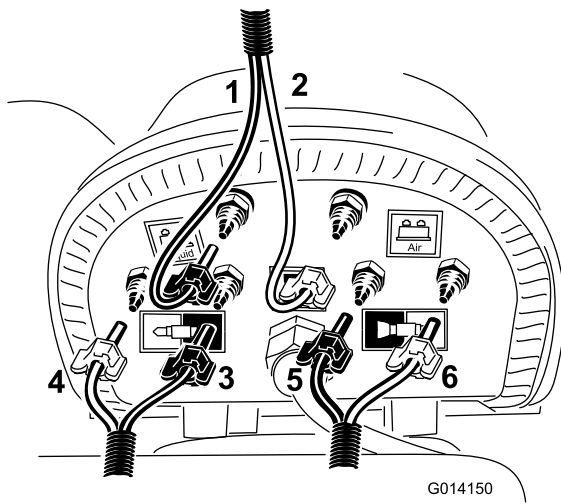

Figuur 15

- | | |
|---|--|
| 1. Blauwe (vloeistof)slang en blauwe klem voor de terugloopslang van 1 m | 4. Doorzichtige slang en witte klem voor de rechterspuitboom |
| 2. Doorzichtige (lucht)slang en witte klem voor de terugloopslang van 1 m | 5. Blauwe slang en blauwe klem voor de linkerspuitboom |
| 3. Blauwe slang en blauwe klem voor de rechterspuitboom | 6. Doorzichtige slang en witte klem voor de linkerspuitboom |

3. Sluit een overeenkomstig gekleurde klem aan op elke gekleurde slang van de schuimslang die u eerder naar de spuitbomen hebt geleid.
4. Zoek de schuimslang die naar de linkerspuitboom gaat en sluit de blauwe en witte slang aan zoals op Figuur 15.
5. Zoek de schuimslang die naar de rechterspuitboom gaat en sluit de blauwe en witte slang aan zoals op Figuur 15.
6. Bevestig alle slangen aan de ribbels met de overgebleven klemmen.
7. Zorg ervoor dat de slangen uiteindelijk lopen zoals in Figuur 16.

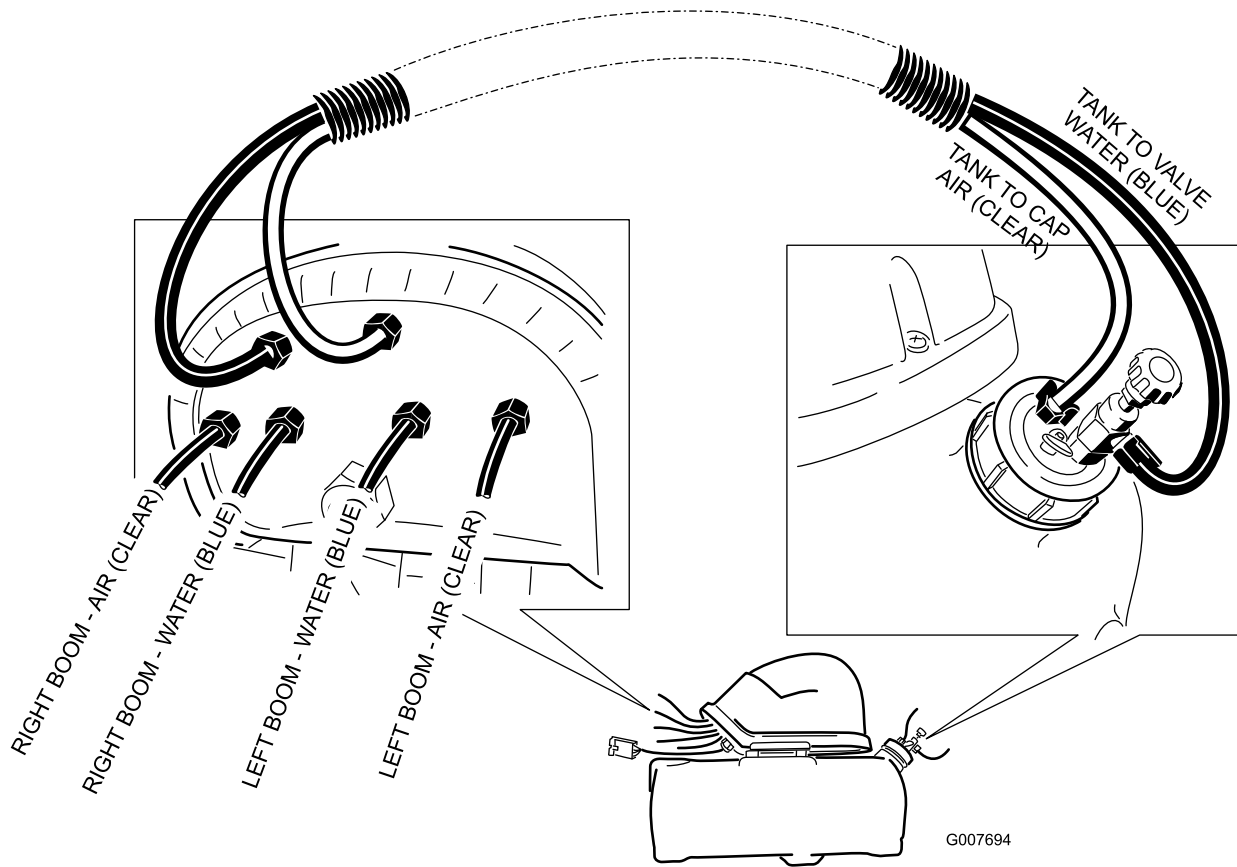

Figuur 16

De slangen aansluiten bij Multi-Pro gazonsproeiers uit de 5000 serie

1. Steek de stekker van de tank van de schuimmarkeerder in de open contactstop van de kabelboom aan de beugel.
2. Zoek de losse uiteinden van de lange slang die naar het dashboard leidt en die u eerder gemonteerd hebt, en sluit de blauwe slang aan op een vrije ribbel van de zwarte tankdop.

Opmerking: Koppel de doorzichtige slang aan op de **blauwe** ribbel voor water op de compressor. Zie Figuur 17. Bevestig de twee slangen met een blauwe slangklem. Het omhulsel van de slang dient verder gesplitst te worden om te passen voor de lengte van de tank.

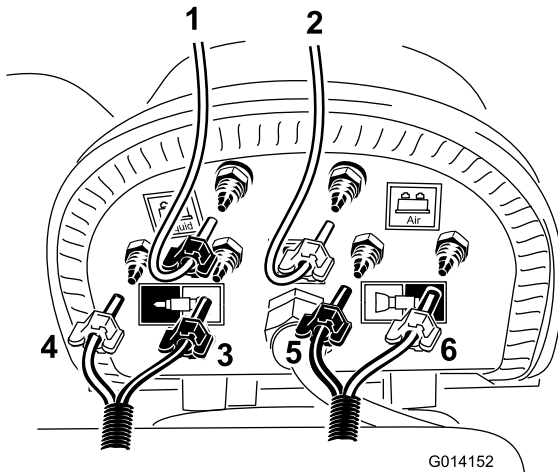

Figuur 17

- | | |
|--|---|
| 1. Doorzichtige slang en blauwe klem voor de retourslang van de regelklep | 4. Blauwe slang en blauwe klem voor de rechterspuitboom |
| 2. Doorzichtige slang en witte klem (doorzichtige slang van terugloopslang van 1 m – eenmalig gebruik) | 5. Blauwe slang en blauwe klem voor de linkerspuitboom |
| 3. Doorzichtige slang en witte klem voor de rechterspuitboom | 6. Doorzichtige slang en witte klem voor de linkerspuitboom |

3. Zoek de korte terugloopslang die u eerder doorgesneden hebt en sluit de doorzichtige slang aan op de overgebleven ribbel van de tankdop afgebeeld in Figuur 17.

Opmerking: Leid het losse uiteinde naar de witte of de luchtribbel van de compressor. Gebruik witte slangklemmen om de slang te bevestigen.

4. Zoek 2 blauwe klemmen en 2 witte klemmen tussen de losse onderdelen en koppel een overeenkomend gekleurde klem aan op elke gekleurde slang van de schuimslang die u eerder naar de spuitbomen geleid hebt.

5. Zoek de schuimslang die naar de linkerspuitboom gaat en sluit de blauwe en witte slang aan zoals op Figuur 17.
6. Zoek de schuimslang die naar de rechterspuitboom gaat en sluit de blauwe en witte slang aan zoals op Figuur 17.
7. Bevestig alle slangen met de overgebleven slangklemmen.
8. Uiteindelijk moet de bekabeling eruitzien als op Figuur 18.

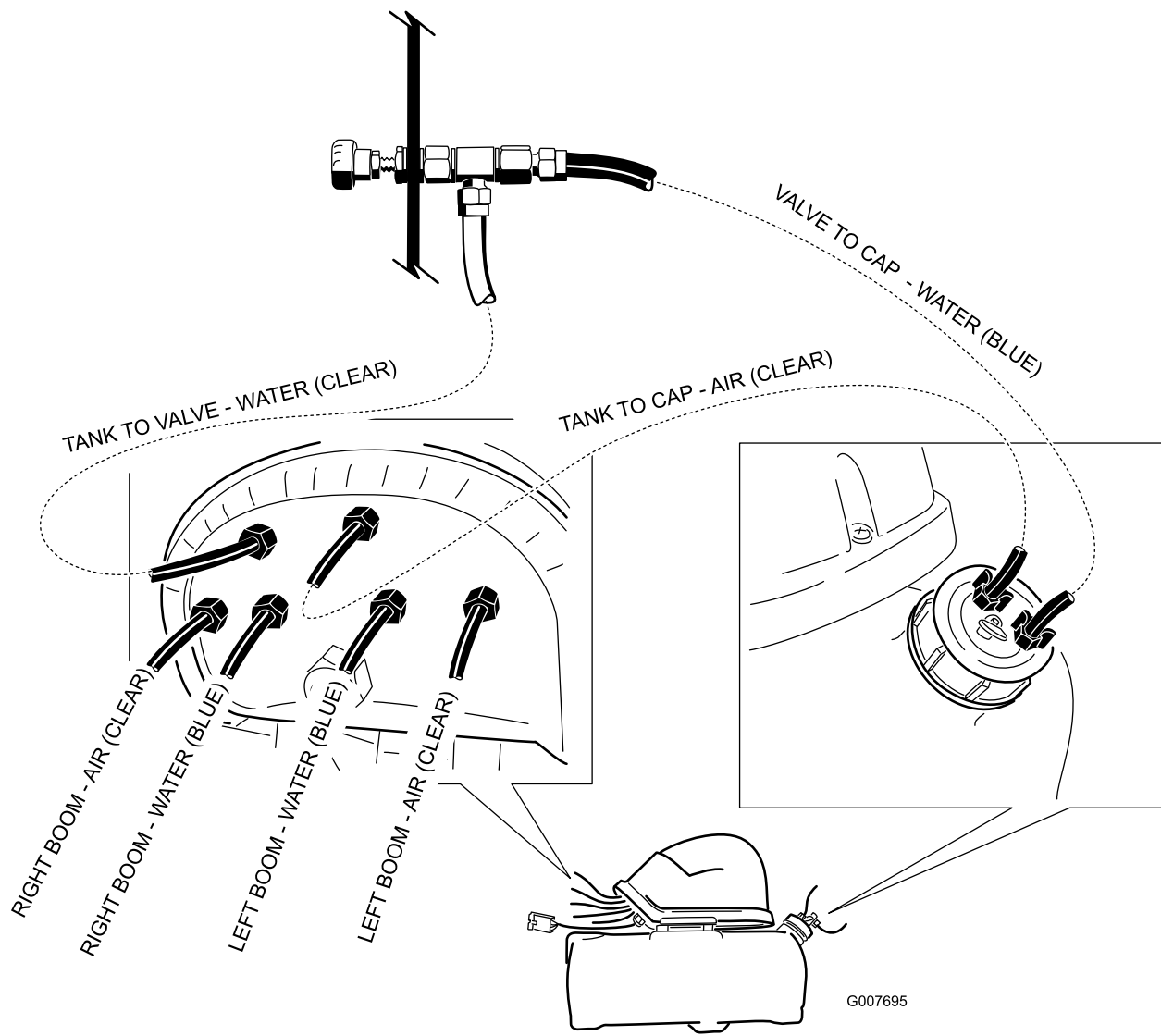

Figuur 18

Gebruiksaanwijzing

De bedieningselementen gebruiken

Schakelaar rechterspuitboom – schakelt de compressor in, wat ervoor zorgt dat water en lucht naar de rechterspuitboom worden geleid.

Schakelaar linkerspuitboom – schakelt de compressor in, wat ervoor zorgt dat water en lucht naar de linkerspuitboom worden geleid.

Opmerking: Het is mogelijk om met de beide spuitbomen tegelijk schuimmarkeringen te maken.

Indicatormarkering – aan de zijkant van de tank. Geeft het peil van de oplossing in de tank aan.

Schuimregelklep – bepaalt de dikte van de schuimoplossing. Door de klep meer open of dicht te zetten bepaalt u de hoeveelheid zeepoplossing die naar de schuimspuitdoppen gaat. Meer stroom zorgt voor grotere en meer frequente schuimdruppels en minder stroom zorgt voor kleinere, minder frequente schuimdruppels.

Opmerking: Bij veel wind is een waterige markeeroplossing misschien beter.

Overdrukklep – trek de rode lip van de tankdop naar buiten om de druk in de tank weg te nemen.

De tank vullen en de dichtheid wijzigen

Belangrijk: Spoel het systeem na gebruik telkens met schoon water, vooral als u hard water hebt gebruikt. Behandel de compressormotor niet met smeerolie, vet of andere aardoliehoudende producten.

1. Zorg ervoor dat zowel de linker- als rechterschakelaar van de spuitboom op het paneel in de stand Uit staat.
2. Trek aan het rode lipje van het overdrukventiel en verwijder de zwarte dop van de tank.
3. Giet de juiste hoeveelheid water in de tank en voeg vervolgens schuimconcentraat toe langs de opening bovenaan de tank. Ga hierbij te werk volgens de aanwijzingen van de fabrikant.

Belangrijk: Extreme pH-niveaus (hard of zacht) van het water hebben invloed op de hoeveelheid schuimconcentraat die nodig is.

4. Plaats de dop terug op de tank en draai vast met de hand.
5. Voor het eerste gebruik opent u de regelklep voor de schuimdichtheid 1/8 tot 1/4 slag linksom (Figuur 19).

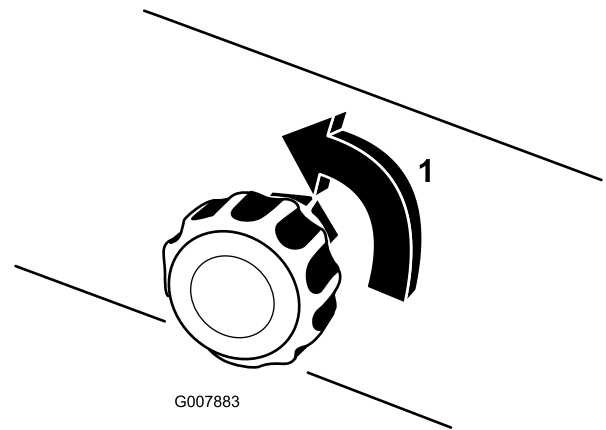

Figuur 19

1. Kwartslag open

6. Schakel het markeersysteem in en maak een testpatroon op de grond.

Opmerking: Laat bij het eerste gebruik van het markeersysteem het schuim gedurende 1 of 2 minuten door de lijn stromen.

7. Stel de regelklep voor de schuimdichtheid zodanig in dat u de gewenste dikte verkrijgt en ga normaal te werk bij het spuiten.

Opmerking: Als u het schuim langer dan 2 uur in de lijn laat, kan het waterig worden. Na een pauze van 2 uur of langer laat u de machine 1 tot 2 minuten lopen om het overtollige water te verwijderen.

Ga als volgt te werk als het schuim in de machine erg waterig is:

- A. Draai de regelklep voor de schuimdichtheid volledig dicht.
- B. Werk gedurende 2 minuten met de machine.
- C. Wacht 1 minuut en controleer de dikte van het schuim.
- D. Pas het schuim aan om de gewenste dikte te verkrijgen.

Onderhoud

Klaarmaken voor de winter

1. Laat de druk van de tank door aan de losklep van de tank te trekken.
2. Koppel de slangen voor lucht en vloeistof van de tankdop.
3. Voeg de slangen voor lucht en water samen met de meegeleverde slangkoppeling.
4. Laat de schuimmarkeerder 5 minuten voor elke kant lopen.

Opmerking: Dit drijft de oplossing uit de solenoiden en voorkomt vriesschade.

5. Demonteer de schuimspuitdoppen en vervang de schuimsponzen.
6. Verwijder alle zeep en vloeistoffen uit de tank om vriesschade te voorkomen.

Stalling

1. Parkeer het voertuig op een horizontaal oppervlak, stel de parkeerrem in werking, schakel de pomp uit, zet de motor af en verwijder het sleuteltje uit het contact.
2. Laat de druk van de tank door de tankvuldop te openen, plaats de tankvuldop en draai deze met de hand aan.
3. Koppel de slangen voor lucht en vloeistof af van de tank.

Opmerking: Vervang de slangen voor lucht en water samen met de meegeleverde slangkoppeling.

4. Demonteer de schuimspuitdoppen en vervang de schuimsponzen.
5. Verwijder alle zeep en vloeistoffen uit de tank om vriesschade te voorkomen.

Opmerkingen:



Count on it.