



Stoelset
TITAN® zero-turn zitmaaier
 Modelnr.: 130-0788

Installatie-instructies

⚠ WAARSCHUWING

CALIFORNIË
 Proposition 65 Waarschuwing

Dit product bevat een chemische stof of chemische stoffen waarvan de Staat Californië weet dat ze kanker, geboortefwijkingen en schade aan het voortplantingssysteem veroorzaken.

Installatie

Losse onderdelen

Gebruik onderstaande lijst om te controleren of alle onderdelen zijn geleverd.

Procedure	Omschrijving	Hoeveelheid	Gebruik
1	Geen onderdelen vereist	–	Verwijder de stoel en de veiligheidsgordel.
2	Stoel Steunplaat van stoel Zelftappende bout (1/4 x 1/2 inch) Flensmoer (3/8 inch) Stoelvergrendeling Borstbout, 3/8 x 1-1/8 inch Veer	1 1 2 2 1 2 1	De stoel monteren.
3	Geen onderdelen vereist	–	Controleer het veiligheidssysteem.

1

2. Koppel de kabelboomconnector af van de stoelchakelaar die zich onder de stoel bevindt (Figuur 1).

De stoel en de veiligheidsgordel verwijderen

Geen onderdelen vereist

Procedure

1. Zet de stoel omhoog.



2

De stoel monteren

Benodigde onderdelen voor deze stap:

1	Stoel
1	Steunplaat van stoel
2	Zelftappende bout (1/4 x 1/2 inch)
2	Flensmoer (3/8 inch)
1	Stoelvergrendeling
2	Borstbout, 3/8 x 1-1/8 inch
1	Veer

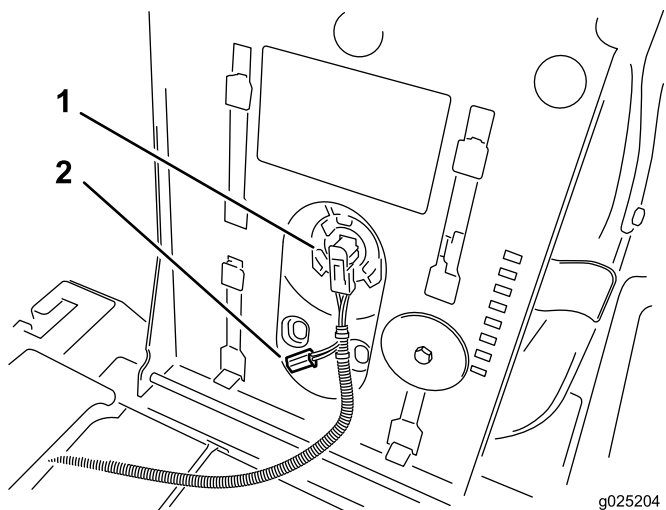

Figuur 1

1. Oude stoelchakelaar
2. Gebruik deze connector voor de nieuwe stoelchakelaar

3. Verwijder de R-pennen en stang aan het scharnier van de stoel. Bewaar de R-pennen en stang voor de montage van de nieuwe stoel.
4. Verwijder de stoel van de machine.
5. Verwijder de 3 veren van het machineframe (Figuur 2).
6. Verwijder de oude gordelhouder en het oprolmechanisme uit de beugels (Figuur 2).

Opmerking: U mag de beugels niet verwijderen. Verwijder alleen de gordelhouder en het oprolmechanisme.

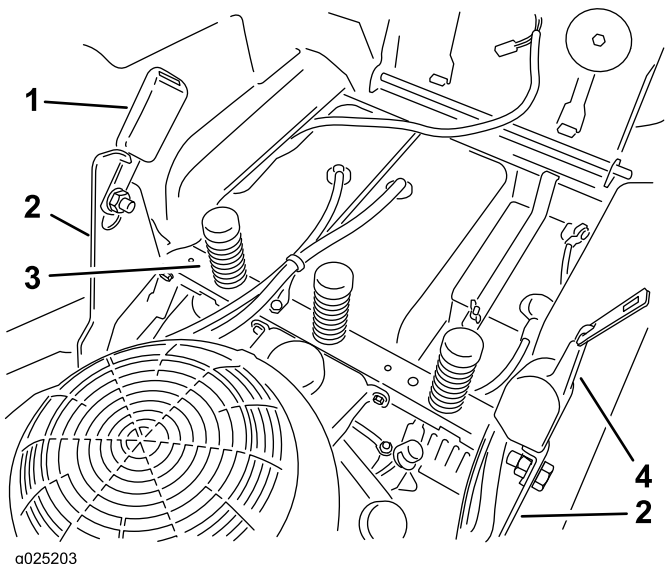

Figuur 2

1. Verwijder de oude gordelhouder
2. Beugel
3. Verwijder de veren uit het frame
4. Verwijder het oude oprolmechanisme

Procedure

1. Monteer de stoelvergrendeling en de veer op de stoel; gebruik hiervoor 2 borstbouts (3/8 x 1-1/8 inch) en 2 flensmoeren (3/8 inch) (Figuur 3).
2. Draai de borstbouts aan tot 36,6-44,7 Nm.

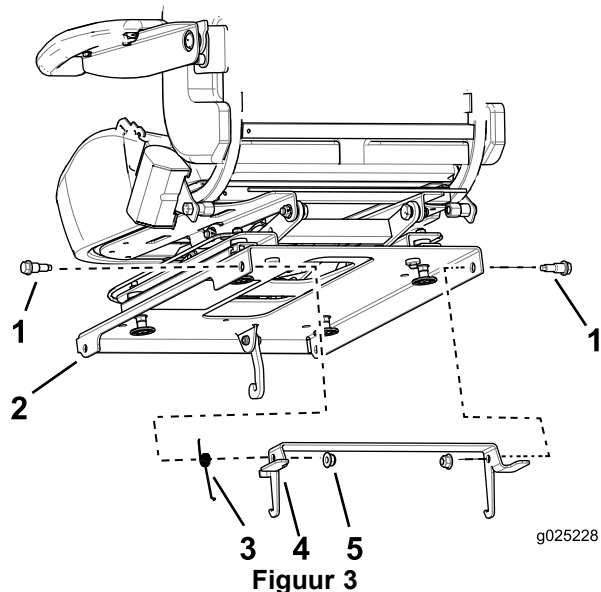

Figuur 3

1. Borstbout, 3/8 x 1-1/8 inch
2. Stoel
3. Veer
4. Stoelvergrendeling
5. Flensmoer (3/8 inch)

3. Leg het lange uiteinde van de veer rond de achterkant van de vergrendeling (Figuur 4).

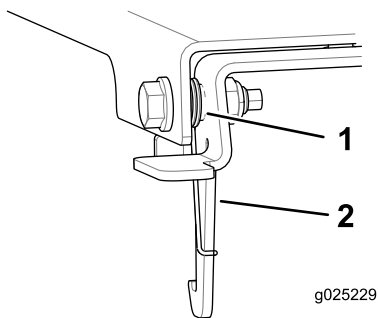

Figuur 4

1. Gemonteerde veer 2. Stoelvergrendeling

4. Monteer de steunplaat van de stoel aan het frame van de machine met 2 zelftappende bouten (1/4 x 1/2 inch) (Figuur 5).
5. Draai de zelftappende bouten aan tot 5,2-6,8 Nm.
6. Monteer de stoel met de eerder verwijderde R-pennen en stang op het scharnier van de stoel.

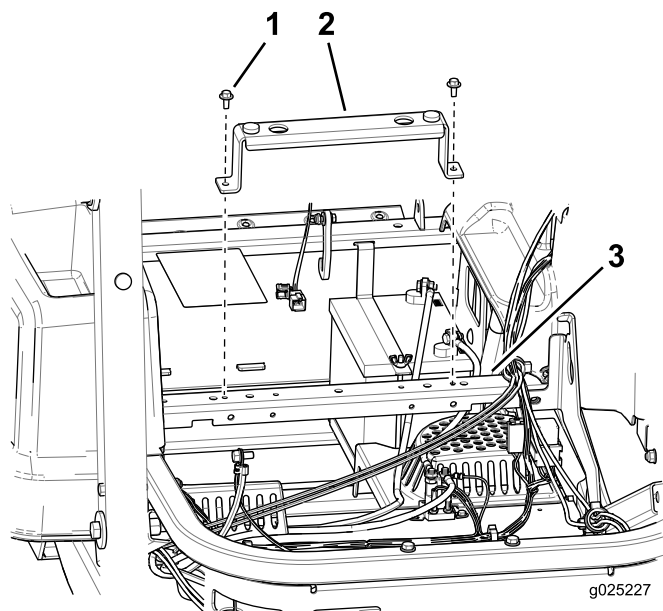

Figuur 5

1. Zelftappende bout (1/4 x 1/2 inch) 3. Frame
2. Steunplaat van stoel

7. Gebruik de kabelboomconnector die u eerder niet gebruikt hebt om de connector aan te sluiten op de stoelchakelaar onder de stoel (Figuur 1).

3

Veiligheidssysteem testen

Geen onderdelen vereist

Procedure

⚠ VOORZICHTIG

Niet-aangesloten of beschadigde interlockschakelaars kunnen onverwachte gevolgen hebben op de werking van de machine. Dit kan lichamelijk letsel veroorzaken.

- Laat de interlockschakelaars ongemoeid.
- Controleer elke dag de werking van de interlockschakelaars en vervang beschadigde schakelaars voordat u de machine weer in gebruik neemt.

Controleer de werking van het veiligheidssysteem telkens voordat u de machine in gebruik neemt. Als het veiligheidssysteem niet werkt zoals hieronder wordt beschreven, moet u het direct laten repareren door een erkende servicedealer.

1. Neem plaats op de bestuurdersstoel, stel de parkeerrem in werking en schakel de aftakas in. Probeer de motor te starten; de motor mag nu niet gaan draaien.
2. Neem plaats op de bestuurdersstoel, stel de parkeerrem in werking en schakel de aftakas uit. Verplaats één van de rijhendels (naar voren of naar achteren). Probeer de motor te starten; de motor mag nu niet gaan draaien. Beweeg nu de andere rijhendels.
3. Neem plaats op de bestuurdersstoel, stel de parkeerrem in werking, schakel de aftakas uit en zet de rijhendels in de neutraalstand. Start de motor. Laat de motor lopen en zet de parkeerrem vrij, schakel de aftakasschakelaar in en kom iets overeind uit de bestuurdersstoel. De motor moet afslaan.
4. Neem plaats op de bestuurdersstoel, stel de parkeerrem in werking, schakel de aftakas uit en zet de rijhendels in de neutraalstand. Start de motor. Als de motor loopt, zet u de beide rijhendels in de middelste stand. De motor moet afslaan.

Gebruiksaanwijzing

Bestuurdersstoel instellen

U kunt de stoel naar voren en naar achteren verschuiven. De stand van de stoel moet zo zijn dat u de machine het best kunt bedienen en dat u comfortabel zit.

Om de bestuurdersstoel in te stellen, moet u de instelhendel zijwaarts bewegen. Hiermee ontgrendelt u de stoel (Figuur 6).

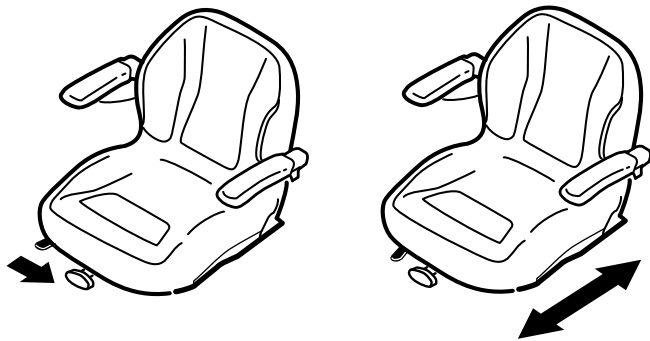

g024881

Figuur 6

De stoelophanging verstellen

De stoel kan worden versteld zodat u prettig en comfortabel kunt rijden. Zet de stoel in een stand die voor u het meest comfortabel is.

Om de stoel te verstellen, draait u de knop in een van beide richtingen om de meest comfortabele positie te verkrijgen (Figuur 7).

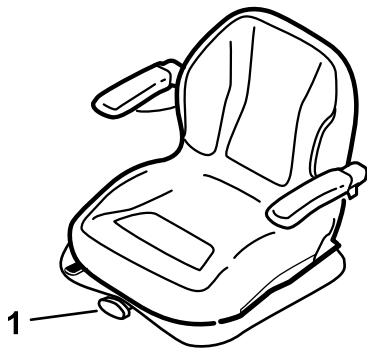

Figuur 7