

Støttehåndtags- og trinsæt

Plæneklipper

Modelnr. 79339

Monteringsvejledning

Løsdele

Brug skemaet herunder til at kontrollere, at alle dele er blevet leveret.

Beskrivelse	Antal	Anvendelse
Kræver ingen dele	–	Bor huller til støttehåndtaget.
Støttehåndtag	1	Monter støttehåndtaget.
Bolt (5/16 x 1 tomme)	4	
Flangemøtrik (5/16 tomme)	4	

Boring af huller til støttehåndtaget

Bemærk: Denne procedure er kun til enheder, der ikke allerede har huller forrest til venstre på stellet.

- Kontroller, om der allerede er huller på dit stel forrest til venstre. Hvis stellet ingen huller har, skal du bore hullerne.
- Placer støttehåndtaget på venstre side af stellet, så det flugter med toppen af stellet og er 3 mm bag styrehjulsbeslaget (Figur 1).
- Brug støttehåndtaget som skabelon, og marker hullernes placering.
- Bor 4 huller med en diameter på 8,7 mm i stellet (Figur 1).

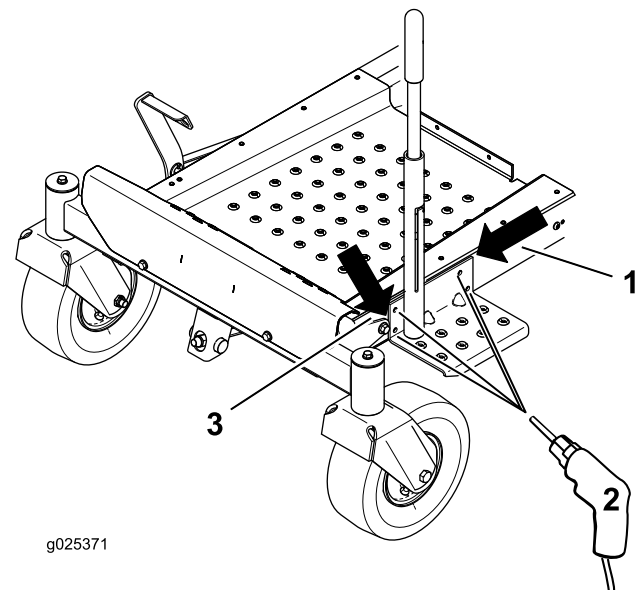

g025371

Figur 1

- Sørg for at flugte med toppen af stellet
- Marker og bor 4 huller (diameter på 8,7 mm)
- 3 mm bag styrehjulsbeslaget

Montering af støttehåndtaget

Monter støttehåndtaget på maskinen med 4 bolte (5/16 x 1 tomme) og 4 flangemøtrikker (5/16 tomme) (Figur 2).

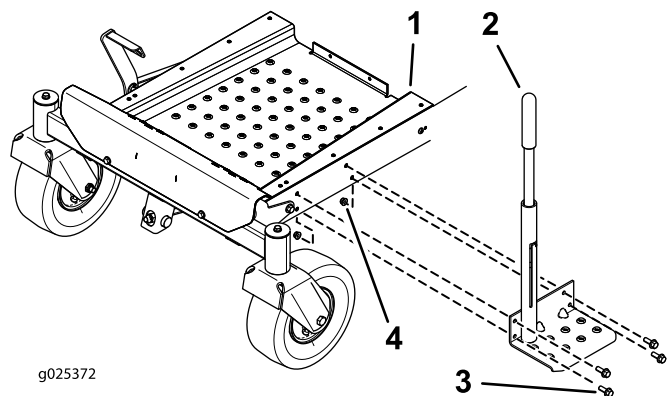

Figur 2

- | | |
|------------------|------------------------------|
| 1. Stel | 3. Bolt (5/16 x 1 tomme) |
| 2. Støttehåndtag | 4. Flangemøtrik (5/16 tomme) |

Betjening

Brug af håndtaget

Hæv håndtaget ved at trække opad og dreje håndtaget over i op-positionen (Figur 3).

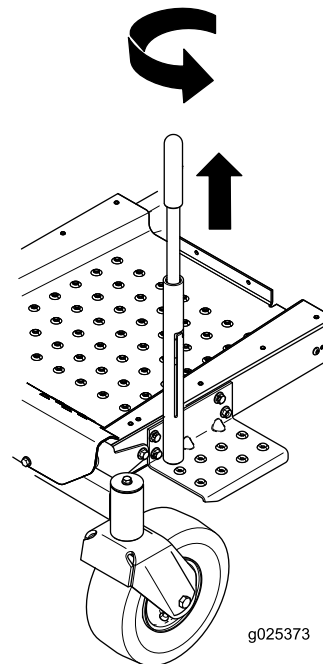

Figur 3