



Count on it.

Uživatelská příručka

Sekačka Groundsmaster® 7200 a 7210

Číslo modelu 30360—Výrobní číslo 314000001 a vyšší

Číslo modelu 30363—Výrobní číslo 314000001 a vyšší

Číslo modelu 30363TC—Výrobní číslo 314000001 a vyšší

Číslo modelu 30363TE—Výrobní číslo 314000001 a vyšší

Číslo modelu 30461—Výrobní číslo 314000001 a vyšší

Číslo modelu 30462—Výrobní číslo 314000001 a vyšší

Číslo modelu 30464—Výrobní číslo 314000001 a vyšší

Číslo modelu 30464TC—Výrobní číslo 314000001 a vyšší

Číslo modelu 30465—Výrobní číslo 314000001 a vyšší

Číslo modelu 30467—Výrobní číslo 314000001 a vyšší

Číslo modelu 30468—Výrobní číslo 314000001 a vyšší



Tento výrobek splňuje všechny relevantní směrnice Evropské unie. Podrobné informace naleznete v Prohlášení o shodě k tomuto výrobku.

▲ DŮLEŽITÉ UPOZORNĚNÍ

CALIFORNIA

Důležité upozornění, poučka 65

Tento výrobek obsahuje chemikálii nebo chemikálie, které jsou státu Kalifornie známy jako karcinogenní, mutagenní nebo reprotoxické.

Výfukové plyny diesellového motoru mohou podle znalostí státu Kalifornie způsobit rakovinu, vrozené vady a jiná poškození spojená s reprodukčním systémem

Protože v některých oblastech existují místní, státní nebo federální předpisy, které vyžadují, aby na motoru tohoto stroje byl použit lapač jisker, je tento lapač k dispozici jako volitelný doplněk. Pokud potřebujete lapač jisker, obraťte se na autorizované servisní středisko Toro.

Originální lapače jisker Toro jsou schváleny úřadem USDA Forestry Service.

Důležité: Používání motoru na jakémkoli pozemku s lesním, křovinatým nebo travnatým porostem bez tlumiče výfuku s lapačem jisker, který je udržován v řádném provozním stavu, nebo používání motoru, jehož konstrukce, vybavení a údržba neodpovídají protipožárním předpisům, představuje porušení článku 4442 zákona o veřejných zdrojích státu Kalifornie. Jiné státy nebo oblasti spadající pod federální správu mohou mít obdobné zákony.

Úvod

Tento stroj je sekačka na trávu vybavená rotačními žacími noži a sedačkou řidiče; měla by být používána najímanými profesionálními pracovníky pro komerční účely. Je určena zejména k sekání trávy na dobře udržovaných travnatých plochách v parcích, na sportovních hřištích a na komerčních pozemcích. Není určena k sekání křovin, trávy a jiných porostů podél silnic ani k zemědělskému použití.

Pečlivě si tuto příručku prostudujte, abyste se naučili stroj správně obsluhovat a udržovat, a předešli tak zranění a jeho poškození. Jste odpovědní za řádnou a bezpečnou obsluhu stroje.

Společnost Toro můžete kontaktovat přímo na adrese www.Toro.com. Zde najdete informace o výrobcích

a příslušenství, můžete vyhledat prodejce nebo zaregistrovat svůj výrobek.

Kdykoli budete potřebovat servis, originální díly Toro nebo doplňující informace, obraťte se na autorizovaného servisního prodejce nebo zákaznický servis Toro a uveďte model a výrobní číslo svého výrobku. Obrázek 1 znázorňuje umístění typového a sériového čísla na výrobku. Číslo si zapíšte do následujícího pole.

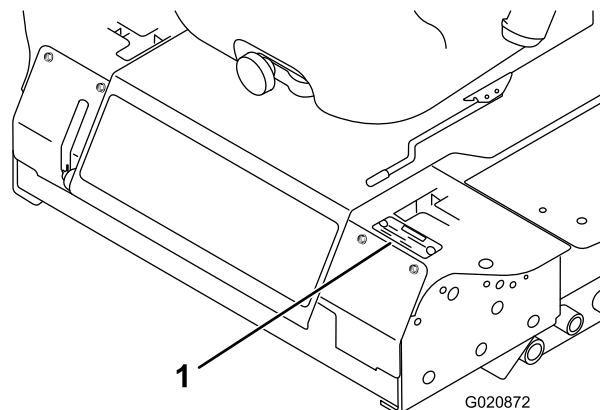

Obrázek 1

1. Umístění čísla modelu a výrobního čísla

Číslo modelu _____

Výrobní číslo _____

V této příručce jsou uvedena potenciální nebezpečí a zvláštní bezpečnostní informace označené výstražným symbolem (Obrázek 2), který signalizuje nebezpečí, které může způsobit vážný úraz nebo smrt, pokud doporučená bezpečnostní opatření nejsou dodržována.



Obrázek 2

1. Varovný bezpečnostní symbol

Ke zdůraznění informací se v tomto návodu používají dva výrazy. **Důležité** upozorňuje na zvláštní informace mechanického charakteru a **Upozornění** zdůrazňuje všeobecné informace, kterým je třeba věnovat zvláštní pozornost.

Obsah

Úvod	2
Bezpečnost	4
Pokyny pro bezpečnou obsluhu	4
Bezpečnost při práci se sekačkou Toro s pojezdem	6
Hladina akustického výkonu	6
Úroveň akustického tlaku	7
Úroveň vibrací	7
Ukazatel sklonu	8
Bezpečnostní a instrukční štítky	9
Nastavení	15
1 Seřízení konstrukce ROPS.....	16
2 Montáž levého zadního kola (pouze modely 30464TC a 30363TC)	16
3 Kontrola tlaku v pneumatikách	16
4 Montáž závaží (zajištění souladu CE)	17
5 Kontrola hladiny kapalin	18
6 Příručky a práce se školicími materiály	18
Součásti stroje	18
Ovládací prvky	18
Technické údaje	20
Přídavná zařízení / příslušenství	20
Obsluha	20
Doplnění paliva	20
Plnění palivové nádrže	21
Kontrola hladiny motorového oleje.....	21
Kontrola chladicí soustavy	21
Kontrola hydraulické soustavy	21
Použití konstrukce ROPS (Systém ochrany proti převrácení).....	22
Bezpečnost na prvním místě	23
Použití parkovací brzdy	23
Špuštění a zastavení motoru	24
Řízení stroje.....	25
Zastavení stroje	25
Obsluha sekačky	26
Seřízení výšky sekání	26
Seřízení kluzných lišt.....	27
Seřízení zadních ochranných válců	27
Seřízení válců	28
Bezpečnostní blokovací systém	29
Nastavení polohy sedačky	31
Odjištění sedátka	31
Ruční tlačení stroje	32
Nakládání strojů	32
Přeprava strojů	33
Provozní tipy	34
Údržba	35
Doporučený harmonogram údržby	35
Seznam denní údržby	36
Postupy před údržbou stroje	37
Mazání	37
Mazání ložisek a pouzder	37
Údržba maziva převodovky sekací plošiny	39
Údržba motoru	41
Kontrola vzduchového filtru	41

Výměna motorového oleje.....	41
Údržba palivového systému	43
Údržba odlučovače vody	43
Čištění palivové nádrže.....	43
Palivové potrubí a spojky	43
Odvzdušnění palivové soustavy	43
Odvzdušnění vstřikovačů	44
Údržba elektrického systému	45
Údržba baterie	45
Skladování baterie	45
Kontrola pojistek	45
Údržba hnací soustavy	46
Kontrola tlaku v pneumatikách.....	46
Výměna předních kol a ložisek.....	46
Údržba chladicího systému	47
Kontrola chladicí soustavy	47
Čištění chladiče	48
Údržba brzd	48
Seřízení ochranného spínače parkovací brzdy	48
Údržba řemenů	49
Kontrola řemene alternátoru	49
Výměna hnacích řemenů žacíků nožů	49
Údržba ovládacích prvků	50
Seřízení spínače blokování neutrální polohy páky ovládání pohybu	50
Seřízení vrácení páky ovládání pohybu do neutrální polohy.....	51
Seřízení pohonu pojezdu pro neutrální polohu	52
Seřízení maximální pojzdové rychlosti.....	53
Seřízení pojezdu	54
Údržba hydraulického systému	55
Kontrola hydraulické soustavy.....	55
Výměna hydraulického oleje a filtru	56
Údržba sekací plošiny	57
Údržba žacíků nožů	57
Oprava vyrovnání sekací plošiny	59
Seřízení sklonu sekací plošiny	60
Výměna deflektoru trávy	60
Čištění	61
Čištění spodní strany sekačky	61
Likvidace odpadu	61
Uskladnění	62
Stroj	62
Motor	62

Bezpečnost

Stroje s modelovými čísly 30461, 30462, 30363TC, 30363TE, 30464, 30465 a 30464TC splňují či překračují požadavky norem CEN EN 836:1997 a ANSI B71.4-2012 platné v době výroby. Stroje s modelovými čísly 30360, 30363, 30467 a 30468 splňují či překračují požadavky normy ANSI B71.4-2012 platné v době výroby.

Při nesprávném používání nebo údržbě může dojít ke zranění obsluhy nebo vlastníka. Za účelem snížení rizika zranění dodržujte tyto bezpečnostní pokyny a vždy věnujte pozornost výstražnému symbolu **Upozornění, Výstraha nebo Nebezpečí** – bezpečnostní pokyn. Nedodržení těchto pokynů může mít za následek zranění nebo smrt.

Pokyny pro bezpečnou obsluhu

Následující pokyny vycházejí z normy CEN EN 836:1997 a ANSI B71.4-2012.

Tento výrobek může amputovat ruce a nohy a vrhat předměty. Dodržujte vždy všechny bezpečnostní pokyny, abyste zamezili vážnému úrazu nebo smrti.

Zaškolení

- Pečlivě si přečtěte *provozní příručku* a další školicí materiály. Seznamte se s ovládáním, bezpečnostními symboly a řádným používáním zařízení.
- Nikdy nedovolte, aby sekačku používaly děti nebo osoby, které nejsou obeznámeny s těmito pokyny. Místní předpisy mohou určovat věkovou hranici provozovatele.
- Nikdy nesekejte, jsou-li nablízku osoby, zejména děti, nebo zvířata.
- Mějte na paměti, že provozovatel nebo uživatel nese odpovědnost za nehody nebo ohrožení jiných osob nebo jejich majetku.
- Na traktoru nikdy nikoho nevozte.
- Všichni řidiči by měli projít odborným a praktickým zaškolením. Takové pokyny by měly zdůrazňovat:
 - potřebu zvýšené pečlivosti a soustředění při práci na strojích se sedícím řidičem;
 - skutečnost, že stroj, který začal klouzat po svahu, nikdy nedostanete zpět pod kontrolu použitím pák ovládání. Hlavními důvody ztráty kontroly nad strojem v takových případech jsou:
 - ◇ nedostatečný záběr kol, zejména na mokré trávě,
 - ◇ příliš rychlý pojezd stroje,
 - ◇ nepřiměřené brzdění,
 - ◇ použití typu stroje, který není pro danou práci vhodný,
 - ◇ nedostatečné respektování vlivu stavu povrchu, zejména prudkosti stoupání,
 - ◇ nesprávné rozložení zátěže.

Příprava

- Při sekání mějte na sobě vždy pevnou obuv a dlouhé kalhoty. Se zařízením nepracujte bosí ani v sandálech.
- Zkontrolujte důkladně místo, kde budete zařízení používat, a odstraňte veškeré předměty, které by stroj mohl odmrštit.
- Vyměňte vadné tlumiče výfuku.
- Před použitím se vždy vizuálně přesvědčete, zda žací nože, upevňovací šrouby nožů a žací ústrojí nejsou opotřebované nebo poškozené. Opotřebované nebo poškozené žací nože a šrouby vyměňujte po celých sadách, aby byla zachována mechanická rovnováha.

Bezpečná manipulace s palivem

- Abyste se vyhnuli zranění nebo poškození majetku, při manipulaci s benzínem buďte obzvláště opatrní. Benzín je vysoce hořlavý a jeho výpary jsou výbušné.
- Uhaste všechny cigarety, doutníky, dýmky a ostatní zdroje vznícení.
- Používejte jen schválený kanystr.
- Nikdy nesundávejte uzávěr nádrže ani nedoplňujte palivo při spuštěném motoru.
- Před doplňováním paliva nechte motor vychladnout.
- Nikdy nedoplňujte palivo do sekačky v interiéru.
- Nikdy neskladujte stroj nebo nádobu s palivem v blízkosti otevřeného ohně, zdroje jisker nebo tepla, jakým je například ohřívač vody a jiná zařízení.
- Nikdy nádoby neplňte ve voze nebo na přívěsu nebo korbě automobilu s plastovým povrchem. Před tankováním vždy pokládejte nádoby na palivo na zem, stranou od vozidla.
- Stroj sundejte z korby nebo přívěsu na zem a palivo doplňte na zemi. Jestliže to není možné, doplňte palivo do takového zařízení na vozidle nebo přívěsu z kanystru, nikoliv plnicí pistolí.
- Pokud musíte použít pistolí, dotýkejte se tryskou obruby palivové nádrže nebo hrdla kanystru po celou dobu až do úplného načerpání paliva. Nezamykejte pistolí v otevřené poloze.
- Pokud si palivem postříkáte oděv, okamžitě se převlečte.
- Palivovou nádrž nikdy nepřepĺňujte. Nasadte víčko nádrže zpět a pevně ho utáhněte.

Provoz

- Při zatáčení dávejte pozor, zpomalte a dbejte opatrnosti. Před změnou směru se podívejte za sebe a do stran.
- Nenechávejte běžet motor v uzavřeném prostoru, kde se mohou hromadit výfukové plyny obsahující nebezpečný oxid uhelnatý.
- Sekejte pouze za denního světla nebo při dobrém umělém osvětlení.
- Než se pokusíte spustit motor, rozpojte všechny záběrové spojky žacího nože a zařaďte neutrální.

- Pamatujte, že bezpečný svah neexistuje. Jízda po zatravněných svazích vyžaduje zvláštní pozornost. Abyste zabránili převrácení stroje:
 - při jízdě ze svahu anebo do svahu prudce nezastavujte ani se nerozjíždějte;
 - při jízdě na svazích a do prudkých zatáček jezděte pomalu;
 - vždy dávejte pozor na vyvýšeniny, prohlubně a jiná skrytá nebezpečí;
 - při přejíždění silnic nebo v jejich blízkosti dávejte pozor na provoz.
 - Před přejezdem nezatravněných ploch zastavte pohyb žacích nožů.
 - Používáte-li nějaké přídavné zařízení, nikdy nesměřujte odhoz materiálu na okolo stojící osoby ani nedovolte, aby se za provozu stroje nějaké osoby zdržovaly v jeho blízkosti.
 - Nikdy nepoužívejte stroj s poškozenými kryty, štíty nebo bez ochranných a bezpečnostních zařízení.
 - Neměňte nastavení regulátoru motoru a nepřekračujte normální otáčky motoru. Provoz motoru při nadměrných otáčkách může zvýšit riziko zranění osob.
 - Před opuštěním místa obsluhy:
 - vyřaďte pohon a spusťte všechna přídavná zařízení;
 - přeřaďte na neutrální a zatáhněte parkovací brzdu;
 - zastavte motor a vytáhněte klíček.
 - Vypněte pohon příslušenství, zastavte motor a vytáhněte klíček ze zapalování:
 - budete-li čistit nebo uvolňovat ucpaný vyhazovací kanál;
 - budete-li sekačku kontrolovat, čistit nebo na ní provádět práce;
 - najedete-li na cizí předmět. Zkontrolujte sekačku, zda nedošlo k jejímu poškození, a před dalším spuštěním motoru a uvedením sekačky do provozu proveďte nezbytnou opravu,
 - pokud sekačka nezvykle vibruje (okamžitě zkontrolujte).
 - Nepoužívejte sekačku pod vlivem alkoholu nebo omamných látek.
 - Blesk může způsobit vážné zranění nebo smrt. Pokud v okolí vidíte blesky nebo slyšíte hřmění, stroj nepoužívejte a vyhledejte úkryt.
 - Při dopravě sekačky a vždy, když sekačku nepoužíváte, vyřaďte pohon přídavných zařízení.
 - Zastavte motor a vyřaďte pohon přídavných zařízení před doplňováním paliva.
- ponechte skládací konstrukci ROPS ve vztyčené a zajištěné poloze a používejte bezpečnostní pás.
- Skládací konstrukci ROPS můžete dočasně sklopit, jen pokud je to nezbytně nutné. Když je skládací konstrukce ROPS sklopená, nepoužívejte bezpečnostní pás.
 - Pokud je skládací konstrukce ROPS sklopená, není obsluha při převrácení chráněna.
 - Ujistěte se, že v případě nouze lze bezpečnostní pás rychle odepnout.
 - Zkontrolujte oblast, kde budete pracovat, a konstrukci ROPS nesklopíte, pokud se v ní nacházejí svahy, srázy či vodní plochy.
 - Před jízdou pod jakýmkoli objekty a předměty pečlivě zkontrolujte prostor nad hlavou (např. větve, dveřní vstupy, elektrické vedení) a vyvarujte se kontaktu s nimi.
 - Udržujte konstrukci ROPS v bezpečném provozním stavu a pravidelně kontrolujte, zda není poškozená a zda jsou všechny montážní prvky utaženy.
 - Poškozenou konstrukci ROPS vyměňte. Nesnažte se ji opravovat.
 - **Konstrukci ROPS neodstraňujte.**
 - Veškeré změny konstrukce ROPS musí být schváleny výrobcem.

Údržba a skladování

- Všechny matice a šrouby musejí být dotažené, aby zařízení bylo v bezpečném provozním stavu.
- Vybavení s palivem v nádrži nikdy neskładujte uvnitř budov, kde výpary paliva mohou přijít do styku s otevřeným plamenem nebo jiskrou.
- Před uskladněním v uzavřeném prostoru nechte vychladnout motor.
- Pro snížení rizika požáru je zapotřebí z motoru, tlumiče výfuku, prostoru pro baterii a prostoru palivové nádrže odstranit zbytky trávy, listů a přebytečného oleje.
- Z důvodu bezpečnosti vyměňujte opotřebené nebo poškozené díly.
- Palivovou nádrž vyprazdňujte ve venkovním prostoru.
- U sekaček s několika žacími noži buďte opatrní, neboť ruční rotace jednoho nože může uvést do pohybu ostatní nože.
- Při parkování, odstavení nebo ponechání stroje bez dozoru spusťte sekací plošinu na zem.

Přeprava

- Při nakládání či vykládání stroje z přívěsu nebo nákladního vozidla dávejte pozor.
- Při nakládání stroje na přívěs nebo do auta použijte rampy plné délky.
- Stroj bezpečně upevněte pomocí popruhů, řetězů, lan nebo provazů. Přední i zadní popruhy by měly směřovat dolů a od stroje.

System ochrany proti převrácení (ROPS) – použití a údržba

- Konstrukce ROPS je integrální součástí stroje; jde o efektivní bezpečnostní zařízení. Při práci se strojem

Bezpečnost při práci se sekačkou Toro s pojezdem

V následujícím seznamu jsou uvedeny bezpečnostní informace týkající se výrobků Toro a další bezpečnostní informace, které musíte znát a jež nejsou zahrnuty do norem CEN.

- Výfukové plyny motoru obsahují oxid uhelnatý, což je smrtelný jed bez zápachu, který vás může usmrtit. Nestartujte motor uvnitř nebo v uzavřených prostorech.
- Nepřibližujte ruce, nohy, vlasy a volný oděv k oblasti odhodu z příslušenství, k prostoru pod sekačkou ani k žádným pohyblivým částem, pokud motor běží.
- Nedotýkejte se částí stroje a příslušenství, které mohou být po použití horké. Údržbu, seřízení a servis provádějte až po vychladnutí.
- Kyselina v baterii je jedovatá a může způsobit poleptání. Zabraňte kontaktu s kůží a oděvem a vniknutí do očí. Při práci s baterií si chraňte tvář, oči a oděv.
- Tento stroj není určen ani vybaven k provozu na silnicích; jedná se o „pomalu jedoucí vozidlo“. Pokud potřebujete přejet silnici nebo se po ní pohybovat, dodržujte všechny místní předpisy, např. požadované osvětlení, označení pomalu jedoucího vozidla a odrazová skla.
- Plyny z baterie mohou explodovat. Dbejte, aby se baterie nedostala do blízkosti zapálených cigaret, jisker a otevřeného ohně.
- Používejte jen originální náhradní díly Toro, aby zůstaly zachovány původní standardy.
- Používejte pouze přídatná zařízení schválená společností Toro. Při použití neschválených přídatných zařízení může dojít ke zneplatnění záruky.

Provoz na svahu

- Sekačku nepoužívejte v blízkosti srázů, příkopů, strmých svahů či vodních ploch. Pokud kola přejedou za okraj, hrozí převrácení s následkem vážného zranění, smrti či utopení.
- Nepoužívejte sekačku na svazích s mokrou trávou. Kluzké podmínky mohou snížit trakci a vést ke skluzu a ztrátě kontroly.
- Neprovádějte náhlé otáčky ani prudké změny rychlosti.
- V blízkosti srázů, příkopů, strmých svahů a vodních ploch používejte ruční sekačku nebo vyžinač.
- Na svazích snižte rychlost a pracujte se zvýšenou pozorností.
- Odstraňte z pracovního prostoru překážky, jako jsou kameny, větve stromů atd., nebo je řádně označte. Vysoká tráva může překážky skrýt.
- Dávejte pozor na příkopy, díry, kameny, srázy a hrboly, které mění pracovní úhel, jelikož na nerovném terénu může dojít k převrácení stroje.

- Při práci směrem do svahu se prudce nerozjíždějte, jinak hrozí převrácení sekačky dozadu.
- Při jízdě ze svahu může dojít ke ztrátě trakce. Přenos hmotnosti na přední kola může způsobit prokluzování zadních kol a způsobit ztrátu funkčnosti brzdění a řízení.
- Na svahu se nikdy prudce nerozjíždějte ani nezastavujte. Pokud kola ztratí trakci, vypněte žací nože a pomalu sjeďte ze svahu.
- Dodržujte doporučení výrobce týkající se hmotnosti kol a protizávaží pro zlepšení stability.
- Při práci s příslušenstvím dbejte zvýšené opatrnosti. Může totiž změnit stabilitu stroje a vést ke ztrátě kontroly.

Použití konstrukce ROPS (Systém ochrany proti převrácení)

- Při práci se strojem ponechte ochranný oblouk ve vztyčené a zajištěné poloze a používejte bezpečnostní pás.
- Ujistěte se, že v případě nouze lze bezpečnostní pás rychle odepnout.
- Pokud je ochranný oblouk spuštěný dolů, není stroj chráněn proti převrácení.
- Zkontrolujte oblast, kde budete pracovat, a konstrukci ROPS nesklápějte, pokud se v oblasti nacházejí svahy, srázy či vodní plochy.
- Ochranný oblouk spusťte pouze tehdy, je-li to nezbytně nutné. **Když je ochranný oblouk spuštěný, nepoužívejte bezpečnostní pás.**
- Před jízdou pod jakýmkoli objekty a předměty pečlivě zkontrolujte prostor nad hlavou (např. větve, dveřní vstupy, elektrické vedení) a zabraňte kontaktu s nimi.

Hladina akustického výkonu

Poznámka: Údaje obsažené v této části se týkají pouze jednotek označených logem CE.

Model 30363 TC a 30363 TE

Garantovaná úroveň akustického výkonu u tohoto zařízení činí 103 dBA s odchylkou (K) 1 dBA.

Hladina akustického výkonu byla stanovena v souladu s postupy uvedenými v normě ISO 11094.

Model 30461

Garantovaná úroveň akustického výkonu u tohoto zařízení činí 101 dBA s odchylkou (K) 1 dBA.

Hladina akustického výkonu byla stanovena v souladu s postupy uvedenými v normě ISO 11094.

Model 30462

Garantovaná úroveň akustického výkonu u tohoto zařízení činí 102 dBA s odchylkou (K) 1 dBA.

Hladina akustického výkonu byla stanovena v souladu s postupy uvedenými v normě ISO 11094.

Model 30464 a 30464 TC

Garantovaná úroveň akustického výkonu u tohoto zařízení činí 102 dBA s odchylkou (K) 1 dBA.

Hladina akustického výkonu byla stanovena v souladu s postupy uvedenými v normě ISO 11094.

Model 30465 TC

Garantovaná úroveň akustického výkonu u tohoto zařízení činí 102 dBA s odchylkou (K) 1 dBA.

Hladina akustického výkonu byla stanovena v souladu s postupy uvedenými v normě ISO 11094.

Úroveň akustického tlaku

Poznámka: Údaje obsažené v této části se týkají pouze jednotek označených logem CE.

Model 30363 TC a 30363 TE

Úroveň akustického tlaku u tohoto zařízení v blízkosti ucha obsluhy činí 90 dBA s odchylkou (K) 1 dBA.

Hladina akustického tlaku byla stanovena v souladu s postupy uvedenými v normě EN 836.

Model 30461

Úroveň akustického tlaku u tohoto zařízení v blízkosti ucha obsluhy činí 87 dBA s odchylkou (K) 1 dBA.

Hladina akustického tlaku byla stanovena v souladu s postupy uvedenými v normě EN 836.

Model 30462

Úroveň akustického tlaku u tohoto zařízení v blízkosti ucha obsluhy činí 89 dBA s odchylkou (K) 1 dBA.

Hladina akustického tlaku byla stanovena v souladu s postupy uvedenými v normě EN 836.

Model 30464 a 30464 TC

Úroveň akustického tlaku u tohoto zařízení v blízkosti ucha obsluhy činí 88 dBA s odchylkou (K) 1 dBA.

Hladina akustického tlaku byla stanovena v souladu s postupy uvedenými v normě EN 836.

Model 30465 TC

Úroveň akustického tlaku u tohoto zařízení v blízkosti ucha obsluhy činí 87 dBA s odchylkou (K) 1 dBA.

Hladina akustického tlaku byla stanovena v souladu s postupy uvedenými v normě EN 836.

Úroveň vibrací

Poznámka: Údaje obsažené v této části se týkají pouze jednotek označených logem CE.

Vibrace rukou a paží

Naměřená úroveň vibrací u pravé ruky = 1,22 m/s²

Naměřená úroveň vibrací u levé ruky = 0,6 m/s²

Přípustná odchylka (K) = 0,5 m/s²

Naměřené hodnoty byly získány v souladu s postupy uvedenými v normě EN 836.

Celé tělo

Naměřená úroveň vibrací = 0,48 m/s²

Přípustná odchylka (K) = 0,5 m/s²

Naměřené hodnoty byly získány v souladu s postupy uvedenými v normě EN 836.

Ukazatel sklonu

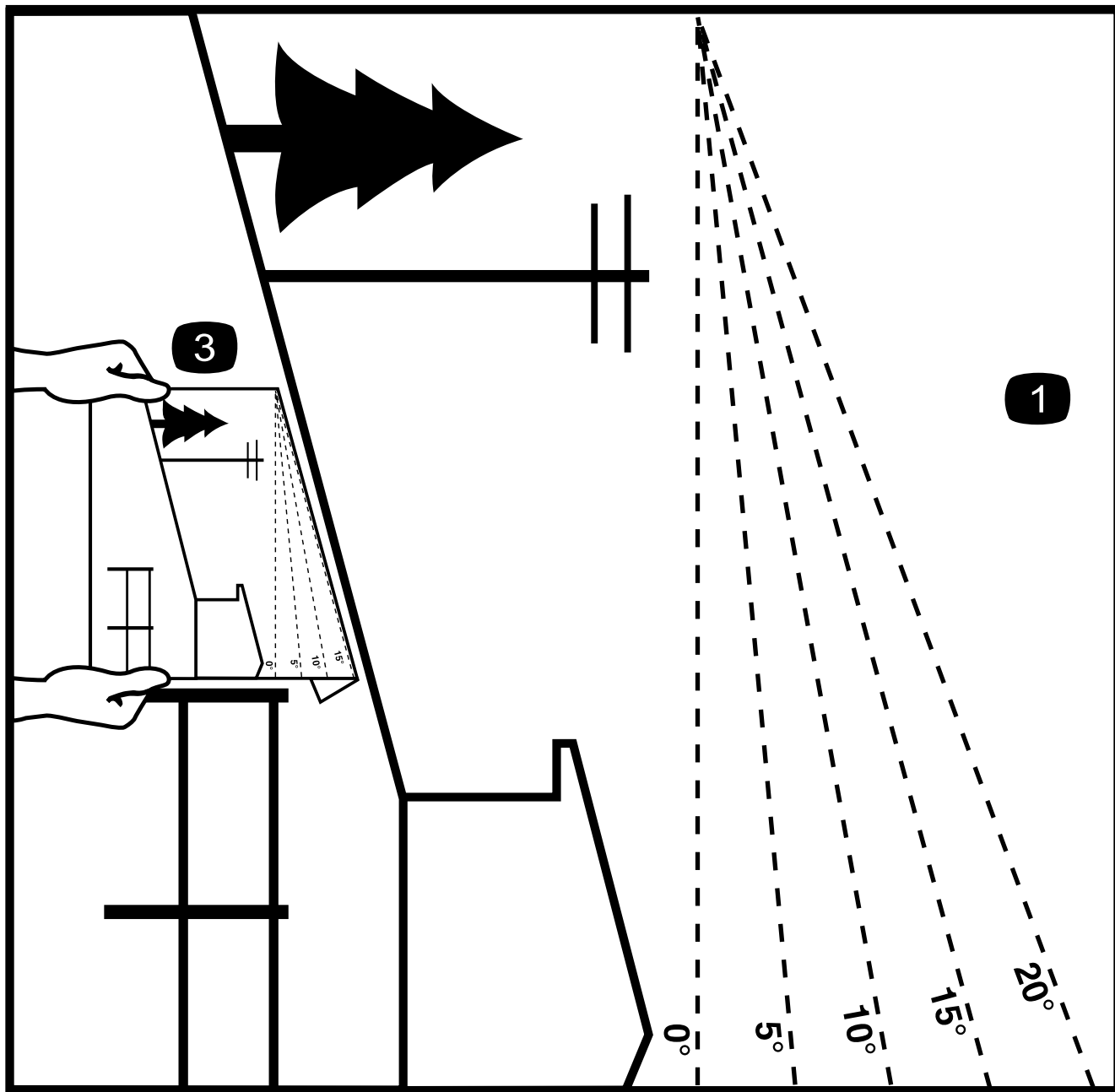

G011841

2

Obrázek 3

Tato strana smí být kopírována pro osobní použití.

1. Stroj můžete bezpečně používat na svahu s maximálním stoupáním **15 stupňů**. Pro stanovení úhlu stoupání na svazích použijte diagram stoupání před tím, než začnete sekat. **Nepoužívejte tento stroj na svahu se stoupáním vyšším než 15 stupňů.**Přeložte na příslušné čáře tak, aby čára odpovídala doporučenému svahu.
2. Vyrovnajte tuto hranu s nějakou svislou plochou, například stromem, budovou, plotovou tyčí atd.
3. Příklad, jak porovnat svah s přehnutou hranou.

Bezpečnostní a instrukční štítky



Bezpečnostní štítky a pokyny jsou umístěny na viditelném místě v blízkosti každého prostoru představujícího potenciální nebezpečí. V případě ztráty nebo poškození původního štítku jej nahraďte novým.

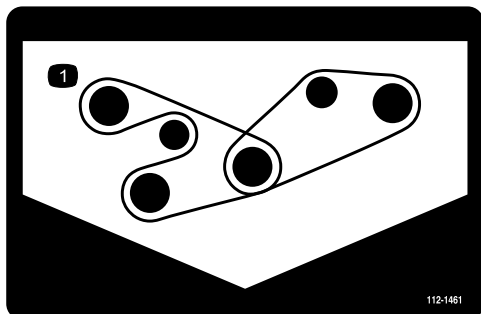

112-1461

1. Vedení řemenu

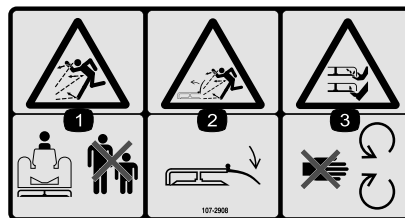

107-2908

1. Nebezpečí zranění odlétávajícími předměty – přihlízející osoby musí vždy zůstat v dostatečné vzdálenosti od stroje.
2. Nebezpečí zranění odlétávajícími předměty – nepoužívejte sekačku, když je deflektor zvednutý nebo odstraněn; deflektor ponechte na příslušném místě.
3. Nebezpečí pořezání či useknutí ruky nebo nohy žacím nožem – nepřibližujte se k pohyblivým součástem.

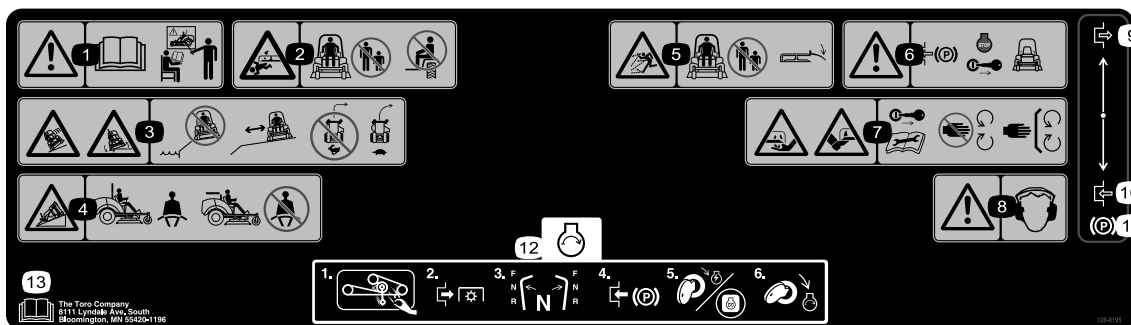

120-9195

1. Výstraha – před zahájením činnosti si přečtěte *provozní příručku* a nepoužívejte stroj, pokud k tomu nejste vyškoleni.
2. Nebezpečí rozdrčení či useknutí končetin přihlízejících osob – přihlízející osoby musí vždy zůstat v dostatečné vzdálenosti od stroje.
3. Nebezpečí převrácení, pádu – nepoužívejte stroj v blízkosti vodních ploch, udržujte bezpečnou vzdálenost od prohlubní, před zatáčením zpomalte, nezatačte vysokou rychlostí.
4. Při použití systému ROPS se vždy upoutejte bezpečnostním pásem. Pokud je systém ROPS sklopen, bezpečnostní pás nepoužívejte.
5. Nebezpečí zranění odlétávajícími předměty – přihlízející osoby musí vždy zůstat v dostatečné vzdálenosti od sekačky. Všechny deflektory a kryty musí být na příslušném místě.
6. Výstraha – před opuštěním stroje zatáhněte parkovací brzdu, vypněte motor a vytáhněte klíček ze zapalování.
7. Nebezpečí pořezání končetin – před prováděním oprav či údržby vytáhněte klíček ze zapalování a přečtěte si pokyny v *provozní příručce*. Nepřibližujte se k pohyblivým částem.
8. Výstraha – používejte ochranu sluchu.
9. Zapnutí
10. Vypnutí
11. Parkovací brzda
12. Spuštění motoru: Odstraňte nečistoty z příslušenství a vypněte pohon žacích nožů (PTO). Přesuňte páky ovládání pojezdu do neutrální polohy, zatáhněte parkovací brzdu a přepněte zapalování do polohy běhu motoru. Vyčkejte, až zhasne kontrolka žhavicích svíček a otočte klíček zapalování do polohy Start.
13. Přečtěte si *provozní příručku*.

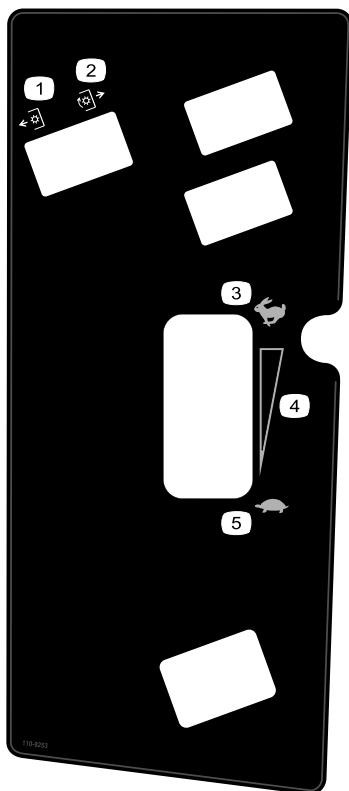

110-8253

1. Pohon žacích nožů (PTO) – vypnutý
2. Pohon žacích nožů (PTO) – zapnutý
3. Rychlý běh
4. Plynule měnitelné nastavení
5. Pomalý běh

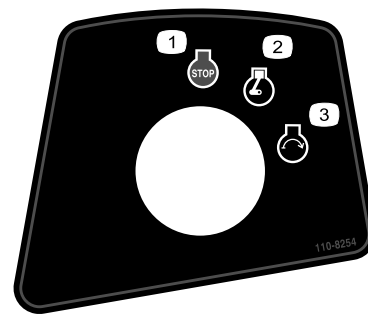

110-8254

1. Zastavení motoru
2. Běh motoru
3. Spuštění motoru

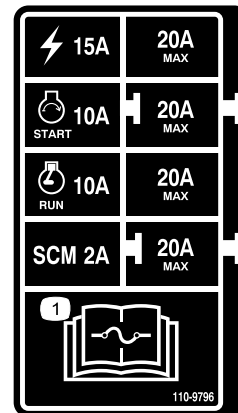

110-9796

1. Informace o pojistkách naleznete v *provozní příručce*.

GROUNDMASTER 7200 / 7210 QUICK REFERENCE AID

CHECK/SERVICE (daily)

1. OIL LEVEL, ENGINE
2. OIL LEVEL, HYDRAULIC TANK
3. COOLANT LEVEL, RADIATOR
4. FUEL /WATER SEPARATOR
5. PRECLEANER - AIR CLEANER
6. RADIATOR SCREEN
7. BRAKE FUNCTION
8. TIRE PRESSURE
9. BATTERY
10. BELTS - DECK, FAN, ALTERNATOR
11. GEARBOX
GREASING - SEE OPERATOR'S MANUAL

FLUID SPECIFICATIONS/CHANGE INTERVALS

SEE OPERATOR'S MANUAL FOR INITIAL CHANGES.	FLUID TYPE	CAPACITY	CHANGE INTERVAL*		FILTER PART NO.
			FLUID	FILTER	
A. ENGINE OIL	*SAE 15W-40	3.9 QTS. WITH FILTER (3.7 LITERS)	150 HRS.	150 HRS.	108-3841
B. HYD. CIRCUIT OIL	MOBIL 424	10.9 QTS. (10.3 LITERS)	800 HRS.	800 HRS.	108-5194
C. AIR CLEANER			SEE INDICATOR		108-3810
D. WATER SEPARATOR			400 HRS.		110-9049
E. FUEL TANK	NO. 2-Diesel	11 GALS. (41 LITERS)	Drain and flush, 2 yrs.		
F. COOLANT	50/50 Ethylene glycol/water	6 QTS. (5.7 LITERS)	Drain and flush, 2 yrs.		
G. GEARBOX	SAE EP90W	12 oz. (355 mL)	400 HRS.		

*SEE OPERATOR'S MANUAL FOR INITIAL CHANGES / WINTER USE.

110-8252

1. Přečtěte si *provozní příručku*.
2. Parkovací brzda
3. Hydraulický olej
4. Palivo
5. Chladicí kapalina
6. Motorový olej

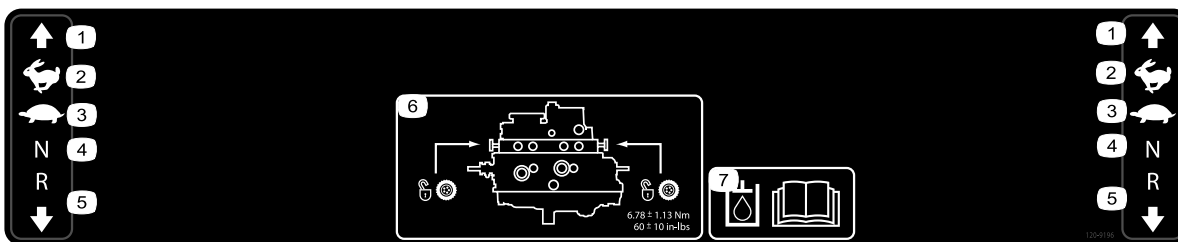

120-9196

1. Dopředu
2. Rychlý běh
3. Pomalý běh
4. Neutrál
5. Dozadu
6. Umístění tažných ventilů:
Tažné ventily utáhněte
utahovacím momentem
 $6,78 \pm 1,13 \text{ Nm}$.
7. Informace o hydraulickém oleji naleznete v *provozní příručce*.

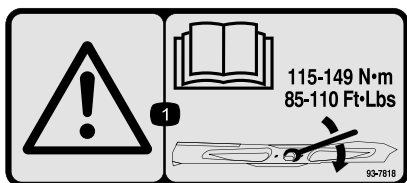

93-7818

1. Výstraha – pročtěte si pokyny k utažení šroubu a matice žacího nože utahovacím momentem 115–149 Nm v *provozní příručce*.

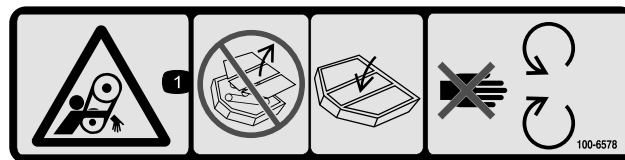

100-6578

1. Nebezpečí zachycení pásem – nepoužívejte stroj, když jsou kryty a ochranné prvky zvednuté. Kryty a ochranné prvky musí být vždy na příslušném místě. Nepřibližujte se k pohyblivým součástem.



93-6696

1. Nebezpečí akumulované energie – přečtěte si *provozní příručku*.

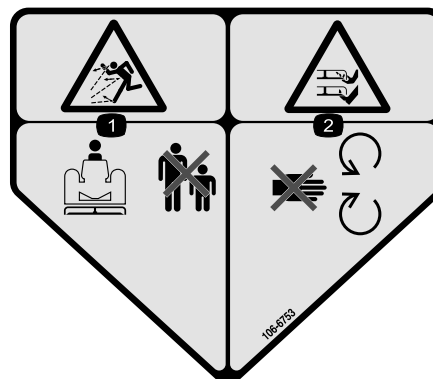

106-6753

1. Nebezpečí zranění odlétávajícími předměty – přihlízející osoby musí vždy zůstat v dostatečné vzdálenosti od stroje.
2. Nebezpečí pořezání či useknutí ruky nebo nohy žacím nožem – nepřibližujte se k pohyblivým součástem.



93-6687

1. Na toto místo nestoupejte.



93-6697

1. Přečtěte si *provozní příručku*.
2. Doplněte olej SAE 80w-90 (API GL-5) vždy po 50 hodinách provozu.

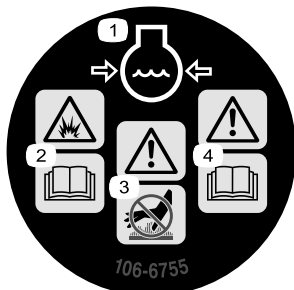

106-6755

1. Chladicí kapalina motoru je pod tlakem.
2. Nebezpečí výbuchu – přečtěte si *provozní příručku*.
3. Výstraha – nedotýkejte se horkého povrchu.
4. Výstraha – přečtěte si *provozní příručku*.

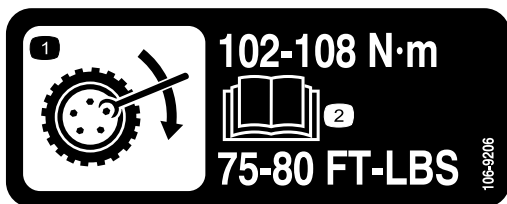

106-9206

1. Specifikace utahovacích momentů kol
2. Přečtěte si *provozní příručku*.

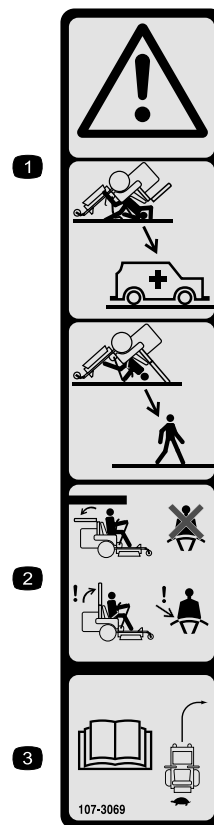

107-3069

1. Výstraha – pokud je ochranný oblouk spuštěný dolů, není stroj chráněn proti převrácení.
2. Z důvodu ochrany před úrazem či smrtí v důsledku převrácení ponechte ochranný oblouk vztyčený a zajištěný a používejte bezpečnostní pás. Ochranný oblouk spusťte pouze tehdy, je-li to nezbytně nutné. Pokud je ochranný oblouk spuštěný, nepoužívejte bezpečnostní pás.
3. Přečtěte si *provozní příručku*. Jezděte pomalu a opatrně.

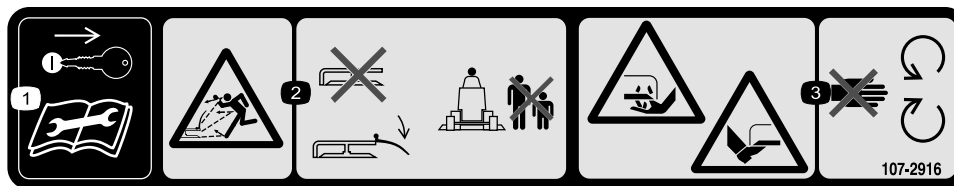

107-2916

1. Před prováděním opravy či údržby vytáhněte klíček ze zapalování a přečtěte si *provozní příručku*.
2. Nebezpečí zranění odlétávajícími předměty – nepoužívejte sekačku, když je deflektor zvednutý nebo odstraněný, deflektor ponechte na příslušném místě. Přihlízející osoby musí vždy zůstat v dostatečné vzdálenosti od sekačky.
3. Nebezpečí pořezání či useknutí ruky nebo nohy žacím nožem – nepřibližujte se k pohyblivým součástem.

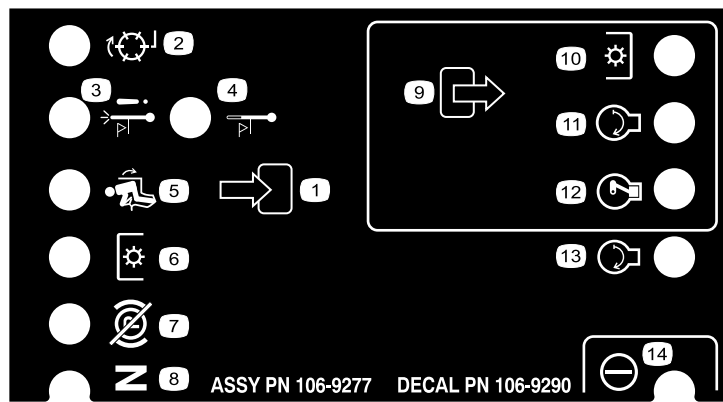

106-9290

- | | | | |
|--------------------------------|--------------------------------|--------------------------------|--------------|
| 1. Vstupy | 5. Na sedátku | 9. Výstupy | 13. Start |
| 2. Neaktivní | 6. Pohon žacích nožů (PTO) | 10. Pohon žacích nožů (PTO) | 14. Napájení |
| 3. Vypnutí při vysoké teplotě | 7. Parkovací brzda nezajištěna | 11. Start | |
| 4. Výstraha při vysoké teplotě | 8. Neutrál | 12. Napájení běhu motoru (ETR) | |



110-9781

1. Výstraha – přečtěte si *provozní příručku*.
2. Nebezpečí otravy jedy, zasažení žiravinami a chemikáliemi – děti musí vždy zůstat v bezpečné vzdálenosti od baterie.
3. Výstraha – nedotýkejte se horkého povrchu.
4. Nebezpečí pořezání či useknutí končetiny ventilátorem, nebezpečí zachycení pásem – nepřibližujte se k pohyblivým součástem.
5. Hydraulický olej v systému je pod tlakem, nebezpečí poranění pokožky unikajícím hydraulickým olejem, nebezpečí v důsledku porušených hydraulických vedení – při manipulaci se součástmi hydraulického systému používejte ochranu rukou.

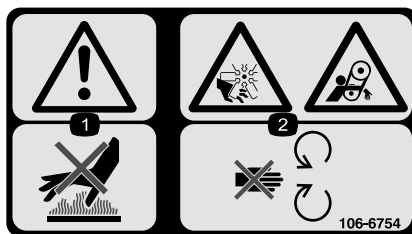

106-6754

1. Výstraha – nedotýkejte se horkého povrchu.
2. Nebezpečí pořezání či useknutí končetiny ventilátorem, nebezpečí zachycení pásem – nepřibližujte se k pohyblivým součástem.



112-1689

Pouze modely s označením CE (s nainstalovanou sadou CE)* Tento bezpečnostní štítek obsahuje výstrahu pro jízdu ve svahu, která je u stroje vyžadována požadavky evropské normy pro bezpečnost žacích strojů EN836:1997. Tato norma předepisuje a vyžaduje přiměřený maximální sklon svahu pro provoz tohoto stroje.

1. Nebezpečí převrácení – nepoužívejte stroj na svazích se sklonem větším než 14 stupňů.

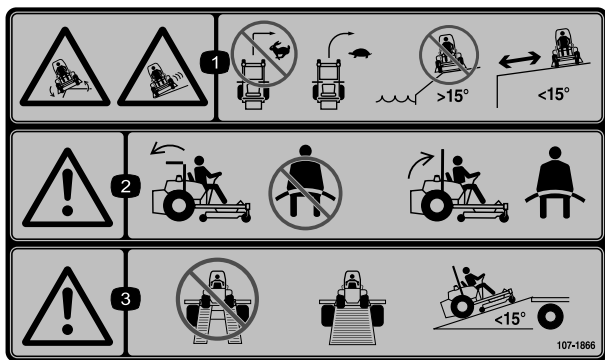

107-1866

1. Nebezpečí převrácení a sklouznutí nebo ztráty kontroly – nezatáčejte ostře při jízdě vysokou rychlostí; raději zpomalte a zatáčejte postupně. Nepoužívejte stroj v blízkosti prohlubní, na svazích se sklonem vyšším než 15 stupňů ani u vodních ploch. Udržujte bezpečnou vzdálenost od prohlubní.
2. Výstraha – pokud je ochranný oblouk spuštěný, nepoužívejte bezpečnostní pás. Pokud je ochranný oblouk vztyčený, použijte bezpečnostní pás.
3. Výstraha – při přepravě stroje nepoužívejte rozdělené, nýbrž plné rampy; používejte pouze rampy se sklonem nižším než 15 stupňů.



Značka výrobce

1. Znamená, že nůž je součástka pocházející od původního výrobce stroje.



Symbole na baterii

Na baterii jsou některé nebo všechny následující symboly.

- | | |
|---|---|
| 1. Nebezpečí výbuchu | 6. Přihlízející osoby musí vždy zůstat v dostatečné vzdálenosti od baterie. |
| 2. Chraňte před otevřeným ohněm, nekuřte. | 7. Chraňte si oči; výbušné plyny mohou trvale poškodit zrak nebo způsobit jiné zranění. |
| 3. Žíravina / nebezpečí popálení | 8. Kyselina sírová může způsobit trvalé poškození zraku nebo vážné popáleniny. |
| 4. Používejte ochranné brýle. | 9. Oči ihned vypláchněte vodou a rychle vyhledejte lékařskou pomoc. |
| 5. Přečtěte si <i>provozní příručku</i> . | 10. Obsahuje olovo, neodhazujte. |

Nastavení

Vyjímatelné díly

Pro ověření, že byly dodány všechny součásti, použijte tabulku níže.

Postup	Popis	Množství	Použití
1	Nejsou potřeba žádné díly	–	Seřídte konstrukci ROPS.
2	Kolo	1	Namontujte levé zadní kolo (pouze modely 30464TC a 30363TC).
3	Nejsou potřeba žádné díly	–	Zkontrolujte tlak vzduchu v pneumatikách.
4	Nejsou potřeba žádné díly	–	Namontujte závaží.
5	Nejsou potřeba žádné díly	–	Zkontrolujte hladinu hydraulické kapaliny, motorového oleje a chladicí kapaliny.
6	Provozní příručka Provozní příručka motoru Katalog dílů Podklady pro zaškolení obsluhy Záruka na motor Prohlášení o shodě	1 1 1 1 1 1	Před použitím stroje si přečtěte příručky a seznamte se se školicími materiály. Zbývající části použijte k montáži příslušenství.

1

Seřízení konstrukce ROPS

Nejsou potřeba žádné díly

Postup

1. Vyjměte závlačky a 2 čepy z ochranného oblouku (Obrázek 4).

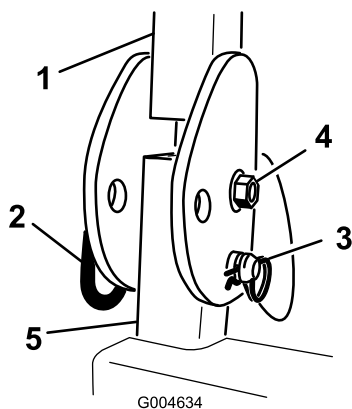

Obrázek 4

Zobrazena je pravá strana.

- | | |
|--------------------|-------------|
| 1. Ochranný oblouk | 3. Závlačka |
| 2. Čep | |

2. Zvedněte ochranný oblouk do vztyčené polohy, nasadíte 2 čepy a zajistíte je závlačkami (Obrázek 4).

Poznámka: Pokud potřebujete ochranný oblouk spustit, zatlačte jej dopředu a uvolněte tlak na čepy, vytáhněte čepy, ochranný oblouk pomalu sklopte a zajistíte jej čepy, aby nemohl poškodit kapotu.

2

Montáž levého zadního kola (pouze modely 30464TC a 30363TC)

Díly potřebné k provedení tohoto kroku:

1	Kolo
---	------

Postup

1. Podepřete levou zadní část stroje heverem.
2. Demontujte upevňovací matice z montážních šroubů kola.
3. Stáhněte přepravní kryt a držák z náboje kola.
4. Nasadte zadní kolo na náboj a upevněte je pomocí vyšroubovaných upevňovacích matic.
5. Utáhněte upevňovací matice momentem 102 až 108 Nm.

3

Kontrola tlaku v pneumatikách

Nejsou potřeba žádné díly

Postup

Pneumatiky jsou při přepravě nadměrně nahuštěné. Proto je nutné upustit vzduch a snížit tlak. Správný tlak v zadních pneumatikách je 103 kPa, v předních pneumatikách 172 kPa .

4

Montáž závaží (zajištění souladu CE)

Nejsou potřeba žádné díly

Postup

Stroje s nainstalovanými plošinami o velikosti 183 cm bez dalšího příslušenství nevyžadují dodatečná závaží pro zajištění souladu s normami CE. Může však být nutné zakoupit a namontovat dodatečná závaží v závislosti na velikosti a typu sekačí plošiny a příslušenství, která jsou na stroji použita. V následující tabulce jsou uvedeny různé konfigurace příslušenství a dodatečná přední závaží, která je nutné u jednotlivých modelů použít:

Konfigurace příslušenství	Závaží pro sekačku Guardian o velikosti 157,5 cm	Závaží pro sekačku Guardian o velikosti 183 cm	Závaží pro sekačku s bočním odhozem o velikosti 183 cm
Hnací jednotka Groundsmaster 7200/7210 bez dalšího příslušenství	10 kg	0 kg	0 kg
Hnací jednotka Groundsmaster 7200/7210, pevný plášť	34 kg	9,5 kg	15 kg
Hnací jednotka Groundsmaster 7200/7210, pevný plášť a sada silničních světel	32,2 kg	28,5 kg	10 kg
Hnací jednotka Groundsmaster 7200/7210, pevný plášť, sada silničních světel a hever	18 kg	17 kg	10 kg
Hnací jednotka Groundsmaster 7200/7210, pevný plášť a hever	14 kg	10 kg	10 kg
Hnací jednotka Groundsmaster 7200/7210, sada silničních světel a hever	0 kg	0 kg	0 kg
Hnací jednotka Groundsmaster 7200/7210, sada silničních světel	11,3 kg	0 kg	0 kg
Hnací jednotka Groundsmaster 7200/7210, hever	0 kg	0 kg	0 kg

Příslušné sady a závaží pro daný stroj získáte od autorizovaného distributora Toro.

5

Kontrola hladiny kapalin

Nejsou potřeba žádné díly

Postup

1. Zkontrolujte hladinu hydraulické kapaliny před nastartováním motoru; postupujte podle pokynů v části Kontrola hydraulické soustavy.
2. Zkontrolujte hladinu motorového oleje před i po nastartování motoru; postupujte podle pokynů v části Kontrola hladiny motorového oleje.
3. Zkontrolujte chladicí soustavu před nastartováním motoru; postupujte podle pokynů v části Kontrola chladicí soustavy.

6

Příručky a práce se školicími materiály

Díly potřebné k provedení tohoto kroku:

1	Provozní příručka
1	Provozní příručka motoru
1	Katalog dílů
1	Podklady pro zaškolení obsluhy
1	Záruka na motor
1	Prohlášení o shodě

Postup

1. Přečtěte si příručky.
2. Seznamte se se školicími materiály pro obsluhu.

Součásti stroje

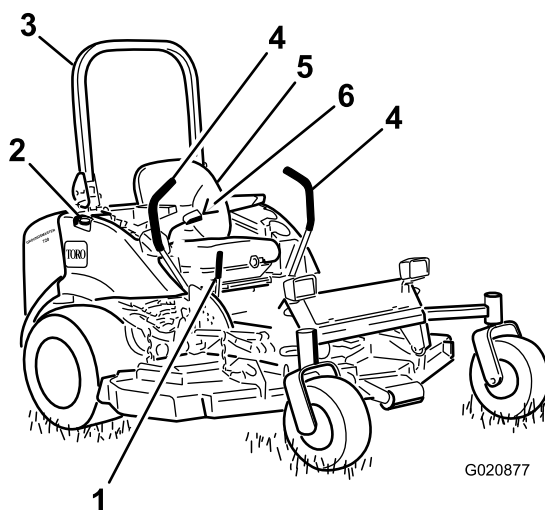

Obrázek 5

- | | |
|--|--------------------------|
| 1. Páka parkovací brzdy | 4. Páka ovládnání pohybu |
| 2. Uzávěr palivové nádrže (na obou stranách) | 5. Sedátko |
| 3. Ochranný oblouk | 6. Bezpečnostní pás |

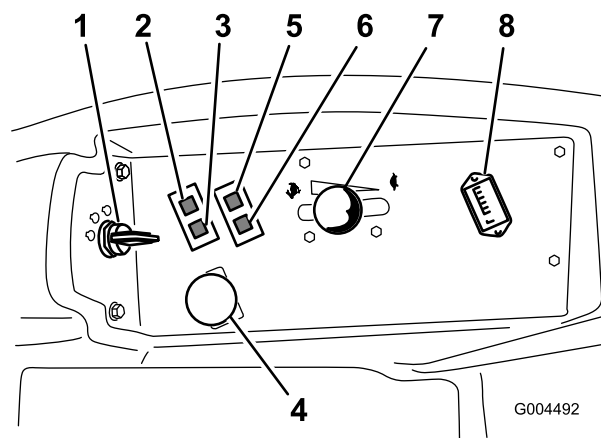

Obrázek 6

- | | |
|---|------------------------------------|
| 1. Spínač zapalování | 5. Výstražná kontrolka tlaku oleje |
| 2. Výstražná kontrolka teploty chladicí kapaliny motoru | 6. Kontrolka nabíjení |
| 3. Kontrolka žhavicích svíček | 7. Páčka škrticích klapky |
| 4. Spínač pohonu žacích nožů (PTO) | 8. Počítadlo provozních hodin |

Ovládací prvky

Než spustíte motor a začnete se strojem pracovat, seznamte se se všemi ovládacími prvky (Obrázek 5 a Obrázek 6).

Páky ovládání pohybu

Páky ovládání pohybu slouží k ovládání pohybu vpřed a vzad a zatáčení se strojem. Další informace naleznete v části Řízení stroje (strana 25).

Páka parkovací brzdy

Při každém vypnutí motoru zatáhněte parkovací brzdu, aby nedošlo k nežádoucímu pohybu stroje. Chcete-li zajistit stroj parkovací brzdou, zatáhněte za páku parkovací brzdy směrem dozadu a nahoru (Obrázek 7). Chcete-li uvolnit parkovací brzdu, zatlačte páku parkovací brzdy směrem dopředu a dolů.

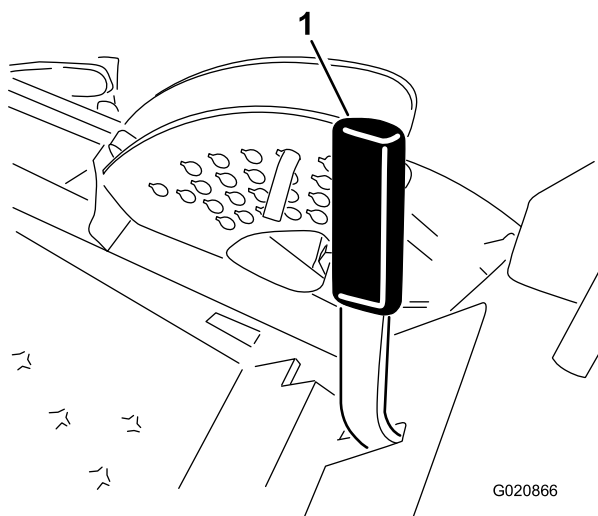

Obrázek 7

1. Páka parkovací brzdy

▲ VÝSTRAHA

Neparkujte hnací jednotku ve svahu.

Spínač zapalování

Spínač zapalování má 3 polohy: Vypnuto, Zapnuto/přehřívání a Start.

Páčka škrticí klapky

Páčka škrticí klapky reguluje otáčky motoru. Přemístěním páčky škrticí klapky dopředu směrem k poloze Rychlý běh zvýšíte otáčky motoru. Přemístěním páčky dozadu směrem k poloze Pomalý běh otáčky motoru snížíte. Škrticí klapka ovládá rychlost žacích nožů a společně s pákami ovládání pohybu rovněž rychlost pojezdu stroje. Při sekání trávy vždy přepněte škrticí klapku do polohy Rychlý běh.

Spínač pohonu žacích nožů (PTO)

Spínač pohonu žacího nože (PTO) slouží ke spuštění a zastavení činnosti žacího nože.

Počítadlo provozních hodin

Počítadlo provozních hodin zaznamenává počet hodin provozu stroje. Je aktivní, když je klíček zapalování v poloze Běh motoru. Hodnoty času použijte při plánování pravidelné údržby.

Kontrolka žhavicích svíček (oranžová)

Kontrolka žhavicích svíček se rozsvítí, když přepnete spínač zapalování do zapnuté polohy. Zůstane rozsvícená 6 sekund. Když kontrolka zhasne, lze motor nastartovat.

Výstražná kontrolka teploty chladicí kapaliny motoru

Tato kontrolka svítí a žací nože se zastaví, když je teplota chladicí kapaliny motoru příliš vysoká. Pokud stroj nezastavíte a teplota chladicí kapaliny motoru stoupne o dalších 10 °C, motor se zastaví.

Důležité: Když se sekací plošina zastaví a výstražná kontrolka teploty svítí, stiskněte spínač pohonu žacích nožů (PTO), přejed'te na bezpečné rovné místo, přepněte páčku škrticí klapky do polohy Pomalý běh, přesuňte páky ovládání pohybu do neutrální zajištěné polohy a zatáhněte parkovací brzdu. Nechte motor několik minut běžet při volnoběžných otáčkách, aby došlo k ochlazení na bezpečnou úroveň. Zastavte motor a zkontrolujte chladicí soustavu; postupujte podle pokynů v části Kontrola chladicí soustavy (strana 21).

Kontrolka nabíjení

Rozsvítí se při závadě obvodu nabíjení systému.

Výstražná kontrolka tlaku oleje

Výstražná kontrolka tlaku oleje svítí, když tlak oleje v motoru klesne pod bezpečnou úroveň. Pokud je tlak oleje nízký, zastavte motor a pokuste se zjistit příčinu. Před dalším spuštěním motoru závadu odstraňte.

Palivoměr

Palivoměr (Obrázek 8) ukazuje množství paliva zbývajících v nádrži.

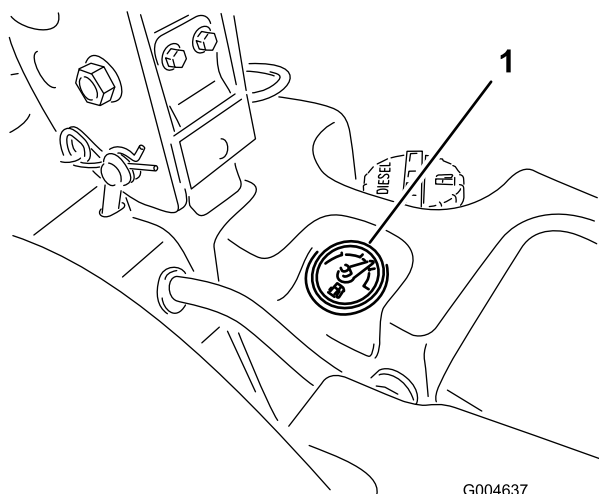

Obrázek 8

G004637

1. Palivoměr

Technické údaje

Poznámka: Specifikace a design se mohou bez upozornění změnit.

Délka	246,4 cm
Šířka (zadní kola)	144,8 cm
Výška (ochranný oblouk nahoře)	182,9 cm
Výška (ochranný oblouk dole)	121,9 cm
Hmotnost, modely 30360, 30363, 30363TE, 30363TC	1 011 kg
Hmotnost, modely 30461 a 30464	1 000 kg
Hmotnost, modely 30462 a 30465	975 kg
Hmotnost, modely 30467 a 30468	971 kg

Přídavná zařízení / příslušenství

Pro stroj je k dispozici řada přídavných zařízení a příslušenství schválených společností Toro, která vylepšují a rozšiřují možnosti stroje. Kontaktujte autorizované servisní středisko či distributora nebo navštivte stránky www.Toro.com, kde najdete seznam schválených přídavných zařízení a příslušenství.

Obsluha

Poznámka: Levá a pravá strana stroje se určuje z pohledu obsluhy při normální pracovní poloze.

▲ VÝSTRAHA

Tento stroj je zdrojem hluku překračujícího 85 dBA na místě obsluhy a při dlouhodobém vystavení jeho působení může dojít ke ztrátě sluchu.

Při práci se strojem používejte ochranu sluchu.

Doplnění paliva

Používejte pouze čistou čerstvou naftu s velmi nízkým obsahem síry (<15 miliontin) podle specifikace ASTM D 975 nebo EN 590. Nafta musí mít minimální cetanové číslo 40. Aby byla zajištěna čerstvost, nakupujte palivo v takovém množství, aby je bylo možné spotřebovat do 180 dní.

Důležité: Použití jiného paliva než s velmi nízkým obsahem síry může poškodit emisní systém motoru.

Objem palivové nádrže: 43,5 l

Při teplotách nad -7 °C používejte letní naftu (2-D), při nižších teplotách zimní naftu (1-D nebo směs 1-D/2-D). Zimní nafta má při nízkých teplotách nižší teplotu vznícení a vlastnosti tečení za studena, jež usnadní startování a omezí ucpávání palivového filtru.

Používání letní nafty při teplotách nad -7 °C přispěje k delší životnosti palivového čerpadla a vyššímu výkonu ve srovnání se zimní naftou.

Důležité: Nepoužívejte místo nafty petrolej ani benzín. Při nedodržení tohoto upozornění dojde k poškození motoru.

▲ DŮLEŽITÉ UPOZORNĚNÍ

Při polknutí je palivo škodlivé nebo smrtelné. Dlouhodobý styk s výparry může způsobit vážné újmy a nemoci.

- Vyhněte se delšímu vdechování výparů.
- Nepřibližujte obličej k trysce a palivové nádrži ani k otvoru pro přidávání přísad.
- Zabraňte, aby se palivo dostalo do očí a na kůži.

Možnost použití bionafty

U tohoto stroje lze rovněž použít palivo s podílem bionafty do stupně B7 (7 % bionafty, 93 % motorové nafty). Používejte výhradně bionaftu s velmi nízkým obsahem síry. Dodržujte následující bezpečnostní opatření:

- Podíl bionafty v palivu musí odpovídat specifikaci ASTM D6751 nebo EN14214.
- Složení směsi paliva musí splňovat normu ASTM D975 nebo EN590.

- Směsi s bionaftou mohou poškodit nátěr povrchů.
- Kontrolujte těsnění, hadice a vložky, které jsou v kontaktu s palivem, jelikož může docházet k jejich postupnému poškození.
- Po určité době po přechodu na směs bionafty lze předpokládat ucpání palivového filtru.
- O další informace o bionaftě požádejte distributora.

⚠ NEBEZPEČÍ

Za určitých podmínek je palivo extrémně hořlavé a vysoce výbušné. Požár nebo výbuch způsobený palivem může popálit vás i jiné osoby a způsobit škody na majetku.

- Palivo doplňujte do nádrže venku na otevřeném prostranství a při studeném motoru. Rozlité benzin ihned utřete.
- Nikdy nedoplňujte palivovou nádrž uvnitř uzavřeného přívěsu.
- Při manipulaci s palivem nikdy nekuřte a držte se stranou od otevřeného ohně nebo míst, kde se palivové výpary mohou vznítit od jiskry.
- Palivo skladujte ve schválených nádobách a držte z dosahu dětí. Nikdy nekupujte zásobu paliva na více než 180 dní.
- Nepoužívejte stroj bez kompletní výfukové soustavy v bezvadném stavu.

⚠ NEBEZPEČÍ

Během tankování může za určitých podmínek dojít k uvolnění statické elektřiny a vzniku jiskry, od které se vznítí palivové výpary. Požár nebo výbuch způsobený palivem může popálit vás i jiné osoby a způsobit škody na majetku.

- Před tankováním vždy pokládejte nádoby na palivo na zem, stranou od vozidla.
- Neplňte nádoby palivem uvnitř vozidla nebo na korbě nákladního vozu nebo přívěsu, protože koberce v interiéru nebo plastové obložení lůžka mohou izolovat kontejner a zpomalit vybití elektrostatického náboje.
- Pokud je to možné, sjeďte z nákladního vozidla nebo přívěsu a natankujte zařízení tak, aby jeho kola byla na zemi.
- Jestliže to není možné, doplňte palivo do takového zařízení na nákladním vozidle nebo přívěsu z kanystru, nikoli plnicí pistolí.
- Pokud je nutné použít pistolí, dotýkejte se tryskou obruby palivové nádrže nebo hrdla kanystru až do úplného načerpání paliva.

Plnění palivové nádrže

1. Zaparkujte stroj na rovném povrchu.

Důležité: Nádrže paliva jsou propojené, avšak palivo neprotéká mezi nádržemi příliš rychle. Proto je při tankování nutné zaparkovat na rovném povrchu. Při parkování ve svahu můžete nechtěně nádrže přeplnit.

2. Vypněte motor a zatáhněte parkovací brzdu.
3. Očistěte okolí každého uzávěru hrdla palivové nádrže a uzávěr odšroubujte.

Důležité: Nádrže paliva neotvírejte, pokud parkujete ve svahu. Mohlo by dojít k rozlité paliva.

4. Doplňte palivo do obou nádrží, dokud hladina paliva nedosáhne spodního okraje hrdla palivové nádrže (Obrázek 9). Nádrže paliva nepřepĺňujte.

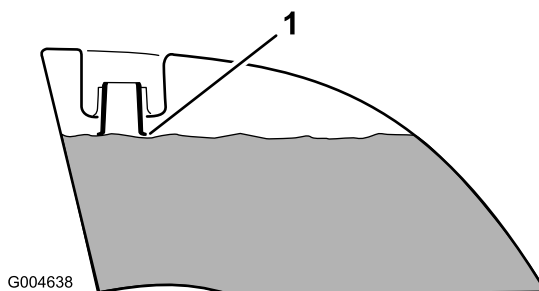

Obrázek 9

1. Spodní okraj hrdla palivové nádrže

5. Zašroubujte a bezpečně zajistěte uzávěry hrdla palivové nádrže. Otřete rozlité palivo.

Poznámka: Je-li to možné, doplňte palivovou nádrž po každém použití. Tím se minimalizuje možné srážení vlhkosti uvnitř palivové nádrže.

Kontrola hladiny motorového oleje

Před spuštěním motoru a zahájením práce se sekačkou vždy zkontrolujte hladinu oleje v klikové skříně motoru; postupujte přitom podle pokynů v části Kontrola hladiny motorového oleje v kapitole Údržba.

Kontrola chladicí soustavy

Před spuštěním motoru a zahájením práce se sekačkou vždy zkontrolujte chladicí soustavu; postupujte přitom podle pokynů v části Kontrola chladicí soustavy v kapitole Údržba.

Kontrola hydraulické soustavy

Před spuštěním motoru a zahájením práce se sekačkou vždy zkontrolujte hydraulický systém; postupujte přitom podle pokynů v části Kontrola hydraulického systému v kapitole Údržba.

Použití konstrukce ROPS (Systém ochrany proti převrácení)

▲ DŮLEŽITÉ UPOZORNĚNÍ

Z důvodu ochrany před úrazem či smrtí v důsledku převrácení ponechte ochranný oblouk vztyčený a zajištěný a používejte bezpečnostní pás.

Zadní část sedátka musí být zajištěna západkou.

▲ DŮLEŽITÉ UPOZORNĚNÍ

Pokud je ochranný oblouk spuštěný dolů, není stroj chráněn proti převrácení.

- Ochranný oblouk spusťte pouze tehdy, je-li to nezbytně nutné.
- Když je ochranný oblouk spuštěný, nepoužívejte bezpečnostní pás.
- Jeďte pomalu a opatrně.
- Ochranný oblouk zvedněte, jakmile to prostor nad vámi umožňuje.
- Před jízdou pod jakýmkoli objekty a předměty pečlivě zkontrolujte prostor nad hlavou (např. větve, dveřní vstupy, elektrické vedení) a zabraňte kontaktu s nimi.

Důležité: Ochranný oblouk spusťte pouze tehdy, je-li to nezbytně nutné.

1. Chcete-li spustit ochranný oblouk, vyjměte závlačky, zatlačte ochranný oblouk dopředu proti pružinám a vytáhněte 2 čepy (Obrázek 10).

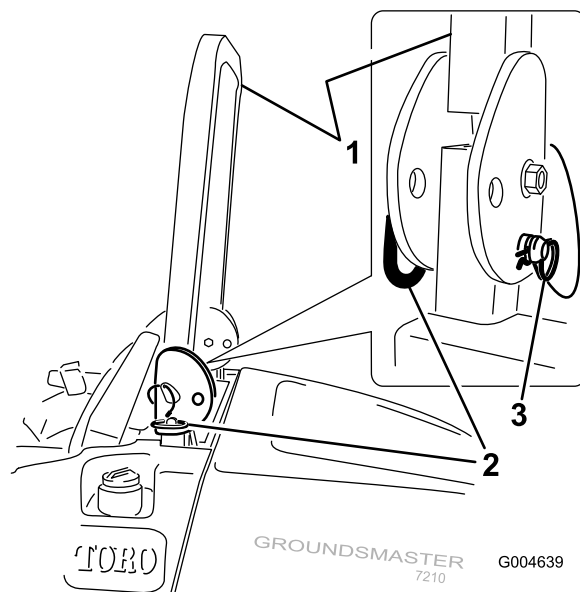

Obrázek 10

1. Ochranný oblouk
2. Čep
3. Závlačka

2. Sklopte ochranný oblouk do dolní polohy (Obrázek 11).

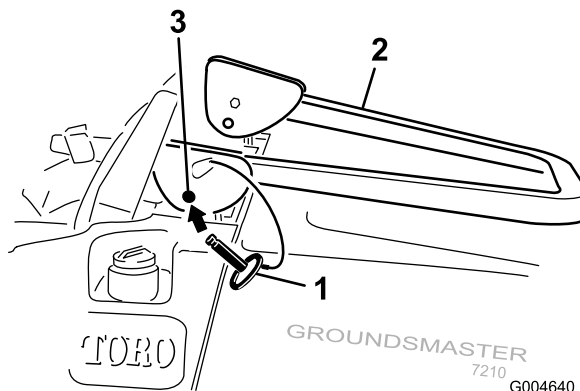

Obrázek 11

1. Čep
2. Ochranný oblouk
3. Montážní otvor

3. Nasad'te 2 čepy a zajistěte je závlačkami (Obrázek 10).

Důležité: Zadní část sedátka musí být zajištěna západkou.

4. Chcete-li ochranný oblouk vztyčit, vyjměte závlačky a vytáhněte 2 čepy (Obrázek 10).
5. Zvedněte ochranný oblouk do vztyčené polohy, nasad'te dva čepy a zajistěte je závlačkami (Obrázek 10).

Důležité: Když je ochranný oblouk vztyčený a zajištěný, používejte vždy bezpečnostní pás. Když je ochranný oblouk spuštěný, nepoužívejte bezpečnostní pás.

Bezpečnost na prvním místě

Pozorně si přečtete všechny bezpečnostní pokyny a symboly v části věnované bezpečnosti. Tyto informace mohou pomoci zabránit vašemu zranění či zranění přihlížejících osob.

▲ NEBEZPEČÍ

Při práci na mokré trávě a na strmých svazích může dojít ke klouzání a ztrátě kontroly.

Pokud kola přejedou za okraj, hrozí převrácení s následkem vážného zranění, smrti či utopení.

Pokud je ochranný oblouk spuštěný dolů, není stroj chráněn proti převrácení.

Ochranný oblouk vždy ponechte ve vztyčené a zajištěné poloze a používejte bezpečnostní pás.

Přečtete si pokyny a výstrahy týkající se ochrany proti převrácení a dodržujte je.

Jak zabránit ztrátě kontroly a nebezpečí převrácení:

- Nepracujte blízko prohlubní a vodních ploch.
- Na svazích snižte rychlost a pracujte se zvýšenou pozorností.
- Neprovádějte náhlé otáčky ani prudké změny rychlosti.

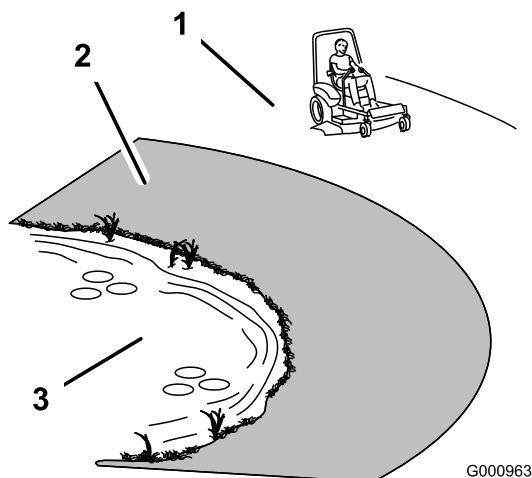

Obrázek 12

1. Bezpečná zóna
2. V blízkosti prohlubní a vodních ploch použijte ruční sekačku nebo vyžínač.
3. Vodní plocha

▲ VÝSTRAHA

Tento stroj je zdrojem hluku překračujícího 85 dBA na místě obsluhy a při dlouhodobém vystavení jeho působení může dojít ke ztrátě sluchu.

Při práci se strojem používejte ochranu sluchu.

Doporučujeme používat ochranné vybavení pro ochranu očí, uší, nohou a hlavy.

Použití parkovací brzdy

Při zastavení stroje či ponechání stroje bez dozoru vždy zatáhněte parkovací brzdu.

Zatažení parkovací brzdy

1. Přesuňte páky ovládání pohybu (Obrázek 17) do neutrální zajištěné polohy.
2. Parkovací brzdu zajistíte zatažením páky parkovací brzdy nahoru a dozadu (Obrázek 13).

Poznámka: Páka parkovací brzdy musí být pevně v zajištěné poloze.

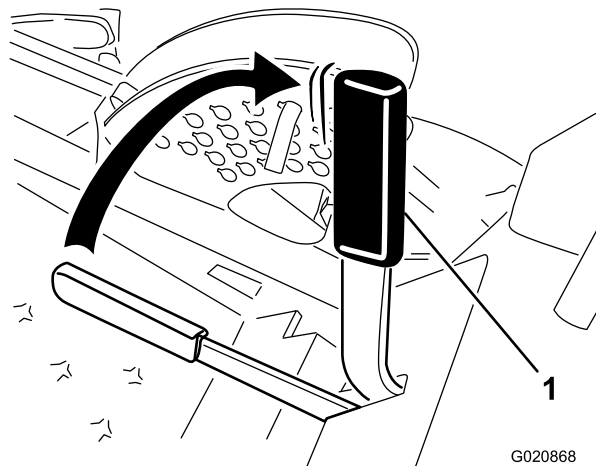

Obrázek 13

1. Páka parkovací brzdy

▲ DŮLEŽITÉ UPOZORNĚNÍ

Parkovací brzda nemusí udržet stroj zastavený na svahu a může zapříčinit zranění osob nebo poškození majetku.

Neparkujte stroj na svazích, aniž byste podepřeli kola zarážkami.

Uvolnění parkovací brzdy

Parkovací brzdu uvolníte zatlačením páky parkovací brzdy dopředu a dolů (Obrázek 14).

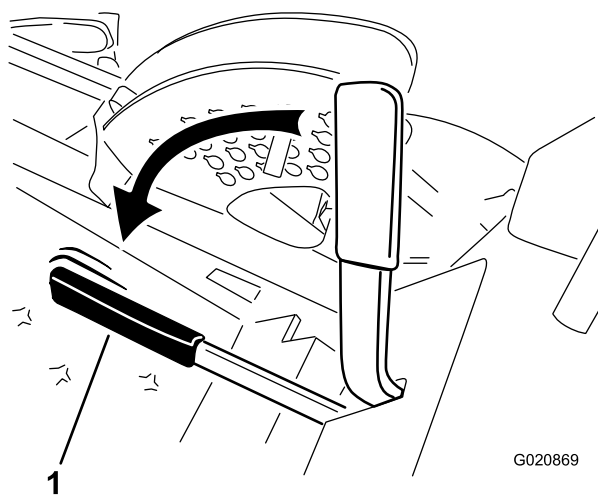

Obrázek 14

1. Páka parkovací brzdy

Spuštění a zastavení motoru

Spuštění motoru

1. Zvedněte ochranný oblouk nahoru a zajistěte jej, sedněte si na sedátko a upevněte bezpečnostní pás.
2. Páky ovládání pohybu musí být v neutrální zajištěné poloze.
3. Zajistěte stroj parkovací brzdou; postupujte podle pokynů v části Zatažení parkovací brzdy (strana 23).
4. Přepněte spínač pohonu žacích nožů (PTO) do vypnuté polohy (Obrázek 15).

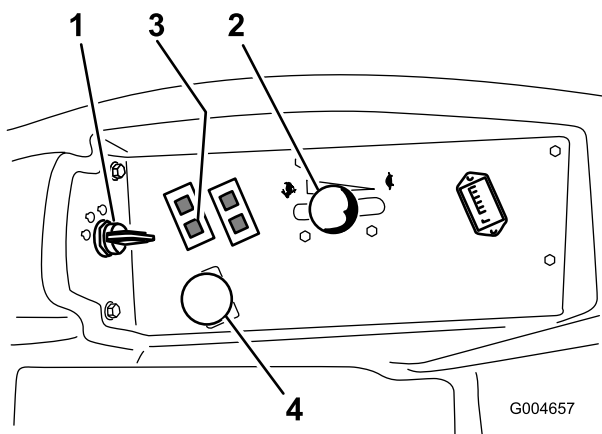

Obrázek 15

1. Spínač zapalování
2. Ovladač škrticí klapky
3. Kontrolka žhavicích svíček
4. Spínač pohonu žacích nožů (PTO)

5. Přesuňte páčku škrticí klapky doprostřed mezi polohy Rychlý běh a Pomalý běh (Obrázek 15).
6. Otočte klíčkem zapalování ve směru hodinových ručiček do polohy Běh (Obrázek 16). Kontrolka žhavicích svíček se rozsvítí na 6 sekund.

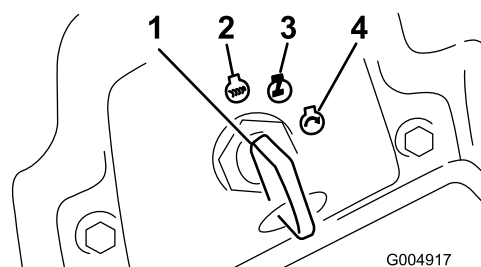

Obrázek 16

1. Spínač zapalování
2. Vypnuto
3. Běh / žhavicí svíčky
4. Start

7. Jakmile kontrolka žhavicích svíček zhasne, otočte klíčkem do polohy Start. Jakmile se motor spustí, klíček uvolněte.

Důležité: Nepoužívejte delší startovací cykly než 15 sekund za minutu, aby nedošlo k přehřátí startéru.

Poznámka: Další startovací cykly mohou být nutné, pokud startujete motor poprvé po úplném vypuštění palivového systému.

8. Ponechejte páčku škrticí klapky uprostřed mezi polohami Rychlý běh a Pomalý běh, dokud se motor a hydraulický systém nezahřejí.

Důležité: Pokud motor startujete poprvé nebo po výměně motorového oleje, po generální opravě motoru, převodovky či motorů kol, použijte stroj s páčkou škrticí klapky v poloze Pomalý běh pro směr vpřed i vzad alespoň 1 až 2 minuty. Rovněž použijte páku ovládání zdvihu a páku pohonu žacích nožů a ověřte funkčnost všech součástí. Poté motor vypněte a zkontrolujte hladinu kapalin, možný únik oleje, nedotažené součásti a další patrné závady.

▲ VÝSTRAHA

Před kontrolou úniku oleje, volných součástí a dalších závad vypněte motor a vyčkejte, až se všechny pohyblivé součásti zastaví.

Zastavení motoru

1. Vypněte pohon žacích nožů, přesuňte páky ovládání pohybu do neutrální zajištěné polohy, zatáhněte parkovací brzdu a přesuňte páčku škrticí klapky do polohy Pomalý běh.
2. Nechejte motor běžet 60 sekund při volnoběžných otáčkách.
3. Otočte klíčkem zapalování do polohy Vypnuto (Obrázek 16). Před opuštěním provozní pozice počkejte, až se zastaví všechny pohyblivé součásti.
4. Před přepravou nebo odstavením stroje vyjměte klíček ze zapalování.

Důležité: Klíček musí být vyjmutý, jinak může čerpadlo paliva či příslušenství pokračovat v chodu a způsobit vybití baterie.

▲ VÝSTRAHA

Děti nebo přihlízející osoby se mohou zranit, pokud by se pokoušely traktor ponechaný bez dozoru uvést do pohybu nebo si s ním hrát.

Pokaždé, když stroj necháte i na krátkou dobu bez dozoru, vytáhněte klíček ze zapalování a zatáhněte parkovací brzdu.

Řízení stroje

Ovládací páčkou škrticí klapky je možno regulovat rychlost motoru měřenou v otáčkách za minutu (ot./min). Chcete-li zajistit nejvyšší účinnost stroje, posuňte páčku škrticí klapky do polohy Rychlý běh. Při sekání vždy pracujte se škrticí klapkou v poloze Rychlý běh.

▲ VÝSTRAHA

Stroj může zatáčet velmi prudce. Můžete nad ním ztratit kontrolu a způsobit zranění nebo poškození stroje.

- Při zatáčení dbejte opatrnosti.
- Před prováděním ostrých otáček zpomalte.

1. Uvolněte parkovací brzdu; postupujte podle pokynů v části Uvolnění parkovací brzdy (strana 23).

Poznámka: Pokud pohnete pákami ovládání pohybu, když je parkovací brzda zajištěna, motor zhasne.

2. Přemístěte páky do středové, odjištěné polohy.
3. Při jízdě postupujte následujícím způsobem:
 - Chcete-li jet rovně dopředu, pomalu zatlačte páky ovládání pohybu dopředu (Obrázek 17).
 - Chcete-li jet rovně dozadu, pomalu zatáhněte páky ovládání pohybu dozadu (Obrázek 17).
 - Chcete-li zatočit, zpomalte stroj zatažením obou pák dozadu a poté zatlačte dopředu páku na opačné straně, než je strana, kam chcete zatočit (Obrázek 17).
 - Chcete-li zastavit, přesuňte obě páky ovládání pohybu do neutrální polohy.

Poznámka: Čím více páky pro ovládání hnací jednotky posunete v požadovaném směru, tím rychleji se bude stroj pohybovat příslušným směrem.

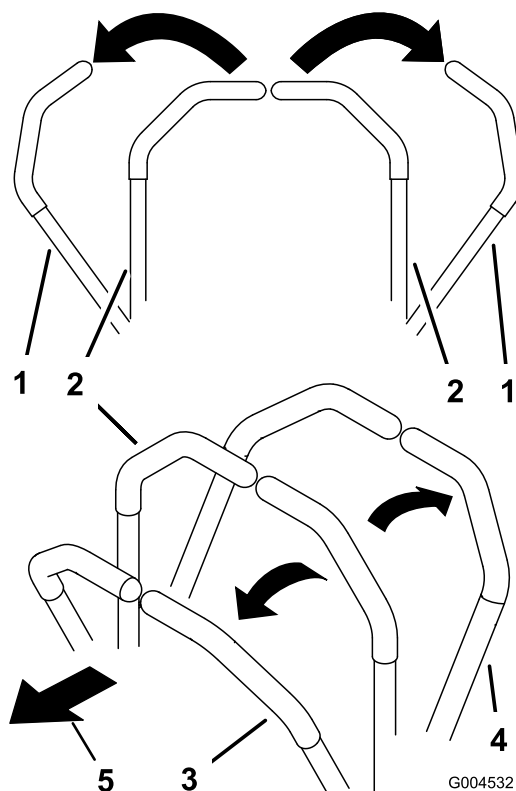

Obrázek 17

- | | |
|-------------------------------|------------|
| 1. Neutrální zajištěná poloha | 3. Dopředu |
| 2. Středová odjištěná poloha | 4. Dozadu |

Zastavení stroje

Chcete-li stroj zastavit, přesuňte páky ovládání pohybu do neutrální zajištěné polohy, vypněte pohon žacíhů (PTO), přesuňte škrticí klapku do polohy Pomalý chod a zastavte motor.

Před opuštěním stroje zajistěte parkovací brzdu; postupujte podle pokynů v části Zatažení parkovací brzdy. Nezapomeňte vytáhnout klíček ze zapalování.

▲ VÝSTRAHA

Děti nebo přihlízející osoby se mohou zranit, pokud se pokusí sekačku ponechanou bez dozoru uvést do pohybu.

Pokaždé, když stroj necháte i na krátkou dobu bez dozoru, vytáhněte klíček ze zapalování a zatáhněte parkovací brzdu.

Obsluha sekačky

Zvednutí a spuštění sekačky pomocí spínače zdvihu plošiny

Spínač zdvihu plošiny slouží ke zvednutí a spuštění sekací plošiny (Obrázek 18). Tato funkce vyžaduje, aby motor běžel.

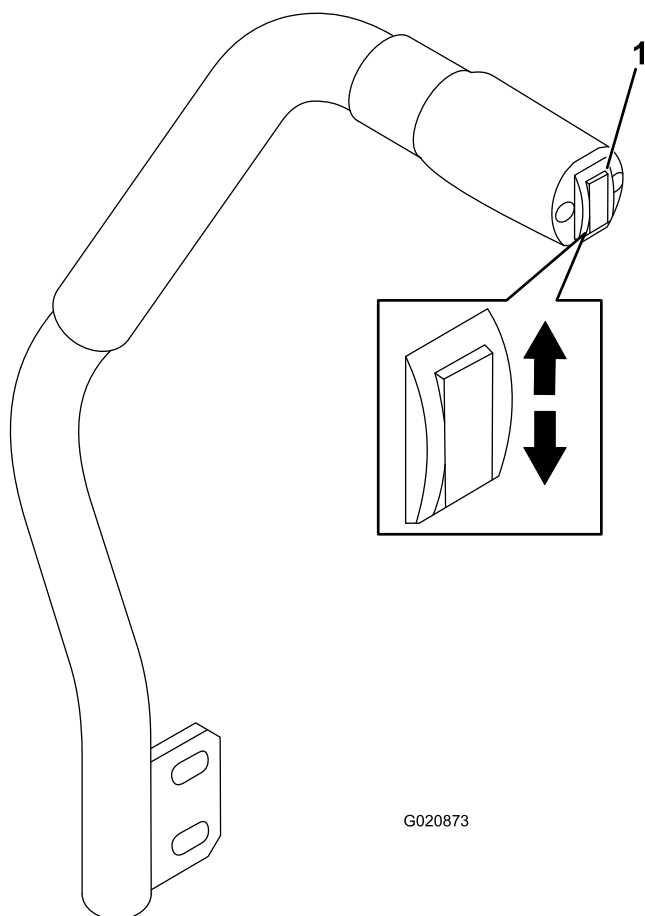

Obrázek 18

1. Spínač zdvihu plošiny

- Chcete-li sekací plošinu spustit dolů, zatlačte spínač zdvihu plošiny dolů (Obrázek 18).

Důležité: Když je sekací plošina spuštěná, bude nastavena do plovoucí/nečinné polohy.

- Chcete-li sekací plošinu zvednout, zatlačte spínač zdvihu plošiny nahoru (Obrázek 18).

Důležité: Po dokončení pohybu nahoru či dolů spínač pust'te. Pokud budete spínač držet stisknutý, dojde k poškození hydraulického systému.

Poznámka: Chcete-li sekací plošinu zajistit ve zvednuté poloze, zvedněte plošinu nad polohu 15 cm, vytáhněte čep nastavení výšky sekání a zasuňte jej do polohy výšky sekání 15 cm (Obrázek 20).

Zařazení pohonu žacích nožů (PTO)

Spínač pohonu žacích nožů (PTO) slouží ke spuštění a zastavení žacích nožů sekačky a některých hnaných příslušenství.

1. Pokud je motor chladný, nechte jej před zapnutím pohonu žacích nožů 5 až 10 minut zahřát.
2. Sedněte si na sedátko, uvolněte páky ovládání pohybu a přesuňte je do neutrální polohy.
3. Vytážením spínače pohonu žacích nožů zapnete (Obrázek 19).

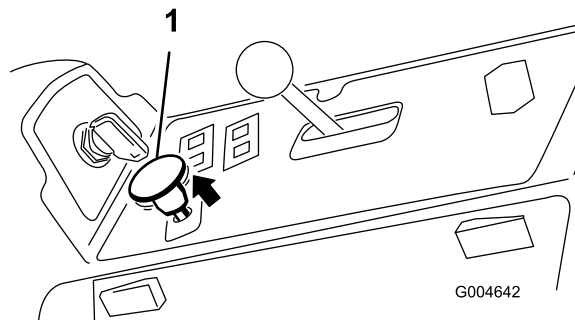

Obrázek 19

1. Spínač pohonu žacích nožů

Zastavení pohonu žacích nožů (PTO)

Chcete-li pohon žacích nožů zastavit, zatlačte spínač pohonu žacích nožů (PTO) do vypnuté polohy.

Seřízení výšky sekání

Výšku sekání můžete seřídit v rozsahu od 2,5 do 15,8 cm v krocích po 6 mm přemístěním dorazového čepu do různých otvorů.

1. Když motor běží, zatlačte spínač zdvihu plošiny nahoru, dokud se sekací plošina zcela nezvedne, a **ihned spínač uvolněte** (Obrázek 18).
2. Chcete-li provést seřízení, otočte dorazový čep tak, aby byl upínací kolík zarovnan s drážkami v otvorech držáku pro nastavení výšky sekání, a vytáhněte jej (Obrázek 20).
3. Vyberte otvor v držáku pro nastavení výšky sekání, který odpovídá požadované výšce sekání, zasuňte čep a otočením dolů jej zajistěte (Obrázek 20).

Poznámka: Otvory jsou uspořádány ve 4 řadách (Obrázek 20). Horní řada slouží k nastavení výšky sekání uvedené nad čepem. Druhá řada odshora slouží k nastavení uvedené výšky plus 6 mm. Třetí řada odshora slouží k nastavení uvedené výšky plus 12 mm. Spodní řada slouží k nastavení uvedené výšky plus 18 mm. Pro polohu s výškou 15,8 cm je k dispozici pouze jeden otvor v druhé řadě. Tento otvor nepřidává k poloze 15,8 cm dalších 6 mm.

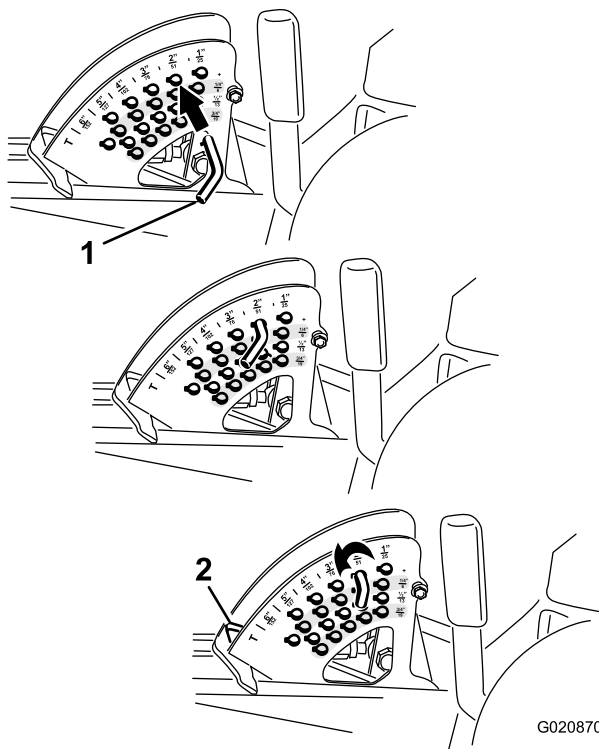

Obrázek 20

1. Dorazový čep
2. Doraz výšky sekání

4. Seříd'te ochranné válce a kluzné lišty podle potřeby.

Seřízení kluzných lišt

Namontujte kluzné lišty do dolní polohy, pokud používáte výšku sekání větší než 64 mm, nebo do horní polohy, pokud používáte výšku sekání menší než 64 mm.

Poznámka: U sekaček Guardian® můžete při opotřebení kluzných lišt zaměnit lišty na protilehlých stranách sekačky. Tak budete moci kluzné lišty používat déle bez nutnosti výměny.

1. Vypněte pohon žacích nožů, přesuňte páky ovládání pohybu do neutrální zajištěné polohy a zatáhněte parkovací brzdu.
2. Než opustíte provozní pozici, přesuňte páčku škrticí klapky do polohy Pomalý běh, zastavte motor, vytáhněte klíček ze zapalování a počkejte, až se všechny pohybující se části zastaví.
3. Povolte šroub na přední straně u každé kluzné lišty (2 kluzné lišty u plošin Guardian a 1 kluzná lišta u plošin s bočním odhozem).

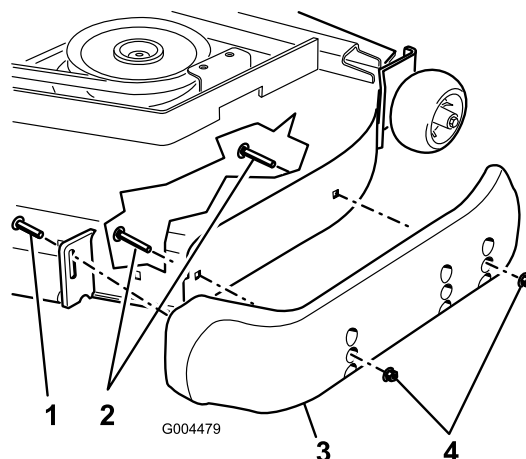

Obrázek 21

1. Šroub
2. Šroub s přírubovou hlavou
3. Kluzná lišta
4. Matice

4. Vyšroubujte šrouby s přírubovou hlavou a matice z kluzných lišt.
5. Přemístěte jednotlivé kluzné lišty do požadované polohy a zajistěte je šrouby s přírubovou hlavou a maticemi.

Poznámka: K seřízení kluzných lišt používejte pouze horní nebo střední řady otvorů. Spodní otvory se používají při změně stran u sekačí plošiny Guardian, kdy se stanou horními otvory na opačné straně sekačky.

6. Šroub v přední části každé kluzné lišty utáhněte utahovacím momentem 9 až 11 Nm.

Seřízení zadních ochranných válců

Pokaždé, když změníte výšku sekání, seříd'te výšku zadních ochranných válců.

1. Vypněte pohon žacích nožů, přesuňte páky ovládání pohybu do neutrální zajištěné polohy a zatáhněte parkovací brzdu.
2. Než opustíte provozní pozici, přesuňte páčku škrticí klapky do polohy Pomalý běh, zastavte motor, vytáhněte klíček ze zapalování a počkejte, až se všechny pohybující se části zastaví.
3. Po seřízení výšky sekání seříd'te válce tak, že demontujete přírubovou matici, pouzdro, rozpěrku a šroub (Obrázek 22).

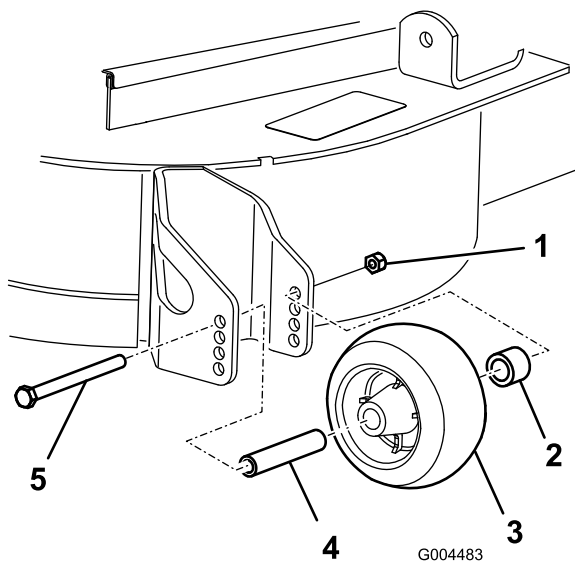

Obrázek 22

- | | |
|----------------------|-------------|
| 1. Matice s přírubou | 4. Rozpěrka |
| 2. Pouzdro | 5. Šroub |
| 3. Ochranný válec | |

4. Vyberte otvor tak, aby ochranný válec byl co nejbližší požadované výšce sekání (Obrázek 23).

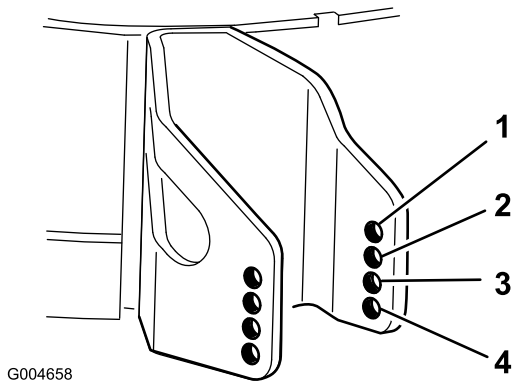

Obrázek 23

- | | |
|----------|-----------------|
| 1. 38 mm | 3. 63 mm |
| 2. 51 mm | 4. 76 mm a výše |

5. Namontujte přírubovou matici, pouzdro, rozpěrku a šroub.

Poznámka: Utáhněte utahovacím momentem 54–61 Nm (Obrázek 22).

Seřízení válců

Namontujte válce do dolní polohy, pokud používáte výšku sekání vyšší než 64 mm, nebo do horní polohy, pokud používáte výšku sekání nižší než 64 mm.

1. Vypněte pohon žacíh nožů, přesuňte páky ovládání pohybu do neutrální zajištěné polohy a zatáhněte parkovací brzdu.

2. Než opustíte provozní pozici, přesuňte páčku škrťací klapky do polohy Pomalý běh, zastavte motor, vytáhněte klíček ze zapalování a počkejte, až se všechny pohybující se části zastaví.
3. Zvedněte přední část stroje a podepřete ji hevery.
4. Demontujte upevňovací prvky upevňující jednotlivé válce k sekačí plošině a podle potřeby přemístěte válce výše či níže; viz Obrázek 24 až Obrázek 28 s ohledem na příslušnou sekačku.

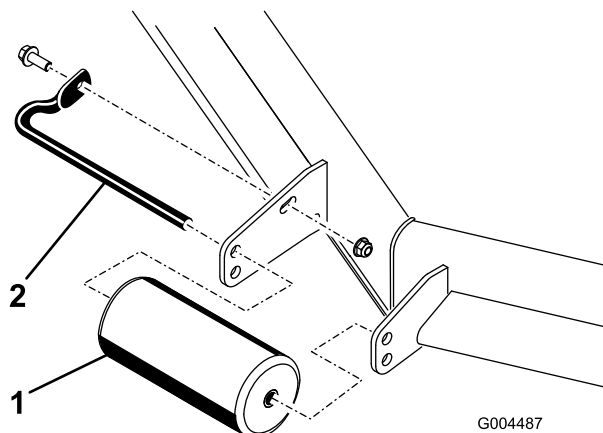

Obrázek 24

Všechny sekačí plošiny

- | | |
|-----------------|-----------------|
| 1. Přední válec | 2. Hřídel válce |
|-----------------|-----------------|

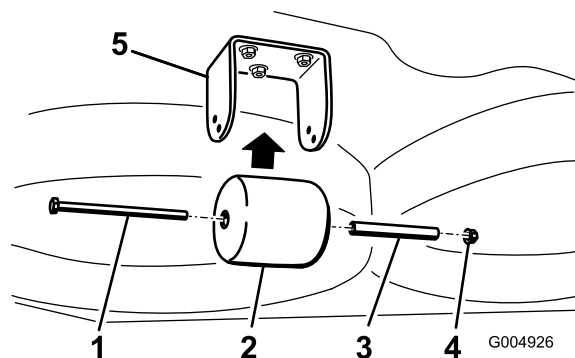

Obrázek 25

Pouze sekačí plošiny Guardian

- | | |
|-----------------------------|-----------|
| 1. Šroub | 4. Matice |
| 2. Zadní válec pod plošinou | 5. Držák |
| 3. Rozpěrka | |

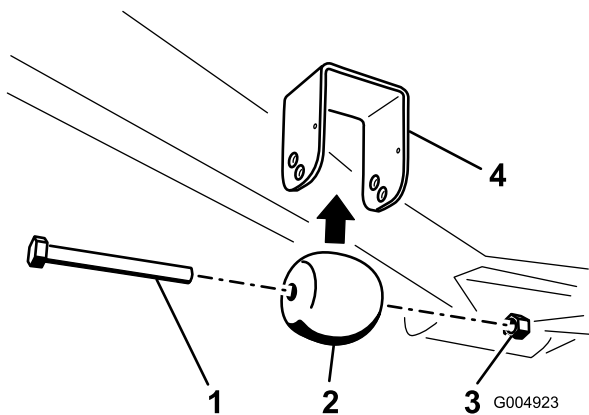

Obrázek 26

Pouze sekací plošiny Guardian

- | | |
|------------------------------|-----------|
| 1. Šroub | 3. Matice |
| 2. Přední válec pod plošinou | 4. Držák |

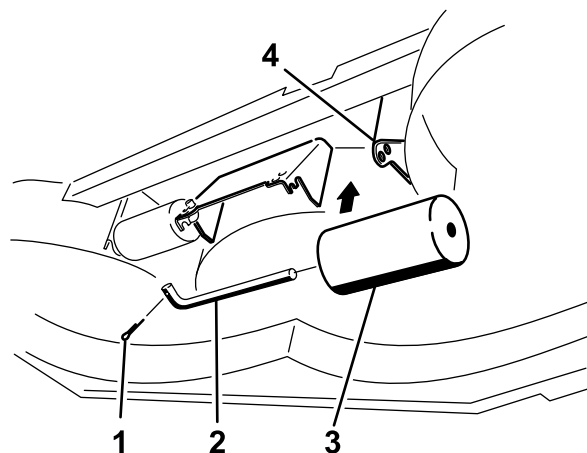

Obrázek 28

Pouze sekací plošiny s bočním odhozem

G004924

- | | |
|-----------------|---------------------------|
| 1. Šroub | 3. Válec pod plošinou (2) |
| 2. Hřídel válce | 4. Držák |

5. Namontujte upevňovací prvky podle znázornění.

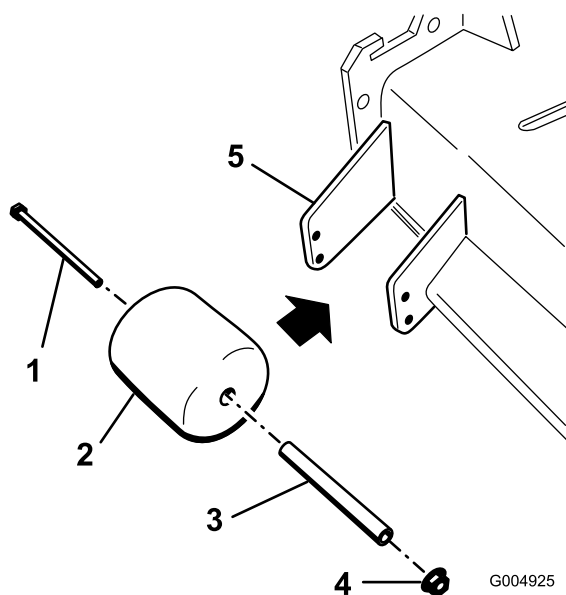

Obrázek 27

Pouze sekací plošiny s bočním odhozem

- | | |
|--|-----------|
| 1. Šroub | 4. Matice |
| 2. Válec na straně vyhazovacího komínu | 5. Držák |
| 3. Rozpěrka | |

Bezpečnostní blokovací systém

▲ VÝSTRAHA

Jestliže jsou ochranné spínače odpojeny nebo poškozeny, stroj se může za provozu chovat neočekávaně a zapříčinit zranění osob.

- S ochrannými spínači nemanipulujte.
- Denně funkci ochranných spínačů kontrolujte a jakýkoli poškozený spínač před použitím stroje vyměňte.

Funkce bezpečnostního blokovacího systému

Bezpečnostní blokovací systém je zkonstruován tak, aby znemožnil nastartování motoru, pokud:

- Obsluha nesedí na sedátku nebo není zatažena parkovací brzda.
- Pohon žacích nožů (PTO) není vypnutý.
- Páky ovládání pohybu nejsou v neutrální zajištěné poloze.
- Teplota motoru není pod maximální provozní teplotou.

Bezpečnostní blokovací systém rovněž zastaví motor, pokud dojde k přesunutí pák ovládání z neutrální zajištěné polohy, když je parkovací brzda zatažena. Pokud opustíte sedátko, když je pohon žacích nožů zapnutý, dojde k zastavení motoru po sekundové prodlevě.

Zkouška bezpečnostního blokovacího systému

Servisní interval: Při každém použití nebo denně

Před každým použitím stroje proveďte zkoušku bezpečnostního blokovacího systému. Pokud bezpečnostní systém nefunguje v souladu s níže uvedeným popisem, nechte bezpečnostní systém okamžitě opravit v autorizovaném servisním středisku.

1. Sedněte si na sedátko, zatáhněte parkovací brzdu a zapněte pohon žacích nožů. Zkuste nastartovat motor; motor nesmí naskočit.
2. Sedněte si na sedátko, zatáhněte parkovací brzdu a vypněte pohon žacích nožů. Přesuňte jednu z pák ovládání pohybu z neutrální zajištěné polohy. Zkuste nastartovat motor; motor nesmí naskočit. Zopakujte postup pro druhou páku.
3. Sedněte si na sedátko, zatáhněte parkovací brzdu, vypněte pohon žacích nožů a přesuňte páky ovládání pohybu do neutrální zajištěné polohy. Nyní nastartujte motor. Když motor běží, uvolněte parkovací brzdu, zapněte pohon žacích nožů a mírně se zvedněte ze sedátka; motor musí do 2 sekund vypnout.
4. Opusťte sedátko, zatáhněte parkovací brzdu, vypněte pohon žacích nožů a přesuňte páky ovládání pohybu do neutrální zajištěné polohy. Nyní nastartujte motor. Když motor běží, přesuňte některou z pák ovládání pohybu do středu; motor musí vypnout do 2 sekund. Tento postup opakujte pro druhou páku.
5. Opusťte sedátko, uvolněte parkovací brzdu, vypněte pohon žacích nožů a přesuňte páky ovládání pohybu do neutrální zajištěné polohy. Zkuste nastartovat motor; motor nesmí naskočit.

Použití jednotky SCM k diagnostice problémů systému

Stroj je vybaven standardní řídicí jednotkou (SCM) monitorovacího systému, která sleduje funkci různých klíčových prvků. Jednotka SCM se nachází pod pravým ovládacím panelem. Přístup k ní je možný přes boční kryt panelu (Obrázek 29). Chcete-li otevřít boční kryt panelu, uvolněte 2 západky a zatáhněte za něj.

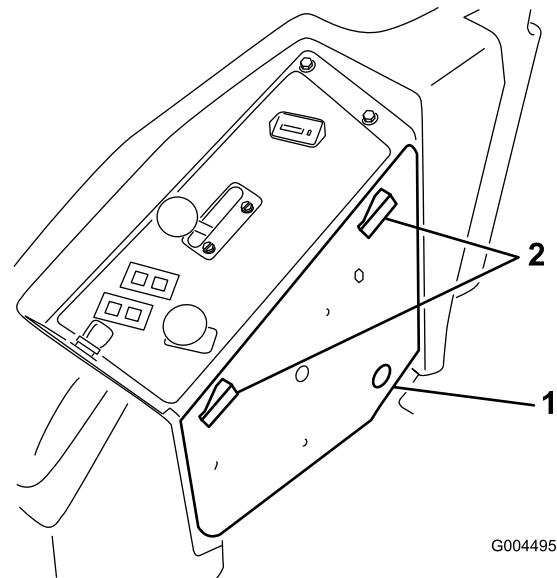

Obrázek 29

1. Boční kryt panelu
2. Západky

Na přední straně jednotky SCM je 11 kontrolky LED, které rozsvícením signalizují různé stavy systému. Sedm z těchto kontrolky slouží obsluze k diagnostice systému. Viz Obrázek 30 s popisem významu jednotlivých kontrolky. Podrobnosti o používání zbývajících funkcí jednotky SCM naleznete v *servisní příručce*, kterou lze získat od autorizovaného distributora Toro.

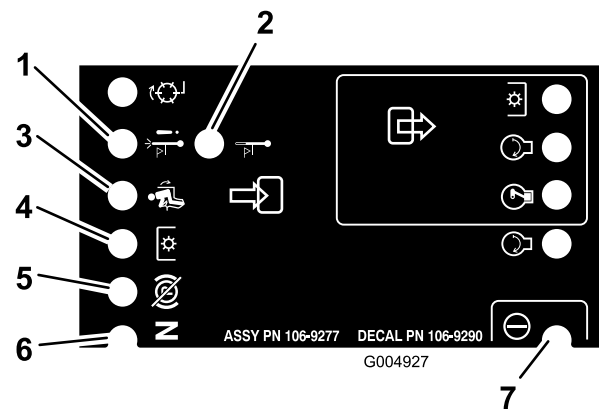

Obrázek 30

1. Vypnutí při vysoké teplotě – teplota motoru překročila bezpečnou úroveň a motor byl vypnut. Zkontrolujte chladicí soustavu.
2. Výstraha při vysoké teplotě – teplota motoru se blíží nebezpečné úrovni a sekací plošina byla vypnuta. Zkontrolujte chladicí soustavu.
3. Obsluha na sedátku
4. Zapnutý pohon žacích nožů.
5. Parkovací brzda není zatažena.
6. Páky ovládání jsou v neutrální poloze.
7. Jednotka SCM je napájena a funkční.

Nastavení polohy sedačky

Změna polohy sedátka

Sedačkou řidiče můžete pohybovat dopředu a dozadu. Její polohu si nastavte tak, abyste měli optimální podmínky pro řízení a ovládání stroje a maximální pracovní pohodlí.

1. Chcete-li provést seřízení, odjistěte sedátko přemístěním páky do strany (Obrázek 31).

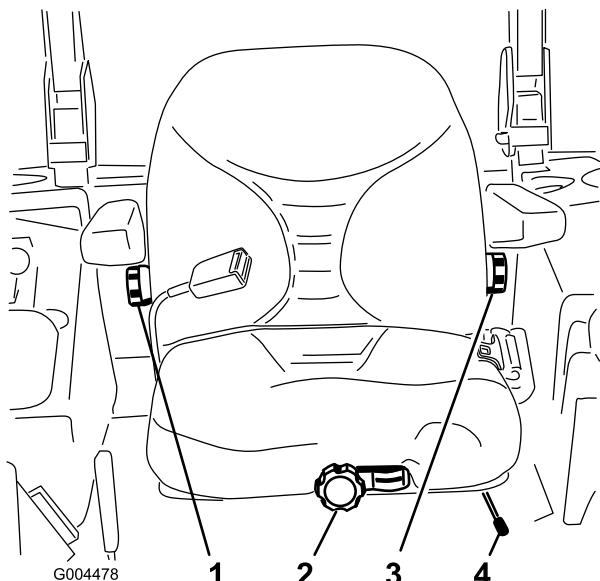

Obrázek 31

- | | |
|--------------------------|------------------------------------|
| 1. Knoflík opěrky zad | 3. Knoflík seřízení bederní opěrky |
| 2. Knoflík výšky sedátka | 4. Páka seřízení polohy sedátka |

2. Posuňte sedátko do požadované polohy a uvolněním páky je zajistěte.
3. Zkuste sedátko posunout dopředu a dozadu a zkontrolujte tak, zda je zajištěno na místě.

Změna výšky sedátka

Sedátko lze seřídit tak, aby umožňovalo plynulou a pohodlnou jízdu. Umístěte sedátko tak, aby se vám sedělo co nejpohodlněji.

Aniž byste na sedátku seděli, nastavte optimální pohodlí otočením knoflíku vpředu požadovaným směrem (Obrázek 31).

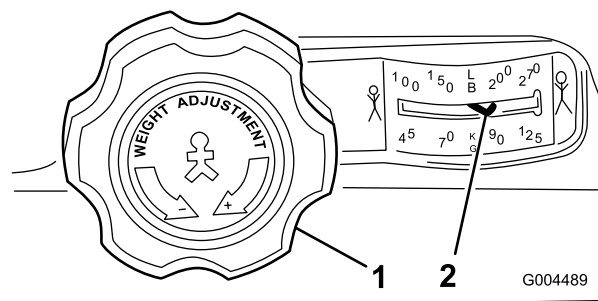

Obrázek 32

- | | |
|--------------------------|-------------------------------|
| 1. Knoflík výšky sedátka | 2. Nastavení hmotnosti řidiče |
|--------------------------|-------------------------------|

Změna polohy opěrky

Opěrku sedátka lze seřídit tak, aby byla zajištěna pohodlná jízda. Umístěte opěrku tak, abyste dosáhli optimálního pohodlí.

Chcete-li ji seřídit, otočte knoflíkem pod pravou opěrkou ruky v požadovaném směru (Obrázek 31).

Změna bederní opěrky

Opěrka sedátka umožňuje přizpůsobení bederní opěrky pro spodní část zad.

Chcete-li ji seřídit, otočte knoflíkem pod levou opěrkou ruky v požadovaném směru (Obrázek 31).

Odjištění sedátka

Chcete-li získat přístup k hydraulickému systému a dalším součástem pod sedátkem, odjistěte sedátko a sklopte je dopředu.

1. Pomocí páčky seřízení polohy sedátka posuňte sedátko do krajní přední polohy.
2. Zatáhněte za západku směrem dopředu a uvolněte sedátko zvednutím (Obrázek 33).

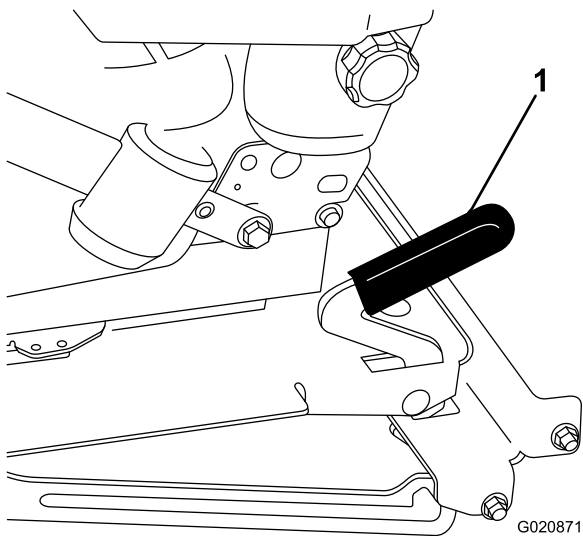

Obrázek 33

1. Západka sedátka

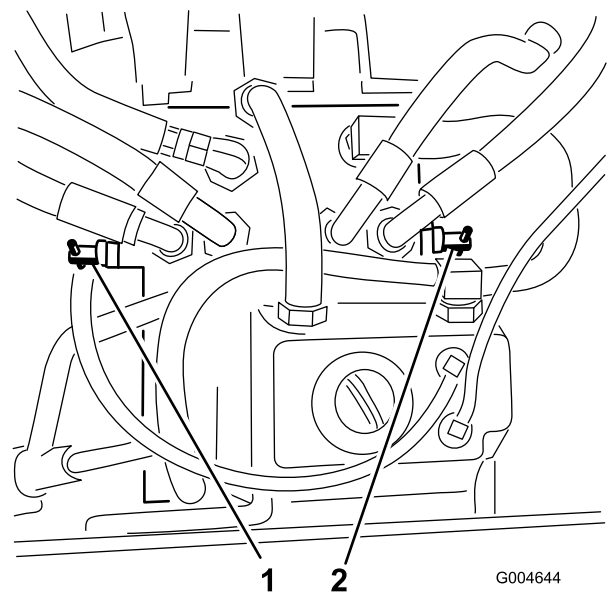

Obrázek 34

1. Pravý obtokový ventil
2. Levý obtokový ventil

Ruční tlačení stroje

Důležité: Stroj není dovoleno vléct, jinak hrozí poškození hydraulického systému.

Tlačení stroje

1. Vypněte pohon žacích nožů (PTO) a klíčkem zapalování otočte do vypnuté polohy. Přesuňte páky ovládání pohybu do neutrální zajištěné polohy a zatáhněte parkovací brzdu. Vytáhněte klíček.
2. Zvedněte sedátko.
3. Otočte každý z obtokových ventilů o 1 otáčku proti směru hodinových ručiček (Obrázek 34).

Tím umožníte obtok hydraulické kapaliny mimo čerpadlo a tedy i otáčení kol.

Důležité: Neotáčejte obtokové ventily o více než 1 otáčku. Jinak by mohlo dojít k uvolnění ventilů z tělesa a vytečení kapaliny.

4. Před tlačáním odjistěte parkovací brzdu.

Změna na provozní režim

Otočte každý z obtokových ventilů o 1 otáčku ve směru hodinových ručiček a ručně jej utáhněte (utahovacím momentem přibližně 8 Nm) (Obrázek 34).

Poznámka: Neutahujte obtokové ventily příliš.

Stroj nebude moci jet, pokud nejsou obtokové ventily otočeny dovnitř.

Nakládání strojů

Při nakládání jednotek na nákladní vozy nebo přívěsy dbejte extrémní opatrnosti. Doporučujeme používat jednu celou rampu, která je dostatečně široká, aby se na ni vešla obě zadní kola, nikoli dvě rampy pro každou stranu jednotky (Obrázek 35). Dolní zadní část rámu sekačky přesahuje za zadní kola a slouží jako ochrana před převrácením dozadu. Při použití jedné celé rampy bude povrch rampy sloužit jako kontaktní plocha pro částí rámu, pokud by se stroj začal převracet dozadu. Pokud nelze použít jednu celou rampu, použijte dostatečné množství menších ramp, abyste vytvořili souvislou plochu.

Rampa musí být dostatečně dlouhá, aby úhel nepřekročil 15 stupňů (Obrázek 35). Strmější úhel může zapříčinit zachycení součástí sekačky při přejezdu jednotky z rampy na nákladní vůz nebo přívěs. Strmější úhel může rovněž zapříčinit převrácení jednotky dozadu. Při nakládání ve svahu či v blízkosti svahu umístěte nákladní vůz nebo přívěs směrem ze svahu a rampu umístěte směrem do svahu. Tím snížíte úhel rampy. Nákladní vůz nebo přívěs musí stát co nejrovněji.

Důležité: Na rampě s jednotkou nezatačejte; můžete ztratit kontrolu a sjet z rampy.

Při najíždění na rampu prudce nezrychlujte a při sjíždění z rampy dozadu prudce nezpomalujte. Oba tyto manévry mohou zapříčinit převrácení jednotky dozadu.

▲ DŮLEŽITÉ UPOZORNĚNÍ

Nakládání jednotky na nákladní vůz nebo přívěs zvyšuje možnost převrácení dozadu, které může způsobit vážné zranění nebo smrt.

- Při manipulaci s jednotkou na rampě dbejte extrémní opatrnosti.
- Používejte pouze jednu plnou rampu. Nepoužívejte oddělené jednotlivé rampy pro každou stranu jednotky.
- Pokud je nutné použít jednotlivé rampy, použijte dostatek ramp, abyste vytvořili souvislou plochu širší, než je jednotka.
- Nepřekračujte úhel 15° mezi rampou a zemí ani mezi rampou a plochou nákladního vozu či přívěsu.
- Při najíždění na rampu prudce nezrychlujte, jinak hrozí převrácení dozadu.
- Při sjíždění z rampy dozadu prudce nezpomalujte, jinak hrozí převrácení dozadu.

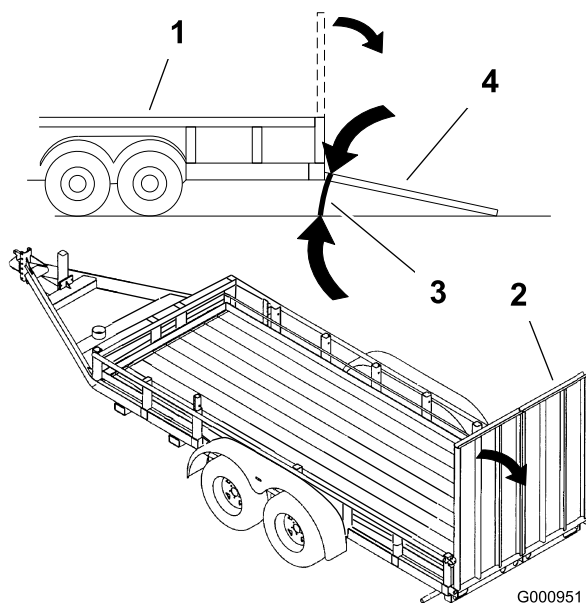

Obrázek 35

- | | |
|---------------------|------------------------------------|
| 1. Přívěs | 3. Maximálně 15 stupňů |
| 2. Rampa plné šířky | 4. Rampa plné šířky – boční pohled |

Přeprava strojů

▲ DŮLEŽITÉ UPOZORNĚNÍ

Jízda po silnici bez směrových světel, osvětlení, označení odrazovými skličky a označení symbolem pomalu jedoucího vozidla je nebezpečná a může vést k nehodám s možným zraněním.

Nejezděte po silnici bez symbolů, osvětlení a označení vyžadovaných místními předpisy.

K přepravě stroje používejte nákladní vůz nebo přívěs se zvýšenou odolností. Nákladní vůz nebo přívěs musí být vybaven veškerým osvětlením a označením vyžadovaným předpisy. Pečlivě si přečtěte všechny bezpečnostní pokyny. Tyto informace mohou pomoci zabránit vašemu zranění či zranění osob v okolí.

Postup při přepravě stroje:

- Vozidlo, závěs, bezpečnostní řetězy a přívěsy musí být vhodné pro převážený náklad a splňovat místní platné dopravní předpisy.
- Zatáhněte brzdu a podložte kola.
- Bezpečně upevněte stroj k nákladnímu vozu nebo přívěsu řemeny, řetězy, kabely nebo lany podle požadavků místních předpisů (Obrázek 36).

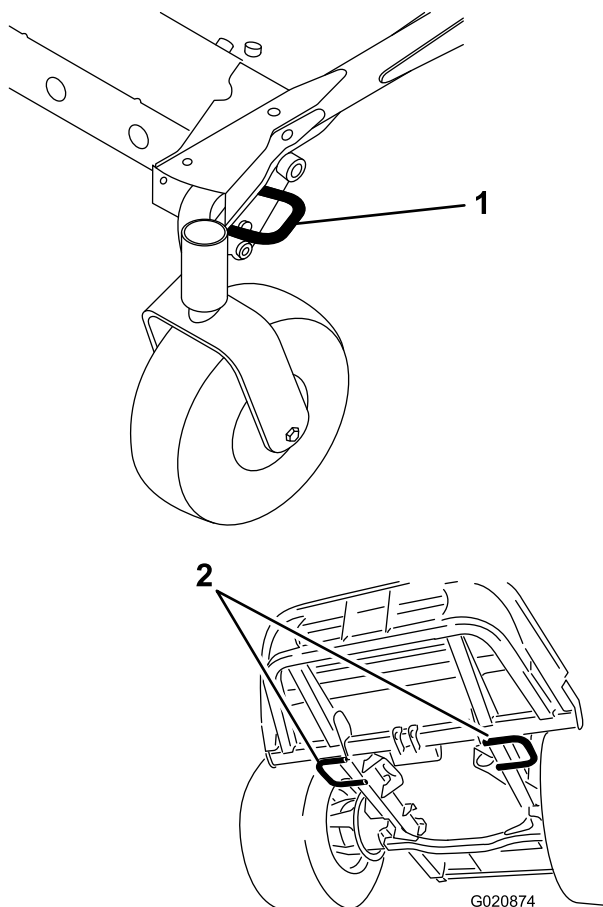

Obrázek 36

1. Přední upevnění (zobrazena je levá strana)
2. Zadní upevnění

Provozní tipy

Rychlé nastavení škrticí klapky / pojezdové rychlosti

S ohledem na zajištění dostatečného výkonu stroje a plošin při sekání pracujte s páčkou škrticí klapky v poloze Rychlý běh a přizpůsobte pojezdovou rychlost podmínkám. Osvědčeným postupem je snížení rychlosti, když se zatížení žacích nožů zvýší, a zvýšení rychlosti, pokud je zatížení žacích nožů menší.

Směr sekání

Střídejte směr sekání, aby se na trávníku postupně nevytvářely vyjeté koleje. Tím současně napomáháte dobrému rozptylu posekané trávy, což podporuje její rozklad a přechod živin do půdy.

Rychlost sekání

Lepší kvality sekání dosáhnete za určitých podmínek snížením pojezdové rychlosti.

Nesekejte příliš nízko

Pokud je šířka sekání sekačky větší než u dříve používané sekačky, zvyšte výšku sekání, čímž zajistíte, že nerovný trávník neposekáte příliš nízko.

Volba odpovídajícího nastavení výšky sekání

Při sekání odstraňte přibližně 25 mm, ne však více než 1/3 stébla trávy. U výjimečně bujné a husté trávy může být nutné zpomalit pojezdovou rychlost vpřed nebo zvýšit výšku sekání o jeden stupeň.

Důležité: Při sekání více než 1/3 stébla trávy a v případě řídké dlouhé trávy či za suchých podmínek doporučujeme používat žací nože s plochým hřbetem, aby se omezilo množství polétavých zbytků a nečistot a snížilo namáhání součástí pohonu plošin.

Dlouhá tráva

Pokud necháte vyrůst delší trávu, než je obvyklé, anebo pokud je tráva velmi mokrá, zvyšte výšku sekání nad běžnou úroveň a sekejte s tímto nastavením. Poté proveďte další sekání s normálním nízkým nastavením.

Udržujte sekačku čistou

Po každém sekání vyčistěte spodek sekačky od zbytků trávy a ostatních nečistot. Jestliže se v sekačce vytvoří usazeniny posekané trávy a zeminy, kvalita sekání se bude postupně snižovat.

Kvůli snížení nebezpečí požáru je zapotřebí z motoru, tlumiče výfuku, prostoru pro baterii, parkovací brzdy, žacích jednotek a prostoru palivové nádrže odstraňovat zbytky trávy, listů a přebytečného oleje. Odstraňte veškerý rozlitý olej či palivo.

Údržba žacího nože

Žací nůž udržujte ostrý po celou sezónu, protože pouze ostrý nůž seká čistě a nedochází k trhání či třepení stébel trávy. Trhání a třepení trávy při sekání způsobuje, že travní stébla na řezu hnědnou, což zpomaluje růst trávy a zvyšuje její náchylnost k chorobám. Každý den kontrolujte, zda jsou nože ostré a nedošlo k jejich opotřebení či poškození. Nože podle potřeby nabruste. Pokud je žací nůž poškozený nebo opotřebovaný, ihned jej nahraďte originálním žacím nožem Toro.

Údržba

Poznámka: Levá a pravá strana stroje se určuje z pohledu obsluhy při normální pracovní poloze.

Doporučený harmonogram údržby

Servisní interval	Postup při údržbě
Po prvních 10 hodinách	<ul style="list-style-type: none">• Utáhněte upevňovací šrouby rámu.• Utáhněte upevňovací matice kol.
Po prvních 50 hodinách	<ul style="list-style-type: none">• Vyměňte mazivo převodovky sekací plošiny.• Vyměňte motorový olej a filtr.
Po prvních 200 hodinách	<ul style="list-style-type: none">• Vyměňte hydraulický olej a filtr.
Při každém použití nebo denně	<ul style="list-style-type: none">• Vyzkoušejte bezpečnostní systém.• Zkontrolujte hladinu motorového oleje.• Zkontrolujte hladinu chladiva motoru.• Chladič čistěte pomocí stlačeného vzduchu (nepoužívejte vodu).• Zkontrolujte hladinu hydraulické kapaliny.• Zkontrolujte žací nože.• Vyčistěte sekací plošinu.
Po každých 50 hodinách provozu	<ul style="list-style-type: none">• Promažte maznice ložisek a pouzder.• Zkontrolujte spojení kabelů baterie.• Zkontrolujte tlak vzduchu v pneumatikách.• Zkontrolujte stav hnacích řemenů žacích nožů na sekací plošině.
Po každých 100 hodinách provozu	<ul style="list-style-type: none">• Zkontrolujte napnutí řemene alternátoru.
Po každých 150 hodinách provozu	<ul style="list-style-type: none">• Zkontrolujte mazivo převodovky sekací plošiny.• Vyměňte motorový olej a filtr.
Po každých 200 hodinách provozu	<ul style="list-style-type: none">• Zkontrolujte hadice a těsnění chladicího systému. Pokud jsou popraskané nebo přetržené, vyměňte je.• Utáhněte upevňovací matice kol.
Po každých 400 hodinách provozu	<ul style="list-style-type: none">• Vyměňte mazivo převodovky sekací plošiny.• Proveďte údržbu vzduchového filtru.• Vyměňte nádobu palivového filtru odlučovače vody.• Vypusťte z odlučovače vodu a jiné znečišťující látky.• Zkontrolujte palivové potrubí a spojky.
Po každých 800 hodinách provozu	<ul style="list-style-type: none">• Vyměňte hydraulický olej a filtr.• Zkontrolujte vůli ventilů motoru. Další informace naleznete v provozní příručce motoru.
Po každých 1500 hodinách provozu	<ul style="list-style-type: none">• Vyměňte pohyblivé hadice.
Každé 2 roky	<ul style="list-style-type: none">• Vypusťte a vyčistěte palivovou nádrž.• Vypláchněte a vyměňte kapalinu v chladicí soustavě.

Důležité: Další pokyny k údržbě najdete v *provozní příručce k motoru*. Od autorizovaného distributora Toro lze rovněž zakoupit podrobnou servisní příručku.

Seznam denní údržby

Tuto stránku si zkopírujte pro každodenní použití.

Úkon údržby	Pro týden:						
	Pondělí	Úterý	Středa	Čtvrtek	Pátek	Sobota	Neděle
Kontrola činnosti bezpečnostního blokovacího systému							
Kontrola deflektoru trávy v dolní poloze (je-li to relevantní)							
Kontrola činnosti parkovací brzdy							
Kontrola hladiny paliva							
Kontrola hladiny hydraulického oleje							
Kontrola hladiny motorového oleje							
Kontrola hladiny kapaliny v chladičím systému							
Kontrola odlučovače vody a paliva							
Kontrola ukazatele ucpání vzduchového filtru ³							
Kontrola znečištění chladiče a mřížky							
Kontrola nezvyklého hluku motoru ¹							
Kontrola nezvyklého hluku při provozu							
Kontrola poškození hydraulických hadic							
Kontrola úniku kapalin							
Kontrola tlaku vzduchu v pneumatikách							
Kontrola správné funkce nástrojů							
Kontrola stavu žacích nožů							
Promazání všech maznic ²							
Oprava poškozeného laku							

1. Při obtížném startování, nadměrné tvorbě kouře nebo těžkém chodu motoru zkontrolujte žhavicí svíčku a trysky vstřikovače.
2. Okamžitě po každém mytí bez ohledu na uvedený interval.
3. Pokud je ukazatel červený.

Zápis problematických oblastí		
Kontrolu provedl(a):		
Položka	Datum	Informace

▲ VÝSTRAHA

Jestliže ponecháte klíček ve spínači zapalování, může kdokoli spustit motor a způsobit vám nebo dalším okolostojícím vážné zranění.

Před prováděním jakékoli údržby vytáhněte klíček za zapalování.

GROUNDMASTER 7200 / 7210 QUICK REFERENCE AID

CHECK/SERVICE (daily)

1. OIL LEVEL, ENGINE
2. OIL LEVEL, HYDRAULIC TANK
3. COOLANT LEVEL, RADIATOR
4. FUEL /WATER SEPARATOR
5. PRECLEANER - AIR CLEANER

6. RADIATOR SCREEN
7. BRAKE FUNCTION
8. TIRE PRESSURE
9. BATTERY
10. BELTS - DECK, FAN, ALTERNATOR
11. GEARBOX
GREASING - SEE OPERATOR'S MANUAL

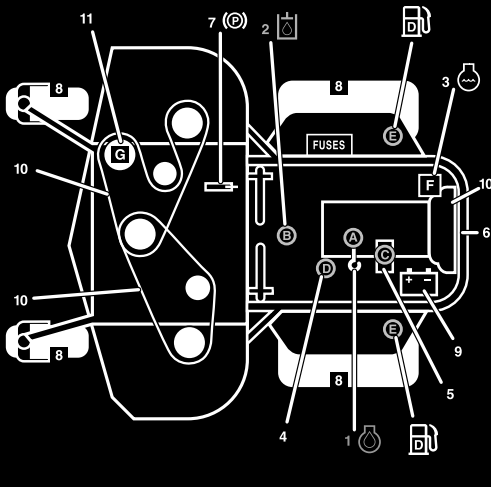

FLUID SPECIFICATIONS/CHANGE INTERVALS

SEE OPERATOR'S MANUAL FOR INITIAL CHANGES.	FLUID TYPE	CAPACITY	CHANGE INTERVAL*		FILTER PART NO.
			FLUID	FILTER	
A. ENGINE OIL	*SAE 15W-40	3.9 QTS. WITH FILTER (3.7 LITERS)	150 HRS.	150 HRS.	108-3841
B. HYD. CIRCUIT OIL	MOBIL 424	10.9 QTS. (10.3 LITERS)	800 HRS.	800 HRS.	108-5194
C. AIR CLEANER			SEE INDICATOR		108-3810
D. WATER SEPARATOR			400 HRS.		110-9049
E. FUEL TANK	NO. 2-Diesel	11 GALS. (41 LITERS)	Drain and flush, 2 yrs.		
F. COOLANT	50/50 Ethylene glycol/Water	6 QTS. (5.7 LITERS)	Drain and flush, 2 yrs.		
G. GEARBOX	SAE EP90W	12 oz. (355 mL)	400 HRS.		

*SEE OPERATOR'S MANUAL FOR INITIAL CHANGES / WINTER USE.

Obrázek 37

Tabulka servisních intervalů

Postupy před údržbou stroje

Důležité: Upevňovací prvky na krytech stroje musí po demontáži zůstat na krytech. Povolte všechny upevňovací prvky na všech krytech o několik otáček, aby kryty byly volné, ale zůstaly na místě. Poté je opět povolte, aby se kryty uvolnily. Tím zabráníte nežádoucímu vyšroubování šroubů z upevňovacích prvků.

Mazání

Mazání ložisek a pouzder

Servisní interval: Po každých 50 hodinách provozu

Stroj je vybaven maznicemi, které je třeba pravidelně promazávat univerzálním mazivem č. 2 na bázi lithia. Pokud je stroj provozován za normálních podmínek, promažte všechna ložiska a pouzdra vždy po 50 hodinách provozu. Mazání ložisek a pouzder provádějte každodenně, pokud jsou provozní podmínky výrazně prašné a se zvýšeným množstvím nečistot. Při provozu v prašných podmínkách se zvýšeným množstvím nečistot mohou nečistoty vniknout do ložisek a pouzder a způsobit rychlejší opotřebení. Maznice promažte okamžitě po každém mytí bez ohledu na uvedený interval.

1. Očistěte maznice tak, aby do ložiska ani pouzdra nemohly proniknout cizí částice.

2. Napumpujte mazivo do maznic.
3. Přebytečné mazivo otřete.

Důležité: Maznice na nápravách předních kol nejsou zobrazeny. Zajistěte dostatečné promazání maznic.

Obrázek 38 a Obrázek 39 znázorňují umístění maznic.

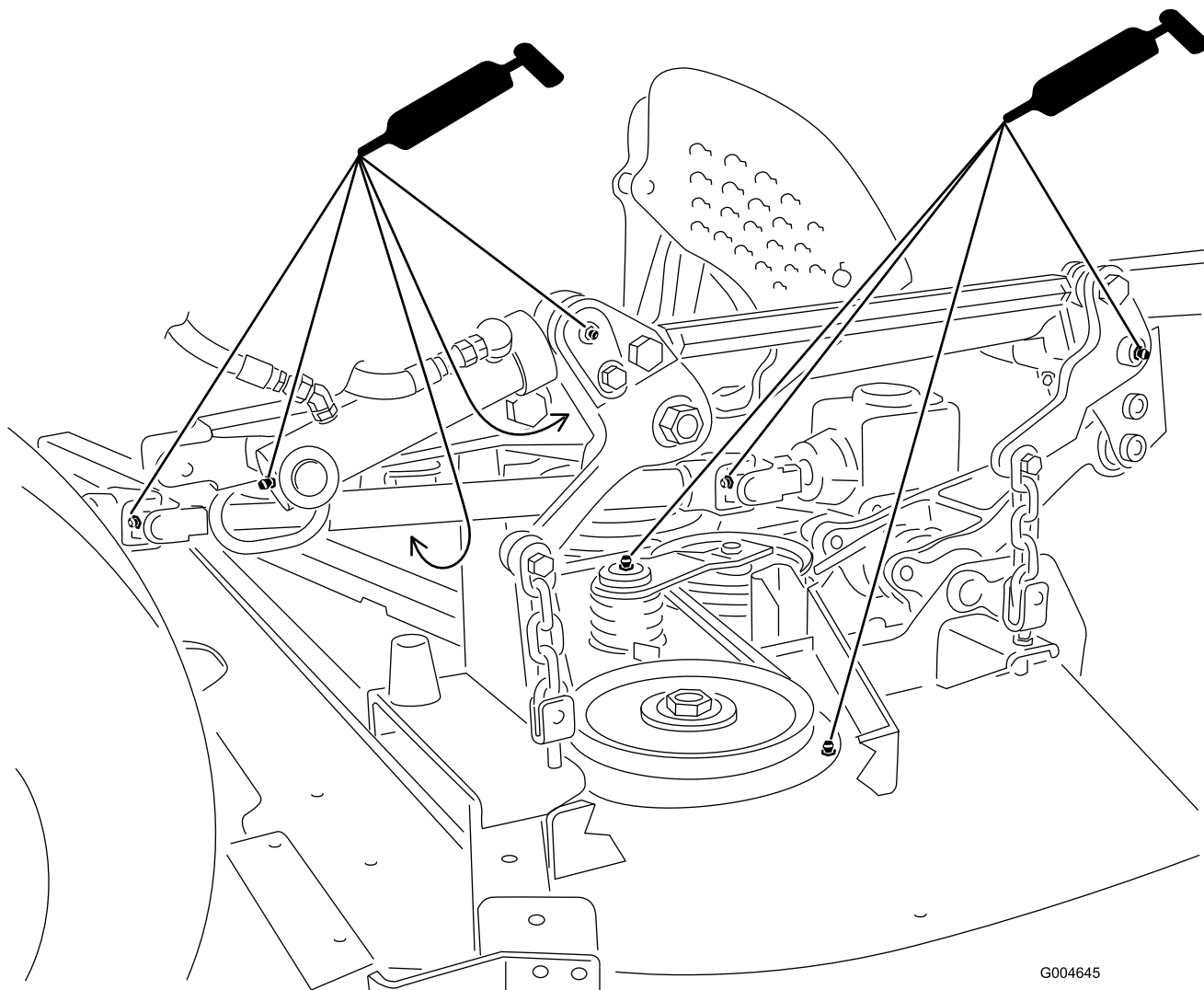

G004645

Obrázek 38

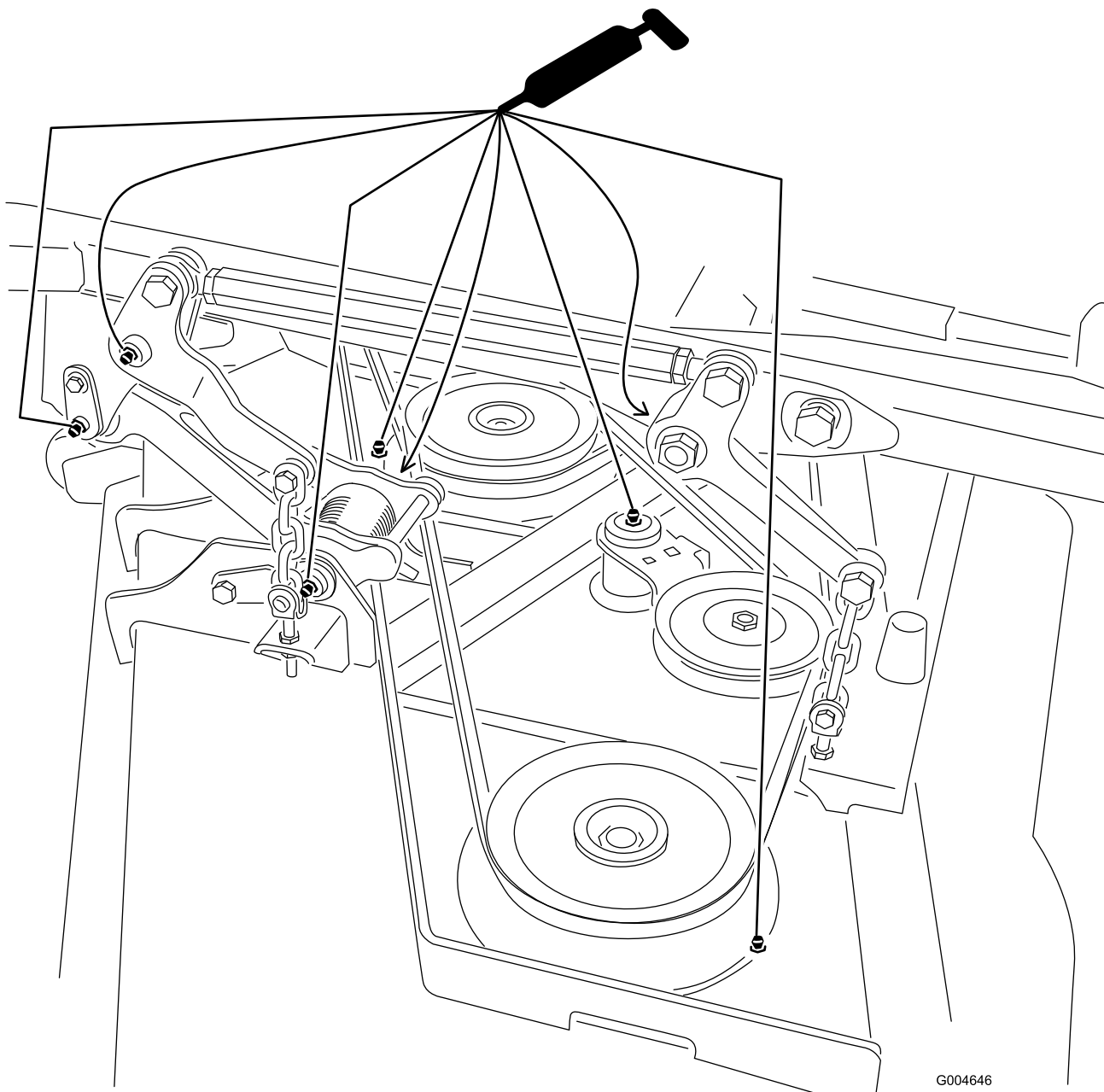

Obrázek 39

Poznámka: Životnost ložisek může být negativně ovlivněna nesprávným způsobem mytí. Neumývejte jednotku, pokud je dosud zahřátá, a nestříkejte proudem vody pod vysokým tlakem přímo na ložiska či těsnění.

Údržba maziva převodovky sekací plošiny

Převodovka vyžaduje použití převodového maziva SAE 80-90. Převodovka je z výroby dodávána s mazivem, úroveň maziva v žací jednotce je však nutné před provozem zkontrolovat podle doporučení v části Seznam denní údržby (strana 36).

Kontrola maziva převodovky sekací plošiny

Servisní interval: Po každých 150 hodinách provozu

1. Umístěte sekačku a žací jednotku na rovný povrch.
2. Spusťte sekací plošinu na výšku sekání 2,5 cm.
3. Vypněte pohon žacích nožů, přesuňte páky ovládání pohybu do neutrální zajištěné polohy a zatáhněte parkovací brzdu.
4. Než opustíte provozní pozici, přesuňte páčku škrticí klapky do polohy Pomalý běh, zastavte motor, vytáhněte klíček ze zapalování a počkejte, až se všechny pohybující se části zastaví.

5. Zvedněte opěrku nohou a odkryjte horní část sekací plošiny.
6. Demontujte měrku / zátku plnicího otvoru z horní části převodovky (Obrázek 40) a zkontrolujte, zda je mazivo mezi značkami na měrce.

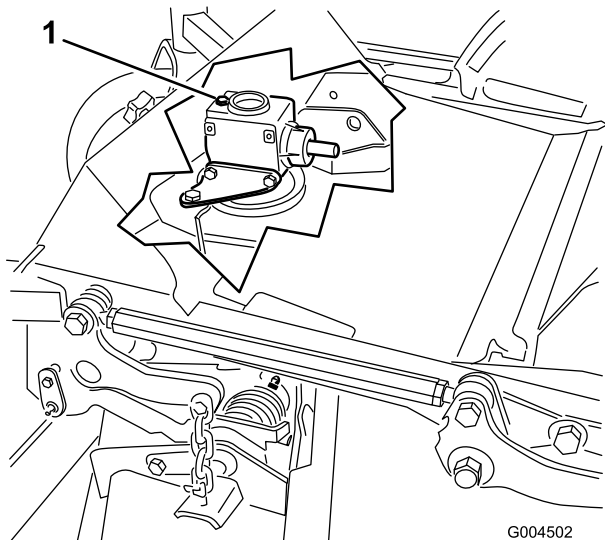

Obrázek 40

1. Zátka plnicího otvoru a měrka

7. Pokud je hladina maziva nízká, doplňte dostatek maziva, aby byla hladina mezi značkami na měrce.

Poznámka: Převodovku nenaplňujte nadměrně; přeplnění by mohlo způsobit poškození převodovky.

Výměna maziva převodovky sekací plošiny

Servisní interval: Po prvních 50 hodinách

Po každých 400 hodinách provozu

1. Umístěte sekačku a žací jednotku na rovný povrch.
2. Spusťte sekací plošinu na výšku sekání 2,5 cm.
3. Vypněte pohon žacích nožů, přesuňte páky ovládání pohybu do neutrální zajištěné polohy a zatáhněte parkovací brzdu.
4. Než opustíte provozní pozici, přesuňte páčku škrticí klapky do polohy Pomalý běh, zastavte motor, vytáhněte klíček ze zapalování a počkejte, až se všechny pohybující se části zastaví.
5. Zvedněte opěrku nohou a odkryjte horní část sekací plošiny.
6. Demontujte měrku / zátku plnicího otvoru z horní části převodovky (Obrázek 40).
7. Pod výpustný otvor vpředu na spodní straně převodovky umístěte trychtýř a nádobu na zachycení oleje, vyšroubujte zátku a vypusťte mazivo do nádoby.
8. Našroubujte zpět zátku výpustného otvoru.

9. Doplňte dostatek maziva, přibližně 283 ml, aby hladina byla mezi značkami na měrce.

Poznámka: Převodovku nenaplňujte nadměrně; přeplnění by mohlo způsobit poškození převodovky.

Údržba motoru

Kontrola vzduchového filtru

1. Zkontrolujte, zda není plášť vzduchového filtru poškozen, což by mohlo způsobit únik vzduchu. Poškozený plášť vzduchového filtru vyměňte. Zkontrolujte celý sací systém vzduchu, zda v něm nejsou netěsnosti, poškození nebo uvolněné hadicové svorky.
2. Údržbu vzduchového filtru provádějte, když je ukazatel vzduchového filtru (Obrázek 41) červený, nebo vždy po 400 hodinách provozu (v extrémně prašných a znečištěných podmínkách častěji). Neprovádějte nadměrnou údržbu vzduchového filtru.

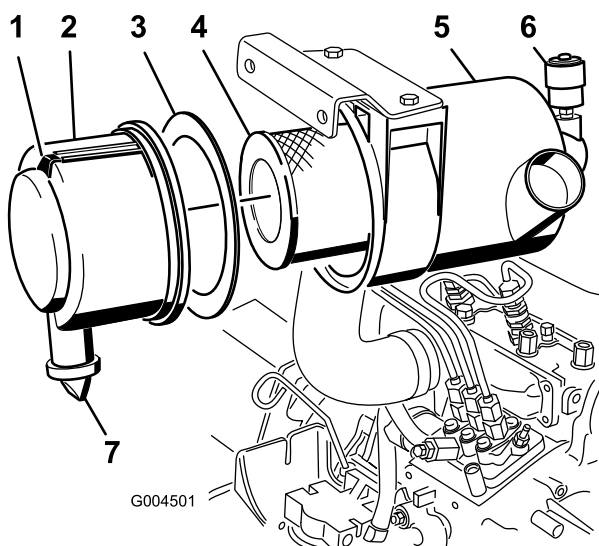

Obrázek 41

- | | |
|-----------------------------|--------------------------------|
| 1. Kryt vzduchového filtru | 5. Ukazatel vzduchového filtru |
| 2. Těsnicí kroužek | 6. Západka vzduchového filtru |
| 3. Filtr | 7. Gumový výtlačný ventil |
| 4. Plášť vzduchového filtru | |

3. Kryt musí být správně usazen a utěsněn s pláštěm vzduchového filtru.

Údržba vzduchového filtru

Servisní interval: Po každých 400 hodinách provozu

1. Vytáhněte západku směrem ven a otočte kryt vzduchového filtru proti směru hodinových ručiček (Obrázek 41).
2. Sejměte kryt z pláště vzduchového filtru (Obrázek 41).
3. Před vyjmutím filtru odstraňte pomocí nízkotlakého vzduchu (o tlaku 2,8 baru, čistého a suchého) nečistoty nahromaděné mezi vnější stranou primárního filtru a nádobou.

Tento postup čištění zabrání vniknutí nečistot do systému sání při demontovaném filtru.

Důležité: Nepoužívejte vysokotlaký vzduch, který by mohl nečistoty protlačit přes filtr do sacího systému.

4. Vyjměte a vyměňte primární filtr (Obrázek 41).

Důležité: Použitou vložku nečistěte, aby nedošlo k poškození filtračního média.

5. Kontrolou těsnícího konce filtru a pláště zjistěte, zda nový filtr nebyl poškozen při přepravě.

Důležité: Nepoužívejte poškozenou vložku.

6. Zkontrolujte, zda je na kryt nanášeno těsnění z pěnové hmoty a zda není poškozeno či přetrženo (Obrázek 41).

Poznámka: Je-li poškozeno, vyměňte je.

7. Zasuňte nový filtr tlakem na vnější obrubu vložky a usaďte jej v nádobě.

Důležité: Netlačte na pružný střed filtru.

8. Očistěte otvor pro vypuzování nečistot (na snímatelném krytu) následujícím způsobem:

A. Odstraňte z krytu gumový výtlačný ventil (Obrázek 41).

B. Vyčistěte dutinu.

C. Vraťte gumový výtlačný ventil zpět.

9. Nasaďte kryt tak, aby gumový výtlačný ventil směřoval dolů, přibližně mezi 5. a 7. hodinu při pohledu od konce.

10. Resetujte ukazatel (Obrázek 41), pokud je červený.

Výměna motorového oleje

Kontrola hladiny motorového oleje

Servisní interval: Při každém použití nebo denně

Motor je dodáván s olejem v klikové skříni; před a po prvním nastartování motoru je však nutné hladinu oleje zkontrolovat. Hladinu oleje kontrolujte každý den před použitím nebo po každém použití stroje.

Kapacita klikové skříně je přibližně 3,8 l včetně filtru. Používejte vysoce kvalitní motorový olej, který splňuje následující požadavky:

- Požadovaná úroveň klasifikace API: CH-4, CI-4 nebo vyšší.
- Preferovaný olej: SAE 15W-40 (nad -17 °C)
- Alternativní olej: SAE 10W-30 nebo 5W-30 (všechny teploty)

Poznámka: U distributora lze pořídit olej Toro Premium Engine Oil s viskozitou 15W-40 nebo 10W-30. Objednací čísla naleznete v katalogu dílů.

1. Zaparkujte stroj na rovném povrchu, spusťte sekací plošinu, přešuněte páčku škrticí klapky do polohy

Pomalý běh, zastavte motor a vytáhněte klíček ze zapalování.

2. Otevřete kapotu.
3. Vyjměte olejovou měrku (Obrázek 42), otřete ji do sucha a zasuňte ji zpět. Vyjměte olejovou měrku a zkontrolujte hladinu oleje.

Hladina oleje musí sahat po značku horní meze na měrce.

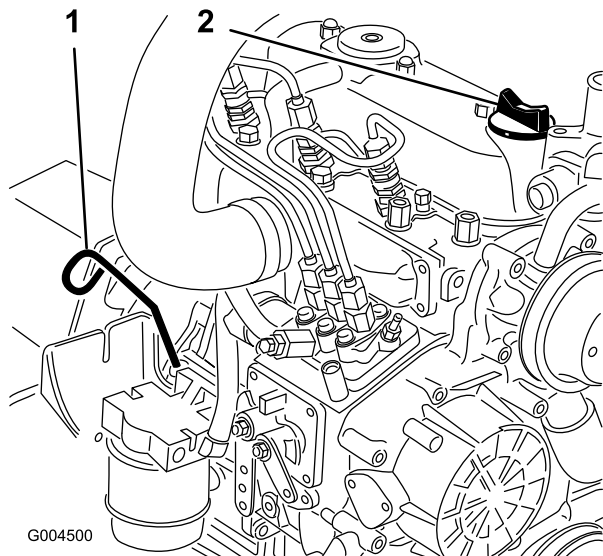

Obrázek 42

1. Měrka
2. Plnicí otvor oleje

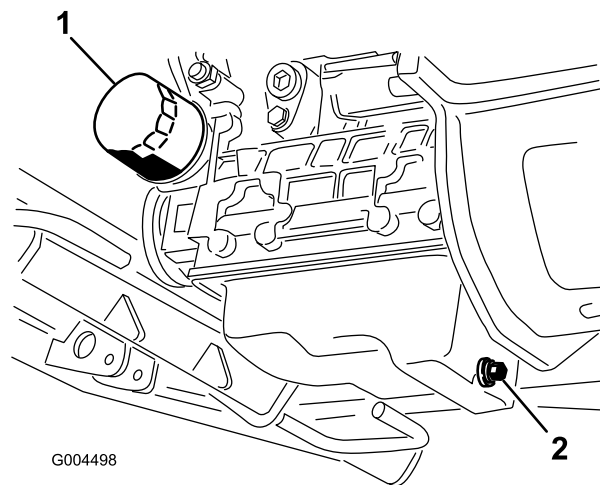

Obrázek 43

1. Olejový filtr
2. Vypouštěcí zátka

4. Vyčistěte prostor kolem vypouštěcí zátky.
5. Vytáhněte vypouštěcí zátku a nechte olej vytéci do nádoby.
6. Vyjměte a vyměňte olejový filtr (Obrázek 43).
7. Po vypuštění oleje nasad'te vypouštěcí zátku a otřete rozlitéj olej.
8. Dopln'te olej do klikové skříně podle pokynů v části Kontrola hladiny motorového oleje.

4. Je-li hladina oleje pod značkou horní meze, sejměte uzávěr plnicího otvoru (Obrázek 42) a doplňte olej, dokud jeho hladina nedosáhne značky horní meze na měrce.

Důležité: Nádrž nepřep'lňujte.

Poznámka: Použijte čistý trychtýř, aby nedošlo k rozlítí.

5. Nasad'te uzávěr plnicího otvoru oleje.
6. Zavřete kapotu.

Výměna motorového oleje a filtru

Servisní interval: Po prvních 50 hodinách

Po každých 150 hodinách provozu

Motorový olej a filtr vyměňte nejdříve po prvních 50 hodinách provozu a poté vždy po 150 hodinách provozu. Je-li to možné, těsně před výměnou spust'te motor, protože teplý olej je tekutější a odplaví více nečistot než studený.

1. Zaparkujte stroj na rovném povrchu.
2. Otevřete kapotu.
3. Pod vypouštěcí zátku na olejové vaně umístěte nádobu na zachycení oleje (Obrázek 43).

Údržba palivového systému

▲ NEBEZPEČÍ

Za jistých okolností jsou nafta a palivové výpary vysoce hořlavé a výbušné. Požár nebo výbuch způsobený palivem může popálit vás i jiné osoby a způsobit škody na majetku.

- Palivo doplňujte do nádrže pomocí trychtýře venku na otevřeném prostranství a při vypnutém a studeném motoru. Rozlitý benzin ihned utřete.
- Neplňte palivovou nádrž až po horní okraj. Doplňte palivo do nádrže, dokud hladina paliva nedosáhne spodního okraje plnicího hrdla.
- Při manipulaci s palivem nikdy nekuřte a držte se stranou od otevřeného ohně nebo míst, kde se palivové výpary mohou vznítit od jiskry.
- Palivo skladujte v čisté a schválené nádobě uzavřené víčkem.

Údržba odlučovače vody

Servisní interval: Po každých 400 hodinách provozu

Po každých 400 hodinách provozu

Vodu a jiné znečišťující látky odstraňujte z odlučovače (Obrázek 44) denně.

1. Umístěte pod palivový filtr čistou nádobu.
2. Povolte vypouštěcí zátku na spodní straně nádoby filtru.

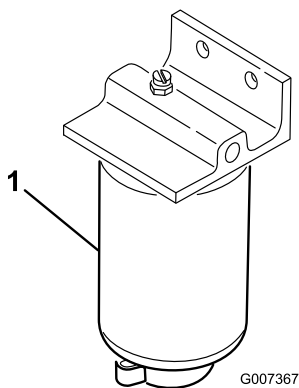

Obrázek 44

1. Nádoba filtru odlučovače vody

3. Vyčistěte montážní oblast nádoby filtru.
4. Odstraňte nádobu filtru a vyčistěte montážní plochu.
5. Promažte těsnění na nádobě filtru čistým olejem.
6. Rukou namontujte nádobu filtru tak, aby se těsnění dotýkalo montážní plochy, a poté ji otočte o další 1/2 otáčky.

7. Utáhněte vypouštěcí zátku na spodní straně nádoby filtru.

Čištění palivové nádrže

Servisní interval: Každé 2 roky

Palivovou nádrž vypusťte a vyčistěte vždy po 2 letech. Po vypuštění nádrže rovněž odstraňte a vyčistěte připojené koše. K vypláchnutí nádrže použijte čistou naftu.

Důležité: Nádrž vypusťte a vyčistěte, pokud je palivová soustava kontaminována nebo pokud má být stroj po delší dobu odstaven z provozu.

Palivové potrubí a spojky

Servisní interval: Po každých 400 hodinách provozu

Zkontrolujte palivové potrubí a spojky. Zjistěte, zda nejsou narušené, poškozené, odřené nebo uvolněné.

Odvzdušnění palivové soustavy

1. Zaparkujte stroj na rovném povrchu. Palivová nádrž musí být alespoň do poloviny naplněna.
2. Odjistěte a zvedněte kapotu.
3. Umístěte hadr pod odvzdušňovací šroub na čerpadle vstříkávání paliva a šroub otevřete (Obrázek 45).

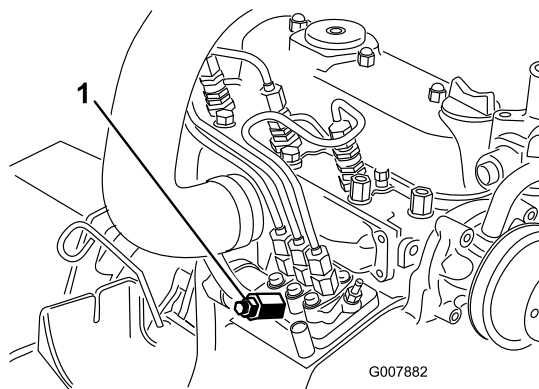

Obrázek 45

1. Odvzdušňovací šroub na čerpadle vstříkávání paliva

4. Otočte klíčkem zapalování do zapnuté polohy.

Elektrické palivové čerpadlo zahájí činnost a vytlačí vzduch prostřednictvím odvzdušňovacího šroubu.

▲ VÝSTRAHA

Během tohoto postupu může být motor nastartován. Pohybující se ventilátory a řemeny u běžícího motoru mohou vážně poranit okolo stojící osoby.

Nepřibližujte ruce, prsty, volný oděv, šperky ani vlasy k ventilátoru ani řemenům běžícího motoru během tohoto postupu.

5. Ponechte klíček v zapnuté poloze, dokud kolem šroubu nezačne vytékat souvislý proud paliva.
6. Utáhněte šroub a otočte klíčkem do vypnuté polohy.

Poznámka: Po provedení uvedených postupů odvzdušnění by měl motor normálně nastartovat. Pokud však motor nenastartuje, mohlo dojít k zachycení vzduchu mezi čerpadlem vstřikování a vstřikovači; postupujte podle pokynů v části Odvzdušnění vstřikovačů (strana 44).

▲ VÝSTRAHA

Během tohoto postupu může být motor nastartován. Pohybující se ventilátory a řemeny u běžícího motoru mohou vážně poranit okolo stojící osoby.

Nepřibližujte ruce, prsty, volný oděv, šperky ani vlasy k ventilátoru ani řemenům běžícího motoru během tohoto postupu.

4. Utáhněte přípojku potrubí, jakmile je průtok souvislý.
5. Otočte klíčkem zapalování do vypnuté polohy.
6. Zopakujte stejný postup u zbývajících trysek.

Odvzdušnění vstřikovačů

Poznámka: Tento postup používejte pouze tehdy, pokud jste palivový systém odvzdušnili běžným postupem a motor přesto nelze nastartovat; nahlédněte do části Odvzdušnění palivové soustavy (strana 43).

1. Umístěte hadr pod přípojku potrubí z čerpadla vstřikování k trysce vstřikovače č. 1 podle znázornění (Obrázek 46).

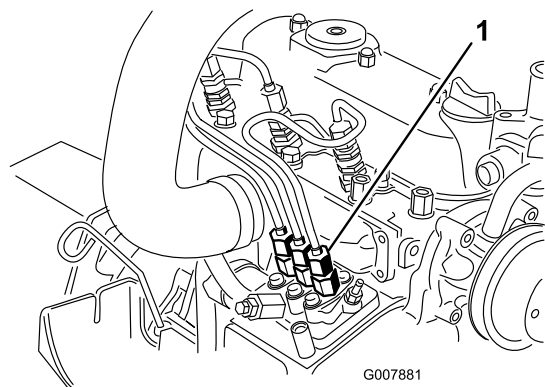

Obrázek 46

1. Přípojka potrubí z čerpadla vstřikování k trysce vstřikovače č. 1

2. Posuňte škrticí klapku do polohy Rychlý běh.
3. Otočte klíčkem zapalování do polohy Start a sledujte průtok paliva kolem přípojky.

Údržba elektrického systému

Důležité: Při práci s elektrickým systémem vždy odpojte kabely baterie, nejdříve záporný kabel (-), aby nedošlo k případnému poškození kabeláže v důsledku zkratu.

Údržba baterie

Servisní interval: Po každých 50 hodinách provozu

DŮLEŽITÉ UPOZORNĚNÍ

CALIFORNIA

Důležité upozornění, poučka 65

Svorky baterií, koncovky a související příslušenství obsahují olovo a sloučeniny olova, což jsou chemické látky, které jsou ve státě Kalifornie známé jako látky způsobující rakovinu a poškozující reprodukční systém. Po manipulaci s baterií si umyjte ruce.

Horní část baterie udržujte čistou. Pokud ukládáte stroj na místech s extrémně nízkými teplotami, baterie se vybije mnohem rychleji, než pokud je stroj uložen na mírně chladném místě.

Horní část baterie udržujte čistou pravidelným umýváním pomocí kartáče namočeného v roztoku amoniaku nebo uhličitanu sodného. Po čištění horní plochu baterie opláchněte vodou. Během čištění baterie neodstraňujte uzávěry plnicích otvorů.

Kabely baterie musí být těsně upevněny ke svorkám, aby byl zajištěn dostatečný elektrický kontakt.

Pokud se na svorkách vyskytne koroze, odpojte kabely, záporný kabel (-) nejdříve, a oškrábejte zvláště svorky a kontakty. Připojte kabely, kladný kabel (+) nejdříve, a potřete svorky vazelinou.

DŮLEŽITÉ UPOZORNĚNÍ

Svorky baterie a kovové nástroje mohou způsobit zkrat při kontaktu s kovovými součástmi, a tím způsobit jiskření. Jiskry by mohly zapříčinit explozi plynů z baterie a následné zranění osob.

- Při vyjímání nebo montáži baterie dbejte na to, aby se vývody baterie nedotýkaly žádných kovových částí stroje.
- Dejte pozor, abyste kovovým nástrojem nezkratovali vývody baterie proti kovovým částem stroje.

DŮLEŽITÉ UPOZORNĚNÍ

Nesprávné vedení kabelů baterie by mohlo způsobit poškození stroje a kabely by mohly zapříčinit jiskření. Jiskry by mohly zapříčinit explozi plynů z baterie a následné zranění osob.

- Vždy odpojte nejprve záporný (černý) kabel baterie a teprve potom kladný (červený) kabel baterie.
- Vždy připojte nejdříve kladný (červený) kabel baterie a potom záporný (černý) kabel.

Skladování baterie

Pokud bude stroj odstaven déle než 30 dnů, vyjměte baterii a plně ji dobijte. Uložte ji na polici nebo uvnitř stroje. Ponechte kabely odpojené, pokud je baterie uložena ve stroji. Uložte baterii v chladném prostředí, aby nedocházelo k rychlému vybíjení baterie. Aby nedošlo ke zmrznutí baterie, ujistěte se, že je zcela nabitá. Specifická hustota elektrolytu plně nabitá baterie je 1,265 až 1,299.

Kontrola pojistek

Pojistky se nacházejí pod ovládacím panelem. Přístup k nim je možný přes boční kryt panelu (Obrázek 47). Chcete-li otevřít boční kryt panelu, uvolněte 2 západky a zatáhněte za něj.

Pokud se stroj zastaví nebo má jiné problémy elektrického systému, zkontrolujte pojistky. Uchopte postupně jednotlivé pojistky, jednotlivě je vyjměte a zkontrolujte, zda nejsou spálené. Pokud potřebujete vyměnit pojistku, použijte vždy **stejný typ o stejném jmenovitém proudu**, jako má nahrazená pojistka, **jinak může dojít k poškození elektrického systému** (řiďte se schématem pojistek a jejich jmenovitých hodnot na štítku vedle pojistek – Obrázek 48).

Poznámka: Pokud dochází k častému spálení pojistky, pravděpodobně došlo ke zkratu v elektrickém systému a je nutný servisní zákrok provedený kvalifikovaným servisním technikem.

Údržba hnací soustavy

Kontrola tlaku v pneumatikách

Servisní interval: Po každých 50 hodinách provozu

Tlak kontrolujte vždy po 50 hodinách provozu nebo jednou měsíčně podle toho, která možnost nastane dříve (Obrázek 49).

Udržujte odpovídající tlak vzduchu v předních a zadních pneumatikách. Správný tlak je 124 kPa v zadních pneumatikách a 172 kPa v předních pneumatikách. Nerovnoměrný tlak v pneumatikách může zapříčinit nerovnoměrné sekání. Nejpřesnější údaj o tlaku získáte při kontrole studených pneumatik.

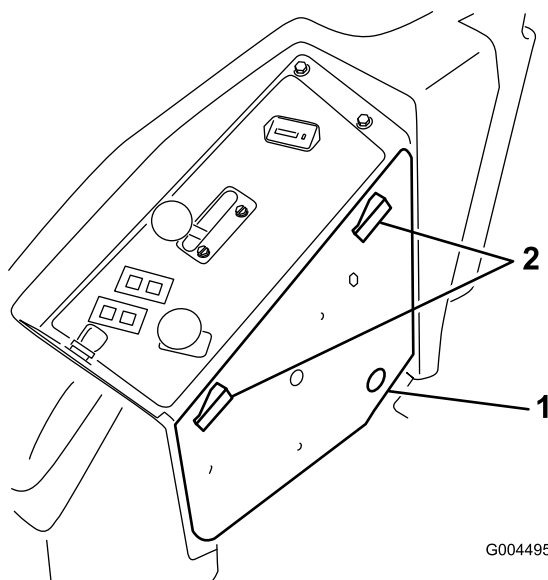

Obrázek 47

1. Boční kryt panelu 2. Západy

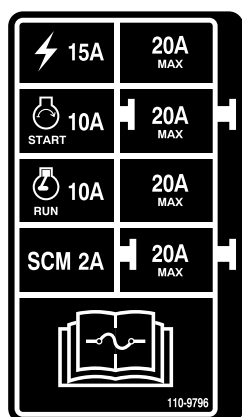

Obrázek 48

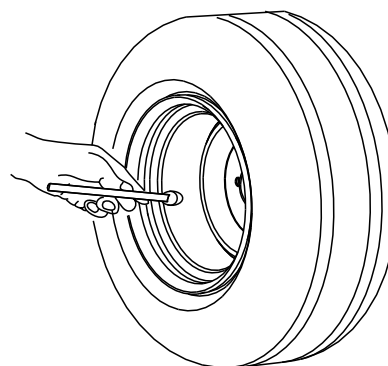

Obrázek 49

Výměna předních kol a ložisek

1. Zakupte si novou sestavu předních kol, kuželová ložiska a těsnění ložisek od autorizovaného distributora Toro.
2. Demontujte pojistnou matici ze šroubu upevňujícího sestavu předního kola ve vidlici kola (Obrázek 50).

Údržba chladicího systému

⚠ NEBEZPEČÍ

Vypuštění horké chladicí kapaliny pod tlakem nebo kontakt s horkým chladičem a okolními částmi mohou způsobit vážná popálení.

- Uzávěr chladiče neodstraňujte, pokud je motor horký. Vždy počkejte alespoň 15 minut, než motor vychladne nebo než bude uzávěr chladiče dostatečně chladný, abyste mohli demontovat uzávěr bez nebezpečí popálení.
- Nedotýkejte se horkého chladiče a okolních částí.

⚠ NEBEZPEČÍ

Rotující ventilátor a hnací řemen mohou způsobit zranění.

- Při práci se strojem musí být všechny kryty na příslušném místě.
- Nepřibližujte prsty, ruce ani oděv k rotujícímu ventilátoru a k hnacímu řemenu.
- Před prováděním údržby vypněte motor a vytáhněte klíček ze zapalování.

⚠ VÝSTRAHA

Při spolknutí chladicí kapaliny motoru hrozí otrava.

- Chladicí kapalinu motoru nepolykejte.
- Udržujte ji mimo dosah dětí a zvířat.

Kontrola chladicí soustavy

Servisní interval: Při každém použití nebo denně

Chladicí systém je naplněn roztokem vody a celoroční nemrznoucí směsí etylenglykolu v poměru 50/50. Kontrolujte hladinu chladiva v expanzní nádrži na začátku každého dne před spuštěním motoru. Objem chladicí soustavy je 7,5 l.

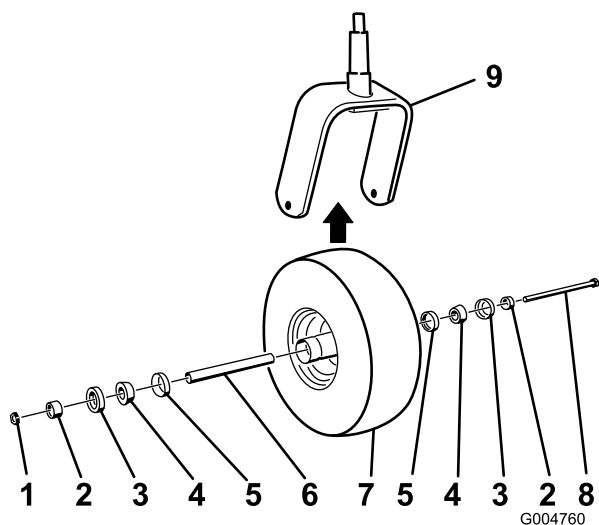

Obrázek 50

- | | |
|----------------------------|------------------|
| 1. Matice | 6. Rozpěrka |
| 2. Rozpěrka ložisek | 7. Kolo |
| 3. Vnější těsnění ložiska | 8. Šroub nápravy |
| 4. Kuželové ložisko | 9. Vidlice kola |
| 5. Vnitřní těsnění ložiska | |

3. Uchopte kolo a vytáhněte šroub z vidlice nebo otočného ramena.
4. Staré kolo a ložiska zlikvidujte.
5. Namontujte kolo nasazením kuželových ložisek a těsnění potřeného mazivem na náboj kola ve znázorněné poloze (Obrázek 50).
6. Nasaďte rozpěrku na náboj kola přes ložiska a zajistěte ji na vnitřní straně náboje kola pomocí 2 rozpěrek ložiska.

Důležité: Okraje těsnění nesmí být zahnuté dovnitř.

7. Namontujte sestavu kola do vidlice a zajistěte ji pomocí šroubu a pojistné matice.
8. Utáhněte matici tak, aby se kolo nemohlo volně otáčet, a poté ji povolte právě tolik, aby se kolo volně otáčelo.
9. Přiložte mazací pistoli k maznici na kole a naplňte ji univerzálním mazivem č. 2 na bázi lithia.

1. Zkontrolujte hladinu chladicí kapaliny v expanzní nádrži (Obrázek 51). Hladina chladicí kapaliny musí být mezi značkami na boku nádrže.

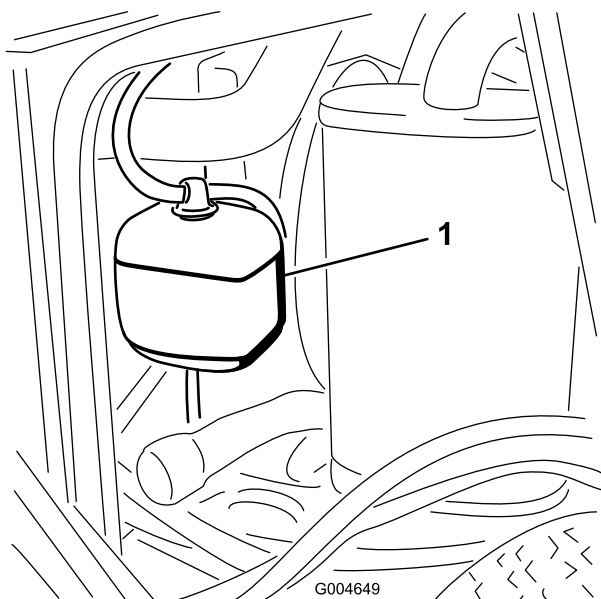

Obrázek 51

1. Expanzní nádrž

2. Pokud je hladina chladicí kapaliny nízká, sejměte uzávěr expanzní nádrže a doplňte systém. **Nádrž nepřepĺňujte.**
3. Nasadte uzávěr expanzní nádrže.

Čištění chladiče

Servisní interval: Při každém použití nebo denně

Po každých 1500 hodinách provozu

Po každých 200 hodinách provozu

Každé 2 roky

Aby nedošlo k přehřátí motoru, je nutné udržovat chladič čistý. Za normálních okolností kontrolujte chladič každý den a v případě potřeby z něj odstraňte nečistoty. V extrémně prašných podmínkách a při velkém znečištění však může být nutné kontrolovat chladič častěji.

Poznámka: Pokud se sekací plošina nebo motor vypnou v důsledku přehřátí, zkontrolujte nejdříve, zda se na chladiči nenahromadilo nadměrné množství nečistot.

Při čištění chladiče postupujte následujícím způsobem:

1. Otevřete kapotu.
2. Směrem od strany chladiče u ventilátoru odstraňte nečistoty proudem stlačeného vzduchu s nízkým tlakem (3,5 baru) (**nepoužívejte vodu**). Zopakujte tento krok z přední strany chladiče a poté opět ze strany ventilátoru.
3. Po důkladném vyčištění chladiče odstraňte nečistoty, které mohly zůstat v kanálku v základně chladiče.
4. Zavřete kapotu.

Údržba brzd

Seřízení ochranného spínače parkovací brzdy

1. Zastavte stroj, přesuňte spínač zdvihu plošiny do neutrální zajištěné polohy, zatáhněte parkovací brzdu a vyjměte klíček ze zapalování.
2. Vyšroubujte šrouby upevňující přední panel a panel vyjměte (Obrázek 52).

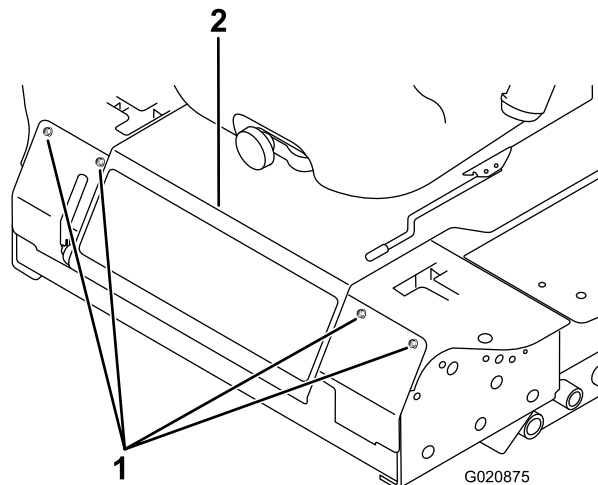

Obrázek 52

1. Šrouby
2. Ovládací panel

3. Povolte 2 pojistné matice upevňující spínač blokování parkovací brzdy k montážnímu držáku.

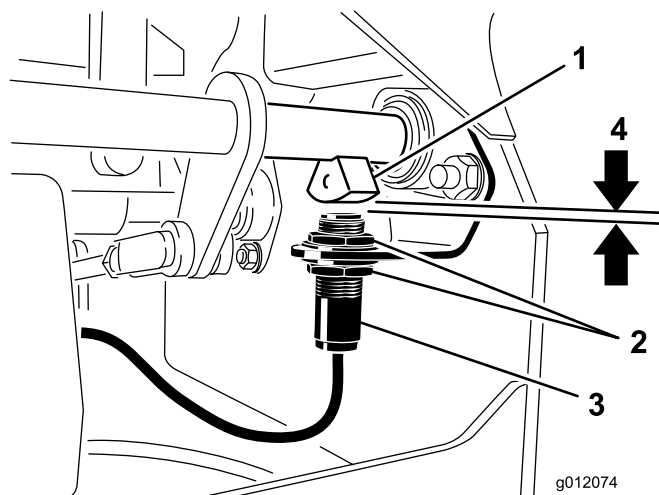

Obrázek 53

1. Snímač hřídele brzd
2. Pojistné matice
3. Spínač blokování parkovací brzdy
4. 3,9 mm

4. Přesuňte spínač na držáku nahoru nebo dolů tak, aby vzdálenost mezi snímačem hřídele brzdy a pístem spínače byla 3,9 mm (Obrázek 53).

Poznámka: Snímač hřídele brzdy se nesmí pístem spínače dotýkat.

5. Upevněte pojistné matice spínače.
6. Seřízení otestujte následujícím způsobem:
 - A. Parkovací brzda musí být zatažená a obsluha nesedí na sedátku; nastartujte motor.
 - B. Přesuňte páky ovládání pohybu z neutrální zajištěné polohy.

Motor musí vypnout. Pokud ne, zkontrolujte seřízení spínače.
7. Namontujte přední panel.

Údržba řemenů

Kontrola řemene alternátoru

Servisní interval: Po každých 100 hodinách provozu

Napnutí a stav řemenů (Obrázek 54) kontrolujte vždy po 100 hodinách provozu.

1. Správné napnutí umožňuje prohnutí 10 mm při působení silou 44 N na řemen uprostřed mezi kladkami.
2. Pokud nedochází k prohnutí 10 mm, povolte montážní šrouby alternátoru (Obrázek 54). Zvyšte nebo snižte napnutí řemene alternátoru a utáhněte šrouby. Zkontrolujte znovu správné prohnutí řemene.

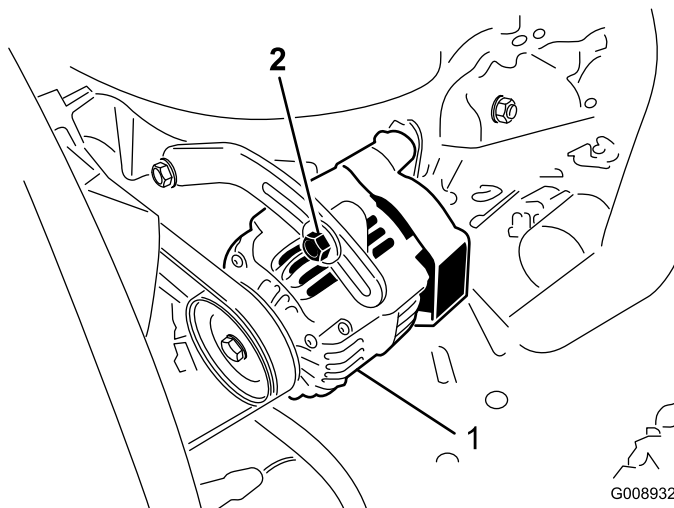

Obrázek 54

1. Montážní šroub

2. Alternátor

Výměna hnacích řemenů žacích nožů

Servisní interval: Po každých 50 hodinách provozu

Hnací řemeny žacích nožů jsou napínány pružinovými napínacími kladkami a jsou velmi odolné. Po dlouhé době provozu však mohou vykazovat známky opotřebení. Možné známky opotřebení: vrzání při otáčení řemene, prokluz žacích nožů při sekání trávy, roztřepené okraje, známky popálení a praskliny. Pokud zjistíte některý z uvedených stavů, řemeny vyměňte.

1. Spusťte sekací plošinu do výšky sekání 2,5 cm, přesuňte páčku škrticí klapky do polohy Pomalý běh, zastavte motor, zatáhněte parkovací brzdu a vytáhněte klíček ze zapalování.
2. Odstraňte kryty řemenů z horní strany žací jednotky a uložte je stranou.
3. Pomocí páčidla či podobného nástroje přesuňte napínací kladku horního řemene (Obrázek 55) mimo

horní hnací řemen, aby došlo k uvolnění řemene a bylo možné řemen sejmout z kladek.

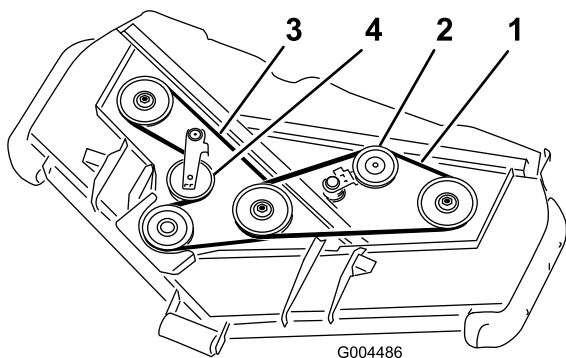

Obrázek 55

- | | |
|--------------------------|--------------------------|
| 1. Horní řemen | 3. Dolní řemen |
| 2. Horní napínací kladka | 4. Dolní napínací kladka |

-
4. Pomocí páčidla či podobného nástroje přesuňte napínací kladku dolního řemene (Obrázek 55) mimo dolní hnací řemen, aby došlo k uvolnění řemene a bylo možné řemen sejmout z kladek.
 5. Ved'te nový řemen kolem kladky převodovky, dolních vřetenových kladek a sestavy napínací kladky podle znázornění (Obrázek 55).
 6. Ved'te nový řemen kolem horních vřetenových kladek a sestavy napínací kladky podle znázornění (Obrázek 55).
 7. Nasad'te kryty řemenů.

Údržba ovládacích prvků

Seřízení spínače blokování neutrální polohy páky ovládání pohybu

1. Zastavte stroj, přesuňte spínač zdvihu plošiny do neutrální zajištěné polohy, zatáhněte parkovací brzdu a vyjměte klíček ze zapalování.
2. Vyšroubujte šrouby upevňující přední panel a panel vyjměte (Obrázek 56).

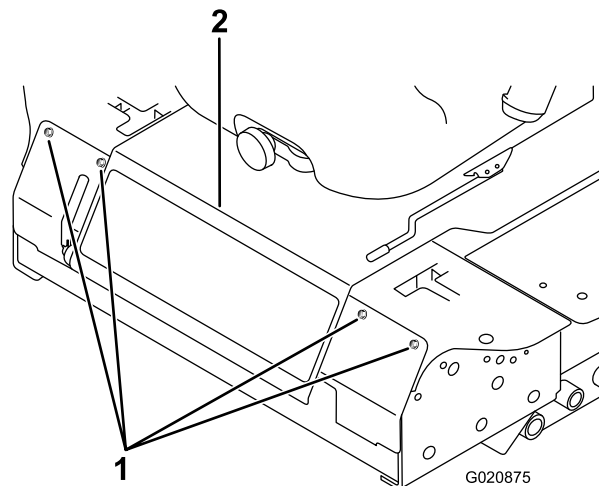

Obrázek 56

1. Šrouby
2. Ovládací panel

-
3. Povolte 2 šrouby upevňující ochranný spínač (Obrázek 57).

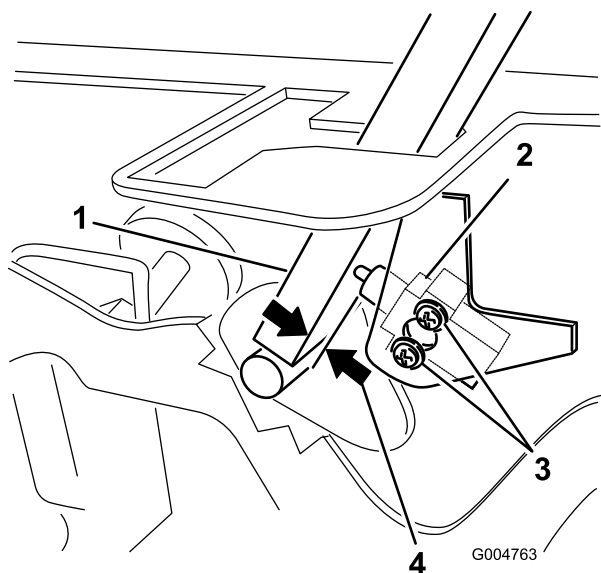

Obrázek 57

- | | |
|--------------------------------------|----------------|
| 1. Páka ovládání pohybu | 3. Šrouby |
| 2. Spínač blokování neutrální polohy | 4. 0,4 až 1 mm |

- Přidrže páku ovládání pohybu u rámu, přesuňte spínač směrem k páce tak, aby vzdálenost mezi pákou a tělem spínače byla 0,4 až 1 mm (Obrázek 57).
- Upevněte spínač.
- Zopakujte kroky 3 až 5 pro druhou páku.
- Namontujte přední panel.

Seřízení vrácení páky ovládání pohybu do neutrální polohy

Pokud se páky ovládání pohybu nevrátí do drážek neutrální polohy po uvolnění z polohy pro jízdu vzad, je nutné seřízení. Každou páku, pružinu a táhlo seřídte samostatně.

- Vypněte pohon žacích nožů, přesuňte páku ovládání pohybu do neutrální zajištěné polohy a zatáhněte parkovací brzdu.
- Než opustíte provozní pozici, přesuňte páčku škrticí klapky do polohy Pomalý běh, zastavte motor, vytáhněte klíček ze zapalování a počkejte, až se všechny pohybující se části zastaví.
- Vyšroubujte šrouby upevňující přední panel a panel vyjměte (Obrázek 58).

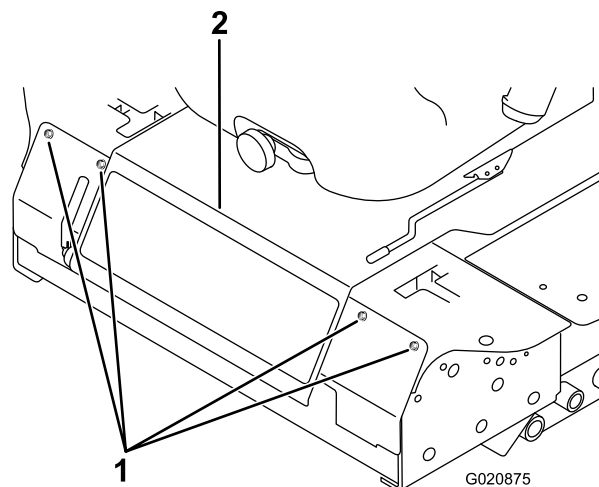

Obrázek 58

- Šrouby
- Ovládací panel

- Přesuňte páku ovládání pohybu do polohy neutrální, avšak **nezajištěné** (Obrázek 60).
- Táhněte páku dozadu, dokud se vidlicový čep (na ramenu nad otočným hřídelem) nedotkne konce drážky (začne vyvíjet tlak na pružinu) (Obrázek 59).

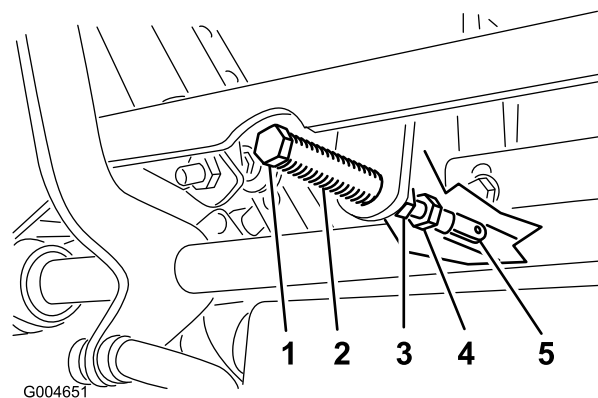

Obrázek 59

- | | |
|--------------------|---------------------|
| 1. Vidlicový čep | 4. Seřizovací šroub |
| 2. Otvor | 5. Třmen |
| 3. Pojistné matice | |

- Zkontrolujte, v jaké pozici je páka ovládání proti výřezu v konzole (Obrázek 60).

Poznámka: Musí být vycentrována, aby bylo možné otočení páky ven do neutrální zajištěné polohy.

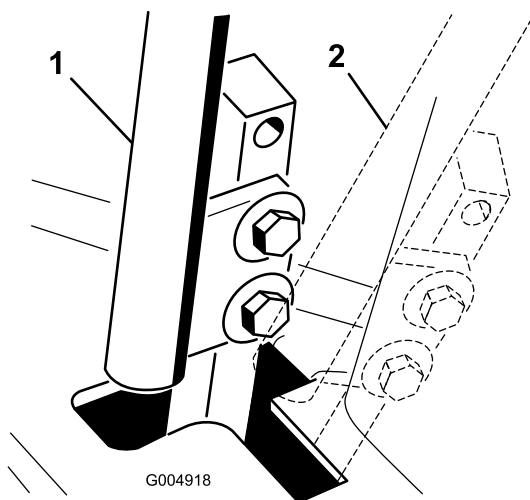

Obrázek 60

1. Neutrální poloha 2. Neutrální zajištěná poloha

7. Pokud je nutné seřízení, povolte matici a pojistnou matici u třmene (Obrázek 59).
8. Tlačte na páku ovládání pohybu mírně směrem dozadu a otočte hlavu seřizovacího šroubu odpovídajícím směrem, dokud nebude páka ovládání pohybu uprostřed v neutrální zajištěné poloze (Obrázek 59).

Poznámka: Mírný tlak na páku ovládání pohybu směrem dozadu bude udržovat čep na konci drážky a umožní přemístění páky do odpovídající polohy pomocí seřizovacího šroubu.

9. Utáhněte matici a pojistnou matici (Obrázek 59).
10. Zopakujte kroky 4 až 9 pro druhou páku ovládání pohybu.
11. Namontujte přední panel.

Seřízení pohonu pojezdu pro neutrální polohu

Při provádění tohoto seřízení je nutné, aby se otáčela hnací kola.

⚠ NEBEZPEČÍ

Mechanické a hydraulické zvedáky nemusí stroj dostatečně podepírat a mohou zapříčinit vážné zranění.

- K podepření stroje použijte hever.
- Nepoužívejte hydraulické zvedáky.

⚠ DŮLEŽITÉ UPOZORNĚNÍ

Při provádění tohoto seřízení musí motor běžet. Kontakt s pohyblivými částmi nebo horkým povrchem může způsobit zranění.

Nepřibližujte ruce, nohy, obličej, oděv ani jiné části těla k rotujícím částem, výfuku ani jiným horkým povrchům.

1. Zvedněte rám na stabilní hever, aby se kola mohla volně otáčet.
 2. Přesuňte sedátko dopředu, odjistěte je a sklopte směrem nahoru a dopředu.
 3. Odpojte elektrický konektor bezpečnostního spínače sedátka.
 4. Dočasně nainstalujte přemostění přes svorky konektoru kabeláže.
 5. Spusťte motor, přesuňte páčku škrticí klapky doprostřed mezi polohy Rychlý běh a Pomalý běh a uvolněte parkovací brzdu.
- Poznámka:** Páky ovládání pohybu musí být při provádění seřízení v neutrální zajištěné poloze.
6. Seříd'te délku táhla čerpadla na jedné straně otáčením šestihřanné osy odpovídajícím směrem, dokud se příslušné kolo nezastaví nebo nezačne pomalu otáčet dozadu (Obrázek 61).

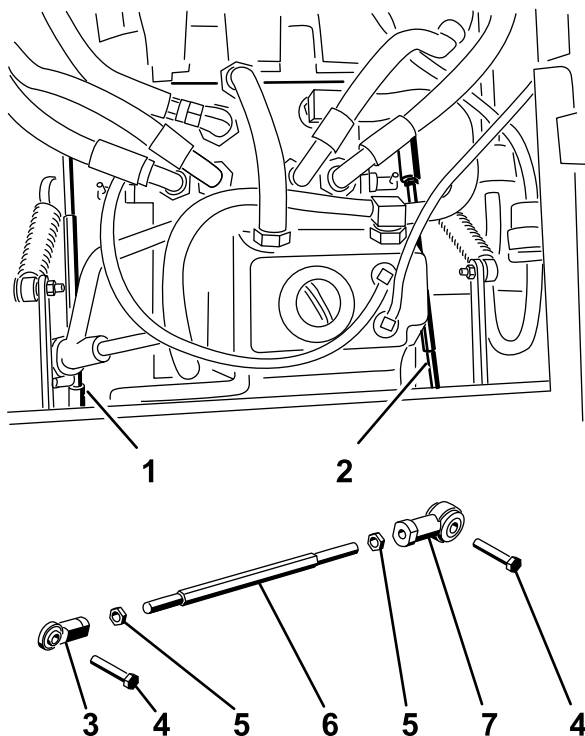

Figure 56

Obrázek 61

- | | |
|-------------------------|---------------------|
| 1. Pravé táhlo čerpadla | 5. Pojistná matice |
| 2. Levé táhlo čerpadla | 6. Šestihhranná osa |
| 3. Kulový kloub | 7. Kulový kloub |
| 4. Šroub | |

7. Přešuněte páku ovládání pohybu dopředu a dozadu a poté zpět do neutrální polohy. Kolo se musí přestat otáčet nebo se pomalu otáčet dozadu.
8. Přešuněte páčku ovládání škrťací klapky do polohy Rychlý běh. Zkontrolujte, zda se kolo přestalo otáčet nebo se pomalu otáčí dozadu; v případě potřeby seřídte.
9. Zopakujte kroky 6 až 8 na opačné straně stroje.
10. Utáhněte pojistné matice u kulových kloubů (Obrázek 59).
11. Přešuněte páčku škrťací klapky do polohy Pomalý běh a zastavte motor.
12. Odstraňte přemostění z konektoru kabeláže a zapojte konektor do spínače sedátka.

▲ DŮLEŽITÉ UPOZORNĚNÍ

Elektrický systém neumožňuje správné bezpečné vypnutí s použitým přemostěním.

- Jakmile je seřízení dokončeno, odstraňte přemostění z konektoru kabeláže a zapojte konektor do spínače sedátka.
- Jednotku nikdy nepoužívejte, když je použito přemostění spínače sedátka.

13. Sklopte sedátko do příslušné polohy.

14. Odstraňte hevery.

Seřízení maximální jezdové rychlosti

1. Vypněte pohon žacíh nožů, přešuněte páky ovládání pohybu do neutrální zajištěné polohy a zatáhněte parkovací brzdu.
2. Než opustíte provozní pozici, přešuněte páčku škrťací klapky do polohy Pomalý běh, zastavte motor, vytáhněte klíček ze zapalování a počkejte, až se všechny pohybující se části zastaví.
3. Vyšroubujte šrouby upevňující přední panel a panel vyjměte (Obrázek 62).

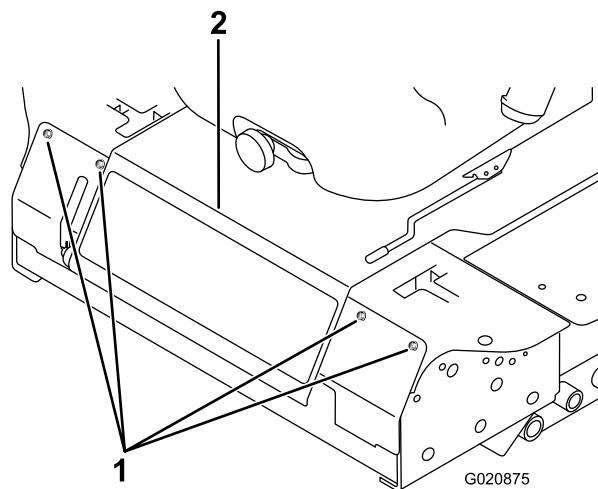

Obrázek 62

1. Šrouby
2. Ovládací panel

4. Povolte pojistnou matici na dorazovém šroubu na jedné z pák ovládání pohybu (Obrázek 63).

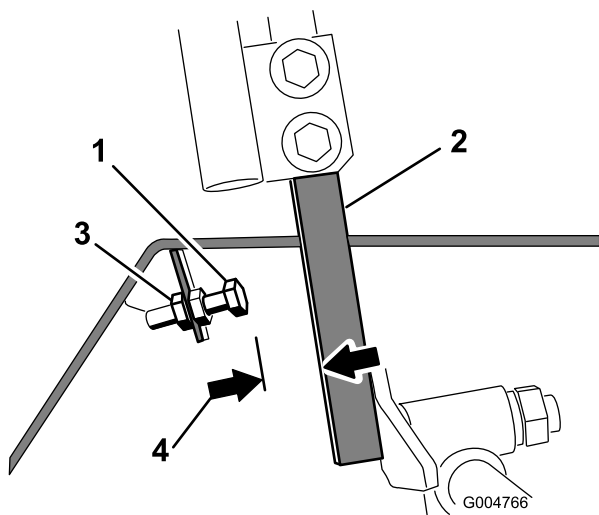

Obrázek 63

- | | |
|-------------------------|--------------------|
| 1. Dorazový šroub | 3. Pojistná matice |
| 2. Páka ovládání pohybu | 4. 1,5 mm |

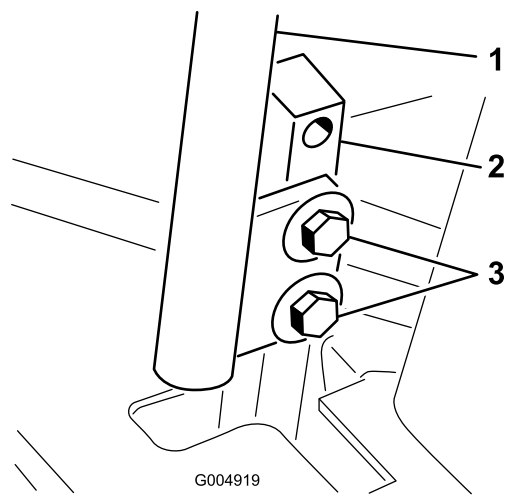

Obrázek 64

- | | |
|-----------------------------|-----------|
| 1. Páka ovládání pohybu | 3. Šrouby |
| 2. Tyč páky ovládání pohybu | |

5. Našroubujte dorazový šroub do krajní polohy dovnitř (směrem od páky ovládání pohybu).
6. Zatlačte páku ovládání pohybu do krajní přední polohy až na doraz a přidržte ji.
7. Vyšroubujte dorazový šroub (směrem k páce ovládání pohybu), aby mezi hlavou dorazového šroubu a pákou ovládání pohybu byla mezera 1,5 mm.
8. Utažením pojistné matice upevníte dorazový šroub na místě.
9. Zopakujte kroky 4 až 8 pro druhou páku ovládání pohybu.
10. Namontujte přední panel.

Poznámka: Pokud chcete snížit maximální rychlost stroje, nastavte rychlost pro obě páky ovládání rychlosti podle výše uvedených pokynů a poté vraťte každý z dorazových šroubů o stejnou vzdálenost směrem k páce, dokud nedosáhnete požadované maximální rychlosti (pravděpodobně bude nutné seřízení několikrát otestovat). Stroj se musí pohybovat rovně a nesmí zatáčet, když obě páky ovládání pohybu přesunete do krajní polohy dopředu. Pokud stroj zatáčí, nejsou dorazové šrouby nastaveny rovnoměrně a je nutné je dále seřídit.

Seřízení pojezdu

1. Vypněte pohon žacích nožů, přesuňte páky ovládání pohybu do neutrální zajištěné polohy a zatáhněte parkovací brzdu.
2. Než opustíte provozní pozici, přesuňte páčku škrtkí klapky do polohy Pomalý běh, zastavte motor, vytáhněte klíček ze zapalování a počkejte, až se všechny pohybující se části zastaví.
3. Povolte šrouby upevňující páky ovládání pohybu (Obrázek 64)

Údržba hydraulického systému

Nádrž stroje je při výrobě naplněna přibližně 4,7 l vysoce kvalitní traktorové převodové/hydraulické kapaliny. Jako náhradní kapalina se doporučuje:

Převodová/hydraulická kapalina Toro Premium Transmission/Hydraulic Tractor Fluid (K dispozici ve 19 l kbelících nebo 208 litrových sudech. Objednáací čísla získáte v katalogu dílů nebo od distributora společnosti Toro.)

Alternativní kapaliny: Pokud není kapalina Toro k dispozici, lze použít hydraulickou kapalinu Mobil® 424.

Poznámka: Společnost Toro nepřebírá zodpovědnost za poškození způsobené použitím jiné kapaliny.

Poznámka: Mnohé hydraulické kapaliny jsou téměř bezbarvé, takže je obtížné lokalizovat netěsnosti. Pro hydraulický olej je k dispozici přísada s červeným barvivem v lahvičkách o objemu 20 ml. Jedna lahvička postačí na 15 až 22 l hydraulického oleje. Objednejte u autorizovaného distributora Toro produkt číslo 44-2500.

Kontrola hydraulické soustavy

Servisní interval: Při každém použití nebo denně

Zkontrolujte hladinu hydraulické kapaliny před prvním nastartováním motoru a poté každý den.

1. Zaparkujte stroj na rovném povrchu.
2. Přesuňte páky ovládání pohybu do neutrální zajištěné polohy a nastartujte motor.

Poznámka: Nechte motor běžet při nejnižších možných otáčkách a odvzdušněte systém. **Nezapínejte pohon žacích nožů.**

3. Zvedněte plošinu, aby se vysunuly válce zdvihu, zastavte motor a vytáhněte klíček.
4. Zvedněte sedátko, abyste získali přístup k nádrži hydraulické kapaliny.
5. Odstraňte uzávěr plnicího otvoru (Obrázek 66) z plnicího hrdla hydraulické kapaliny.

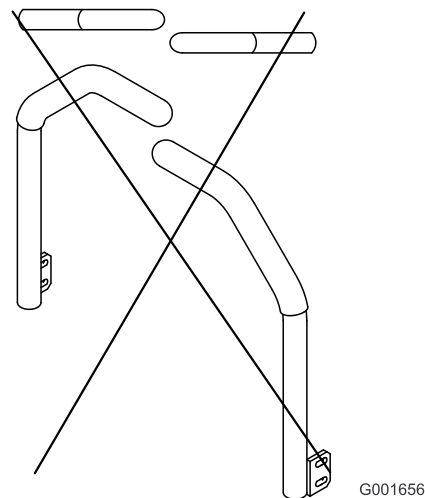
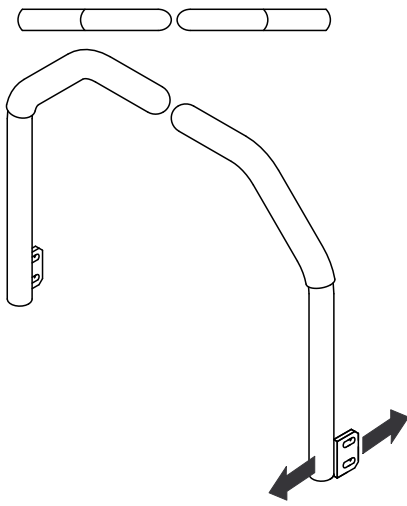

Obrázek 65

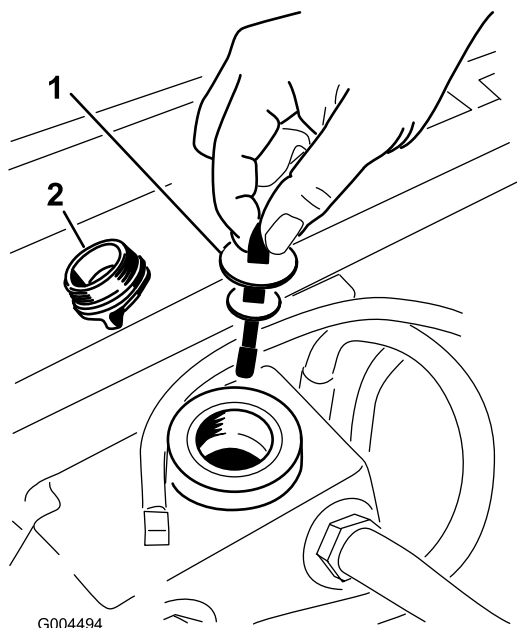

Obrázek 66

1. Měrka
2. Uzávěr plnicího otvoru

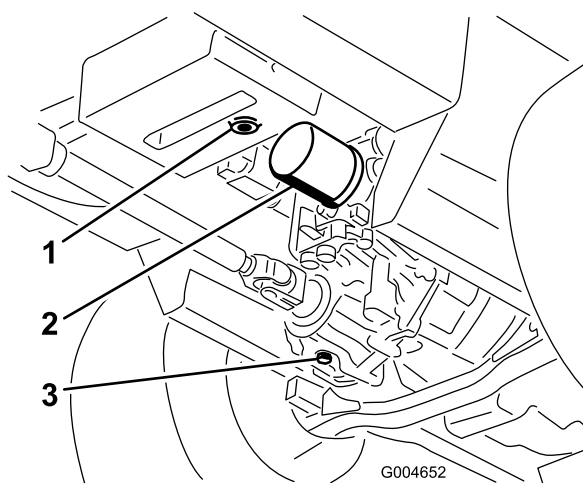

Obrázek 67

1. Vypouštěcí zátka hydraulické nádrže
2. Filtr
3. Vypouštěcí zátka skříně převodovky

6. Vytáhněte měrku a otřete ji čistým hadrem (Obrázek 66).
7. Zasuňte měrku do plnicího hrdla; poté ji vytáhněte a zkontrolujte hladinu kapaliny (Obrázek 66).

Poznámka: Pokud není hladina ve vyznačeném rozsahu na měrce, doplňte dostatečné množství kvalitní hydraulické kapaliny, aby hladina dosáhla vyznačené oblasti. **Nádrž nepřepĺňujte.**

8. Vraťte měrku a našroubujte uzávěr silou prstů na plnicí otvor.
9. Zkontrolujte těsnost všech hadic a spojek.

4. Vyčistěte okolí filtru hydraulického oleje a filtr vytáhněte (Obrázek 67).
5. Ihned namontujte nový filtr hydraulického oleje.
6. Namontujte vypouštěcí zátka hydraulické nádrže a skříně převodovky.
7. Naplňte nádrž do správné výše hladiny; postupujte podle pokynů v části Kontrola hydraulické soustavy (strana 21).
8. Spusťte motor a zkontrolujte, zda nedochází k úniku. Nechte motor běžet přibližně pět minut, poté jej vypněte.
9. Po 2 minutách zkontrolujte hladinu hydraulického oleje; postupujte podle pokynů v části Kontrola hydraulické soustavy (strana 21).

Výměna hydraulického oleje a filtru

Servisní interval: Po prvních 200 hodinách

Po každých 800 hodinách provozu

1. Vypněte pohon žacích nožů, přesuňte páky ovládání pohybu do neutrální zajištěné polohy a zatáhněte parkovací brzdu.
2. Než opustíte provozní pozici, přesuňte páčku škrticí klapky do polohy Pomalý běh, zastavte motor, vytáhněte klíček ze zapalování a počkejte, až se všechny pohybující se části zastaví.
3. Umístěte velkou nádobu pod hydraulickou nádrž a skříně převodovky, odstraňte zátka a vypusťte veškerou hydraulickou kapalinu (Obrázek 67).

Údržba sekací plošiny

▲ DŮLEŽITÉ UPOZORNĚNÍ

Pokud použijete k podepření stroje pouze jeden hever, když pracujete pod sekací plošinou, může se hever převrhnout a sekací plošina může spadnout a rozdrtit vás či osoby v okolí.

Když je sekací plošina zvednutá, zajistěte stroj vždy alespoň 2 hevery.

▲ VÝSTRAHA

Na horní straně sekací plošiny jsou 2 táhla, která slouží k připojení k rámu. K těmto táhlům jsou připojeny zkrutné pružiny, které jsou pod napětím (Obrázek 68). Pokud táhlo odpojíte, dojde k uvolnění energie ve zkrutné pružině, přičemž může dojít k pohybu táhel a zranění rukou či prstů.

Opatrně odstraňte sekací plošinu z rámu a táhla před odpojením od rámu zajistěte.

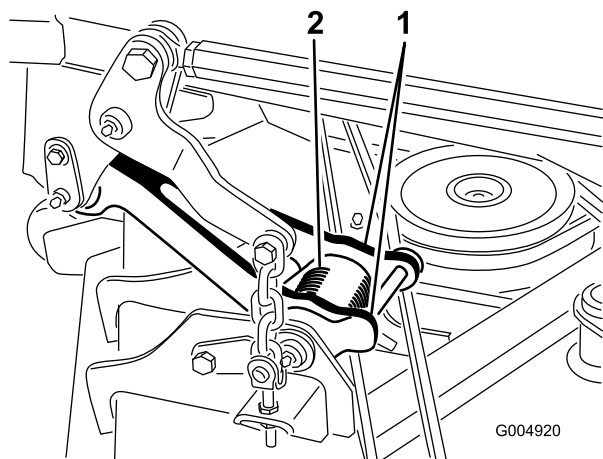

Obrázek 68

1. Táhlo

2. Zkrutná pružina

▲ NEBEZPEČÍ

Opotřebený nebo poškozený žací nůž může prasknout a úlomek nože může odletět do prostoru obsluhy nebo zasáhnout přihlížející osoby a způsobit vážné zranění nebo smrt.

- Pravidelně kontrolujte, zda nedošlo k opotřebení či poškození nožů.
- Opotřebený nebo poškozený nůž okamžitě vyměňte.

Žací nože kontrolujte vždy po 8 hodinách provozu.

Příprava údržby žacích nožů

1. Vypněte pohon žacích nožů, přesuňte páky ovládání pohybu do neutrální zajištěné polohy a zatáhněte parkovací brzdu.
2. Než opustíte provozní pozici, přesuňte páčku škrticí klapky do polohy Pomalý běh, zastavte motor, vytáhněte klíček ze zapalování a počkejte, až se všechny pohybující se části zastaví.

Kontrola žacích nožů

Servisní interval: Při každém použití nebo denně

1. Zkontrolujte ostří žacích nožů (Obrázek 69).

Poznámka: Jestliže ostří nejsou dostatečně naostřena nebo jsou nerovná, vyjměte žací nože a nabruste je. Další informace naleznete v části Ostření žacích nožů (strana 59).

2. Zkontrolujte nože, zejména jejich zakřivené části (Obrázek 69).

Poznámka: Jestliže v této části zjistíte jakékoli poškození, opotřebení anebo průraz (Obrázek 69), okamžitě poškozený nůž vyměňte.

Údržba žacích nožů

Žací nože udržujte ostré po celou sezónu, protože pouze ostrý nůž seká čistě a nedochází k trhání či třepení stébel trávy. Trhání a třepení trávy při sekání způsobuje, že travní stébla na řezu hnědnou, což zpomaluje růst trávy a zvyšuje její náchylnost k chorobám.

Každý den kontrolujte, zda jsou nože ostré a nedošlo k jejich opotřebení či poškození. Nože podle potřeby nabruste. Pokud je žací nůž poškozený nebo opotřebený, ihned jej nahraďte originálním žacím nožem Toro.

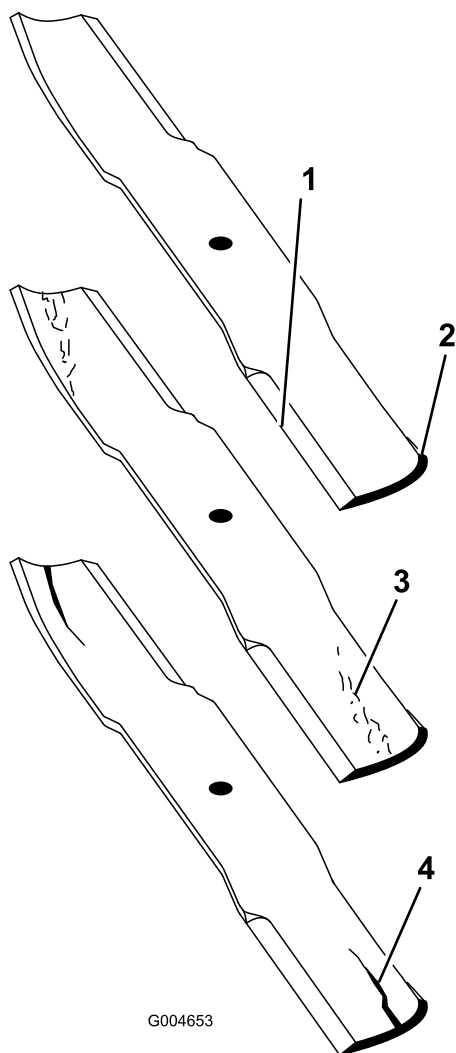

G004653

Obrázek 69

- | | |
|------------------------|-----------------------------------|
| 1. Řezná hrana (ostří) | 3. Opořebení či vznikající průraz |
| 2. Zakřivená část | 4. Prasklina |

⚠ NEBEZPEČÍ

Dojde-li u žacího nože k opotřebení, vytvoří se mezi hřbetem a plochou částí nože drážka. Nakonec může dojít k odlomení části žacího nože a vymrštění této části ze skříně, což může způsobit vážné zranění vám či jiným osobám.

- Pravidelně kontrolujte, zda nedošlo k opotřebení či poškození nožů.
- Žací nůž, který je ohnutý, zlomený nebo prasklý, nikdy nenarovnávejte.
- Opořebený nebo poškozený nůž okamžitě vyměňte.

Kontrola ohnutých žacích nožů

1. Vypněte pohon žacích nožů, přesuňte páky ovládání pohybu do neutrální zajištěné polohy a zatáhněte parkovací brzdu.

2. Než opustíte provozní pozici, přesuňte páčku škrťací klapky do polohy Pomalý běh, zastavte motor, vytáhněte klíček ze zapalování a počkejte, až se všechny pohybující se části zastaví.
3. Otáčejte žacími noži, dokud konce nesměřují dopředu a dozadu (Obrázek 70).

Poznámka: Proved'te měření od rovného povrchu k žacímu ostří, poloze A žacích nožů (Obrázek 70). Rozměr si poznamenejte.

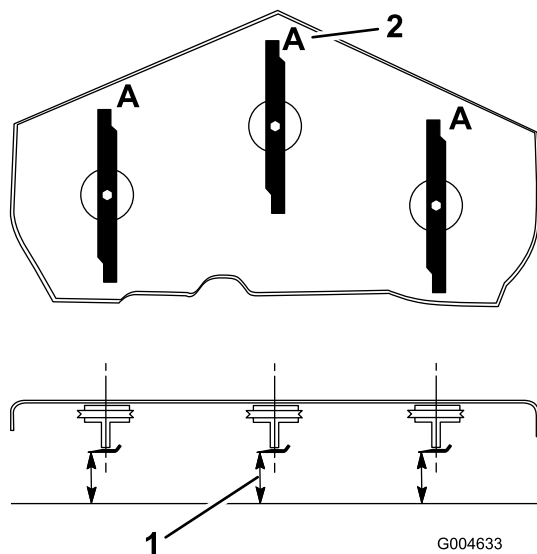

G004633

Obrázek 70

1. Změřte tuto vzdálenost od žacího nože k pevnému povrchu.
2. Poloha A

4. Otočte opačné konce žacích nožů dopředu.
5. Proved'te měření od rovného povrchu k žacímu ostří, ve stejné poloze jako v kroku 3 výše.

Poznámka: Rozdíl mezi rozměry změřenými v kroku 3 a 4 nesmí být větší než 3 mm. Pokud rozdíl překračuje 3 mm, je žací nůž ohnutý a je nutné jej vyměnit.

⚠ DŮLEŽITÉ UPOZORNĚNÍ

Poškozený nebo ohnutý žací nůž se může rozlomit a způsobit vážné zranění nebo smrt.

- Ohnutý nebo poškozený žací nůž vždy vyměňte za nový.
- Nikdy nevybrušujte ani nevytvářejte ostré výřezy v ostří nebo povrchu žacího nože.

Vyjmutí žacích nožů

Žací nože je nutné vyměnit, pokud dojde k nárazu do pevného předmětu, žací nůž není vyvážený nebo je ohnutý. K zajištění optimální výkonnosti a dodržení požadavků na bezpečnost stroje je nutné používat pouze originální náhradní

žací nože Toro. Náhradní žací nože jiných výrobců mohou zapříčinit nedodržení požadavků bezpečnostních norem.

⚠ DŮLEŽITÉ UPOZORNĚNÍ

Kontakt s ostrým žacím nožem může způsobit vážné zranění.

Používejte rukavice a ostré okraje žacího nože obalte hadrem.

1. Uchopte konec žacího nože pomocí hadru nebo silně polstrované rukavice.
2. Demontujte šroub žacího nože, ochranný kryt a žací nůž z dřívku vřetena (Obrázek 73).

Ostření žacích nožů

⚠ DŮLEŽITÉ UPOZORNĚNÍ

Při ostření žacího nože může dojít k odmrštění kusů materiálu, které mohou způsobit vážné zranění.

Při ostření žacích nožů používejte vhodnou ochranu očí.

1. Nabruste řeznou hranu (ostrí) žacího nože na obou koncích (Obrázek 71). Zachovejte původní úhel. Vyvážení nože neporušíte, pokud uberete z obou ostrí stejné množství materiálu.

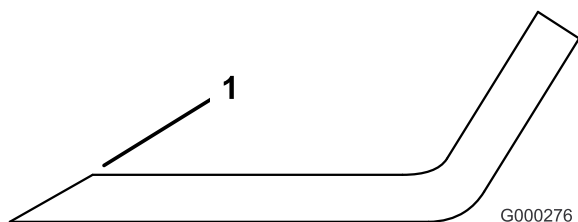

Obrázek 71

1. Ostřete pod původním úhlem.
2. Zkontrolujte vyvážení nože tak, že jej vložíte na vyvažovačku (Obrázek 72).

Poznámka: Jestliže se žací nůž ustálí ve vodorovné poloze, je vyvážen a lze jej použít. Jestliže nůž není vyvážen, odpilujte trochu materiálu pouze ze hřbetní části žacího nože (Obrázek 73). Tento postup opakujte, dokud žací nůž zcela nevyvážíte.

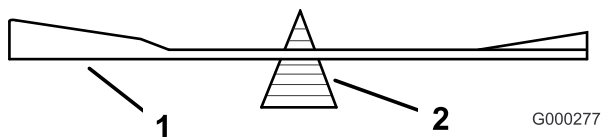

Obrázek 72

1. Žací nůž
2. Vyvažovačka

Montáž žacích nožů

1. Namontujte žací nůž na dřívku vřetena (Obrázek 73).

Důležité: Zaktivená část nože musí směřovat nahoru k vnitřní straně sekačky, aby bylo zaručeno správné sekání.

2. Namontujte ochranný kryt a šroub žacího nože (Obrázek 73).

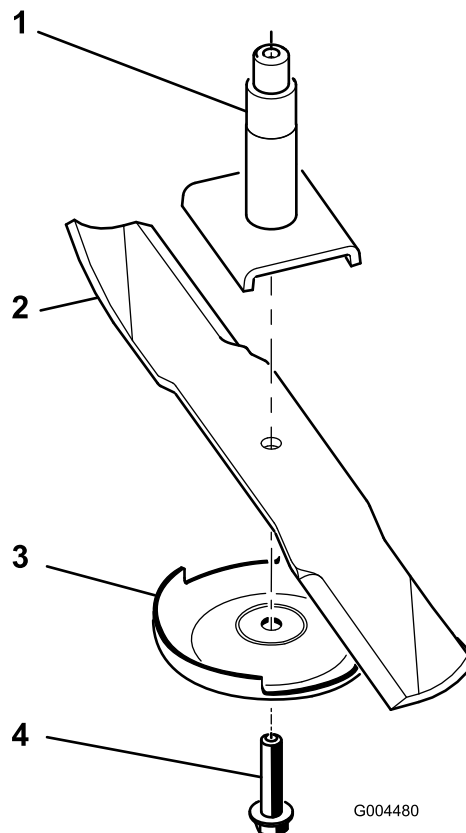

Obrázek 73

1. Vřeteno
2. Hřbetní část žacího nože
3. Ochranný kryt
4. Šroub žacího nože

3. Utáhněte šroub žacího nože utahovacím momentem 115–150 Nm.

Oprava vyrovnání sekací plošiny

Pokud je sekání v záběru sekačky nerovnoměrné, opravte je následujícím způsobem:

1. Umístěte stroj na rovný povrch nebo podlahu v dílně.
2. Nastavte sekací plošinu do požadované výšky sekání, přesuňte páčku škrtilic klapky do polohy Pomalý běh, zastavte motor, zatáhněte parkovací brzdou a vytáhněte klíček ze zapalování.
3. Zkontrolujte a seřídte tlak v předních a zadních pneumatikách sekačky; postupujte podle pokynů v části Kontrola tlaku v pneumatikách (strana 46).

4. Zkontrolujte ohnutí žacích nožů.
5. Sejměte kryty z horní části žacích jednotek.
6. Otáčejte žacím nožem na jednotlivých vřetenech, dokud konce nesměřují dopředu a dozadu.
7. Změřte vzdálenost mezi podlahou a předním hrotem ostří.
8. Seříd'te pojistné matice upevňující třmeny plošiny / řetězy k sekací plošinu tak, aby sekací plošina byla vodorovně.

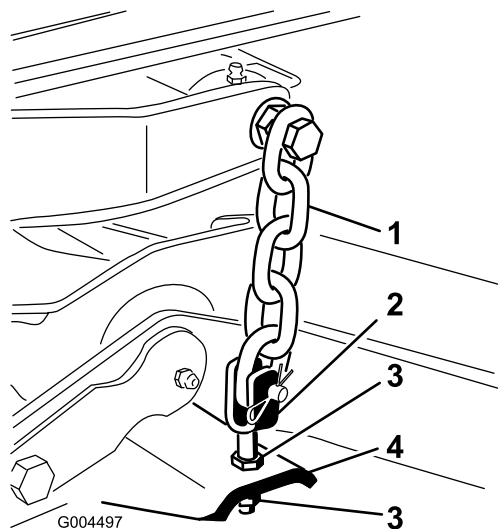

Obrázek 74

- | | |
|----------|--------------------|
| 1. Řetěz | 3. Pojistná matice |
| 2. Třmen | 4. Sekací plošina |

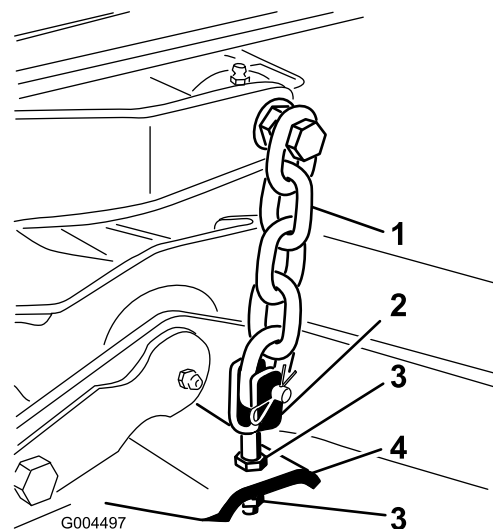

Obrázek 75

- | | |
|----------|--------------------|
| 1. Řetěz | 3. Pojistná matice |
| 2. Třmen | 4. Sekací plošina |

Seřízení sklonu sekací plošiny

Sklon sekací plošiny představuje rozdíl mezi výškou sekání na přední a zadní straně roviny žacích nožů. Použijte sklon sekací plošiny přibližně 8 mm. To znamená, že zadní strana roviny žacích nožů je přibližně o 8 mm výše než přední.

1. Umístěte stroj na rovný povrch nebo podlahu v dílně.
2. Nastavte sekací plošinu do požadované výšky sekání, přesuňte páčku škrtecí klapky do polohy Pomalý běh, zastavte motor, zatáhněte parkovací brzdu a vytáhněte klíček ze zapalování.
3. Otočte prostřední žací nůž tak, aby směřoval přímo dopředu.
4. Pomocí pravítka změřte vzdálenost od podlahy k přednímu hrotu žacího nože.
5. Otočte stejný hrot žacího nože dozadu a změřte vzdálenost od podlahy k hrotu žacího nože na zadní straně plošiny.
6. Odečtením rozměru vpředu od rozměru vzadu získáte sklon žacích nožů.
7. Seříd'te pojistné matice upevňující zadní třmeny / řetězy plošiny a zvedněte zadní stranu plošiny tak, aby sklon žacích nožů byl 8 mm (Obrázek 75).

Výměna deflektoru trávy

▲ DŮLEŽITÉ UPOZORNĚNÍ

Nezakrytý vyhazovací otvor může zapříčinit, že sekačka bude vyhazovat předměty směrem k okolo stojícím osobám a může jim způsobit zranění. Může rovněž dojít ke kontaktu s žacími noži.

- Nikdy nepoužívejte sekačku bez nainstalované mulčovací sady nebo deflektoru.
- Deflektor trávy musí být ve skloněné poloze.

1. Spusťte žací jednotku na podlahu dílny, přesuňte páčku škrtecí klapky do polohy Pomalý běh, zastavte motor, zatáhněte parkovací brzdu a vytáhněte klíček ze zapalování.
2. Demontujte pojistnou matici, šroub, pružinu a rozpěrku upevňující deflektor k otočným držákům (Obrázek 76).

Poznámka: Poškozený nebo opotřebený deflektor trávy demontujte.

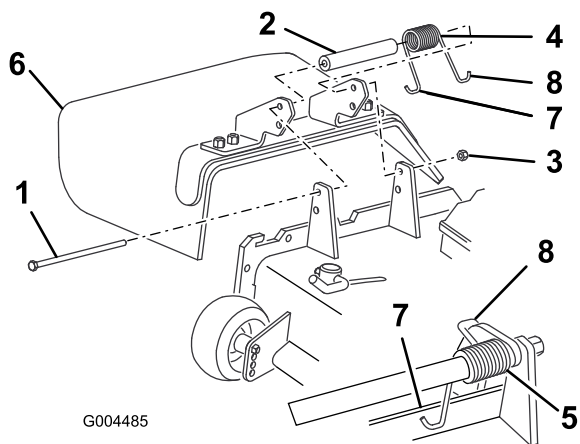

Obrázek 76

- | | |
|--------------------|--|
| 1. Šroub | 5. Nasazená pružina |
| 2. Rozpěrka | 6. Deflektor trávy |
| 3. Pojistná matice | 7. Před montáží šroubu umístěte hák na levém konci pružiny za okraj plošiny. |
| 4. Pružina | 8. Háček na pravém konci pružiny |

- Umístěte rozpěrku a pružinu mezi náhradní držáky deflektoru trávy (Obrázek 76).

Poznámka: Umístěte háček ve tvaru J na levé straně pružiny za okraj plošiny.

Poznámka: Před montáží šroubu musí být háček ve tvaru J na levé straně pružiny nasazen za okraj plošiny podle znázornění (Obrázek 76).

- Našroubujte šroub a matici.

Poznámka: Umístěte háček ve tvaru J na pravé straně pružiny kolem deflektoru trávy (Obrázek 76).

Důležité: Deflektor trávy musí být sklopitelný do dolní polohy. Zvedněte deflektor nahoru a zkontrolujte, zda jej lze sklopit do krajní dolní polohy.

Čištění

Čištění spodní strany sekačky

Servisní interval: Při každém použití nebo denně

Každý den odstraňujte trávu nahromaděnou pod sekačkou.

- Vypněte pohon žacíh nožů, přesuňte páky ovládání pohybu do neutrální zajištěné polohy a zatáhněte parkovací brzdu.
- Než opustíte provozní pozici, přesuňte páčku škrťací klapky do polohy Pomalý běh, zastavte motor, vytáhněte klíček ze zapalování a počkejte, až se všechny pohybující se části zastaví.
- Zvedněte sekačku do přepravní polohy.
- Zvedněte přední část stroje pomocí heverů.
- Důkladně vyčistěte spodní stranu sekačky proudem vody.

Likvidace odpadu

Motorový olej, baterie, hydraulický olej a chladicí kapalina motoru znečišťují životní prostředí. Tyto materiály likvidujte v souladu se státními a místními předpisy.

Uskladnění

Stroj

1. Důkladně očistěte stroj, plošinu a motor; věnujte přitom zvláštní pozornost následujícím oblastem:
 - chladiči a mřížce chladiče,
 - spodní straně plošiny,
 - prostoru pod kryty řemenů plošiny,
 - vyrovnávacím pružinám,
 - sestavě hřídele pohonu žacích nožů,
 - všem maznicím a otočným čepům,
 - odstraňte ovládací panel a vyčistěte prostor uvnitř řídicí jednotky,
 - pod deskou sedátka a na horní straně převodovky.
2. Zkontrolujte a seříd'te tlak v předních a zadních pneumatikách sekačky; postupujte podle pokynů v části Kontrola tlaku v pneumatikách (strana 46).
3. Demontujte, nabruste a vyvažte žací nože sekačky. Namontujte žací nože a utáhněte upevňovací prvky žacích nožů utahovacím momentem 115–149 Nm.
4. Zkontrolujte, zda nejsou uvolněné upevňovací prvky, a podle potřeby je utáhněte. Dbejte zejména na utažení 6 šroubů upevňujících rám sekací plošiny k hnací jednotce (Obrázek 77) utahovacím momentem 359 Nm.

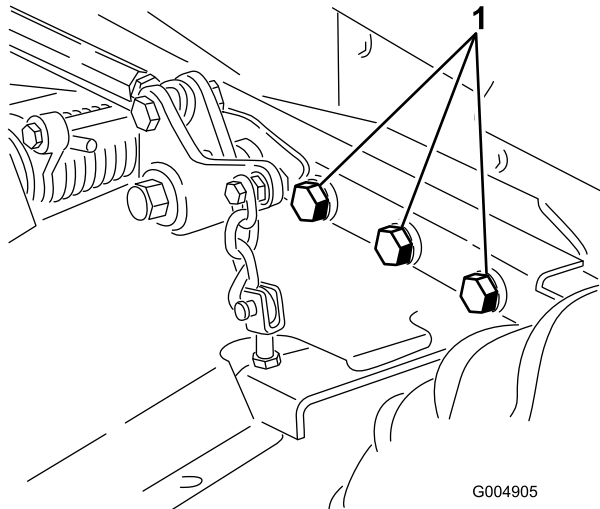

Obrázek 77

Pravá strana není zobrazena.

1. Šrouby

5. Naneste mazivo nebo olej na všechny maznice, otočné body a čepy obtokových ventilů převodovky. Přebytečné mazivo utřete.
6. Lehce přebruste a přelakujte poškrábané, popraskané nebo zkorodované lakované plochy. Opravte všechny dülky v kovovém plášti.

7. Následujícím způsobem proved'te údržbu baterie a kabelů:
 - A. Sejměte svorky baterie z vývodů baterie.
 - B. Baterii, svorky a vývody očistěte ocelovým kartáčem a roztokem jedlé sody.
 - C. Na svorky kabelů a vývody baterie naneste mazivo Grafo 112X (obj. č. Toro 505-47) nebo vazelínu, abyste zabránili korozi.
 - D. Každých 60 dnů baterii pomalu nabíjejte po dobu 24 hodin, aby nedošlo k vylučování síranu olovnatého.

Motor

1. Vypus'te motorový olej z olejové vany a namontujte vypouštěcí zátku.
2. Vyměňte filtr motorového oleje.
3. Doplňte do motoru doporučený motorový olej.
4. Nastartujte motor a nechte jej běžet přibližně 2 minuty ve volnoběžných otáčkách.
5. Vypus'te palivo z palivové nádrže, potrubí, čerpadla, filtru a odlučovače. Vypláchněte palivovou nádrž čistou naftou a připojte všechna palivová potrubí.
6. Pečlivě vyčistěte sestavu vzduchového filtru a proved'te jeho údržbu.
7. Vstup vzduchového filtru a výstup výfuku utěsňte páskou odolnou vůči vlivům počasí.
8. Zkontrolujte uzávěry plnicího otvoru oleje a palivové nádrže a ujistěte se, že jsou těsně upevněny.

Poznámky:



Rozsah celkové záruky společnosti Toro

Omezená záruka

Podmínky a výrobky, na které se záruka vztahuje

Společnost Toro Company a její dceřiná společnost Toro Warranty Company na základě vzájemné dohody nesou společně záruky za případné materiálové či výrobní vady komerčního výrobku společnosti Toro („výrobek“) po dobu dvou let nebo 1 500 provozních hodin* podle toho, která z možností nastane dříve. Tato záruka se vztahuje na všechny výrobky s výjimkou provozdušňovačů (viz jednotlivé části záruky vztahující se na tyto výrobky). V případě, že jsou výrobek zakoupeni. Potřebujete-li pomoc s vyhledáním distributora nebo autorizovaného prodejce komerčních výrobků nebo máte-li dotazy týkající se vašich práv či povinností spojených se zárukou, můžete nás kontaktovat na adrese:

Toro Commercial Products Service Department
Toro Warranty Company
8111 Lyndale Avenue South
Bloomington, MN 55420-1196

952-888-8801 nebo 800-952-2740

E-mail: commercial.warranty@toro.com

Pokyny pro poskytnutí záruční opravy

Jste-li přesvědčeni, že došlo k naplnění záručních podmínek, musíte sdělit distributorovi komerčních výrobků nebo autorizovanému prodejci komerčních výrobků, kde jste výrobek zakoupili. Potřebujete-li pomoc s vyhledáním distributora nebo autorizovaného prodejce komerčních výrobků nebo máte-li dotazy týkající se vašich práv či povinností spojených se zárukou, můžete nás kontaktovat na adrese:

Povinnosti vlastníka

Jako vlastníci výrobku jste odpovědní za provádění nutné údržby a seřizování, jak je uvedeno v příslušné *provozní příručce*. Neprovádění nezbytné údržby a seřizování může být důvodem k zamítnutí reklamace.

Součásti a úkony, na které se nevztahuje záruka

Ne všechny závady nebo poruchy, které se v záruční době na výrobku vyskytnou, jsou vady materiálu nebo výrobní vady. Záruka se nevztahuje na následující:

- Závady na výrobku, které jsou důsledkem použití jiných náhradních dílů než Toro nebo instalace a používání přídavných nebo upravených zařízení a produktů jiné značky než Toro. Výrobce těchto součástí může poskytnout samostatnou záruku.
- Závady na výrobku, které jsou důsledkem neprovádění doporučené údržby a/nebo seřizování. Neprovádění řádné údržby produktem Toro podle zásad doporučené údržby vyjmenovaných v *provozní příručce* může mít za následek zamítnutí reklamace.
- Závady na výrobku, které jsou důsledkem jeho nesprávného, nedbalého nebo nezodpovědného používání.
- Díly podléhající opotřebením v důsledku používání, nejsou-li tyto díly uznány za vadné. Mezi součásti, u nichž dochází k opotřebením nebo ke spotřebě v rámci běžného provozu výrobku, patří mimo jiné brzdové destičky a obložení, spojivé obložení, žací nože, vřetena, válce a ložiska (utěsněná nebo mazatelná), ploché nože, zapalovací svíčky, řídicí kolečka a jejich ložiska, pneumatiky, filtry, řemeny a některé součásti rozprašovačů, například membrány, trysky, pojistné ventily atd.
- Závady způsobené vnějším vlivem. Vnější vlivy zahrnují kromě jiného počasí, skladovací postupy, kontaminaci, používání neschválených paliv, chladících kapalin, maziv, přísad, hnojiv, vody, chemikálií atd.
- Závady nebo snížení výkonu způsobené používáním paliv (např. benzínu, motorové nafty nebo bionafty), která nevyhovují příslušným průmyslovým normám.

Jiné země než USA a Kanada

Prosíme zákazníky, kteří zakoupili produkty společnosti Toro dovezené z USA či Kanady, aby se spojili s příslušným distributorem (zástupcem) společnosti Toro, který jim poskytne záruční podmínky platné v dané zemi, oblasti nebo státu. Pokud z nějakého důvodu nejste se službami distributora spokojeni nebo je pro vás obtížné získat informace o záruce, obraťte se na dovozce produktů Toro.

- Běžný hluk, vibrace, opotřebením a znehodnocení.
- Běžné „opotřebením“ zahrnuje kromě jiného poškození sedadel opotřebením nebo oděrem, oděný lak, poškrábané etikety nebo okna atd.

Díly

Díly, u nichž je v rámci údržby plánována výměna, jsou kryté zárukou do doby jejich plánované výměny. Díly vyměněné podle této záruky jsou kryté do doby platnosti záruky na originální výrobek a stávají se majetkem společnosti Toro. Společnost Toro učiní konečné rozhodnutí o tom, zda příslušný díl nebo sestava budou opraveny nebo vyměněny. Společnost Toro může k záručním opravám použít repasované díly.

Záruka poskytovaná na baterie s hlubokým cyklem vybití a lithium-iontové baterie:

Baterie s hlubokým cyklem vybití a lithium-iontové baterie mají specifikovaný celkový počet kilowatthodin, které jsou během své životnosti schopny dodat. Způsoby provozu, dobíjení a údržby mohou prodloužit nebo zkrátit životnost baterií. Postupem času se snižuje množství užitečné práce v intervalech mezi dobíjením baterií, až jsou baterie zcela vyčerpány. Výměna vyčerpávaných baterií v důsledku běžného provozu je odpovědností majitele výrobku. Během standardní záruční doby může být nutná výměna baterií na náklady majitele. Poznámka (pouze lithium-iontové baterie): Na lithium-iontovou baterii se poskytuje poměrná prodloužená záruka po dobu 3 až 5 let na základě doby provozu a spotřebovaných kilowatthodin. Dodatečné informace naleznete v *provozní příručce*.

Údržba hradí majitel

Mezi běžné servisní úkony vyžadované u výrobků značky Toro a prováděné na náklady majitele patří seřizování, mazání, čištění a leštění motoru, výměna filtrů, chladicí kapaliny a provádění doporučené údržby.

Obecné podmínky

Oprava autorizovaným distributorem nebo prodejcem Toro je jediný nápravný prostředek, na který máte podle této záruky nárok.

Společnosti Toro Company a Toro Warranty Company nejsou odpovědné za nepřímé, náhodné ani následné škody související s používáním výrobků Toro, na něž se vztahuje tato záruka, včetně jakýchkoli nákladů nebo vydajů na zajištění náhradního zařízení nebo servisu během odpovídající doby trvání poruchy nebo nepoužitelnosti výrobku do skončení oprav podle této záruky. S výjimkou níže uvedené emisní záruky, která platí v odpovídajících případech, neexistuje žádná jiná výslovná záruka. Veškeré předpokládané záruky prodejnosti a vhodnosti použití jsou omezeny na dobu trvání této výslovné záruky.

Některé státy nepovolují vyloučení náhodných nebo následných škod ze záruky nebo omezení doby trvání předpokládané záruky, proto se na vás výše uvedené výjimky a omezení nemusejí vztahovat. Tato záruka uděluje specifická zákonná práva, kromě nichž můžete mít i další práva, která se mezi jednotlivými státy liší.

Poznámka k záruce poskytované na motor:

Systém pro kontrolu emisí v produktu může být pokryt samostatnou zárukou, která splňuje požadavky stanovené americkými organizacemi EPA (U.S. Environmental Protection Agency) a/nebo CARB (California Air Resources Board). Na záruku na systém pro kontrolu emisí se nevztahují výše uvedené omezení týkající se provozních hodin. Podrobnosti naleznete v prohlášení o záruce na systém kontroly emisí, které bylo dodáno s výrobkem nebo je součástí dokumentace výrobce k motoru.