



Lawn Striping Kit with 30in Roller Walk-Behind Lawn Mowers

Model No. 20602

Operator's Manual

The lawn striper attachment is designed to work with some Toro 30" self-propelled mowers.

Safety

- Read all of the instructions in this manual prior to using the lawn striper attachment.
- Before use, verify that this is an approved attachment for your machine. Do not use with any other type of mower.
- The lawn striper attaches to and follows behind your lawn mower during normal grass-cutting operations, and should not affect the operating characteristics of your mower. Carefully follow all of your lawn mower manufacturer's operating instructions and warnings when using the lawn striper attachment.
- The lawn striper attachment should not interfere with normal mower operations, such as cutting/mulching/bagging. If there is any interference immediately shut off mower, then inspect the lawn striper attachment installation, make any adjustments needed to correct the problem, and reassess operations to verify that the interference has been resolved.
- The lawn striper attachment must be properly installed, attached, and adjusted in order to work along with your particular lawn mower.
- If the lawn striper attachment should interfere with your ability to mow around obstructions, walkways, or other tightly constrained areas, shut off the mower, remove the roller assembly, and then mow around the obstructed area without the roller assembly attached.

⚠ CAUTION

Do not assemble, disassemble, attach, inspect, or adjust the lawn striper attachment while the mower is running.

Shut off the mower before performing any of these actions.

⚠ CAUTION

Do not place clamp system over any type of existing wires/cables that may be present on lawn mower handlebars.



Setup

1. Loosen the bolt near the right rear wheel (Figure 1).

Note: Only loosen the bolt enough to allow space to slide the bracket in between the bolt and the machine frame.

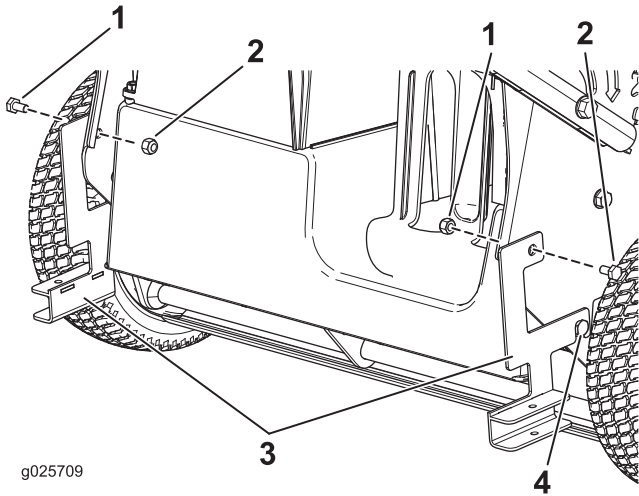

g025709

Figure 1

- | | |
|---------|-----------------|
| 1. Bolt | 3. Brackets |
| 2. Nut | 4. Machine bolt |

2. Attach the right-hand bracket to the right side of the mower using a bolt and a nut. Tighten the bolt to 13.5 N-m (10 ft-lbs) (Figure 1).
3. Tighten the bolt you loosened in 1 to 17.6 N-m (13 ft-lbs) (Figure 1).
4. Repeat the above steps for the left side of the machine.
5. Slide the frame into the bracket with the hook facing up and secure the frame to the bracket using 2 spring pins (Figure 2).

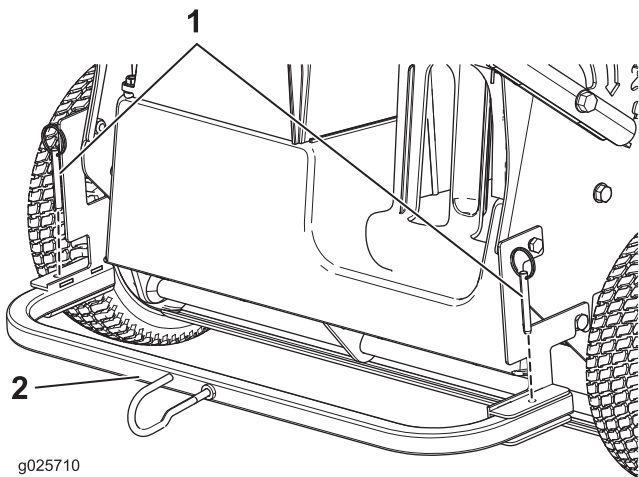

g025710

Figure 2

- | | |
|----------------|----------|
| 1. Spring pins | 2. Frame |
|----------------|----------|

6. Using a flat screwdriver, remove the plug from the lawn striper trailer, fill it with approximately 9 kg (20 lb) of sand, and replace the plug (Figure 3).

Note: Dry white play sand works best.

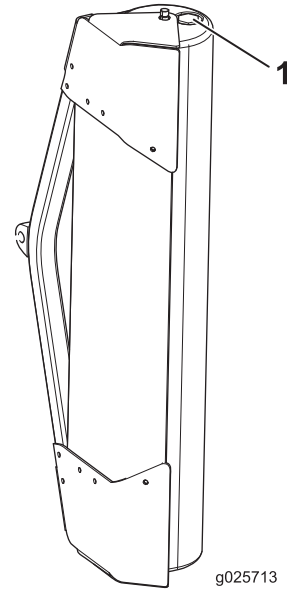

g025713

Figure 3

1. Plug

7. Attach the lawn striper trailer to the hook (Figure 4).

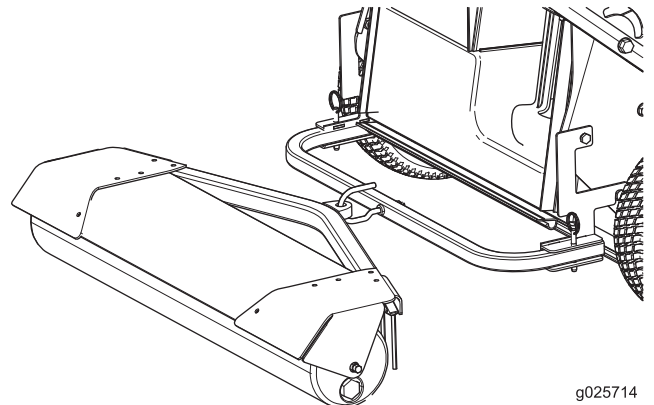

g025714

Figure 4

Troubleshooting

Problem	Possible Cause	Corrective Action
The roller does not turn.	<ol style="list-style-type: none"><li data-bbox="586 216 1031 268">1. There is debris stuck in the roller assembly.<li data-bbox="586 306 1031 338">2. The roller plug is not fully tightened.<li data-bbox="586 394 1031 426">3. The roller assembly is not filled.	<ol style="list-style-type: none"><li data-bbox="1063 216 1518 296">1. Turn off the mower and verify/remove any debris (bark, twigs, stones) that are obstructing the roller.<li data-bbox="1063 310 1518 390">2. Check to see that the roller plug is flush with the end cap, and tighten the roller plug fully.<li data-bbox="1063 405 1518 480">3. Make sure the roller assembly is filled with approximately 9 kg (20 lbs) of dry sand.
The patterning effect does not show.	<ol style="list-style-type: none"><li data-bbox="586 495 1031 548">1. The lawn striper is not attached correctly.<li data-bbox="586 562 1031 594">2. The grass is cut too short.<li data-bbox="586 625 1031 657">3. There is a lack of proper sunlight.	<ol style="list-style-type: none"><li data-bbox="1063 495 1518 527">1. Repeat the installation steps.<li data-bbox="1063 562 1518 615">2. Wait for the grass to grow before cutting with the lawn striper attached.<li data-bbox="1063 625 1518 657">3. Partial/full sunlight is optimal.



Count on it.



Kit de rayado del césped con rodillo de 30 pulgadas

Cortacéspedes dirigidos

Nº de modelo 20602

Manual del operador

El accesorio de rayado del césped está diseñado para funcionar con algunos cortacéspedes autopropulsados de 30" de Toro.

Seguridad

- Lea todas las instrucciones de este manual antes de utilizar el accesorio de rayado del césped.
- Antes del uso, asegúrese de que este accesorio está homologado para su máquina. No lo utilice con otros tipos de cortacésped.
- El accesorio de rayado se acopla a su cortacésped y es arrastrado detrás durante la siega normal, pero no debe afectar a las características de operación de su cortacésped. Siga cuidadosamente todas las instrucciones de uso y advertencias del fabricante de su cortacésped mientras utiliza el accesorio de rayado.
- El accesorio de rayado del césped no debe interferir con las operaciones de siega normales, tales como la siega, el mulching o el ensacado. Si hay alguna interferencia, pare inmediatamente el motor del cortacésped, luego compruebe la instalación del accesorio de rayado del césped, haga los ajustes necesarios para corregir el problema, y haga unas pruebas para verificar que la interferencia ha quedado resuelta.
- El accesorio de rayado del césped debe ser instalado, acoplado y ajustado correctamente para que funcione con su modelo de cortacésped.
- Si el accesorio de rayado del césped interfiere con su capacidad para segar alrededor de obstáculos, caminos, u otros lugares estrechos, pare el motor del cortacésped, retire el conjunto del rodillo y luego siegue alrededor de la zona problemática sin tener acoplado el conjunto del rodillo.

⚠ CUIDADO

No monte, desmonte, acople, inspeccione o ajuste el accesorio de rayado del césped con el motor del cortacésped en marcha.

Pare el motor del cortacésped antes de realizar cualquiera de estas actividades.

⚠ CUIDADO

No coloque el mecanismo de fijación sobre ningún cable ya existente en el manillar del cortacésped.



Montaje

1. Afloje el perno que está situado cerca de la rueda trasera derecha (Figura 1).

Nota: Afloje el perno sólo lo suficiente para poder introducir el soporte entre el perno y el bastidor de la máquina.

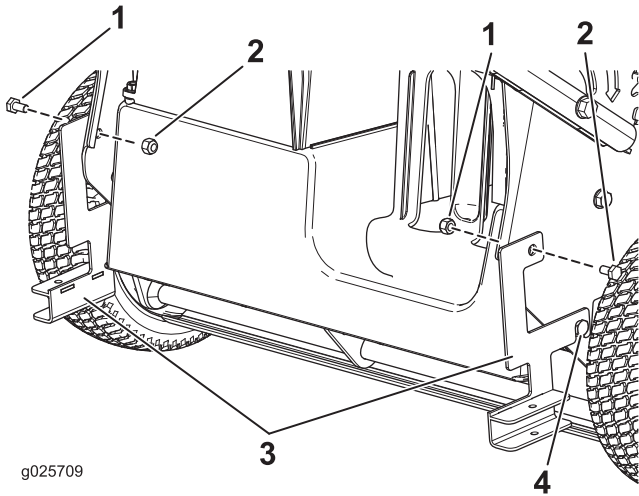

g025709

Figura 1

- | | |
|-----------|------------------------|
| 1. Perno | 3. Soportes |
| 2. Tuerca | 4. Perno de la máquina |

2. Monte el soporte derecho en el lado derecho del cortacésped usando un perno y una tuerca. Apriete el perno a 13.5 N-m (10 pies-libra) (Figura 1).
3. Apriete el perno que aflojó en 1 a 17.6 N-m (13 pies-libra) (Figura 1).
4. Repita los pasos anteriores en el lado izquierdo de la máquina.
5. Coloque el bastidor en el soporte con el gancho hacia arriba, y sujete el bastidor al soporte con 2 pasadores de muelle (Figura 2).

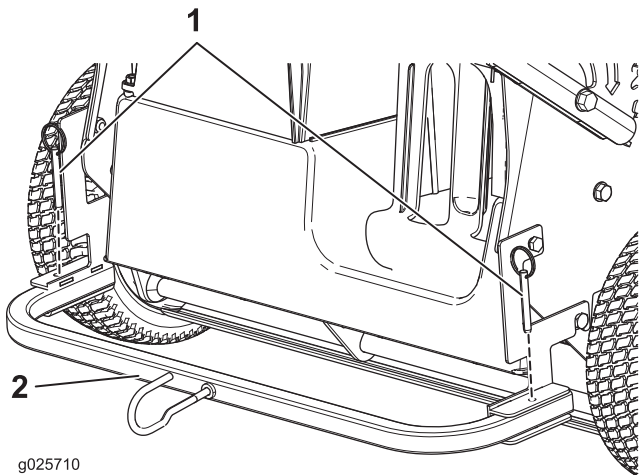

g025710

Figura 2

- | | |
|------------------------|-------------|
| 1. Pasadores de muelle | 2. Bastidor |
|------------------------|-------------|

6. Usando un destornillador plano, retire el tapón del rodillo del accesorio de rayado, llénelo con 9 kg (20 libras) aproximadamente de arena, y vuelva a colocar el tapón (Figura 3).

Nota: Funciona mejor con arena blanca y seca para areneros.

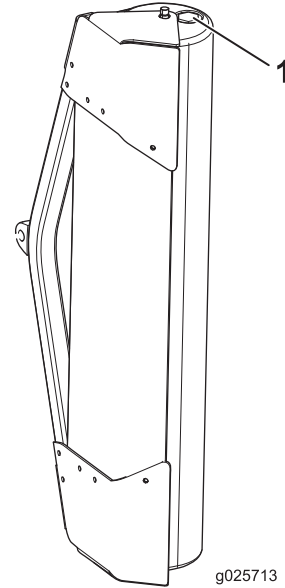

g025713

Figura 3

1. Tapón

7. Conecte el rodillo del accesorio de rayado al gancho (Figura 4).

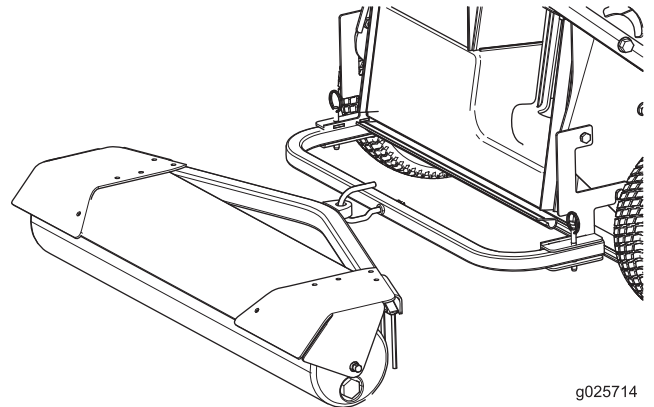

g025714

Figura 4

Solución de problemas

Problema	Posible causa	Acción correctora
El rodillo no gira.	<ol style="list-style-type: none">1. Hay residuos que obstruyen el rodillo.2. El tapón del rodillo no está bien apretado.3. El rodillo no se ha llenado del todo.	<ol style="list-style-type: none">1. Pare el motor del cortacésped y compruebe la presencia de residuos (corteza, ramitas, piedras, etc.); retire cualquier residuo del rodillo.2. Compruebe que el tapón del rodillo está enrasado con el extremo del rodillo, y apriete el tapón a fondo.3. Asegúrese de que el rodillo se ha llenado con aproximadamente 9 kg (20 libras) de arena seca.
No se aprecian las franjas en el césped.	<ol style="list-style-type: none">1. El accesorio de rayado no está correctamente conectado.2. La hierba está demasiado corta.3. Hay una falta de luz solar.	<ol style="list-style-type: none">1. Repita el procedimiento de instalación.2. Espere a que crezca la hierba para segar con el accesorio de rayado acoplado.3. Se ve mejor con buena luz solar.



Count on it.



Kit traceur avec rouleau de 76 cm (30 po)

Tondeuses autotractées

N° de modèle 20602

Manuel de l'utilisateur

Le rouleau traceur est conçu pour fonctionner avec les tondeuses autopropulsées Toro de 76 cm (30 po)

Sécurité

- Lisez toutes les instructions de ce manuel avant d'utiliser le rouleau traceur.
- Avant l'utilisation, vérifiez que cet accessoire est agréé pour votre machine. Ne l'utilisez pas sur d'autres types de tondeuse.
- Le rouleau traceur se fixe derrière la tondeuse qui le tire pendant les opérations de tonte habituelles et il ne devrait modifier les caractéristiques de fonctionnement de la tondeuse. Observez scrupuleusement les instructions d'utilisation du fabricant de la tondeuse et les mises en garde lorsque vous utilisez le rouleau traceur.
- Le rouleau traceur ne devrait pas gêner les opérations normales de tonte, comme la tonte/le déchiquetage/le ramassage. En cas de problème, arrêtez immédiatement la tondeuse, puis examinez le montage du rouleau traceur et effectuez les réglages nécessaires pour remédier au problème; faites ensuite un essai pour confirmer que plus rien ne gêne le bon fonctionnement de la machine.
- Le rouleau traceur doit être monté, fixé et réglé correctement pour fonctionner avec votre tondeuse spécifique.
- Si le rouleau traceur vous gêne pour tondre autour d'obstacles, d'allées ou autres lieux très étroits, arrêtez la tondeuse, retirez le rouleau et tondez à ces endroits sans le rouleau.

⚠ PRUDENCE

Ne montez pas, ne démontez pas, ne fixez pas, n'inspectez pas et ne réglez pas le rouleau traceur pendant le fonctionnement de la tondeuse.

Arrêtez la tondeuse avant de procéder à l'une de ses actions.

⚠ PRUDENCE

Ne placez pas les brides de serrage sur aucun câbles/fils existants pouvant se trouver sur le guidon de la tondeuse.



Mise en service

1. Desserrez le boulon près de la roue arrière droite (Figure 1).

Remarque: Desserrez le boulon juste assez pour permettre au support de glisser entre le boulon et le cadre de la machine.

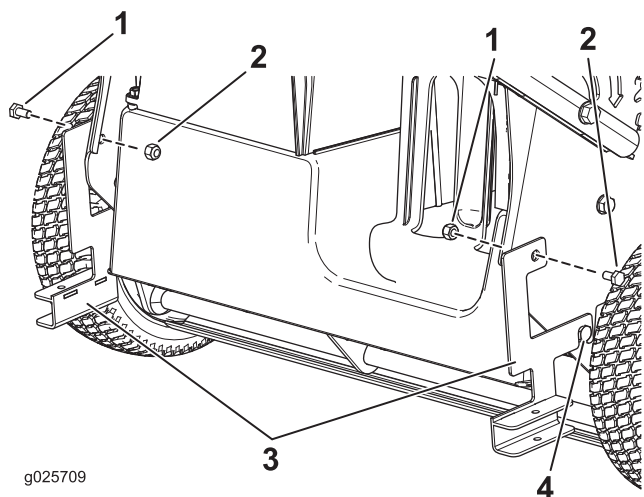

Figure 1

- | | |
|-----------|---------------------|
| 1. Boulon | 3. Supports |
| 2. Écrou | 4. Boulon mécanique |

2. Fixez le support droit au côté droit de la tondeuse au moyen d'un boulon et d'un écrou. Serrez le boulon à 13,5 Nm (10 pi-lb) (Figure 1).
3. Serrez le boulon que vous avez desserré à l'opération 1 à 17,6 Nm (13 pi-lb) (Figure 1).
4. Répétez les opérations précédentes sur le côté gauche de la machine.
5. Glissez le cadre dans le support en dirigeant le crochet en haut, et fixez le cadre au support au moyen de 2 goupilles élastiques (Figure 2).

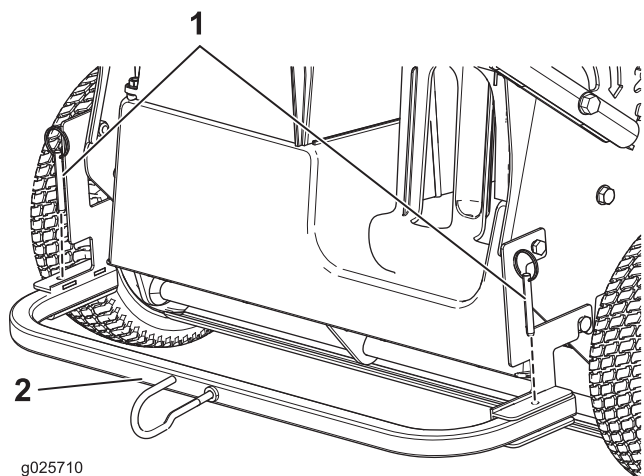

Figure 2

- | | |
|-------------------------|----------|
| 1. Goupilles élastiques | 2. Cadre |
|-------------------------|----------|

6. À l'aide d'un tournevis à lame plate, retirez le bouchon du rouleau traceur remorqué, versez environ 9 kg (20 lb) de sable dans le rouleau et remettez le bouchon en place (Figure 3).

Remarque: Utilisez du sable de jeu blanc de préférence.

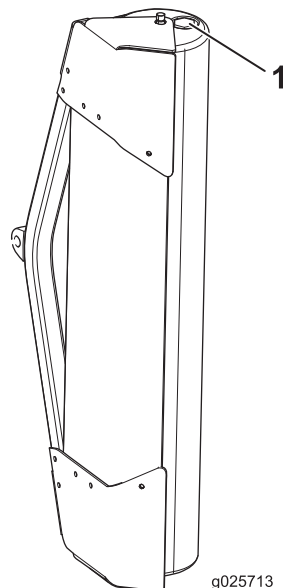

Figure 3

1. Bouchon

7. Accrochez le rouleau traceur remorqué au crochet (Figure 4).

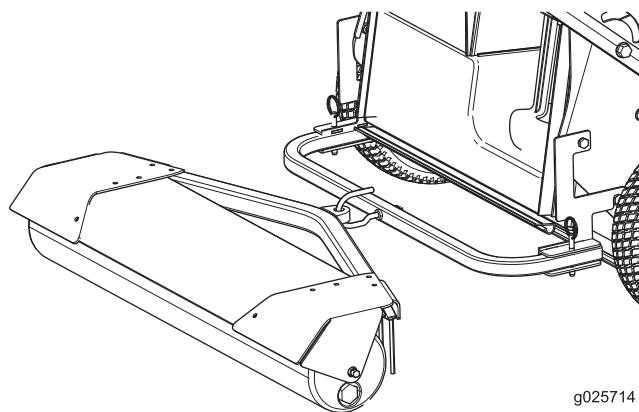

Figure 4

Dépistage des défauts

Problème	Cause possible	Mesure corrective
Le rouleau ne tourne pas.	<ol style="list-style-type: none">1. Des débris sont coincés dans le rouleau.2. Le bouchon du rouleau n'est pas complètement serré.3. Le rouleau n'est pas rempli.	<ol style="list-style-type: none">1. Arrêtez la tondeuse et recherchez/enlevez les débris (écorce, brindilles, cailloux) qui gênent le rouleau.2. Vérifiez que le bouchon est de niveau avec le chapeau d'extrémité, et serrez le bouchon à fond.3. Remplissez le rouleau d'environ 9 kg (20 lb) de sable sec.
Les rayures n'apparaissent pas.	<ol style="list-style-type: none">1. Le rouleau traceur n'est pas monté correctement.2. L'herbe est trop courte.3. La luminosité n'est pas bonne.	<ol style="list-style-type: none">1. Répétez les opérations de montage.2. Attendez que l'herbe pousse avant de la tondre en association avec le rouleau traceur.3. Une luminosité partielle ou le plein soleil donnera des résultats optimaux.



Count on it.