



**Count on it.**

**Manual do utilizador**

# Cortador de relva TimeCutter® ZS 3200S

Modelo nº 74388—Nº de série 314000001 e superiores

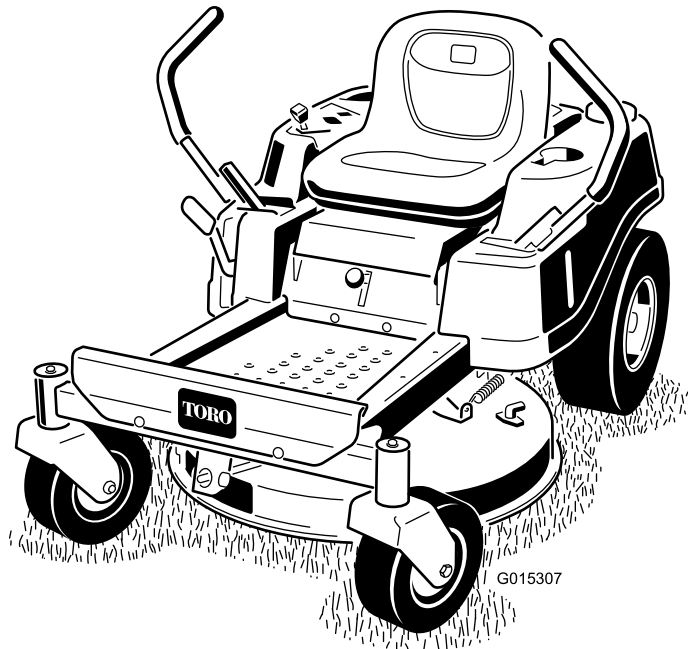

## ⚠ AVISO

### CALIFÓRNIA Proposição 65 Aviso

É do conhecimento do Estado da Califórnia que um ou vários produtos químicos deste produto podem provocar cancro, defeitos congénitos ou outros problemas reprodutivos.

É do conhecimento do Estado da Califórnia que os gases de escape deste motor contêm químicos que podem provocar cancro, defeitos congénitos ou outros problemas reprodutivos.

Esta máquina tem transporte de utilizador e lâmina rotativa e destina-se a ser utilizada por utilizadores domésticos em aplicações residenciais. Foi, principalmente, concebida para cortar a relva em relvados bem mantidos. Não foi concebida para cortar arbustos, cortar relva e outras ervas ao longo de auto-estradas nem para utilizações agrícolas.

Este produto cumpre todas as directivas europeias relevantes. Para mais informações, consulte a folha de Declaração de conformidade (DOC) em separado, específica do produto.

#### Cavalos de potência bruta

A potência bruta ou líquida em cavalos deste motor foi classificada em laboratório pelo fabricante do motor em conformidade com a Society of Automotive Engineers (SAE) J1940. Com a configuração para obedecer aos requisitos de segurança e funcionamento, o motor binário nesta classe de cortador será substancialmente inferior.

Ir para [www.toro.com](http://www.toro.com) para ver especificações do seu modelo de cortador.

## Introdução

Leia estas informações cuidadosamente para saber como utilizar o produto e como efectuar a sua manutenção de forma adequada de forma a evitar ferimentos e evitar danos no produto. A utilização correcta e segura do produto é da exclusiva responsabilidade do utilizador.

Pode contactar directamente a Toro em [www.toro.com](http://www.toro.com) para obter informações sobre produtos e acessórios, ajuda para encontrar um representante ou para registar o seu produto.

Sempre que necessitar de assistência, peças genuínas Toro ou informações adicionais, entre em contacto com um distribuidor autorizado ou com o serviço de assistência Toro, indicando os números de modelo e de série do produto. Figura 1 identifica a localização dos números de série e

de modelo do produto. Escreva os números no espaço fornecido.

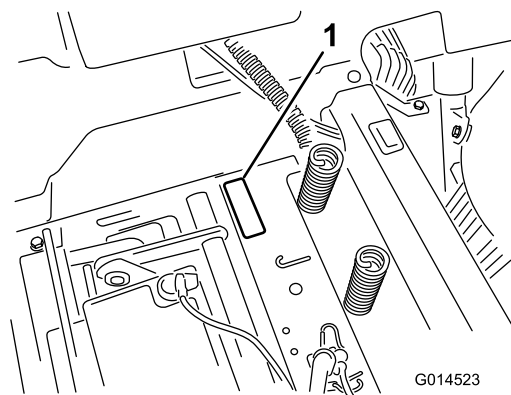

**Figura 1**  
Debaixo do banco

1. Placa com os números de modelo e de série

Escreva os números de modelo e de série do produto nos espaços indicados abaixo:

Modelo nº \_\_\_\_\_  
Nº de série \_\_\_\_\_

Este manual identifica potenciais perigos e tem mensagens de segurança identificadas pelo símbolo de alerta de segurança (Figura 2), que identifica perigos que podem provocar ferimentos graves ou mesmo a morte, se não respeitar as precauções recomendadas.



**Figura 2**

1. Símbolo de alerta de segurança

Neste manual são utilizados 2 termos para identificar informações importantes. **Importante** identifica informações especiais de ordem mecânica e **Nota** sublinha informações gerais que requerem especial atenção.

# Índice

Introdução .....	2	Armazenamento .....	44
Segurança .....	4	Limpar e armazenar a máquina .....	44
Práticas de utilização segura .....	4	Resolução de problemas .....	46
Segurança no corte Toro .....	6	Esquemas .....	48
Modelo 74388.....	7		
Indicador de declive .....	8		
Autocolantes de segurança e de instruções .....	9		
Descrição geral do produto .....	13		
Comandos .....	13		
Funcionamento .....	15		
Abastecimento de combustível.....	15		
Verificação do nível de óleo do motor .....	17		
Rodagem de uma máquina nova.....	17		
Pense em primeiro lugar na segurança.....	17		
Ligar o motor .....	18		
Operar as lâminas.....	19		
Testar o sistema de bloqueio de segurança .....	19		
Parar o motor .....	20		
Condução.....	20		
Parar a máquina.....	22		
Ajuste da altura de corte .....	22		
Posicionar o banco .....	22		
Ajustar as alavancas de controlo de movimento .....	22		
Empurrar a máquina à mão.....	23		
Converter para descarga lateral .....	23		
Sugestões de utilização .....	24		
Manutenção .....	26		
Plano de manutenção recomendado .....	26		
Procedimentos a efectuar antes da manutenção .....	26		
Levantar o banco.....	26		
Lubrificação .....	27		
Lubrificar os rolamentos.....	27		
Manutenção do motor .....	28		
Manutenção do filtro de ar .....	28		
Verificação do óleo do motor .....	29		
Manutenção da vela de ignição.....	30		
Limpeza da caixa do soprador .....	31		
Manutenção do sistema de combustível .....	32		
Substituição do filtro do interior da tubagem.....	32		
Manutenção do sistema eléctrico .....	32		
Carregamento da bateria.....	32		
Manutenção dos fusíveis.....	34		
Manutenção do sistema de transmissão .....	34		
Verificação da pressão dos pneus .....	34		
Desengatar o travão eléctrico .....	35		
Manutenção do cortador.....	35		
Manutenção das lâminas de corte.....	35		
Nivelar a plataforma do cortador .....	38		
Remover o cortador.....	40		
Instalar o cortador.....	41		
Substituição do deflector de relva.....	41		
Manutenção da correia do cortador.....	42		
Manutenção da correia do cortador.....	42		
Limpeza .....	43		
Lavar a parte inferior do cortador.....	43		

# Segurança

A utilização ou manutenção incorrecta deste cortador pode causar ferimentos. Para reduzir o risco de ferimentos, observe estas instruções de segurança.

A Toro concebeu e testou este cortador para um serviço razoavelmente seguro; contudo, o não cumprimento das instruções seguintes pode causar ferimentos pessoais.

Para garantir o máximo de segurança, o melhor desempenho, e uma maior familiarização com o produto, é essencial que o utilizador, ou qualquer outro operador do cortador, leia e compreenda este manual antes de colocar o motor em funcionamento. Preste especial atenção ao símbolo de alerta de segurança (Figura 2) que indica Cuidado, Aviso, ou Perigo —“instruções de segurança pessoal”. Leia e compreenda as instruções pois estão relacionadas com a segurança. O não cumprimento da instrução pode resultar em ferimentos pessoais.

## Práticas de utilização segura

As instruções seguintes foram adaptadas a partir da norma EN836:1997.

### Formação

- Leia o *manual do utilizador* e o restante material de formação.
- **Nota:** Se o(s) utilizador(es) ou mecânico(s) não compreenderem o idioma do manual, compete ao proprietário a tarefa de lhes transmitir essas informações.
- Familiarize-se com o funcionamento seguro do equipamento, com os comandos do utilizador e com os sinais de segurança.
- Todos os utilizadores e mecânicos devem receber formação adequada. A formação dos utilizadores é da responsabilidade do proprietário.
- Nunca permita que crianças ou funcionários não qualificados utilizem ou procedam à assistência técnica do equipamento.

**Nota:** Os regulamentos locais podem determinar restrições relativamente à idade do utilizador.

- O proprietário/utilizador pode evitar e é responsável por acidentes ou lesões provocados em si próprio, em terceiros ou em bens de qualquer tipo.

### Preparação

- Verifique o estado do terreno para determinar quais os acessórios e engates necessários para executar a tarefa de forma adequada e segura. Utilize apenas acessórios e engates aprovados pelo fabricante.
- Utilize vestuário adequado, incluindo um chapéu resistente, óculos de protecção, calças compridas, calçado de segurança, luvas e protecções para os ouvidos.

**Importante:** O cabelo comprido, roupas largas e jóias podem ficar presos nas peças móveis.

- Inspeccione a área onde irá utilizar o equipamento e certifique-se de que todos os objectos são removidos da máquina antes da utilização.
- Seja extremamente cuidadoso quando manusear combustíveis. São inflamáveis e os seus vapores são explosivos.
  - Utilize apenas recipientes aprovados.
  - Nunca retire a tampa do depósito, nem adicione combustível quando o motor se encontrar em funcionamento. Deixe o motor arrefecer antes de adicionar combustível. Não fume perto da máquina quando o motor estiver a funcionar.
  - Nunca abasteça nem efectue a drenagem da máquina num espaço fechado.
- Verifique que os comandos de presença do utilizador, os interruptores de segurança e os resguardos estão correctamente montados e em bom estado. Não utilize a máquina se estes componentes não estiverem a funcionar correctamente.

### Funcionamento

- Os raios podem causar ferimentos graves ou morte. Se forem vistos raios ou ouvidos trovões na área, não opere a máquina – procure abrigo.
- Não ligue o motor num espaço fechado.
- Utilize a máquina apenas quando a iluminação for adequada e evite buracos e outros perigos não visíveis.
- Antes de ligar o motor, certifique-se de que as transmissões estão na posição neutra e que engatou o travão de mão. O motor apenas deverá ser ligado quando o utilizador se encontrar correctamente posicionado.
- Certifique-se de que tem um bom apoio ao utilizar esta máquina, especialmente ao recuar.

**Nota:** Um mau apoio pode causar derrapagem.

- Abrande e tome todas as precauções quando utilizar a máquina em inclinações. Certifique-se de que desloca na horizontal em inclinações. As condições da relva poderão afectar a estabilidade da máquina. Tome todas as precauções necessárias quando utilizar a máquina perto de depressões acentuadas.
- Abrande e tome todas as precauções necessárias quando virar e mudar de direcção em zonas inclinadas.
- Não levante a plataforma do cortador quando as lâminas se encontrarem em funcionamento.
- Não opere a máquina sem o resguardo PTO ou outros resguardos instalados. Certifique-se de que todos os interruptores de segurança se encontram montados, ajustados e a funcionar correctamente.
- Não opere a máquina com o deflector de descarga subido, removido ou alterado, excepto se usar um receptor de relva.

- Não altere os valores do regulador do motor, nem acelere o motor excessivamente.
- Pare num terreno nivelado, desengate as transmissões, engate o travão de estacionamento (se instalado), desligue o motor antes de sair da posição do operador seja qual for o motivo, incluindo despejar o receptor de relva ou desentupir a calha.
- Pare e verifique as lâminas depois de ter atingido qualquer objecto ou na eventualidade de sentir vibrações estranhas. Efectue as reparações necessárias antes de retomar a operação.
- Mantenha as mãos e pés longe das unidades de corte.
- Antes de recuar, olhe para trás e para baixo de modo a evitar acidentes.
- Mantenha animais domésticos e pessoas longe da máquina em funcionamento.
- Abrande e tome as precauções necessárias quando virar e atravessar estradas ou passeios. Pare as lâminas se não estiver a cortar.
- Tenha atenção à direcção da descarga do cortador e não a aponte a ninguém.
- Não utilize a máquina quando se encontrar sob o efeito de álcool ou drogas.
- Tome todas as precauções necessárias quando colocar ou retirar a máquina de um atrelado ou camião.
- Tome todas as precauções necessárias quando se aproximar de esquinas sem visibilidade, arbustos, árvores ou outros objectos que possam obstruir o seu campo de visão.

## Manuseamento seguro dos combustíveis

- Para evitar lesões pessoais ou danos materiais, tenha um cuidado extremo no manuseamento da gasolina. A gasolina é extremamente inflamável e os vapores são explosivos.
- Apague todos os cigarros, charutos, cachimbos e outras fontes de ignição.
- Utilize apenas um recipiente para combustível aprovado.
- Nunca retire a tampa do depósito, nem adicione combustível quando o motor se encontrar em funcionamento.
- Deixe o motor arrefecer antes de adicionar combustível.
- Não abasteça a máquina no interior.
- Não guarde a máquina ou o recipiente de combustível onde uma fonte de fogo, faísca ou luz piloto, como junto de uma caldeira ou outros electrodomésticos.
- Não encha recipientes no interior de um veículo, camião ou atrelado com um revestimento de plástico. Coloque sempre os recipientes no chão, longe do veículo, antes de os encher.
- Retire o equipamento do camião ou do atrelado e reabasteça-o no chão. Se tal não for possível, abasteça a

máquina no veículo com um recipiente portátil e não a partir do bico de abastecimento normal.

- Mantenha o bico sempre em contacto com o anel exterior do depósito de combustível ou com a abertura do recipiente até concluir a operação. Não utilize um dispositivo de abertura do bico.
- Se o combustível for derramado para cima da roupa, mude de roupa imediatamente.
- Não encha demasiado o depósito de combustível. Volte a colocar a tampa do combustível e aperte-a a bem.

## Manutenção e armazenamento

- Desactive as transmissões, engate o travão de estacionamento, pare o motor, retire a chave ou desligue o cabo da vela de ignição. Antes de efectuar o ajuste, a limpeza ou a reparação da máquina, aguarde até que esta pare por completo.
- Elimine todos os vestígios de relva e detritos da unidade de corte, transmissões, abafadores e motor, de modo a evitar qualquer risco de incêndio.
- Limpe as zonas que tenham óleo ou combustível derramado.
- Deixe arrefecer o motor antes de guardar a máquina.
- Não guarde o combustível perto de fontes de calor nem efectue drenagens em espaços fechados.
- Não permita que funcionários não qualificados efectuem a manutenção da máquina.
- Utilize apoios para suportar os componentes da máquina sempre que necessário.
- Cuidadosamente, liberte a pressão dos componentes com energia acumulada.
- Desligue a bateria ou retire o cabo da vela de ignição antes de efectuar qualquer reparação. Desligue o terminal negativo em primeiro lugar e o terminal positivo no final. Volte a ligar o terminal positivo em primeiro lugar e o terminal negativo no final.
- Tome todas as precauções necessárias quando efectuar a verificação das lâminas. Envolver as lâminas ou utilize luvas e tome todas as precauções necessárias quando efectuar a sua manutenção. Substitua sempre as lâminas, não as endireite ou solde.
- Mantenha as mãos e os pés longe de peças móveis. Se possível, não efectue qualquer ajuste quando o motor se encontrar em funcionamento.
- Mantenha todas as peças em boas condições de trabalho e as partes correctamente apertadas. Substitua todos os autocolantes gastos ou danificados.

## Transporte

- Tome todas as precauções necessárias quando colocar ou retirar a máquina de um atrelado ou camião.

- Utilize rampas de largura total para carregar a máquina num atrelado ou camião.
- Prenda a máquina de forma segura utilizando correias, correntes, cabos ou cordas. As correias frontais e traseiras devem estar dirigidas para baixo e para fora da máquina.

## Segurança no corte Toro

A lista seguinte contém informações de segurança específicas dos produtos Toro e outras informações de segurança que deve conhecer.

Este produto pode provocar a amputação de mãos e pés, e a projecção de objectos. Respeite sempre todas as instruções de segurança, de modo a evitar lesões graves ou mesmo a morte.

Este produto foi concebido para cortar e reciclar relva ou, quando estiver instalado um depósito de recolha de relva, para recolher relva cortada. Qualquer utilização com objectivos diferentes pode provocar perigo para o utilizador e qualquer pessoa próxima.

## Funcionamento geral

- Antes do corte, certifique-se de que a área não tem outras pessoas. Desligue a máquina se alguém entrar na área.
- Não toque nas peças do equipamento ou dos acessórios enquanto estas não arrefecerem. Aguarde que todas as peças arrefeçam antes de efectuar qualquer operação de manutenção, ajuste ou assistência.
- Utilize apenas engates aprovados pela Toro. A garantia pode ser anulada se utilizar a máquina com engates não certificados.
- Verifique cuidadosamente o espaço superior existente (ou seja, ramos, aduelas, cabos eléctricos, etc.) antes de operar a máquina para debaixo de quaisquer objectos e tente evitar qualquer contacto.
- Abrande a máquina antes de fazer curvas e tenha muito cuidado.
- Tenha cuidado ao passar com a plataforma sobre lancis, pedras, raízes ou outras obstruções.
- Antes de recuar, olhe para trás e para baixo de modo a evitar acidentes. Tome extremo cuidado ao operar a máquina em marcha-atrás.
- Não seja rígido com os controlos; utilize um movimento constante.
- Ao carregar ou descarregar a máquina utilize uma rampa cuja largura seja maior do que a largura da máquina.
- Não transporte passageiros.
- Não transporte equipamento na máquina

## Utilização em inclinações

Todas as inclinações e declives exigem cuidado extra. Se não se sentir à vontade numa inclinação, não a corte.

- Retire todos os obstáculos, como pedras, troncos, etc. da zona de corte.

- Veja se existem buracos, carreiras ou elevações.

**Nota:** A relva alta pode esconder diversos obstáculos.

- Tenha cuidado perto de depressões, buracos ou bancos de areia.

**Nota:** A máquina poderá capotar repentinamente se uma roda resvalar numa depressão ou se o piso ceder.

- Tenha cuidado extremo com receptores de relva ou outros acessórios.

**Nota:** dado que estes poderão afectar a estabilidade da máquina.

- Todos os movimentos em declives devem ser lentos e graduais.
- Não faça alterações súbitas na velocidade ou direcção.
- Corte as elevações de um lado para o outro.
- Não utilize o cortador em inclinações com ângulo superior a 15 graus.

## Segurança de reboque

- Não engate equipamento rebocado, excepto no ponto de engate.
- Siga as recomendações do fabricante do acessório em termos de limite de peso para reboque de equipamento e reboque em declives. O peso rebocado não pode exceder o peso da máquina, operador e carga. Utilize contrapesos ou pesos de roda como descrito no acessório ou no *Manual do utilizador* da máquina rebocadora.
- Nunca permita que crianças ou outras pessoas estejam no equipamento rebocado.
- Em declives, o peso do equipamento rebocado pode causar uma perda de tracção, risco aumentado de capotamento e de perda de controlo. Reduza o peso rebocado e abrande.
- A distância de paragem aumenta com o peso da carga rebocada. Desloque-se lentamente e deixe uma distância adicional para parar.
- Faça curvas largas para manter o acessório afastado da máquina.

## Serviço

- Não guarde a máquina ou um recipiente de combustível num local onde existam fontes de calor, como por exemplo, caldeiras ou fornos.
- Mantenha as porcas e os parafusos bem apertados, especialmente os parafusos de fixação das lâminas.
- Nunca remova nem altere os dispositivos de segurança. Verifique regularmente o funcionamento adequado. Nunca faça nada que interfira com a função pretendida de um dispositivo de segurança ou para reduzir a protecção oferecida por um dispositivo de segurança.
- Para melhor proteger o seu investimento e manter o desempenho ideal do equipamento Toro, conte com peças genuínas Toro. Quando se trata de fiabilidade, a

Toro oferece peças de substituição concebidas para as especificações de engenharia exactas do equipamento. Para tranquilidade, insista em peças genuínas Toro.

- Verifique frequentemente o funcionamento dos travões. Efectue os ajustes e manutenções adequados dos travões sempre que necessário.

## Modelo 74388

### Pressão acústica

Esta unidade apresenta um nível de pressão sonora no ouvido do operador de 87 dBA, que inclui um Valor de incerteza (K) de 1 dBA.

O nível de potência acústica foi determinado de acordo com os procedimentos descritos na ISO 11094.

### Potência acústica

Esta unidade apresenta um nível de potência acústica garantido de 100 dBA, que inclui um Valor de incerteza (K) de 1 dBA.

O nível de pressão acústica foi determinado de acordo com os procedimentos descritos na EN 836.

### Vibração

Nível de vibração medido na mão esquerda = 2,5 m/s<sup>2</sup>

Nível de vibração medido na mão direita = 3,2 m/s<sup>2</sup>

Valor de incerteza (K) = 1,6 m/s<sup>2</sup>

Os valores medidos foram determinados de acordo com os procedimentos descritos na EN 836.

### Vibração em todo o corpo

Nível de vibração medido = 0,78 m/s<sup>2</sup>

Valor de incerteza (K) = 0,39 m/s<sup>2</sup>

Os valores medidos foram determinados de acordo com os procedimentos descritos na EN 836 (Cortador de relva com operador sentado e cortador de relva com operador em pé).

# Indicador de declive

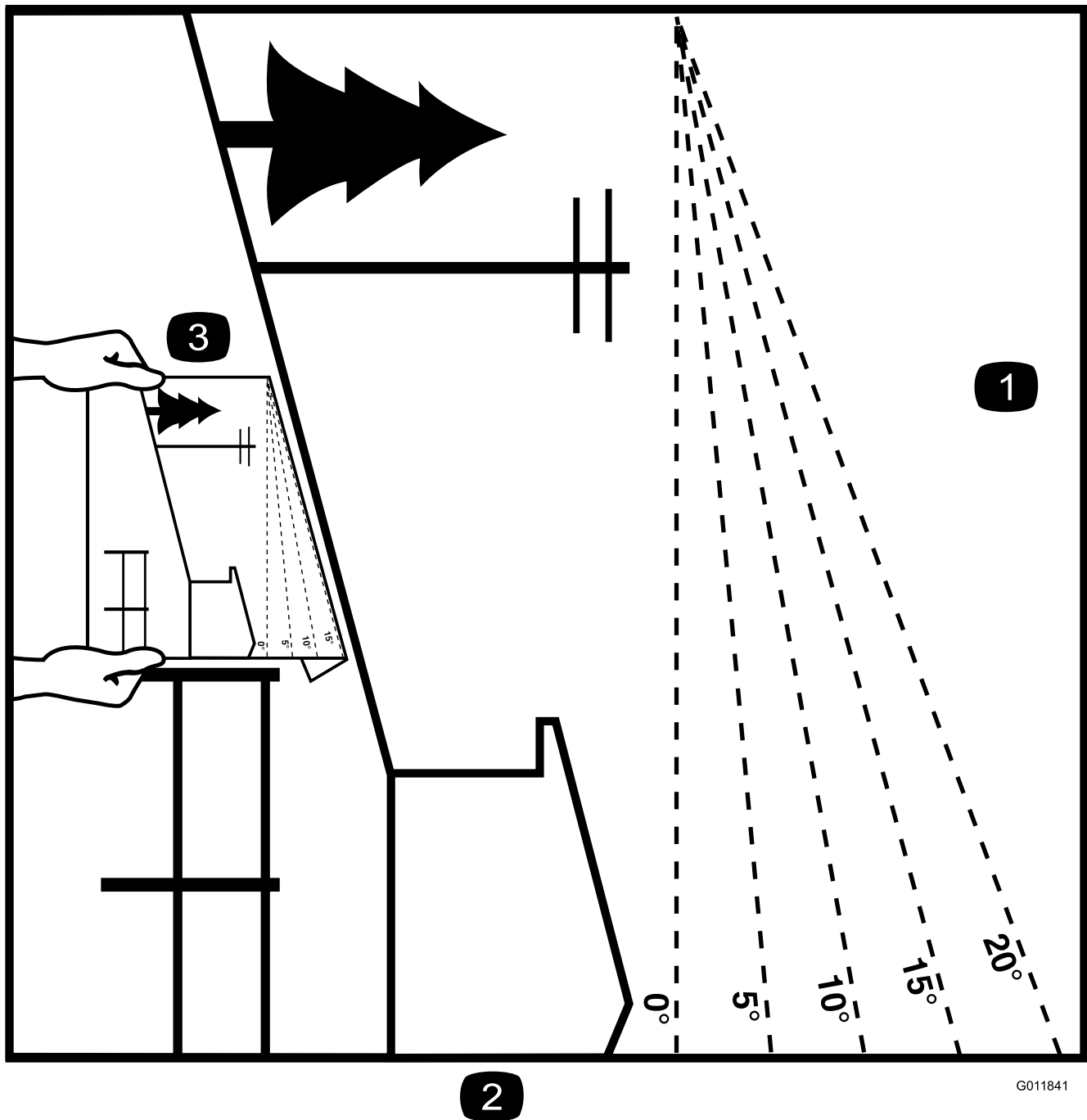

2

G011841

Figura 3

Esta página pode ser copiada para uso pessoal.

1. A inclinação máxima a que pode operar com segurança esta máquina é de **15 graus**. Utilize a tabela de inclinações para determinar o grau de inclinação dos declives antes de operar. **Não opere esta máquina num declive com inclinação superior a 15 graus.** Dobre ao longo da linha adequada para fazer corresponder à inclinação recomendada.
2. Alinhe esta extremidade com uma superfície vertical, uma árvore, um edifício, um poste de vedação, etc.
3. Exemplo de como comparar a inclinação com a extremidade dobrada.



# Autocolantes de segurança e de instruções



Os autocolantes de segurança e de instruções são facilmente visíveis e situam-se próximo das zonas de potencial perigo. Substitua todos os autocolantes danificados ou perdidos.

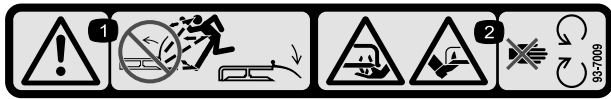

93-7009

1. Perigo – não utilize o cortador sem o deflector ou com o deflector levantado, mantenha-o devidamente montado.
2. Perigo de corte/desmembramento das mãos ou pés, lâmina do cortador – mantenha-se afastado de peças móveis.

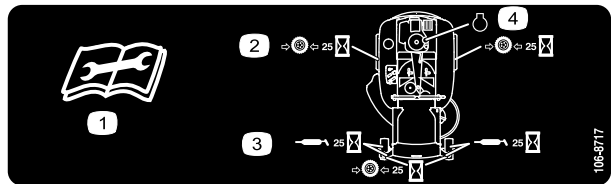

106-8717

1. Leia as instruções antes de efectuar as operações de manutenção.
2. Verifique a pressão dos pneus a cada 25 horas de funcionamento.
3. Lubrifique a cada 25 horas de funcionamento.
4. Motor

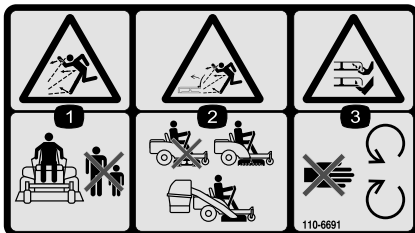

110-6691

1. Perigo de projecção de objectos – mantenha as pessoas afastadas da máquina.
2. Perigo de projecção de objectos, cortador de relva – não utilize o cortador sem o deflector, a cobertura de descarga ou o sistema de recolha de relva no lugar.
3. Perigo de corte/desmembramento das mãos ou pés – mantenha-se afastado das peças móveis.



114-1606

1. Risco de emaranhamento, correia – mantenha todos os resguardos no lugar.

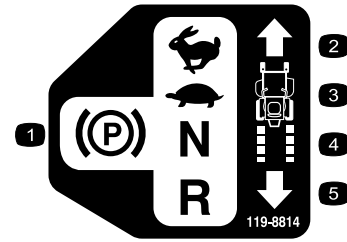

119-8814

1. Posição de estacionamento
2. Rápido
3. Lento
4. Ponto morto
5. Marcha-atrás

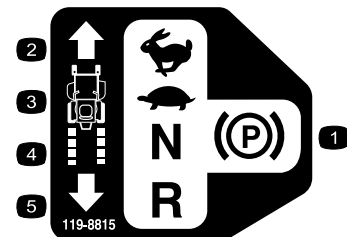

119-8815

1. Posição de estacionamento
2. Rápido
3. Lento
4. Ponto morto
5. Marcha-atrás

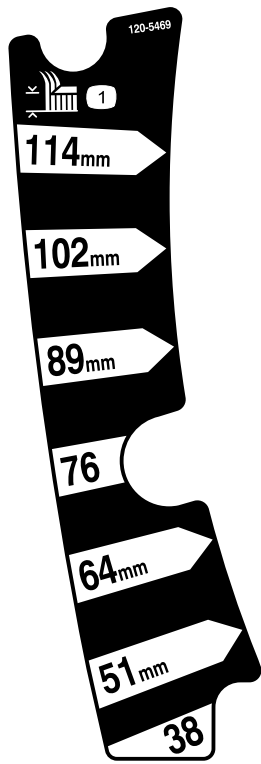

120-5469

1. Altura de corte



121-2989

1. Posição da alavanca de derivação para empurrar a máquina
2. Posição da alavanca de derivação para utilizar a máquina



**Marca do fabricante**

1. Indica que a lâmina é uma peça de origem.

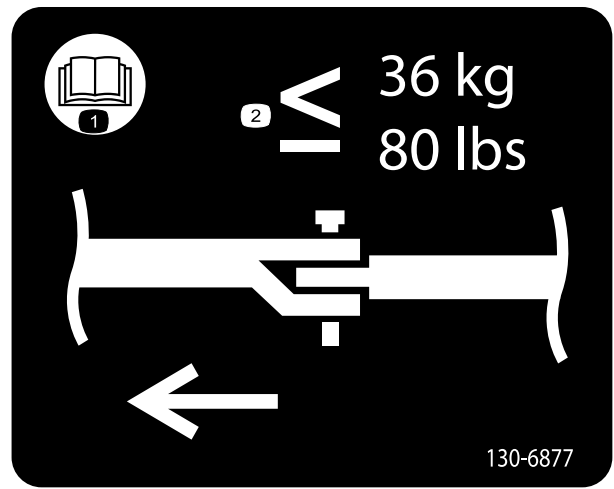

130-6877

1. Leia o *Manual do utilizador*
2. A eficiência máxima da barra de engate é de 36 kg.



### Símbolos da bateria

Alguns ou todos estes símbolos estão na bateria

1. Perigo de explosão
2. Não fazer fogo, não aproximar a bateria de chamas e não fumar.
3. Risco de queimaduras com líquido cáustico/químicos
4. Proteja devidamente os olhos.
5. Leia o *Manual do utilizador*.
6. Mantenha as pessoas a uma distância segura da bateria.
7. Proteja devidamente os olhos; os gases explosivos podem provocar a cegueira e outras lesões.
8. O ácido da bateria pode provocar a cegueira ou queimaduras graves.
9. Lave imediatamente os olhos com água e procure assistência médica o quanto antes.
10. Contém chumbo; não deite fora.

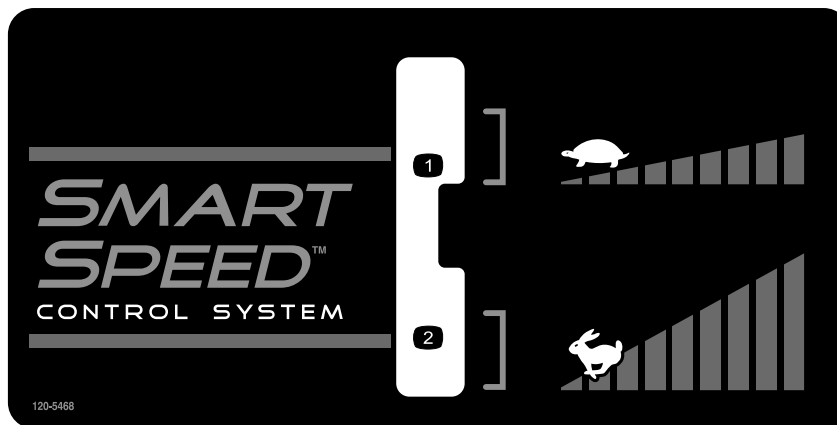

120-5468

1. Lenta

2. Rápida

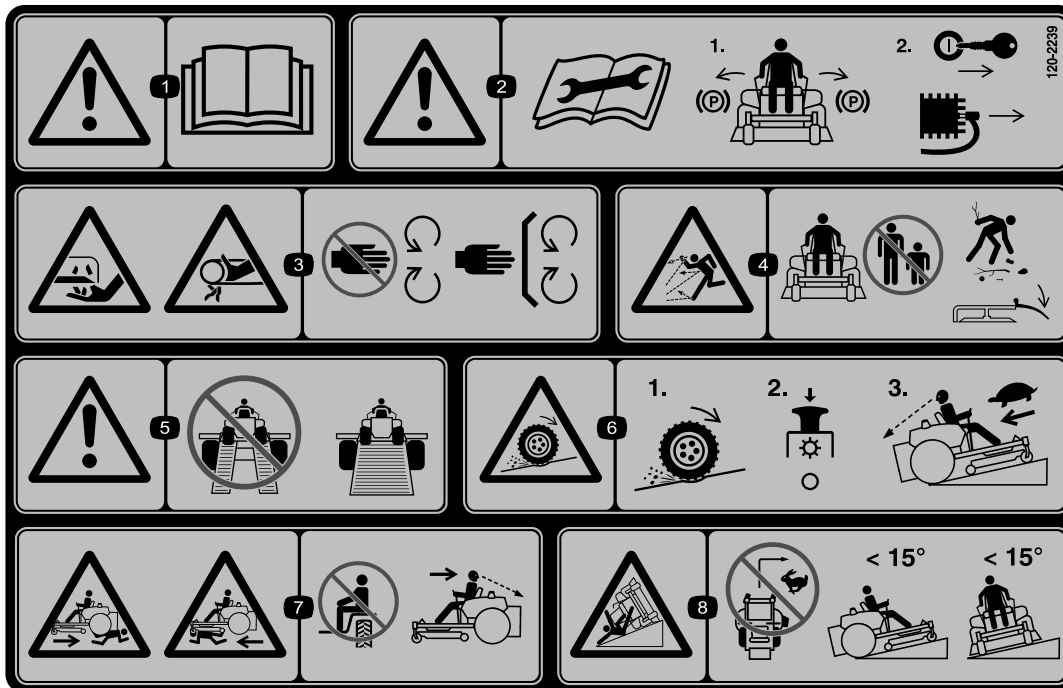

120-2239

1. Aviso – leia o *Manual do utilizador*.
2. Aviso – leia as instruções antes de proceder à assistência técnica ou manutenção; desloque as alavancas de controlo do movimento para a posição de estacionamento (travar), retire a chave da ignição e retire o cabo da vela.
3. Perigo de puxão/corte, lâmina do cortador; emaranhamento na ventoinha, correia - mantenha-se afastado de peças móveis, mantenha todos os resguardos e protecções devidamente montados.
4. Perigo de objectos projectados – mantenha as outras pessoas a uma distância segura da máquina, recolha detritos antes de iniciar, mantenha o deflector no devido lugar.
5. Aviso – não utilizar rampas com divisão, utilizar rampas completas quando transportar a máquina.
6. Perigo de perda de tracção/controlo, declives – perda de tracção/controlo num declive, desengate o interruptor de controlo da lâmina (PTO), desça o declive lentamente.
7. Perigo de esmagamento/desmembreamento de outras pessoas, fazer marcha-atrás; perigo de esmagamento/desmembreamento de outras pessoas—não transporte passageiros, olhe para a retaguarda e para baixo ao fazer marcha-atrás.
8. Risco de capotamento – não corte declives superiores a 15 graus, evite curvas súbitas e apertadas quando se encontrar em declives.

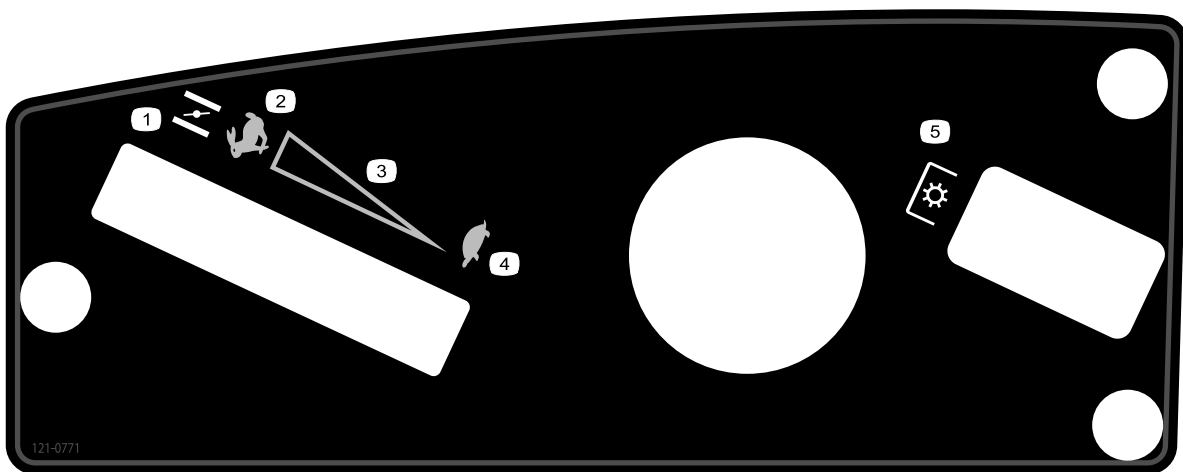

**121-0771**

1. Entrada de ar
  2. Rápido
  3. Definição variável contínua
  4. Lento
  5. Tomada de força (PTO), Interruptor de controlo da lâmina
-

# Descrição geral do produto



Figura 4

- |                                       |                                     |                            |                      |
|---------------------------------------|-------------------------------------|----------------------------|----------------------|
| 1. Apoio para os pés                  | 5. Painel de controlo               | 9. Deflector               | 13. Rodas dianteiras |
| 2. Alavanca da altura de corte        | 6. Banco do operador                | 10. Motor                  |                      |
| 3. Alavanca de controlo de movimento  | 7. Roda traseira                    | 11. União de lavagem       |                      |
| 4. Alavanca da velocidade inteligente | 8. Tampa do depósito de combustível | 12. Plataforma do cortador |                      |

## Comandos

Familiarize-se primeiro com todos os comandos em Figura 4 e Figura 5 antes de ligar o motor e utilizar a máquina.

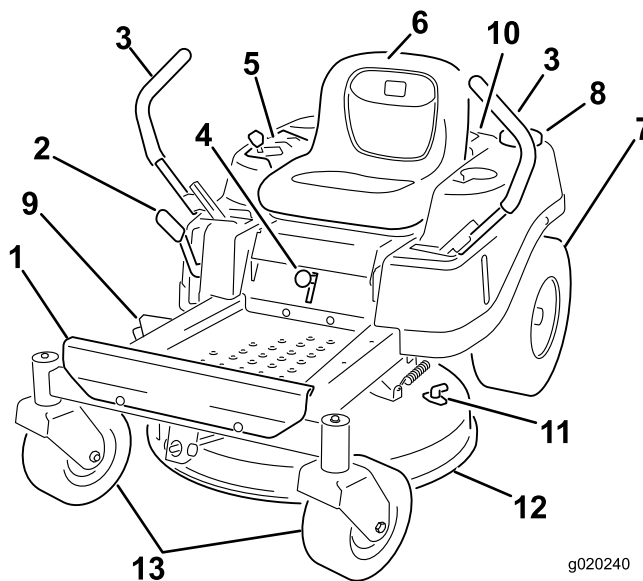

Figura 5

Painel de controlo

- |                             |  |
|-----------------------------|--|
| 1. Acelerador/Entrada de ar | 3. Interruptor de controlo da lâmina (tomada de força) |
| 2. Ignição                  |  |

## Ignição

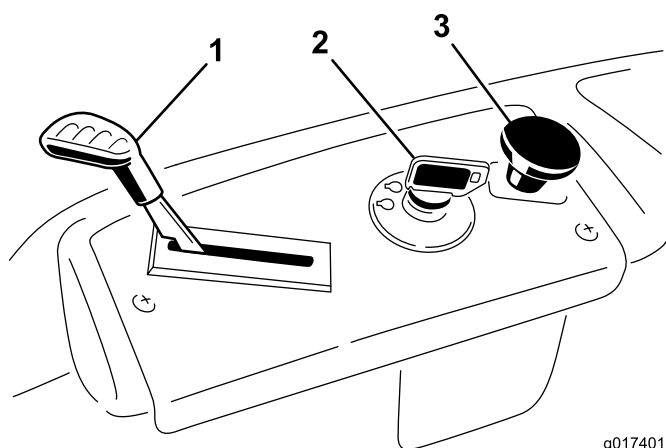
A ignição tem três posições: Off, Run e Start. A chave roda para Start e volta para Run ao soltar. Rodando a chave para a posição Off pára o motor; no entanto, retire sempre a chave ao sair da máquina para evitar que alguém acidentalmente ligue o motor (Figura 5).

## Alavanca do acelerador/entrada de ar

O acelerador e a entrada de ar estão combinados numa única alavanca de controlo. O acelerador controla a velocidade do motor e tem uma regulação contínua variável de Lento a Rápido. Engate a entrada de ar movendo a alavanca para além da regulação Rápido até que pare (Figura 5).

## Interruptor de controlo da lâmina (tomada de força)

O interruptor de controlo da lâmina, representado por um símbolo de uma tomada de força (PTO), engata e desengata a alimentação das lâminas do cortador (Figura 5).

## Alavancas de controlo do movimento e Posição de estacionamento

As alavancas de controlo de movimento são controlos sensíveis à velocidade e independentes dos motores das rodas. Mover a alavanca para a frente ou para trás roda a roda do mesmo lado para a frente ou para trás; a velocidade da roda é proporcional a quanto a alavanca é movida. Mover as alavancas de controlo para fora a partir do centro para a posição Park (estacionamento) e sair da máquina (Figura 17). Posicione sempre as alavancas de controlo de movimento na posição de estacionamento quando pára a máquina ou a deixa sem vigilância.

## Alavanca do sistema de controlo Smart Speed™

A alavanca do sistema de controlo Smart Speed™, que se encontra abaixo da posição de operação, dá ao operador a opção de conduzir a máquina a 2 velocidades, alta e baixa (Figura 6).



Figura 6

1. Alavanca do sistema de controlo Smart Speed

## Janela de presença de combustível

A janela do combustível que se encontra no lado esquerdo da máquina pode ser utilizada para verificar a presença de gasolina no depósito (Figura 7).

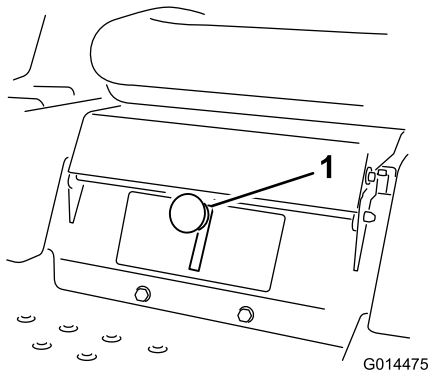

Figura 7

1. Janela de presença de combustível

## Alavanca da altura de corte

A alavanca da altura de corte permite-lhe subir e descer a plataforma a partir da posição sentada. Quando move a alavanca para cima (na sua direcção), a plataforma é elevada do solo e quando a desce (afastando-a de si) é descida para o solo. Ajuste apenas a altura de corte enquanto a máquina não está em movimento (Figura 21).

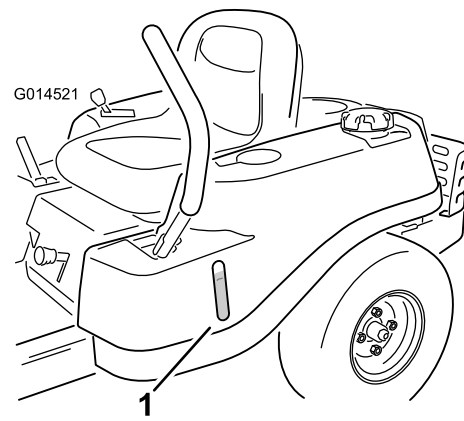
# Funcionamento

**Nota:** Determine os lados direito e esquerdo da máquina a partir da posição normal de utilização.

## Abastecimento de combustível

- Para melhores resultados, utilize apenas gasolina limpa, fresca (com menos de 30 dias) e sem chumbo com uma classificação de octanas de 87 ou superior (método de classificação (R+M)/2).
- **Etanol:** Gasolina com até 10% de etanol (gasool) ou 15% MTBE (éter-metil-tercio-butílico) por volume é aceitável. O etanol e MTBE não são a mesma coisa. Gasolina com 15% etanol (E15) por volume não é aprovado para utilização. **Nunca utilize gasolina que contenha mais de 10% de etanol por volume** como, por exemplo, E15 (contém 15% etanol), E20 (contém 20% etanol) ou E85 (contém até 85% de etanol). Utilizar gasolina não aprovada pode causar problemas de desempenho e/ou danos no motor, que poderão não ser abrangidos pela garantia.
- **Não** utilizar gasolina que contenha metanol.
- **Não** guardar combustível nem no depósito do combustível nem em recipientes de combustível durante o Inverno, a não ser que seja utilizado um estabilizador de combustível.
- **Não** adicionar petróleo à gasolina.

## **▲ PERIGO**

Em determinadas circunstâncias, a gasolina é extremamente inflamável e explosiva. Um incêndio ou explosão provocado(a) por gasolina pode resultar em queimaduras e danos materiais.

- Encha o depósito de combustível no exterior, num espaço aberto, quando o motor estiver frio. **Remova toda a gasolina que, eventualmente, se tenha derramado.**
- **Nunca encha o depósito de combustível num atrelado fechado.**
- **Não encha completamente o depósito de combustível. Adicione gasolina ao depósito de combustível, até que o nível se encontre entre 6 a 13 mm abaixo da extremidade inferior do tubo de enchimento. Este espaço vazio no depósito permitirá que a gasolina se expanda.**
- **Nunca fume quando estiver a manusear gasolina e mantenha-se afastado de todas as fontes de fogo ou faíscas que possam inflamar os vapores de gasolina.**
- **Guarde a gasolina num recipiente aprovado e mantenha-a longe do alcance das crianças. Nunca adquira mais do que a gasolina necessária para 30 dias.**
- **Não utilize a máquina sem que todos os componentes do sistema de escape estejam correctamente montados e em boas condições de funcionamento.**

## ⚠ PERIGO

Em determinadas condições durante o abastecimento, pode ser libertada electricidade estática que provoca uma faísca que pode inflamar os vapores da gasolina. Um incêndio ou explosão provocado(a) por gasolina pode resultar em queimaduras e danos materiais.

- Coloque sempre os recipientes de gasolina no chão, longe do veículo, antes de os encher.
- Não encha os recipientes de gasolina no interior de uma carrinha, outro veículo ou um atrelado, porque os revestimentos do interior ou a cobertura plástica da carrinha podem isolar o recipiente e abrandar a perda de energia estática do mesmo.
- Sempre que possível, retire a máquina a abastecer do veículo ou do atrelado e encha o depósito da máquina com as respectivas rodas no chão.
- Se tal não for possível, abasteça a máquina no veículo ou no atrelado a partir de um recipiente portátil e não do bico de abastecimento normal.
- Se for necessário utilizar um bico de abastecimento, mantenha-o em contacto permanente com o anel exterior do depósito de combustível ou com a abertura do recipiente até concluir a operação.

## ⚠ AVISO

A gasolina pode ser prejudicial ou mesmo fatal quando ingerida. A exposição prolongada a vapores pode provocar lesões graves ou doenças.

- Evite inalar vapores durante muito tempo.
- Mantenha a cara afastada do bico e do depósito de combustível ou da abertura do condicionador.
- Evite o contacto com a pele; lave qualquer derrame com água e sabão.

## Utilizar o estabilizador/condicionador

Utilize um estabilizador/condicionador na máquina para oferecer as seguintes vantagens:

- Manter a gasolina durante o armazenamento durante 90 idas ou menos. Para armazenamento de duração superior, recomenda-se drenar o depósito de combustível.
- Limpar o motor enquanto funciona
- Eliminar acumulações de verniz tipo borracha no sistema de combustível, o que causa um arranque difícil

**Importante:** Não utilize aditivos de combustível que contenham metanol ou etanol.

Adicione a quantidade correcta de estabilizador/condicionador de gasolina ao combustível.

**Nota:** Um estabilizador/condicionador de combustível é mais eficaz quando misturado com gasolina nova. Para minimizar as hipóteses de depósitos de verniz no sistema de combustível, utilize sempre o estabilizador de combustível.

## Enchimento do depósito de combustível

Assegurar que o motor está desligado e que os controlos do movimento estão na posição de estacionamento.

**Importante:** Não encha demasiado o depósito de combustível. Encha o depósito até ao fundo do tubo de enchimento. O espaço no depósito permite a expansão do combustível. Encher demasiado pode provocar fugas de combustível para o motor ou sistema de emissões.

1. Limpe a zona em redor da tampa do depósito de combustível e retire a tampa.

**Nota:** Pode utilizar a janela do combustível para verificar a presença de gasolina antes de encher o depósito (Figura 8).

2. **Lentamente** adicione gasolina até o combustível chegar à base do tubo de enchimento (Figura 8).



Figura 8

- |                                     |   |
|-------------------------------------|---|
| 1. Tampa do depósito de combustível | 4. Base do tubo de enchimento (não encher depois daqui) |
| 2. Abertura para enchimento         | 5. Janela do combustível                                |
| 3. Tubo de enchimento               | 6. Fim do depósito de combustível                       |



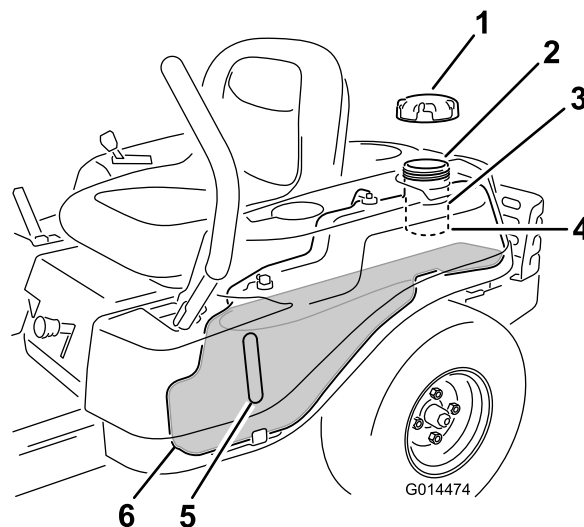

Figura 9

- |   |  |
|---|--|
| 1. Abertura para enchimento                             | 3. Combustível                                 |
| 2. Base do tubo de enchimento (não encher depois daqui) | 4. Espaço vazio (para expansão do combustível) |

3. Coloque a tampa do depósito de combustível firmemente e aperte até fazer “clique”.

## Verificação do nível de óleo do motor

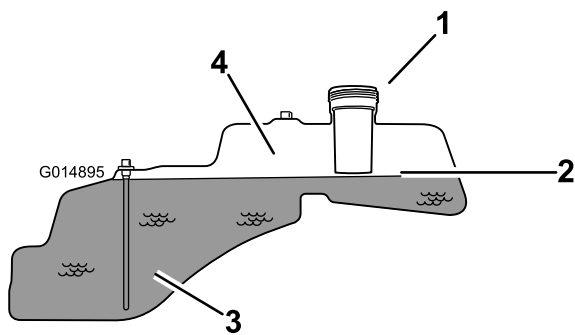
Antes de ligar o motor e utilizar a máquina, verifique o nível do óleo no cárter do motor; consulte Verificação do nível de óleo do motor (página 29).

## Rodagem de uma máquina nova

Os novos motores requerem tempo para desenvolver a potência máxima. As plataformas do cortador e os sistemas de transmissão têm um maior atrito enquanto novos, exercendo uma carga adicional sobre o motor. Permita um tempo de rodagem de 40 a 50 horas para que as máquinas novas desenvolvam a potência máxima e o melhor desempenho.

## Pense em primeiro lugar na segurança

### Segurança de funcionamento

Leia atentamente as instruções de segurança e o teor dos autocolantes na secção Segurança. Esta informação contribui para evitar acidentes ao condutor, à sua família, a animais e a terceiros.

## ⚠ PERIGO

Cortar em relva molhada ou em declives acentuados pode provocar derrapagem e perda de controlo.

Se as rodas tombarem nas bordas dos declives, a máquina pode capotar e provocar lesões graves, morte ou afogamento.

Uma perda de tracção é uma perda de direcção.

Para evitar qualquer perda de controlo e eventual capotamento:

- Não utilize a máquina perto de depressões ou junto da água.
- Não utilize o cortador em inclinações com ângulo superior a 15 graus.
- Nos declives reduza a velocidade e tenha o máximo de cuidado.
- Quando cortar declives, trabalhar gradualmente das áreas mais baixas para as áreas mais altas na inclinação.
- Evite mudanças bruscas de velocidade ou direcção.
- Vire para cima, para uma inclinação, quando mudar de direcção em zonas inclinadas. Virar para baixo no declive reduz a tracção.
- Os acessórios alteram as características de manuseamento da máquina. Tenha mais cuidado quando utilizar acessórios com a máquina.



Figura 10

- |  |         |
|--|---------|
| 1. Zona de segurança – utilize aqui o TimeCutter   | 3. Água |
| 2. Utilize um cortador com operador apeado e/ou um aparador manual perto de depressões e água. |         |

## ⚠ CUIDADO

Esta máquina produz níveis de ruído na ordem dos 85 dBA ao nível do ouvido do utilizador, podendo provocar perda de audição no caso de uma utilização prolongada.

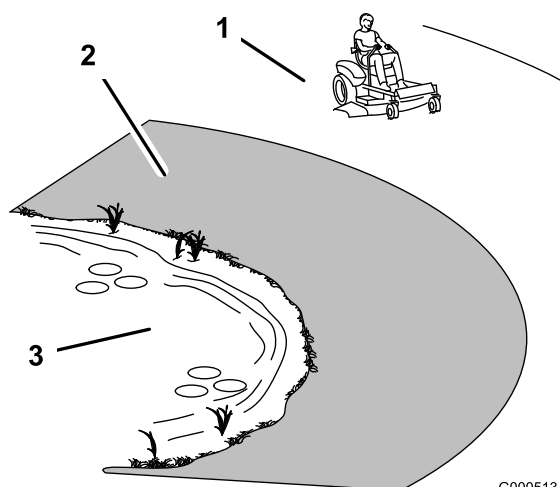
Deverá utilizar protecções para os ouvidos quando utilizar esta máquina.

Recomenda-se a utilização de equipamento de protecção para os olhos, ouvidos, pés e cabeça.



Figura 11

G009027

1. Utilize óculos de segurança
2. Utilize protecção auricular

## Função do sistema de bloqueio de segurança

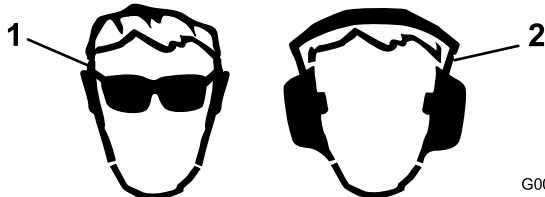
### ⚠ AVISO

A máquina poderá arrancar inesperadamente se os interruptores de bloqueio de segurança se encontrarem desligados ou danificados e provocar lesões.

- Não desactive os dispositivos de segurança.
- Verifique o funcionamento dos interruptores diariamente e substitua todos os interruptores danificados antes de utilizar a máquina.

O sistema de bloqueio de segurança foi concebido para evitar o arranque do motor excepto se:

- As lâminas estiverem desengatadas
- As alavancas de controlo do movimento estiverem na posição de estacionamento.

O sistema de bloqueio de segurança também foi concebido para desligar o motor sempre que as alavancas de controlo não se encontram na posição de estacionamento e se levanta do banco.

## Ligar o motor

1. Sente-se no banco e mova os controlos de movimento para fora para a posição de estacionamento.
2. Desengate as lâminas movendo o interruptor de controlo da lâmina para Off (Figura 12).



Figura 12

g017402

1. Painel de controlo
2. Interruptor de controlo da lâmina – posição Off

3. Mova a alavanca do acelerador para Ar antes de ligar o motor a frio (Figura 13).

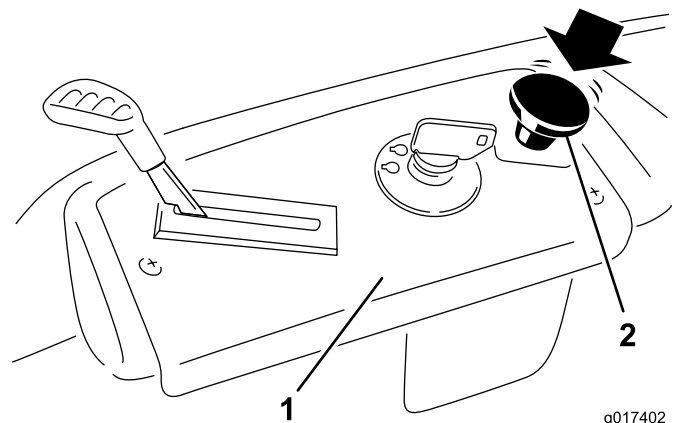
**Nota:** Pode ser necessário manter a alavanca contra a paragem, na posição de entrada de ar quando tenta ligar o motor.

**Nota:** Um motor quente pode não necessitar da alavanca do ar.



Figura 13

g017403

1. Painel de controlo
2. Alavanca do regulador/estrangulador — posição de entrada de ar
3. Entrada de ar
4. Rápido
5. Definição variável contínua
6. Lento

4. Rode a chave da ignição para a posição Start para ligar o arrancador (Figura 14).

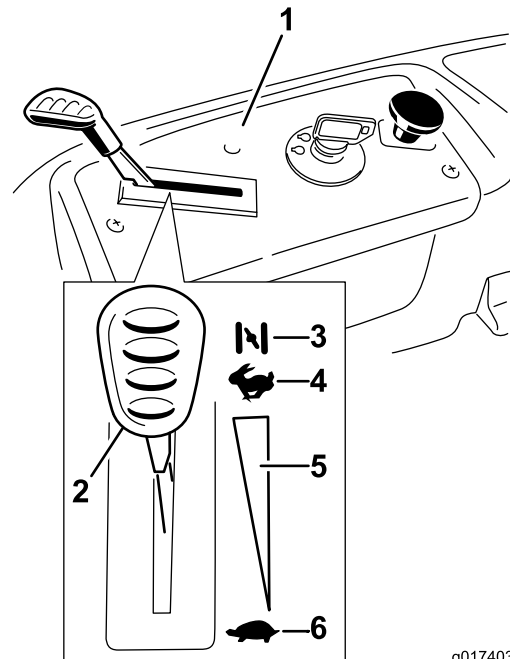
**Nota:** Quando o motor arrancar solte a chave.

**Importante:** Não active o motor de arranque durante mais de 10 segundos de cada vez. Se o motor não arrancar, permita um período de arrefecimento de 60 segundos entre tentativas. O incumprimento destas instruções pode danificar o motor de arranque.



Figura 14

g017404

- |  |                        |
|--|------------------------|
| 1. Painel de controlo                          | 4. Off (Desligado)     |
| 2. Chave da ignição — posição de funcionamento | 5. Run (Funcionamento) |
| 3. Chave da ignição — posição de arranque      | 6. Start (Arranque)    |

- Depois de o motor arrancar, mova a alavanca do acelerador para Rápido (Figura 13).

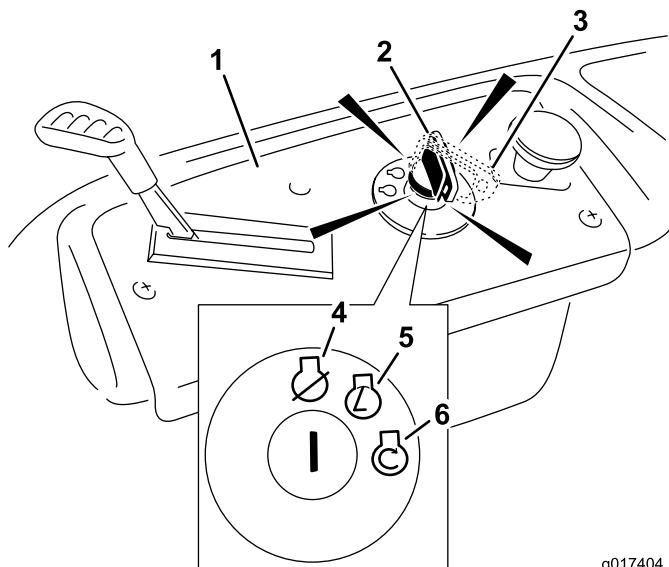
**Nota:** Se o motor parar ou se engasgar, volte a colocar a alavanca do acelerador na posição Ar durante alguns segundos. Repita isto conforme necessário.

## Operar as lâminas

O interruptor de controlo da lâmina, representado por um símbolo de uma tomada de força (PTO), engata e desengata a alimentação das lâminas do cortador. Este interruptor controla a alimentação a quaisquer acessórios que retiram a alimentação do motor, incluindo a plataforma do cortador e lâminas de corte.

## Engatar as lâminas

**Importante:** Não engate as lâminas quando estiver estacionado em relva alta; poderiam ocorrer danos na correia ou embraiagem.

- Liberte a pressão nas alavancas de controlo de movimento e coloque a máquina em neutro.
- Desloque o regulador para a posição FAST (rápido).

**Nota:** Engate sempre as lâminas com o regulador na posição Fast (rápido).

- Puxe o interruptor de controlo da lâmina para o mover para posição On (ligado) e engatar as lâminas (Figura 15).

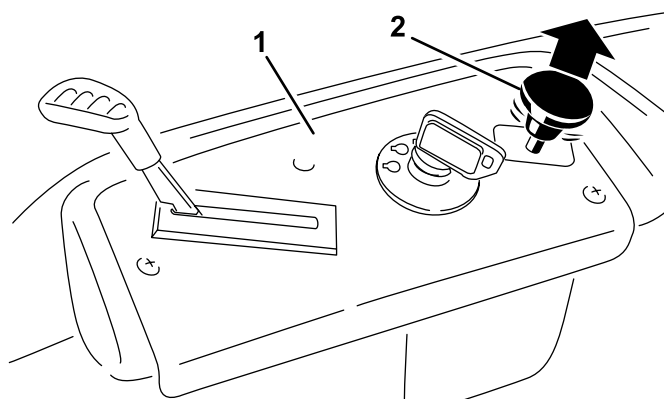

g017405

Figura 15

- |                       |  |
|-----------------------|--|
| 1. Painel de controlo | 2. Interruptor de controlo da lâmina – posição On (ligado) |
|-----------------------|--|

## Desengatar as lâminas

Empurre o interruptor de controlo da lâmina para o mover para posição Off (desligado) e desengatar as lâminas (Figura 16).

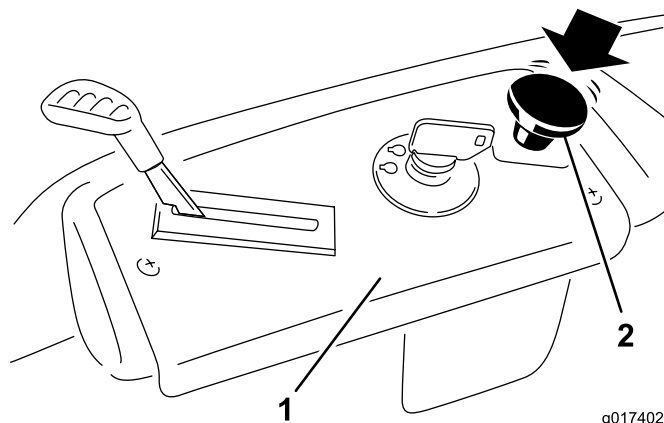

g017402

Figura 16

- |                       |  |
|-----------------------|--|
| 1. Painel de controlo | 2. Interruptor de controlo da lâmina – Off |
|-----------------------|--|

## Testar o sistema de bloqueio de segurança

Teste o sistema de bloqueio de segurança sempre que utilizar a máquina. Se o sistema de segurança não funcionar como se descreve em baixo, peça a um distribuidor autorizado para o reparar imediatamente.

- Estando sentado no banco, com as alavancas de controlo na posição de estacionamento, mova o interruptor de controlo da lâmina para On.

2. Tente ligar o motor; o motor não deverá arrancar.
3. Estando sentado no banco, mova o interruptor de controlo da lâmina para Off.
4. Desloque a alavanca de controlo de movimento para a posição central, na posição não bloqueada.
5. Tente ligar o motor; o motor não deverá arrancar.
6. Repita com a outra alavanca de controlo do movimento.
7. Estando sentado no banco, mova o interruptor de controlo da lâmina para Off e bloqueie as alavancas de controlo de movimento na posição de estacionamento.
8. Ligue o motor.
9. Com o motor ligado, engate o interruptor de controlo da lâmina e eleve-se ligeiramente do banco.

**Nota:** O motor deverá parar.

10. Estando sentado no banco, mova o interruptor de controlo da lâmina para Off e bloqueie as alavancas de controlo de movimento na posição de estacionamento.
11. Ligue o motor.
12. Com o motor ligado, mova as alavancas de controlo de movimento para o centro, posição não bloqueada, engate o interruptor de controlo da lâmina e eleve-se ligeiramente do banco.

**Nota:** O motor deverá parar.

## Parar o motor

1. Desengate as lâminas movendo o interruptor de controlo da lâmina para Off (Figura 16).
2. Desloque a alavanca do acelerador para a posição SLOW (Lento).
3. Diminua a velocidade do motor para a velocidade ao ralenti.

**Nota:** Deixe-o funcionar ao ralenti durante, aproximadamente, um minuto.

4. Desligue a chave da ignição (Figura 14) e retire a chave.

## Condução

Conduzir a máquina será melhor se compreender o que significa cortador de raio de viragem zero. As rodas motrizes rodam independentemente, alimentadas por motores hidráulicos em cada eixo; daí uma poder rodar para trás enquanto a outra roda para a frente, fazendo com que a máquina rode em vez de virar. Isto melhora grandemente a manobrabilidade, mas pode exigir algum ajuste se o operador não estiver familiarizado.

### ⚠ AVISO

**A máquina pode virar-se muito rapidamente. O operador pode perder o controlo da máquina e provocar ferimentos pessoais ou danos na máquina.**

- Tenha cuidado ao fazer curvas.
- Desacelere a máquina antes de fazer curvas apertadas.

O controlo do acelerador regula a velocidade do motor medida em rpm (rotações por minuto). Colocar o controlo do acelerador na posição Fast pode ser melhor para o desempenho. Para a maior parte das aplicações, é desejável funcionar na posição Full throttle.

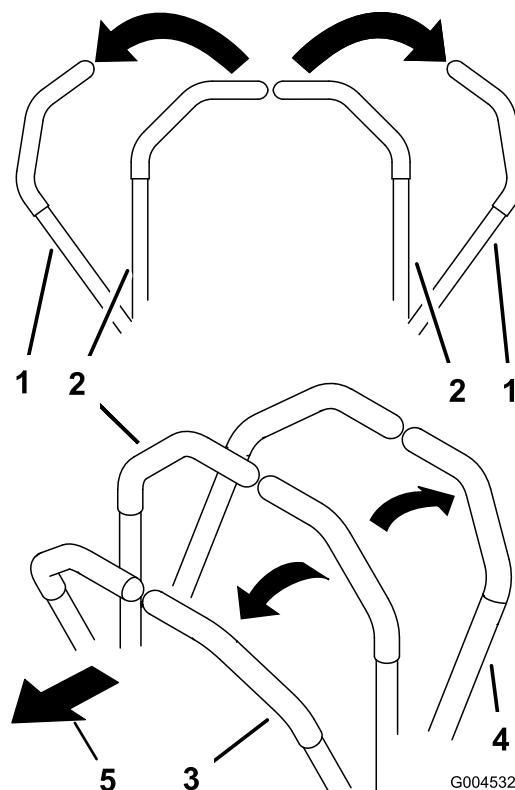

**Figura 17**

- |  |                  |
|--|------------------|
| 1. Posição de estacionamento (travada) | 3. Para a frente |
| 2. Posição central desbloqueada        | 4. Para trás     |

## Utilizar o sistema de controlo Smart Speed™

A alavanca do sistema de controlo Smart Speed™, que se encontra abaixo da posição de operação, dá ao operador a opção de conduzir a máquina a duas velocidades, alta e baixa (Figura 18).

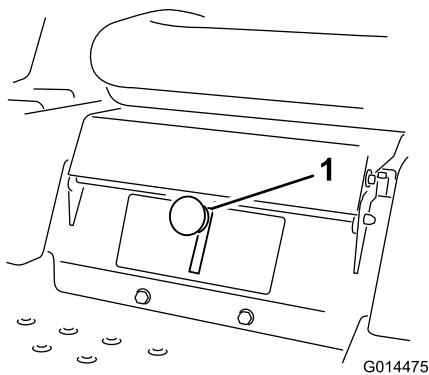

**Figura 18**

1. Alavanca da velocidade inteligente

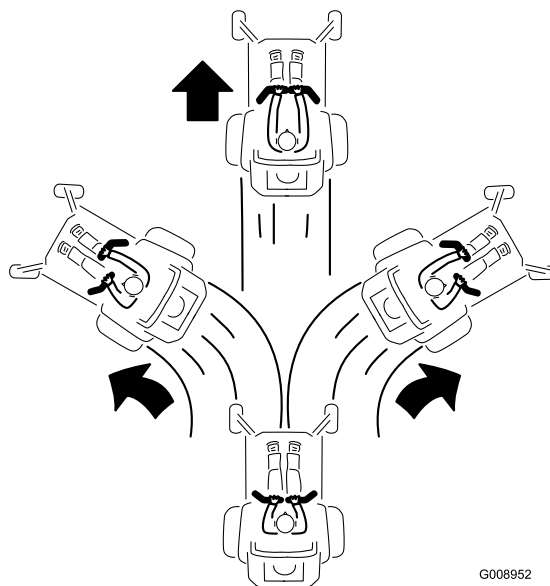

**Figura 19**

Para mudar as velocidades:

1. Mova as alavancas de controlo do movimento para a posição neutra e para fora para a posição de estacionamento; desengatar o interruptor de controlo da lâmina.

**⚠ AVISO**

**Retirar as mãos das alavancas de controlo do movimento enquanto a máquina estiver em movimento pode resultar em perda de controlo ou causar danos a si ou a quem estiver por perto.**

**Pare sempre a máquina e mova as alavancas de controlo do movimento para a posição de estacionamento antes de ajustar o sistema de controlo Smart Speed™.**

2. Ajuste a alavanca na posição desejada.

**Conduzir para a frente**

1. Desloque as alavancas para a posição central não bloqueada.
2. Para andar para a frente empurre as alavancas de controlo do movimento para a frente (Figura 17).

Para andar a direito, aplique pressão igual em ambas as alavancas de controlo do movimento (Figura 17).

Para rodar, liberte a pressão da alavanca de controlo de movimento virada para a direcção para a qual quer virar (Figura 17).

Quanto mais empurrar as alavancas de controlo de movimento numa direcção, mais rapidamente se desloca a máquina nessa direcção.

Para parar, puxe as alavancas de controlo do movimento para a posição neutra.

**Condução para trás**

1. Desloque as alavancas para a posição central não bloqueada.
2. Para recuar, olhe para trás de si e para baixo, enquanto lentamente puxa as alavancas de controlo do movimento para trás (Figura 20).

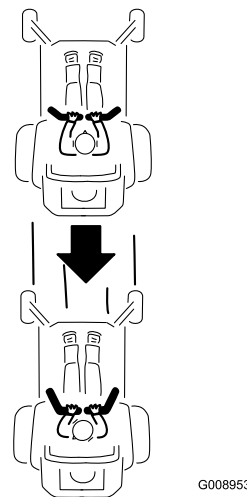

**Figura 20**

Para andar a direito, aplique pressão igual em ambas as alavancas de controlo do movimento (Figura 20).

Para rodar, liberte a pressão da alavanca de controlo de movimento virada para a direcção para a qual quer virar.

Para parar, empurre as alavancas de controlo do movimento para a posição neutra.

## Parar a máquina

Para parar a máquina, mova as alavancas de controlo de movimento para neutro e para fora para a posição de estacionamento, desengate o interruptor de controlo da lâmina, assegurando que o acelerador está na posição Rápido e rode a chave da ignição para off.

**Nota:** Lembre-se de retirar a chave do interruptor de ignição.

### ⚠ AVISO

A utilização/deslocação do cortador por crianças ou outras pessoas adultas que não o utilizador pode provocar acidentes pessoais.

Retire a chave da ignição e mova as alavancas de controlo de movimento para fora para a posição de estacionamento sempre que se afastar da máquina, mesmo que seja apenas por alguns minutos.

## Ajuste da altura de corte

A altura de corte é controlada pela alavanca que se encontra no lado direito da posição de operação (Figura 21).



Figura 21

1. Alavanca da altura de corte
2. Posições da altura de corte
3. 115 mm, posição de transporte

2. Assim que estiver na posição de corte desejada, baixe lentamente a alavanca até engatar a posição.

**Nota:** A posição de transporte é a posição da altura de corte ou a altura de corte mais elevada (115 mm), como se mostra em (Figura 21).

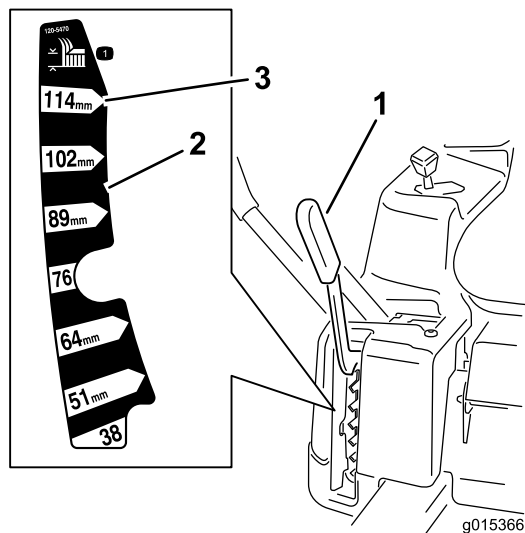
## Posicionar o banco

1. Eleve o banco e desaperte os parafusos de ajuste o suficiente para mover o banco (Figura 22).



Figura 22

1. Parafuso de ajuste
2. Mova o banco para a posição desejada e aperte os parafusos.

## Ajustar as alavancas de controlo de movimento

### Ajustar a altura

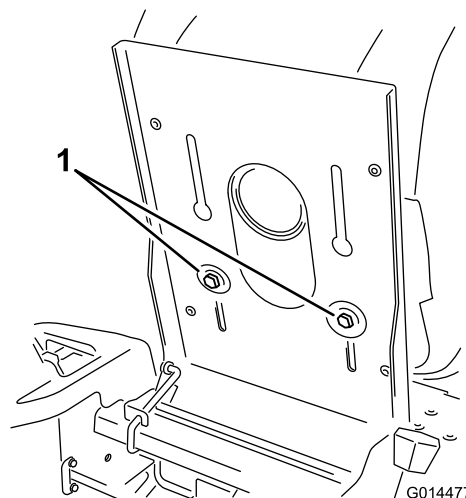
As alavancas de controlo de movimento podem ser ajustadas mais acima ou mais abaixo para máximo conforto do operador.

1. Remova os 2 parafusos que prendem a alavanca de controlo ao veio do braço de controlo (Figura 23).
2. Mova a alavanca de controlo para o conjunto de furos seguinte.
3. Prenda a alavanca com os 2 parafusos (Figura 23).

1. Puxe para cima e para dentro na alavanca para a mover para a posição de corte desejada.

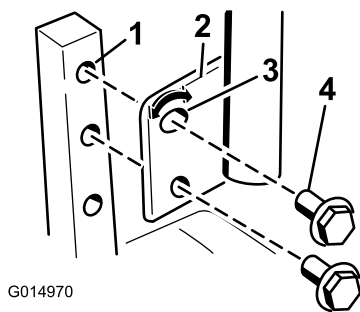

**Figura 23**

- |                              |                                 |
|------------------------------|---------------------------------|
| 1. Veio do braço de controlo | 3. Renhurado, orifício superior |
| 2. Alavanca de controlo      | 4. Parafuso                     |

4. Repita o ajuste para a alavanca de controlo oposta.

## Ajustar a inclinação

As alavancas de controlo de movimento podem ser inclinadas para a frente ou para trás para máximo conforto do operador.

1. Desaperte o parafuso superior que prende a alavanca de controlo ao veio do braço de controlo.
2. Desaperte o parafuso inferior o suficiente para rodar a alavanca de controlo para a frente ou para trás (Figura 23). Aperte ambos os parafusos para fixar o controlo na nova posição.
3. Repita o ajuste para a alavanca de controlo oposta.

## Empurrar a máquina à mão

**Importante:** Empurre sempre a máquina à mão. Não reboque a máquina para não ocorrerem danos.

Esta máquina tem um mecanismo de travão eléctrico e para empurrar a máquina a chave da ignição tem de estar na posição Run. A bateria tem de ser carregada e a funcionar para o travão eléctrico ser desengatado.

## Empurrar a máquina

1. Coloque a máquina numa superfície nivelada e desligue o interruptor de controlo da lâmina.
2. Desloque as alavancas de controlo de movimento para fora para a posição de estacionamento, desligue o motor e espere que todas as peças em movimento parem antes de deixar a posição de operação.
3. Localize as alavancas de derivação na estrutura de ambos os lados do motor.
4. Mova as alavancas de derivação para a frente através do orifício da chave e para baixo para as bloquear no lugar (Figura 24).

**Nota:** Certifique-se de que isto é feito para cada alavanca.

5. Mova as alavancas de controlo do movimento para dentro para a posição neutra e rode a chave da ignição para a posição Run.

**Nota:** Não ligue a máquina.

**Nota:** A máquina pode agora ser empurrada à mão.

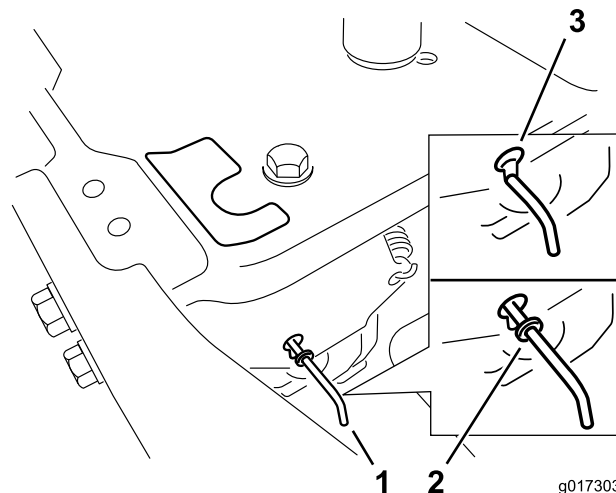

**Figura 24**

- |   |   |
|---|---|
| 1. Localizações da alavanca de derivação      | 3. Posicione a alavanca para empurrar a máquina |
| 2. Posicione a alavanca para operar a máquina |   |

6. Quando terminar, certifique-se de que a chave voltou à posição Stop para evitar gastar a carga da bateria.

**Nota:** Se a máquina não se mover, o travão eléctrico pode ainda estar engatado. Se necessário, o travão eléctrico pode ser libertado manualmente, consulte Desengatar o travão eléctrico (página 35).

## Operar a máquina

Mova as alavancas de derivação para trás através do orifício da chave e para baixo para as bloquear no lugar, como se mostra em Figura 24.

**Nota:** Certifique-se de que isto é feito para cada alavanca.

## Converter para descarga lateral

Esta plataforma de corte tem a opção de ser operada no modo de descarga lateral. Retire a cobertura de descarga para operar no modo de descarga lateral.

## Remover a cobertura de descarga para descarga lateral

1. Coloque a máquina numa superfície nivelada e desligue o interruptor de controlo da lâmina.

- Desloque as alavancas de controlo de movimento para fora para a posição de estacionamento, desligue o motor, retire a chave e espere que todas as peças em movimento parem antes de deixar a posição de operação.
- Retire a porca de orelhas e o parafuso que fixam a cobertura no lugar (Figura 25).

**Nota:** Guarde todas as peças para utilizar futuramente.

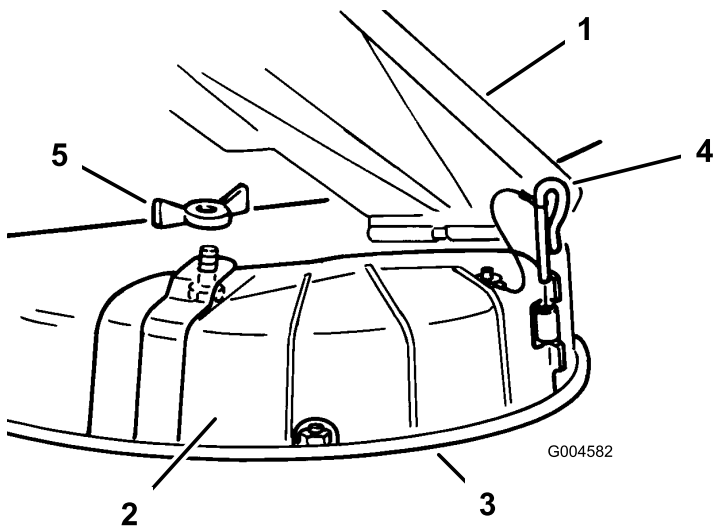

**Figura 25**

- |                          |                      |
|--------------------------|----------------------|
| 1. Deflector de relva    | 4. Pino da dobradiça |
| 2. Cobertura de descarga | 5. Porca de orelhas  |
| 3. Rebordo inferior      |                      |

- Retire o pino da dobradiça que fixa a cobertura à plataforma (Figura 25).
- Retire a cobertura da plataforma.
- Baixe o deflector de relva para cima da abertura de descarga.

**Importante:** Certifique-se de que o cortador dispõe de um deflector de relva articulado que dispersa as aparas para o lado e para baixo em direcção à relva, enquanto estiver em modo descarga lateral.

## Instalar a cobertura de descarga para monda

- Coloque a máquina numa superfície nivelada e desligue o interruptor de controlo da lâmina.
- Desloque as alavancas de controlo de movimento para fora para a posição de estacionamento, desligue o motor, retire a chave e espere que todas as peças em movimento parem antes de deixar a posição de operação.
- Levante o deflector de relva e coloque a cobertura de descarga por cima da abertura no rebordo inferior no

cortador e deslize-o para a dobradiça frontal (Figura 25).

- Faça deslizar o pino da dobradiça pela dobradiça (Figura 25).
- Fixe a cobertura de descarga ao cortador com a porta de olhelhas (Figura 25).
- Baixe o deflector de relva para cima da abertura de descarga.

## Sugestões de utilização

### Utilizar o acelerador rápido

Para um melhor corte e máxima circulação de ar, opere o motor na posição de acelerador rápido. É necessário o ar para cortar cuidadosamente as aparas de relva, pelo que não deve ajustar a altura de corte demasiado baixa de forma a que a relva não cortada rodeie completamente o cortador. Tente sempre ter um lado do cortador livre de relva por cortar. Isto permite ao ar circular para o cortador.

### Utilizar o sistema de controlo Smart Speed™

A alavanca do sistema de controlo Smart Speed™, que se encontra abaixo da posição de operação, dá ao operador a opção de conduzir a máquina a 2 velocidades, alta e baixa. Um operador pode tirar partido da definição de velocidade baixa quando manobrar a máquina em espaços exíguos ou a operar em paisagens delicadas. A definição baixa também pode ser utilizada para operar a máquina com uma definição de regulador e velocidade da lâmina elevadas conseguindo ainda reduzir a velocidade para aumentar a qualidade do corte.

### Cortar um relvado pela primeira vez

Corte a relva ligeiramente maior do que o normal para assegurar que a altura de corte do cortador não danifica partes não niveladas do terreno. No entanto, a altura de corte usada no passado é, geralmente, a melhor a usar. Ao cortar a relva com uma altura superior a 15 cm, é aconselhado cortar a relva duas vezes para assegurar uma qualidade de corte aceitável.

### Corte 1/3 da lâmina de relva

É melhor cortar apenas cerca de 1/3 da lâmina de relva. Não se recomenda cortar mais que isso, excepto se a relva for dispersa ou for no final do Outono quando a relva cresce mais lentamente.

### Direcção de corte

Alterne a direcção de corte para manter a relva na vertical. Isto também ajuda a dispersar as aparas de relva o que melhora a decomposição e a fertilização.



## **Cortar em intervalos adequados**

Normalmente, cortar a cada quatro dias. Mas lembre-se sempre de que o crescimento da relva nunca é uniforme. Por isso, para manter a mesma altura de corte, que é uma boa prática, corte mais frequentemente no início da Primavera. À medida que o crescimento da relva diminui a meio do Verão, corte menos frequentemente. Se não conseguir cortar durante um longo período, corte primeiro a uma altura de corte elevada e, em seguida, corte novamente 2 dias depois a uma regulação mais baixa.

## **Evitar cortar demasiado baixo**

Se a largura de corte do cortador for mais larga do que o cortador que utilizou anteriormente aumente a altura de corte para garantir que a relva irregular não fica demasiado curta.

## **Cortar relva alta**

Se a relva crescer um pouco mais do que o normal ou se estiver muito húmida, utilize uma altura de corte superior ao normal e corte a relva. Depois volte a cortar a relva utilizando a altura de corte mais pequena habitual.

## **Parar**

Se o movimento em frente da máquina tiver de ser parado durante o corte, pode cair um monte de aparas no relvado. Para o evitar, desloque-se para uma área cortada previamente com as lâminas engatadas ou pode desengatar a plataforma do cortador ao se mover para a frente.

## **Manter a parte de baixo do cortador limpa**

Limpe as aparas e a sujidade da parte de baixo do cortador após cada utilização. Se se acumularem relva e sujidade dentro do cortador a qualidade do corte fica insatisfatória.

## **Manutenção da(s) lâmina(s)**

Mantenha as lâminas afiadas em toda a época de corte porque uma lâmina afiada corta direito sem rasgar nem estragar as folhas da relva. Quando se rasga ou danifica a relva, esta fica castanha nas extremidades, cresce mais devagar e torna-se mais susceptível a doenças. Verifique as lâminas do cortador diariamente após cada utilização para ver se estão afiadas, se estão gastas ou danificadas. Lime qualquer amolgadela e afie as lâminas conforme o necessário. Se uma lâmina estiver danificada ou gasta, substitua-a imediatamente por uma lâmina sobresselente genuína da Toro.

# Manutenção

**Nota:** Determine os lados direito e esquerdo da máquina a partir da posição normal de utilização.

## Plano de manutenção recomendado

Intervalo de assistência	Procedimento de manutenção
Após as primeiras 5 horas	<ul style="list-style-type: none"><li>• Substitua o óleo do motor.</li></ul>
Em todas as utilizações ou diariamente	<ul style="list-style-type: none"><li>• Verifique o sistema de bloqueio de segurança.</li><li>• Limpe e verifique o elemento de espuma do filtro de ar.</li><li>• Verifique as áreas de entrada de ar e de refrigeração, limpe conforme necessário.</li><li>• Verifique as lâminas de corte.</li><li>• Verifique se há danos no deflector de relva.</li></ul>
Após cada utilização	<ul style="list-style-type: none"><li>• Limpe a caixa da plataforma do cortador.</li></ul>
A cada 25 horas	<ul style="list-style-type: none"><li>• Lubrifique todos os pontos de lubrificação.</li><li>• Verifique a pressão dos pneus.</li><li>• Verificar se existe desgaste/rachas nas correias.</li></ul>
A cada 50 horas	<ul style="list-style-type: none"><li>• Substitua o filtro do ar de papel.</li><li>• Verifique a vela.</li></ul>
A cada 100 horas	<ul style="list-style-type: none"><li>• Substitua o óleo do motor (substitua-o com mais frequência quando trabalha com cargas pesadas ou temperaturas elevadas).</li><li>• Substitua o filtro do óleo do motor.</li><li>• Substitua a vela de ignição.</li><li>• Limpe a caixa do soprador (mais frequentemente em condições extremas de pó e sujidade).</li><li>• Substitua o filtro do interior da tubagem.</li></ul>
Antes do armazenamento	<ul style="list-style-type: none"><li>• Carregue a bateria e desligue os cabos da bateria.</li><li>• Efectue todos os procedimentos de manutenção acima referidos antes do armazenamento.</li><li>• Pinte as superfícies lascadas.</li></ul>

**Importante:** Para informações detalhadas sobre os procedimentos de manutenção adicionais; consulte o manual de utilização do motor.

### **▲ CUIDADO**

Se deixar a chave na ignição, alguém pode ligar acidentalmente o motor e feri-lo a si ou às pessoas que se encontrarem próximo da máquina.

Retire a chave da ignição e os cabos das velas antes de efectuar qualquer tarefa de manutenção no veículo. Mantenha os cabos longe da máquina para evitar qualquer contacto acidental com a vela.

## ***Procedimentos a efectuar antes da manutenção***

### **Levantar o banco**

Certifique-se de que as alavancas de controlo de movimento estão bloqueadas na posição de estacionamento e levante o banco para a frente.

Os seguintes componentes podem ser acedidos bastando levantar o banco:

- Placa de série
- Autocolante de serviço
- Parafusos de ajuste do banco
- Filtro de combustível
- Bateria e cabos da bateria

# Lubrificação

## Lubrificar os rolamentos

**Intervalo de assistência:** A cada 25 horas—Lubrifique todos os pontos de lubrificação.

**Tipo de lubrificante:** Lubrificante N° 2 para utilizações gerais, à base de lítio

1. Coloque a máquina numa superfície nivelada e desligue o interruptor de controlo da lâmina.
2. Desloque as alavancas de controlo de movimento para fora para a posição de estacionamento, desligue o motor, retire a chave e espere que todas as peças em movimento parem antes de deixar a posição de operação.
3. Limpe os encaixes de lubrificação (Figura 26 e Figura 27) com um trapo.

**Nota:** Certifique-se de que raspa qualquer tinta da frente do(s) encaixe(s).



Figura 26

1. Pneu da roda dianteira

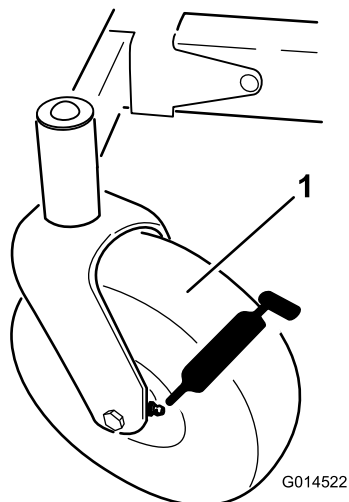

Figura 27

Localizado no inferior do painel do banco

1. Leia as instruções antes de efectuar as operações de manutenção
2. Verifique a pressão dos pneus a cada 25 horas de funcionamento
3. Lubrifique a cada 25 horas de funcionamento
4. Motor

# Manutenção do motor

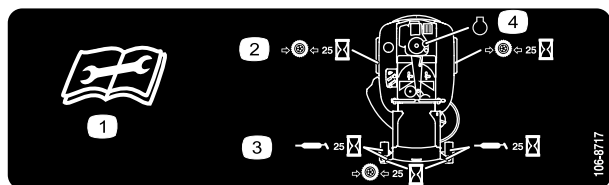
## Manutenção do filtro de ar

**Intervalo de assistência:** Em todas as utilizações ou diariamente—Limpe e verifique o elemento de espuma do filtro de ar.

A cada 50 horas—Substitua o filtro do ar de papel.

**Nota:** A manutenção do filtro de ar deverá ser mais frequente quando a máquina for utilizada em condições de grande poeira ou muita areia.

## Desmontagem dos filtros de esponja e papel

1. Desengate o interruptor de controlo da lâmina (PTO).
2. Desligue o motor, aguarde até que todas as partes em movimento parem e retire a chave antes de sair da posição de operação.
3. Para evitar qualquer dano, limpe à volta do filtro de ar para impedir a entrada de impurezas para o interior do motor.
4. Remova a cobertura do filtro de ar desaparafusando os 2 botões (Figura 28).



Figura 28

1. Cobertura do filtro de ar
2. Botões

5. Cuidadosamente, retire os elementos de espuma e de papel da caixa do filtro de ar (Figura 29).

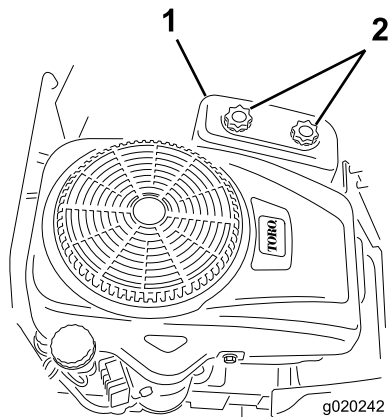

Figura 29

1. Filtro de esponja
2. Filtro de papel

6. Separe os filtros de esponja e papel.

## Limpeza dos filtros de esponja e papel

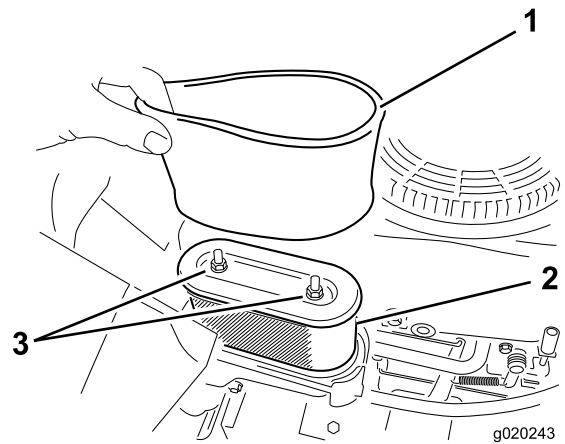
### Filtro de esponja:

1. Lave o filtro de esponja com sabão líquido e água morna.
2. Depois do filtro estar limpo, passe bem por água.
3. Seque o filtro apertando-o dentro de um pano limpo.

**Nota:** Não lubrifique o elemento.

**Importante:** Substitua o filtro de esponja se estiver rasgado ou usado.

4. Coloque o elemento de esponja num elemento de papel limpo.

### Elemento de papel:

1. Bata com o elemento de papel numa superfície plana e aplique ar comprimido do interior para o exterior para remover poeira e sujidade.
2. Verifique se o filtro tem rasgões, película de óleo ou se o vedante de borracha está danificado.

**Importante:** Não limpe o filtro de papel com líquidos, tais como solventes, gasolina ou querosene. Substitua o elemento de papel se estiver danificado ou não puder ser bem limpo.

3. Limpe o interior da cobertura do filtro de ar para retirar sujidade, pó e detritos.

## Montagem dos filtros de esponja e papel

**Importante:** Para não danificar o motor, só deve ligar o motor quando toda a estrutura de filtragem estiver montada.

1. Coloque o filtro de esponja no filtro de papel (Figura 29).

- Coloque o filtro de esponja e papel na caixa do filtro de ar.
- Coloque a cobertura do filtro de ar e aperte os dois botões (Figura 28).

## Verificação do óleo do motor

**Tipo de óleo:** óleo detergente (API, classificação SF, SG, SH, SJ ou superior)

**Capacidade do cárter:** 1 litro quando não substituir o filtro; 1,05 litros quando substituir o filtro.

**Viscosidade:** Consultar o quadro seguinte.



Figura 30

## Verificação do nível de óleo do motor

- Estacione a máquina numa superfície nivelada.
- Desengate o interruptor de controlo da lâmina (PTO).
- Desligue o motor, aguarde até que todas as partes em movimento parem e retire a chave antes de sair da posição de operação.
- Limpe a zona em redor da vareta de óleo (Figura 31), para evitar que entre sujidade no orifício do filtro e possíveis danos no motor.

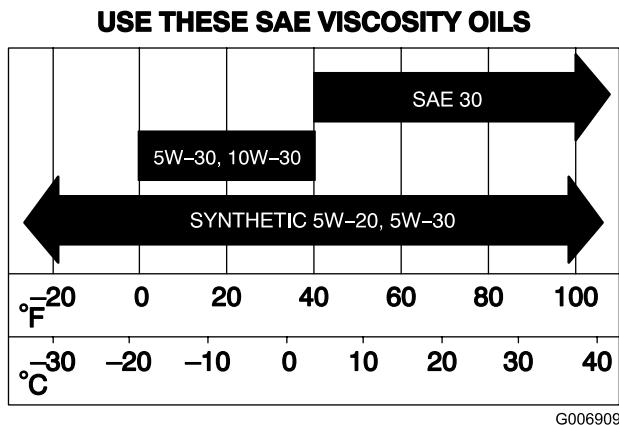

Figura 31

- Vareta do óleo/orifício de enchimento
- Filtro de ar

- Retire a vareta do óleo e limpe a extremidade.
- Coloque a vareta do óleo totalmente no orifício de enchimento.
- Volte a retirar a vareta do óleo e verifique a extremidade. Se o nível de óleo estiver baixo, ateste lentamente apenas o óleo suficiente para que suba até à marca Full na vareta.

**Importante:** Não encha demasiado o cárter com óleo e ligue o motor; pode originar danos no motor.

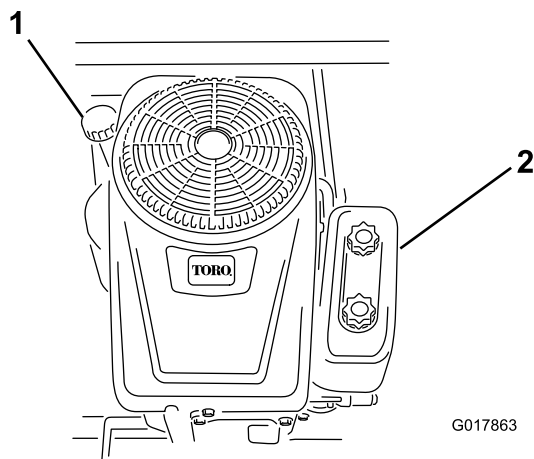
## Mudança do óleo do motor

**Intervalo de assistência:** Após as primeiras 5 horas

A cada 100 horas (substitua-o com mais frequência quando trabalha com cargas pesadas ou temperaturas elevadas).

- Estacione a máquina de forma a que o lado direito fique ligeiramente abaixo ao lado esquerdo para assegurar que o óleo é completamente drenado.
- Desengate o interruptor de controlo da lâmina (PTO).
- Desligue o motor, aguarde até que todas as partes em movimento parem e retire a chave antes de sair da posição de operação.
- Limpe a área em redor da válvula de drenagem e, na estrutura da máquina, localize o tubo de drenagem e deslize-o sobre a válvula de drenagem (Figura 32).
- Coloque o lado oposto do tubo de drenagem de óleo por cima da estrutura da máquina.
- Coloque um recipiente de drenagem sob a máquina directamente por baixo do tubo de drenagem (Figura 32).

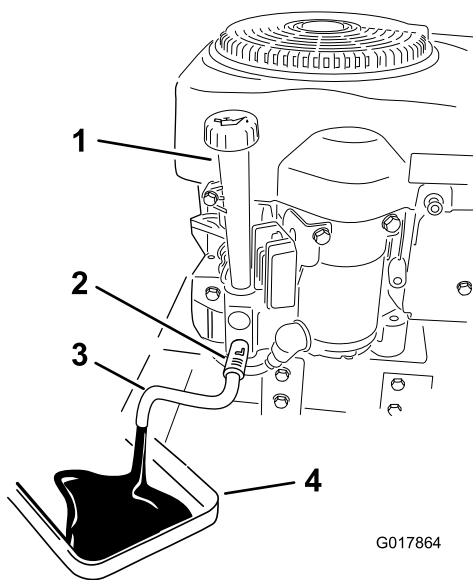

**Figura 32**

- |                                   |                             |
|-----------------------------------|-----------------------------|
| 1. Orifício de enchimento de óleo | 3. Tubo de drenagem de óleo |
| 2. Válvula de drenagem            | 4. Recipiente               |

7. Rode a válvula de drenagem 1/4 no sentido contrário aos dos ponteiros do relógio para abrir e deixar o óleo drenar.
  8. Remova a tampa/vareta (Figura 32).
  9. Quando o óleo tiver sido totalmente drenado, feche a válvula de drenagem do óleo.
  10. Retire o tubo de drenagem do óleo e limpe o excesso de óleo na estrutura.
- Nota:** O óleo usado deve ser tratado num centro de reciclagem certificado.
11. Substitua o filtro do óleo do motor; consulte Substituição do filtro de óleo do motor (página 30).
  12. Coloque lentamente cerca de 80% da quantidade de óleo especificada no orifício de enchimento (Figura 32).
  13. Verifique o nível de óleo; consulte Verificação do nível de óleo do motor (página 29).
  14. Coloque a tampa/vareta.

## Substituição do filtro de óleo do motor

**Intervalo de assistência:** A cada 100 horas

**Nota:** A mudança do filtro de óleo do motor deverá ser mais frequente se a máquina for utilizada em condições de grande poeira ou sujidade.

1. Purgue o óleo do motor; consulte Mudança do óleo do motor (página 29).
2. Remova o filtro de óleo antigo e limpe a superfície de vedação do adaptador do filtro (Figura 33).

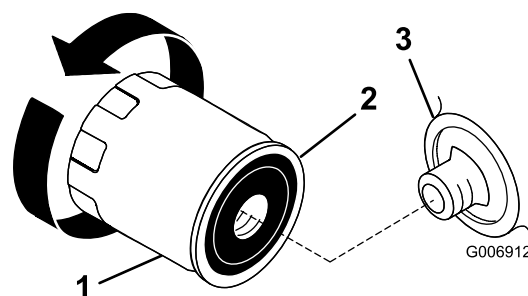

**Figura 33**

- |                   |                     |
|-------------------|---------------------|
| 1. Filtro do óleo | 3. Filtro adaptador |
| 2. Junta          |                     |

3. Aplique uma fina camada de óleo para sistemas hidráulicos na junta de borracha do novo filtro do óleo (Figura 33).
4. Coloque o novo filtro no adaptador do filtro.
5. Rode o filtro de óleo hidráulico no sentido dos ponteiros do relógio até que a junta de borracha toque no adaptador do filtro do óleo e, em seguida, aperte o filtro mais 1/3 a 2/4 de volta (Figura 33).
6. Coloque lentamente cerca de 80% da quantidade de óleo especificada no orifício de enchimento (Figura 31).
7. Verifique o nível de óleo; consulte Verificação do nível de óleo do motor (página 29).

## Manutenção da vela de ignição

**Intervalo de assistência:** A cada 50 horas—Verifique a vela.

A cada 100 horas—Substitua a vela de ignição.

Antes de montar as velas de ignição, certifique-se de que foi aplicada a folga correcta entre os eléctrodos central e lateral. Utilize uma chave de velas para retirar e montar a vela de ignição e um calibre de lâminas ou apalpa-folgas para verificar e ajustar as folgas. Instale vela de ignição nova se necessário.

**Tipo:** Champion RC12YC, Autolite 3924, NGK BCPR6ES ou equivalente

**Folga:** 0.76 mm

## Desmontagem das velas de ignição

1. Desengate o interruptor de controlo da lâmina (PTO).
2. Desligue o motor, aguarde até que todas as partes em movimento parem e retire a chave antes de sair da posição de operação.
3. Desligue o cabo da vela de ignição (Figura 34).



Figura 34

1. Fio da vela de ignição

4. Para evitar qualquer dano, limpe à volta da vela de ignição para impedir que entrem impurezas para dentro do motor.
5. Retire a vela de ignição e a anilha de metal.

## Verificar a vela de ignição

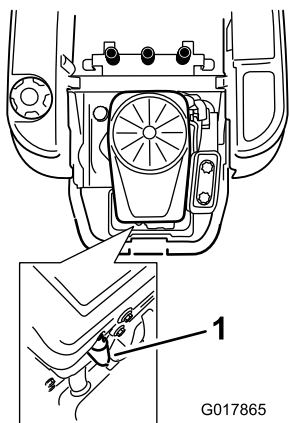
1. Inspeccione a vela de ignição (Figura 35).

**Nota:** Se verificar uma cobertura castanha ou cinzenta no isolante, o motor está a funcionar correctamente. Uma cobertura preta no isolante indica que o filtro de ar está sujo.



Figura 35

1. Isolante do eléctrodo central
2. Eléctrodo lateral
3. Folga (não está à escala)

**Importante:** Não limpe a vela de ignição. Substitua sempre as velas que tiverem uma cobertura preta, os eléctrodos gastos, uma película de óleo ou apresentarem fissuras.

2. Verifique a folga entre os eléctrodos central e lateral (Figura 35).

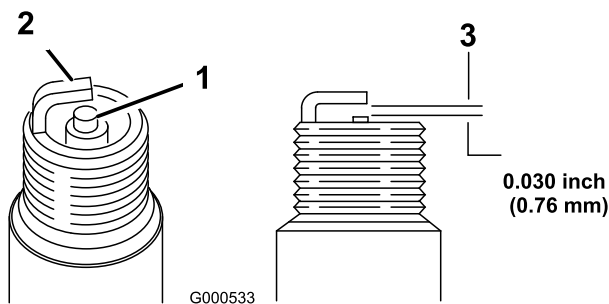
**Nota:** Dobre o eléctrodo lateral, se a folga não for a correcta.

## Colocar a vela

1. Coloque a vela de ignição e a anilha de metal.

**Nota:** Assegure-se de que a folga de ar está correctamente definida.

2. Aperte a vela de ignição com uma força de 20 Nm.
3. Ligue o fio à vela de ignição.

## Limpeza da caixa do soprador

Para assegurar a devida refrigeração, certifique-se de que o painel de relva, as aletas de arrefecimento e outras superfícies externas do motor estão sempre limpas.

Anualmente ou a cada 100 horas de funcionamento (mais frequentemente em condições extremas de pó e sujidade), remova a caixa do soprador e outras coberturas de refrigeração. Limpe as aletas de refrigeração e as superfícies externas conforme necessário. Certifique-se de que as coberturas de refrigeração são instaladas depois de concluir a manutenção. Aperte os parafusos da caixa do soprador com uma força de aperto de 7,5 Nm.

**Importante:** Não deverá utilizar o motor quando o painel de relva estiver bloqueado, quando as aletas de arrefecimento se encontrarem sujas ou presas ou quando as coberturas de arrefecimento forem retiradas porque esse procedimento poderá danificar o motor (sobreaquecimento).

# Manutenção do sistema de combustível

## Substituição do filtro do interior da tubagem

**Intervalo de assistência:** A cada 100 horas—Substitua o filtro do interior da tubagem.

Nunca instale um filtro sujo, se for retirado da tubagem de combustível.

1. Coloque a máquina numa superfície nivelada e desligue o interruptor de controlo da lâmina.
2. Desloque as alavancas de controlo de movimento para fora para a posição de estacionamento, desligue o motor, retire a chave e espere que todas as peças em movimento parem antes de deixar a posição de operação.
3. Levante o banco e localize os filtros de combustível (Figura 36).

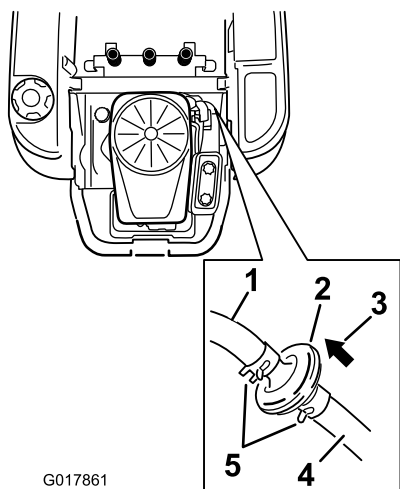

G017861

**Figura 36**

- |  |                                       |
|--|---------------------------------------|
| 1. Tubagem de combustível para o motor | 4. Seta do sentido do fluxo           |
| 2. Filtro no interior da tubagem       | 5. Dispositivo de abraçadeira de tubo |
| 3. Tubagem de combustível do depósito  |                                       |

4. Aperte as pontas dos grampos da tubagem e afaste-as do filtro (Figura 36).
5. Retire o filtro das tubagens de combustível.
6. Instale um novo filtro com a seta do sentido do fluxo a vir do depósito de combustível e a apontar para o motor.

**Nota:** Mova as abraçadeiras para junto do filtro (Figura 36) para o fixar no lugar.

# Manutenção do sistema eléctrico

Os pólos, terminais e restantes acessórios da bateria contêm chumbo e derivados de chumbo. É do conhecimento do Estado da Califórnia que estes produtos químicos podem provocar cancro e problemas reprodutivos. Lave as mãos após a operação.

## ⚠ AVISO

### CALIFÓRNIA Proposição 65 Aviso

Os pólos, terminais e restantes acessórios da bateria contêm chumbo e derivados de chumbo; é do conhecimento do Estado da Califórnia que estes químicos podem provocar cancro e problemas reprodutivos. Lave as mãos após a utilização.

## Carregamento da bateria

### Retirar a bateria

#### ⚠ AVISO

Os terminais da bateria e as ferramentas de metal podem provocar curtos-circuitos noutras componentes da máquina, produzindo faíscas. As faíscas podem provocar uma explosão dos gases da bateria, resultando em acidentes pessoais.

- Quando retirar ou montar a bateria, não toque com os terminais da bateria noutras peças metálicas do veículo.
- Deverá evitar quaisquer curto-circuitos entre os terminais da bateria e as peças metálicas do veículo.

1. Coloque a máquina numa superfície nivelada e desligue o interruptor de controlo da lâmina.
2. Desloque as alavancas de controlo de movimento para fora para a posição de estacionamento, desligue o motor, retire a chave e espere que todas as peças em movimento parem antes de deixar a posição de operação.
3. Eleve o banco para aceder à bateria.
4. Desligue o cabo negativo (preto) do pólo da bateria (Figura 37).



**Nota:** Guarde todos os parafusos e porcas.

## ⚠ AVISO

A ligação incorrecta dos cabos da bateria pode danificar o veículo e os cabos, produzindo faíscas. As faíscas podem provocar uma explosão dos gases da bateria, resultando em acidentes pessoais.

- Desligue sempre o cabo negativo (negro) antes de desligar o cabo positivo (vermelho).
- Ligue sempre o cabo positivo (vermelho) antes de ligar o cabo negativo (negro).

5. Deslize a cobertura de borracha para cobrir o cabo positivo (vermelho).
6. Desligue o cabo positivo (vermelho) do pólo da bateria (Figura 37).

**Nota:** Guarde todos os parafusos e porcas.

7. Retire o suporte da bateria (Figura 37) e levante a bateria para a retirar da respectiva plataforma.

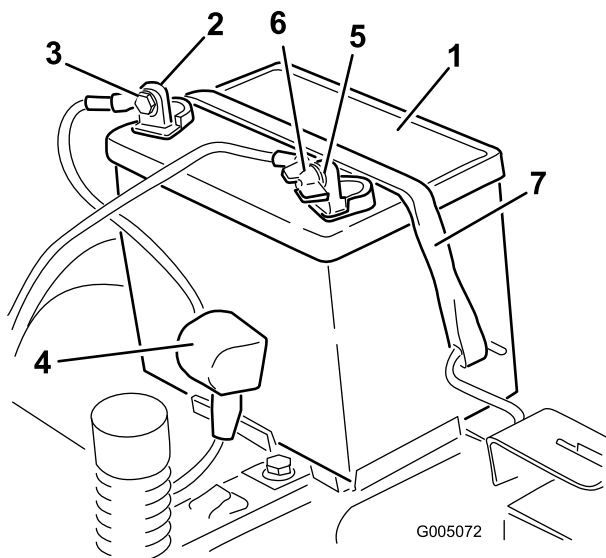

**Figura 37**

- |                                 |  |
|---------------------------------|--|
| 1. Bateria                      | 5. Pólo negativo (-) da bateria        |
| 2. Pólo positivo (+) da bateria | 6. Porca de orelhas, anilha e parafuso |
| 3. Parafuso, anilha e porca     | 7. Suporte da bateria                  |
| 4. Protecção do terminal        |  |

## Carregamento da bateria

**Intervalo de assistência:** Antes do armazenamento—Carregue a bateria e desligue os cabos da bateria.

1. Retirar a bateria do chassis; consulte Retirar a bateria (página 32).
2. Carregar a bateria no mínimo 1 hora a 6 a 10 amperes.

**Nota:** Não carregue demasiado a bateria.

3. Quando a bateria estiver totalmente carregada, desligue o carregador da tomada eléctrica e em seguida desligue os cabos do carregador dos bornes da bateria (Figura 38).

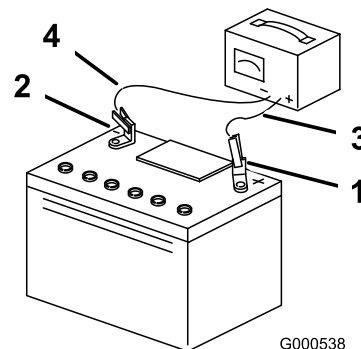

**Figura 38**

- |                                 |                                    |
|---------------------------------|------------------------------------|
| 1. Pólo positivo (+) da bateria | 3. Cabo vermelho do carregador (+) |
| 2. Pólo negativo (-) da bateria | 4. Cabo preto do carregador (-)    |

**Nota:** Não coloque a máquina em funcionamento com a bateria desligada, podem provocar danos eléctricos.

## Montar a bateria

1. Posicione da bateria no tabuleiro (Figura 37).
2. Ligue o cabo positivo (vermelho) ao terminal positivo (+) da bateria utilizando os dispositivos de fixação previamente removidos.
3. Ligue o cabo negativo ao terminal negativo (-) da bateria utilizando os dispositivos de fixação previamente removidos.
4. Deslize a protecção do terminal vermelho para o terminal positivo (vermelho) da bateria.
5. Prenda a bateria ao suporte (Figura 37).
6. Baixe o banco.

## Manutenção dos fusíveis

O sistema eléctrico está protegido por fusíveis. Não é necessária qualquer manutenção; no entanto, se um fusível queimar, verifique se há alguma avaria ou curto-circuito no componente/circuito.

### Tipo de fusível:

- Principal F1-30 amp, tipo lâmina
  - Circuito de carga F2-25 amp, tipo lâmina
1. Retire os parafusos que fixam o painel de controlo à máquina.  
**Nota:** Guarde todos os parafusos e porcas.
  2. Levante o painel de controlo para ter acesso à cablagem principal e ao bloco de fusíveis (Figura 39).
  3. Para substituir fusíveis, puxe o fusível para o retirar (Figura 39).



Figura 39

1. Principal – 30 amp
2. Circuito de carga – 25 amp

4. Volte a colocar o painel de controlo na sua posição original.

**Nota:** Utilize os parafusos previamente removidos para fixar o painel à máquina.

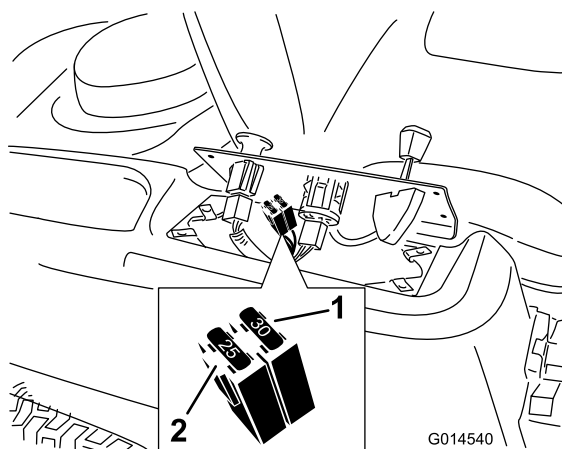
## Manutenção do sistema de transmissão

### Verificação da pressão dos pneus

**Intervalo de assistência:** A cada 25 horas—Verifique a pressão dos pneus.

Mantenha a pressão do ar dos pneus dianteiro e traseiros como especificado. Se a pressão não for idêntica em todos os pneus o corte pode ficar irregular. Verifique a pressão na haste da válvula (Figura 40). Verifique os pneus quando estiverem frios, para obter uma leitura exacta da pressão.

Consulte a pressão máxima sugerida pelo fabricante dos pneus na parte lateral dos pneus.

Encha os pneus traseiros com 0,83 bar.



Figura 40

1. Haste da válvula

## Desengatar o travão eléctrico

O travão eléctrico pode ser libertado manualmente rodando os braços de articulação para a frente. Assim que o travão eléctrico estiver activado o travão vai reiniciar.

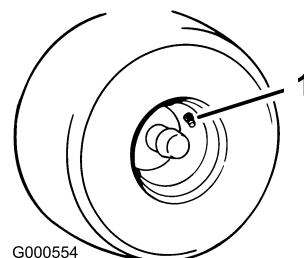
Para desactivar o travão:

1. Localize o veio no travão eléctrico onde os braços de articulação do travão estão ligados (Figura 41).
2. Rode o travão para a frente para desengatar o travão.



Figura 41

1. Braço de articulação do travão no módulo de controlo do travão eléctrico

## Manutenção do cortador

### Manutenção das lâminas de corte

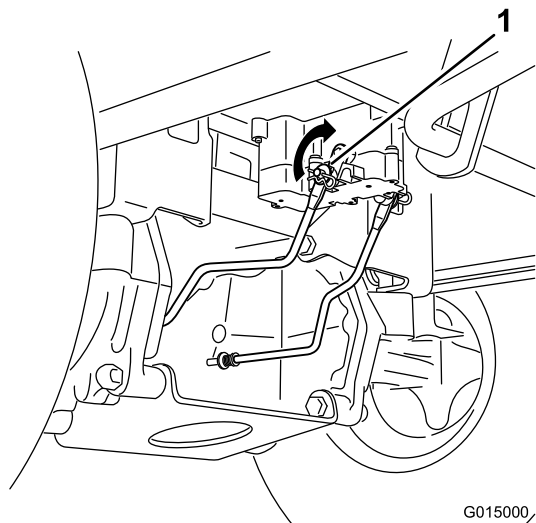
Mantenha as lâminas afiadas em toda a época de corte porque uma lâmina afiada corta direito sem rasgar nem estragar as folhas da relva. Quando se rasga ou danifica a relva, esta fica castanha nas extremidades, cresce mais devagar e torna-se mais susceptível a doenças.

Verifique as lâminas diariamente para ver se estão afiadas, se estão gastas ou danificadas. Lime qualquer amolgadela e afie as lâminas conforme o necessário. Se uma lâmina estiver danificada ou gasta, substitua-a imediatamente por uma lâmina sobresselente genuína da Toro. Para uma afiação e substituição adequadas, pode optar por ter lâminas adicionais sempre à mão.

#### **⚠ AVISO**

Uma lâmina desgastada ou danificada pode partir-se, podendo levar à projecção de um fragmento contra o utilizador da máquina ou alguém que esteja por perto, provocando lesões graves ou até mesmo a morte.

- Inspeccione periodicamente se a lâmina apresenta sinais de desgaste.
- Substitua as lâminas gastas ou danificadas.

### Antes de inspeccionar ou fazer a manutenção das lâminas

Estacione a máquina numa superfície nivelada, desengate o interruptor de controlo da lâmina, mova os controlos de movimento para fora para a posição de estacionamento, pare o motor e retire a chave.

## Verificação das lâminas

**Intervalo de assistência:** Em todas as utilizações ou diariamente—Verifique as lâminas de corte.

1. Inspeccione as extremidades de corte (Figura 42).

**Nota:** Se as extremidades não estiverem afiadas ou estiverem amolgadas, retire e afie as lâminas; consulte Afiar as lâminas (página 37).

2. Inspeccione as lâminas, especialmente a área em curva (Figura 42).

**Nota:** Se verificar quaisquer danos, desgaste, ou a formação de ranhuras nesta área (item 3 em Figura 42), instale imediatamente uma lâmina nova.



Figura 42

- |                   |                                  |
|-------------------|----------------------------------|
| 1. Parte cortante | 3. Desgaste/formação de ranhuras |
| 2. Área curva     | 4. Danos                         |

## Detecção de lâminas dobradas

**Nota:** A máquina tem de estar numa superfície nivelada para o seguinte procedimento.

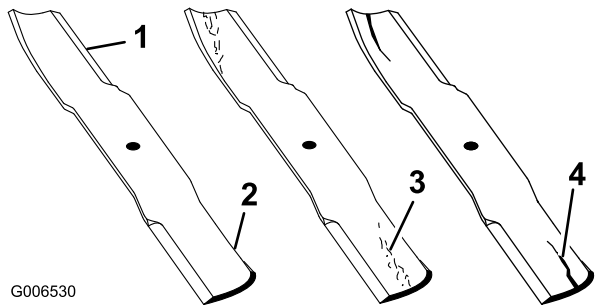
1. Levante a plataforma do cortador para a posição da altura de corte mais elevada; também considerada a posição de 'transporte'.
2. Usando luvas almofadadas ou outra protecção adequada para as mãos, rode lentamente a lâmina a medir para uma posição que permita uma medição efectiva da distância entre a extremidade de corte e a superfície nivelada onde a máquina está (Figura 43).



Figura 43

- |                    |           |
|--------------------|-----------|
| 1. Plataforma      | 3. Lâmina |
| 2. Caixa dos eixos |           |

3. Meça da ponta da lâmina até à superfície plana (Figura 44).

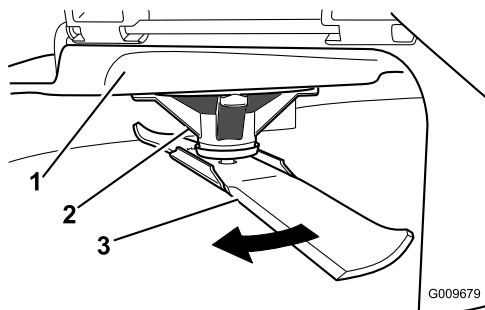

Figura 44

1. Lâmina (em posição para medição)
2. Superfície nivelada
3. Distância medida entre a lâmina e a superfície (A)

4. Rode a mesma lâmina 180 graus para que a extremidade de corte oposta esteja agora na mesma posição (Figura 45).

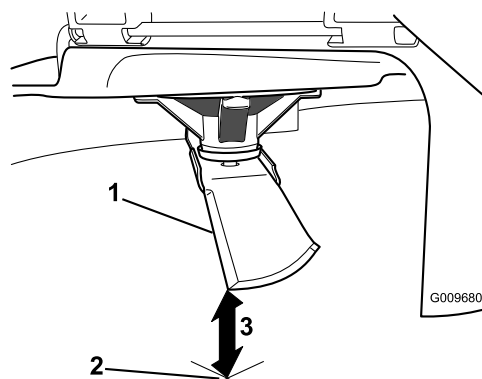

Figura 45

1. Lâmina (lado previamente medido)
2. Medição (posição utilizada anteriormente)
3. Lado oposto da lâmina a ser movido para a posição de medição

5. Meça da ponta da lâmina até à superfície plana (Figura 46).

**Nota:** A variação não deve ser superior a 3 mm.

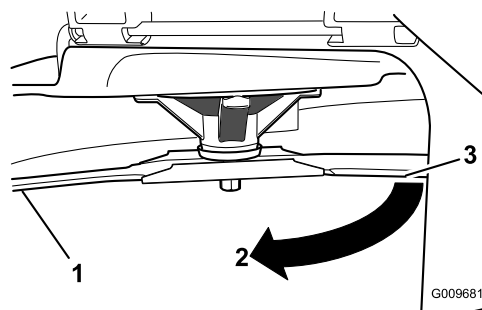
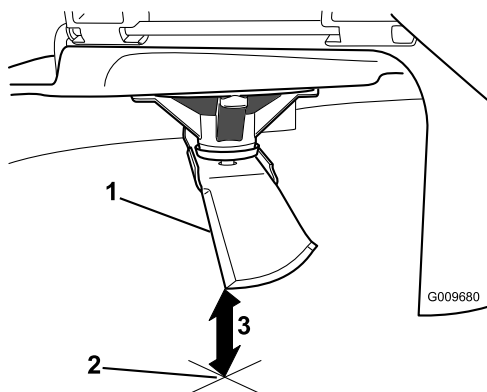

**Figura 46**

1. Extremidade da lâmina oposta (em posição para medição)
2. Superfície nivelada
3. Segunda distância medida entre a lâmina e a superfície (B)

A. Se a diferença entre A e B for superior a 3 mm, substitua a lâmina por uma lâmina nova; consulte Retirar as lâminas (página 37) e Instalar as lâminas (página 37).

**Nota:** Se uma lâmina dobrada for substituída por uma nova e a dimensão obtida continuar a exceder 3 mm, o eixo da lâmina pode estar dobrado. Contacte o distribuidor autorizado Toro para obter assistência.

B. Se a variação estiver dentro dos limites, passe para a lâmina seguinte.

Repita este procedimento em cada lâmina.

## Retirar as lâminas

As lâminas devem ser substituídas quando atingirem um objecto sólido e quando se encontrarem desequilibradas ou deformadas. Para obter o máximo desempenho e a conformidade de segurança da máquina deverá utilizar sempre lâminas sobressalentes genuínas da Toro. A utilização de lâminas sobressalentes produzidas por outros fabricantes poderá resultar em não cumprimento com os padrões de segurança.

1. Segure na extremidade da lâmina, utilizando um trapo ou uma luva grossa.
2. Retire a cavilha da lâmina, a anilha curva, esticador de lâmina e lâmina do eixo (Figura 47).

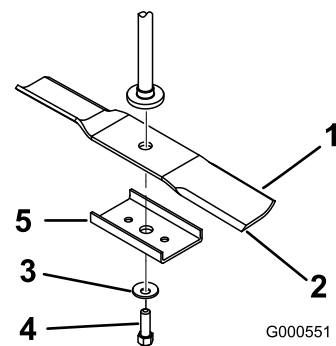

**Figura 47**

1. Área da aba da lâmina
2. Lâmina
3. Anilha curva
4. Parafuso da lâmina
5. Esticador da lâmina

## Afiar as lâminas

1. Utilize uma lima para afiar a aresta de corte em ambas as extremidades da lâmina (Figura 48).

**Nota:** Mantenha o ângulo original.

**Nota:** A lâmina manterá o equilíbrio se for retirada a mesma quantidade de material de ambas as extremidades de corte.

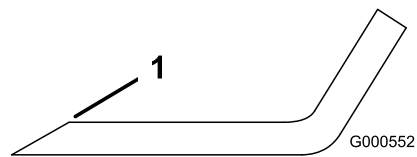

**Figura 48**

1. Afie de acordo com o ângulo original

2. Verifique o equilíbrio da lâmina colocando-a num equilibrador de lâminas (Figura 49).

**Nota:** Se a lâmina ficar na horizontal é porque está equilibrada e pode ser utilizada.

**Nota:** Se a lâmina não estiver equilibrada, lime algum metal da extremidade da aba apenas (Figura 48).

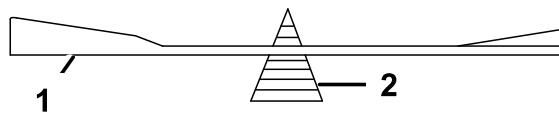

**Figura 49**

1. Lâmina
2. Equilibrador

3. Repita este procedimento até a lâmina estar equilibrada.

## Instalar as lâminas

1. Instale a lâmina no veio (Figura 47).

**Importante:** A parte curva da lâmina tem que estar virada para cima para o interior do cortador

para se assegurar uma capacidade de corte adequada.

2. Instale um esticador de lâmina, a anilha curva (lado oval virado para a lâmina) e o parafuso da lâmina (Figura 47).
3. Aperte os parafusos da lâmina com uma força de 47 a 88 Nm.

## Nivelar a plataforma do cortador

Certifique-se de que verifica se a plataforma de corte está nivelada antes de instalar o cortador ou quando observar um corte não uniforme no relvado.

A plataforma de corte tem de ser verificada para ver se há lâminas dobradas antes da nivelação; quaisquer lâminas dobradas têm de ser retiradas e substituídas; consulte Detecção de lâminas dobradas (página 36) antes de continuar.

A plataforma de corte tem de estar nivelada primeiro horizontalmente, depois pode ser ajustado o declive da frente para trás.

### Requisitos:

- A máquina tem de estar numa superfície nivelada.
- Os quatro pneus têm de estar com o enchimento devido, consulte Verificação da pressão dos pneus (página 34).

### Nivelar na horizontal

1. Coloque a máquina numa superfície nivelada e desligue o interruptor de controlo da lâmina.
2. Desloque as alavancas de controlo de movimento para fora para a posição de estacionamento, desligue o motor, retire a chave e espere que todas as peças em movimento parem antes de deixar a posição de operação.
3. Defina a altura de corte para a posição média.
4. Rode cuidadosamente a(s) lâmina(s) para que todas estejam alinhadas (Figura 50).



Figura 50

1. Lâmina na horizontal
2. Área da aba da lâmina
3. Extremidade de corte exterior
4. Meça da ponta da lâmina até à superfície plana.

5. Meça entre as extremidades de corte exteriores e a superfície plana (Figura 50). Se ambas as medições não se encontrarem dentro do intervalo de 5 mm, é necessário um ajuste, continue com este procedimento.

6. Sustente o peso da plataforma de corte colocando blocos de madeira debaixo das extremidades da plataforma.

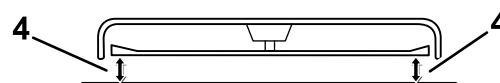
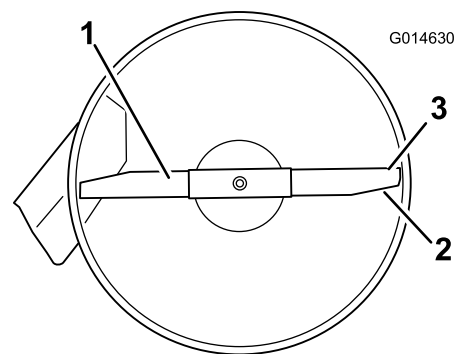
**Nota:** Evite colocar os suportes sob quaisquer rolos anti-danos, se estiverem presentes na plataforma.

7. Mova para o lado esquerdo da máquina.
8. Verifique se os parafusos de carroçaria lateral está na posição fixa ou ranhurada (Figura 51).
9. Se o parafuso de carroçaria estiver na posição fixa, remova o parafuso da carroçaria lateral e porca de fixação lateral da posição fixa e instale-a na posição de ajuste ranhurada (Figura 51).

**Nota:** Se o parafuso estiver na posição ranhurada, o parafuso da carroçaria e porca de fixação lateral não têm de ser removidos.



Figura 51

- |                               |                                   |
|-------------------------------|-----------------------------------|
| 1. Suporte de suspensão       | 4. Porca de bloqueio lateral      |
| 2. Posição de ajuste da fenda | 5. Parafuso da carroçaria lateral |
| 3. Posição fixa               |                                   |

10. Solte a porca de bloqueio traseira no suporte de suspensão (Figura 51).

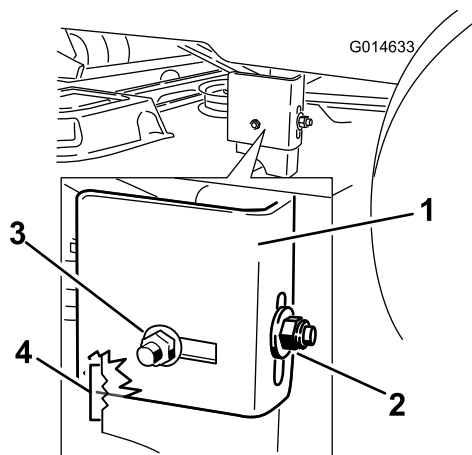

Figura 52

- |                               |   |
|-------------------------------|---|
| 1. Suporte de suspensão       | 3. Porca de bloqueio lateral, posição da fenda. |
| 2. Porca de bloqueio traseira | 4. Entalhes de ajuste                           |

11. Utilize os entalhes no suporte soldado para medir a quantidade de ajuste.

**Nota:** Cada entalhe é equivalente a 6,35 mm, enquanto um único lado é 3,2 mm como se mostra em Figura 53.

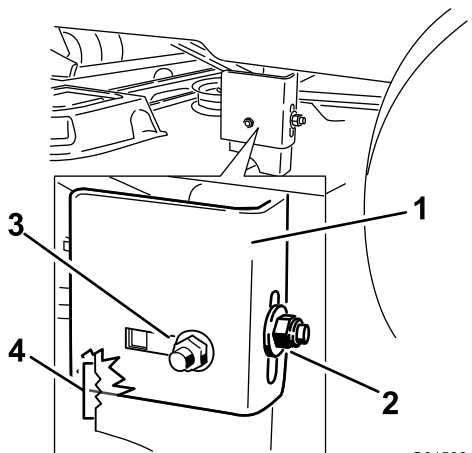

Figura 53

12. Ajuste a altura da plataforma de corte para a altura desejada.
13. Pare a plataforma na posição ajustada e aperte a porca de bloqueio traseira no suporte de suspensão para manter a nova posição (Figura 52).
14. Aperte a porca de bloqueio lateral ao suporte de suspensão.
15. Continue a nivelar a plataforma verificando a inclinação da lâmina da frente para trás; consulte Ajustar a inclinação da lâmina da frente para trás (página 39).

## Ajustar a inclinação da lâmina da frente para trás

Verifique a inclinação da lâmina da frente para trás sempre que instalar o cortador. Se a parte da frente do cortador estiver mais de 7,9 mm mais baixa que a traseira, ajuste o nível da lâmina usando as instruções seguintes:

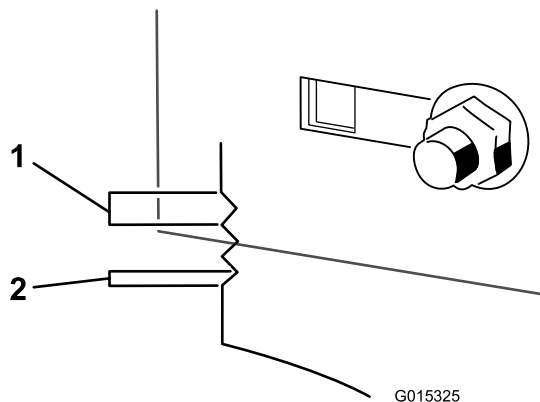
1. Coloque a máquina numa superfície nivelada e desligue o interruptor de controlo da lâmina.
2. Desloque as alavancas de controlo de movimento para fora para a posição de estacionamento, desligue o motor, retire a chave e espere que todas as peças em movimento parem antes de deixar a posição de operação.
3. Defina a altura de corte para a posição média.

**Nota:** Verifique e ajuste o nível horizontal da lâmina se não tiver verificado o ajuste; consulte Nivelar na horizontal (página 38).

4. Rode cuidadosamente as lâminas para que estejam da frente para trás (Figura 54).

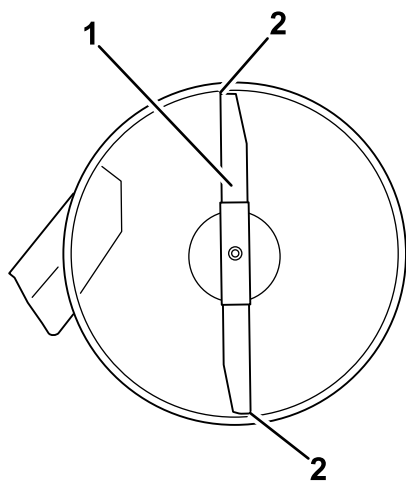

G014631

**Figura 54**

1. Lâmina da frente para trás
2. Meça da ponta da lâmina até à superfície plana..

5. Meça da ponta da lâmina da frente até à superfície plana e da ponta da lâmina de trás até à superfície plana (Figura 54).

**Nota:** Se a parte da frente da lâmina não estiver 1,6 a 7,9 mm mais baixa do que a ponta da lâmina de trás, ajuste a porca de bloqueio da frente.

6. Para ajustar a inclinação da lâmina da frente para trás, rode a porca de ajuste na parte da frente do cortador (Figura 55).

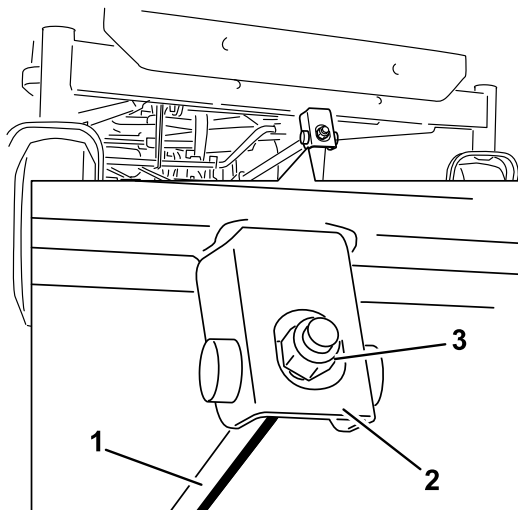

G014634

**Figura 55**

1. Alavanca de ajuste
2. Bloco de ajuste
3. Porca de bloqueio

7. Para elevar a parte da frente do cortador, aperte a porca de ajuste.
8. Para baixar a parte da frente do cortador, desaperte a porca de ajuste.
9. Após o ajuste, verifique a inclinação entre a frente e a traseira, continue a ajustar a porca até que a ponta

da lâmina frontal esteja 1,6 a 7,9 mm mais baixa que a ponta da lâmina traseira (Figura 54).

10. Quando a inclinação da lâmina da frente para trás estiver correcta, verifique novamente o nível horizontal do cortador; consulte Nivelar na horizontal (página 38).

## Remover o cortador

1. Coloque a máquina numa superfície nivelada e desligue o interruptor de controlo da lâmina.
2. Desloque as alavancas de controlo de movimento para fora para a posição de estacionamento, desligue o motor, retire a chave e espere que todas as peças em movimento parem antes de deixar a posição de operação.
3. Baixar a alavanca da altura de corte até à posição mais baixa.
4. Remova o contrapino do gancho da barra de suporte da frente e remova a barra do suporte da plataforma (Figura 56). Baixe cuidadosamente a parte da frente da plataforma do cortador para o solo.

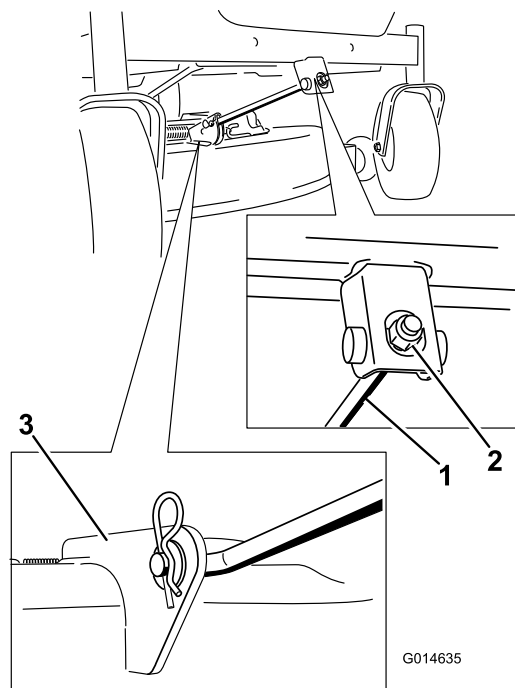

G014635

**Figura 56**

1. Barra de suporte da frente
2. Porca de bloqueio
3. Suporte da plataforma

5. Levante a plataforma de corte e os suportes de suspensão afastando da haste de elevação traseira e baixe o cortador cuidadosamente até ao chão (Figura 57).



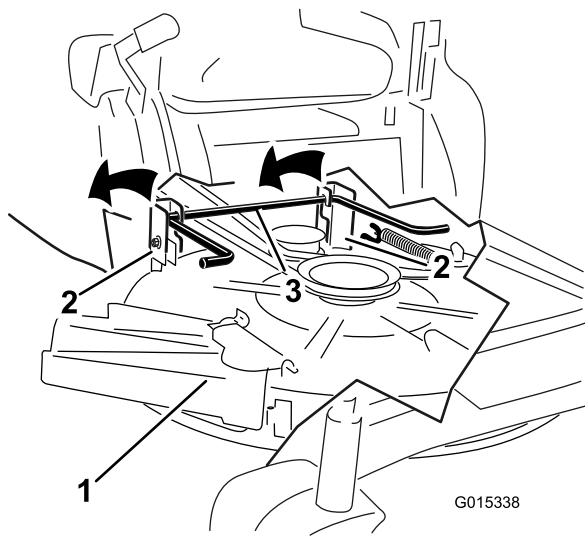

**Figura 57**

1. Plataforma do cortador
2. Suporte de suspensão
3. Haste de elevação traseira

6. Faça deslizar a plataforma do cortador para trás para remover a correia do cortador da polia do motor.
7. Deslize a plataforma de corte para a frente e para fora da parte da baixo da máquina.

**Nota:** Guarde todas as peças para instalar futuramente.

## Instalar o cortador

1. Coloque a máquina numa superfície nivelada e desligue o interruptor de controlo da lâmina.
2. Desloque as alavancas de controlo de movimento para fora para a posição de estacionamento, desligue o motor, retire a chave e espere que todas as peças em movimento parem antes de deixar a posição de operação.
3. Deslize o cortador sob a máquina.
4. Baixar a alavanca da altura de corte até à posição mais baixa.
5. Levante a parte de trás da plataforma de corte e oriente os suportes de suspensão por cima da haste de elevação traseira (Figura 57).
6. Coloque a barra de suporte frontal na plataforma do cortador com o pino de segurança e contrapino do gancho (Figura 56).
7. Instale a correia do cortador na polia do motor; consulte Substituição da correia do cortador (página 42).

## Substituição do deflector de relva

**Intervalo de assistência:** Em todas as utilizações ou diariamente—Verifique se há danos no deflector de relva.

### ⚠ AVISO

Uma abertura de descarga sem protecção pode fazer com que o cortador de relva projecte objectos na direcção do utilizador ou outras pessoas e provocar ferimentos graves. Além disso, as pessoas estão em risco porque podem ser atingidas pela lâmina.

Nunca utilize a máquina sem o deflector de relva, a cobertura de descarga ou o sistema de recolha de relva no lugar.

1. Localize os itens apresentados em Figura 58.

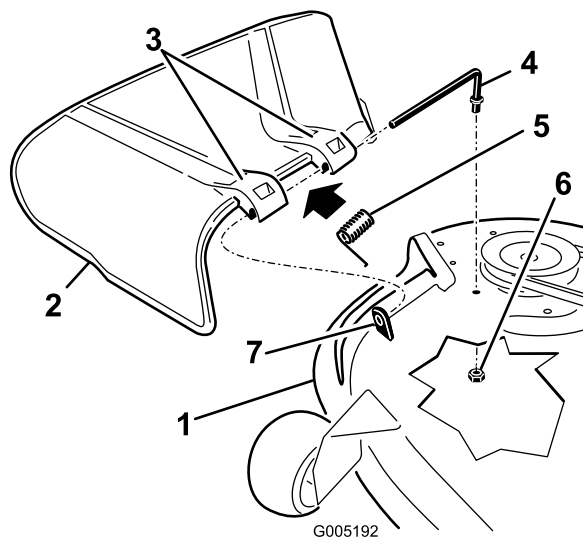

**Figura 58**

1. Plataforma do cortador
2. Deflector de relva
3. Suporte do deflector de relva
4. Barra
5. Mola
6. Porca (3/8 pol.)
7. Parte saliente curta

2. Remova a porta (3/8 pol.) da barra debaixo do cortador (Figura 58).
3. Faça deslizar a barra para fora da parte saliente curta, da mola e do deflector de relva (Figura 58).
4. Se o deflector de relva estiver danificado ou gasto, retire-o.
5. Substitua o deflector de relva (Figura 58).
6. Faça deslizar a barra, extremidade recta, através do suporte traseiro do deflector de relva.
7. Coloque a mola na barra, com a cablagem da extremidade para baixo, e entre os suportes do deflector

de relva. Faça a barra deslizar pelo segundo suporte do deflector de relva (Figura 58).

8. Insira a barra na parte da frente do deflector de relva na parte saliente curta na plataforma.
9. Fixe a extremidade traseira da barra ao cortador com uma porca (3/8 pol.), como se mostra em Figura 58.

**Importante:** O deflector de relva tem de estar com mola na posição baixa. Suba o deflector para testá-lo e verificar se desce por completo.

## **Manutenção da correia do cortador**

### **Manutenção da correia do cortador**

#### **Inspeccionar as correias**

**Intervalo de assistência:** A cada 25 horas—Verificar se existe desgaste/rachas nas correias.

Verifique se existem rachas, extremidades desfiadas, marcas de queimaduras e outros danos nas correias. Substitua as correias danificadas.

#### **Substituição da correia do cortador**

Chiado durante a rotação da correia, deslocamento das lâminas durante o corte, extremidades da correia puídas, marcas de queimadura e fissuras são indícios de uma correia de cortador gasta. Substitua a correia do cortador assim que notar algum destes sinais.

1. Coloque a máquina numa superfície nivelada e desligue o interruptor de controlo da lâmina.
2. Desloque as alavancas de controlo de movimento para fora para a posição de estacionamento, desligue o motor, retire a chave e espere que todas as peças em movimento parem antes de deixar a posição de operação.
3. Regule a altura de corte na posição de corte mais baixa (38 mm).
4. Utilizando um removedor de molas (peça Toro n.º 92-5771), remova a mola intermédia do gancho da plataforma para retirar tensão da polia intermédia e role a correia para fora das polias (Figura 59).

#### **⚠ AVISO**

A mola está sob tensão quando está instalada e pode causar ferimentos pessoais.

**Cuidado quando remover a correia.**

# Limpeza

## Lavar a parte inferior do cortador

**Intervalo de assistência:** Após cada utilização—Limpe a caixa da plataforma do cortador.

Lave a parte inferior do cortador após cada utilização para evitar a acumulação de relva para uma melhor acção de mulch e dispersão de aparas.

1. Coloque a máquina numa superfície nivelada e desligue o interruptor de controlo da lâmina.
2. Desloque as alavancas de controlo de movimento para fora para a posição de estacionamento, desligue o motor, retire a chave e espere que todas as peças em movimento parem antes de deixar a posição de operação.
3. Coloque a união da mangueira na extremidade de limpeza do cortador e ligue a água em elevado (Figura 60).

**Nota:** Espalhe vaselina no anel de retenção da união de lavagem para facilitar o deslizar da união e proteger o anel de retenção.



Figura 59

- |                        |                       |
|------------------------|-----------------------|
| 1. Polia intermédia    | 4. Mola               |
| 2. Correia do cortador | 5. Polia do motor     |
| 3. Polia exterior      | 6. Removedor de molas |

5. Coloque a nova correia em redor da polia do motor e nas polias do cortador (Figura 59).
6. Utilizando um removedor de molas (peça Toro n.º 92-5771), instale a mola intermédia por cima do gancho da plataforma para colocar tensão na polia intermédia e na correia do cortador (Figura 59).

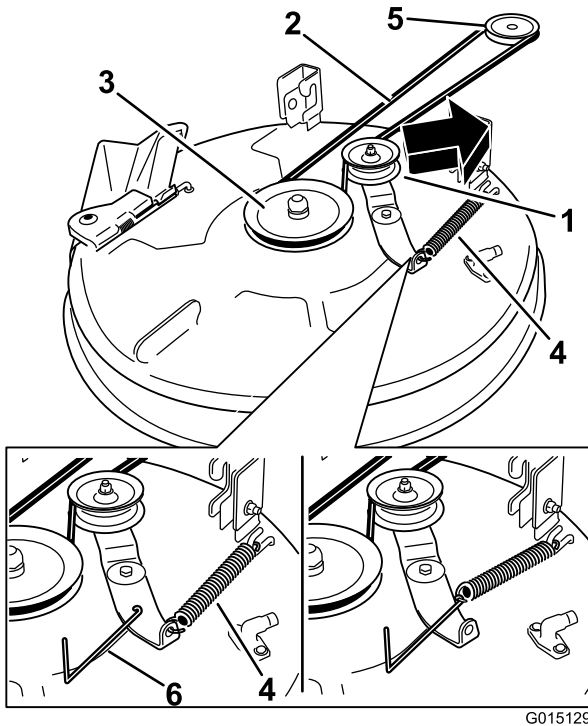

Figura 60

- |                     |                     |
|---------------------|---------------------|
| 1. União de lavagem | 3. Anel de retenção |
| 2. Tubagem          | 4. União            |

4. Baixe o cortador até à altura de corte mais baixa.
5. Sente-se no banco e ligue o motor.
6. Engate o interruptor de controlo da lâmina e deixe o cortador funcionar durante um a três minutos.
7. Desactive o interruptor de controlo da lâmina, desligue o motor, retire a chave e espere que todas as peças em movimento parem.
8. Desligue a água e retire a união da lavagem.

**Nota:** Se o cortador não ficar limpo após uma lavagem, molhe-o e aguarde 30 minutos. Em seguida, repita o processo.

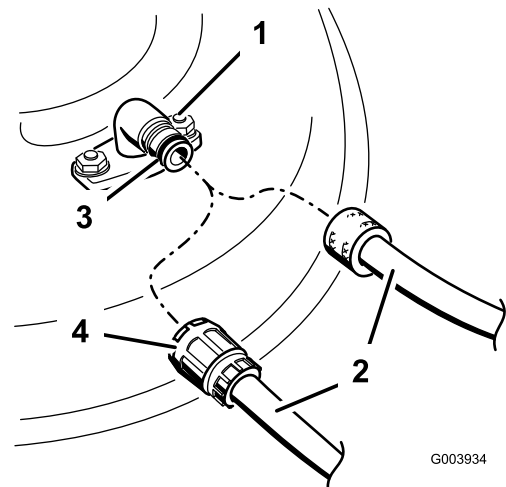
9. Ligue o cortador novamente durante um a três minutos para remover a água em excesso.

### **▲ AVISO**

Uma união de lavagem partida ou em falta pode expô-lo a si e aos outros à projecção de objectos ou contacto com a lâmina. O contacto com a lâmina ou projecção de detritos pode causar ferimentos ou morte.

- Substitua a união de lavagem partida ou em falta imediatamente, antes de utilizar novamente o cortador.
- Nunca coloque as mãos ou pés sob o cortador ou nas aberturas do cortador.

# Armazenamento

## Limpar e armazenar a máquina

1. Desengate o interruptor de controlo da lâmina, mova os controlos de movimento para fora para a posição de estacionamento, pare o motor e retire a chave.
2. Retire as aparas de relva, sujidade e fuligem das partes exteriores da máquina, especialmente do motor. Limpe todos os vestígios de sujidade da parte exterior das aletas da cabeça do cilindro e da saída de ar.

**Importante:** Pode lavar a máquina com água e um detergente suave. Não lave a máquina com sistemas de lavagem de pressão. Evite a utilização excessiva de água, especialmente próximo da zona do painel de controlo, bombas e motores.

3. Efectue a manutenção do filtro de ar; consulte Manutenção do filtro de ar (página 28).
4. Lubrifique a máquina; consulte Lubrificação (página 27).
5. Substitua o óleo do cárter e o filtro; consulte Verificação do óleo do motor (página 29).
6. Verifique a pressão dos pneus; consulte ( Verificação da pressão dos pneus (página 34)).
7. Carregue a bateria, consulte Carregamento da bateria (página 32).
8. Verifique o estado das lâminas, consulte ( Manutenção das lâminas de corte (página 35)).
9. Preparar a máquina para armazenamento quando não for utilizada durante mais de 30 dias. Preparar a máquina para armazenamento da seguinte forma.
10. Adicione ao depósito um estabilizador/condicionador de combustível com base de petróleo. Siga as instruções de mistura do fabricante do estabilizador. Não utilize um estabilizador com base de álcool (etanol ou metanol).

**Nota:** O estabilizador/condicionador de combustível é mais eficaz quando é misturado com gasolina nova e é utilizado frequentemente.

Ligue o motor para distribuir o combustível condicionado pelo sistema de combustível (5 minutos).

Desligue o motor, deixe-o arrefecer e, em seguida, drene o depósito de combustível.

Volte a ligar o motor e deixe-o trabalhar até parar.

Afogue o motor. Ligue o motor e deixe-o trabalhar até não o conseguir ligar.

A gasolina deverá ser eliminada de forma adequada. Recicle cumprindo os códigos locais.

**Importante:** Não armazene gasolina estabilizada/condicionada mais de 90 dias.

11. Retire a(s) vela(s) de ignição e verifique o estado das mesmas; consulte Manutenção da vela de ignição (página 30). Depois de retirar a(s) vela(s) de ignição do motor, coloque duas colheres de óleo nos orifícios das velas. Utilize o arranque para fazer girar o motor e distribuir o óleo pelo interior do cilindro. Instale a(s) vela(s) de ignição. Não coloque os cabos nas velas de ignição.
12. Limpe qualquer sujidade e resíduos da parte superior do cortador.
13. Raspe qualquer acumulação intensa de relva e sujidade da parte inferior do cortador e, em seguida, lave o cortador com uma mangueira de jardim.
14. Verifique o estado da correia de transmissão e do cortador.
15. Verifique e aperte todos os pernos, porcas e parafusos. Repare ou substitua qualquer peça danificada ou gasta.
16. Pinte todas as superfícies de metal arranhadas ou descascadas. O serviço de pintura é disponibilizado pelo Serviço de Assistência Técnica autorizado.
17. Guarde a máquina numa garagem ou armazém limpo e seco. Retire a chave do interruptor de ignição e guarde-a num local específico. Tape a máquina para a proteger e mantê-la limpa.

# Resolução de problemas

Problema	Causa possível	Acção correctiva
Sobreaquecimento do motor.	<ol style="list-style-type: none"> <li>1. A carga no motor é excessiva.</li> <li>2. O nível de óleo no cárter está baixo.</li> <li>3. As aletas de refrigeração e as passagens de ar na parte inferior do revestimento da turbina do motor estão obstruídas.</li> <li>4. O filtro de ar está sujo.</li> <li>5. O sistema de combustível tem sujidade, água ou combustível muito antigo.</li> </ol>	<ol style="list-style-type: none"> <li>1. Reduza a velocidade.</li> <li>2. Junte óleo ao cárter.</li> <li>3. Retire a obstrução das aletas de refrigeração e das passagens de ar.</li> <li>4. Limpe ou substitua o filtro de ar.</li> <li>5. Contacte um distribuidor autorizado</li> </ol>
O arranque eléctrico não dá sinal.	<ol style="list-style-type: none"> <li>1. O interruptor de controlo da lâmina está engatado.</li> <li>2. As alavancas de controlo do movimento não estão na posição de estacionamento.</li> <li>3. A bateria não tem carga.</li> <li>4. As ligações eléctricas estão corroídas ou soltas.</li> <li>5. Está um fusível queimado.</li> <li>6. Um interruptor ou um relé está danificado.</li> </ol>	<ol style="list-style-type: none"> <li>1. Mova o interruptor de controlo da lâmina para Desengatado.</li> <li>2. Mova as alavancas de controlo de movimento para fora para a posição de estacionamento.</li> <li>3. Carregue a bateria.</li> <li>4. Verifique se as ligações eléctricas estão a fazer bom contacto.</li> <li>5. Substitua o fusível.</li> <li>6. Contacte um distribuidor autorizado</li> </ol>
O motor não arranca, o arranque é difícil ou não fica a trabalhar.	<ol style="list-style-type: none"> <li>1. O depósito de combustível está vazio.</li> <li>2. O ar não está ligado.</li> <li>3. O filtro de ar está sujo.</li> <li>4. O(s) cabo(s) da(s) vela(s) de ignição está(estão) solto(s) ou desligado(s).</li> <li>5. As velas estão picadas, reparadas ou a folga está incorrecta.</li> <li>6. Há sujidade no filtro de combustível.</li> <li>7. O sistema de combustível tem sujidade, água ou combustível muito antigo.</li> <li>8. Há combustível errado no depósito de combustível.</li> <li>9. O nível de óleo no cárter está baixo.</li> </ol>	<ol style="list-style-type: none"> <li>1. Encha o depósito de combustível.</li> <li>2. Mova a alavanca do ar para a posição de entrada de ar.</li> <li>3. Limpe ou substitua o filtro de ar.</li> <li>4. Empurre o(s) cabo(s) para a vela de ignição.</li> <li>5. Instale uma vela de ignição nova, com as devidas folgas.</li> <li>6. Substitua o filtro de combustível.</li> <li>7. Contacte um distribuidor autorizado</li> <li>8. Esvazie o depósito e substitua o combustível com o tipo correcto.</li> <li>9. Junte óleo ao cárter.</li> </ol>
A máquina não anda.	<ol style="list-style-type: none"> <li>1. As válvulas de distribuição estão abertas.</li> <li>2. As correias de tracção estão gastas, soltas ou partidas.</li> <li>3. As correias de tracção estão fora das polias.</li> <li>4. A transmissão não responde.</li> </ol>	<ol style="list-style-type: none"> <li>1. Feche as válvulas de reboque.</li> <li>2. Contacte um distribuidor autorizado</li> <li>3. Contacte um distribuidor autorizado</li> <li>4. Contacte um distribuidor de assistência autorizado.</li> </ol>
Há uma vibração anormal.	<ol style="list-style-type: none"> <li>1. Os parafusos de montagem do motor estão soltos.</li> <li>2. A polia do motor, polia intermédia, ou polia das lâminas está solta.</li> <li>3. A polia do motor está danificada.</li> <li>4. As lâmina(s) de corte está/estão empenada(s) ou desequilibrada(s).</li> <li>5. O parafuso de montagem da lâmina está solto.</li> <li>6. O eixo da lâmina está empenado.</li> </ol>	<ol style="list-style-type: none"> <li>1. Aperte os parafusos de montagem do motor.</li> <li>2. Aperte a polia adequada.</li> <li>3. Contacte um distribuidor autorizado</li> <li>4. Instale lâmina(s) de corte nova(s).</li> <li>5. Aperte o parafuso de montagem da lâmina.</li> <li>6. Contacte um distribuidor autorizado</li> </ol>

<b>Problema</b>	<b>Causa possível</b>	<b>Acção correctiva</b>
A altura de corte não é uniforme.	<ol style="list-style-type: none"> <li>1. Lâmina(s) não está/estão afiada(s).</li> <li>2. Lâmina(s) de corte está/estão empenada(s).</li> <li>3. O cortador não está nivelado.</li> <li>4. Uma roda anti-dano não está correctamente ajustada.</li> <li>5. O lado inferior do cortador está sujo.</li> <li>6. A pressão dos pneus é incorrecta.</li> <li>7. O eixo da lâmina está empenado.</li> </ol>	<ol style="list-style-type: none"> <li>1. Afie a(s) lâmina(s).</li> <li>2. Instale lâmina(s) de corte nova(s).</li> <li>3. Nivele o cortador na horizontal e de trás para a frente.</li> <li>4. Ajuste a altura da roda anti-dano.</li> <li>5. Limpe a parte de baixo do cortador.</li> <li>6. Ajuste a pressão dos pneus.</li> <li>7. Contacte um distribuidor autorizado</li> </ol>
As lâminas não rodam.	<ol style="list-style-type: none"> <li>1. A correia de transmissão está gasta, larga ou partida.</li> <li>2. A correia da transmissão está fora da polia.</li> <li>3. O interruptor da tomada de força (PTO) ou a embraiagem da tomada de força está com problemas.</li> <li>4. A correia do cortador está gasta, larga ou partida.</li> </ol>	<ol style="list-style-type: none"> <li>1. Instale uma nova correia da transmissão.</li> <li>2. Monte a correia de accionamento e verifique se os veios de ajuste e as guias da correia estão na posição correcta.</li> <li>3. Contacte um distribuidor autorizado.</li> <li>4. Instale uma nova correia do cortador.</li> </ol>

# Esquemas

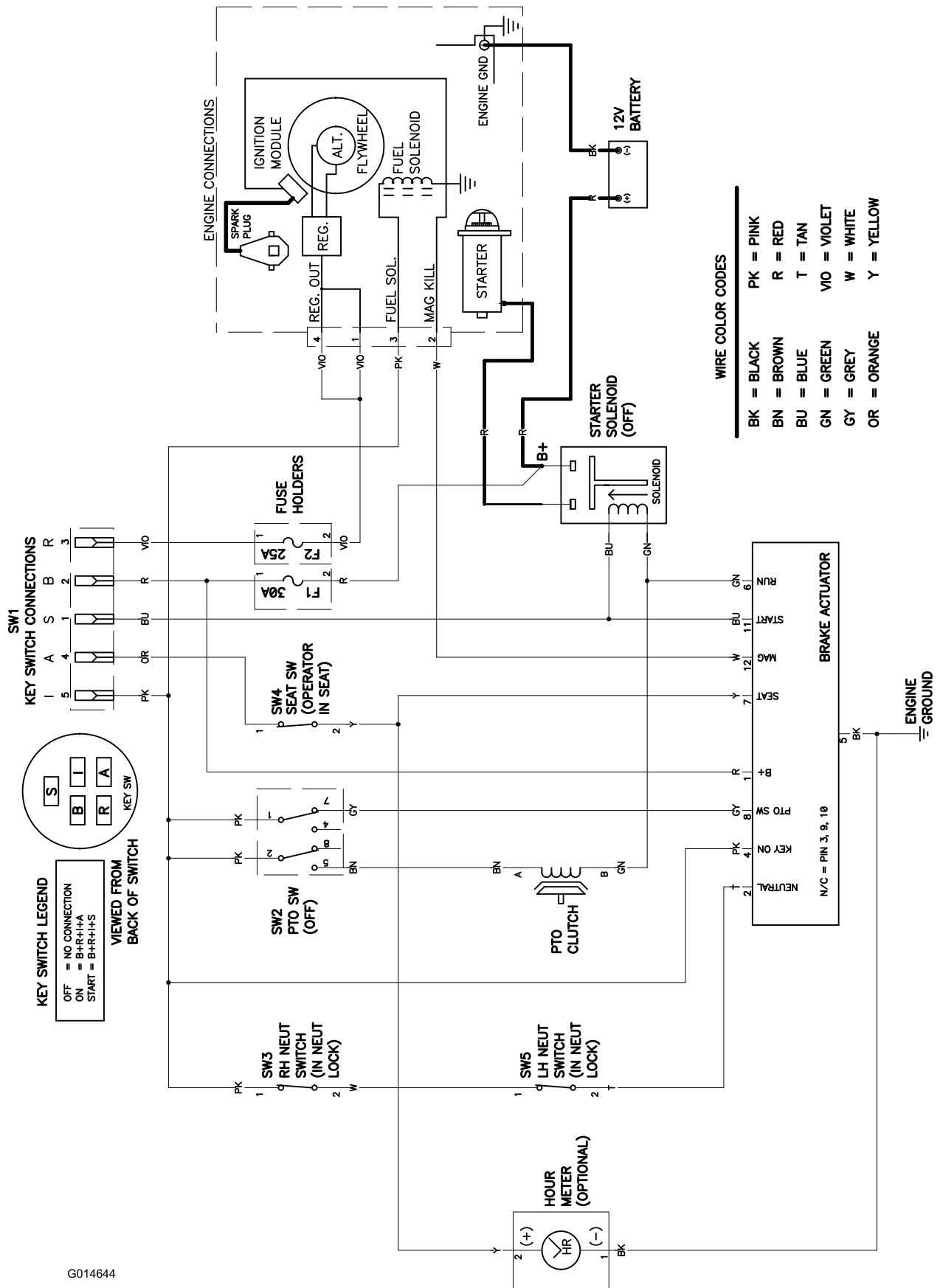

G014644

Esquema eléctrico (Rev. A)



**Notas:**

**Notas:**

## Lista de distribuidores internacionais

<b>Distribuidor:</b>	<b>País:</b>	<b>Telefone:</b>	<b>Distribuidor:</b>	<b>País:</b>	<b>Telefone:</b>
Agrolanc Kft	Hungria	36 27 539 640	Maquiver S.A.	Colômbia	57 1 236 4079
Balama Prima Engineering Equip.	Hong Kong	852 2155 2163	Maruyama Mfg. Co. Inc.	Japão	81 3 3252 2285
B-Ray Corporation	Coreia	82 32 551 2076	Mountfield a.s.	República Checa	420 255 704 220
Casco Sales Company	Porto Rico	787 788 8383	Mountfield a.s.	Eslováquia	420 255 704 220
Ceres S.A.	Costa Rica	506 239 1138	Munditol S.A.	Argentina	54 11 4 821 9999
CSSC Turf Equipment (pvt) Ltd.	Sri Lanka	94 11 2746100	Norma Garden	Rússia	7 495 411 61 20
Cyril Johnston & Co.	Irlanda do Norte	44 2890 813 121	Oslinger Turf Equipment SA	Equador	593 4 239 6970
Cyril Johnston & Co.	República da Irlanda	44 2890 813 121	Oy Hako Ground and Garden Ab	Finlândia	358 987 00733
Equiver	México	52 55 539 95444	Parkland Products Ltd.	Nova Zelândia	64 3 34 93760
Femco S.A.	Guatemala	502 442 3277	Perfetto	Polónia	48 61 8 208 416
ForGarder OU	Estónia	372 384 6060	Pratoverde SRL.	Itália	39 049 9128 128
G.Y.K. Company Ltd.	Japão	81 726 325 861	Prochaska & Cie	Áustria	43 1 278 5100
Geomechaniki of Athens	Grécia	30 10 935 0054	RT Cohen 2004 Ltd.	Israel	972 986 17979
Golf international Turizm	Turquia	90 216 336 5993	Riversa	Espanha	34 9 52 83 7500
Guandong Golden Star	China	86 20 876 51338	Lely Turfcare	Dinamarca	45 66 109 200
Hako Ground and Garden	Suécia	46 35 10 0000	Solvvert S.A.S.	França	33 1 30 81 77 00
Hako Ground and Garden	Noruega	47 22 90 7760	Spypros Stavrinides Limited	Chipre	357 22 434131
Hayter Limited (U.K.)	Reino Unido	44 1279 723 444	Surge Systems India Limited	Índia	91 1 292299901
Hydroturf Int. Co Dubai	Emirados Árabes Unidos	97 14 347 9479	T-Markt Logistics Ltd.	Hungria	36 26 525 500
Hydroturf Egypt LLC	Egipto	202 519 4308	Toro Australia	Austrália	61 3 9580 7355
Irrimac	Portugal	351 21 238 8260	Toro Europe NV	Bélgica	32 14 562 960
Irrigation Products Int'l Pvt Ltd.	Índia	0091 44 2449 4387	Valtech	Marrocos	212 5 3766 3636
Jean Heybroeck b.v.	Holanda	31 30 639 4611	Victus Emak	Polónia	48 61 823 8369

### Aviso de privacidade europeu

As informações que a Toro recolhe

A Toro Warranty Company (Toro) respeita a sua privacidade. Para processar as suas reclamações e o contactar em caso de recolha de produtos, pedimos que partilhe determinadas informações pessoais conosco, seja directamente ou através da empresa Toro ou do seu revendedor Toro.

O sistema de garantia Toro está alojado em servidores que se encontram nos Estados Unidos onde a lei da privacidade pode não providenciar a mesma protecção que se aplica no seu país.

AO PARTILHAR AS SUAS INFORMAÇÕES PESSOAIS CONNOSCO, ESTÁ A AUTORIZAR O PROCESSAMENTO DAS SUAS INFORMAÇÕES PESSOAIS, CONFORME É DESCRITO NESTE AVISO DE PRIVACIDADE.

A forma como a Toro utiliza as informações

A Toro pode utilizar as suas informações pessoais para processar reclamações e para o contactar em caso de recolha de produtos ou qualquer outro fim que indicarmos. A Toro pode partilhar as suas informações com afiliadas da Toro, revendedores ou outros parceiros de negócios relativamente a qualquer uma destas actividades. Não vendemos as suas informações pessoais a qualquer outra empresa. Reservamo-nos o direito de revelar informações pessoais para cumprir as leis aplicáveis e pedidos das autoridades devidas, para operar os seus sistemas devidamente para sua própria protecção e de outros utilizadores.

Retenção de informações pessoais

Iremos manter as suas informações pessoais enquanto necessitarmos delas para os fins para os quais elas foram originalmente recolhidas ou para outros fins legítimos (como conformidade com regulamentos), ou conforme seja exigido pela lei aplicável.

O nosso compromisso com a segurança das suas informações pessoais

Tomamos as precauções razoáveis para proteger a segurança das suas informações pessoais. Também damos todos os passos para manter a precisão e o estado actual das informações pessoais.

Aceder a e corrigir as suas informações pessoais

Se pretender rever ou corrigir as suas informações pessoais, contacte-nos através de e-mail em [legal@toro.com](mailto:legal@toro.com).

### Lei do consumidor australiana

Os clientes australianos encontrarão informações relacionadas com a Lei do consumidor australiana no interior da caixa ou no seu Distribuidor Toro local.



# A garantia Toro e Garantia inicial Toro GTS

Produtos residenciais

## Condições e produtos abrangidos

A The Toro Company e a sua afiliada, a Toro Warranty Company, no seguimento de um acordo celebrado entre ambas, garantem a reparação ao comprador original<sup>1</sup> do seu Produto Toro indicado abaixo no caso de defeitos de materiais e de fabrico ou se o motor Toro GTS (Garantia de arranque) não arrancar na primeira ou segunda tentativa, desde que tenha sido realizada a manutenção de rotina requerida no *Manual do utilizador*.

Os períodos de tempo a seguir aplicam-se a partir da data de compra

Produtos	Período da garantia
Cortadores de relva eléctricos	
• Plataforma fundida	5 anos de utilização residencial <sup>2</sup>
• Motor	90 dias de utilização comercial Garantia de 5 anos de GTS, Utilização residencial <sup>3</sup>
• Bateria	2 anos
• Plataforma de aço	2 anos de utilização residencial <sup>2</sup>
Cortadores TimeMaster	
• Motor	30 dias de utilização comercial Garantia de 2 anos de GTS, Utilização residencial <sup>3</sup>
• Bateria	2 anos
Produtos eléctricos portáteis	
• Motor	3 anos de utilização residencial <sup>2</sup> 90 dias de utilização comercial Garantia de 3 anos de GTS, Utilização residencial <sup>3</sup>
• Bateria	2 anos
Limpa-neves	
• Etapa única	2 anos de utilização residencial <sup>2</sup>
• Motor	45 dias de utilização comercial Garantia de 2 anos de GTS, Utilização residencial <sup>3</sup>
• Duas fases	3 anos de utilização residencial <sup>2</sup> 45 dias de utilização comercial Vitalícia (apenas comprador original) <sup>5</sup>
• Calha, deflector da calha e cobertura da caixa da ventoinha	
Sopradores de neve eléctricos	2 anos de utilização residencial <sup>2</sup> Sem garantia para uso comercial
Todas as unidades de operador abaixo	
• Motor	Ver garantia do fabricante do motor <sup>4</sup>
• Bateria	2 anos Utilização residencial <sup>2</sup>
• Acessórios	2 anos de utilização residencial <sup>2</sup>
Tractores corta-relva DH	2 anos de utilização residencial <sup>2</sup> 30 dias de utilização comercial
Tractores corta-relva XLS	3 anos de utilização residencial <sup>2</sup> 30 dias de utilização comercial
Série TimeCutter	3 anos de utilização residencial <sup>2</sup> 30 dias de utilização comercial
Cortadores TITAN	3 anos ou 240 horas <sup>5</sup>
• Estrutura	Vitalícia (apenas comprador original) <sup>6</sup>

<sup>1</sup>Comprador original significa a pessoa que originalmente adquiriu o Produto Toro.

<sup>2</sup>Utilização residencial significa a utilização do produto em sua casa. A utilização em mais do que um local é considerada utilização comercial à qual se aplicaria a garantia para utilização comercial.

<sup>3</sup>A Garantia de arranque GTS da Toro não se aplica quando o produto for utilizado comercialmente.

<sup>4</sup>Alguns motores usados nos Produtos Toro são garantidos pelo fabricante do motor.

<sup>5</sup>O que ocorrer primeiro.

<sup>6</sup>Garantia vitalícia da estrutura – Se a estrutura principal, que consiste de peças soldadas em conjunto para formar a estrutura do tractor à qual outros componentes como, por exemplo, o motor está fixado, ficar com fissuras ou partir durante a utilização normal, será reparada ou substituída, mediante opção da Toro, ao abrigo da garantia sem qualquer custo de peças ou mão-de-obra. A falha da estrutura devida a utilização indevida ou abuso e falha ou reparação necessária devida a ferrugem ou corrosão não estão abrangidas.

A garantia pode ser negada se o contador de horas estiver desligado, modificado ou mostrar sinais de ter sido alterado.

## Responsabilidades do proprietário

É preciso fazer a manutenção do produto Toro seguindo os procedimentos descritos no *Manual do utilizador*. Os custos dessa manutenção de rotina, quer seja feita por um distribuidor ou por si, são todos pagos por si.

## Instruções para a obtenção de um serviço de garantia

Se pensa que o seu produto Toro tem algum defeito de materiais ou de fabrico, siga este procedimento:

1. Contacte o vendedor para que trate da reparação do produto. Se, por qualquer motivo, não conseguir contactar o vendedor, pode ligar para qualquer distribuidor autorizado Toro para combinar a reparação. Consulte a lista de distribuidores em anexo.
2. Leve o produto e a respectiva prova de compra (recibo) ao local de reparação. Se, por qualquer motivo, não ficar satisfeito com a análise do local de reparação ou assistência prestada pelo distribuidor contacte-nos em:

Toro Customer Care Department, RLC Division  
Toro Warranty Company  
8111 Lyndale Avenue South  
Bloomington, MN 55420-1196  
001-952-948-4707

## Itens e condições não abrangidos

Não existe outra garantia expressa excepto para o sistema especial de emissões e cobertura de garantia do motor em alguns produtos. Esta garantia expressa não abrange o seguinte:

- O custo da assistência de manutenção regular ou peças como, por exemplo, filtros, lubrificantes, mudanças de óleo, velas de ignição, filtros de ar, afiar as lâminas ou lâminas gastas, cabos/ligações ou ajustes de travões
- Componentes que falham devido a desgaste normal
- Qualquer produto ou peça que tenha sido alterado ou usado indevidamente ou negligenciado ou que tenha precisado de ser substituído ou reparado devido a acidentes ou falta de manutenção adequada
- Encargos de recolha e entrega
- As reparações ou tentativas de reparação por pessoa alheia a um Representante autorizado de assistência Toro
- As reparações necessárias devido a não cumprir o procedimento de combustível recomendado (consulte o *Manual do utilizador* para mais informações)
  - Remover contaminantes do sistema de combustível não está abrangido
  - A utilização de combustível velho (com mais de um mês) ou combustível que contenha mais de 10% de etanol ou mais de 15% de MTBE
  - A não drenagem do sistema de combustível antes de qualquer período de não utilização superior a um mês
- Reparções ou ajustes para corrigir dificuldades de arranque devido ao seguinte:
  - Não cumprimento dos procedimentos de manutenção adequados ou procedimento de combustível recomendado
  - Embate da lâmina em rotação num objecto
- Condições especiais de operação em que o arranque possa necessitar de mais de 2 puxões:
  - Arranques iniciais após um longo período de não utilização superior a três meses ou armazenamento sazonal
  - Arranques em temperatura fria como os que se encontram no início da Primavera e fim do Outono
  - Procedimentos de arranque inadequados – se tem dificuldades em iniciar a unidade, consulte o *Manual do utilizador* para assegurar que está a utilizar os procedimentos de arranque correctos. Isto pode evitar uma visita desnecessária a um Representante Autorizado de Assistência Toro.

## Condições gerais

O comprador está coberto pelas leis nacionais de cada país. Os direitos do comprador abrangidos por estas leis não são limitados por esta garantia.