



Count on it.

Manuale dell'operatore

Tosaerba rider TimeCutter® ZS 3200S

N° del modello 74388—N° di serie 314000001 e superiori

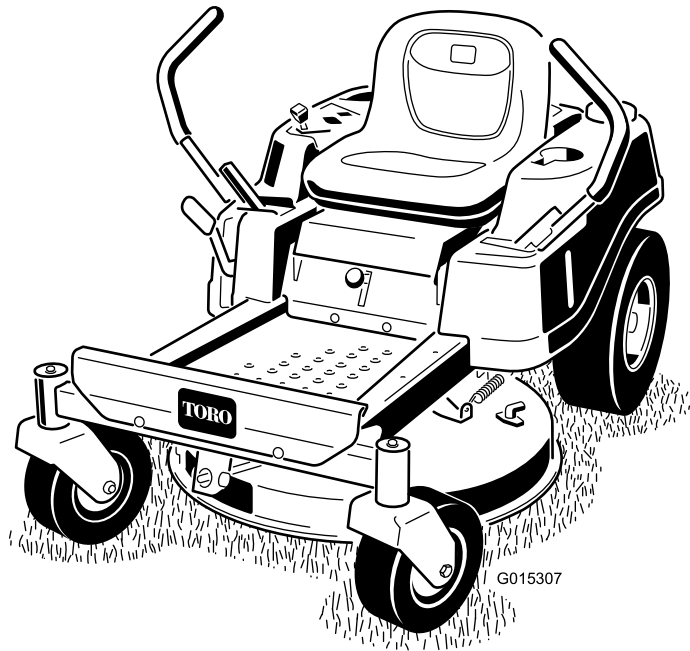

⚠ AVVERTENZA

CALIFORNIA Avvertenza norma "Proposition 65"

Il presente prodotto contiene una o più sostanze chimiche che nello Stato della California sono considerate cancerogene e causa di anomalie congenite o di altre problematiche della riproduzione.

Il gas di scarico di questo prodotto contiene sostanze chimiche note allo Stato della California come cancerogene e responsabili di difetti congeniti ed altri problemi riproduttivi.

Questa macchina è dotata di postazione per l'operatore e lame rotanti, concepita per essere utilizzato da privati in applicazioni residenziali. Il suo scopo è quello di tagliare l'erba di prati ben tenuti. Non è stato progettato per tagliare aree cespugliose, erba e altre piante ai bordi delle strade, né per impieghi in agricoltura.

Questo prodotto è conforme a tutte le direttive europee pertinenti. Per informazioni dettagliate, vedere la Dichiarazione di Conformità (DICO) specifica del prodotto, fornita a parte.

Potenza lorda

La potenza lorda o netta di questo motore è stata valutata in laboratorio dal produttore del motore in conformità alla norma SAE (Society of Automotive Engineers) J1940. La configurazione rispondente ai requisiti di sicurezza e funzionamento comporta una sensibile riduzione della coppia effettiva del motore di questa classe di tosaerba.

Vedere www.Toro.com per visualizzare le specifiche relative al modello di tosaerba.

Introduzione

Leggete attentamente il presente manuale al fine di utilizzare e mantenere correttamente il prodotto ed evitare infortuni e danni. Voi siete responsabili del corretto utilizzo del prodotto, all'insegna della sicurezza.

Potete contattare direttamente Toro su www.Toro.com per avere informazioni su prodotti e accessori, ottenere assistenza nella ricerca di un rivenditore o registrare il vostro prodotto.

Per assistenza, ricambi originali Toro o ulteriori informazioni, rivolgetevi a un Distributore Toro autorizzato o ad un Centro Assistenza Toro, ed abbiate sempre a portata di mano il numero del modello ed il numero di serie del prodotto. Figura

1 indica la posizione del numero del modello e del numero di serie sul prodotto. Scrivete i numeri negli spazi previsti.



Figura 1
Sotto il sedile

1. Targa del numero del modello e del numero di serie

Scrivete il numero del modello e il numero di serie nello spazio seguente:

N° del modello _____

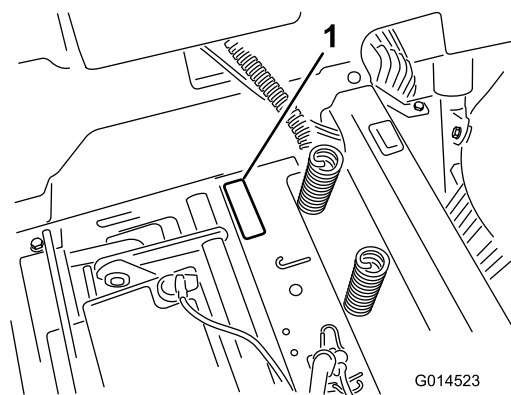
N° di serie _____

Il sistema di avvertimento adottato dal presente manuale identifica i pericoli potenziali e riporta messaggi di sicurezza, identificati dal simbolo di avvertimento (Figura 2), che segnala un pericolo in grado di provocare infortuni gravi o la morte se non si osservano le precauzioni raccomandate.



Figura 2

1. Simbolo di avvertimento

Per evidenziare le informazioni vengono utilizzate due parole. **Importante** indica informazioni meccaniche di particolare importanza, e **Nota** evidenzia informazioni generali di particolare rilevanza.

Indice

Introduzione	2
Sicurezza	4
Norme di sicurezza.....	4
Sicurezza del tosaerba Toro	6
Modello 74388.....	7
Indicatore di pendenza	8
Adesivi di sicurezza e informativi	9
Quadro generale del prodotto	13
Comandi	13
Funzionamento	15
Rifornimento di carburante.....	15
Controllo del livello dell'olio motore.....	16
Rodaggio di una macchina nuova	16
La sicurezza prima di tutto	16
Avviamento del motore.....	17
Azionamento delle lame	18
Prova del sistema di sicurezza a interblocchi.....	19
Spegnimento del motore	19
Guida	19
Arresto della macchina.....	21
Regolazione dell'altezza di taglio	21
Posizionamento del sedile.....	21
Regolazione delle leve di controllo del movimento	22
Spingere la macchina a mano.....	22
Conversione allo scarico laterale	23
Suggerimenti	24
Manutenzione	25
Programma di manutenzione raccomandato	25
Procedure pre-manutenzione	25
Sollevamento del sedile	25
Lubrificazione	26
Ingrassaggio dei cuscinetti	26
Manutenzione del motore	27
Revisione del filtro dell'aria	27
Cambio dell'olio motore	28
Manutenzione della candela	29
Pulizia del convogliatore.....	30
Manutenzione del sistema di alimentazione	31
Sostituzione del filtro del carburante in linea	31
Manutenzione dell'impianto elettrico	32
Ricarica della batteria	32
Revisione dei fusibili	33
Manutenzione del sistema di trazione	34
Controllo della pressione dei pneumatici	34
Rilascio del freno elettrico.....	34
Manutenzione del tosaerba	35
Revisione delle lame di taglio	35
Livellamento del piatto di taglio del tosaerba	37
Rimozione del tosaerba	40
Montaggio del piatto di taglio	40
Sostituzione del deflettore di sfalcio	41
Manutenzione delle cinghie del tosaerba	42
Revisione della cinghia del tosaerba	42
Pulizia	43

Lavaggio del sottoscocca del tosaerba	43
Rimessaggio	44
Pulizia e rimessaggio della macchina	44
Localizzazione guasti	45
Schemi	47

Sicurezza

L'errato utilizzo o manutenzione di questo tosaerba può causare infortuni. Limitate il rischio di infortuni attenendovi alle seguenti istruzioni di sicurezza.

Toro ha progettato e collaudato questo tosaerba per offrire un servizio ragionevolmente sicuro; tuttavia, la mancata osservanza delle seguenti istruzioni può provocare infortuni.

Per garantire la massima sicurezza, migliori prestazioni e familiarizzare con il prodotto, è essenziale che tutti gli operatori del tosaerba leggano attentamente e comprendano il contenuto di questo manuale prima ancora di avviare il motore. Fate sempre attenzione al simbolo di allarme (Figura 2), che indica Attenzione, Avvertenza o Pericolo: “norme di sicurezza.” Leggete e assicuratevi di comprendere le istruzioni, perché si tratta della vostra sicurezza. Il mancato rispetto delle istruzioni può provocare infortuni.

Norme di sicurezza

Le seguenti informazioni sono un adattamento della norma EN836:1997.

Addestramento

- Leggete il *Manuale dell'operatore* e ogni altro materiale di addestramento.
Nota: Nel caso in cui l'operatore o il meccanico non siano in grado di leggere il manuale, è responsabilità del proprietario spiegare loro il contenuto del manuale.
- Familiarizzate con il sicuro funzionamento dell'apparecchiatura, dei comandi dell'operatore e degli adesivi di sicurezza.
- Tutti gli operatori ed i meccanici devono essere addestrati. Il proprietario è responsabile dell'addestramento degli operatori.
- Non permettete a bambini, ragazzi o adulti non addestrati di utilizzare o mantenere l'apparecchiatura.
Nota: Le normative locali possono imporre limiti all'età dell'operatore.
- Il proprietario/operatore può impedire che si verifichino incidenti o infortuni a se stesso, a terzi o danni alle cose, e ne è responsabile.

Preparazione

- Esaminate il terreno per determinare quali accessori e quali attrezzi siano necessari per eseguire il lavoro in modo corretto e sicuro. Usate soltanto accessori e attrezzi approvati dal produttore.
- Indossate un abbigliamento idoneo, comprendente casco, occhiali di protezione, pantaloni lunghi, scarpe di sicurezza, guanti e protezioni per le orecchie.

Importante: Capelli lunghi, abiti svolazzanti e gioielli possono impigliarsi nelle parti mobili.

- Ispezionate l'area in cui deve essere utilizzata l'apparecchiatura e accertate che gli oggetti siano rimossi dalla macchina prima dell'uso.
- Prestate la massima attenzione durante la manipolazione dei carburanti, che sono infiammabili e i cui vapori sono esplosivi.
 - Utilizzate soltanto taniche approvate.
 - Non togliate il tappo del carburante né aggiungete carburante mentre il motore è in funzione. Fate raffreddare il motore prima di eseguire il rifornimento di carburante. Non fumate vicino alla macchina quando il motore gira.
 - Non fate rifornimento di carburante, né spurgate la macchina in luoghi chiusi.
- Verificate che i comandi di rilevazione della presenza dell'operatore, gli interruttori di sicurezza e le griglie siano fissati e funzionino correttamente. Se non funzionano correttamente, non azionate la macchina.

Funzionamento

- I lampi possono causare lesioni gravi o morte. Se vedete lampi o udite tuoni vicini all'area in cui vi trovate, non utilizzate la macchina; cercate un riparo.
- Non fate funzionare la macchina in luoghi chiusi.
- Azionate la macchina esclusivamente in aree bene illuminate, tenendola lontano da buche e pericoli nascosti.
- Prima di avviare il motore, assicuratevi che tutte le trasmissioni siano in folle e che il freno di stazionamento sia innestato. Avviate il motore soltanto dalla postazione dell'operatore.
- Accertate di avere un buon contatto dei piedi quando utilizzate la macchina, soprattutto in retromarcia.
Nota: Potreste infatti scivolare a causa della scarsa aderenza al suolo.
- Rallentate e fate molta attenzione sui pendii. Assicuratevi di condurre la macchina da un lato all'altro sui pendii. Le condizioni del tappeto erboso possono influire sulla stabilità della macchina. Fate attenzione quando operate nelle vicinanze di scarpate.
- Rallentate e fate attenzione quando eseguite curve e cambiamenti di direzione sulle pendenze.
- Non alzate il piatto di taglio quando le lame girano.
- Non utilizzate la macchina se la protezione della PDF o le altre protezioni non sono fissate in modo sicuro. Verificate che tutti gli interruttori di sicurezza siano collegati, regolati, e funzionino correttamente.
- Non utilizzate la macchina se il deflettore di scarico è alzato o è stato rimosso o modificato, salvo quando utilizzate il cesto di raccolta.

- Non modificate la taratura del regolatore del motore e non fate superare al motore il regime previsto.
- Prima di lasciare la postazione dell'operatore per un qualsiasi motivo, anche se per svuotare i cesti di raccolta o stasare il tubo di scarico, fermatevi su terreno pianeggiante, disinserite le trasmissioni, inserite il freno di stazionamento (se in dotazione) e spegnete il motore.
- Dopo avere urtato contro un oggetto, o in caso di vibrazioni anomale, fermate la macchina e ispezionate le lame. Eseguite le necessarie riparazioni prima di riprendere l'attività.
- Tenete mani e piedi a distanza dall'apparato di taglio.
- Prima di fare marcia indietro, guardate indietro e in basso, assicurandovi che il percorso sia libero.
- Tenete lontano animali domestici e astanti dalla macchina mentre è in funzione.
- Rallentate e fate attenzione quando eseguite curve o attraversate strade e marciapiedi. Arrestate le lame durante le pause di tosatura.
- Prestate attenzione alla direzione di scarico del tosaerba, e non puntate lo scarico verso terzi.
- Non utilizzate il tosaerba se siete sotto l'effetto di alcol o droga.
- Prestate la massima attenzione durante il carico e lo scarico della macchina da un rimorchio o un autocarro.
- Prestate la massima attenzione quando vi avvicinate a curve cieche, cespugli, alberi o altri oggetti che possano impedire la vista.
- Tenete sempre l'ugello a contatto con il bordo del serbatoio del carburante o con il foro della tanica finché non sia stato completato il rifornimento. Non utilizzate una pistola con il grilletto bloccato per l'erogazione automatica continua.
- Se vi siete sporcati gli indumenti con il carburante, cambiatevi immediatamente.
- Non riempite eccessivamente il serbatoio del carburante. Riposizionate il tappo del carburante e serrate bene.

Manutenzione e rimessaggio

- Disinserite le trasmissioni, inserite il freno di stazionamento, spegnete il motore e togliete la chiave o staccate il cappellotto dalla candela. Attendete l'arresto di ogni movimento prima di eseguire interventi di regolazione, pulizia o riparazione.
- Per prevenire un incendio, eliminate erba e detriti dall'apparato di taglio, dalle trasmissioni, dalle marmitte e dal motore.
- Tergete l'olio o il carburante versati.
- Fate raffreddare il motore prima del rimessaggio.
- Non conservate il carburante vicino a fiamme né eseguite drenaggi in luoghi chiusi.
- Non affidate la manutenzione della macchina a personale non addestrato.
- Quando necessario, utilizzate cavalletti metallici per supportare i componenti.
- Scaricate con cautela la pressione dai componenti che hanno accumulato energia.
- Prima di eseguire qualsiasi riparazione, scollegate la batteria o rimuovete i cappellotti dalla candela. Scollegate prima il morsetto negativo, per ultimo quello positivo. Ricollegate prima il morsetto positivo, per ultimo quello negativo.
- Prestate la massima attenzione quando controllate le lame. Durante gli interventi di manutenzione avvolgete la lama (o lame) o indossate guanti adatti allo scopo, e fate attenzione. Sostituite soltanto le lame; non raddrizzatele e non saldatele.
- Tenete mani e piedi a distanza dalle parti mobili. Se possibile, non eseguite regolazioni mentre il motore è in funzione.
- Mantenete tutte le parti in buone condizioni operative e tutti i componenti ben serrati. Sostituite tutti gli adesivi consumati o danneggiati.

Manipolazione sicura dei carburanti

- Per evitare lesioni personali o danni alle cose, prestate la massima cautela quando manipolate la benzina. La benzina è estremamente infiammabile e i vapori sono esplosivi.
- Spegnete sigarette, sigari, pipa e altre fonti di accensione.
- Utilizzate soltanto taniche per carburanti approvate.
- Non togliete il tappo del carburante né aggiungete carburante mentre il motore è in funzione.
- Fate raffreddare il motore prima di eseguire il rifornimento di carburante.
- Non eseguite il rifornimento della macchina al chiuso.
- Non depositate la macchina o la tanica del carburante in presenza di fiamme libere, scintille o spie, come vicino a uno scaldabagno o altre apparecchiature.
- Non riempite le taniche all'interno di un veicolo, su un camion o sul pianale di un camion con rivestimento di plastica. Prima del rabbocco, posizionate sempre le taniche sul pavimento, lontano dal veicolo.
- Scaricate l'attrezzatura dall'autocarro o dal rimorchio ed effettuate il rifornimento da terra. Qualora ciò non sia possibile, rabboccate l'attrezzatura con un contenitore portatile, anziché con una normale pompa del carburante.

Rimorchio

- Prestate la massima attenzione durante il carico e lo scarico della macchina da un rimorchio o da un autocarro.
- Utilizzate rampe di larghezza massima per caricare la macchina su un rimorchio o un autocarro.
- Fissate saldamente la macchina in basso utilizzando cinghie, catene, cavi o corde. Le cinghie anteriori e

posteriori dovranno essere rivolte verso il basso e all'esterno rispetto alla macchina.

Sicurezza del tosaerba Toro

La seguente lista riporta informazioni sulla sicurezza pertinenti ai prodotti Toro ed altre informazioni sulla sicurezza cui dovete fare attenzione.

Questo prodotto è in grado di amputare mani e piedi, e di scagliare oggetti. Rispettate sempre tutte le norme di sicurezza per evitare gravi infortuni o la morte.

Questo prodotto è progettato per tagliare e riciclare erba o, se provvisto di un'insaccatrice di erba, per raccogliere l'erba tagliata. Qualunque utilizzo per fini diversi da questi potrebbe rivelarsi pericoloso per l'utente e gli astanti.

Indicazioni generali di utilizzo

- Prima della tosatura, accertatevi che nell'area di lavoro non siano presenti altre persone. Se qualcuno entra nell'area da falciare, arrestate la macchina.
- Non toccate attrezzature o parti degli attrezzi che possano essere calde a causa del funzionamento. Lasciate raffreddare tutti i componenti prima di eseguire interventi di manutenzione, di regolazione o revisione sulla macchina
- Utilizzate soltanto attrezzi approvati da Toro. L'utilizzo di attrezzi non approvati può rendere nulla la garanzia.
- Controllate attentamente l'ingombro verticale (cioè rami, vani porta, fili elettrici, ecc.) prima di passare con la macchina sotto un qualsiasi oggetto e impedite il contatto.
- Rallentate la macchina prima di svoltare e prestate maggiore attenzione.
- Prestate attenzione quando passate sopra cordoli, pietre, radici o altri ostacoli, stando sulla piattaforma.
- Prima di fare marcia indietro, guardate indietro e in basso, assicurandovi che il percorso sia libero. Utilizzate la massima cautela durante la marcia indietro della macchina.
- Non muovete a scatti i comandi, adottate un movimento regolare.
- Per caricare o scaricare la macchina, utilizzate una rampa sufficientemente larga, in modo che sporga oltre la larghezza della macchina.
- Non trasportate passeggeri.
- Non trasportate attrezzature sulla macchina.

Utilizzo su pendenze

Sulle pendenze e sulle rampe è necessaria maggiore cautela. Se su una pendenza non vi sentite sicuri, non falciatela.

- Rimuovete ostacoli come pietre, rami di alberi, ecc., dall'area di lavoro.
- Fate attenzione a buche, solchi o gobbe del terreno.

Nota: L'erba alta può nascondere degli ostacoli.

- Usate cautela nelle adiacenze di scarpate, fossati o terrapieni.

Nota: Se una ruota passa sul ciglio di una scarpata o di un fossato, oppure se un ciglio sprofonda, la macchina può ribaltarsi improvvisamente.

- Prestate la massima attenzione quando usate cesti di raccolta od altri accessori,

Nota: in quanto possono alterare la stabilità della macchina.

- Sulle pendenze eseguite tutti i movimenti in modo lento e graduale.
- Non effettuate improvvisi cambiamenti di velocità o direzione.
- Falciate le pendenze in senso orizzontale.
- Non tostate pendenze superiori ai 15 gradi.

Avvertenze di sicurezza per il traino

- L'apparecchiatura da trainare deve essere agganciata soltanto al punto di attacco.
- Rispettate le raccomandazioni del costruttore dell'accessorio di raccolta in materia di limiti di peso delle apparecchiature trainate e traino su pendenze. Il peso trainato non deve superare quello di macchina, operatore e zavorra. Utilizzate i contrappesi o le zavorre per ruote, come descritto nell'allegato, o nel *Manuale Operatore* della macchina trainante.
- Non lasciate che bambini o altre persone entrino o salgano sulle apparecchiature trainate.
- Su pendenze, il peso delle apparecchiature trainate può provocare perdita di trazione, maggiore rischio di ribaltamento e perdita di controllo. Riducete il peso delle apparecchiature trainate e rallentate.
- La distanza di arresto aumenta con il peso del carico trainato. Guidate lentamente e lasciate una distanza maggiore per l'arresto.
- Effettuate curve ampie per tenere l'accessorio di raccolta lontano dalla macchina.

Servizio

- Non depositate la macchina o la tanica del combustibile in un luogo chiuso in cui sia presente una fiamma aperta, come vicino a uno scaldabagno o a un forno.
- Mantenete dadi e bulloni ben serrati, specialmente quelli di attacco delle lame.
- Non rimuovete e non manomettete i dispositivi di sicurezza. Controllatene il funzionamento ad intervalli regolari. Non agite in modo da interferire con la funzione prevista di un dispositivo di sicurezza o da ridurre la protezione fornita dal dispositivo stesso.
- Per proteggere al meglio il vostro investimento e mantenere le prestazioni ottimali dell'attrezzatura, ricorrete ai ricambi originali Toro. Per quanto riguarda l'affidabilità, Toro fornisce ricambi concepiti per le

specifiche tecniche esatte delle proprie attrezzature. Per la vostra serenità, continuate a richiedere i ricambi originali Toro.

- Verificate spesso il funzionamento del freno.
All'occorrenza regolatelo e provvedete alla revisione.

Modello 74388

Pressione acustica

Questa unità ha un livello di pressione acustica all'orecchio dell'operatore di 87 dBA, con un valore di incertezza (K) di 1 dBA.

Il livello di potenza acustica è stato determinato in conformità con le procedure definite nella norma ISO 11094.

Potenza acustica

Questa unità ha un livello di potenza acustica garantito di 100 dBA, con un valore di incertezza (K) di 1 dBA.

Il livello di pressione acustica è stato determinato in conformità con le procedure definite nella norma EN 836.

Vibrazione

Livello di vibrazione rilevato per la mano sinistra = 2,5 m/s²

Livello di vibrazione rilevato per la mano destra = 3,2 m/s²

Valore di incertezza (K) = 1,6 m/s²

I valori rilevati sono stati determinati in conformità con le procedure definite nella norma EN 836.

Vibrazione sul corpo

Livello di vibrazione rilevato = 0,78 m/s²

Valore di incertezza (K) = 0,39 m/s²

I valori rilevati sono stati determinati in conformità con le procedure definite nella norma EN 836 (tosaerba rider e stand on).

Indicatore di pendenza

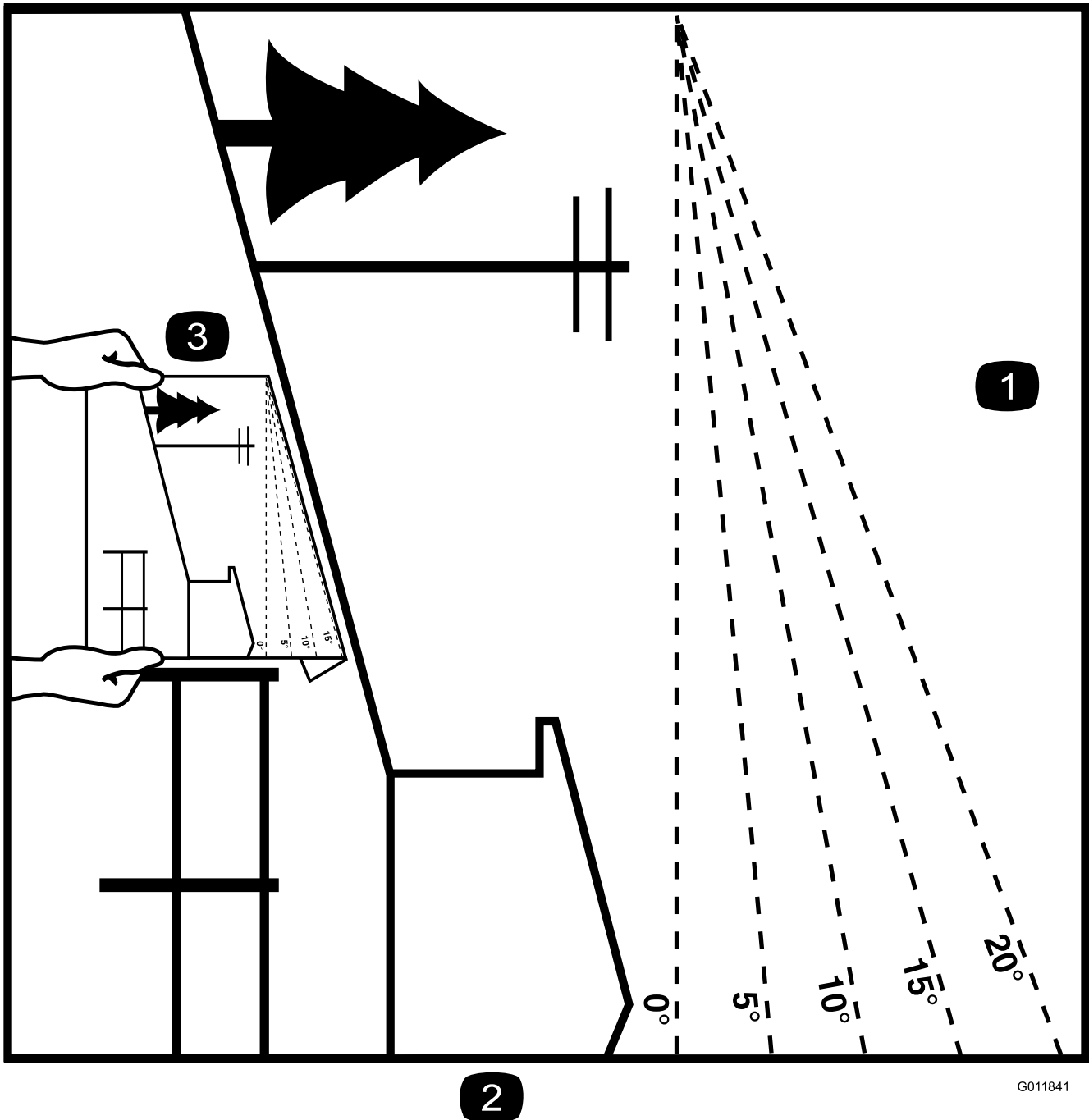

2

G011841

Figura 3

È possibile fotocopiare questa pagina per uso personale.

1. La pendenza massima che consente di utilizzare la macchina in modo sicuro è di **15 gradi**. Usate il grafico delle pendenze per determinare la pendenza di un terreno prima di utilizzare la macchina. **Non utilizzate questa macchina su pendenze superiori ai 15 gradi**. Ripiegate il grafico lungo la linea che indica la pendenza consigliata.
2. Allineate questo bordo a una superficie verticale, come un albero, un edificio, il palo di un recinto, ecc.
3. Esempio di come confrontare una pendenza con il bordo ripiegato.

Adesivi di sicurezza e informativi



Gli adesivi di sicurezza e di istruzione sono chiaramente visibili, e sono affissi accanto a zone particolarmente pericolose. Sostituite gli adesivi danneggiati o smarriti.



93-7009

1. Avvertenza – non usate il tosaerba con il deflettore alzato o senza; tenete montato il deflettore.
2. Pericolo di ferite o smembramento di mano o piede causati dalla lama del tosaerba – restate lontano dalle parti in movimento.

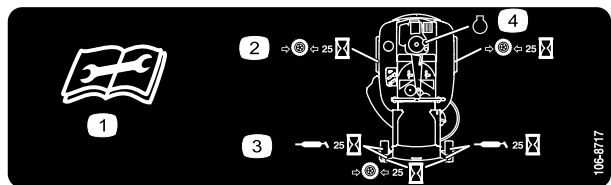

106-8717

1. Leggete le istruzioni prima di eseguire interventi di revisione o manutenzione.
2. Controllate la pressione dei pneumatici ogni 25 ore di servizio.
3. Lubrificate con grasso ogni 25 ore di servizio.
4. Motore



110-6691

1. Pericolo di lancio di oggetti – tenete gli astanti a distanza di sicurezza dalla macchina.
2. Pericolo di lancio di oggetti dal tosaerba – non utilizzate la macchina se non è montato il deflettore, il coperchio di scarico o il sistema di raccolta.
3. Ferita o smembramento di mano o piede – non avvicinatevi alle parti in movimento.

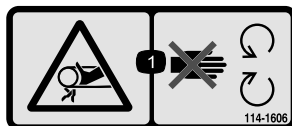

114-1606

1. Pericolo di aggrovigliamento della cinghia. Tenete montate tutte le protezioni.

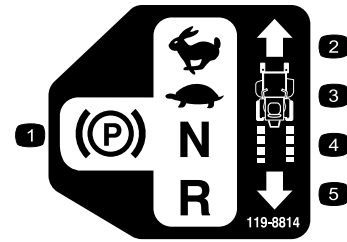

119-8814

- | | |
|-------------------------------|----------------|
| 1. Posizione di stazionamento | 4. Folle |
| 2. Massima | 5. Retromarcia |
| 3. Minima | |

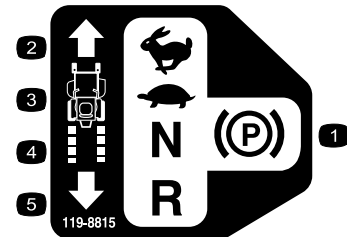

119-8815

- | | |
|-------------------------------|----------------|
| 1. Posizione di stazionamento | 4. Folle |
| 2. Massima | 5. Retromarcia |
| 3. Minima | |

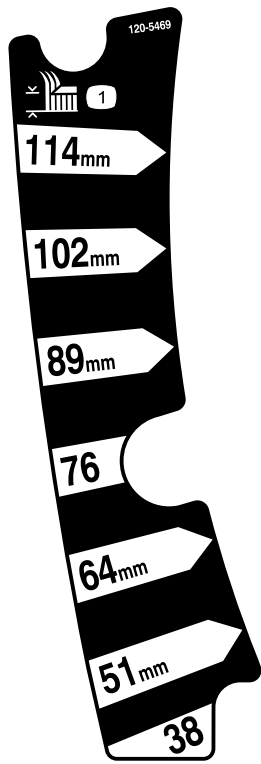

120-5469

1. Altezza di taglio

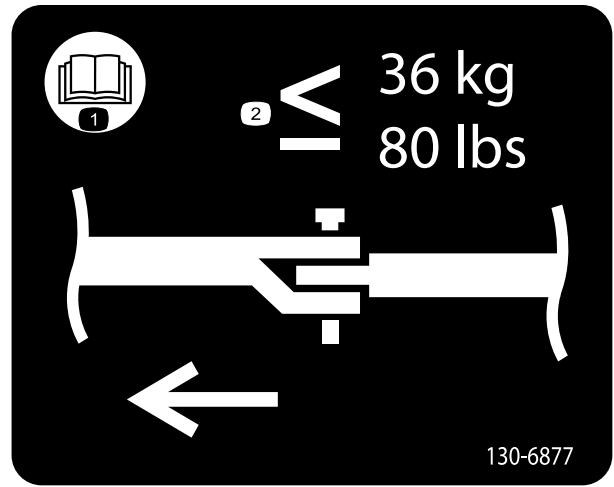

130-6877

1. Leggete il *Manuale dell'operatore*
2. La trazione massima della barra di traino è 36 kg.



Simboli della batteria

Sulla vostra batteria si trovano alcuni di questi simboli, o tutti.

1. Pericolo di esplosione.
2. Vietato fumare, fuoco e fiamme libere.
3. Pericolo di ustioni da liquido caustico o sostanza chimica.
4. Usate occhiali di sicurezza.
5. Leggete il *Manuale dell'operatore*.
6. Tenete gli astanti a distanza di sicurezza dalla batteria.
7. Usate occhiali di sicurezza. I gas esplosivi possono accecare e causare altre lesioni.
8. L'acido della batteria può accecare e causare gravi ustioni.
9. Lavate immediatamente gli occhi con abbondante acqua e ricorrete subito al medico.
10. Contiene piombo; non disperdetevi nell'ambiente.

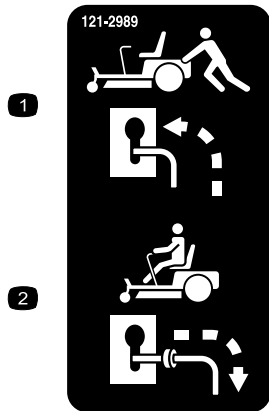

121-2989

1. Posizione della leva di bypass per spingere la macchina
2. Posizione della leva di bypass per azionare la macchina



Marchio del produttore

1. Indica che la lama è specificata come parte realizzata dal produttore della macchina originale.

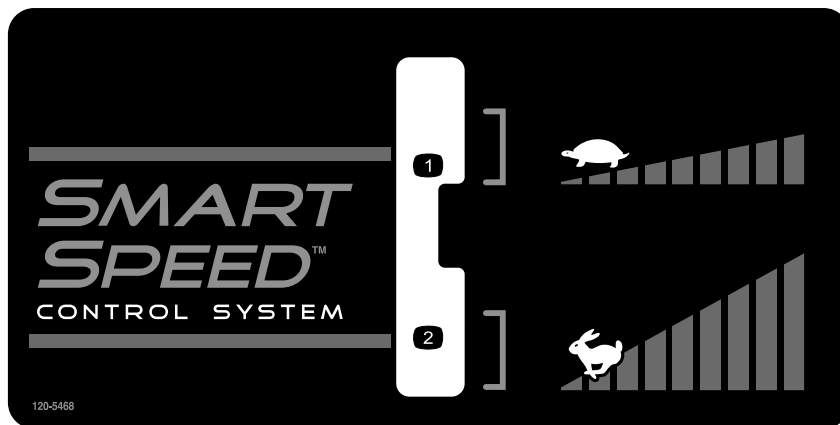

120-5468

1. Minima

2. Massima

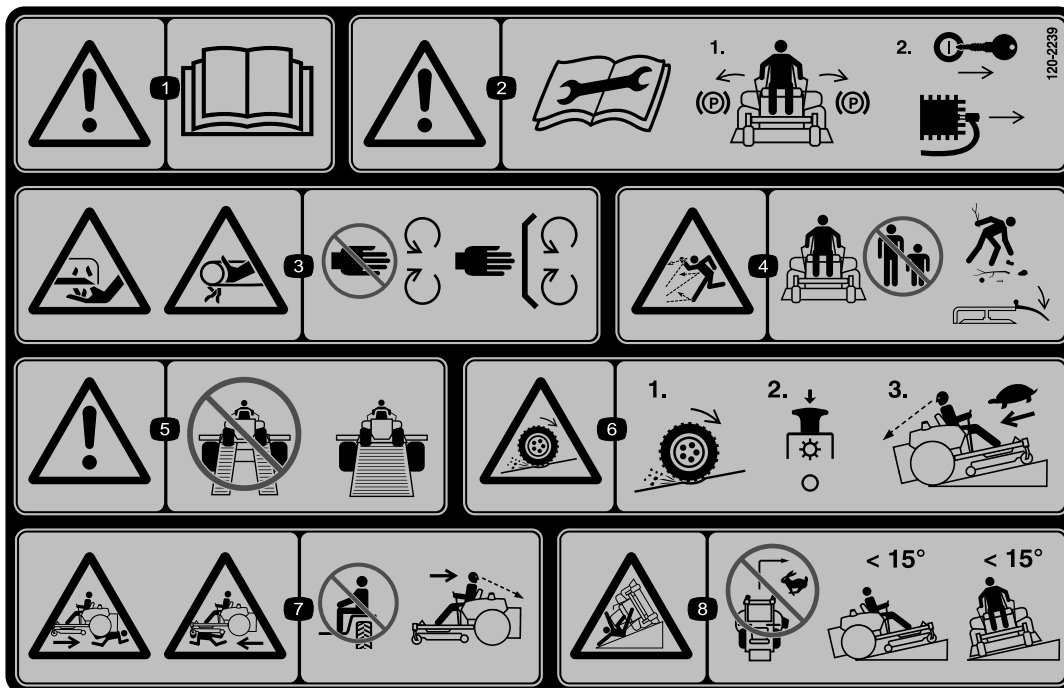

120-2239

1. Avvertenza – Leggete il *Manuale dell'operatore*.
2. Avvertenza. Leggete le istruzioni prima di eseguire interventi di revisione o manutenzione; mettete le leve di controllo del movimento in posizione di stazionamento (freno), togliete la chiave di accensione e staccate il cappello dalla candela.
3. Pericolo di taglio/smembramento, lama del tosaerba; pericolo di impigliamento, cinghia – tenetevi a distanza dalle parti in movimento; non rimuovete i carter e le protezioni.
4. Pericolo di oggetti scagliati – tenete gli astanti a distanza di sicurezza dalla macchina, raccogliete i detriti prima di iniziare a tosare, e non togliete il deflettore.
5. Avvertenza – non utilizzate rampe separate, utilizzate una sola rampa larga per trasportare la macchina.
6. Pericolo di perdita di trazione o controllo – in caso di perdita di trazione o controllo in pendenza, il comando delle lame (presa di forza) e procedete lentamente.
7. Pericolo di schiacciamento o smembramento di astanti, in retromarcia. Pericolo di schiacciamento o smembramento di astanti – non trasportate passeggeri, e quando fate marcia indietro guardate indietro e in giù.
8. Pericolo di ribaltamento. Non tosate pendenze superiori ai 15 gradi ed evitate curve strette o brusche in pendenza.

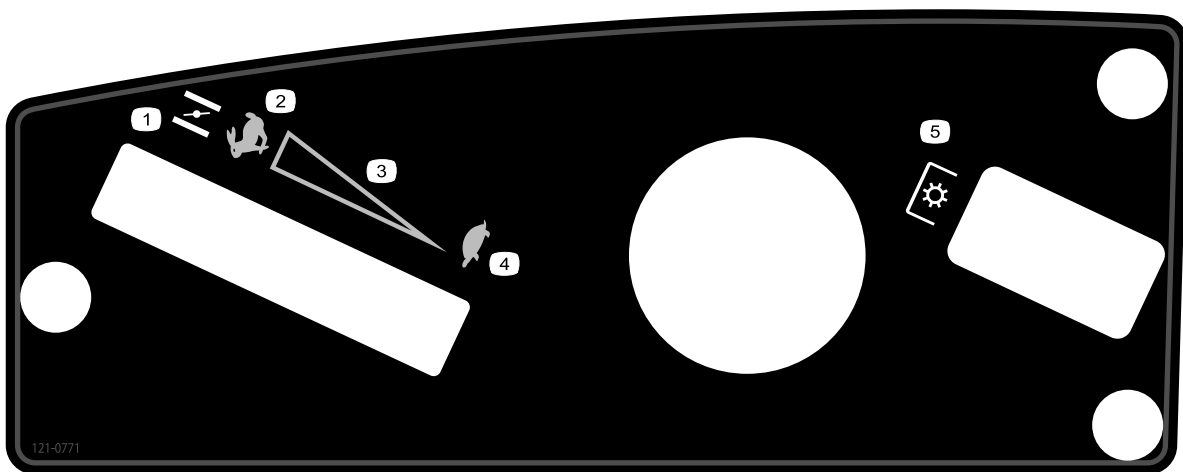

121-0771

1. Starter
 2. Massima
 3. Regolazione continua variabile
 4. Minima
 5. Presa di forza (PDF), comando delle lame
-

Quadro generale del prodotto



Figura 4

- | | | | |
|------------------------------------|---------------------------------------|--------------------------|---------------------------------|
| 1. Poggiapiedi | 5. Plancia | 9. Deflettore | 13. Ruote orientabili anteriori |
| 2. Leva dell'altezza di taglio | 6. Sedile dell'operatore | 10. Motore | |
| 3. Leva di controllo del movimento | 7. Ruota di trazione posteriore | 11. Raccordo di lavaggio | |
| 4. Leva Smart speed | 8. Tappo del serbatoio del carburante | 12. Piatto di taglio | |

Comandi

Prima di avviare il motore e di utilizzare la macchina, familiarizzate con tutti i comandi in Figura 4 e Figura 5.

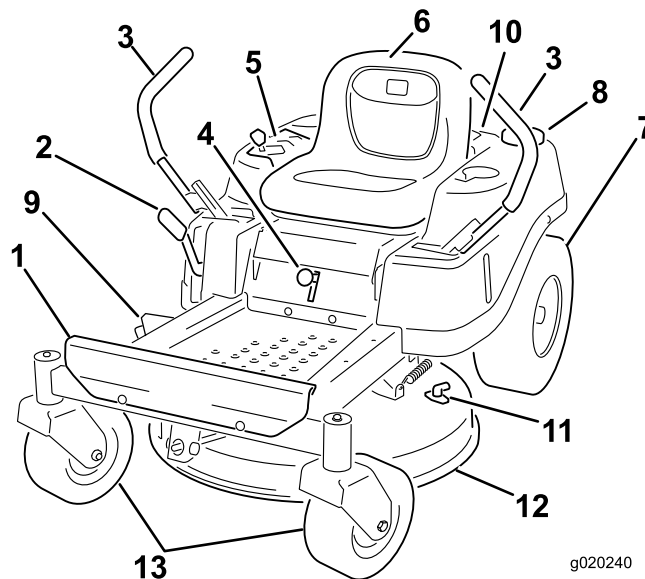

Figura 5
Plancia

- | | |
|-------------------------------|--|
| 1. Acceleratore/starter | 3. Comando delle lame (presa di forza) |
| 2. Interruttore di accensione | |

Interruttore di accensione

L'interruttore di accensione ha 3 posizioni: spento, marcia e avvio. La chiave gira in posizione di avvio e quando viene rilasciata ritorna in posizione di marcia. Girando la chiave in posizione "spento" (Off) si spegne il motore; tuttavia, per impedire l'avviamento accidentale del motore, togliete sempre la chiave quando vi allontanate dalla macchina (Figura 5).

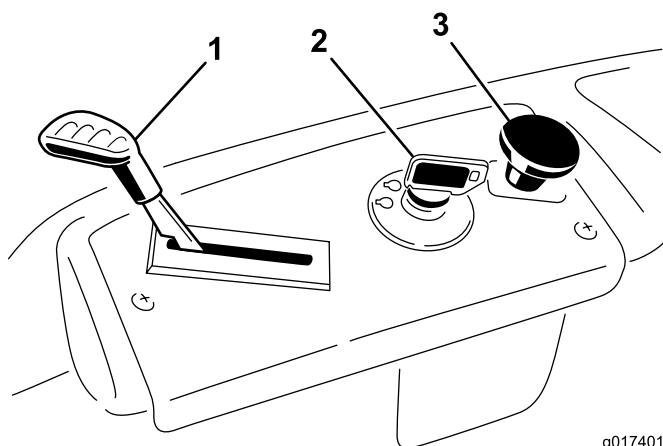
Comando acceleratore/starter

L'acceleratore e lo starter sono riuniti in una leva di comando. L'acceleratore controlla il regime motore e vanta una regolazione continua variabile da bassa ad alta velocità (Slow – Fast). Per inserire lo starter portate la leva oltre l'impostazione alta velocità (Fast), finché non si ferma (Figura 5).

Comando delle lame (presa di forza)

Il comando delle lame, rappresentato dal simbolo della presa di forza (PDF), inserisce e disinserisce l'alimentazione delle lame del tosaerba (Figura 5).

Leve di controllo del movimento e posizione freno

Le leve di controllo del movimento sono sensibili alla velocità dei motori indipendenti delle ruote. Spostando una leva avanti o indietro si fa girare la ruota sullo stesso lato in avanti o indietro; la velocità della ruota è proporzionale allo spostamento della leva. Spostate in fuori le leve di controllo dalla posizione centrale in posizione freno e scendete dalla macchina (Figura 17). Quando fermate la macchina o la lasciate incustodita, mettete sempre le leve di controllo del movimento in posizione freno.

Leva del sistema di controllo Smart Speed™

La leva del sistema di controllo Smart Speed™, collocata sotto al posto di guida, offre all'operatore la possibilità di scegliere tra 2 velocità di guida della macchina, alta e bassa (Figura 6).



Figura 6

1. Leva del sistema di controllo Smart Speed

Indicatore di presenza del carburante

L'indicatore di livello del carburante situato sul lato sinistro della macchina mostra la presenza di carburante nel serbatoio (Figura 7).

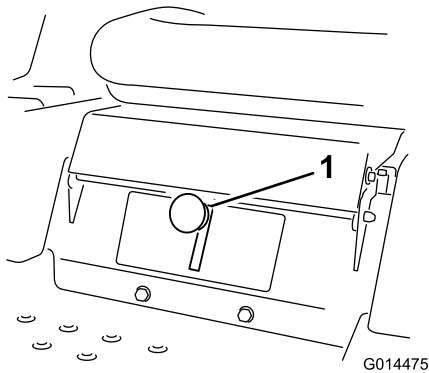

Figura 7

1. Indicatore di presenza del carburante

Leva dell'altezza di taglio

La leva dell'altezza di taglio consente di abbassare e sollevare la scocca senza alzarsi. Alzando la leva (verso di voi) si solleva il piatto di taglio dal suolo; abbassando la leva (lontano da voi), si abbassa il piatto di taglio al suolo. Regolate l'altezza di taglio soltanto quando la macchina è ferma (Figura 21).

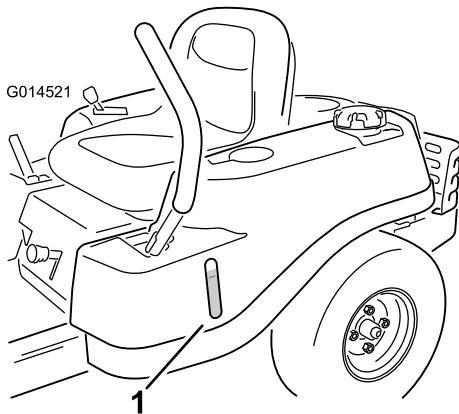
Funzionamento

Nota: Stabilite i lati sinistro e destro della macchina dalla normale posizione di guida.

Rifornimento di carburante

- Per ottenere risultati ottimali utilizzate solo benzina senza piombo fresca e pulita (meno di 30 giorni), di 87 o più ottani (metodo di classificazione (R+M)/2).
- **Etanolo:** È accettabile la benzina con etanolo fino al 10% (nafta) o 15% di MTBE (metil-ter-butil-etero) per volume. L'etanolo e l'MTBE non sono la stessa cosa. Non è consentito l'utilizzo di benzina con il 15% di etanolo (E15) per volume. **Non utilizzate mai benzina contenente oltre il 10% di etanolo**, come E15 (contiene etanolo al 15%), E20 (contiene etanolo al 20%) o E85 (contiene etanolo fino all'85%). L'utilizzo di benzina non consentita può causare problemi di prestazioni e/o danni al motore non coperti dalla garanzia.
- **Non** utilizzate benzina contenente metanolo.
- Nella stagione invernale, **non** conservate il carburante nel serbatoio o nei contenitori senza utilizzare un apposito stabilizzatore.
- **Non** aggiungete olio alla benzina.

▲ PERICOLO

In talune condizioni la benzina è estremamente infiammabile ed altamente esplosiva. Un incendio o un'esplosione possono ustionare voi ed altre persone, e causare danni.

- Fate il pieno di carburante all'aria aperta, a motore freddo, e tergete la benzina versata.
- **Non** riempite mai il serbatoio del carburante all'interno di un rimorchio cintato.
- **Non** riempite completamente il serbatoio. Versate la benzina nel serbatoio fino a 6–13 mm sotto la base del collo del bocchettone di riempimento. Questo spazio servirà ad assorbire l'espansione della benzina.
- **Non** fumate mai quando maneggiate benzina, e state lontani da fiamme libere e da dove i fumi di benzina possano essere accesi da una scintilla.
- **Conservate la benzina in taniche omologate, e tenetela lontano dalla portata dei bambini. Acquistate benzina in modo da utilizzarla entro 30 giorni.**
- **Non** utilizzate la macchina se non è montato il completo impianto di scarico o se non è in buone condizioni di servizio.

▲ PERICOLO

In alcune condizioni, durante il rifornimento viene rilasciata l'elettricità statica che, sprigionando una scintilla, può incendiare i vapori di benzina. Un incendio o un'esplosione possono ustionare voi ed altre persone, e causare danni.

- **Prima del rabbocco, posizionate sempre le taniche di benzina sul pavimento, lontano dal veicolo.**
- **Non** riempite le taniche di benzina all'interno di un veicolo oppure su un autocarro o un rimorchio, in quanto il tappetino del rimorchio o le pareti di plastica del camion possono isolare la tanica e rallentare la dispersione delle cariche elettrostatiche.
- **Se possibile, scaricate la macchina dal camion o dal rimorchio ed effettuate il rifornimento con le ruote sul pavimento.**
- **Qualora ciò non sia possibile, rabboccate l'apparecchiatura sull'autocarro o sul rimorchio mediante una tanica portatile, anziché con una normale pompa del carburante.**
- **Qualora sia necessario utilizzare una pompa del carburante, tenete sempre l'ugello a contatto con il bordo del serbatoio del carburante oppure sull'apertura della tanica fino al termine del rifornimento.**

▲ AVVERTENZA

Se ingerita, la benzina è nociva o micidiale. L'esposizione a lungo termine ai vapori di carburante può causare gravi danni e malattie.

- Evitate di respirare a lungo i vapori.
- Tenete il viso lontano dall'ugello e dall'apertura del serbatoio di benzina o del condizionatore.
- Evitate il contatto con la pelle; pulite le fuoriuscite con sapone e acqua.

Uso dello stabilizzatore/condizionatore

L'uso di un additivo stabilizzatore/condizionatore nella macchina offre i seguenti vantaggi:

- mantiene fresca la benzina durante il rimessaggio (fino a 90 giorni); in caso di rimessaggi più lunghi si consiglia di svuotare il serbatoio del carburante;
- mantiene pulito il motore durante l'uso;
- elimina i depositi gommosi nell'impianto di alimentazione, che possono provocare problemi di avviamento.

Importante: Non utilizzate additivi per carburante contenenti metanolo o etanolo.

Aggiungete la quantità di stabilizzatore/condizionatore corretta.

Nota: Lo stabilizzatore/condizionatore è più efficace se mescolato a benzina fresca. Per ridurre al minimo la morchia nell'impianto di alimentazione, utilizzate sempre lo stabilizzatore.

Riempimento del serbatoio carburante

Accertatevi che il motore sia spento e che le leve di controllo del movimento siano in posizione freno.

Importante: Non riempite eccessivamente il serbatoio del carburante. Riempite il serbatoio fino alla base del bocchettone di riempimento. Lo spazio consentirà l'espansione del carburante. Un eccessivo riempimento del serbatoio può causare la fuoriuscita di carburante, danni al motore o al sistema di controllo delle emissioni.

1. Pulite intorno al tappo del serbatoio carburante e togliete il tappo.

Nota: È possibile utilizzare l'indicatore di livello del carburante per controllare la presenza di benzina prima di procedere al riempimento del serbatoio (Figura 8).

2. Aggiungete **lentamente** benzina fino a che il carburante raggiunge la base del bocchettone di riempimento (Figura 8).



Figura 8

- | | |
|---|--|
| 1. Tappo del serbatoio del carburante | 4. Base del bocchettone di riempimento, (non riempite oltre questo livello) |
| 2. Foro di riempimento | 5. Indicatore di livello del carburante |
| 3. Collo del bocchettone di riempimento | 6. Fine del serbatoio del carburante. |

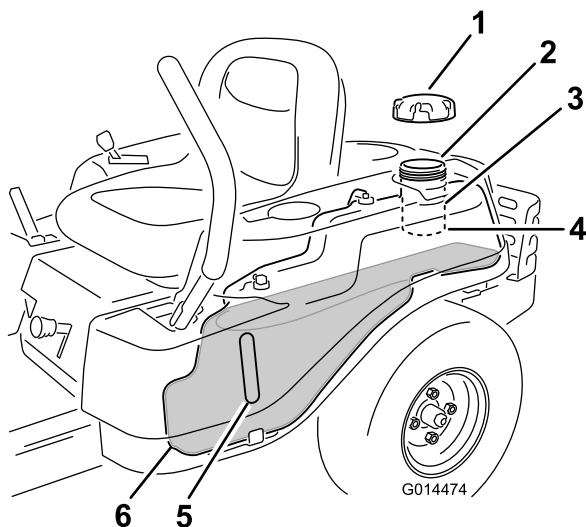

Figura 9

- | | |
|--|---|
| 1. Foro di riempimento | 3. Carburante |
| 2. Base del bocchettone di riempimento, (non riempite oltre questo livello) | 4. Spazio vuoto (per l'espansione del carburante) |

3. Inserite correttamente il tappo del serbatoio del carburante, girandolo fino a farlo scattare.

Controllo del livello dell'olio motore

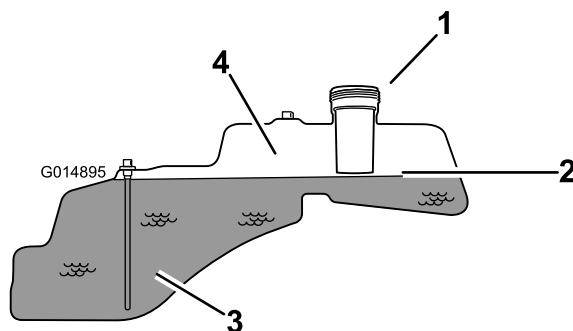
Prima di avviare il motore e di utilizzare la macchina, controllate il livello dell'olio nella coppa; vedere Controllo del livello dell'olio motore (pagina 28).

Rodaggio di una macchina nuova

I motori nuovi raggiungono la piena potenza dopo qualche tempo. I piatti di taglio e le trasmissioni, quando sono nuovi, hanno un maggiore attrito e assoggettano il motore ad un maggiore carico. Le macchine nuove hanno bisogno di un rodaggio di 40 o 50 ore prima di sviluppare la piena potenza e dare la migliore performance.

La sicurezza prima di tutto

Sicurezza operativa

Leggete attentamente tutte le norme e gli adesivi di sicurezza contenuti in questa sezione. Queste informazioni contribuiranno a salvaguardare l'integrità fisica della vostra persona, della vostra famiglia, di animali domestici e di eventuali astanti.

⚠ PERICOLO

L'erba bagnata e pendenze ripide possono causare scivolate e la perdita di controllo del tosaerba.

Se le ruote cadono oltre i bordi dell'area di lavoro, possono provocare il ribaltamento della macchina e causare gravi infortuni, la morte o l'annegamento.

Una perdita di trazione significa una perdita di controllo di sterzata.

Per non perdere controllo ed evitare il rischio di ribaltamento:

- non tosate nelle adiacenze di scarpate o acqua;
- non tosate pendenze superiori ai 15 gradi;
- Rallentate sui pendii, ed usate la massima cautela;
- Quando operate su pendenze, tosate progressivamente dal basso verso l'alto.
- evitate curve brusche e rapidi cambiamenti di velocità.
- Curvate verso l'alto quando cambiate direzione in pendenza. Curvando verso il basso si riduce la trazione.
- Gli accessori modificano le caratteristiche d'uso della macchina. Agite con maggiore cautela quando insieme alla macchina utilizzate degli accessori.



Figura 10

1. Zona di sicurezza, usate il TimeCutter
2. Nelle adiacenze di scarpate o acqua usate un tosaerba a spinta e/o un decespugliatore a mano.
3. Acqua

⚠ ATTENZIONE

Questa macchina produce livelli acustici superiori a 85 dBA alle orecchie dell'operatore, e può causare la perdita dell'udito in caso di lunghi periodi di esposizione al rumore.

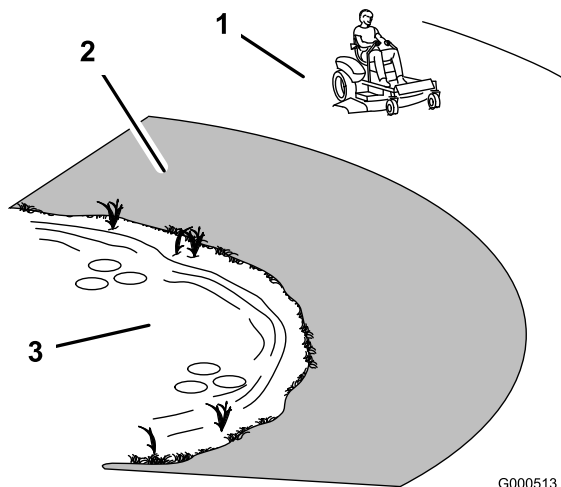
Quando utilizzate questa macchina indossate la protezione per l'udito.

Si consiglia di usare apparecchiature di protezione per occhi, orecchie, piedi e capo.



Figura 11

1. Indossate gli occhiali di protezione
2. Usate la protezione per l'udito

Descrizione del sistema di sicurezza a interblocchi

⚠ AVVERTENZA

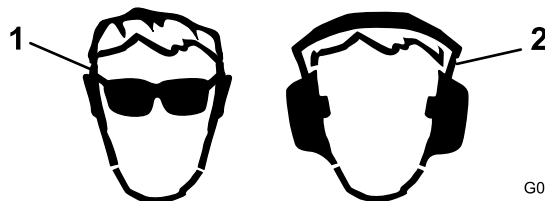
Se gli interruttori di sicurezza sono scollegati o guasti, la macchina può muoversi improvvisamente e causare incidenti.

- Non manomettete gli interruttori di sicurezza a interblocchi.
- Controllate ogni giorno il funzionamento degli interruttori di sicurezza a interblocchi e, prima di azionare la macchina, sostituite gli interruttori guasti.

Il sistema di sicurezza a interblocchi è progettato per consentire l'avviamento del motore a condizione che:

- le lame siano disinnestate;
- le leve di controllo del movimento siano in posizione freno.

Il sistema di sicurezza a interblocchi spegne inoltre il motore quando le leve di controllo non sono in posizione freno e l'operatore si alza dal sedile.

Avviamento del motore

1. Sedetevi al posto di guida e spostate le leve di controllo del movimento dalla posizione freno.

- Disinserite le lame spostando il comando delle lame in posizione Off (Figura 12).



Figura 12

g017402

- Plancia
- Posizione di comando delle lame disinserito

- Prima di avviare il motore a freddo spostate la leva dell'acceleratore in posizione Starter (Figura 13).

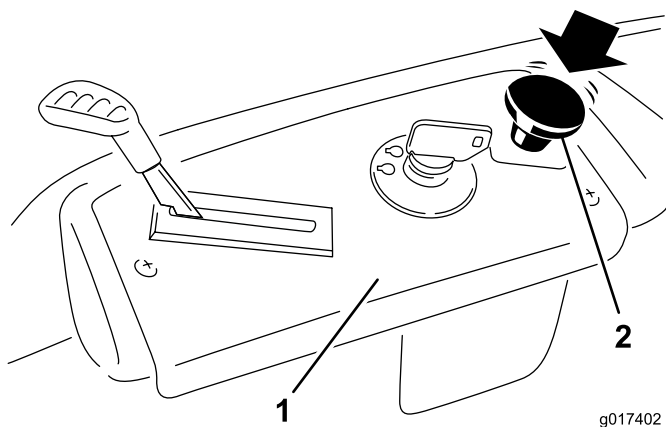
Nota: Può essere necessario tenere la leva sullo stop, nella posizione dello starter, nel tentativo di avviare il motore.

Nota: Con il motore tiepido o caldo non è sempre necessario strozzare l'afflusso dell'aria.



Figura 13

g017403

- Plancia
- Leva acceleratore/starter – posizione starter
- Starter
- Massima
- Regolazione continua variabile
- Minima

- Girate la chiave di accensione in posizione Start per attivare il motorino di avviamento (Figura 14).

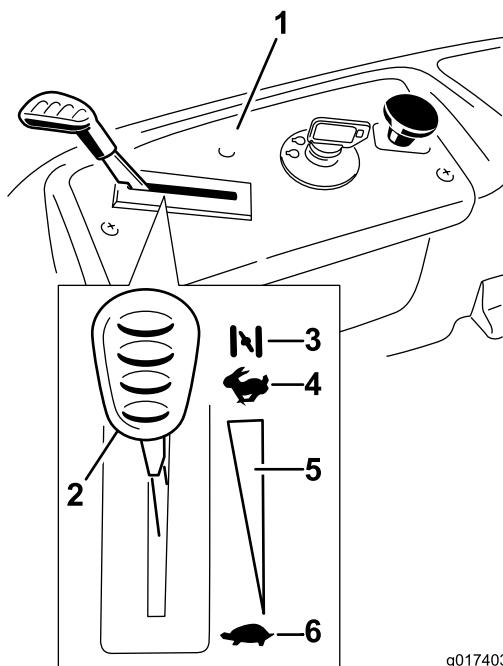
Nota: Rilasciatela quando il motore si accende.

Importante: Non utilizzate il motorino di avviamento per più di 10 secondi alla volta. Se il motore non si avvia, attendete 60 secondi prima di riprovare, per consentire il raffreddamento. La mancata osservanza di queste istruzioni può danneggiare il motorino di avviamento.



Figura 14

g017404

- Plancia
- Chiave di accensione in marcia
- Chiave di accensione in avvio
- Off
- In marcia
- Avvio

- Quando il motore è acceso, muovete la leva dell'acceleratore in posizione Fast (Figura 13).

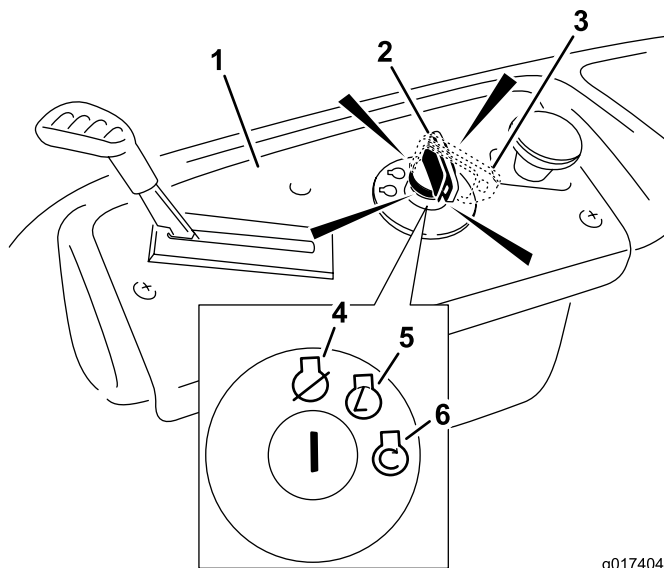
Nota: Se il motore stalla o esita, riportate la leva dell'acceleratore in posizione Starter per qualche secondo. All'occorrenza, ripetete il procedimento.

Azionamento delle lame

Il comando delle lame, rappresentato dal simbolo della presa di forza (PDF), inserisce e disinscrive l'alimentazione delle lame del tosaerba. Questo comando controlla la tensione degli attrezzi a motore, fra cui la scocca e le lame.

Innestare le lame

Importante: Non azionate le lame quando la macchina è parcheggiata nell'erba alta; la cinghia e la frizione possono essere danneggiate.

- Rilasciate la pressione sulle leve di controllo del movimento e mettete la macchina in folle.
- Mettete l'acceleratore in posizione Fast.

Nota: Inserite sempre le lame con l'acceleratore in posizione Fast.

3. Tirate verso l'alto il comando delle lame per posizionarlo su On e innestate le lame (Figura 15).



Figura 15

1. Plancia
2. Comando delle lame inserito

Disinnesto delle lame

Spingete verso il basso il comando delle lame per posizionarlo su Off e disinnestate le lame (Figura 16).

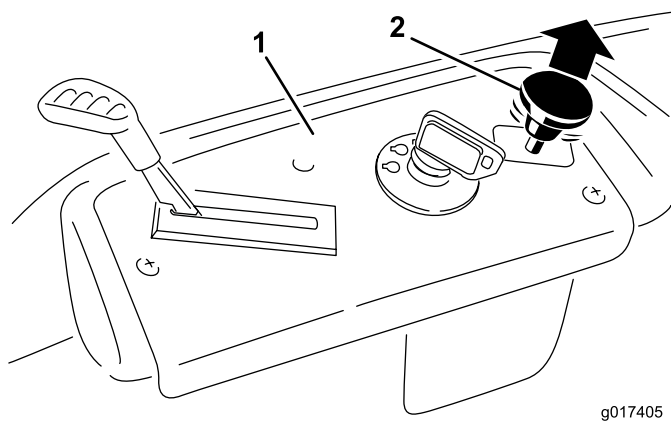

Figura 16

1. Plancia
2. Comando delle lame disinserito

Prova del sistema di sicurezza a interblocchi

Collaudate sempre il sistema di sicurezza a interblocchi prima di utilizzare la macchina. Qualora non funzioni come descritto di seguito, fatelo riparare immediatamente da un Centro Assistenza autorizzato.

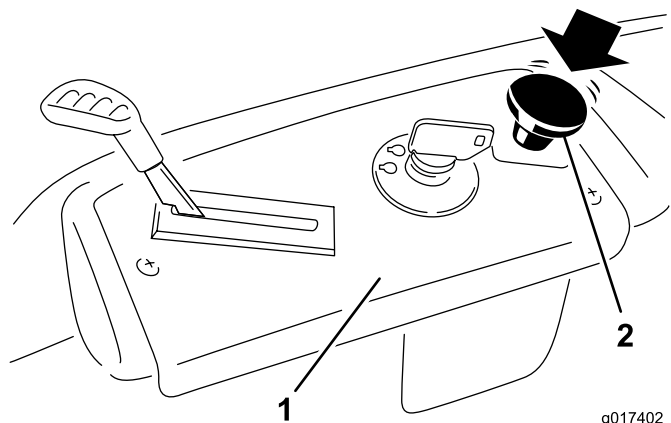
1. Sedetevi sul sedile, con le leve di controllo in posizione freno, e innestate il comando delle lame su On.
2. Provate ad avviare il motore, che non deve girare.
3. Restando seduto sul sedile, spostate il comando delle lame in posizione Off.

4. Sbloccate una qualsiasi delle leve di controllo del movimento, portandola al centro.
5. Provate ad avviare il motore, che non deve girare.
6. Ripetete con l'altra leva di controllo del movimento.
7. Sedetevi sul sedile, disinnestate il comando delle lame e bloccate le leve di controllo del movimento in posizione di freno.
8. Avviate il motore.
9. A motore acceso, inserite il comando delle lame ed alzatevi leggermente dal sedile; il motore deve spegnersi.

Nota: Il motore deve spegnersi.

10. Sedetevi sul sedile, disinnestate il comando delle lame e bloccate le leve di controllo del movimento in posizione di freno.
11. Avviate il motore.
12. A motore acceso, sbloccate le leve di controllo del movimento portandole al centro, innestate il comando delle lame ed alzatevi leggermente dal sedile.

Nota: Il motore deve spegnersi.

Spegnimento del motore

1. Disinserite le lame spostando il comando delle lame in posizione Off (Figura 16).
 2. Spostate la leva dell'acceleratore in posizione Slow.
 3. Abbassare la velocità del motore al minimo.
- Nota:** Fate girare al minimo per circa un minuto.
4. Girate la chiave di accensione in posizione Off (Figura 14) e toglitela.

Guida

La guida della macchina trae beneficio dalla comprensione del significato di tosaerba con raggio di sterzata pari a zero. Le ruote motrici ruotano in modo indipendente, azionate da motori idraulici su ciascun assale; di conseguenza, un lato può ruotare in retromarcia mentre l'altro ruota in avanti facendo in modo che la macchina ruoti anziché semplicemente girare. Questo aumenta enormemente la manovrabilità della macchina, ma potrebbe necessitare di regolazioni nel caso in cui l'operatore non sia abituato a tale caratteristica.

AVVERTENZA

La macchina può girare molto rapidamente. L'operatore può perdere il controllo della macchina ed infortunarsi o danneggiare la macchina.

- Prestate molta attenzione quando sterzate.
- Rallentate prima di prendere curve strette.

Il comando dell'acceleratore regola la velocità del motore, misurata in giri al minuto. Il posizionamento del comando

dell'acceleratore in posizione Fast può consentire il raggiungimento di prestazioni ottimali. Per la maggior parte degli utilizzi è preferibile lavorare con l'acceleratore sulla massima.



Figura 17

- | | |
|---------------------------------------|------------------|
| 1. Posizione di stazionamento (freno) | 3. Marcia avanti |
| 2. Posizione centrale di sbloccaggio | 4. Retromarcia |

Utilizzo del sistema Smart Speed™ Sistema di controllo

La leva del sistema di controllo Smart Speed™, collocata sotto al posto di guida (Figura 18), offre all'operatore la possibilità di scegliere tra 2 velocità di guida della macchina, alta e bassa.

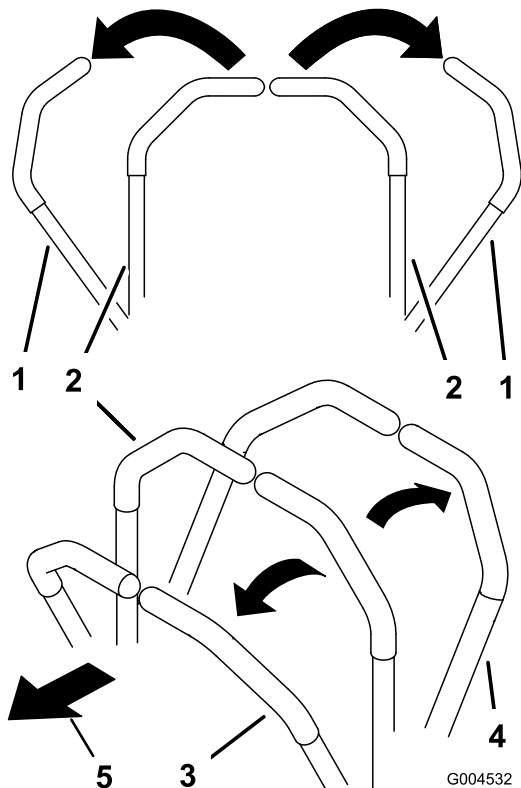

Figura 18

1. Leva Smart speed

Per modificare la velocità

1. Mettete in folle le leve di controllo del movimento e spostatele in fuori in posizione freno, quindi disinnestate il comando delle lame.

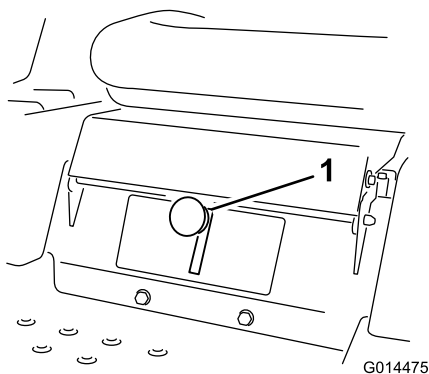
⚠ AVVERTENZA

Togliere le mani dalle leve di controllo del movimento mentre la macchina è in movimento può far perdere il controllo della macchina stessa, provocando danni a voi e agli astanti.

Fermate sempre la macchina e mettete le leve di controllo del movimento in posizione freno prima di eseguire regolazioni al sistema di controllo Smart Speed™.

2. Regolate la leva nella posizione desiderata.

Marcia avanti

1. Sbloccate le leve portandole al centro.
2. Per fare marcia avanti spingete lentamente in avanti le leve di controllo del movimento (Figura 17).



Figura 19

Per spostarvi in linea retta, applicate una pressione identica su entrambe le leve di controllo del movimento (Figura 17).

Per girare, rilasciate la pressione sulla leva di controllo del movimento verso la direzione in cui volete voltare (Figura 17).

Più spostate le leve di controllo del movimento in una direzione o nell'altra, più velocemente si sposterà la macchina in tale direzione.

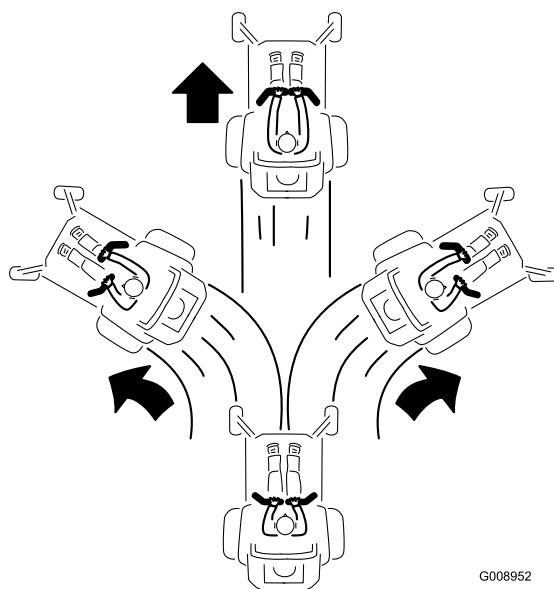
Per fermarvi tirate in folle le leve di controllo del movimento.

Guida in retromarcia

1. Sbloccate le leve portandole al centro.
2. Per procedere in retromarcia, guardatevi indietro e verso il basso man mano che tirate lentamente all'indietro le leve di controllo del movimento (Figura 20).



Figura 20

Per spostarvi in linea retta, applicate una pressione identica su entrambe le leve di controllo del movimento (Figura 20).

Per girare, rilasciate la pressione sulla leva di controllo del movimento verso la direzione in cui volete voltare.

Per fermarvi spingete in folle le leve di controllo del movimento.

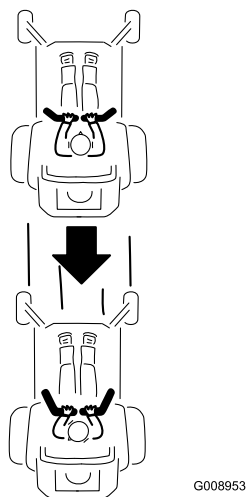
Arresto della macchina

Per fermare la macchina mettete in folle le leve di controllo del movimento e spostatele in fuori in posizione freno, disinnestate il comando delle lame, verificate che l'acceleratore sia in posizione Fast, e girate la chiave di accensione in posizione Off.

Nota: Non dimenticate di togliere la chiave di accensione.

⚠ AVVERTENZA

Bambini ed altre persone potrebbero ferirsi se dovessero spostare o cercare di azionare il tosaerba quando è incustodito.

Togliete sempre la chiave di avviamento e spostate le leve di controllo del movimento in posizione freno prima di lasciare incustodita la macchina, anche per pochi minuti.

Regolazione dell'altezza di taglio

L'altezza di taglio è controllata dalla leva situata a destra della posizione operativa (Figura 21).



Figura 21

1. Leva dell'altezza di taglio
2. Posizioni dell'altezza di taglio
3. 115 mm, posizione di trasferimento

1. Tirate la leva verso l'alto e all'interno per spostarla nella posizione di taglio desiderata.
2. Raggiunta la posizione di taglio prevista, abbassate la leva lentamente finché non raggiunge la posizione prevista.

Nota: La posizione di trasferimento prevede l'altezza di taglio massima o pari a 115 mm come mostrato in Figura 21.

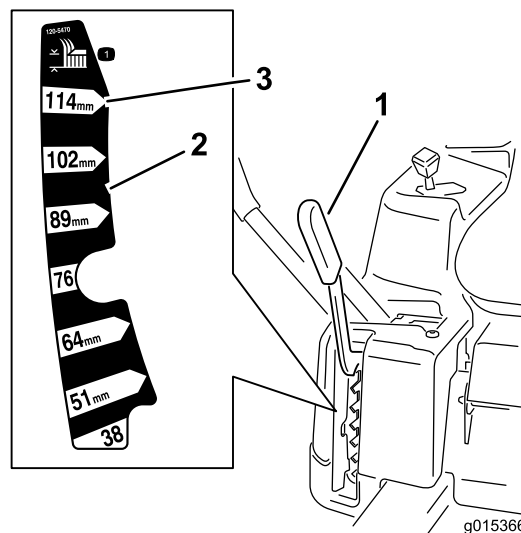
Posizionamento del sedile

1. Alzate il sedile e allentate i bulloni di regolazione appena a sufficienza per poter muovere il sedile (Figura 22).



Figura 22

1. Bullone di regolazione

2. Spostate il sedile nella posizione desiderata e serrate i bulloni.

Regolazione delle leve di controllo del movimento

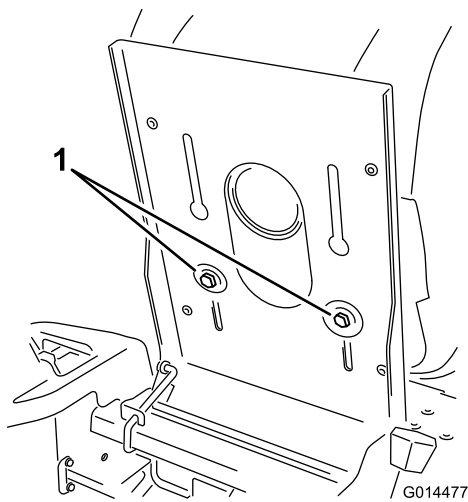
Regolazione dell'altezza

Le leve di controllo del movimento possono essere alzate o abbassate, per il maggiore comfort dell'operatore.

1. Togliete i 2 bulloni che fissano la leva di comando all'albero del braccio di controllo (Figura 23).
2. Spostate la leva di comando nella serie di fori successiva.
3. Fissate la leva con i due bulloni (Figura 23)



Figura 23

- | | |
|------------------------------------|------------------------------|
| 1. Albero del braccio di controllo | 3. Foro superiore ovalizzato |
| 2. Leva di controllo | 4. Bullone |

4. Ripetete la regolazione sulla leva di comando opposta.

Regolazione dell'inclinazione

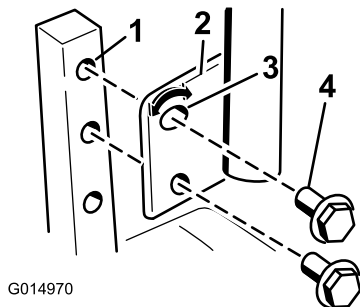
Le leve di controllo del movimento possono essere inclinate in avanti o all'indietro per il massimo comfort dell'operatore.

1. Allentate il bullone superiore che fissa la leva di controllo all'albero del braccio di controllo.
2. Allentate il bullone inferiore appena a sufficienza per ruotare la leva di controllo in avanti o all'indietro (Figura 23). Serrate entrambi i bulloni per fissare il controllo nella nuova posizione.
3. Ripetete la regolazione sulla leva di comando opposta.

Spingere la macchina a mano

Importante: Spingete sempre la macchina a mano, Non trainatela, in quanto potreste danneggiarla.

Questa macchina è dotata di un meccanismo frenante elettrico e per spingere la macchina, la chiave di accensione deve essere in posizione di marcia (Run). Per disinnestare i freni elettrici, la batteria deve essere carica e funzionante.

Spingere la macchina

1. Parcheggiate la macchina su un terreno pianeggiante e disinnestate il comando delle lame.
2. Portate le leve di controllo del movimento in posizione freno, spegnete il motore e, prima di scendere dal posto di guida, attendete che le parti in movimento si siano fermate.
3. Individuate le leve di bypass sul telaio su ambo i lati del motore.
4. Spostate in avanti le leve di bypass attraverso il foro della chiavetta, quindi verso il basso per bloccarle in posizione (Figura 24).

Nota: Ripetete l'operazione per ciascuna leva.

5. Spostate le leve di controllo del movimento verso l'interno mettendole in folle, quindi ruotate la chiave di accensione in posizione di marcia.

Nota: Non avviate la macchina.

Nota: La macchina è pronta per essere spinta a mano.



Figura 24

- | | |
|--|--|
| 1. Posizioni della leva by-pass | 3. Posizione della leva per spingere la macchina |
| 2. Posizione della leva per azionare la macchina | |

- Una volta terminato, accertatevi che la chiave di accensione sia sulla posizione di arresto (Stop) per evitare che la batteria si scarichi.

Nota: Se la macchina non si sposta, il freno elettrico potrebbe essere innestato. Se necessario è possibile disinnestare il freno elettrico manualmente; fate riferimento a Rilascio del freno elettrico (pagina 34).

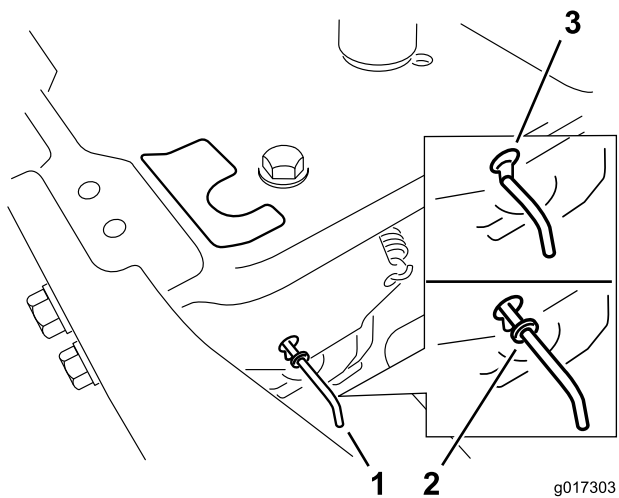
Funzionamento della macchina

Spostate indietro le leve di bypass attraverso il foro della chiavetta, quindi verso il basso per bloccarle in posizione, come illustrato in Figura 24.

Nota: Ripetete l'operazione per ciascuna leva.

Conversione allo scarico laterale

Il piatto del tosaerba può essere azionato in modalità di scarico laterale. Per operare in modalità di scarico laterale, rimuovete il coperchio dello scarico.

Rimozione del coperchio di scarico per scarico laterale

- Parcheggiate la macchina su un terreno pianeggiante e disinnestate il comando delle lame.
- Portate le leve di controllo del movimento in posizione freno, spegnete il motore, togliete la chiave di accensione, e prima di scendere dal posto di guida attendete che le parti in movimento si siano fermate.
- Togliete il dado ad alette e il bullone di posizionamento del coperchio (Figura 25).

Nota: Conservate tutte le parti per il successivo utilizzo.



Figura 25

- | | |
|-------------------------------|----------------------|
| 1. Deflettore d'erba tagliata | 4. Perno di cerniera |
| 2. Carter di scarico | 5. Dado ad alette |
| 3. Bordo inferiore | |

- Rimuovete il perno della cerniera che fissa il coperchio al piatto (Figura 25).
- Sollevate il coperchio e rimuovetelo dal piatto.
- Abbassate il deflettore dell'erba sull'apertura di scarico.

Importante: Verificate che il tosaerba sia dotato di un deflettore incernierato che sparge lo sfalcio ai lati e verso il terreno, quando è in modo scarico laterale.

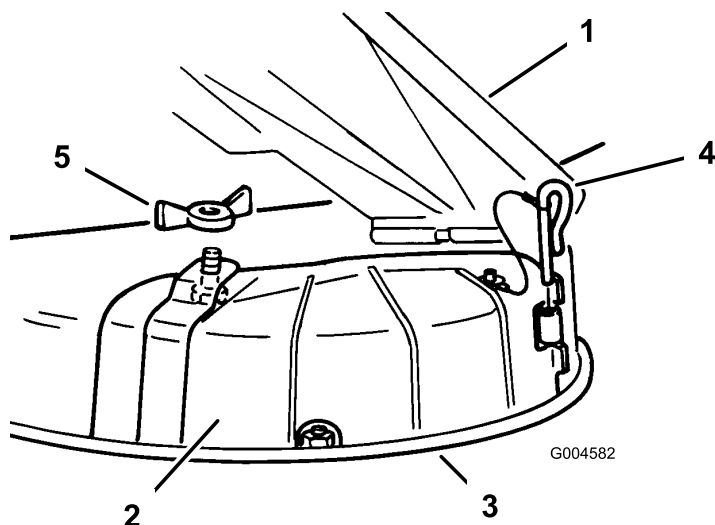
Montaggio del coperchio di scarico per mulching

- Parcheggiate la macchina su un terreno pianeggiante e disinnestate il comando delle lame.
- Portate le leve di controllo del movimento in posizione freno, spegnete il motore, togliete la chiave di accensione, e prima di scendere dal posto di guida attendete che le parti in movimento si siano fermate.
- Sollevate il deflettore di sfalcio, posizionate il coperchio di scarico sull'apertura del bordo inferiore dell'apparato di taglio ed inseritelo sulla parte anteriore della cerniera (Figura 25).
- Fate scorrere il perno di cerniera sulla cerniera (Figura 25).
- Fissate il coperchio di scarico al tosaerba con il dado ad alette (Figura 25).
- Abbassate il deflettore dell'erba sull'apertura di scarico.

Suggerimenti

Utilizzo dell'impostazione alta velocità

Per ottenere migliori risultati e garantire la massima circolazione dell'aria, usate il motore alla massima. L'aria è necessaria per sminuzzare l'erba tagliata, quindi si raccomanda di non utilizzare un'altezza di taglio tanto bassa da circondare completamente il tosaerba da erba non tagliata. Perché l'aria venga aspirata nel tosaerba, lasciate sempre un lato del tosaerba lontano dall'erba non tagliata.

Utilizzo del sistema Smart Speed™ Sistema di controllo

La leva del sistema di controllo Smart Speed™, collocata sotto al posto di guida, offre all'operatore la possibilità di scegliere tra 2 velocità di guida della macchina, alta e bassa. L'operatore può utilizzare le impostazioni di bassa velocità per manovrare la macchina in spazi ristretti o per eseguire operazioni in paesaggi delicati. È possibile utilizzare la bassa velocità anche per guidare la macchina in accelerazione e con alta velocità della lama, essendo sempre in grado di ridurre la velocità di trazione per aumentare la qualità di taglio.

Primo taglio del tappeto erboso

Tagliate l'erba leggermente più alta del normale per evitare che il tosaerba venga a contatto con le asperità del terreno. Tuttavia, in genere l'altezza migliore è quella usata in passato. Se l'erba è alta più di 15 cm, è preferibile praticare due passate per garantire una migliore qualità di taglio.

Taglio di un terzo del filo d'erba

In genere è preferibile tagliare solamente un terzo circa del filo d'erba. Si raccomanda di non superare questa altezza, a meno che l'erba non sia rada, oppure ad autunno inoltrato quando l'erba cresce più lentamente.

Direzione di taglio

Alternate la direzione della tosatura per mantenere l'erba eretta. In tal modo si agevola lo spargimento dello sfalcio per una migliore decomposizione e fertilizzazione.

Intervalli di taglio corretti

In linea di massima si raccomanda di tagliare l'erba ogni 4 giorni. Ricordate: l'erba cresce a ritmi diversi in stagioni diverse. Per mantenere la stessa altezza di taglio, come consigliato, tosate più spesso all'inizio della primavera. Poiché a mezza estate il ritmo di crescita dell'erba rallenta, tagliate l'erba meno di frequente. Qualora l'erba non sia stata tagliata per un periodo prolungato, tagliatela prima a un'altezza di taglio elevata, e di nuovo 2 giorni dopo, riducendo gradualmente l'altezza di taglio.

Come evitare di tosare eccessivamente il tappeto erboso

Se la larghezza di taglio del tosaerba è superiore a quella del tosaerba utilizzato in precedenza, aumentate di una tacca l'altezza di taglio per non falciare troppa erba su manti erbosi irregolari.

Taglio dell'erba alta

Se l'erba è leggermente più alta del normale o è particolarmente umida, aumentate l'altezza di taglio prima di tosare. Tagliate nuovamente l'erba all'altezza di taglio normale.

Spegnimento

Qualora il tosaerba si arresti durante il taglio, sul tappeto erboso potrebbe depositarsi un mucchio di sfalcio. Per evitare questo inconveniente, spostatevi con le lame innestate verso un'area già tosata oppure arrestate il piatto di taglio mentre avanzate.

Mantenimento della pulizia del sottoscocca del tosaerba

Eliminate l'erba falciata e la morchia dal sottoscocca del tosaerba dopo ogni utilizzo. In caso di accumulo di sfalcio e detriti all'interno del tosaerba, la qualità di taglio può risultare insoddisfacente.

Mantenimento della lama (o delle lame)

Mantenete affilata la lama per l'intera stagione di taglio, al fine di evitare lo strappo e la frammentazione dell'erba. In caso contrario i bordi dell'erba diventano marrone, di conseguenza l'erba cresce più lentamente ed è più soggetta a malattie. Dopo ogni utilizzo controllate che le lame siano affilate e non presentino danni o segni di usura. All'occorrenza, limate eventuali tacche ed affilate le lame. Sostituite immediatamente la lama se è danneggiata o usurata, utilizzando una lama di ricambio originale Toro.

Manutenzione

Nota: Stabilite i lati sinistro e destro della macchina dalla normale posizione di guida.

Programma di manutenzione raccomandato

Cadenza di manutenzione	Procedura di manutenzione
Dopo le prime 5 ore	<ul style="list-style-type: none">• Cambiate l'olio motore.
Prima di ogni utilizzo o quotidianamente	<ul style="list-style-type: none">• Controllate il sistema microinterruttori di sicurezza.• Pulite e controllate l'elemento del filtro dell'aria in spugna sintetica.• Controllate la presa d'aria e le aree di raffreddamento e pulite, se necessario.• Controllate le lame di taglio.• Controllate il deflettore dell'erba tagliata per verificare la presenza di eventuali danni.
Dopo ogni utilizzo	<ul style="list-style-type: none">• Pulite l'alloggiamento della scocca del tosaerba.
Ogni 25 ore	<ul style="list-style-type: none">• Ingrassate tutti i punti di lubrificazione.• Controllate la pressione dei pneumatici.• Controllate incrinature/usura delle cinghie.
Ogni 50 ore	<ul style="list-style-type: none">• Sostituite l'elemento di carta del filtro dell'aria.• Controllate la candela.
Ogni 100 ore	<ul style="list-style-type: none">• Cambiate l'olio motore (cambiatelo più spesso in caso di applicazioni pesanti o alte temperature).• Cambiate il filtro dell'olio del motore.• Cambiate la candela.• Pulite il convogliatore (con maggior frequenza in condizioni estreme di morchia e polvere).• Sostituite il filtro del carburante in linea
Prima del rimessaggio	<ul style="list-style-type: none">• Caricate la batteria e scollegate i cavi.• Prima del rimessaggio eseguite gli interventi di manutenzione sopra riportati• Verniciate le superfici scheggiate.

Importante: Per ulteriori interventi di manutenzione si rimanda al manuale per l'uso del motore.

⚠ ATTENZIONE

Se lasciate la chiave nell'interruttore di accensione, qualcuno potrebbe accidentalmente avviare il motore e ferire gravemente voi od altre persone.

Prima di eseguire qualsiasi intervento di manutenzione, togliete la chiave dall'interruttore di accensione e staccate il cappello della candela. e riponetelo in un luogo sicuro, perché non tocchi accidentalmente la candela.

Procedure pre-manutenzione

- Filtro del carburante
- Batteria e relativi cavi

Sollevamento del sedile

Assicuratevi che le leve di controllo del movimento siano bloccate in posizione freno e sollevate il sedile anteriore.

Alzando il sedile, è possibile accedere ai seguenti componenti:

- Targa del numero di serie
- Adesivo di revisione
- Bulloni di regolazione del sedile

Lubrificazione

Ingrassaggio dei cuscinetti

Intervallo tra gli interventi tecnici: Ogni 25 ore—Ingrassate tutti i punti di lubrificazione.

Tipo di grasso: grasso universale n. 2 a base di litio.

1. Parcheggiate la macchina su un terreno pianeggiante e disinnestate il comando delle lame.
2. Spostate in fuori le leve di controllo del movimento in posizione di stazionamento, spegnete il motore, togliete la chiave di accensione, e prima di lasciare la postazione di guida attendete che le parti in movimento si siano fermate.
3. Pulite i raccordi d'ingrassaggio (Figura 26 e Figura 27) con un panno.

Nota: e togliete eventuali tracce di vernice davanti ai raccordi.



Figura 26

1. Ruota orientabile anteriore

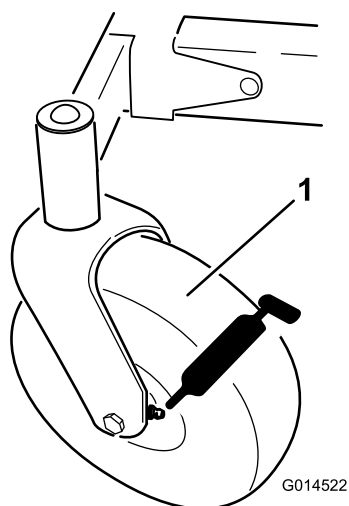

Figura 27

Situato sulla parte sottostante il fondo del sedile

1. Leggete le istruzioni prima di eseguire interventi di revisione o manutenzione
2. Controllate la pressione degli pneumatici ogni 25 ore di servizio.
3. Lubrificate con grasso ogni 25 ore di servizio
4. Motore

4. Collegate un ingrassatore a pressione a ciascun ingrassatore (Figura 26 e Figura 27).

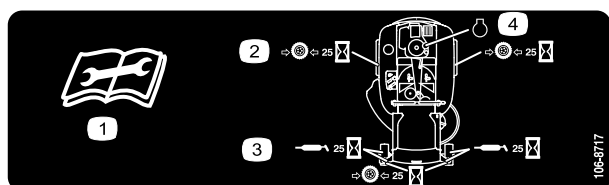
5. Pompate del grasso nel raccordo finché non inizia a fuoriuscire dai cuscinetti.

Manutenzione del motore

Revisione del filtro dell'aria

Intervallo tra gli interventi tecnici: Prima di ogni utilizzo o quotidianamente—Pulite e controllate l'elemento del filtro dell'aria in spugna sintetica.

Ogni 50 ore—Sostituite l'elemento di carta del filtro dell'aria.

Nota: Revisinate il filtro dell'aria più di frequente in ambienti molto polverosi o sabbiosi.

Rimozione degli elementi di carta e in schiuma sintetica

1. Disattivate il comando delle lame (PDF).
2. Prima di scendere dalla postazione di guida spegnete il motore, attendete che si fermino tutte le parti in movimento e togliete la chiave di accensione.
3. Pulite intorno al filtro dell'aria per evitare che la morchia possa penetrare nel motore provocando gravi danni.
4. Togliete il coperchio del filtro dell'aria svitando le 2 manopole (Figura 28).



Figura 28

1. Coperchio del filtro dell'aria
2. Manopole

5. Rimuovete con cautela gli elementi del filtro in schiuma sintetica e di carta dal vano del filtro dell'aria (Figura 29).

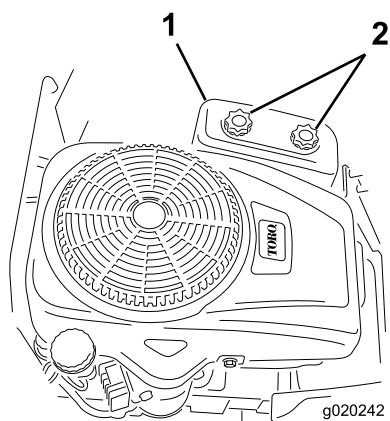

Figura 29

1. Elemento in schiuma sintetica
2. Elemento di carta sintetica

6. Separate gli elementi in schiuma sintetica e di carta.

Pulizia degli elementi in schiuma sintetica e di carta

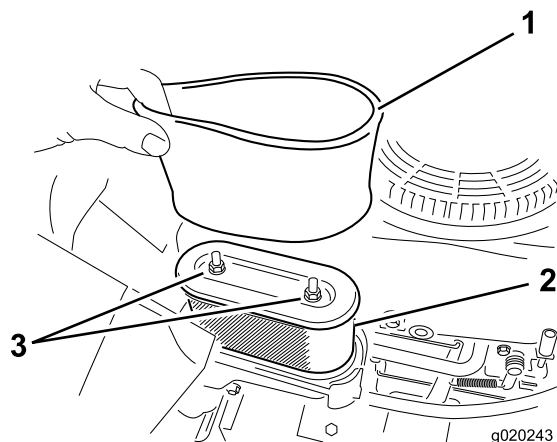
Elemento in schiuma sintetica:

1. Lavate l'elemento in schiuma sintetica con acqua tiepida e sapone.
2. Quando è pulito, risciacquatelo accuratamente.
3. Asciugate l'elemento premendolo in un panno pulito.

Nota: Non oliate l'elemento.

Importante: Sostituite l'elemento in schiuma sintetica se fosse danneggiato o usurato.

4. Installate l'elemento in schiuma sintetica su un elemento di carta pulito.

Elemento di carta:

1. Picchiettate leggermente l'elemento di carta su una superficie piana solida e soffiare aria compressa al suo interno per rimuovere polvere e morchia.
2. Controllate che l'elemento non sia strappato e non presenti strati untuosi e che la tenuta in gomma non sia danneggiata.

Importante: Non pulite mai l'elemento di carta con liquidi, come solventi, benzina o cherosene. Sostituite l'elemento di carta nel caso in cui sia danneggiato o non possa essere pulito correttamente.

3. Rimuovete sporco, polvere e detriti all'interno del vano del filtro dell'aria.

Montaggio degli elementi in schiuma sintetica e di carta

Importante: Per prevenire danni al motore, utilizzatelo sempre con gli elementi di carta e schiuma montati.

1. Installate il filtro di schiuma sul filtro di carta (Figura 29).
2. Montate il prefiltro in schiuma sintetica e carta sul vano del filtro dell'aria.
3. Montate il coperchio del filtro dell'aria e serrate le 2 manopole (Figura 28).

Cambio dell'olio motore

Tipo di olio: Olio detergente (API service SF, SG, SH, SJ o superiore)

Capacità della coppa: 1,0 l senza sostituire il filtro; 1,05 l sostituendo il filtro.

Viscosità: Vedere la tabella seguente.



Figura 30

Controllo del livello dell'olio motore

1. Parcheggiate la macchina su terreno pianeggiante.
2. Disattivate il comando delle lame (PDF).
3. Prima di scendere dalla postazione di guida spegnete il motore, attendete che si fermino tutte le parti in movimento e togliete la chiave di accensione.
4. Pulite attorno all'asta di livello (Figura 31) in modo che la morchia non possa penetrare nel foro di rifornimento e danneggiare il motore.

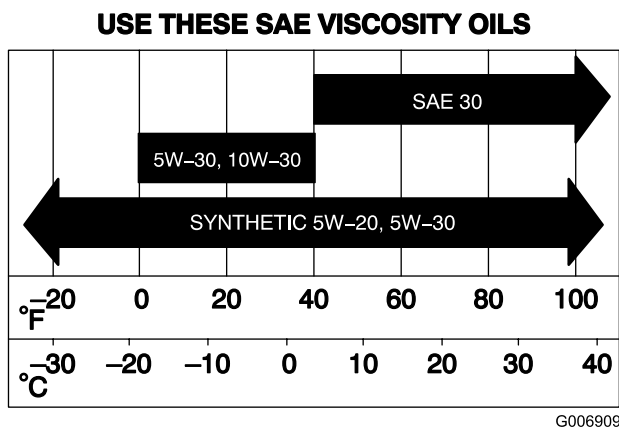

Figura 31

1. Asta di livello/orifizio di rifornimento
2. Filtro dell'aria

5. Svitare l'asta di livello dell'olio e tergete l'estremità.
6. Avvitare a fondo l'asta di livello nel tubo di rifornimento.
7. Svitare di nuovo l'asta e controllare l'estremità. Se il livello dell'olio è basso, versate lentamente dell'olio nel bocchettone di rifornimento solo quanto basta per portare il livello al segno Full.

Importante: Non riempite eccessivamente la coppa, avviando poi il motore, perché potreste danneggiare il motore.

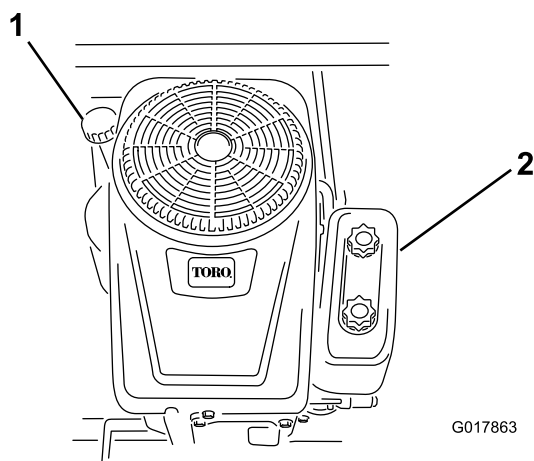
Cambio dell'olio motore

Intervallo tra gli interventi tecnici: Dopo le prime 5 ore

Ogni 100 ore (cambiatelo più spesso in caso di applicazioni pesanti o alte temperature).

1. Parcheggiate la macchina in modo che il lato destro sia leggermente più basso rispetto al lato sinistro, per garantire lo spurgo completo dell'olio.
2. Disattivate il comando delle lame (PDF).
3. Prima di scendere dalla postazione di guida spegnete il motore, attendete che si fermino tutte le parti in movimento e togliete la chiave di accensione.
4. Pulite l'area attorno alla valvola di spurgo e sul telaio della macchina, individuate il tubo di spurgo dell'olio e spostatelo sopra la valvola di spurgo (Figura 32).
5. Infilate l'estremità opposta del tubo di spurgo dell'olio sul telaio della macchina.
6. Collocate una bacinella sotto la macchina in coincidenza con il tubo di spurgo (Figura 32).



Figura 32

- | | |
|----------------------|-----------------------------|
| 1. Bocchettone olio | 3. Tubo di spurgo dell'olio |
| 2. Valvola di spurgo | 4. Vassoio raccogliatore |

7. Girate la valvola di spurgo di 1/4 di giro in senso antiorario per aprirla e lasciate defluire l'olio.
8. Togliete il tappo/asta del rabbocco dell'olio (Figura 32).
9. Quando l'olio è defluito completamente, chiudete la valvola di spurgo dell'olio.
10. Rimuovete il tubo di spurgo dell'olio e tergete l'olio superfluo presente sul telaio.

Nota: Smaltite l'olio usato in un centro di raccolta autorizzato.

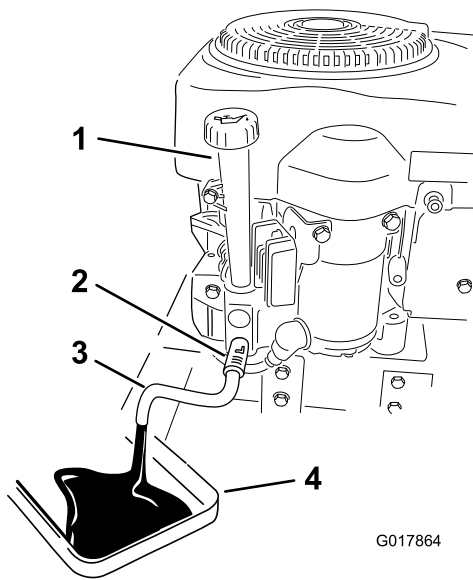
11. Cambiate il filtro dell'olio motore; vedere Cambio del filtro dell'olio motore (pagina 29).
12. Versate lentamente circa l'80% della quantità indicata d'olio nel foro di rifornimento (Figura 32).
13. Controllate il livello dell'olio; vedere Controllo del livello dell'olio motore (pagina 28).
14. Montate il tappo/asta di rabbocco dell'olio.

Cambio del filtro dell'olio motore

Intervallo tra gli interventi tecnici: Ogni 100 ore

Nota: Cambiate il filtro dell'olio del motore più spesso in ambienti particolarmente sporchi o polverosi).

1. Spurgate l'olio dal motore; vedere Cambio dell'olio motore (pagina 28).
2. Togliete il filtro dell'olio usato e tergete la superficie della guarnizione del adattatore del filtro (Figura 33).



Figura 33

- | | |
|---------------------|----------------------|
| 1. Filtro dell'olio | 3. Adattatore filtro |
| 2. Guarnizione | |

3. Spalmate un velo di olio nuovo sulla guarnizione di gomma del nuovo filtro dell'olio (Figura 33).
4. Montate il nuovo filtro dell'olio sull'adattatore.
5. Girate il filtro in senso orario finché la guarnizione di gomma non tocca l'adattatore, quindi serrate il filtro di un altro 1/2 o 3/4 di giro (Figura 33).
6. Versate lentamente circa l'80% della quantità indicata d'olio nel foro di rifornimento (Figura 31).
7. Controllate il livello dell'olio; vedere Controllo del livello dell'olio motore (pagina 28).

Manutenzione della candela

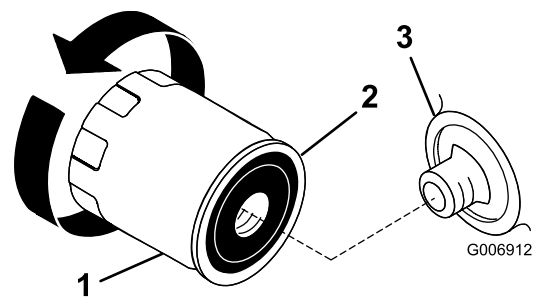
Intervallo tra gli interventi tecnici: Ogni 50 ore—Controllate la candela.

Ogni 100 ore—Cambiate la candela.

Prima di montare la candela accertatevi che la distanza tra gli elettrodi centrali e laterali sia corretta. Utilizzate una chiave per candele per la rimozione e il montaggio della candela, ed un calibro o uno spessore per il controllo e la regolazione della distanza fra gli elettrodi. Se necessario, montate una nuova candela.

Tipo: Champion RC12YC, Autolite 3924, NGK BCPR6ES o equivalente

Distanza tra gli elettrodi: 0.76 mm

Rimozione della candela

1. Disattivate il comando delle lame (PDF).
2. Prima di scendere dalla postazione di guida spegnete il motore, attendete che si fermino tutte le parti in movimento e togliete la chiave di accensione.
3. Scollegate il cappellotto dalla candela (Figura 34).



Figura 34

1. Cappello della candela

4. Pulite intorno alla candela per evitare che la morchia penetri nel motore e lo danneggi.
5. Togliete la candela e la rondella metallica.

Controllo della candela

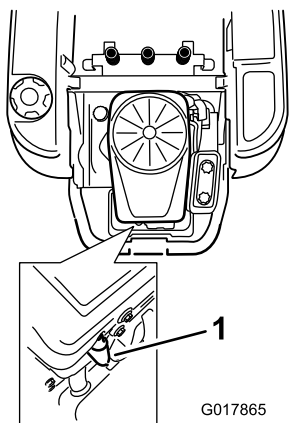
1. Controllate la candela (Figura 35).

Nota: Se l'isolatore è marrone chiaro o grigio, il motore funziona correttamente. Una patina nera sull'isolatore significa in genere che il filtro dell'aria è sporco.



Figura 35

1. Isolatore dell'elettrodo centrale
2. Elettrodo laterale
3. Distanza fra gli elettrodi (non in scala)

Importante: Non pulite la candela. Sostituitela sempre in caso di patina nera sull'isolatore, elettrodi usurati, pellicola d'olio o incrinature.

2. Controllate la distanza tra gli elettrodi centrale e laterale (Figura 35).

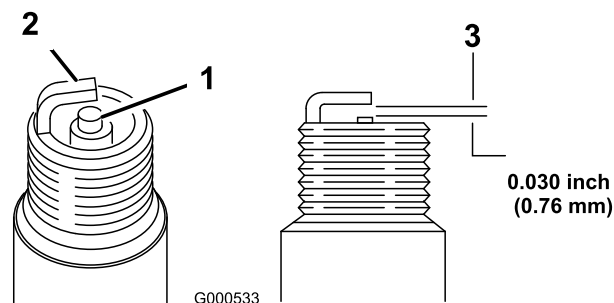
Nota: Piegate l'elettrodo laterale se la distanza non è corretta.

Montaggio della candela

1. Montate la candela e la rondella metallica.

Nota: Verificate che la distanza fra gli elettrodi sia corretta.

2. Serrate la candela a 20 Nm.
3. Collegate il cappello alla candela.

Pulizia del convogliatore

Al fine di assicurare il corretto raffreddamento, controllate che il filtro dell'erba, le alette di raffreddamento e le altre superfici esterne del motore siano sempre pulite.

Annualmente oppure ogni 100 ore di funzionamento (con maggior frequenza in condizioni estreme di morchia e polvere), togliete il convogliatore e tutte le altre coperture protettive di raffreddamento. All'occorrenza, pulite le alette di raffreddamento e le superfici esterne. Al termine della manutenzione, assicuratevi di montare le coperture protettive di raffreddamento. Serrate le viti del convogliatore a 7,5 Nm.

Importante: L'azionamento del motore con il filtro dell'erba ostruito, le alette di raffreddamento sporche o intasate e/o senza le coperture protettive di

raffreddamento può causare danni al motore dovuti al surriscaldamento.

Manutenzione del sistema di alimentazione

Sostituzione del filtro del carburante in linea

Intervallo tra gli interventi tecnici: Ogni 100 ore—Sostituite il filtro del carburante in linea

Non montate mai un filtro sporco qualora sia stato staccato dal tubo del carburante.

1. Parcheggiate la macchina su un terreno pianeggiante e disinnestate il comando delle lame.
2. Spostate in fuori le leve di controllo del movimento in posizione di stazionamento, spegnete il motore, togliete la chiave di accensione, e prima di lasciare la postazione di guida attendete che le parti in movimento si siano fermate.
3. Sollevate il sedile per accedere ai filtri del carburante (Figura 36).



Figura 36

- | | |
|--|---------------------------------------|
| 1. Tubo del carburante verso il motore | 4. Freccia della direzione del flusso |
| 2. Filtro del carburante in linea | 5. Fascetta stringitubo |
| 3. Tubo del carburante dal serbatoio | |

4. Premete le estremità delle fascette stringitubo ed allontanatele dal filtro (Figura 36).
5. Togliete il filtro dai tubi del carburante.
6. Montate un nuovo filtro con la freccia della direzione del flusso proveniente dal serbatoio del carburante e rivolta verso il motore.

Nota: Spostate le fascette stringitubo in prossimità del filtro (Figura 36) per bloccarlo.

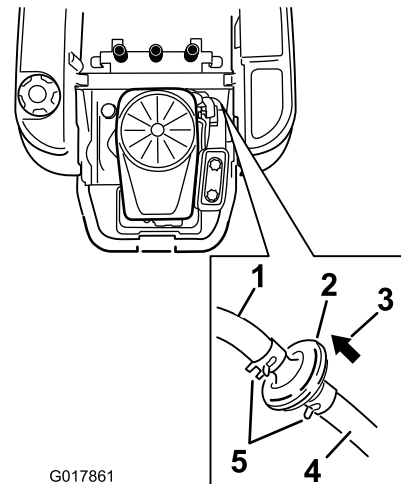
Manutenzione dell'impianto elettrico

I poli della batteria, i morsetti e gli accessori attinenti contengono piombo e relativi composti, sostanze chimiche che nello Stato della California sono considerate cancerogene e causa di anomalie della riproduzione. Lavate le mani dopo avere maneggiato questi componenti.

⚠ AVVERTENZA

CALIFORNIA

Avvertenza norma "Proposition 65"

I poli delle batterie, i morsetti e gli accessori attinenti contengono piombo e relativi composti, sostanze chimiche che nello Stato della California sono considerate cancerogene e causa di anomalie della riproduzione. Lavate le mani dopo aver maneggiato la batteria.

Ricarica della batteria

Rimozione della batteria

⚠ AVVERTENZA

I morsetti della batteria e gli attrezzi metallici possono creare cortocircuiti contro i componenti metallici, e provocare scintille, che possono fare esplodere i gas delle batterie e provocare infortuni.

- In sede di rimozione o montaggio della batteria, impedite ai morsetti di toccare le parti metalliche della macchina.
- Non lasciate che gli attrezzi metallici creino cortocircuiti fra i morsetti della batteria e le parti metalliche della macchina.

1. Parcheggiate la macchina su un terreno pianeggiante e disinnestate il comando delle lame.
2. Spostate in fuori le leve di controllo del movimento in posizione di stazionamento, spegnete il motore, togliete la chiave di accensione, e prima di lasciare la postazione di guida attendete che le parti in movimento si siano fermate.
3. Alzate il sedile per raggiungere la batteria.
4. Staccate il cavo negativo (nero) di terra dal polo della batteria (Figura 37).

Nota: Conservate tutti i dispositivi di fermo.

⚠ AVVERTENZA

In caso di errato percorso dei cavi della batteria, la macchina ed i cavi possono venire danneggiati, e causare scintille che possono fare esplodere i gas delle batterie e provocare infortuni.

- Scollegate sempre il cavo negativo (nero) della batteria prima di quello positivo (rosso).
 - Collegate sempre il cavo positivo (rosso) della batteria prima di quello negativo (nero).
5. Infilate il cappuccio di gomma sul cavo positivo (rosso) della batteria.
 6. Staccate il cavo positivo (rosso) dal polo della batteria (Figura 37).
- Nota:** Conservate tutti i dispositivi di fermo.
7. Togliete il dispositivo di fissaggio della batteria (Figura 37) e togliete la batteria dal vassoio.



Figura 37

- | | |
|-----------------------------|--|
| 1. Batteria | 5. Polo negativo (-) |
| 2. Polo positivo (+) | 6. Dado ad alette, rondella e bullone |
| 3. Bullone, rondella e dado | 7. Dispositivo di fissaggio della batteria |
| 4. Guaina del morsetto | |

Ricarica della batteria

Intervallo tra gli interventi tecnici: Prima del rimessaggio—Caricate la batteria e scollegate i cavi.

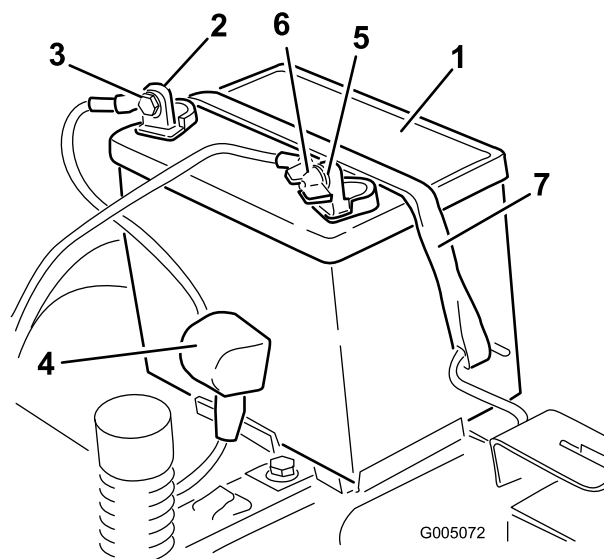
1. Togliete la batteria dal telaio; vedere Rimozione della batteria (pagina 32).
2. Ricaricate la batteria per almeno un'ora a un intervallo compreso tra 6 e 10 A.

Nota: Non sovraccaricate.

3. Quando la batteria è completamente carica, staccate il caricabatterie dalla presa elettrica e scollegate i cavi di ricarica dai poli della batteria (Figura 38).



Figura 38

- | | |
|----------------------|-------------------------------|
| 1. Polo positivo (+) | 3. Cavo di ricarica rosso (+) |
| 2. Polo negativo (-) | 4. Cavo di ricarica nero (-) |

Nota: Non usate la macchina se la batteria è scollegata, o danneggerete l'impianto elettrico.

Montaggio della batteria

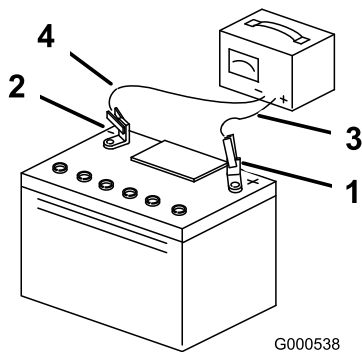
1. Posizionate la batteria nella cassetta (Figura 37).
2. Montate il cavo positivo (rosso) della batteria con il morsetto positivo (+) utilizzando i dispositivi di fermo precedentemente rimossi.
3. Montate il cavo negativo della batteria al morsetto negativo (-) utilizzando i dispositivi di fermo precedentemente rimossi.
4. Infilate la guaina rossa del morsetto sul polo positivo (rosso) della batteria.
5. Fissate la batteria con l'apposito dispositivo (Figura 37).
6. Abbassate il sedile.

Revisione dei fusibili

l'impianto elettrico è protetto da fusibili, che non necessitano di alcuna manutenzione; tuttavia, nel caso in cui salti un fusibile dovete controllare che non vi sia un cortocircuito e se i componenti funzionano correttamente.

Tipo di fusibile:

- Rete F1 – 30 A, tipo a lamella
- Circuito di ricarica F2 – 25 A, tipo a lamella

1. Rimuovete le viti che fissano la plancia alla macchina.

Nota: Conservate tutti i dispositivi di fermo.

2. Sollevate la plancia per accedere al cablaggio principale e al portafusibili (Figura 39).
3. Per sostituire un fusibile, tiratelo (Figura 39) ed estraetelo dall'attacco.



Figura 39

- | | |
|----------------|--------------------------------|
| 1. Rete – 30 A | 2. Circuito di ricarica – 25 A |
|----------------|--------------------------------|

4. Riposizionate la plancia nella sua sede originale.

Nota: Con le quattro viti rimosse in precedenza, fissate la plancia alla macchina.

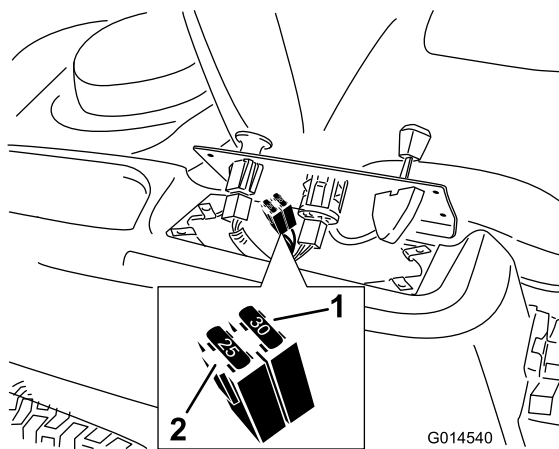
Manutenzione del sistema di trazione

Controllo della pressione dei pneumatici

Intervallo tra gli interventi tecnici: Ogni 25 ore—Controllate la pressione dei pneumatici.

Mantenete la pressione pneumatica delle ruote anteriori e posteriori come riportato. La pressione irregolare dei pneumatici può causare un taglio irregolare. Controllate la pressione sullo stelo della valvola (Figura 40). Per ottenere valori più attendibili, controllate i pneumatici a freddo.

Fate riferimento alla pressione massima suggerita dal produttore degli pneumatici indicata sul lato degli pneumatici delle ruote orientabili.

Gonfiate i pneumatici delle ruote motrici posteriori a 82 kPa.



Figura 40

1. Stelo della valvola

Rilascio del freno elettrico

È possibile rilasciare il freno elettrico manualmente ruotando i bracci di attacco in avanti. Una volta che il freno elettrico viene alimentato, si resetta.

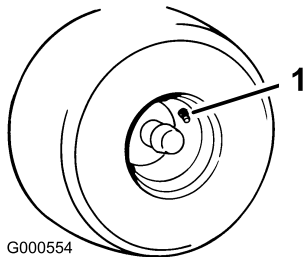
Per rilasciare il freno:

1. Individuate l'albero sul freno elettrico in cui sono collegati i bracci di attacco del freno (Figura 41).
2. Ruotate l'albero in avanti per rilasciare il freno.



Figura 41

1. Braccio di attacco del freno sul modulo di comando del freno elettrico

Manutenzione del tosaerba

Revisione delle lame di taglio

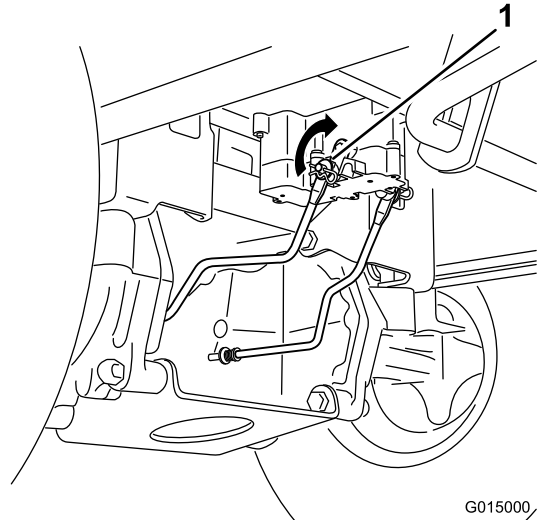
Mantenete affilate le lame per tutta la stagione di taglio, perché le lame affilate eseguono un taglio netto senza strappare o frammentare l'erba. In caso contrario i bordi dell'erba diventano marrone, di conseguenza l'erba cresce più lentamente ed è più soggetta a malattie.

Ogni giorno controllate che le lame dell'elemento di taglio siano affilate, e che non siano usurate o danneggiate.

All'occorrenza, limate eventuali tacche ed affilate le lame. Sostituite immediatamente la lama se è danneggiata o usurata, utilizzando una lama di ricambio originale Toro. Per agevolare l'affilatura e la sostituzione si consiglia di tenere una scorta di lame di ricambio.

⚠ AVVERTENZA

Le lame consumate o danneggiate possono spezzarsi e scagliare frammenti in direzione dell'operatore o di astanti, causando gravi ferite o anche la morte.

- Controllate la lama ad intervalli regolari, per accertare che non sia consumata o danneggiata.
- Se la lama è consumata o danneggiata, sostituirla.

Prima di controllare o revisionare le lame

Parcheggiata la macchina su una superficie piana, disinnestate il comando delle lame, spostate le leve di controllo del movimento in posizione freno, spegnete il motore e togliete la chiave.

Controllo delle lame

Intervallo tra gli interventi tecnici: Prima di ogni utilizzo o quotidianamente—Controllate le lame di taglio.

1. Controllate i taglienti (Figura 42).

Nota: Se i taglienti non sono affilati o presentano intaccature, togliete le lame ed affilatele; vedere Affilatura delle lame (pagina 37).

2. Controllate le lame, in particolare l'area curva (Figura 42).

Nota: In caso di danni, usura o scanalature nell'area (Figura 42, voce 3) montate immediatamente una nuova lama.



Figura 42

- | | |
|---------------|----------------------|
| 1. Tagliente | 3. Usura/scanalatura |
| 2. Area curva | 4. Danneggiamento |

Controllo delle lame curve

Nota: La macchina deve essere posizionata su una superficie pianeggiante per la seguente procedura.

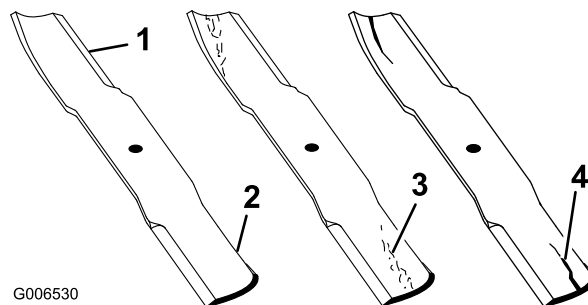
1. Sollevate il piatto di taglio alla posizione di altezza massima; considerata anche la posizione di 'trasferimento'.
2. Indossando guanti ben imbottiti o altra protezione per le mani adeguata ruotate lentamente la lama da misurare in una posizione che consenta la misurazione effettiva della distanza tra il tagliente e la superficie piana su cui si trova la macchina (Figura 43).



Figura 43

- | | |
|-------------------------|---------|
| 1. Piatto | 3. Lama |
| 2. Supporto dei fuselli | |

- Misurate dalla punta della lama alla superficie piana (Figura 44).

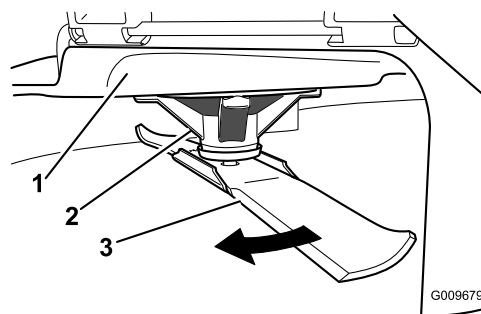

Figura 44

- Lama (in posizione per la misurazione)
- Superficie piana
- Distanza misurata tra la lama e la superficie (A)

- Ruotate la stessa lama di 180 gradi in modo che il tagliente opposto si trovi ora nella stessa posizione (Figura 45).

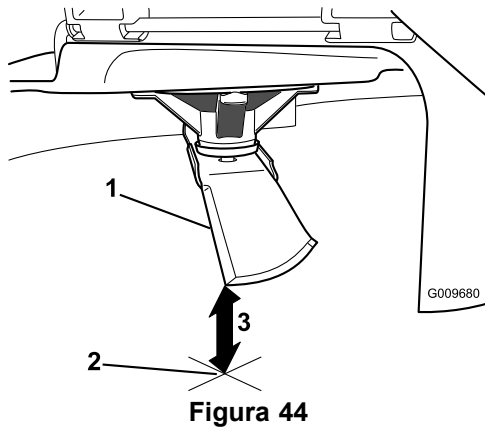

Figura 45

- Lama (lato precedentemente misurato)
- Misurazione (posizione precedentemente usata)
- Lato opposto della lama che viene spostata nella posizione di misurazione

- Misurate dalla punta della lama alla superficie piana (Figura 46).

Nota: La varianza non deve essere superiore a 3 mm.

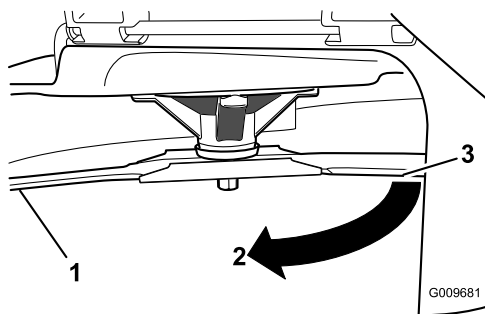

Figura 46

- Bordo della lama opposto (in posizione per la misurazione)
- Superficie piana
- Seconda distanza misurata tra la lama e la superficie (B)

A. Se la differenza tra A e B è superiore a 3 mm, sostituite la lama con una nuova; fate riferimento a Rimozione delle lame (pagina 36) e Montaggio delle lame (pagina 37).

Nota: Se viene sostituita una lama curva con una nuova e la dimensione ottenuta continua ad essere superiore a 3 mm, il fusello della lama può essere piegato. Per assistenza, rivolgetevi a un Distributore Toro autorizzato.

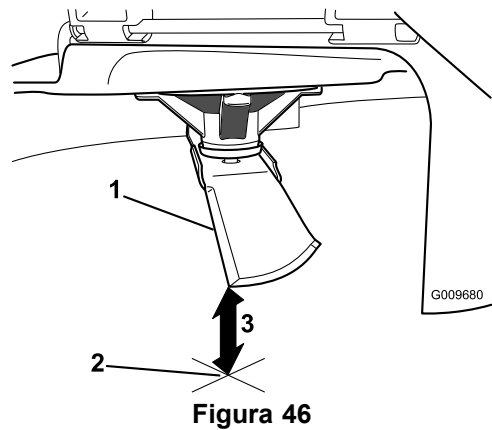
B. Se la varianza è limitata, spostatevi alla lama successiva.

Ripetete la procedura su ogni lama.

Rimozione delle lame

Sostituite le lame se colpiscono un corpo solido, se sono sbilanciate o curve. Per ottenere prestazioni ottimali e mantenere la macchina in conformità alle norme di sicurezza, utilizzate lame di ricambio originali Toro. Le lame di ricambio di altre marche possono annullare la conformità alle norme di sicurezza.

- Tenete l'estremità della lama con un cencio o un guanto bene imbottito.
- Togliete il bullone della lama, la rondella curva, il rinforzo della lama e la lama dall'asse del fusello (Figura 47).



Figura 47

- | | |
|-------------------|------------------------|
| 1. Costa | 4. Bullone della lama |
| 2. Lama | 5. Rinforzo della lama |
| 3. Rondella curva | |

Importante: Perché tagli correttamente, il lato curvo della lama deve essere rivolto in alto, verso l'interno del tosaerba.

- Montate il rinforzo della lama, la rondella curva (lato concavo verso la lama) ed il bullone della lama (Figura 47).
- Serrate il bullone della lama tra 47 e 88 Nm.

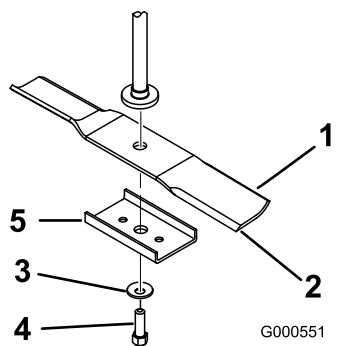
Livellamento del piatto di taglio del tosaerba

Il livellamento del piatto di taglio deve essere controllato ogni volta che si mette in opera il tosaerba oppure quando il taglio è irregolare.

È necessario controllare che non vi siano lame curve nel piatto di taglio prima del livellamento; le eventuali lame curve devono essere rimosse e sostituite; fate riferimento a Controllo delle lame curve (pagina 35) prima di continuare.

Il piatto di taglio del tosaerba deve essere anzitutto livellato lateralmente, quindi può essere regolata l'inclinazione longitudinale.

Requisiti:

- la macchina deve essere posizionata su una superficie piana.
- Gli pneumatici devono essere tutti e 4 opportunamente gonfiati; fate riferimento a Controllo della pressione dei pneumatici (pagina 34).

Livellamento laterale

- Parcheggiate la macchina su un terreno pianeggiante e disinnestate il comando delle lame.
- Spostate in fuori le leve di controllo del movimento in posizione di stazionamento, spegnete il motore, togliete la chiave di accensione, e prima di lasciare la postazione di guida attendete che le parti in movimento si siano fermate.
- Spostate la leva dell'altezza di taglio in posizione centrale.
- Girate con cautela la(e) lama(e) in modo che sia(n)o disposta(e) lateralmente (Figura 50).

Affilatura delle lame

- Affilate i taglienti da entrambe le estremità della lama con una lima (Figura 48).

Nota: Rispettate l'angolazione originale.

Nota: La lama conserva il proprio equilibrio soltanto se viene rimossa una quantità uguale di materiale da entrambi i taglienti.



Figura 48

- Affilate all'angolazione originale

- Controllate l'equilibrio della lama posizionandola su un bilanciatore (Figura 49).

Nota: Se la lama rimane in posizione orizzontale, è bilanciata e può essere utilizzata.

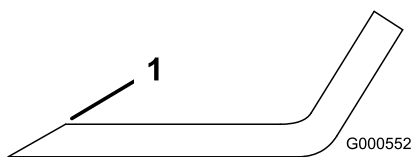
Nota: Se la lama non è bilanciata, limate del metallo soltanto dalla costa (Figura 48).



Figura 49

- | | |
|---------|-----------------|
| 1. Lama | 2. Bilanciatore |
|---------|-----------------|

- Ripetete la procedura finché la lama non è perfettamente bilanciata.

Montaggio delle lame

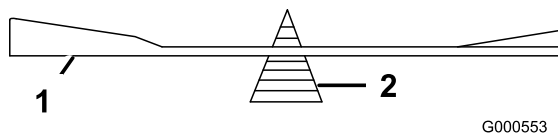
- Montate la lama sull'asse del fusello (Figura 47).



Figura 50

- | | |
|-------------------------------|--|
| 1. Lama in posizione laterale | 3. Taglienti esterni |
| 2. Costa | 4. Misurate qui dalla punta della lama alla superficie piana |

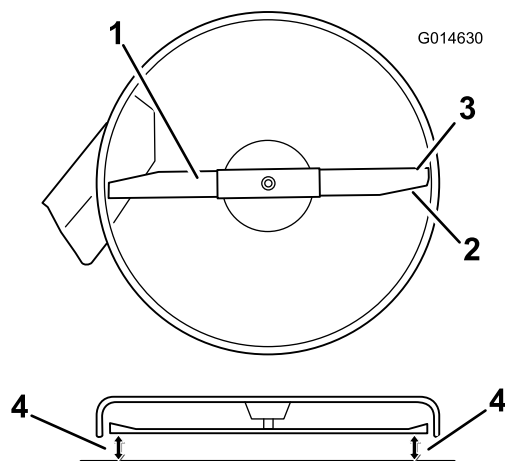

Figura 51

- | | |
|---|-----------------------------------|
| 1. Supporto di sospensione | 4. Dado di bloccaggio laterale |
| 2. Posizione di regolazione con scanalature | 5. Bullone a testa tonda laterale |
| 3. Posizione fissa | |

5. Misurate la distanza tra i taglienti esterni e la superficie piana (Figura 50). Se entrambe le misure non rientrano nella tolleranza di 5 mm è necessario regolare; proseguite l'operazione.

6. Sostenete il peso del piatto di taglio posizionando due blocchi di legno sotto i bordi del piatto.

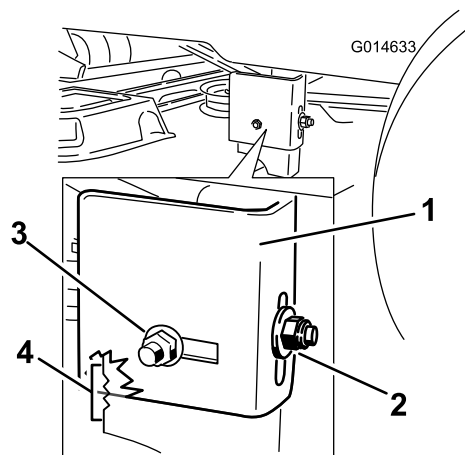
Nota: Evitate di posizionare i supporti sotto uno qualunque dei rulli antistrappo, se presenti sul piatto di taglio.

7. Spostatevi sul lato sinistro della macchina.
8. Verificate che il bullone a testa tonda laterale sia in posizione fissa o nella scanalatura (Figura 51).
9. Se il bullone a testa tonda laterale è in posizione fissa, rimuovete sia il bullone a testa tonda laterale che il dado di bloccaggio laterale dalla posizione fissa e installateli nella scanalatura posteriore (Figura 51).

Nota: Se il bullone è nella scanalatura, non occorre rimuovere né il bullone né il dado di bloccaggio.

10. Allentate il dado di bloccaggio posteriore sul supporto di sospensione (Figura 51).



Figura 52

- | | |
|----------------------------------|--|
| 1. Supporto di sospensione | 3. Dado di bloccaggio laterale, posizione con scanalature. |
| 2. Dado di bloccaggio posteriore | 4. Tacche di regolazione posteriore |

11. Utilizzate le tacche sulla staffa saldata per prendere le misure delle regolazioni.

Nota: La superficie di ciascuna tacca corrisponde a 6,35 mm, mentre un singolo lato corrisponde a 3,2 mm, come mostrato in (Figura 53).

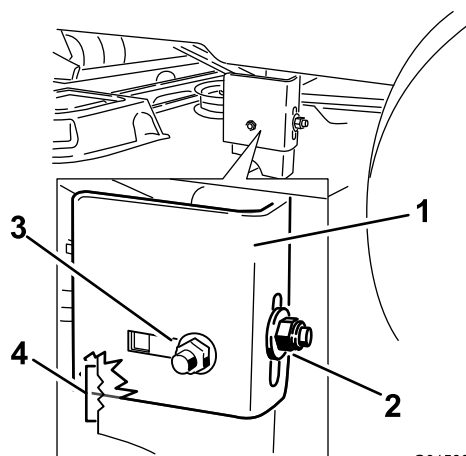

Figura 53

12. Regolate l'altezza del piatto di taglio sul valore desiderato.
13. Fermate il piatto di taglio nella posizione regolata e serrate il dado di bloccaggio posteriore sul supporto di sospensione per fissare la nuova posizione (Figura 52).
14. Serrate il dado di bloccaggio laterale sul supporto di sospensione.
15. Continuate a livellare il piatto di taglio verificando l'inclinazione longitudinale della lama; vedere Livellamento longitudinale della lama (pagina 39)

Livellamento longitudinale della lama

Controllate l'inclinazione longitudinale della lama ogni volta che mettete in opera il tosaerba. Se il lato anteriore del tosaerba è più basso di 7,9 mm rispetto al lato posteriore, regolate l'inclinazione della lama procedendo come segue:

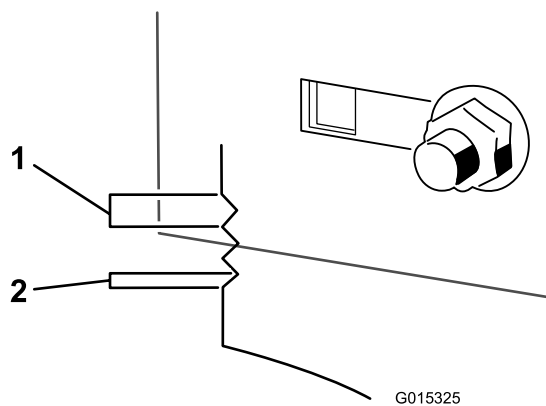
1. Parcheggiate la macchina su un terreno pianeggiante e disinnestate il comando delle lame.
2. Spostate in fuori le leve di controllo del movimento in posizione di stazionamento, spegnete il motore, togliete la chiave di accensione, e prima di lasciare la postazione di guida attendete che le parti in movimento si siano fermate.
3. Spostate la leva dell'altezza di taglio in posizione centrale.

Nota: Se non avete controllato la registrazione, verificate il livellamento laterale della lama e, all'occorrenza, regolatelo; vedere Livellamento laterale (pagina 37).

4. Girate con cautela le lame in modo che siano disposte longitudinalmente (Figura 54).



Figura 54

1. Lama in posizione longitudinale
2. Misurate qui dalla punta della lama alla superficie piana.

5. Misurate il valore dalla punta della lama anteriore e dalla punta della lama posteriore alla superficie piana (Figura 54).

Nota: Se la punta della lama anteriore non è inferiore alla punta della lama posteriore di 1,6-7,9 mm, regolate il dado di bloccaggio anteriore.

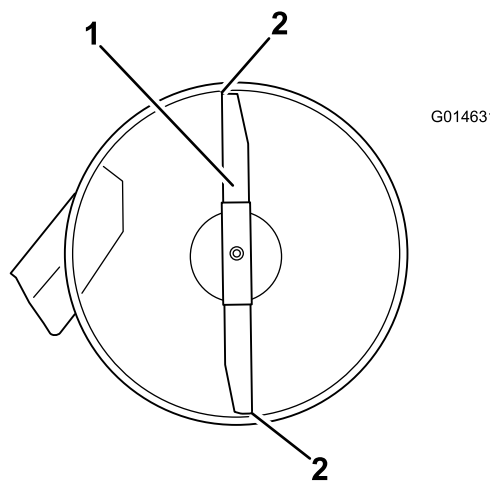
6. Per regolare l'inclinazione longitudinale della lama, ruotate il dado di regolazione nella parte anteriore del tosaerba (Figura 55).



Figura 55

1. Asta di regolazione
2. Blocco di regolazione
3. Dado di bloccaggio

7. Serrate il dado di regolazione per alzare la parte anteriore del tosaerba.
8. Per abbassarla, allentate il dado di regolazione.
9. Dopo la regolazione, ricontrollate l'inclinazione longitudinale e continuate la regolazione del dado

finché la punta della lama anteriore non è più bassa di 1,6-7,9 mm rispetto a quella posteriore (Figura 54).

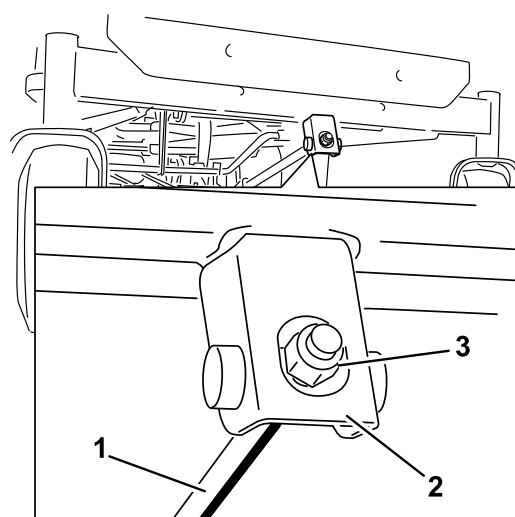
- Quando l'inclinazione longitudinale della lama è esatta, verificate di nuovo il livellamento laterale del tosaerba; vedere Livellamento laterale (pagina 37).

Rimozione del tosaerba

- Parcheggiate la macchina su un terreno pianeggiante e disinnestate il comando delle lame.
- Spostate in fuori le leve di controllo del movimento in posizione di stazionamento, spegnete il motore, togliete la chiave di accensione, e prima di lasciare la postazione di guida attendete che le parti in movimento si siano fermate.
- Abbassate la leva dell'altezza di taglio alla posizione inferiore.
- Rimuovete la coppiglia dall'asta di supporto frontale e rimuovete l'asta dalla staffa del piatto di taglio (Figura 56). Abbassate con cautela la parte anteriore del piatto di taglio fino al suolo.



Figura 56

- Asta di sostegno anteriore
- Dado di bloccaggio
- Staffa del piatto di taglio

- Alzate il tosaerba e i supporti di sostegno dall'asta di sollevamento posteriore e abbassate con cautela il tosaerba al suolo (Figura 57).

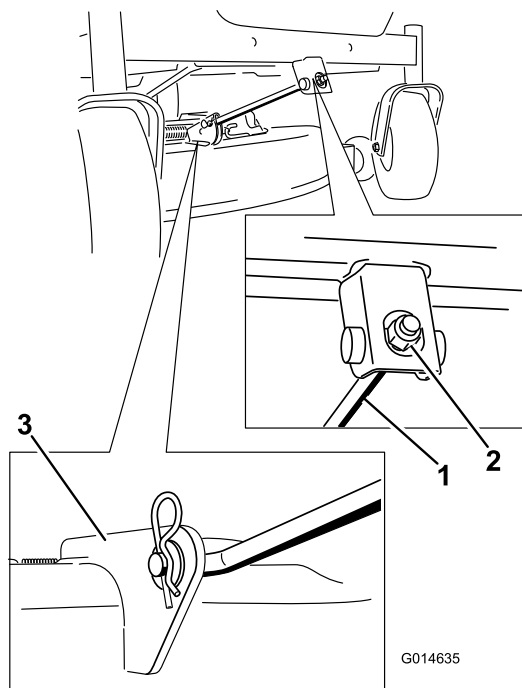

Figura 57

- Piatto di taglio
- Supporto di sospensione
- Asta di sollevamento posteriore

- Spostate indietro il tosaerba per rimuovere la relativa cinghia dalla puleggia del motore.
- Togliete il tosaerba da sotto la macchina.

Nota: Conservate tutte le parti per il successivo montaggio.

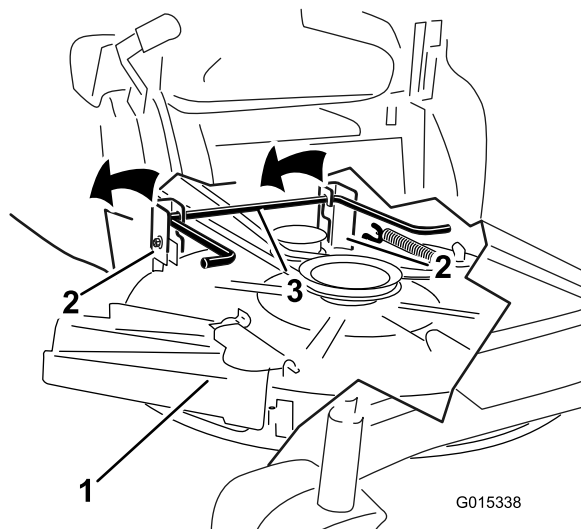
Montaggio del piatto di taglio

- Parcheggiate la macchina su un terreno pianeggiante e disinnestate il comando delle lame.
- Spostate in fuori le leve di controllo del movimento in posizione di stazionamento, spegnete il motore, togliete la chiave di accensione, e prima di lasciare la postazione di guida attendete che le parti in movimento si siano fermate.
- Infilate il tosaerba sotto la macchina.
- Abbassate la leva dell'altezza di taglio alla posizione inferiore.
- Alzate la parte posteriore del piatto di taglio e guidate i supporti di sospensione lungo l'asta di sollevamento posteriore (Figura 57).
- Montate l'asta di sostegno anteriore sul piatto di taglio con il perno con testa e la coppiglia a forcina (Figura 56).
- Montate la cinghia del tosaerba sulla puleggia del motore; fate riferimento a Sostituzione della cinghia del tosaerba (pagina 42).

Sostituzione del deflettore di sfalcio

Intervallo tra gli interventi tecnici: Prima di ogni utilizzo o quotidianamente—Controllate il deflettore dell'erba tagliata per verificare la presenza di eventuali danni.

⚠ AVVERTENZA

Lasciando scoperta l'apertura di scarico si permette al tosaerba di scagliare oggetti in direzione dell'operatore o di astanti, e di causare gravi lesioni; è inoltre possibile venire a contatto con la lama.

Non utilizzate mai la macchina se non è montato il deflettore dell'erba, il coperchio di scarico o il sistema di raccolta.

1. Individuate le parti illustrate nella Figura 58.



Figura 58

- | | |
|-------------------------------------|------------------------|
| 1. Piatto di taglio | 5. Molla |
| 2. Deflettore d'erba tagliata | 6. Dado da 3/8 poll. |
| 3. Staffa del deflettore di sfalcio | 7. Distanziatore corto |
| 4. Asta | |

scorrere l'asta attraverso la seconda staffa del deflettore dell'erba (Figura 58).

8. Inserite l'asta dalla parte anteriore del deflettore dello sfalcio, nel piccolo isolatore sul piatto di taglio.
9. Fissate l'estremità posteriore dell'asta nel tosaerba con un dado (3/8 poll.), come mostrato in (Figura 58).

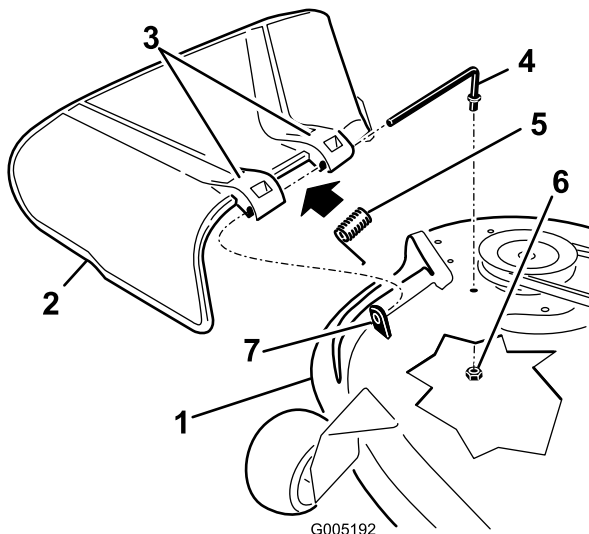
Importante: Il deflettore d'erba tagliata dev'essere caricato a molla e abbassato. Alzate il deflettore e verificate che quando scatta si abbassi completamente.

2. Togliete il dado (da 3/8 poll.) dall'asta sottostante il tosaerba (Figura 58).
3. Estraete l'asta dal distanziatore corto, dalla molla e dal deflettore dell'erba (Figura 58).
4. Togliete il deflettore dell'erba tagliata se è danneggiato o consumato.
5. Riposizionate il deflettore dell'erba (Figura 58).
6. Infilate l'asta, con l'estremità dritta, nella staffa posteriore del deflettore di sfalcio.
7. Collocate la molla sull'asta (tenendo abbassati i fili alle estremità), tra le staffe del deflettore di sfalcio. Fate

Manutenzione delle cinghie del tosaerba

Revisione della cinghia del tosaerba

Ispezione delle cinghie

Intervallo tra gli interventi tecnici: Ogni 25 ore—Controllate incrinature/usura delle cinghie.

Verificate che non ci siano incrinature, bordi usurati per sfregamento, segni di bruciato o altri danni. Sostituite le cinghie avariate.

Sostituzione della cinghia del tosaerba

Se la cinghia emette un sibilo mentre gira, le lame scivolano quando tostate l'erba, i bordi sono usurati per sfregamento o notate dei segni di bruciato o incrinature, è segno che la cinghia del tosaerba è consumata. Sostituite la cinghia del tosaerba se notate uno qualsiasi dei segni sopra riportati.

1. Parcheggiate la macchina su un terreno pianeggiante e disinnestate il comando delle lame.
2. Spostate in fuori le leve di controllo del movimento in posizione di stazionamento, spegnete il motore, togliete la chiave di accensione, e prima di lasciare la postazione di guida attendete che le parti in movimento si siano fermate.
3. Spostate la leva dell'altezza di taglio nella posizione più bassa (38 mm).
4. Servendovi di un attrezzo per la rimozione delle molle (n. cat. Toro 92-5771), sganciate la molla di rinvio dal gancio del piatto di taglio per eliminare la tensione dalla puleggia tendicinghia e togliete la cinghia dalle pulegge (Figura 59).

▲ AVVERTENZA

La molla viene montata sotto tensione, e può causare gravi ferite.

Prestate la massima attenzione quando togliete la cinghia.

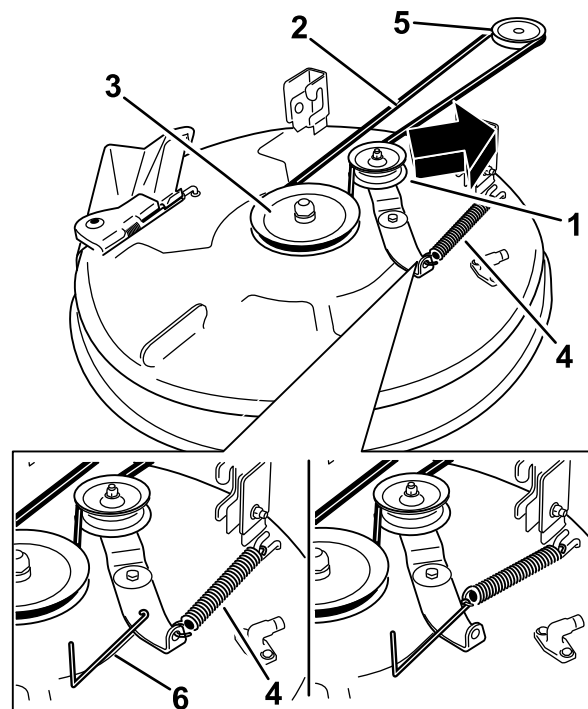

G015129

Figura 59

- | | |
|--------------------------|---------------------------------|
| 1. Puleggia tendicinghia | 4. Molla |
| 2. Cinghia del tosaerba | 5. Puleggia del motore |
| 3. Puleggia esterna | 6. Utensile per rimozione molla |
-
5. Montate la nuova cinghia attorno alla puleggia del motore e a quelle del tosaerba (Figura 59).
 6. Servendovi di un attrezzo per la rimozione delle molle (n. cat. Toro 92-5771), agganciate la molla di rinvio al gancio del piatto di taglio per mettere in tensione la puleggia tendicinghia e la cinghia (Figura 59).

Pulizia

Lavaggio del sottoscocca del tosaerba

Intervallo tra gli interventi tecnici: Dopo ogni utilizzo—Pulite l'alloggiamento della scocca del tosaerba.

Lavate il sottoscocca del tosaerba dopo l'uso per impedire che lo sfalcio si accumuli, e per migliorare il mulching e la dispersione dello sfalcio.

1. Parcheggiate la macchina su un terreno pianeggiante e disinnestate il comando delle lame.
2. Spostate in fuori le leve di controllo del movimento in posizione di stazionamento, spegnete il motore, togliete la chiave di accensione, e prima di lasciare la postazione di guida attendete che le parti in movimento si siano fermate.
3. Montate il manicotto del tubo flessibile sul raccordo di lavaggio del tosaerba, quindi aprite il rubinetto per erogare un getto forte (Figura 60).

Nota: Spalmate della vaselina sull'O-ring del raccordo di lavaggio, per agevolare l'inserimento del manicotto e proteggere l'O-ring.



Figura 60

- | | |
|-------------------------|-----------|
| 1. Raccordo di lavaggio | 3. O-ring |
| 2. Flessibile | 4. Giunto |

4. Abbassate il tosaerba all'altezza di taglio inferiore.
5. Sedetevi sul sedile ed avviate il motore.
6. Innestate l'interruttore di comando della lama e lasciate girare il motore per un massimo di tre minuti.
7. Disinnestate l'interruttore di comando della lama, spegnete il motore e attendete che tutte le parti in movimento si siano fermate.
8. Chiudete il rubinetto e togliete il raccordo a disinnesto rapido dal raccordo di lavaggio.

Nota: Se dopo un lavaggio il tosaerba non è pulito, lasciatelo in acqua per 30 minuti, e ripetete l'operazione.

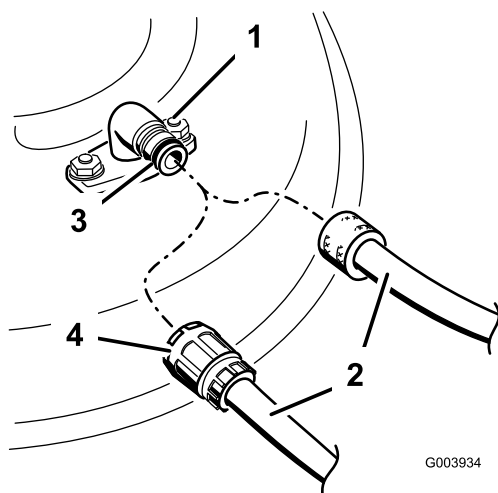
9. Fate girare il tosaerba per altri tre minuti al massimo, al fine di eliminare l'acqua superflua.

⚠ AVVERTENZA

Se il raccordo di lavaggio è rotto o mancante, voi ed altre persone siete esposti al rischio di essere colpiti da oggetti o di venire a contatto con la lama. Il contatto con la lama ed oggetti scagliati può causare ferite ed anche la morte.

- **Sostituite immediatamente il raccordo rotto o mancante prima di riutilizzare il tosaerba.**
- **Non mettete mai le mani o i piedi sotto il tosaerba o nelle aperture del tosaerba.**

Rimessaggio

Pulizia e rimessaggio della macchina.

1. Disinnestate il comando delle lame, spostate le leve di controllo del movimento in posizione freno, spegnete il motore e togliete la chiave.
2. Eliminate residui d'erba, morchia e fanghiglia dalle parti esterne della macchina, in particolare dal motore. Eliminate morchia e sporcizia dall'esterno del cilindro del motore, dalle alette della testata e dal convogliatore.
Importante: La macchina può essere lavata con detersivo neutro ed acqua. Non utilizzate lance ad alta pressione. Non utilizzate una quantità d'acqua eccessiva, in particolare in prossimità della plancia, del motore, delle pompe idrauliche e dei motori.
3. Revisionate il filtro dell'aria; vedere Revisione del filtro dell'aria (pagina 27).
4. Ingrassate ed oliate la macchina; vedere Lubrificazione (pagina 26).
5. Cambiate l'olio del carter ed il filtro; vedere Cambio dell'olio motore (pagina 28).
6. Controllate la pressione degli pneumatici; vedere Controllo della pressione dei pneumatici (pagina 34).
7. Cambiate la batteria; vedere Ricarica della batteria (pagina 32).
8. Controllate le condizioni delle lame; vedere Revisione delle lame di taglio (pagina 35).
9. Preparate la macchina per il rimessaggio in caso di pause di utilizzo superiori a 30 giorni. Preparate la macchina per il rimessaggio come segue.
10. Aggiungete uno stabilizzatore/condizionatore a base di petrolio al carburante nel serbatoio. Osservate le istruzioni per la miscelazione riportate dal produttore dello stabilizzatore. Non utilizzate stabilizzanti a base di alcool (etanolo o metanolo).

Nota: L'additivo/stabilizzatore del carburante è più efficace se viene utilizzato sempre, insieme a benzina fresca.

Fate funzionare il motore per distribuire il carburante condizionato nel sistema di alimentazione (5 minuti).

Arrestate il motore, lasciatelo raffreddare, quindi svuotate il serbatoio del carburante.

Riavviate il motore e fatelo girare finché non si spegne.

Chiudete l'aria al motore. Avviate il motore e lasciatelo girare finché non si avvia più.

Smaltite il carburante nel rispetto dell'ambiente. Riciclatelo in conformità alle leggi locali.

Importante: Non conservate per più di 90 giorni il carburante stabilizzato/condizionato.

11. Togliete la candela (o candele) e controllatene lo stato; vedere Manutenzione della candela (pagina 29). Con la candela (o candele) staccata dal motore, versate 2 cucchiaini d'olio motore nel foro della candela. Attivate il motorino di avviamento elettrico per distribuire l'olio nel cilindro. Montate la candela (o candele). Non montate il cappellotto sulla candela (o candele).
12. Eliminate morchia e pula da sopra il tosaerba.
13. Raschiate i depositi di erba e morchia dal sottoscocca, quindi lavate il tosaerba con un flessibile da giardino.
14. Controllate le condizioni delle cinghie di trasmissione e del tosaerba.
15. Controllate e serrate tutti i bulloni, i dadi e le viti. Riparate o sostituite le parti consumate o danneggiate.
16. Ritoccate tutti i graffi e le superfici metalliche sverniciate. La vernice può essere ordinata al Centro di Assistenza autorizzato di zona.
17. Riponete la macchina in una rimessa o in un deposito pulito ed asciutto. Togliete la chiave dell'interruttore di avviamento e conservatela in un luogo facile da ricordare. Coprite la macchina con un telo per proteggerla e mantenerla pulita.

Localizzazione guasti

Problema	Possibile causa	Rimedio
Il motore si surriscalda.	<ol style="list-style-type: none"> 1. Il motore è sotto sforzo eccessivo. 2. Il livello dell'olio nel carter è scarso. 3. Le alette di raffreddamento e i passaggi per l'aria sotto il convogliatore sono intasati. 4. Il filtro dell'aria è sporco. 5. C'è morchia, acqua o carburante stantio nel sistema di alimentazione. 	<ol style="list-style-type: none"> 1. Rallentate. 2. Rabboccate la coppa con olio adatto. 3. Rimuovete l'ostruzione da alette di raffreddamento e condotti dell'aria. 4. Pulite o sostituite l'elemento del filtro dell'aria. 5. Rivolgetevi a un Centro Assistenza autorizzato.
Il motorino di avviamento non si avvia.	<ol style="list-style-type: none"> 1. Il comando delle lame è innestato. 2. Le leve di controllo del movimento non sono in posizione freno. 3. La batteria è scarica. 4. I collegamenti elettrici sono corrosi o allentati. 5. È bruciato un fusibile. 6. Relè o interruttore difettoso. 	<ol style="list-style-type: none"> 1. Disinnestate il comando delle lame. 2. Mettete le leve di controllo del movimento in posizione freno. 3. Caricate la batteria. 4. Controllate il contatto dei collegamenti elettrici. 5. Sostituite il fusibile. 6. Rivolgetevi a un Centro Assistenza autorizzato.
Il motore non si avvia, ha difficoltà di avviamento o perde potenza.	<ol style="list-style-type: none"> 1. Il serbatoio del carburante è vuoto. 2. Lo starter non è attivato. 3. Il filtro dell'aria è sporco. 4. Il cappello della candela (o candele) si è allentato o è scollegato. 5. La candela è sporca, imbrattata o la distanza tra gli elettrodi è errata. 6. Il filtro del carburante è sporco. 7. C'è morchia, acqua o carburante stantio nell'impianto di alimentazione. 8. Il carburante nel serbatoio è inadatto. 9. Il livello dell'olio nel carter è scarso. 	<ol style="list-style-type: none"> 1. Riempite il serbatoio del carburante. 2. Spostate la leva dello starter in posizione On. 3. Pulite o sostituite l'elemento del filtro dell'aria. 4. Collegare il cappello alla candela (o candele). 5. Montate una nuova candela (o candele), con gli elettrodi alla giusta distanza. 6. Sostituite il filtro del carburante. 7. Rivolgetevi a un Centro Assistenza autorizzato. 8. Svotate il serbatoio e riempitelo con carburante adatto. 9. Rabboccate la coppa con olio adatto.
La trazione non funziona.	<ol style="list-style-type: none"> 1. Le valvole bypass sono aperte. 2. Le cinghie della trazione sono usurate, allentate o rotte. 3. Le cinghie della trazione sono scivolte dalle pulegge. 4. Panne della trasmissione. 	<ol style="list-style-type: none"> 1. Chiudete le valvole di traino. 2. Rivolgetevi a un Centro Assistenza autorizzato. 3. Rivolgetevi a un Centro Assistenza autorizzato. 4. Rivolgetevi a un Centro Assistenza autorizzato.

Problema	Possibile causa	Rimedio
Vi sono vibrazioni anormali.	<ol style="list-style-type: none"> 1. I bulloni di fissaggio del motore sono allentati. 2. È allentata la puleggia del motore, la puleggia tendicinghia o la puleggia della lama. 3. La puleggia del motore è danneggiata. 4. La lama (o lame) di taglio è piegata o sbilanciata. 5. Un bullone di montaggio della lama è allentato. 6. Un fusello della lama è piegato. 	<ol style="list-style-type: none"> 1. Serrate i bulloni di fissaggio del motore. 2. Serrate la puleggia interessata. 3. Rivolgetevi a un Centro Assistenza autorizzato. 4. Montate una nuova lama (o lame) di taglio. 5. Serrate il bullone di fissaggio della lama. 6. Rivolgetevi a un Centro Assistenza autorizzato.
L'altezza di taglio è irregolare.	<ol style="list-style-type: none"> 1. La lama (o lame) non è affilata. 2. La lama (o lame) di taglio è curva. 3. Il tosaerba non è a livello. 4. La ruota antistrappo non è messa a punto. 5. Il sottoscocca del tosaerba è sporco. 6. La pressione dei pneumatici è errata. 7. Un fusello della lama è piegato. 	<ol style="list-style-type: none"> 1. Affilate la lama (o lame). 2. Montate una nuova lama (o lame) di taglio. 3. Livellate il tosaerba longitudinalmente e latitudinalmente. 4. Regolate l'altezza della ruota antistrappo. 5. Pulite il sottoscocca del tosaerba. 6. Regolate la pressione dei pneumatici. 7. Rivolgetevi a un Centro Assistenza autorizzato.
Le lame non girano.	<ol style="list-style-type: none"> 1. La cinghia di trasmissione è usurata, allentata o rotta. 2. La cinghia di comando è scivolata dalla puleggia. 3. Il comando della presa di forza o PDF è difettoso. 4. La cinghia del tosaerba è usurata, allentata o rotta. 	<ol style="list-style-type: none"> 1. Montate una nuova cinghia di trasmissione. 2. Montate la cinghia di trasmissione e controllate che i fuselli di regolazione e le guide della cinghia siano in posizione corretta. 3. Rivolgetevi a un Centro Assistenza autorizzato. 4. Montate una nuova cinghia del tosaerba.

Schemi

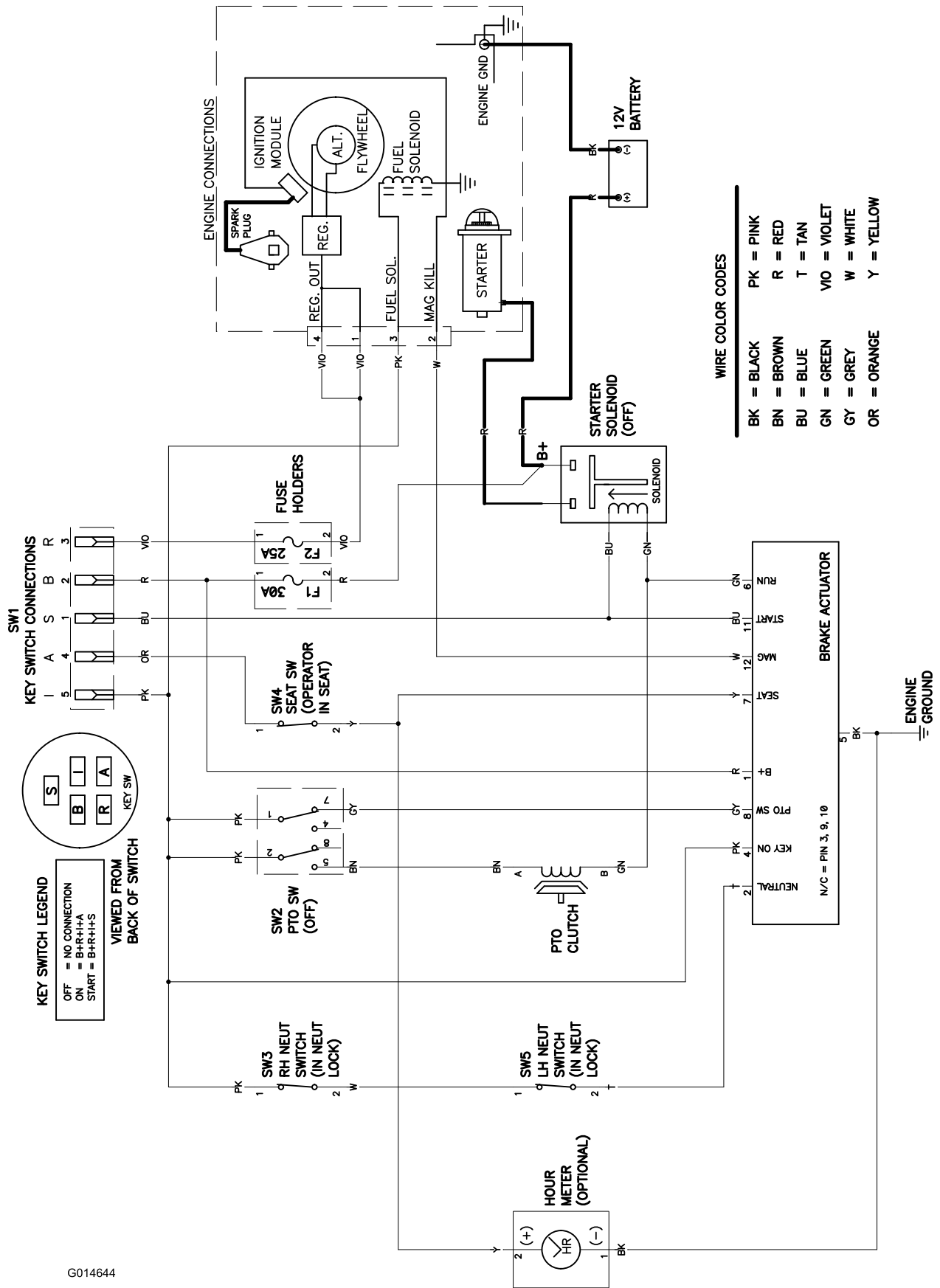

G014644

Schema elettrico (Rev. A)

Note:

Note:

Note:

Elenco dei distributori internazionali:

Distributore:	Paese:	Numero di telefono:	Distributore:	Paese:	Numero di telefono:
Agrolanc Kft	Ungheria	36 27 539 640	Maquiver S.A.	Colombia	57 1 236 4079
Balama Prima Engineering Equip.	Hong Kong	852 2155 2163	Maruyama Mfg. Co. Inc.	Giappone	81 3 3252 2285
B-Ray Corporation	Corea	82 32 551 2076	Mountfield a.s.	Repubblica Ceca	420 255 704 220
Casco Sales Company	Portorico	787 788 8383	Mountfield a.s.	Slovacchia	420 255 704 220
Ceres S.A.	Costa Rica	506 239 1138	Munditol S.A.	Argentina	54 11 4 821 9999
CSSC Turf Equipment (pvt) Ltd.	Sri Lanka	94 11 2746100	Norma Garden	Russia	7 495 411 61 20
Cyril Johnston & Co.	Irlanda del Nord	44 2890 813 121	Oslinger Turf Equipment SA	Ecuador	593 4 239 6970
Cyril Johnston & Co.	Repubblica d'Irlanda	44 2890 813 121	Oy Hako Ground and Garden Ab	Finlandia	358 987 00733
Equiver	Messico	52 55 539 95444	Parkland Products Ltd.	Nuova Zelanda	64 3 34 93760
Femco S.A.	Guatemala	502 442 3277	Perfetto	Polonia	48 61 8 208 416
ForGarder OU	Estonia	372 384 6060	Pratoverde SRL.	Italia	39 049 9128 128
G.Y.K. Company Ltd.	Giappone	81 726 325 861	Prochaska & Cie	Austria	43 1 278 5100
Geomechaniki of Athens	Grecia	30 10 935 0054	RT Cohen 2004 Ltd.	Israele	972 986 17979
Golf international Turizm	Turchia	90 216 336 5993	Riversa	Spagna	34 9 52 83 7500
Guandong Golden Star	Cina	86 20 876 51338	Lely Turfcare	Danimarca	45 66 109 200
Hako Ground and Garden	Svezia	46 35 10 0000	Solvert S.A.S.	Francia	33 1 30 81 77 00
Hako Ground and Garden	Norvegia	47 22 90 7760	Spypros Stavrinides Limited	Cipro	357 22 434131
Hayter Limited (U.K.)	Regno Unito	44 1279 723 444	Surge Systems India Limited	India	91 1 292299901
Hydroturf Int. Co Dubai	Emirati Arabi Uniti	97 14 347 9479	T-Markt Logistics Ltd.	Ungheria	36 26 525 500
Hydroturf Egypt LLC	Egitto	202 519 4308	Toro Australia	Australia	61 3 9580 7355
Irrimac	Portogallo	351 21 238 8260	Toro Europe NV	Belgio	32 14 562 960
Irrigation Products Int'l Pvt Ltd.	India	0091 44 2449 4387	Valtech	Marocco	212 5 3766 3636
Jean Heybroek b.v.	Paesi Bassi	31 30 639 4611	Victus Emak	Polonia	48 61 823 8369

Informativa europea sulla privacy

Dati raccolti da Toro

Toro Warranty Company (Toro) rispetta la privacy. Al fine di elaborare i reclami in garanzia e contattarvi in caso di richiamo di un prodotto, vi chiediamo di comunicarci determinati dati personali direttamente o tramite il rivenditore Toro in loco o Toro Company.

Il sistema di garanzia Toro è installato su server situati negli Stati Uniti, dove la legge sulla tutela della privacy può prevedere una protezione diversa da quella del vostro paese.

COMUNICANDOCI I VOSTRI DATI PERSONALI ACCONSENTE ALLA LORO ELABORAZIONE COME INDICATO NELL'INFORMATIVA SULLA PRIVACY.

Utilizzo delle informazioni da parte di Toro

Toro può utilizzare i vostri dati personali per elaborare i reclami in garanzia e contattarvi in caso di richiamo di un prodotto e per qualsiasi altra comunicazione, nonché condividere i vostri dati con consociate, rivenditori e altri partner commerciali collegati a tali attività. Non venderemo i vostri dati personali ad altre aziende. Ci riserviamo il diritto di divulgare i dati personali a scopo di conformità con la legislazione applicabile e su richiesta delle autorità competenti, per il corretto funzionamento del sistema o per tutelare noi stessi o gli altri utenti.

Conservazione dei dati personali

Conserviamo i vostri dati personali finché saranno necessari per gli scopi previsti al momento della loro raccolta iniziale o per altri scopi legittimi (come la conformità normativa) o laddove richiesto dalla legislazione applicabile.

Impegno di Toro alla sicurezza dei dati personali

Adottiamo precauzioni ragionevoli per proteggere la sicurezza dei vostri dati personali. nonché misure atte a mantenere l'accuratezza e lo status corrente dei dati personali.

Accesso e correzione dei dati personali

Per rivedere o correggere i vostri dati personali, contattateci via email all'indirizzo legal@toro.com.

Legislazione australiana relativa ai consumatori

I clienti australiani potranno reperire i dettagli concernenti la legislazione australiana relativa ai consumatori all'interno della confezione o presso il concessionario Toro in loco.



Garanzia del marchio Toro e Garanzia sull'avviamento Toro GTS

Prodotti per uso residenziale

Condizioni e prodotti coperti

Toro Company e la sua affiliata, Toro Warranty Company, ai sensi dell'accordo tra di loro siglato, garantiscono all'acquirente originale¹ la riparazione del prodotto Toro sottoelencato, qualora presenti difetti di materiale o lavorazione o se il motore coperto da garanzia Toro GTS (Guaranteed to Start) non si avvia al primo o al secondo tentativo, a condizione che siano state eseguite le operazioni di manutenzione ordinaria previste nel *Manuale dell'operatore*.

I seguenti periodi di tempo vengono applicati dalla data d'acquisto:

Prodotti	Periodo di garanzia
Tosaerba elettrici con operatore a piedi • Pianale pressofuso	5 anni per uso residenziale ² 90 giorni per uso commerciale
• Motore	5 anni di garanzia GTS Uso residenziale ³
• Batteria	2 anni
• Piatto in acciaio	2 anni per uso residenziale ² 30 giorni per uso commerciale
• Motore	2 anni di garanzia GTS, Uso residenziale ³
Tosaerba TimeMaster	3 anni per uso residenziale ² 90 giorni per uso commerciale
• Motore	3 anni di garanzia GTS, Uso residenziale ³
• Batteria	2 anni
Prodotti elettrici portatili	2 anni per uso residenziale ² Nessuna garanzia per uso commerciale
Spazzaneve • Monofase	2 anni per uso residenziale ² 45 giorni per uso commerciale
• Motore	2 anni di garanzia GTS, Uso residenziale ³
• Bifase	3 anni per uso residenziale ² 45 giorni per uso commerciale
• Guida di scarico, deflettore del camino di scarico e coperchio dell'alloggiamento della ventola	A vita (solo per il proprietario originario) ⁵
Spazzaneve elettrici	2 anni per uso residenziale ² Nessuna garanzia per uso commerciale
Tutte le unità con conducente seguenti • Motore	Fate riferimento alla garanzia del costruttore ⁴
• Batteria	2 anni per uso residenziale ²
• Attrezzi	2 anni per uso residenziale ²
Trattori DH per tappeti erbosi e giardini	2 anni per uso residenziale ² 30 giorni per uso commerciale
Trattori XLS per tappeti erbosi e giardini	3 anni per uso residenziale ² 30 giorni per uso commerciale
TimeCutter	3 anni per uso residenziale ² 30 giorni per uso commerciale
Tosaerba TITAN • Telaio	3 anni o 240 ore ⁵ A vita (solo per il proprietario originario) ⁶

¹Acquirente originale significa la persona che ha acquistato i prodotti Toro originariamente.

²"Uso residenziale" significa l'uso del prodotto sul lotto della vostra abitazione. L'utilizzo in più luoghi è considerato uso commerciale, ed in questo caso viene applicata la garanzia per uso commerciale.

³La Garanzia sull'avviamento Toro GTS non si applica quando il prodotto è utilizzato a scopo commerciale.

⁴Alcuni motori montati sui prodotti Toro sono coperti dalla garanzia del produttore.

⁵A seconda del primo termine raggiunto.

⁶Garanzia a vita sul telaio – Se durante il normale utilizzo il telaio portante – costituito dalle parti saldate le une alle altre che formano la struttura della macchina alla quale sono assicurati altri componenti, come il motore – si incrina o si rompe, sarà riparato o sostituito, a discrezione di Toro, in garanzia senza addebito al cliente di alcun costo materiali e manodopera. I danni al telaio dovuti all'utilizzo del prodotto in modi o per scopi impropri, e i danni o le riparazioni dovuti a ruggine o corrosione non sono coperti.

La Garanzia sarà invalidata qualora il contaore sia stato scollegato, alterato o presenti segni di manomissione.

Responsabilità del Proprietario

Il proprietario deve eseguire la manutenzione del Prodotto Toro in conformità alle procedure di manutenzione riportate nel *Manuale dell'operatore*. La manutenzione ordinaria è a vostro carico, sia essa eseguita da un concessionario o da voi stesso.

Istruzioni per ottenere il servizio in garanzia

Se ritenete che il vostro prodotto Toro presenti difetti di materiali o lavorazione, osservate la seguente procedura.

1. Per la revisione del prodotto rivolgetevi al rivenditore di zona. Se per qualsiasi motivo non riuscite a rivolgervi al rivenditore di zona, potete richiedere assistenza presso qualsiasi Distributore Toro autorizzato. Vedere l'elenco dei Distributori accluso.
2. Portate il prodotto e la prova d'acquisto (ricevuta di vendita) al centro assistenza. Se per qualsiasi motivo non siete soddisfatti dell'analisi o del servizio del centro assistenza, contattateci al:

Toro Customer Care Department, RLC Division
Toro Warranty Company
8111 Lyndale Avenue South
Bloomington, MN 55420-1196
001-952-948-4707

Articoli e condizioni non coperti da garanzia

Non esiste altra garanzia espressa ad eccezione della copertura su sistemi di emissione speciali e sul motore di alcuni prodotti. Quanto segue è escluso dalla presente espressa garanzia:

- Il costo della manutenzione ordinaria e di parti quali filtri, carburante, lubrificanti, cambi di olio, candele, filtri dell'aria, affilatura lame/lame usurate, regolazione di cavi/tiranteria, o di freni e frizioni.
- Guasto dei componenti per normale usura
- Qualsiasi prodotto o pezzo modificato, impropriamente utilizzato o trascurato e che debba essere sostituito o riparato a causa di incidenti o mancanza di corretta manutenzione
- Tariffe per il ritiro e la consegna
- Riparazioni o tentativi di riparazione non eseguiti da Centri Assistenza Toro autorizzati
- Riparazioni necessarie a causa della mancata osservanza della procedura consigliata per il carburante (per ulteriori dettagli consultare il *Manuale dell'operatore*)
 - La rimozione di elementi contaminanti nel sistema di alimentazione non è coperta
 - Utilizzo di carburante stantio (di oltre un mese) o contenente etanolo oltre il 10% o MTBE oltre il 15%
 - Mancato svuotamento del sistema di alimentazione prima di un periodo di inutilizzo superiore a un mese
- Riparazioni o regolazioni per correggere difficoltà di avviamento dovute a:
 - Mancata osservanza delle procedure di manutenzione adeguate o della procedura consigliata per il carburante
 - Urto della lama rotante contro un oggetto
- Condizioni operative particolari per le quali l'avviamento può richiedere più di due tentativi:
 - Primi avviamenti dopo un periodo prolungato di inutilizzo di oltre tre mesi o dopo un rimessaggio stagionale
 - Avviamenti a basse temperature come quelle che si rilevano ad inizio primavera e fine autunno
 - Procedure di avviamento scorrette: in caso di difficoltà d'avviamento, consultate il *Manuale dell'operatore* per accertarvi di seguire le procedure di avviamento corrette. In questo modo potrete risparmiarvi una visita non necessaria presso un Centro Assistenza Toro autorizzato.

Condizioni generali

L'acquisto è coperto dalle leggi nazionali di ciascun paese. La presente garanzia non limita i diritti riservati all'acquirente da tali leggi.