



Kosiarka TimeMaster 76 cm

Model nr 20975—Numer seryjny 314000001 i wyższe

Model nr 20977—Numer seryjny 314000001 i wyższe

Podręcznik operatora

Wprowadzenie

Ta pchana kosiarka z obrotowymi ostrzami jest przeznaczona dla właścicieli domów z posesją. Została zaprojektowana przede wszystkim do koszenia trawy na dobrze utrzymanych trawnikach na posesjach. Nie jest przeznaczona do ścinania krzaków lub zastosowań w rolnictwie.

Przeczytaj uważnie poniższe informacje, aby poznać zasady właściwej obsługi i konserwacji maszyny oraz nie uszkodzić jej i uniknąć obrażeń. Na Tobie spoczywa odpowiedzialność za prawidłowe i bezpieczne użytkowanie maszyny.

Aby uzyskać informacje na temat urządzenia i akcesoriów, znaleźć dealera lub zarejestrować swoje urządzenie, skontaktuj się bezpośrednio z firmą Toro w witrynie www.Toro.com.

Aby skorzystać z serwisu, zakupić oryginalne części Toro lub uzyskać dodatkowe informacje, skontaktuj się z przedstawicielem autoryzowanego serwisu lub biurem obsługi klienta firmy Toro, a także przygotuj numer modelu i numer seryjny maszyny. Rysunek 1 przedstawia położenie numeru modelu i numeru seryjnego na produkcie. Zapisz je w przewidzianym na to miejscu.

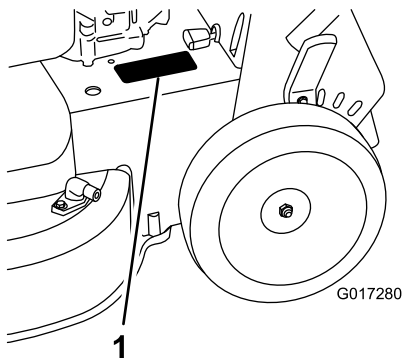

Rysunek 1

1. Tabliczka z numerem modelu i numerem seryjnym

Model nr _____
Numer seryjny _____

Niniejsza instrukcja zawiera opis potencjalnych zagrożeń, a zawarte w niej ostrzeżenia zostały oznaczone symbolem ostrzegawczym (Rysunek 2), który sygnalizuje

niebezpieczeństwo, mogące spowodować poważne obrażenia lub śmierć w razie zlekceważenia zalecanych środków ostrożności.



Rysunek 2

1. Symbol ostrzegawczy

W niniejszej instrukcji występują 2 słowa podkreślające wagę informacji. **Ważne** zwraca uwagę na szczególne informacje techniczne, a **Uwaga** podkreśla informacje ogólne, wymagające szczególnej uwagi.

Ten produkt spełnia wymagania wszystkich odnośnych dyrektyw europejskich. Szczegółowe informacje można znaleźć na osobnej deklaracji zgodności (DOC) dołączonej do produktu.

W przypadku modeli o określonej mocy silnika moc silnika brutto została ustalona laboratoryjnie przez producenta silnika, zgodnie z normą SAE J1940. Rzeczywista moc silnika w kosiarce tej klasy może być znacznie niższa z powodu skonfigurowania w celu spełnienia wymagań dotyczących bezpieczeństwa, emisji oraz eksploatacyjnych.

Nie należy manipulować przy elementach sterujących silnika ani zmieniać prędkości regulatora. Może to spowodować wystąpienie niebezpiecznego stanu, prowadzącego do obrażeń ciała.

Spis treści

Wprowadzenie	1
Ogólne zasady bezpieczeństwa kosiarki	2
Ciśnienie akustyczne	3
Moc akustyczna	4
Drgania przenoszone przez kończyny górne.....	4
Naklejki informacyjne i ostrzegawcze	5
Montaż	6
1 Montaż uchwytu	6
2 Montaż dźwigni sterującej ostrzami	6
3 Uzupelnianie oleju w silniku	7
4 Ładowanie akumulatora	7
Przegląd produktu	8
Specyfikacje	9
Działanie	10



Uzupełnianie paliwa.....	10
Sprawdzanie poziomu oleju w silniku.....	10
Regulacja wysokości cięcia	11
Regulacja wysokości dźwigni.....	12
Uruchamianie silnika.....	12
Stosowanie napędu trybu samobieżnego	12
Zatrzymywanie silnika.....	13
Zalążanie ostrza	13
Rozlążanie ostrza.....	13
Sprawdzanie działania systemu zatrzymania ostrza.....	14
Recykling ścinków	14
Workowanie ścinków	14
Wyrzucanie ścinków w bok.....	15
Rady związane z posługiwaniem się urządzeniem	16
Konserwacja	18
Zalecany harmonogram konserwacji	18
Przygotowanie do konserwacji	18
Konserwacja filtra powietrza	19
Wymiana oleju silnikowego	19
Ładowanie akumulatora	20
Wymiana bezpiecznika	21
Wymiana akumulatora.....	21
Regulacja linki napędu trybu samobieżnego	22
Serwis systemu napędu ostrzy.....	22
Serwisowanie ostrzy tnących	23
Mycie spodu maszyny	25
Przechowywanie	26
Informacje ogólne.....	26
Przygotowanie układu paliwowego	26
Przygotowanie silnika	27
Przygotowanie maszyny po przechowywaniu.....	27

Bezpieczeństwo

Niewłaściwe użytkowanie lub konserwacja kosiarki może spowodować obrażenia ciała. Aby zmniejszyć ryzyko obrażeń, przestrzegaj poniższych zaleceń dotyczących bezpieczeństwa.

Firma Toro zaprojektowała i przetestowała tę maszynę w celu zapewnienia należytego bezpieczeństwa eksploatacji. Nieprzestrzeganie następujących instrukcji może jednak prowadzić do obrażeń ciała.

W celu zapewnienia maksymalnego bezpieczeństwa, najlepszej wydajności i uzyskania wiedzy na temat produktu konieczne jest, aby użytkownik lub inny operator kosiarki przeczytał i przyswoił sobie zawartość niniejszej instrukcji przed pierwszym uruchomieniem silnika. Zwracaj szczególną uwagę na symbol alarmu bezpieczeństwa (Rysunek 2), tj. Uwaga, Ostrzeżenie lub Niebezpieczeństwo – instrukcje dotyczące bezpieczeństwa osobistego. Przeczytaj i przyswoj sobie instrukcję, ponieważ dotyczy ona bezpieczeństwa. Nieprzestrzeganie zasad bezpieczeństwa może prowadzić do obrażeń ciała.

Ogólne zasady bezpieczeństwa kosiarki

Następujące instrukcje zostały przejęte z normy EN 836.

Ta maszyna tnąca może spowodować obcięcie dłoni i stóp, a podczas koszenia wyrzucać różne przedmioty. Nieprzestrzeganie następujących zasad bezpieczeństwa może doprowadzić do poważnych obrażeń ciała lub śmierci.

Szkolenie

- Przeczytaj dokładnie instrukcje. Zapoznaj się z elementami sterowania i prawidłową obsługą urządzenia.
- Nie zezwalaj w żadnym wypadku dzieciom lub osobom nie znającym tych instrukcji na obsługę kosiarki. Przepisy lokalne mogą ograniczać wiek operatora.
- Należy pamiętać, że użytkownik lub operator ponosi odpowiedzialność za wszelkie wypadki i zagrożenie osób lub ich własności.
- Przyswoj sobie wyjaśnienia dla wszystkich piktogramów używanych na kosiarce lub w instrukcjach.

Benzyna

OSTRZEŻENIE! Benzyna jest wysoce łatwopalna. Stosuj następujące środki ostrożności:

- Przechowuj paliwo w pojemnikach specjalnie do tego przeznaczonych.
- Uzupełniaj paliwo na zewnątrz i nie pal papierosów podczas wykonywania tej czynności.
- Dolewaj paliwa zanim włączysz silnik. Nigdy nie usuwaj korka ze zbiornika paliwa ani nie uzupełniaj paliwa w trakcie pracy silnika lub gdy jest jeszcze gorący.
- W przypadku rozlania benzyny nie próbuj włączać silnika, tylko przestaw maszynę w inne miejsce i unikaj możliwości spowodowania zapłonu do momentu rozproszenia oparów benzyny.
- W bezpieczny sposób usuwaj i ponownie instaluj wszystkie zbiorniki paliwa i korki.

Przygotowanie

- Podczas koszenia noś zawsze pełne buty i długie spodnie. Nie obsługuj maszyny bez obuwia lub w sandałach z odkrytymi palcami.
- Dokładnie sprawdź obszar, na którym będziesz używać urządzenia i usuń wszystkie kamienie, pręty, przewody, kości i inne przedmioty.
- Przed rozpoczęciem pracy zawsze sprawdzaj wzrokowo, czy osłony i zabezpieczenia takie, jak deflektory i/lub wychwytywacze trawy są zamontowane i działają prawidłowo.
- Przed użyciem zawsze sprawdzaj wzrokowo ostrza, śruby mocujące ostrze i zespół tnący, aby określić, czy nie są one zużyte lub uszkodzone. Zużyte lub uszkodzone ostrza i śruby wymieniaj zestawami, aby zachować równowagę.

Uruchamianie

- Uruchamiając silnik nie przechylaj kosiarki, z wyjątkiem sytuacji, w których jej przechylenie jest konieczne w celu uruchomienia. W takim przypadku nie wolno przechylać jej dalej niż to absolutnie konieczne i należy podnosić część znajdującą się z dala od operatora.
- Uruchamiaj silnik ostrożnie, zgodnie z instrukcjami, ze stopą odsuniętą odpowiednio daleko od ostrzy, nie znajdującą się przed tunelem wyrzutowym.

Obsługa

- Nigdy nie koś jeśli w pobliżu są ludzie, szczególnie dzieci, lub zwierzęta.
- Koś tylko przy świetle dziennym lub dobrym świetle sztucznym.
- Uważaj na zagłębienia terenu oraz inne niedostrzegalne niebezpieczeństwa.
- Nie zbliżaj dłoni ani stóp w pobliże ani pod wirujące części. Wylot wyrzutnika zawsze powinien być drożny.
- Nie wolno podnosić lub przenosić kosiarki przy włączonym silniku.
- Zachowaj szczególną ostrożność podczas odwracania lub ciągnięcia sterowanej przez pchającego kosiarki ku sobie.
- Chodź; nie biegaj.
- Zbocza:
 - Nie wolno kosić na nadmiernie stromych zboczach.
 - Zachowaj szczególną ostrożność w czasie pracy na zboczach.
 - Zawsze koś w poprzek powierzchni stoków, nigdy w górę i w dół. Zmieniając kierunek na stokach zachowuj najwyższą ostrożność.
 - Na stokach zawsze uważaj na oparcie dla stóp.
- Na stokach i ostrych zakrętach zmniejszaj prędkość, aby zapobiec wywróceniu lub utracie kontroli.
- Zatrzymaj ostrze, jeśli konieczne jest przechylenie kosiarki do transportu podczas przejeżdżania przez powierzchnie inne niż trawa lub podczas transportu maszyny do i z obszaru koszenia.
- Nie uruchamiaj silnika w zamkniętej przestrzeni, gdzie istnieje możliwość nagromadzenia się oparów tlenu węgla.
- Wyłącz silnik
 - jeśli pozostawiasz kosiarkę.
 - przed zatankowaniem.
 - przed zdemontowaniem wychwytywacza trawy.
 - przed regulacją wysokości, jeśli nie można jej dokonać z pozycji operatora.
- Zatrzymaj silnik i odłącz przewód świecy zapłonowej
 - przed usunięciem zablokowań lub odblokowaniem tunelu.
 - przed przeprowadzeniem przeglądu, czyszczenia lub innych czynności przy kosiarce.

- po uderzeniu w ciało obce sprawdź kosiarkę pod kątem uszkodzeń i przed jej uruchomieniem oraz rozpoczęciem obsługi przeprowadź naprawy.
- jeśli kosiarka zaczyna nieprawidłowo drgać (sprawdź natychmiast).
- Uderzenia pioruna mogą prowadzić do poważnych obrażeń ciała lub śmierci. Jeśli zobaczysz błyskawicę lub usłyszysz grzmot w pobliżu, nie obsługuj maszyny; poszukaj schronienia.
- Rozglądaj się podczas przejeżdżania przez jezdnię lub poruszania się w jej pobliżu.

Konserwacja i przechowywanie

- Dokładnie dokręcaj wszystkie nakrętki, śruby i wkręty, aby zachować pewność, że urządzenie będzie pracować bezpiecznie.
- Nie czyść maszyny sprzętem ciśnieniowym.
- Nigdy nie przechowuj urządzenia z benzyną w zbiorniku wewnątrz budynku, gdzie opary mogą zetknąć się z otwartym płomieniem lub iskrą.
- Przed przechowaniem w pomieszczeniu zczekaj, aż silnik ostygnie.
- Aby zmniejszyć ryzyko powstania pożaru, oczyszczaj silnik, tłumik, przedział akumulatora i miejsce przechowywania benzyny z trawy, liści oraz nadmiernej ilości smaru.
- Sprawdzaj często elementy wychwytywacza trawy oraz osłony wylotowej i wymieniaj w razie potrzeby części na zalecane przez producenta.
- Aby zapewnić bezpieczeństwo, wymieniaj zużyte lub uszkodzone części.
- Wymieniaj uszkodzone tłumiki.
- W razie konieczności opróżnienia zbiornika paliwa, wykonaj tę czynność na zewnątrz.
- Nie zmieniaj ustawień regulatora silnika ani nie ustawiaj nadmiernej prędkości obrotowej. Prowadzenie maszyny ze zbyt wysoką prędkością może zwiększyć niebezpieczeństwo doznania obrażeń.
- Zachowaj ostrożność podczas regulacji kosiarki, aby zapobiec uwięzieniu palców pomiędzy ruchomymi ostrzami i nieruchomymi częściami urządzenia.
- **Aby zapewnić najlepsze osiągi i bezpieczeństwo, kupuj wyłącznie oryginalne części zamienne i akcesoria Toro. Nie stosuj przypadkowo pasujących części i akcesoriów; mogą one spowodować zagrożenie dla bezpieczeństwa.**

Cisnienie akustyczne

W tym urządzeniu poziom ciśnienia akustycznego przy uchu operatora wynosi 89 dBA z uwzględnieniem współczynnika niepewności (K) 1 dBA.

Poziom ciśnienia akustycznego został określony zgodnie z procedurami podanymi w normie EN 836.

Moc akustyczna

W tym urządzeniu gwarantowany poziom mocy akustycznej wynosi 100 dBA z uwzględnieniem współczynnika niepewności (K) 1 dBA.

Poziom mocy akustycznej został określony zgodnie z procedurami podanymi w normie ISO 11094.

Drgania przenoszone przez kończyny górne

Zmierzony poziom wibracji dla prawej ręki = 7,5 m/s

Zmierzony poziom wibracji dla lewej ręki = 5,5 m/s

Współczynnik niepewności (K) = 3.0 m/s²

Zmierzone wartości zostały określone zgodnie z procedurami podanymi w normie EN 836.

Naklejki informacyjne i ostrzegawcze

Ważne: Naklejki ostrzegawcze i instruktażowe znajdują się w pobliżu miejsc potencjalnie niebezpiecznych. Wymieniaj uszkodzone naklejki.



Oznaczenie producenta

1. Identyfikuje ostrze jako część pochodzącą od oryginalnego producenta maszyny.

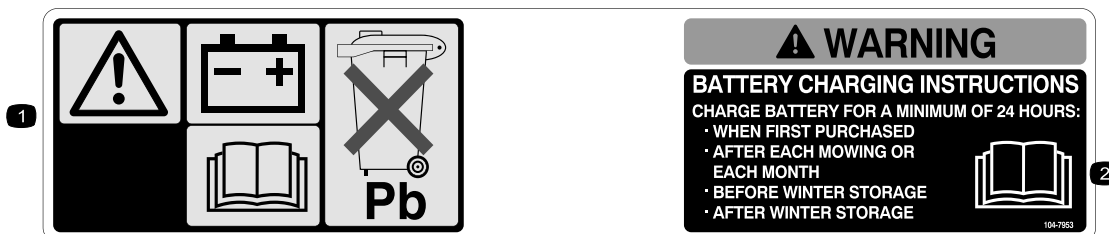

104-7953

Tylko model z rozruchem elektrycznym

1. Ostrzeżenie — przeczytaj *Instrukcję obsługi*, aby uzyskać informacje na temat ładowania akumulatora. Zawiera ołów, nie wyrzucaj.
2. Przeczytaj *Instrukcję obsługi*.

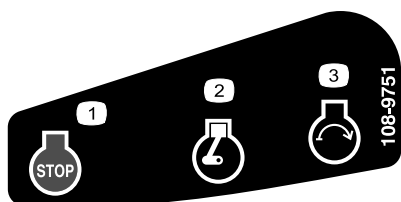

108-9751

Tylko model z rozruchem elektrycznym

1. Silnik — zatrzymanie
2. Silnik — praca
3. Silnik — uruchomienie

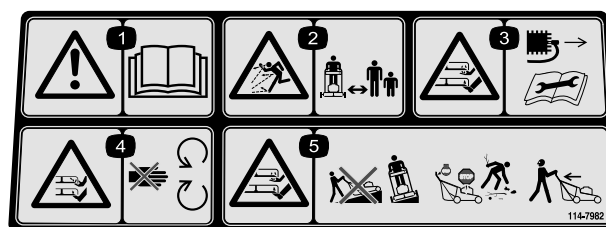

114-7982

1. Ostrzeżenie — przeczytaj *Instrukcję obsługi*.
2. Uwaga na wyrzucane przedmioty — osoby postronne powinny stać w bezpiecznej odległości od maszyny.
3. Niebezpieczeństwo przecięcia/odcięcia ręki lub nogi, ostrze kosiarki — przed rozpoczęciem czynności serwisowych lub przeprowadzeniem konserwacji odłącz przewód świecy zapłonowej i przeczytaj instrukcję.
4. Niebezpieczeństwo przecięcia/odcięcia ręki lub nogi, ostrze kosiarki — nie zbliżaj się do części ruchomych.
5. Niebezpieczeństwo przecięcia/odcięcia ręki lub nogi, ostrze kosiarki — nie koś, jeżdżąc w górę i w dół zboczy; koś między bokami zboczy; zatrzymaj silnik przed opuszczeniem miejsca operatora; cofając, spójrz za siebie.

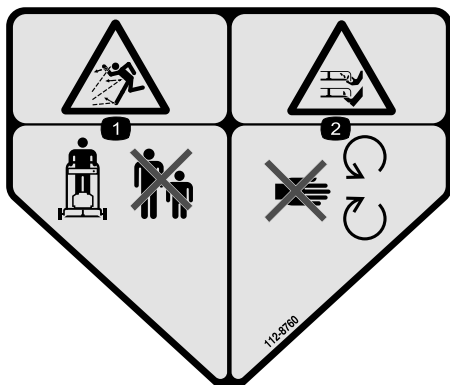

112-8760

1. Uwaga na wyrzucane przedmioty — osoby postronne powinny stać w bezpiecznej odległości od maszyny.
2. Niebezpieczeństwo przecięcia/odcięcia ręki lub nogi — nie zbliżaj się do części ruchomych.



120-9570

1. Ostrzeżenie — nie zbliżaj się do części ruchomych; wszystkie osłony muszą być prawidłowo zainstalowane.

Montaż

Ważne: Usuń i wyrzuć zabezpieczający arkusz plastikowy, osłaniający silnik.

1

Montaż uchwyty

Nie są potrzebne żadne części

Procedura

▲ OSTRZEŻENIE

Nieprawidłowe zamontowanie i rozłożenie uchwyty mogą spowodować uszkodzenie kabli, skutkując wystąpieniem niebezpiecznych warunków eksploatacji.

- Rozkładając uchwyt nie dopuść do uszkodzenia kabli.
- W przypadku uszkodzenia kabla skontaktuj się z autoryzowanym przedstawicielem autoryzowanego serwisu.

1. Obróć górny uchwyt tak, aby osadzić go razem z dolnym uchwytem (Rysunek 3) i dokręć oba pokrętła na uchwycie, aby zablokować górny uchwyt na miejscu (Rysunek 4).

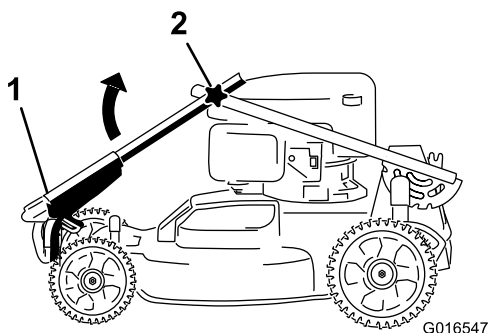

Rysunek 3

1. Górny uchwyt
2. Pokrętło (2)

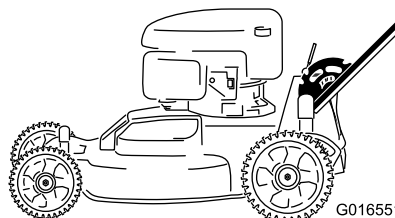
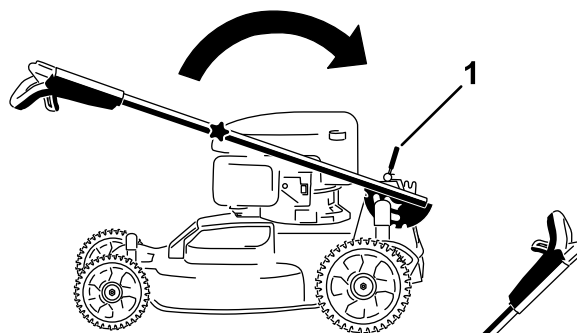

Rysunek 4

1. Dźwignia blokady uchwyty
2. Zwolnij dźwignię blokady uchwyty (Rysunek 4).
3. Pociągnij uchwyt do tyłu i zablokuj go w położeniu (Rysunek 4).

2

Montaż dźwigni sterującej ostrzami

Nie są potrzebne żadne części

Procedura

Zamontuj dźwignię sterującą ostrzami na górnym uchwycie (Rysunek 5).

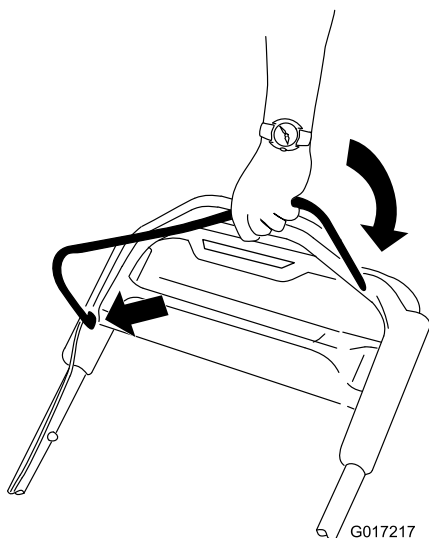

Rysunek 5

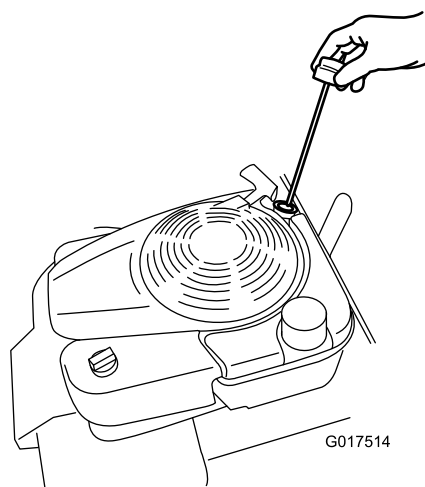

Rysunek 6

3

Uzupełnianie oleju w silniku

Części potrzebne do tej procedury:

0,59 l	Olej silnikowy
--------	----------------

Procedura

Ważne: Maszyna jest dostarczana bez oleju silnikowego. Przed uruchomieniem silnika napełnij go olejem.

1. Ustaw maszynę na równym podłożu.
2. Wyjmij wskaźnik poziomy (Rysunek 6) i napełnij skrzynię korbowa w około 3/4 olejem, wlewając go do rury wlewu oleju.

Informacja: Maksymalne napełnienie: 0,59 l (20 uncji), typ: Olej smarowy SAE 30 z detergentami o klasyfikacji API SF, SG, SH, SJ, SL lub wyższej.

3. Wytrzyj końcówkę wskaźnika poziomą czystą szmatką.
4. Włóż wskaźnik poziomy do rury wlewu oleju i wkręć go do zatrzymania.
5. Wyjmij wskaźnik oleju i odczytaj poziom oleju na nim; patrz Rysunek 7.

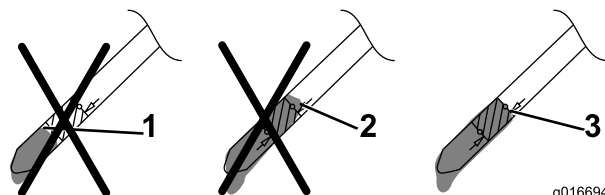

Rysunek 7

1. Poziom oleju jest zbyt niski — dodaj olej do skrzyni korbowej.
2. Poziom oleju jest zbyt wysoki — usuń olej ze skrzyni korbowej.
3. Poziom oleju jest prawidłowy.

- Jeśli poziom oleju jest zbyt niski, dodaj **powoli** małą ilość oleju do rury wlewu oleju, a następnie powtarzaj kroki od 3 do 5 do chwili, gdy poziom oleju będzie prawidłowy, zgodnie z Rysunek 7.
- Jeśli poziom oleju jest zbyt wysoki, spuść nadmiar oleju, aby uzyskać jego prawidłowy poziom na wskaźniku. Aby spuścić nadmiar oleju, patrz Wymiana oleju silnikowego (Strona 19).

Ważne: Jeśli poziom oleju w skrzyni korbowej jest zbyt niski lub zbyt wysoki, uruchomienie silnika może spowodować jego uszkodzenie.

6. Wkręć ręcznie wskaźnik poziomu oleju.

4

Ładowanie akumulatora

Nie są potrzebne żadne części

Procedura

Tylko model z rozruchem elektrycznym

Patrz Ładowanie akumulatora (Strona 20).

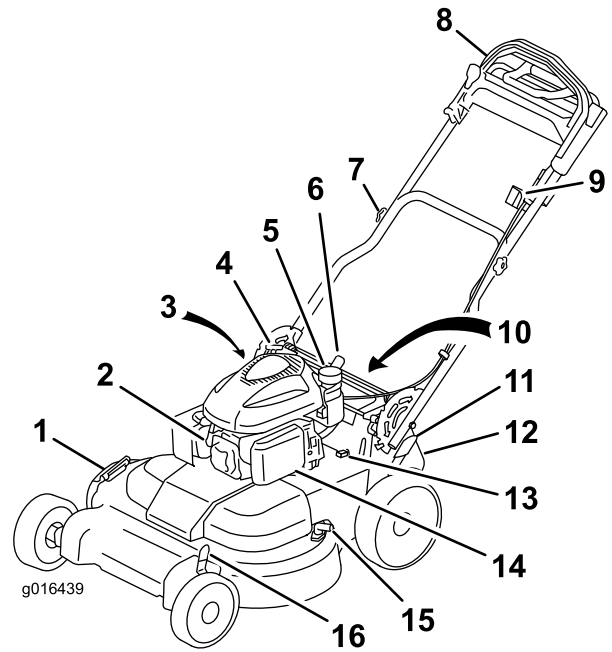

Rysunek 8

- | | |
|---|---|
| 1. Deflektor wyrzutu w bok | 9. Wyłącznik zapłonu |
| 2. Świeca zapłonowa | 10. Akumulator (nie pokazano; tylko model z rozruchem elektrycznym) |
| 3. Wskaźnik poziomu oleju/rura wlewu oleju (nie pokazano) | 11. Dźwignia regulacji wysokości koszenia z tyłu |
| 4. Uchwyt rozrusznika linkowego | 12. Deflektor wyrzutu do tyłu |
| 5. Korek zbiornika paliwa | 13. Bezpiecznik |
| 6. Dźwignia blokady uchwytu | 14. Filtr powietrza |
| 7. Pokrętło dźwigni (2) | 15. Otwór czyszczenia |
| 8. Górny uchwyt | 16. Dźwignia regulacji wysokości koszenia z przodu |

Specyfikacje

Model	Waga	Długość	Szerokość	Wysokość
20975	62 kg (137 funtów)	163 cm (64 cale)	81 cm (32 cale)	112 cm (44 cale)
20977	65 kg (143 funty)	163 cm (64 cale)	81 cm (32 cale)	112 cm (44 cale)

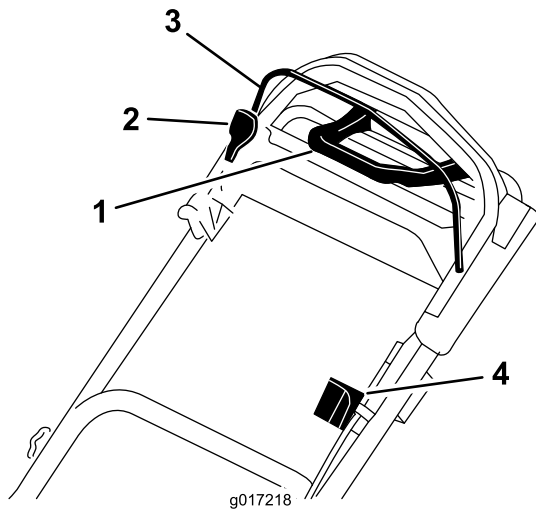

Rysunek 9

Górny uchwyt

1. Uchwyt wspomagania trakcji
2. Blokada dźwigni sterującej ostrzami
3. Dźwignia sterująca ostrzami
4. Wyłącznik zapłonu

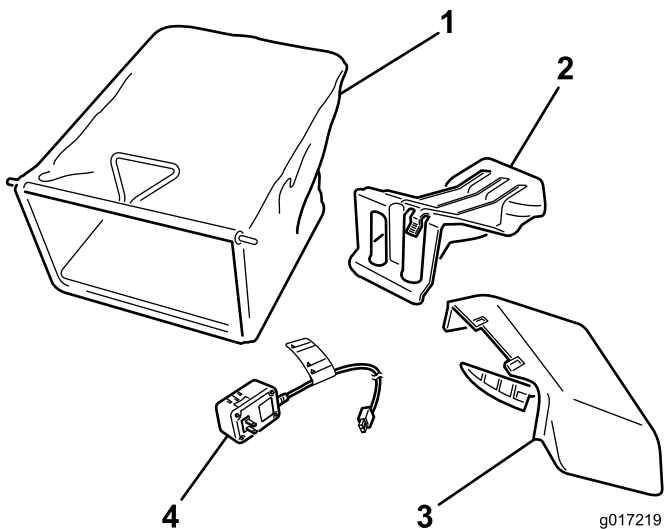

Rysunek 10

1. Worek na trawę
2. Zaślepka wyrzutu do tyłu (zamontowana)
3. Tunel wyrzutu w bok
4. Ładowarka akumulatora (tylko model z rozruchem elektrycznym)

Działanie

Uzupełnianie paliwa

Zalecane paliwo:

- Aby uzyskać najlepsze rezultaty, używaj tylko czystej, świeżej (poniżej 30 dni) benzyny bezołowiowej o liczbie oktanowej 87 lub wyższej (metoda klasyfikacji $[R+M]/2$).
- **Etanol:** Benzyna o zawartości do 10% etanolu (gazohol) lub 15% MTBE (etyl metylo-tert-butyłowy) zgodnie z objętością jest dopuszczalna. Etanol i MTBE to nie to samo. Benzyna o zawartości 15% etanolu (E15) nie może być stosowana. **Zabrania się stosowania benzyny o zawartości powyżej 10% etanolu (zgodnie z objętością)**, na przykład E15 (zawiera 15% etanolu), E20 (zawiera 20% etanolu) lub E85 (zawiera do 85% etanolu). Zastosowanie nieprawidłowego rodzaju benzyny może skutkować problemami z wydajnością i/lub uszkodzeniem silnika, które może nie być objęte gwarancją.
- **Nie** używaj benzyny zawierającej metanol.
- **Zabrania się** przechowywania paliwa w zbiorniku lub kanistrach przez okres zimowy, o ile nie zastosowano stabilizatora paliwa.
- **Nie** dolewaj oleju do benzyny.

Ważne: Aby zminimalizować problemy z uruchamianiem, należy dodawać do paliwa stabilizator (przez cały rok), mieszając go z benzyną nie starszą niż 30 dni. Przed magazynowaniem urządzenia (powyżej 30 dni) należy zużyć całe paliwo w zbiorniku.

Zabrania się stosowania dodatków do paliwa, z wyjątkiem stabilizatora/uszlachetniacza. Zabrania się stosowania stabilizatorów paliwa na bazie alkoholu (etanol, metanol lub izopropanol).

⚠ NIEBEZPIECZEŃSTWO

Benzyna jest niezwykle łatwopalna i wybuchowa. Pożar lub wybuch benzyny może poparzyć Ciebie i innych.

- Aby zapobiec zapaleniu benzyny przez ładunek elektrostatyczny, przed napełnianiem ustaw kanister i/lub maszynę bezpośrednio na podłożu, a nie w pojeździe lub na innym przedmiocie.
- Uzupełniaj paliwo na zewnątrz, kiedy silnik jest zimny. Wytrzyj rozlane paliwo.
- Nie zbliżaj się do benzyny, kiedy palisz, ani nie przynoś jej w pobliże otwartego płomienia lub iskier.
- Przechowuj benzynę w atestowanym kanistrze, poza zasięgiem dzieci.

1. Oczyszczyć obszar wokół korka wlewu paliwa i odkręcić korek (Rysunek 11).

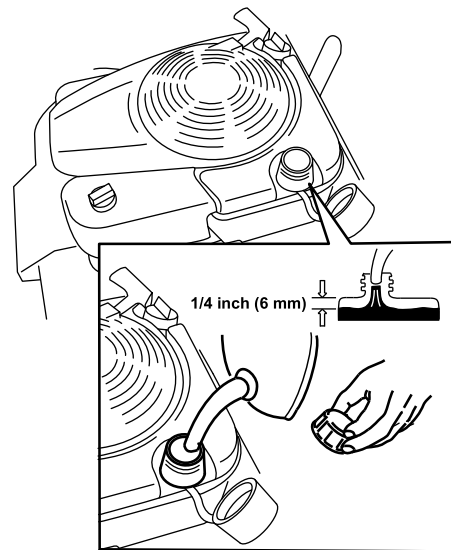

G017515

Rysunek 11

2. Napełnij zbiornik paliwa, pozostawiając przynajmniej 6 mm (1/4 cala) pustej przestrzeni na rozszerzanie się benzyny.
3. Zamontuj korek wlewu paliwa i dokręć go mocno ręką.

Sprawdzanie poziomu oleju w silniku

Okres pomiędzy przeglądami: Przed każdym użyciem lub codziennie

Maksymalne napełnienie: 0,59 l, typ: Olej smarowy SAE 30 z detergentami o klasyfikacji API SF, SG, SH, SJ, SL lub wyższej.

1. Ustaw maszynę na równym podłożu.
2. Wyjmij wskaźnik poziomu (Rysunek 12).

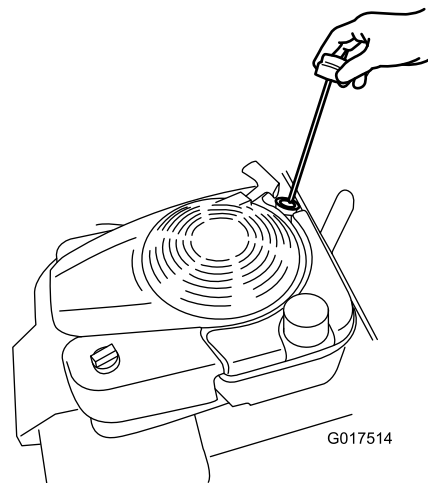

G017514

Rysunek 12

3. Wytrzyj końcówkę wskaźnika poziomu czystą szmatką.

4. Włóż wskaźnik poziomu do rury wlewu oleju i wkręcaj go do zatrzymania.
5. Wyjmij wskaźnik oleju i odczytaj poziom oleju; patrz Rysunek 13.

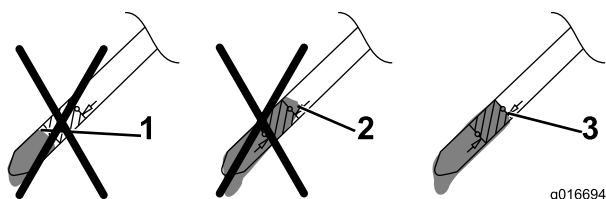

Rysunek 13

1. Poziom oleju jest zbyt niski — dodaj olej do skrzyni korbowej.
2. Poziom oleju jest zbyt wysoki — usuń olej ze skrzyni korbowej.
3. Poziom oleju jest prawidłowy.

- Jeśli poziom oleju jest zbyt niski, dodaj **powoli** małą ilość oleju do rury wlewu oleju, a następnie powtarzaj kroki od 3 do 5 do chwili, gdy poziom oleju będzie prawidłowy, zgodnie z Rysunek 7.
- Jeśli poziom oleju jest zbyt wysoki, spuść nadmiar oleju, aby uzyskać jego prawidłowy poziom na wskaźniku, aby spuścić nadmiar oleju, patrz Wymiana oleju silnikowego (Strona 19).

Ważne: Jeśli poziom oleju w skrzyni korbowej jest zbyt niski lub zbyt wysoki, uruchomienie silnika może spowodować jego uszkodzenie.

6. Wkręć ręcznie wskaźnik poziomu oleju.

Regulacja wysokości cięcia

▲ OSTRZEŻENIE

Regulacja wysokości cięcia może doprowadzić do kontaktu z ruchomym ostrzem, ze skutkiem w postaci poważnych obrażeń ciała.

- Zatrzymaj silnik i zaczekaj, aż wszystkie ruchome części zatrzymają się.
- Regulując wysokość koszenia nie wkładaj palców pod obudowę.

Wyreguluj odpowiednio wysokość koszenia; patrz Rysunek 14 i Rysunek 15.

Informacja: Aby podnieść maszynę, przesun dźwignie regulacji wysokości koszenia z przodu i tyłu do przodu; aby opuścić maszynę, przesun te dźwignie do tyłu. Jeśli nie jest to wymagane przez specjalne warunki, ustaw przednie i tylne koła na tej samej wysokości; patrz Rady związane z posługiwaniem się urządzeniem (Strona 16).

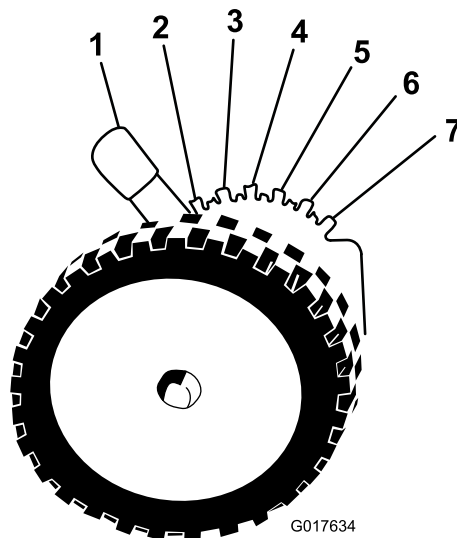

Rysunek 14

Dźwignia regulacji wysokości koszenia z przodu

1. A = 10,8 cm (4-1/4 cala)
2. B = 9,5 cm (3-3/4 cala)
3. C = 8,3 cm (3-1/4 cala)
4. D = 7,0 cm (2-3/4 cala)
5. E = 5,7 cm (2-1/4 cala)
6. F = 4,4 cm (1-3/4 cala)
7. G = 3,2 cm (1-1/4 cala)

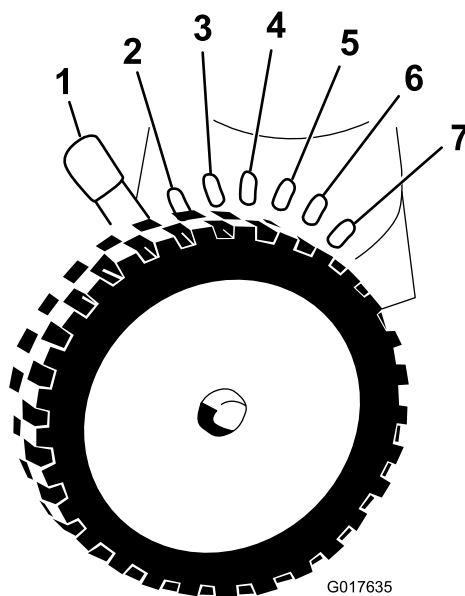

Rysunek 15

Dźwignia regulacji wysokości koszenia z tyłu

1. A = 10,8 cm (4-1/4 cala)
2. B = 9,5 cm (3-3/4 cala)
3. C = 8,3 cm (3-1/4 cala)
4. D = 7,0 cm (2-3/4 cala)
5. E = 5,7 cm (2-1/4 cala)
6. F = 4,4 cm (1-3/4 cala)
7. G = 3,2 cm (1-1/4 cala)

Regulacja wysokości dźwigni

Uchwyt można podnosić lub opuszczać, aby uzyskać najwygodniejsze położenie.

1. Pociągnij dźwignię blokady uchwytu do tyłu, aby odłączyć sworznie blokujące uchwyt (Rysunek 16).

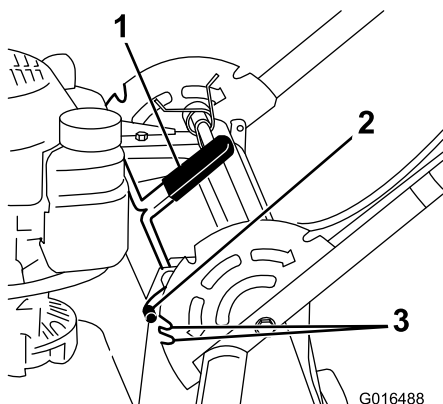

Rysunek 16

1. Dźwignia blokady uchwytu 3. Wycięcia
2. Sworznie blokujący uchwyt (2)

2. Obróć uchwyt i wyrównaj odpowiednie wycięcie we wsporniku uchwytu ze sworzniami blokady uchwytu; patrz Rysunek 16.
3. Podnieś dźwignię blokady uchwytu, aby zamocować go na miejscu.

Uruchamianie silnika

Model standardowy

Pociągnij powoli uchwyt rozrusznika linkowego do momentu wycucia oporu; następnie pociągnij go gwałtownie. Pozwól linie powoli powrócić do silnika.

Informacja: Jeśli maszyna nie uruchamia się mimo kilku prób, skontaktuj się z przedstawicielem autoryzowanego serwisu.

Model z rozruchem elektrycznym

Silnik w modelu z rozruchem elektrycznym można uruchomić za pomocą kluczyka zapłonu lub uchwytu rozrusznika linkowego.

- **Kluczyk zapłonu:** Obróć kluczyk zapłonu do położenia uruchomienia i przytrzymaj go tam (Rysunek 17); po uruchomieniu silnika zwolnij kluczyk.

Ważne: Nie próbuj uruchamiać silnika z załączoną dźwignią sterującą ostrzami. Może to spowodować przepalenie bezpiecznika.

Informacja: Nie utrzymuj kluczyka zapłonu w położeniu uruchomienia dłużej niż 5 sekund. Może to spowodować spalenie silnika rozrusznika.

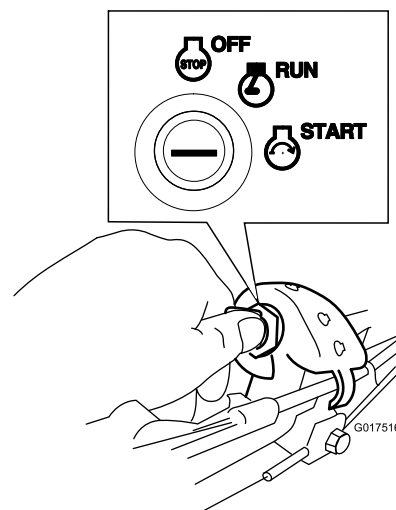

Rysunek 17

Uchwyt rozrusznika linkowego:

1. Obróć kluczyk zapłonu do położenia pracy (Rysunek 17).
2. Pociągnij powoli uchwyt rozrusznika linkowego do tyłu, do momentu wycucia oporu; następnie pociągnij go gwałtownie. Pozwól linie powoli powrócić do silnika.

Stosowanie napędu trybu samobieżnego

Aby użyć napędu trybu samobieżnego, wystarczy iść, uchwyciwszy rękoma górny uchwyt, z łokciami przy bokach; maszyna automatycznie dostosuje prędkość do operatora (Rysunek 18).

Informacja: Maszynę można obsługiwać w trybie samobieżnym z załączonymi lub rozłączonymi ostrzami.

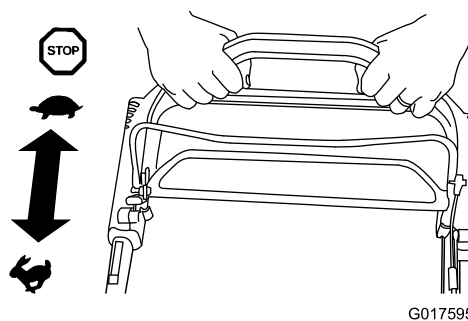

Rysunek 18

Informacja: Uchwytu wspomaganego trąkcy należy używać w sytuacjach, gdy konieczna jest większa kontrola niż zapewniana tylko przez napęd trybu samobieżnego.

Zatrzymywanie silnika

Model standardowy

Przestaw przełącznik (Rysunek 19) do położenia zatrzymania i przytrzymaj go do chwili zatrzymania silnika.

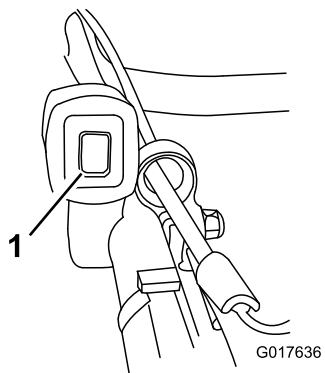

Rysunek 19

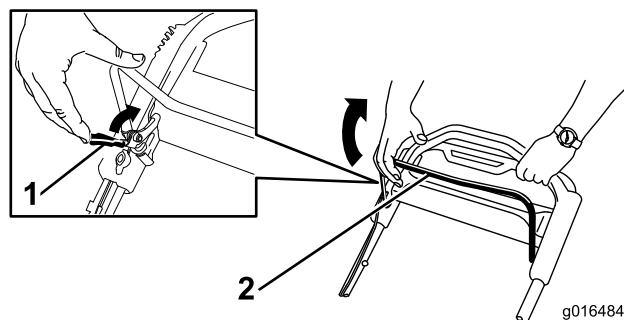

Rysunek 21

1. Blokada dźwigni sterującej
2. Dźwignia sterująca ostrzami

2. **Powoli** pociągnij dźwignię sterującą ostrzami do uchwytu (Rysunek 21).
3. Przytrzymaj dźwignię sterującą ostrzami przy uchwycie (Rysunek 22).

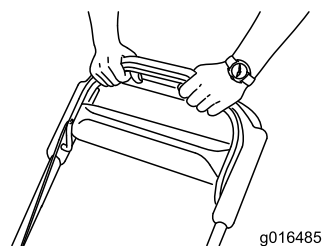

Rysunek 22

Model z rozruchem elektrycznym

1. Obróć kluczyk do położenia wyłączenia (Rysunek 20).

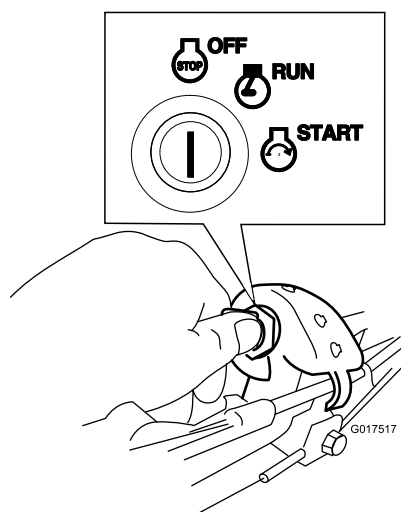

Rysunek 20

2. Po zatrzymaniu silnika wyjmij kluczyk zapłonu i weź go ze sobą, odchodząc od maszyny.

Załączanie ostrza

Po uruchomieniu silnika ostrza nie obracają się. Aby kosić, należy je załączyć.

1. Pociągnij blokadę dźwigni sterującej ostrzami w kierunku dźwigni (Rysunek 21).

Rozłączanie ostrza

Zwolnij dźwignię sterującą ostrzami (Rysunek 23).

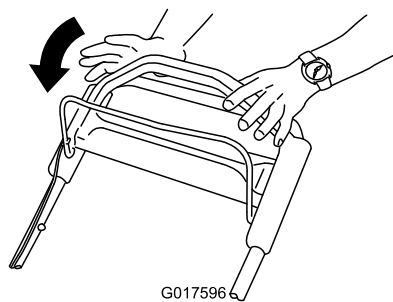

Rysunek 23

Ważne: Po zwolnieniu dźwigni sterującej ostrzami powinno się ono zatrzymać w ciągu 3 sekund. Jeśli nie zatrzymają się prawidłowo, zatrzymaj natychmiast maszynę i skontaktuj się z przedstawicielem autoryzowanego serwisu.

Sprawdzanie działania systemu zatrzymania ostrza

Przed każdym użyciem sprawdź, czy ostrza zatrzymują się w ciągu 3 sekund od zwolnienia dźwigni sterującej ostrzami.

Z użyciem worka na trawę

Okres pomiędzy przeglądami: Przed każdym użyciem lub codziennie

Do sprawdzenia działania systemu zatrzymania ostrza można użyć worka na trawę.

1. Wyjmij zaślepkę wyrzutu do tyłu.
2. Zamontuj na maszynie pusty worek na trawę.
3. Uruchom silnik.
4. Załącz ostrza.

Informacja: Worek powinien zacząć zwiększać objętość, wskazując, że ostrza się obracają.

5. Obserwując worek zwolnij dźwignię sterującą ostrzami.

Informacja: Jeśli worek nie sflacza w ciągu 3 sekund od zwolnienia dźwigni sterującej ostrzami, system zatrzymania ostrza może się psuć, co, jeśli zostanie zignorowane, może spowodować powstanie niebezpiecznych warunków eksploatacji. Oddaj maszynę do przeglądu i naprawy przez przedstawiciela autoryzowanego serwisu.

6. Zatrzymaj silnik i zaczekaj, aż wszystkie ruchome części zatrzymają się.

Bez użycia worka na trawę

1. Przenieść maszynę na utwardzoną powierzchnię, w obszarze, na którym nie wieje wiatr.
2. Ustaw wszystkie 4 koła na wysokość koszenia 89 mm (3-1/2 cala).
3. Weź pół arkusza gazety i zgnieć go w kulkę wystarczająco małą, aby można było ją włożyć pod maszynę (około 75 mm lub 3 cale średnicy).
4. Umieść kulkę zrobioną z gazety około 13 cm (5 cali) przed maszyną.
5. Uruchom silnik.
6. Załącz ostrza.
7. Zwolnij dźwignię sterowania ostrzami i zacznij odliczać 3 sekundy.
8. Po doliczeniu do 3 popchnij szybko maszynę do przodu, nad kulkę zrobioną z gazety.
9. Zatrzymaj silnik i zaczekaj, aż wszystkie ruchome części zatrzymają się.
10. Przejdź do przodu maszyny i sprawdź kulkę zrobioną z gazety.

Informacja: Jeśli kulka zrobiona z gazety nie znalazła się pod maszyną, powtórz kroki od 4 do 10.

11. Jeśli kulka została rozwinięta lub postrzępiona, ostrza nie zatrzymują się prawidłowo, co może skutkować niebezpiecznymi warunkami eksploatacji. Skontaktuj się z przedstawicielem autoryzowanego serwisu.

Recykling ścinków

Maszyna jest fabrycznie przystosowana do recyklingu ścinków trawy i liści z powrotem na trawnik. Aby przygotować maszynę do recyklingu:

- Jeśli na kosiarce zamontowany jest tunel wyrzutu w bok, zdemontuj go i opuść boczny deflektor wyrzutowy; patrz Demontaż tunelu wyrzutu w bok (Strona 16).
- Jeśli na maszynie zamontowany jest worek na trawę, zdemontuj go; patrz Demontaż worka na trawę (Strona 15).
- Jeśli zaśleпка wyrzutu do tyłu nie jest zamontowana, chwyć ją za uchwyt, podnieś tylny deflektor i włóż ją do tunelu wyrzutu w tył tak, aby zatrząsk uległ zablokowaniu na miejscu; patrz Rysunek 24.

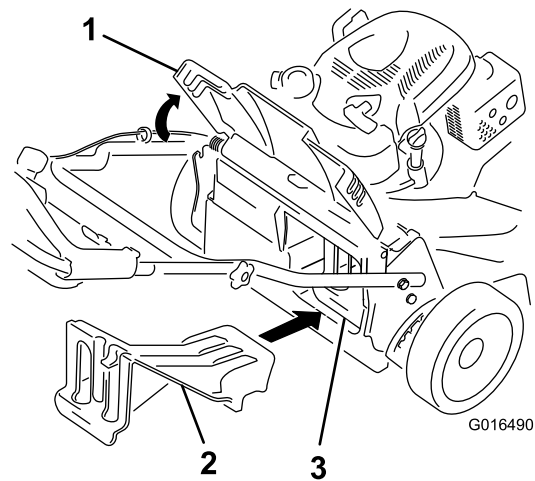

Rysunek 24

1. Tylny deflektor
2. Włóż zaślepkę wyrzutu do tyłu
3. Zamontowana zaśleпка wyrzutu do tyłu

⚠ OSTRZEŻENIE

Przed rozpoczęciem recyklingu ścinków sprawdź, czy zaśleпка wyrzutu do tyłu jest zamontowana. Nie wolno załączać ostrzy, jeśli nie jest zamontowana zaśleпка wyrzutu do tyłu lub worek na trawę.

Workowanie ścinków

Aby pozbierać ścinki liści z trawnika, użyj worka na trawę.

⚠ OSTRZEŻENIE

Ze zużytego worka na trawę mogą być wyrzucane w kierunku operatora lub osób postronnych małe kamienie lub inne podobne odpady, co może skutkować poważnymi obrażeniami ciała lub śmiercią.

Sprawdzaj często worek na trawę. W przypadku uszkodzenia zamontuj nowy, zamienny worek.

Jeśli na kosiarce zamontowany jest tunel wyrzutu w bok, zdemontuj go przed rozpoczęciem workowania ścinków; patrz Demontaż tunelu wyrzutu w bok (Strona 16).

⚠ OSTRZEŻENIE

Ostrza są ostre; kontakt z nimi może doprowadzić do poważnych obrażeń ciała.

Zanim opuścisz stanowisko operatora zatrzymaj silnik i zaczekaj, aż wszystkie ruchome części zatrzymają się.

Montaż worka na trawę

1. Podnieś i przytrzymaj w górze tylny deflektor (Rysunek 25).

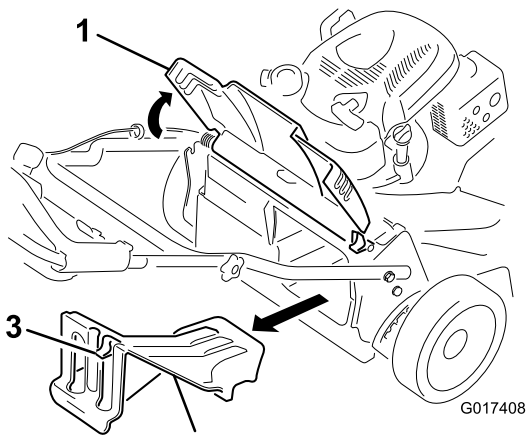

Rysunek 25

1. Tylny deflektor
2. Zaślepka wyrzutu do tyłu
3. Zatrask

2. Zdemontuj zaślepkę wyrzutu do tyłu, pociągając kciukiem zatrask w dół i wyciągając zaślepkę z maszyny (Rysunek 25).
3. Zamontuj drążek worka w wycięciach na podstawie dźwigni i rozkolysz worek do tyłu i przodu, aby sprawdzić, czy drążek jest osadzony na dole obu wycięć; patrz Rysunek 26.

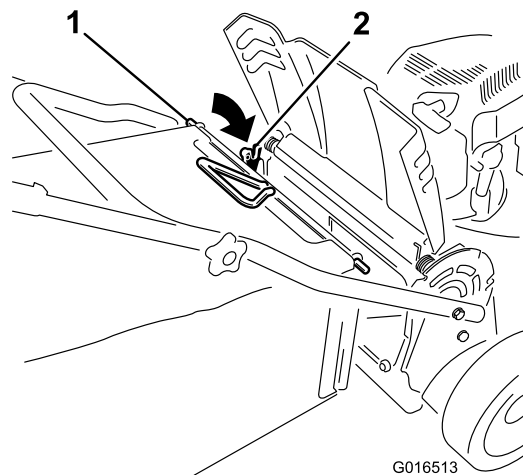

Rysunek 26

1. Drążek worka
 2. Wycięcie (2)
-
4. Opuść tylny deflektor tak, aby spoczął na worku na trawę.

Demontaż worka na trawę

Aby zdemontować worek na trawę, wykonaj w odwrotnej kolejności kroki opisane w części Montaż worka na trawę powyżej.

Wyrzucanie ścinków w bok

Do koszenia bardzo wysokiej trawy użyj wyrzucania w bok.

Jeśli worek jest zamontowany na maszynie, zdemontuj go i włóż tunel wyrzutu w bok; przez rozpoczęciem wyrzucania ścinków w bok patrz Demontaż worka na trawę (Strona 15).

Ważne: Przed rozpoczęciem recyklingu ścinków sprawdź, czy zaślepka wyrzutu do tyłu jest zamontowana (Rysunek 24).

⚠ OSTRZEŻENIE

Ostrze jest ostre; kontakt z nim może doprowadzić do poważnych obrażeń ciała.

Zanim opuścisz stanowisko operatora zatrzymaj silnik i zaczekaj, aż wszystkie ruchome części zatrzymają się.

Montaż tunelu wyrzutu w bok

Trzymając tunel w prawej ręce:

1. Podnieś deflektor wyrzutu w bok, aby go otworzyć (Rysunek 27).

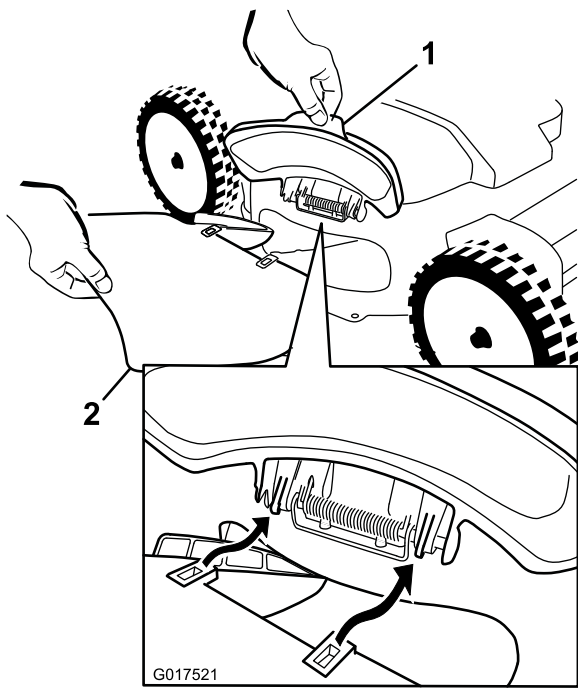

Rysunek 27

1. Deflektor wyrzutu w bok 2. Tunel wyrzutu w bok

2. Zamontuj tunel wyrzutu w bok w sposób przedstawiony na Rysunek 27 oraz Rysunek 28, a następnie zamknij deflektor na tunelu.

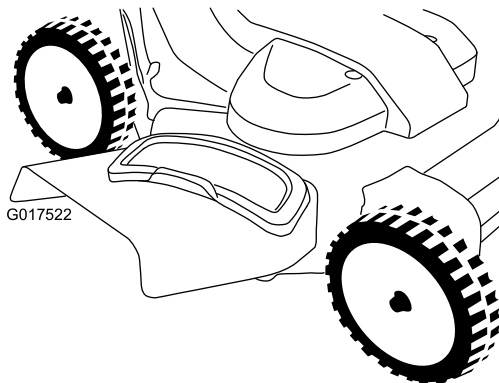

Rysunek 28

Demontaż tunelu wyrzutu w bok

Aby zdemontować tunel wyrzutu w bok, wykonaj w odwrotnej kolejności kroki opisane w części Tunel wyrzutu w bok.

Rady związane z posługiwaniem się urządzeniem

Ogólne wskazówki dotyczące koszenia

- Usuń z obszaru luźne patyki, gałęzie, kamienie, kable, sznurek i inne odpady, w które mogą uderzyć ostrza.

- Unikaj uderzania ostrzami w lite objekty. Nigdy nie kos celowo nad żadnym obiektem.
- Jeśli maszyna uderzy jakiś przedmiot lub zacznie wibrować, natychmiast zatrzymaj silnik, odłącz kabel od świecy zapłonowej i sprawdź, czy maszyna nie jest uszkodzona.
- W celu uzyskania najlepszych osiągnięć zamontuj nowe zamienne ostrza Toro przed rozpoczęciem sezonu koszenia.
- W razie konieczności wymień ostrza na ostrze zamienne firmy Toro.

Koszenie trawy

- Ścinaj za jednym razem tylko około jednej trzeciej źdźbła trawy. Nie kos przy ustawieniu wysokości niższym od 51 mm (2 cale), z wyjątkiem sytuacji, gdy trawa jest rzadka lub późnej jesieni, kiedy wzrost jest spowolniony.
- Kosząc trawę o wysokości powyżej 15 cm (6 cali) pracuj przy najwyższym ustawieniu wysokości koszenia i poruszaj się wolniej. Następnie kos przy niższym ustawieniu, aby uzyskać najlepszy wygląd trawy. Jeżeli trawa jest za długa, urządzenie może się zablokować, co spowoduje zgaśnięcie silnika.
- Zmieniaj kierunek koszenia. Ułatwia to rozrzucanie ścinków na trawniku, zapewniające równomierne użyźnienie.
- Jeśli wygląd trawnika po zakończeniu koszenia jest niezadowolający, spróbuj zastosować jedną z następujących metod:
 - Wymień ostrza lub naostrz je.
 - Podczas koszenia przemieszczaj się wolniej.
 - Zwiększ wysokość koszenia maszyny.
 - Nakładaj pokosy na siebie zamiast kosić jeden pokos za każdym przejazdem.
 - Ustaw wysokość koszenia na przednich kołach wycięcie niższe niż dla kół tylnych.
 - Kos trawę częściej.
- Kos wyłącznie suchą trawę lub liście. Mokra trawa i liście mają tendencję do tworzenia brył w ogródku i powodować zablokowanie maszyny lub zgaśnięcie silnika.

▲ OSTRZEŻENIE

Koszenie mokrej trawy lub liści może doprowadzić do poważnych obrażeń ciała w przypadku poślizgnięcia się na nich i kontaktu z ostrzem. Kos wyłącznie w warunkach suchych.

Cięcie liści

- Po skoszeniu pokrytego liśćmi trawnika sprawdź, czy przynajmniej połowa powierzchni trawnika jest widoczna

spod pociętych liści. Może być konieczne ponowne skoszenie liści.

- Jeśli na trawniku znajduje się więcej niż 13 cm (5 cali) liści, ustaw wysokość koszenia z przodu 1 lub 2 wycięcia wyżej niż wysokość koszenia z tyłu.
- Jeśli maszyna nie tnie liści wystarczająco drobno, zmniejsz prędkość koszenia.

Konserwacja

Informacja: Określ lewą i prawą stronę maszyny ze standardowego stanowiska operatora.

Zalecany harmonogram konserwacji

Częstotliwość serwisowania	Procedura konserwacji
Po pierwszych 5 godzinach	<ul style="list-style-type: none">Wymień olej silnikowy.
Przed każdym użyciem lub codziennie	<ul style="list-style-type: none">Sprawdź poziom oleju w silniku.Sprawdź działanie systemu zatrzymania ostrza.Sprawdź filtr powietrza i wyczyść go lub wymień w razie potrzeby.Sprawdź ostrza tnące.Umyj spód maszyny.
Co 25 godzin	<ul style="list-style-type: none">Naładuj akumulator (tylko model z rozruchem elektrycznym)
Co 50 godzin	<ul style="list-style-type: none">Wymień olej silnikowy.Podaj serwisowi system napędu ostrzy
Przed składowaniem	<ul style="list-style-type: none">Naładuj akumulator (tylko model z rozruchem elektrycznym)Opróżnij zbiornik paliwa przed naprawami, zgodnie ze wskazówkami, oraz przed rozpoczęciem sezonowego przechowywania.
Co rok	<ul style="list-style-type: none">Serwisuj filtr powietrza; w warunkach zapylenia wymieniaj go częściej.Wymień olej silnikowy.Wymień ostrza lub naostrz je (częściej, jeżeli krawędzie tępią się szybciej).Sprawdź świecę zapłonową (używaj świecy Champion RC12YC, NGK BKR5SE-11 lub odpowiednika); patrz Instrukcja obsługi silnika.Dodatkowe procedury konserwacyjne zostały podane w Instrukcji obsługi silnika.

Ważne: Dodatkowe procedury konserwacyjne zostały podane w *Instrukcji obsługi silnika*.

Przygotowanie do konserwacji

- Zatrzymaj silnik i zaczekaj, aż wszystkie ruchome części zatrzymają się.
- Odlącz przewód od świecy zapłonowej (Rysunek 29).

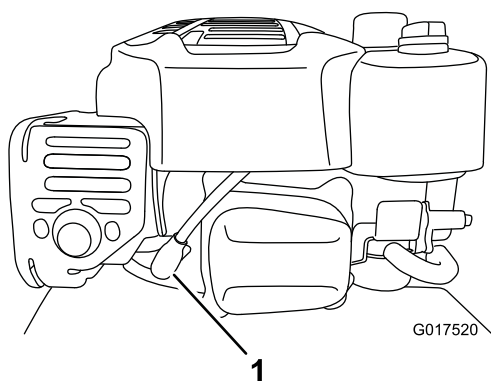

Rysunek 29

- Kabel świecy zapłonowej

paliwa, użyj ręcznej pompy paliwowej w celu usunięcia paliwa. Zawsze wywracaj kosiarkę na bok tak, aby filtr powietrza był skierowany do góry.

⚠ OSTRZEŻENIE

Wywrócenie maszyny może spowodować wyciek paliwa. Benzyna jest łatwopalna, ma właściwości wybuchowe i może spowodować obrażenia ciała.

Ważne: Przed wywróceniem kosiarki w celu wymiany oleju lub wymiany ostrzy pozwól wyczerpać się paliwu w zbiorniku w trakcie normalnego użytkowania. Jeśli konieczne jest wywrócenie kosiarki przez wyczerpaniem się

Konserwacja filtra powietrza

Okres pomiędzy przeglądami: Co rok

Przed każdym użyciem lub codziennie

1. Poluzuj mocowanie i zdemontuj pokrywę filtra powietrza (Rysunek 30).

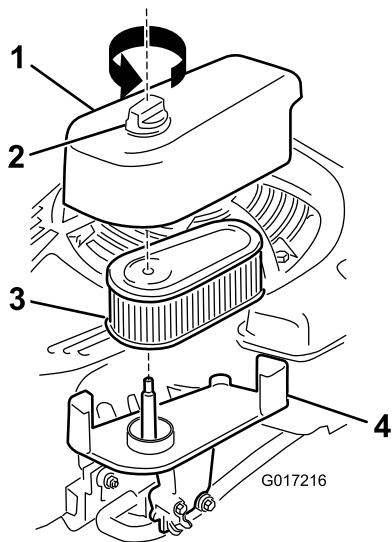

Rysunek 30

- | | |
|--------------|-------------|
| 1. Pokrywa | 3. Filtr |
| 2. Mocowanie | 4. Podstawa |

2. Wymontuj i sprawdź filtr.

- Jeśli filtr jest uszkodzony lub zawilgocony olejem lub paliwem, wymień go.
- Jeśli filtr jest brudny, uderz nim kilkakrotnie o twardą powierzchnię lub wydmuchaj odpady z wnętrza filtra na zewnątrz, używając sprężonego powietrza pod ciśnieniem mniejszym niż 207 kPa (30 psi).

Informacja: Nie szczotkuj ani nie wydmuchuj zanieczyszczeń z zewnętrznej części filtra. Powoduje to wtłaczanie zanieczyszczeń w włókna.

3. Wyczyść korpus i pokrywę filtra powietrza, używając wilgotnej szmaty. **Nie dopuszczaj do dostania się zanieczyszczeń do wlotu powietrza.**
4. Zamontuj filtr na podstawie.
5. Zamontuj pokrywę i przykręć pewnie mocowanie.

Wymiana oleju silnikowego

Okres pomiędzy przeglądami: Po pierwszych 5 godzinach

Co 50 godzin

Co rok

Maksymalne napełnienie: 0,59 l (20 uncji), typ: Olej smarowy SAE 30 z detergentami o klasyfikacji API SF, SG, SH, SJ, SL lub wyższej.

1. Sprawdź, czy zbiornik paliwa zawiera mało paliwa lub jest pusty, tak aby paliwo nie wyciekło po przewróceniu kosiarki na bok.
2. Uruchom silnik na kilka minut przed wymianą oleju, aby go rozgrzać.

Informacja: Rozgrzany olej łatwiej wypływa i zawiera więcej zanieczyszczeń.

3. Odłącz kabel od świecy zapłonowej. Patrz Przygotowanie do konserwacji (Strona 18).
4. Przechylaj kosiarkę na bok, wskaźnikiem poziomym oleju w dół, tak aby górny uchwyt spoczął na podłożu.
5. Ustaw naczynie na spuszczonego oleju pod wskaźnikiem poziomym.
6. Wyjmij wskaźnik poziomu i spuść zużyty olej do naczynia (Rysunek 31).

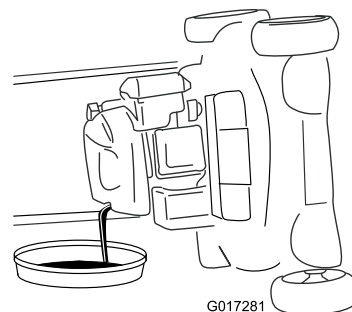

Rysunek 31

7. Po spuszczeniu zużytego oleju ustaw kosiarkę w pozycji roboczej.
8. Wyjmij wskaźnik poziomu (Rysunek 32) i napełnij skrzynię korbową w około 3/4 olejem, wlewając go do otworu wlewu oleju.

Informacja: Maksymalne napełnienie: 0,59 l (20 uncji), typ: Olej smarowy SAE 30 z detergentami o klasyfikacji API SF, SG, SH, SJ, SL lub wyższej.

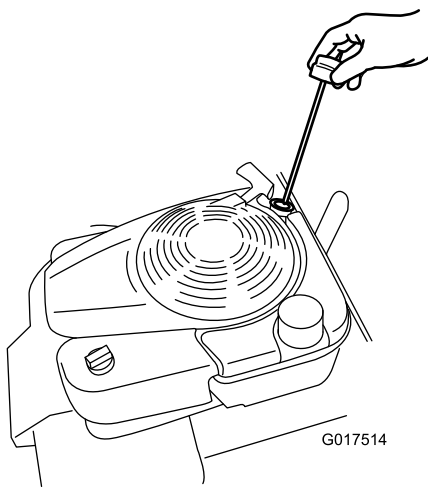

Rysunek 32

9. Wytrzyj końcówkę wskaźnika poziomą czystą szmatką.
10. Włóż wskaźnik poziomą do rury wlewu oleju i wkręcaj go do zatrzymania.
11. Wymnij wskaźnik oleju i odczytaj poziom oleju na nim; patrz Rysunek 33.

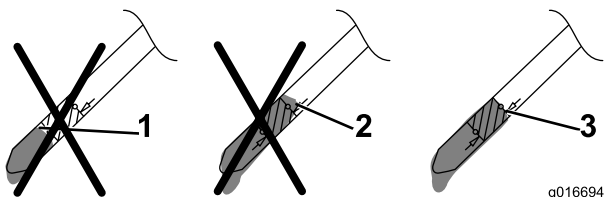

Rysunek 33

1. Poziom oleju jest zbyt niski — dodaj olej do skrzyni korbowej.
2. Poziom oleju jest zbyt wysoki — usuń olej ze skrzyni korbowej.
3. Poziom oleju jest prawidłowy.

- Jeśli poziom oleju jest zbyt niski, dodaj **powoli** małą ilość oleju do rury wlewu oleju, a następnie powtarzaj kroki od 9 do 11 do chwili, gdy poziom oleju będzie prawidłowy, zgodnie z Rysunek 33.
- Jeśli poziom oleju jest zbyt wysoki, spuść nadmiar oleju, aby uzyskać jego prawidłowy poziom na wskaźniku. Aby spuścić nadmiar oleju, patrz Wymiana oleju silnikowego (Strona 19).

Ważne: Jeśli poziom oleju w skrzyni korbowej jest zbyt niski lub zbyt wysoki, uruchomienie silnika może spowodować jego uszkodzenie.

12. Wkręć ręcznie wskaźnik poziomą oleju.
13. Poddać zużyty olej recyklingowi.

Ładowanie akumulatora

Okres pomiędzy przeglądami: Co 25 godzin

Przed składowaniem

Tylko model z rozruchem elektrycznym

▲ OSTRZEŻENIE

Trzpienie biegunowe akumulatora i powiązane akcesoria zawierają ołów i jego związki, substancje znane w stanie Kalifornia jako powodujące nowotwory i szkody reprodukcyjne. **Po pracy z akumulatorem umyj ręce.**

Najpierw ładuj akumulator przez 24 godziny, następnie co miesiąc (co 25 uruchomień) bądź według potrzeb. Zawsze używaj ładowarki w osłoniętej przestrzeni i ładuj, jeśli to możliwe, akumulator w temperaturze pokojowej (około 22°C).

Informacja: Maszyna jest wyposażona w alternatorowy układ ładowania.

1. Podłącz ładowarkę do wiązki przewodów, umieszczonej pod kluczem zapłonu (Rysunek 34).

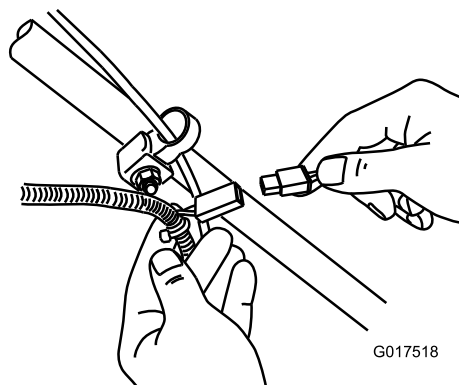

Rysunek 34

2. Podłącz ładowarkę do gniazdka w ścianie.

Informacja: Ładowarka akumulatora może mieć 2-kolorowy wyświetlacz LED, wskazujący następujące stany ładowania:

- Czerwona lampka wskazuje, że ładowarka ładuje akumulator.
- Zielona lampka wskazuje, że ładowarka jest całkowicie naładowana lub odłączona od akumulatora.
- Migająca lampka, zmieniająca kolor między czerwonym a zielonym, wskazuje, że akumulator jest niemal całkowicie naładowany. Ten stan utrzymuje się przez kilka minut, do chwili pełnego naładowania akumulatora.

Informacja: Jeśli akumulator nie utrzymuje ładunku, należy poddać akumulator ołowiowo-kwasowy recyklingowi, zgodnie z lokalnymi przepisami.

Wymiana bezpiecznika

Tylko model z rozruchem elektrycznym

Jeśli akumulator nie ładuje się lub silnik nie obraca się wraz z rozrusznikiem elektrycznym, bezpiecznik może być przepalony; należy wymienić go na 40-ampereowy bezpiecznik wtykany.

Ważne: Jeśli nie jest zamontowany działający bezpiecznik, nie można uruchomić maszyny za pomocą rozrusznika elektrycznego lub naładować akumulatora.

1. Otwórz uszczelniony uchwyt bezpiecznikowy i wymień bezpiecznik (Rysunek 35).

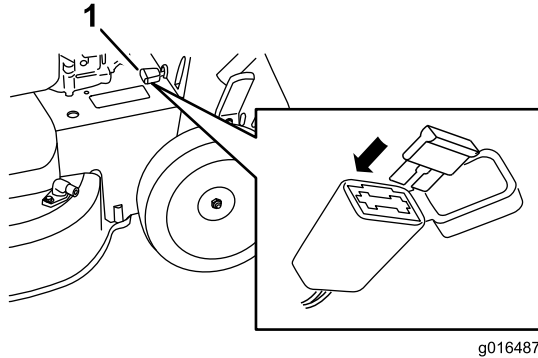

Rysunek 35

1. Uchwyt bezpiecznikowy

2. Zamknij pokrywę uchwyty bezpiecznikowego i sprawdź, czy jest dokładnie uszczelniony.

Wymiana akumulatora

Tylko model z rozruchem elektrycznym

Demontaż starego akumulatora

1. Aby uzyskać zamienny akumulator, skontaktuj się z autoryzowanym dystrybutorem części.
2. Zdemontuj pokrywę pasa; patrz krok 1 z Serwis systemu napędu ostrzy (Strona 22).
3. Wyjmij zaślepkę wyrzutu do tyłu.
4. Przesuń uchwyt do położenia pionowego.
5. Wykręć 4 małe śrubki, utrzymujące tylny deflektor i zespół dźwigni blokady uchwytu na miejscu.
6. Złóż uchwyt całkowicie do przodu.
7. Zdemontuj tylny deflektor i zespół dźwigni blokady uchwytu (Rysunek 36).

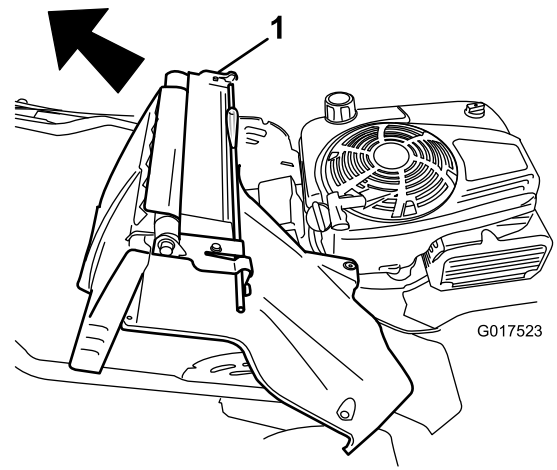

Rysunek 36

1. Tylny deflektor i zespół dźwigni blokady uchwytu.

8. Zdemontuj pokrywę z akumulatora.
9. Odłącz przewody od akumulatora.
10. Wymontuj akumulator i poddaj go recyklingowi.

Informacja: Poddaj akumulator recyklingowi zgodnie z krajowymi i lokalnymi przepisami.

Montaż nowego akumulatora

1. Wyczyść obszar montażu akumulatora na obudowie kosiarki.
2. Ustaw nowy akumulator we właściwym miejscu na obudowie kosiarki.
3. Podłącz przewody do nowego akumulatora.

Informacja: Sprawdź, czy czarny (ujemny) przewód jest podłączony do zacisku ujemnego (-) a czerwony (dodatni) przewód do zacisku dodatniego (+).

4. Zamontuj pokrywę na akumulatorze.
- Informacja:** Sprawdź, czy pokrywa jest odpowiednio założona nad wiązką przewodów.
5. Zamontuj tylny deflektor i zespół dźwigni blokady uchwytu na maszynie.
6. Podnieś uchwyt do położenia pionowego.
7. Przymocuj pokrywę 4 małymi śrubami wykręconymi w kroku 5 procedury Demontaż starego akumulatora.
8. Zamontuj zaślepkę tylnego wyrzutu.
9. Ustaw uchwyt z powrotem w położeniu roboczym.

Regulacja linki napędu trybu samobieżnego

Zawsze po zamontowaniu nowej linki napędu trybu samobieżnego, lub jeśli napęd trybu samobieżnego jest rozregulowany, wyreguluj kabel napędu trybu samobieżnego.

1. Poluzuj nakrętkę wspornika linki (Rysunek 37).

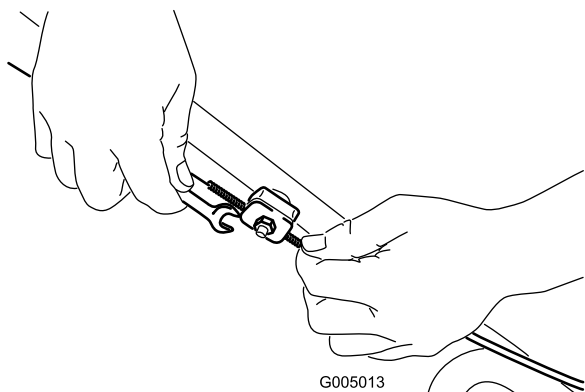

Rysunek 37

2. Pociągnij w dół osłonę linki (w stronę kosiarki) do momentu usunięcia luzu linki (Rysunek 38).

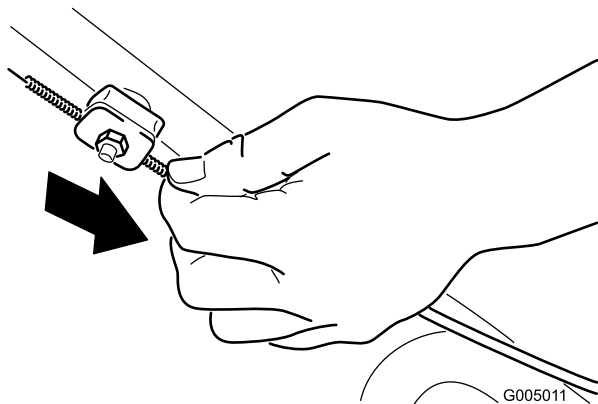

Rysunek 38

3. Dokręć na wsporniku linki.

Serwis systemu napędu ostrzy

Okres pomiędzy przeglądami: Co 50 godzin

1. Poluzuj 2 wkręty na panelu pokrywy paska i zdemontuj panel (Rysunek 39).

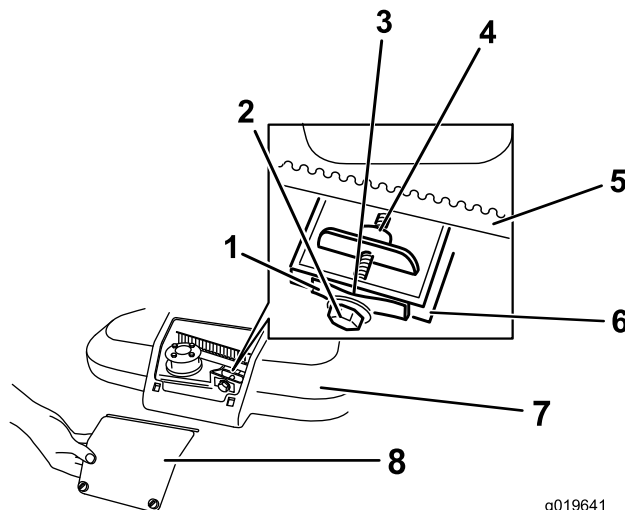

Rysunek 39

- | | |
|----------------------------|------------------------|
| 1. Sprężyna napinająca pas | 5. Pasek napędu ostrzy |
| 2. Śruba regulująca | 6. Ściana |
| 3. Odstęp | 7. Pokrywa paska |
| 4. Nakrętka regulująca | 8. Panel pokrywy paska |

2. Usuń szczotkę lub wydmuchaj zanieczyszczenia z wnętrza osłony i z okolicy części.
3. Trzymaj szczerinierz 0,255 mm (0,010 cala), kawałek papieru lub kartkę do notowania przy ścianie i przesunij je w dół, za sprężynę napinającą paska (Rysunek 39).

Informacja: Jeśli między wskaźnikiem a sprężyną występuje widoczna szczelina, dokręć śrubę regulującą i nakrętkę tak, aby wsuwanie i wysuwanie papieru ze szczeliny było trudne (Rysunek 39).

Ważne: Nie dokręcaj nadmiernie śruby regulującej. Może to spowodować uszkodzenie paska napędu ostrzy.

4. Zamontuj panel pokrywy paska.

Serwisowanie ostrzy tnących

Okres pomiędzy przeglądami: Co rok

Ważne: Aby prawidłowo zainstalować ostrza, należy użyć klucza dynamometrycznego. Jeżeli nie posiadasz klucza dynamometrycznego lub nie jesteś pewny swoich działań, skontaktuj się z autoryzowanym serwisem.

Sprawdza ostrość ostrzy i zużycie lub uszkodzenia zawsze po wyczerpaniu się benzyny; patrz Sprawdzanie ostrzy (Strona 23). Jeżeli krawędź ostrza jest stępiona lub wyszczerbiona, należy je naostrzyć lub wymienić. Jeśli ostrze jest zużyte, zgięte, uszkodzone bądź pęknięte, wymień je natychmiast na oryginalne ostrze zamienne Toro.

⚠ NIEBEZPIECZEŃSTWO

Uszkodzone lub zużyte ostrza mogą się złamać, a ich kawałki mogą być wyrzucone w kierunku operatora lub osób postronnych, powodując poważne obrażenia ciała lub śmierć.

- Regularnie sprawdzaj ostrza pod kątem zużycia i uszkodzeń.
- Wymieniaj zużyte lub uszkodzone ostrza.

Informacja: Utrzymuj ostrość ostrzy przez cały sezon koszenia, ponieważ ostre ostrza koszą czysto, bez rozdzierania lub rozrywania źdźbeł trawy. Rozdzieranie i rozrywanie powoduje brązowienie trawy na krawędziach, co spowalnia wzrost i zwiększa ryzyko chorób.

Przygotowanie do serwisu ostrzy tnących

1. Zablokuj uchwyt w położeniu pionowym (Rysunek 40); patrz Regulacja wysokości dźwigni (Strona 12).

Rysunek 40

1. Uchwyt zablokowany w położeniu pionowym
-
2. Przechyłaj maszynę na bok, utrzymując filtr powietrza w górze, w powietrzu, tak aby górny uchwyt spoczął na podłożu.

⚠ OSTRZEŻENIE

Ostrza są ostre; kontakt z nimi może doprowadzić do poważnych obrażeń ciała.

- Odłącz kabel od świecy zapłonowej.
- Podczas serwisowania ostrza, należy stosować rękawice ochronne.

Sprawdzanie ostrzy

Okres pomiędzy przeglądami: Przed każdym użyciem lub codziennie

1. Sprawdź krawędzie tnące (Rysunek 41). Jeśli krawędzie nie są ostre lub są postrzępione, zdemontuj ostrza i naostrz je lub wymień.
2. Sprawdź same ostrza, szczególnie powierzchnię zakrzywioną (Rysunek 41). W przypadku dostrzeżenia oznak uszkodzeń, zużycia lub tworzenia się w tym obszarze szczelin (Rysunek 41), natychmiast wymień ostrze na nowe.

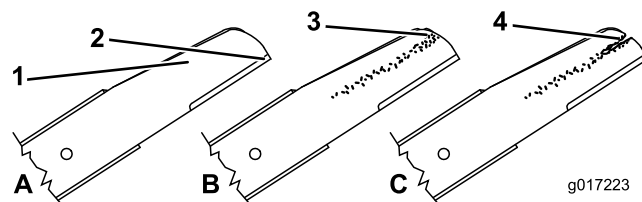

Rysunek 41

1. Krawędź tnąca
2. Powierzchnia zakrzywiona
3. Zużycie/tworzenie szczelin
4. Pęknięcie

⚠ NIEBEZPIECZEŃSTWO

Dopuszczenie do zużycia ostrza spowoduje utworzenie szczeliny między łopatką a płaską częścią ostrza. Ostatecznie część ostrza może się odłamać i zostać wyrzucona spod obudowy, co może doprowadzić do poważnych obrażeń operatora lub osób postronnych.

- Regularnie sprawdzaj ostrze pod kątem zużycia i uszkodzeń.
- Nigdy nie próbuj prostować zgiętego ostrza lub spawać złamanego bądź pękniętego.
- Wymieniaj zużyte lub uszkodzone ostrza.

3. Sprawdzaj ostrza pod kątem zgięcia; patrz Sprawdzanie ostrzy pod kątem zgięcia (Strona 23).

Sprawdzanie ostrzy pod kątem zgięcia

1. Obracaj ostrza tak, aby zostały ustawione w sposób przedstawiony na Rysunek 42.

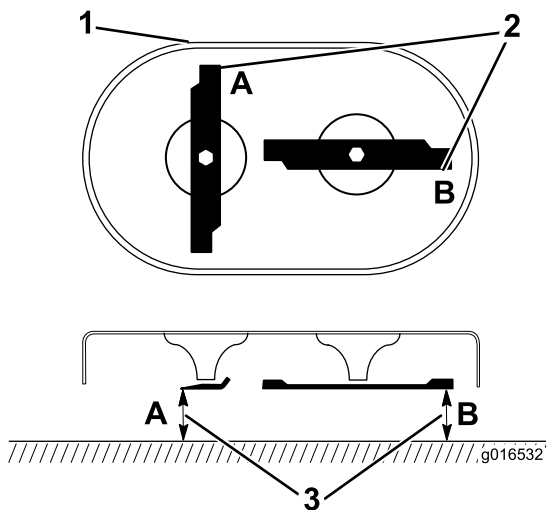

Rysunek 42

1. Prząd agregatu tnącego
2. Wykonaj pomiary w położeniach A i B
3. Wykonaj pomiar od krawędzi tnącej do gładkiej, równej powierzchni

2. Wykonaj pomiar od równej powierzchni do krawędzi tnących w położeniach A i B, (Rysunek 42), a następnie zapisz oba wymiary.
3. Obróć ostrza tak, aby ich przeciwległe końce znalazły się w położeniach A i B.
4. Powtórz pomiary z kroku 2 i zapisz ich wyniki.

Informacja: Jeśli różnica między wymiarami A i B uzyskanymi w krokach 2 oraz 4 przekracza 3 mm (1/8 cala), ostrze jest zgięte i musi zostać wymienione; patrz Demontaż ostrzy (Strona 24) i Montaż ostrzy (Strona 24).

⚠ OSTRZEŻENIE

Ostrze, które jest zgięte lub uszkodzone, może pęknąć i spowodować poważne obrażenia bądź nawet zabić operatora lub osoby postronne.

- Zawsze wymieniaj zgięte lub uszkodzone ostrze na nowe.
- Nigdy nie piłuj ani nie wykonuj ostrych wycięć na krawędziach bądź powierzchniach ostrza.

Demontaż ostrzy

Wymień ostrza po uderzeniu przez maszynę w tity obiekt lub gdy ostrze jest niewyważone bądź zgięte. Używaj wyłącznie ostrzy zamiennych Toro.

1. Użyj drewnianego klocka, aby przytrzymać wszystkie ostrza bez ruchu i obróć śrubę ostrza w lewo, jak pokazano na Rysunek 43.

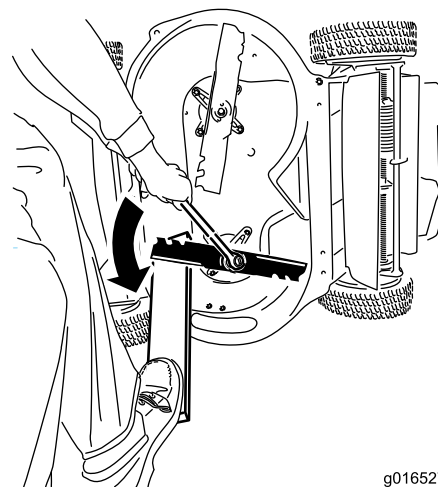

Rysunek 43

g016527

2. Zdemontuj poszczególne ostrza w sposób przedstawiony na Rysunek 44.

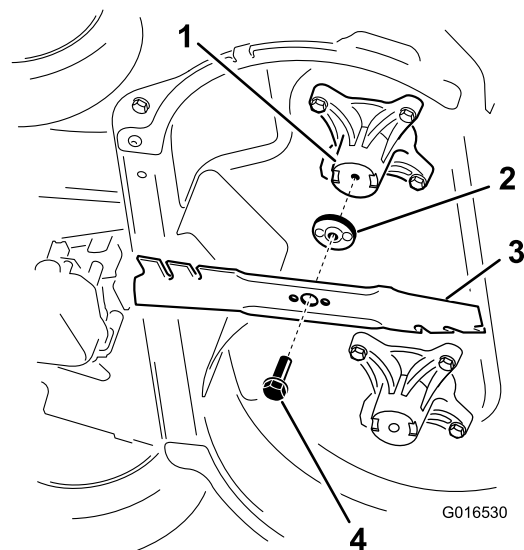

Rysunek 44

G016530

1. Wrzeciono (2)
2. Człon napędzający ostrze
3. Ostrze (2)
4. Śruba ostrza (2)

3. Sprawdzaj sworznie na członach napędzających ostrze pod kątem zużycia i uszkodzeń.

Montaż ostrzy

1. Zamontuj pierwsze ostrze poziomo, razem z całym osprzętem montażowym, w sposób przedstawiony na Rysunek 44.

Informacja: Dokręć śrubę palcami.

Ważne: Ustaw zakrzywione końce ostrzy w kierunku obudowy maszyny.

Zagnieźdź podniesione powierzchnie każdego z członów napędzających ostrzy w zagłębieniach na głowicy odpowiedniego wrzeciona, a sworznie po

drugiej stronie każdego z członów napędzających ostrzy w otworach na odpowiednim ostrzu.

2. Ustal położenie każdego z ostrzy kartonem i obróć śrubę ostrza w prawo, używając klucza dynamometrycznego, jak pokazano na Rysunek 45; dokręć śrubę ostrza z momentem 82 N·m (60 ft·lb).

Ważne: Śruba dokręcona z momentem 82 Nm (60 ft·lb) jest dokręcona bardzo mocno. Przenies ciężar ciała na klucz i dokręć śrubę mocno. Pamiętaj, że tę śrubę bardzo trudno przekręcić.

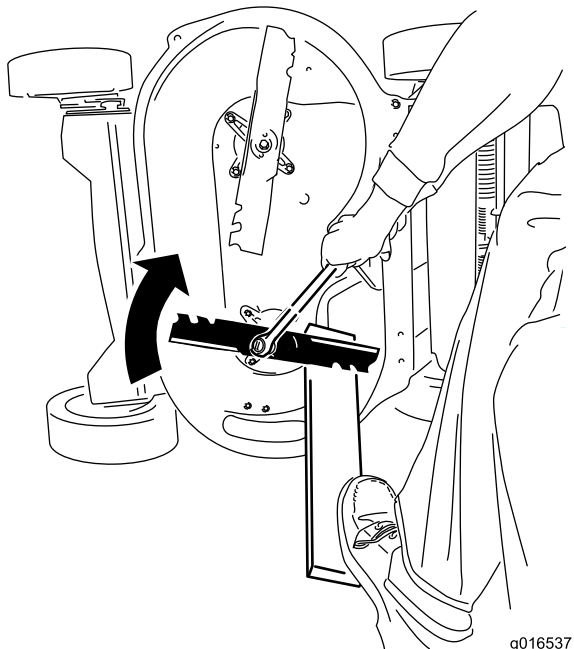

Rysunek 45

3. Obróć zamontowane ostrze o 1/4 obrotu, tak aby było ustawione pionowo i zamontuj drugie ostrze w ten sam sposób, jak pierwsze (patrz krok 1).

Informacja: Ostrza powinny być ustawione prostopadle, tworząc odwróconą literę T, jako pokazano na Rysunek 46.

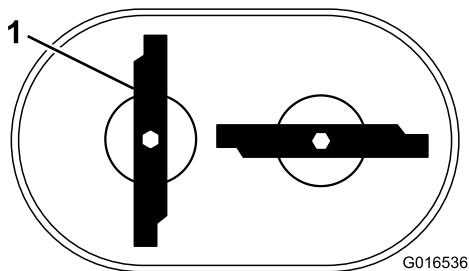

Rysunek 46

1. Ostrze (2)

4. Dokręć drugie ostrze; patrz krok 2.

5. Obróć ręcznie ostrza o pełne 360°, aby upewnić się, że się nie stykają.

Informacja: Jeśli ostrza się dotykają, nie są zamontowane prawidłowo. Powtarzaj kroki od 1 do 3 do momentu, gdy ostrza przestaną się dotykać.

⚠ OSTRZEŻENIE

Nieprawidłowe zamontowanie ostrzy spowoduje uszkodzenie maszyny lub doprowadzi do obrażeń ciała operatora lub osób postronnych.

Mycie spodu maszyny

Okres pomiędzy przeglądami: Przed każdym użyciem lub codziennie—Umyj spód maszyny.

1. Ustaw maszynę na równym podłożu.
2. Zanim opuścisz stanowisko operatora zatrzymaj silnik i zaczekaj, aż wszystkie ruchome części zatrzymają się.
3. Opuść maszynę do najmniejszej wysokości koszenia.
4. Podłącz wąż do mocowania czyszczenia i odkręć mocno wodę (Rysunek 47).

Informacja: Rozprowadź wazelinę na pierścieniu uszczelniającym typu O-ring mocowania czyszczenia, aby ułatwić przesuwanie się złączki i zabezpieczyć pierścień uszczelniający typu O-ring.

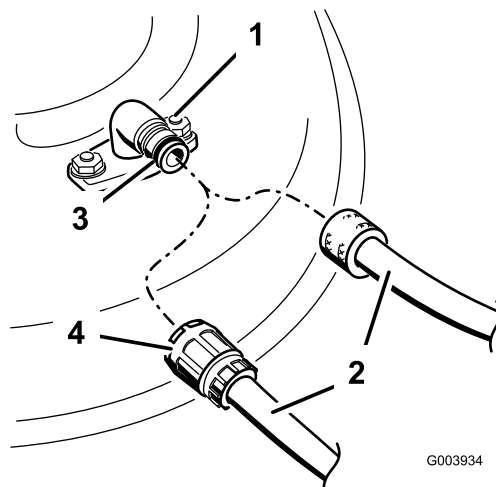

Rysunek 47

1. Mocowanie czyszczenia
2. Wąż
3. Pierścień uszczelniający typu O
4. Złączka

5. Uruchom silnik, załącz dźwignię sterowania ostrzami i włącz maszynę na od 1 do 3 minut.
6. Rozłącz dźwignię sterowania ostrzami, zatrzymaj silnik i poczekaj na zatrzymanie wszystkich części ruchomych.
7. Wyłącz wodę i zdemontuj złączkę z mocowania czyszczenia.

Informacja: Jeśli po jednym czyszczeniu maszyna nie jest czysta, namocz ją i pozostaw na 30 minut. Następnie powtórz procedurę.

8. Uruchom maszynę ponownie i włącz ostrza na 1 do 3 minut, aby usunąć nadmiar wody.

⚠ OSTRZEŻENIE

Uszkodzenie lub brak mocowania czyszczenia może narazić operatora lub inne osoby na kontakt z wyrzucanymi obiektami lub ostrzem. Kontakt z ostrzem lub wyrzucanymi zanieczyszczeniami może spowodować obrażenia ciała lub śmierć.

- Uszkodzone lub brakujące mocowanie czyszczenia wymień/zamontuj natychmiast, przez następnym użyciem maszyny.
- Nie wkładaj rąk lub stóp pod maszynę przez otwory w kosiarce.

Przechowywanie

Przechowuj maszynę w chłodnym, czystym i suchym miejscu.

Informacje ogólne

1. Wykonaj zalecane procedury rocznej konserwacji; patrz Konserwacja (Strona 18).
2. Wyczyść spód maszyny; patrz Mycie spodu maszyny (Strona 25).
3. Usuń sieczkę, zanieczyszczenia i zabrudzenia z zewnętrznych części maszyny, osłony i górnej części maszyny.
4. Sprawdź stan ostrzy; patrz Sprawdzanie ostrzy (Strona 23).
5. Przeprowadź serwis filtra powietrza; patrz Konserwacja filtra powietrza (Strona 19).
6. Dokręć wszystkie nakrętki, śruby i wkrety.
7. Pomaluj miejsca zardzewiałe lub takie, w których odprysnął lakier, lakierem dostępnym u przedstawiciela autoryzowanego serwisu.
8. Ładuj akumulator przez 24 godziny, następnie odłącz ładowarkę akumulatora i umieść maszynę w nieogrzewanym obszarze. W przypadku przechowywania maszyny w ogrzewanym obszarze należy ładować akumulator co 90 dni (tylko model z rozruchem elektrycznym).
9. Złóż uchwyt na czas przechowywania; patrz Regulacja wysokości dźwigni (Strona 12).

Przygotowanie układu paliwowego

⚠ OSTRZEŻENIE

Benzyna może w trakcie długotrwałego przechowywania wyparować i eksplodować w przypadku kontaktu z otwartym płomieniem.

- Nie przechowuj benzyny przez dłuższe okresy czasu.
- Nie przechowuj maszyny z benzyną w zbiorniku lub gaźniku w pomieszczeniu, w którym występują otwarte płomienie. (Np. piec lub płomyk pilotowy podgrzewacza wody).
- Przed przechowaniem w pomieszczeniu zaczekaj, aż silnik ostygnie.

Przy ostatnim tankowaniu w roku dodaj stabilizatora paliwa, zgodnie z zaleceniami producenta silnika. Przed umieszczeniem maszyny w miejscu przechowywania opróżnij zbiornik paliwa, wykonując ostatnie koszenie.

1. Uruchom maszynę i zaczekaj, aż silnik zatrzyma się z powodu braku paliwa.

2. Uruchom silnik ponownie.
3. Zostaw silnik uruchomiony, aż sam się zatrzyma. Silnik będzie dostatecznie suchy, kiedy nie będzie można go uruchomić.

Przygotowanie silnika

1. Kiedy silnik będzie jeszcze ciepły, wymień olej silnikowy; patrz Wymiana oleju silnikowego (Strona 19).
2. Wyjmij świecę zapłonową.
3. Używając pojemnika z olejem dodaj 30 ml (1 uncję) oleju silnikowego, wlewając go przez otwór świecy zapłonowej.
4. Pociągnij powoli kilkakrotnie linkę rozrusznika, aby rozprowadzić olej w cylindrze.
5. Zamontuj świecę zapłonową, ale nie podłączaj do niej kabla. Zamocuj kabel tak, aby nie stykał się ze świecą zapłonową.

Przygotowanie maszyny po przechowywaniu

1. Rozłóż uchwyt; patrz Regulacja wysokości dźwigni (Strona 12).
2. Sprawdź i dokręć wszystkie mocowania.
3. Wykręć świecę zapłonową i szybko zakręć silnikiem, używając rozrusznika, aby wydmuchać nadmiar oleju z cylindra.
4. Sprawdź świecę zapłonową i wymień ją, jeśli jest brudna, zużyta lub pęknięta; patrz *Instrukcja obsługi silnika*.
5. Wkręć świecę zapłonową i dokręć ją z zalecanym momentem 20 N·m (180 in·lb).
6. Wykonaj wszystkie wymagane procedury konserwacji; patrz Konserwacja (Strona 18).
7. Sprawdź poziom oleju silnikowego; patrz Sprawdzanie poziomu oleju w silniku (Strona 10).
8. Uzupełnij paliwo w zbiorniku świeżą benzyną; patrz Uzupełnianie paliwa (Strona 10).
9. Naładuj akumulator (tylko model z rozruchem elektrycznym); patrz Ładowanie akumulatora (Strona 20).
10. Podłącz kabel do świecy zapłonowej.

Notatki:

Notatki:

Notatki:

Lista międzynarodowych dystrybutorów

Dystrybutor:	Kraj:	Numer telefonu:	Dystrybutor:	Kraj:	Numer telefonu:
Agrolanc Kft	Węgry	36 27 539 640	Maquiver S.A.	Kolumbia	57 1 236 4079
Balama Prima Engineering Equip.	Hong Kong	852 2155 2163	Maruyama Mfg. Co. Inc.	Japonia	81 3 3252 2285
B-Ray Corporation	Korea	82 32 551 2076	Mountfield a.s.	Czechy	420 255 704 220
Casco Sales Company	Portoryko	787 788 8383	Mountfield a.s.	Słowacja	420 255 704 220
Ceres S.A.	Kostaryka	506 239 1138	Munditol S.A.	Argentyna	54 11 4 821 9999
CSSC Turf Equipment (pvt) Ltd.	Sri Lanka	94 11 2746100	Norma Garden	Rosja	7 495 411 61 20
Cyril Johnston & Co.	Irlandia Północna	44 2890 813 121	Oslinger Turf Equipment SA	Ekwador	593 4 239 6970
Cyril Johnston & Co.	Irlandia	44 2890 813 121	Oy Hako Ground and Garden Ab	Finlandia	358 987 00733
Equiver	Meksyk	52 55 539 95444	Parkland Products Ltd.	Nowa Zelandia	64 3 34 93760
Femco S.A.	Gwatemala	502 442 3277	Perfetto	Polska	48 61 8 208 416
ForGarder OU	Estonia	372 384 6060	Pratoverde SRL.	Włochy	39 049 9128 128
G.Y.K. Company Ltd.	Japonia	81 726 325 861	Prochaska & Cie	Austria	43 1 278 5100
Geomechaniki of Athens	Grecja	30 10 935 0054	RT Cohen 2004 Ltd.	Izrael	972 986 17979
Golf international Turizm	Turcja	90 216 336 5993	Riversa	Hiszpania	34 9 52 83 7500
Guandong Golden Star	Chiny	86 20 876 51338	Lely Turfcare	Dania	45 66 109 200
Hako Ground and Garden	Szwecja	46 35 10 0000	Solvart S.A.S.	Francja	33 1 30 81 77 00
Hako Ground and Garden	Norwegia	47 22 90 7760	Spypros Stavrinides Limited	Cypr	357 22 434131
Hayter Limited (U.K.)	Wielka Brytania	44 1279 723 444	Surge Systems India Limited	Indie	91 1 292299901
Hydroturf Int. Co Dubai	Zjednoczone Emiraty Arabskie	97 14 347 9479	T-Markt Logistics Ltd.	Węgry	36 26 525 500
Hydroturf Egypt LLC	Egipt	202 519 4308	Toro Australia	Australia	61 3 9580 7355
Irrimac	Portugalia	351 21 238 8260	Toro Europe NV	Belgia	32 14 562 960
Irrigation Products Int'l Pvt Ltd.	Indie	0091 44 2449 4387	Valtech	Moroko	212 5 3766 3636
Jean Heybroek b.v.	Holandia	31 30 639 4611	Victus Emak	Polska	48 61 823 8369

Europejskie powiadomienie dotyczące prywatności

Informacje gromadzone przez firmę Toro

Toro Warranty Company (Toro) szanuje prywatność użytkownika. W celu przetwarzania Twojego zgłoszenia naprawy gwarancyjnej i kontaktowania się z Tobą w przypadku wycofania produktu z rynku, prosimy o udostępnienie nam pewnych danych osobowych, bezpośrednio lub za pośrednictwem lokalnego oddziału firmy Toro lub sprzedawcy.

System gwarancji firmy Toro jest utrzymywany na serwerach znajdujących się w Stanach Zjednoczonych, których prawa dotyczące prywatności nie mogą nie zapewniać takiego samego poziomu ochrony, jak w kraju użytkownika.

UDOSTĘPNIAJĄC NAM DANE OSOBOWE UŻYTKOWNIK WYRAŻA ZGODĘ NA PRZETWARZANIE DANYCH OSOBOWYCH W SPOSÓB OPISANY W POWIADOMIENIU DOTYCZĄCYM PRYWATNOŚCI.

Sposób, w jaki Toro wykorzystuje informacje

Firma Toro może używać Twoich danych osobowych do przetwarzania zgłoszeń napraw gwarancyjnych oraz kontaktowania się z Tobą w przypadku wycofania produktu z rynku lub z wszelkich innych powodów, o których Cię informujemy. Firma Toro może w związku z tymi działaniami udostępniać informacje użytkownika firmom od siebie zależnym, przedstawicielom lub innym partnerom biznesowym. Nie sprzedamy Twoich danych osobowych żadnej innej firmie. Zastrzegamy sobie prawo do ujawnienia danych osobowych w celu zapewnienia zgodności z obowiązującymi przepisami i żądaniami właściwych organów władzy, zapewnienia prawidłowego funkcjonowania poszczególnych systemów oraz w celu ochrony własnych interesów lub innych użytkowników.

Przechowywane danych osobowych

Dane osobowe są przechowywane tak długo, jak jest to niezbędne dla celów, do których zostały pierwotnie pozyskane, dla innych zgodnych z prawem celów (takich, jak zgodność z przepisami), lub jest to wymagane przez odpowiednie prawo.

Troska firmy Toro o zapewnienie ochrony danych osobowych

Podejmujemy odpowiednie środki ostrożności w celu zapewnienia bezpieczeństwa Twoich danych osobowych. Podejmujemy również kroki mające na celu zachowanie dokładności i aktualności danych osobowych.

Dostęp i korygowanie danych osobowych

Aby sprawdzić lub skorygować swoje dane osobowe, skontaktuj się z nami, pisząc na adres legal@toro.com.

Australijskie prawo konsumenta

Klienci z Australii mogą znaleźć szczegółowe dane, związane z australijskim prawem konsumenta wewnątrz opakowania lub uzyskać te dane u przedstawiciela firmy Toro.



Gwarancja firmy Toro i Gwarancja uruchomienia Toro GTS

Produkty przeznaczone do
użytku domowego

Warunki i produkty objęte gwarancją

Firma Toro i jej podmiot stowarzyszony, Toro Warranty Company, zgodnie z zawartą między nimi umową, wspólnie zobowiązują się do naprawy na rzecz pierwotnego nabywcy 'wymienionych poniżej produktów Toro w razie wystąpienia w nich wad materiałowych i wykonawczych lub w przypadku gdy silnik Toro GTS (Guaranteed to Start) nie uruchomi się po pierwszym lub drugim pociągnięciu, pod warunkiem wykonywania rutynowej konserwacji wymaganej w *Instrukcji obsługi*.

Obowiązują poniższe okresy czasu, liczone od daty zakupu:

Produkty	Okres gwarancji
Kosiarki do trawy	
• Żeliwna jednostka tnąca	5 lat użytku domowego ²
• Silnik	90 dni użytku komercyjnego 5-letnia gwarancja GTS, Eksploatacja domowa ³
• Akumulator	2 lata
• Stalowa jednostka tnąca	2 lata użytku domowego ² 30 dni użytku komercyjnego
• Silnik	2-letnia gwarancja GTS, Eksploatacja domowa ³
Kosiarki TimeMaster	3 lata użytku domowego ²
• Silnik	90 dni użytku komercyjnego 3-letnia gwarancja GTS, Eksploatacja domowa ³
• Akumulator	2 lata
Elektronarzędzia	2 lata użytku domowego ² Brak gwarancji dotyczącej użytku komercyjnego
Odśnieżarki	
• Jednostopniowe	2 lata użytku domowego ² 45 dni użytku komercyjnego
• Silnik	2-letnia gwarancja GTS, Eksploatacja domowa ³
• Dwustopniowe	3 lata użytku domowego ² 45 dni użytku komercyjnego
• Tunel, deflektor tunelu i pokrywa obudowy wirnika	Okres życia produktu (tylko pierwotny właściciel) ⁵
Odśnieżarki elektryczne	2 lata użytku domowego ² Brak gwarancji dotyczącej użytku komercyjnego
Wszystkie zespoły samojezdne poniżej	
• Silnik	Patrz gwarancja producenta silnika ⁴
• Akumulator	2 lata użytku domowego ²
• Osprzęt	2 lata użytku domowego ²
Traktorki ogrodowe DH	2 lata użytku domowego ²
Traktorki ogrodowe XLS	30 dni użytku komercyjnego 3 lata użytku domowego ²
TimeCutter	30 dni użytku komercyjnego 3 lata użytku domowego ²
Kosiarki TITAN	30 dni użytku komercyjnego
• Rama	3 lata lub 240 godzin ⁵ Okres życia produktu (tylko pierwotny właściciel) ⁶

¹Pierwotny nabywca oznacza osobę, która jako pierwsza zakupiła produkt firmy Toro.

²Użytek domowy oznacza używanie produktu na tej samej działce, na której znajduje się dom użytkownika. Stosowanie w więcej niż jednej lokalizacji jest uznawane za użytek komercyjny, którego dotyczy gwarancja dla zastosowań komercyjnych.

³Gwarancja uruchomienia Toro GTS nie ma zastosowania w przypadku komercyjnego użytku produktu.

⁴Niektóre silniki używane w produktach firmy Toro są objęte gwarancją producenta silnika.

⁵W zależności od tego, co nastąpi wcześniej.

⁶Gwarancja na ramę na okres życia produktu — jeśli główna rama, składająca się z części zespawanych, tworzących konstrukcję ciągnika, do której zamocowane są inne elementy, takie jak silnik, ulegnie pęknięciu lub zniszczeniu podczas normalnej eksploatacji, zostanie naprawiona lub wymieniona, zgodnie z wyborem firmy Toro, w ramach gwarancji, bez obciążania użytkownika kosztami części i robocizny. Uszkodzenia ramy z powodu nieprawidłowego użycia lub naprawy wymagane z powodu korozji nie są objęte.

Producent może odmówić świadczenia gwarancji w przypadku odłączenia licznika godzin, oznak zmiany lub manipulacji przy znakach.

Obowiązki właściciela

Musisz konserwować posiadany produkt Toro, przestrzegając procedur konserwacji, opisanych w *Instrukcji obsługi*. Koszty takiej rutynowej konserwacji, wykonywanej przez przedstawiciela lub przez Ciebie, pokrywasz Ty.

Instrukcja korzystania z serwisu gwarancyjnego

Jeśli uważasz, że posiadany produkt firmy Toro zawiera wadę materiałową lub wykonawczą, wykonaj poniższą procedurę:

- Skontaktuj się ze sprzedawcą w celu uzgodnienia serwisowania produktu. Jeśli z dowolnego powodu nie możesz skontaktować się ze sprzedawcą, skontaktuj się z autoryzowanym przedstawicielem firmy Toro, aby uzgodnić serwisowanie. Patrz załączona lista dystrybutorów
- Przywieź produkt z dowodem zakupu (paragonem) do punktu serwisowego. Jeśli z dowolnego powodu nie zadawała Cię analiza lub pomoc udzielona przez punkt serwisowy, skontaktuj się z nami:

Dział obsługi klienta Toro, oddział RLC
Toro Warranty Company
8111 Lyndale Avenue South
Bloomington, MN 55420-1196
001-952-948-4707

Elementy i sytuacje nie objęte gwarancją

Oprócz specjalnej gwarancji dotyczącej układu emisji spalin oraz gwarancji na silnik dla niektórych produktów nie istnieje żadna inna wyrażona gwarancja. Niniejsza wyrażona gwarancja nie obejmuje:

- Kosztów regularnych czynności konserwacyjnych oraz części eksploatacyjnych, takich jak filtry, paliwo, smary, koszty wymiany oleju, świece zapłonowe, filtry powietrza, koszty ostrzenia noży lub wymiany noży, regulacja linek i hamulców, regulacja hamulców i sprzęgła
- Komponentów podlegających normalnemu zużyciu
- Dowolnych produktów lub części, które były modyfikowane, niewłaściwie używane lub zaniedbane i wymagają wymiany lub naprawy z powodu wypadków lub braku odpowiedniej konserwacji
- Opłat dotyczących odbioru i dostawy
- Napraw lub prób napraw podjętych przez osobę spoza autoryzowanego serwisu firmy Toro
- Napraw niezbędnych ze względu na niestosowanie się do czynności opisanych w rozdziale Zalecane paliwo (patrz *Instrukcja obsługi*, aby uzyskać więcej informacji)
 - Usuwania zanieczyszczeń z układu paliwowego
 - Stosowania starego paliwa (powyżej 1 miesiąca) lub paliwa o zawartości powyżej 10% etanolu lub 15% MTBE
 - Pozostawienia paliwa w układzie przez okres przerwy w eksploatacji maszyny dłuższy niż jeden miesiąc
- Napraw lub regulacji mających na celu usunięcie trudności z uruchamianiem, powstałych na skutek:
 - Braku odpowiedniej konserwacji lub stosowania niewłaściwego paliwa
 - Uderzenia ostrza obrotowego kosiarki w jakikolwiek przedmiot
- Specjalnych warunków roboczych, w których uruchomienie może wymagać więcej niż dwóch pociągnięć:
 - Pierwszego uruchomienia po przerwie w eksploatacji dłuższej niż trzy miesiące lub przerwie sezonowej
 - Niskiej temperatury (na przykład wczesną wiosną lub późną jesienią)
 - Nieprawidłowej procedury rozruchowej — w przypadku trudności z uruchomieniem maszyny należy sprawdzić *Instrukcję obsługi*, aby upewnić się, że stosowane procedury rozruchowe są właściwe. W ten sposób można uniknąć niepotrzebnej wizyty w autoryzowanym serwisie Toro.

Warunki ogólne

Nabywca chroniony jest przez polskie prawo. Niniejsza gwarancja w żaden sposób nie ogranicza praw, które przysługują kupującemu w ramach tego prawa.