



HoverPro 400 machine

Modelnr.: 02600—Serienr.: 312000001 en hoger

Gebruikershandleiding

Inleiding

WAARSCHUWING

CALIFORNIË

Proposition 65 Waarschuwing

Dit product bevat een of meerdere chemische stoffen waarvan de staat Californië weet dat ze kanker, geboortefwijkingen of schade aan de voortplantingsorganen veroorzaakt.

De uitlaatgassen van de motor van dit product bevatten chemische stoffen waarvan bekend is dat ze kanker, geboortefwijkingen of andere schade aan de voortplantingsorganen kunnen veroorzaken.

Belangrijk: De motor van dit product is niet uitgerust met een vonkenvanger. Gebruik van de machine in een bosgebied of op een met dicht struikgewas of gras begroeid terrein is in strijd met de bepalingen van de Wet op de Openbare Hulpbronnen (Public Resource Code), Afdeling 4442 van de Staat Californië. In andere landen of staten kunnen soortgelijke wetten van kracht zijn.

Dit vonkontstekingsysteem is in overeenstemming met de Canadese ICES-002.

De bijgevoegde *Bedieningshandleiding van de motor* wordt geleverd om informatie te verstrekken met betrekking tot de Amerikaanse Environmental Protection Agency (EPA) en de California Emission Control Regulation betreffende uitlaatsystemen, onderhoud en waarborgen. Nieuwe exemplaren kunt u bestellen via de fabrikant van de motor.

Lees deze informatie zorgvuldig door, zodat u weet hoe u de machine op de juiste wijze moet gebruiken en onderhouden en om letsel en schade aan de machine te voorkomen. U bent verantwoordelijk voor het juiste en veilige gebruik van de machine. Bewaren voor toekomstig gebruik.

U kunt rechtstreeks contact opnemen met Toro via www.Toro.com voor informatie over producten en

accessoires, om een dealer te vinden of om uw product te registreren.

Als u service, originele Toro-onderdelen of aanvullende informatie nodig hebt, kunt u contact opnemen met een erkende servicedealer of met de klantenservice van Toro. U dient hierbij altijd het modelnummer en het serienummer van het product te vermelden. De locatie van het plaatje met het modelnummer en het serienummer van het product is aangegeven op Figuur 1.

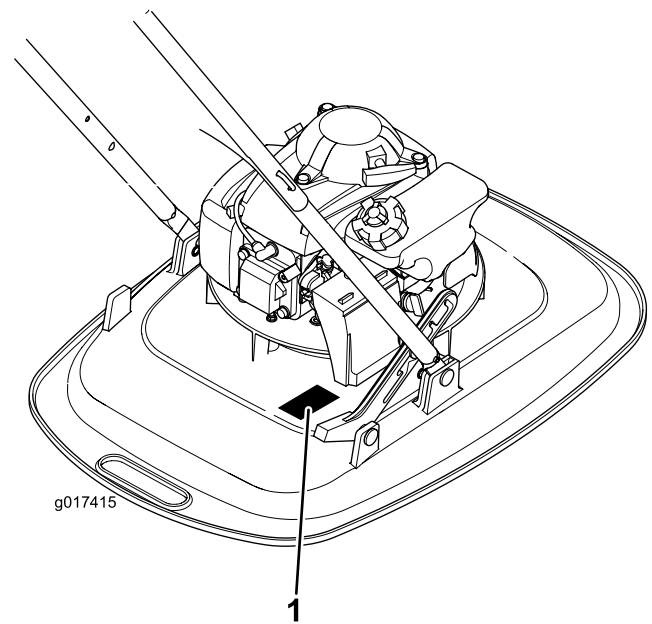

1
Figuur 1

1. Plaatje met modelnummer en serienummer

U kunt het modelnummer en het serienummer noteren in de ruimte hieronder:

Modelnr.:	_____
Serienr.:	_____

Er worden in deze handleiding een aantal mogelijke gevaren en een aantal veiligheidsberichten genoemd (Figuur 2) met de volgende veiligheidssymbolen, die duiden op een gevaarlijke situatie die zwaar lichamelijk letsel of de dood tot gevolg kan hebben wanneer de veiligheidsvoorschriften niet in acht worden genomen.



Figuur 2

1. Veiligheidssymbool

Er worden in deze handleiding twee woorden gebruikt om uw aandacht op bijzondere informatie te vestigen.

Belangrijk attendeert u op bijzondere technische informatie en **Opmerking** duidt algemene informatie aan die bijzondere aandacht verdient.

Voor modellen waarvan het aantal PK is aangegeven, is de bruto PK door de motorfabrikant in laboratoriumomstandigheden gemeten volgens SAE J1349. Omdat hij geconfigureerd is om te voldoen aan veiligheids-, emissie- en bedieningseisen, is de daadwerkelijke PK van de motor van deze klasse machines aanzienlijk lager.

Veiligheid

Deze maaimachine kan handen en voeten amputeren en objecten uitwerpen. Als u de hierna beschreven veiligheidsinstructies niet opvolgt, kan dat ernstig letsel of de dood tot gevolg hebben.

Algemene gebruiksaanwijzing

- Lees de *Gebruikershandleiding* en ander instructiemateriaal. Als de bestuurder(s) of de monteur(s) de taal waarin de handleiding is geschreven, niet machtig is (zijn), moet de eigenaar ervoor zorgen dat deze de inhoud van het materiaal begrijpt.
- Zorg ervoor dat u vertrouwd raakt met de bedieningsorganen en de veiligheidssymbolen, en weet hoe u de machine veilig kunt gebruiken.
- Alle bestuurders en monteurs moeten instructies hebben ontvangen. De eigenaar is verantwoordelijk voor de instructie van de gebruikers.
- Laat kinderen of personen die geen instructie hebben ontvangen, de machine nooit gebruiken of onderhoudswerkzaamheden daaraan verrichten. Plaatselijke voorschriften kunnen nadere eisen stellen aan de leeftijd van degene die met de machine werkt.
- De eigenaar/gebruiker is verantwoordelijk voor ongelukken en letsels van hemzelf/haarzelf of van anderen, en schade aan eigendom, en kan deze letsels of ongelukken voorkomen.
- Houd handen en voeten uit de buurt van de machine.

- Inspecteer het terrein om vast te stellen welke accessoires en werktuigen nodig zijn om het gras veilig en goed te maaien. Gebruik alleen door de fabrikant goedgekeurde accessoires en werktuigen.
- Verwijder voorwerpen die door de maaidraad kunnen worden weggeworpen, zoals stenen, speelgoed, etc., uit het maaigebied. Blijf achter de handgreep als de motor draait.
- Vóór u gaat maaien, moet u controleren of er zich verder niemand in het werkgebied bevindt. Stop de machine als iemand het maaigebied betreedt.
- Draag geschikte kleding en uitrusting, zoals een helm, een veiligheidsbril en gehoorbescherming. Lang haar, losse kleding of sieraden kunnen worden gegrepen door bewegende onderdelen.
- Trek de machine nooit achterwaarts, tenzij dit strikt noodzakelijk is. Kijk altijd naar beneden en achterom vóór en tijdens het achteruitrijden.
- Verminder uw snelheid en wees voorzichtig als u een bocht maakt of wegen en voetpaden oversteekt. Stop het maaielement als u niet maait.
- Richt nooit afgevoerd materiaal op iemand. Voorkom het afvoeren van materiaal tegen een muur of afscherming. Materiaal kan terugketsen richting de bediener van de maaier. Stop de maaidraad bij het oversteken van grindoppervlakken.
- Controleer of de dodemansknoop, de veiligheidsschakelaars en de veiligheidsschermen zijn bevestigd en naar behoren werken. Gebruik de machine uitsluitend als deze inrichtingen naar behoren werken.
- U mag een machine met draaiende motor nooit onbeheerd achterlaten.
- Schakel de motor uit, wacht tot de maaidraad volledig tot stilstand is gekomen en verwijder de bougiekabel vooraleer u de machine reinigt of verstoppingen verwijdert.
- Bedien de machine uitsluitend bij daglicht of goed kunstlicht.
- Gebruik de machine niet als u onder de invloed van alcohol of drugs bent.
- Gebruik de maaier nooit op nat gras. Let op waar u uw voeten neerzet. U moet altijd lopen, nooit rennen.
- U mag het maaidek nooit omhoog brengen als de motor loopt.
- Als de machine abnormaal begint te trillen, moet u de motor afzetten en onmiddellijk nagaan wat de

oorzaak daarvan is. Trillingen duiden meestal op problemen.

- Wees voorzichtig als u de machine inlaadt op een aanhanger of een vrachtwagen of uitlaadt.

Maaien op hellingen

Hellingen zijn een belangrijke oorzaak van ongevallen waarbij de gebruiker wegglijdt en ten val komt. Dit kan leiden tot ernstig letsel. Het werken op hellingen vereist altijd bijzondere voorzichtigheid. Als u zich bij een helling ongemakkelijk voelt, maai die dan liever niet.

- Maai dwars over een helling, nooit de helling op en af. Ga zeer zorgvuldig te werk als u van richting verandert op een helling.
- Kijk uit voor gaten, geulen, hobbels, stenen of andere verborgen objecten. Oneffen terrein kan ongevallen veroorzaken waarbij de gebruiker wegglijdt en ten val komt. In hoog gras zijn obstakels niet altijd zichtbaar.
- Maai geen nat gras of uitermate steile hellingen. Het niet goed neerzetten van de voeten kan ongevallen veroorzaken waarbij de gebruiker wegglijdt en ten val komt.
- Maai niet in de buurt van steile hellingen, greppels of dijken. U loopt dan de kans weg te glijden of uw evenwicht te verliezen.
- Houd bij het werken met de HoverPro altijd beide handen op de duwboom.
- Als u steile hellingen wilt maaien vanaf de top van de helling en een groter bereik nodig hebt, bind de HoverPro dan nooit aan een touw. Gebruik de optieset met duwboomverlenging.

Kinderen

Er kunnen fatale ongelukken gebeuren als de gebruiker van de machine niet alert is op de aanwezigheid van kinderen. Kinderen worden vaak aangetrokken door de machine en de werkzaamheden die ermee worden verricht. Ga er **nooit** van uit dat kinderen op de plaats blijven waar u ze het laatst heeft gezien.

- Houd kinderen uit de buurt van de plaats waar gemaaid wordt en plaats ze onder toezicht van een andere verantwoordelijke volwassene dan de bediener van de maaier.
- Let goed op en zet de machine af als kinderen het werkgebied betreden.
- Laat kinderen nooit de machine bedienen.
- Wees extra voorzichtig bij het naderen van blinde hoeken, struiken, bomen en andere objecten die het zicht op een kind kunnen belemmeren.

Onderhoud

Het veilig gebruiken van benzine

Wees uiterst voorzichtig bij het omgaan met benzine, om persoonlijk letsel en materiële schade te voorkomen. Benzine is uiterst brandbaar en de dampen zijn explosief.

- Doof alle sigaretten, sigaren, pijpen en andere ontstekingsbronnen.
- Gebruik uitsluitend een goedgekeurd vat benzine.
- Verwijder nooit de dop van de brandstoftank en vul nooit brandstof bij wanneer de motor loopt. Laat de motor afkoelen voordat u brandstof bijvult.
- U mag de brandstoftank nooit binnenshuis bijvullen of aftappen.
- Bewaar de machine of brandstofhouder nooit bij een open vlam, vonk of waakvlam bij bijv. een geiser of andere apparaten.
- Vul vaten nooit in een voertuig of vrachtwagen of op een oplegger met plastic afdekking. Zet benzinevaten altijd op de grond en uit de buurt van de machine vóór u de tank bijvult.
- Verwijder een machine met een benzinemotor eerst van de vrachtwagen of aanhanger en tank deze op de grond bij. Als dit niet mogelijk is, is het beter dergelijke machines bij te vullen uit een draagbaar vat in plaats met behulp van een vulpistool van een benzinepomp.
- Houd het vulpistool in contact met de rand van de benzinetank of het vat tot het tanken voltooid is. Gebruik geen vergrendeling voor het vulpistool.
- Kleed u onmiddellijk om als er brandstof wordt gemorst op uw kleding.
- Doe de brandstoftank nooit te vol. Plaats de dop terug en draai deze goed vast.

▲ WAARSCHUWING

De uitlaatgassen bevatten koolmonoxide, een reukloos, dodelijk gif.

Laat de motor niet binnenshuis of in een afgesloten ruimte draaien.

Algemeen onderhoud

- Gebruik de machine nooit in een afgesloten ruimte.
- Draai alle moeren en bouten regelmatig strak aan, zodat de machine steeds veilig in het gebruik is.
- Knoei nooit met de veiligheidsvoorzieningen. Controleer regelmatig of ze goed werken.

- Houd de machine vrij van gras, bladeren, of andere opgehoopte rommel. Ruim gemorste olie of brandstof op en verwijder eventuele met brandstof vervuilde materialen. Laat de machine afkoelen voordat u deze in een afgesloten ruimte stalt.
- Verricht nooit onderhouds- of reparatiewerkzaamheden als de motor loopt. Maak de bougiekabel en aardingskabel los van de motor om onbedoeld starten te voorkomen.
- Verander nooit de stand van de toerenregelaar van de motor en laat de motor niet te snel draaien.
- Zorg ervoor dat de veiligheids- en instructiestickers in goede staat zijn en vervang ze indien nodig.
- Als er brandstof gemorst is, mag u de motor niet aanzetten, maar dient u eerst de maaimachine te verplaatsen. Zorg ervoor dat er geen ontstekingsbronnen in de buurt van de gemorste brandstof komen totdat de benzinedamp verdwenen is.
- Vervang geluiddempers die gebreken vertonen.
- Controleer vóór het gebruik de maaidraad, bouten en het maaimechanisme altijd op sporen van slijtage of beschadiging. Vervang versleten of beschadigde maaidraden en bouten altijd als complete set om een goede balans te behouden.
- Zorg ervoor dat de maaidraad tot stilstand is gekomen voordat de maaier gekanteld wordt, bijvoorbeeld voor transport, bij het oversteken van een oppervlak zonder gras, en bij het vervoer van en naar het te maaien terrein.
- De machine mag nooit worden opgetild of gedragen terwijl de motor nog loopt.
- Schakel de motor uit en koppel de bougiekabel los. Controleer of alle bewegende onderdelen volledig tot stilstand zijn gekomen:
 - Voordat u verstoppingen verwijdert.
 - Voordat u de machine gaat controleren, schoonmaken of andere werkzaamheden gaat uitvoeren.
 - Als u een vreemd voorwerp hebt geraakt. Controleer de machine op beschadigingen en voer alle benodigde reparaties uit voordat u deze weer gebruikt.
 - Als de maaimachine abnormaal begint te trillen.
 - Telkens als u de machine verlaat.
 - Voordat u brandstof tankt.
- Wees voorzichtig als u de maaidraad controleert. Omwikkel de maaidraad of draag handschoenen en wees voorzichtig als u er onderhoudswerkzaamheden aan verricht. Vervang alleen de maaidraad.
- Houd uw handen en voeten uit de buurt van bewegende onderdelen. Stel indien mogelijk de machine niet af terwijl de motor loopt.
- Zorg ervoor dat de brandstofafsluitklep is gesloten als u de machine stalt of transporteert. Tank nooit in de buurt van open vlammen, en tap alleen buiten brandstof af.
- Parkeer de machine op een horizontaal oppervlak. Laat personeel dat niet bekend is met de instructies, nooit onderhoudswerkzaamheden aan de machine uitvoeren.
- Laat de motor afkoelen voordat u de machine in een afgesloten ruimte opslaat.
- Vervang versleten of beschadigde onderdelen met het oog op een veilig gebruik.
- Als de brandstoftank moet worden afgetapt, dient dit buiten plaats te vinden. De afgetapte brandstof moet in een speciaal daarvoor gemaakte houder worden bewaard, of zorgvuldig worden afgevoerd.
- Start de motor zorgvuldig en in overeenstemming met de *Gebruikershandleiding* en houd uw voeten uit de buurt van de maai-elementen.
- Draag altijd oorbescherming.
- Houd de trimmer niet schuin als u de motor aanzet, behalve als u de trimmer schuin moet houden om te starten. Houd de machine in dat geval niet schuiner dan nodig is, en til alleen de zijde op die het verst van u verwijderd is.
- Controleer de trimmer regelmatig en vervang versleten of beschadigde onderdelen met het oog op de veiligheid. Vervang de maai-eenheid nooit door metalen onderdelen en gebruik alleen maai-eenheden en -onderdelen die geschikt zijn voor gebruik met de bedrijfssnelheid van de trimmer;

Geluidsdruk

Deze machine oefent een geluidsdruk van 88 dBA uit op het gehoor van de bestuurder met een onzekerheidswaarde (K) van 2 dBA. De geluidsdruk is vastgesteld volgens de procedures in EN ISO 11201.

Geluidsniveau

Deze machine heeft een gegarandeerd geluidsniveau van 98 dBA uit met een onzekerheidswaarde (K) van 2 dBA. Het geluidsniveau is vastgesteld volgens de procedures in EN ISO 3744.

Trilling

Gemeten trillingsniveau op de linkerhand = 3,4 m/s².

Gemeten trillingsniveau op de rechterhand = 4,4 m/s².

Onzekerheidswaarde (K) = 2 m/s².

De gemeten waarden zijn bepaald volgens de procedures in EN ISO 20643.

Veiligheids- en instructiestickers

Belangrijk: Veiligheidsstickers en veiligheidsinstructies bevinden zich bij plaatsen waar gevaar kan ontstaan. Vervang beschadigde stickers.

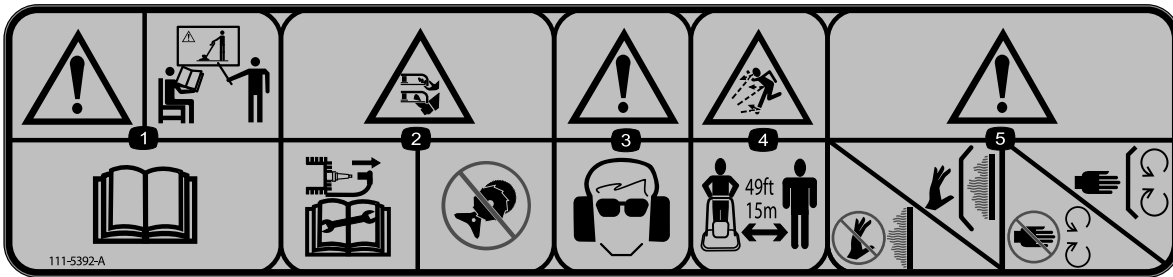

111-5392

1. Waarschuwing - Instructie over het product is vereist; lees de *Gebruikershandleiding*.
2. Gevaar op snijden of verliezen van handen en voeten, Flexiblade draad; koppel de bougiekabel los voordat u werkzaamheden verricht aan de machine; nooit metalen maaionderdelen installeren.
3. Waarschuwing - Draag oog- en gehoorbescherming.
4. De machine kan voorwerpen uitwerpen; houd omstanders op een afstand van ten minste 15 m van de machine.
5. Waarschuwing - Hete oppervlakken niet aanraken; laat beschermplaten op hun plaats; Blijf uit de buurt van bewegende onderdelen; laat beschermplaten op hun plaats.



94-8072

1. Waarschuwing - Gevaar op snijden of verlies van handen of voeten, maaimechanisme.



H295159

1. Motor – Afzetten

THIS MOWER IS INTENDED FOR COMMERCIAL USE ONLY
AND DOES NOT COMPLY WITH THE CPSC MANDATORY SAFETY STANDARD
APPLICABLE TO CONSUMER WALK BEHIND MOWERS.
SALE OF THIS MOWER TO A RESIDENTIAL CUSTOMER WOULD BE IN VIOLATION
OF SECTION 19(a)(1) OF THE CONSUMER PRODUCT SAFETY ACT AND COULD
EXPOSE THE SELLER TO CIVIL AND CRIMINAL PENALTIES.

111-1210

Montage

Opmerking: Bepaal vanuit de normale bedieningspositie de linker- en rechterzijde van het voertuig.

1

De handgreep monteren

Geen onderdelen vereist

Procedure

1. Schuif de onderste handgreep in het frame (Figuur 3).

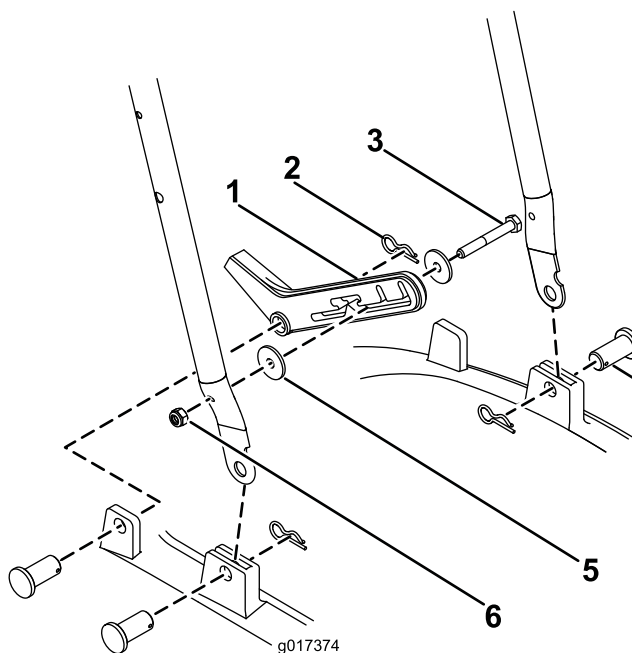

Figuur 3

2. Maak aan elke zijde vast met een borgpen en een R-pen (Figuur 3).
3. Bevestig de voetstop aan de rechterkant van de onderste handgreep met een M6-moer, M6-bout en 2 ringen (Figuur 3).
4. Bevestig de voetstop aan het frame met een borgpen en een R-pen (Figuur 3).
5. Verbind de bovenste handgreep met de onderste handgreep door elke zijde te bevestigen met een U-bout, een M6-ring en een handwiel (Figuur 4).

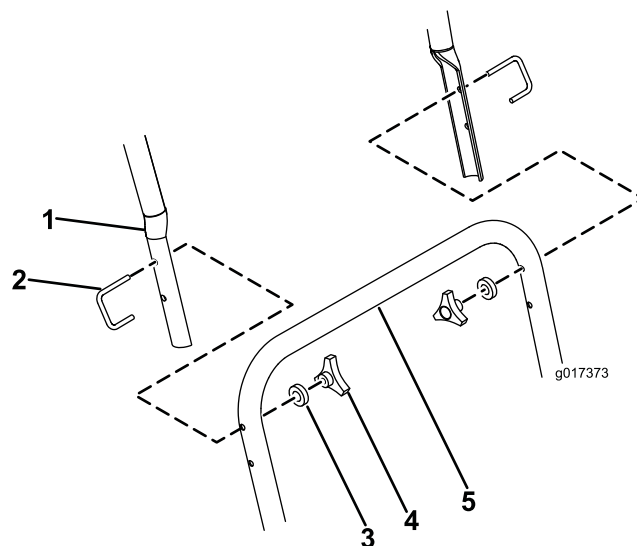

Figuur 4

1. Bovenste deel van de handgreep
2. Handwiel
3. Ring
4. U-bout
5. Onderste deel van de handgreep

2

De motor bijvullen met olie

4 Geen onderdelen vereist

Procedure

Belangrijk: Uw machine wordt geleverd zonder olie in het carter. Vul het carter met olie voordat u de motor start.

Maximaal vullen: 0,59 l, type: SAE 30 of SAE 10W-30 reinigungsolie, met onderhoudsclassificatie SF, SG, SH, SJ, SL van het American Petroleum Institute (API) of hoger.

1. Plaats de machine op een horizontaal oppervlak.
2. Verwijder de peilstok (Figuur 5).

Algemeen overzicht van de machine

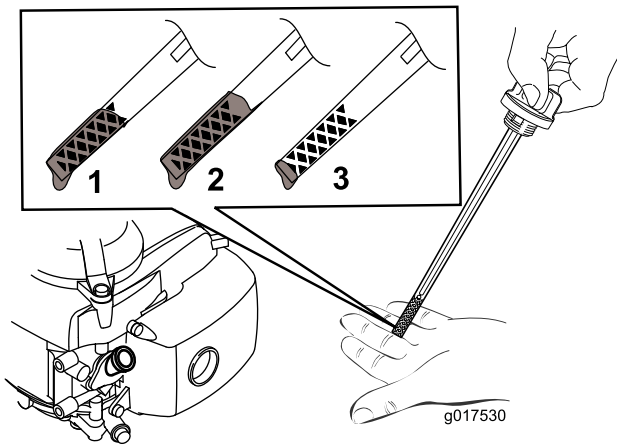

Figuur 5

1. Oliepeil maximaal.
2. Oliepeil te hoog: tap olie af uit het carter.
3. Oliepeil te laag: vul olie bij.

3. Giet **langzaam** olie in de vulbuis. Wacht 3 minuten en controleer het oliepeil met de peilstok door de peilstok schoon te vegen en in de vulbuis te steken **zonder deze vast te schroeven** (Figuur 6).

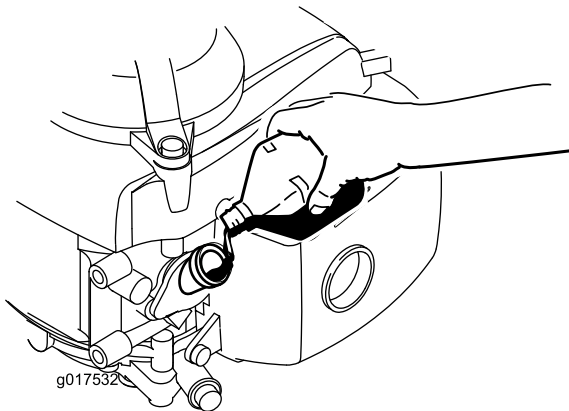

Figuur 6

Opmerking: Vul het carter van de motor met olie tot u een correct oliepeil afleest op de peilstok zoals getoond in Figuur 5. Als u te veel olie in de motor hebt gedaan, moet u dit aftappen zoals wordt uitgelegd onder De motorolie verversen.

4. Plaats de peilstok terug en draai deze goed vast.

Belangrijk: *Ververs de motorolie na de eerste 5 bedrijfsuren; daarna moet dit elk jaar gebeuren. Zie De motorolie verversen.*

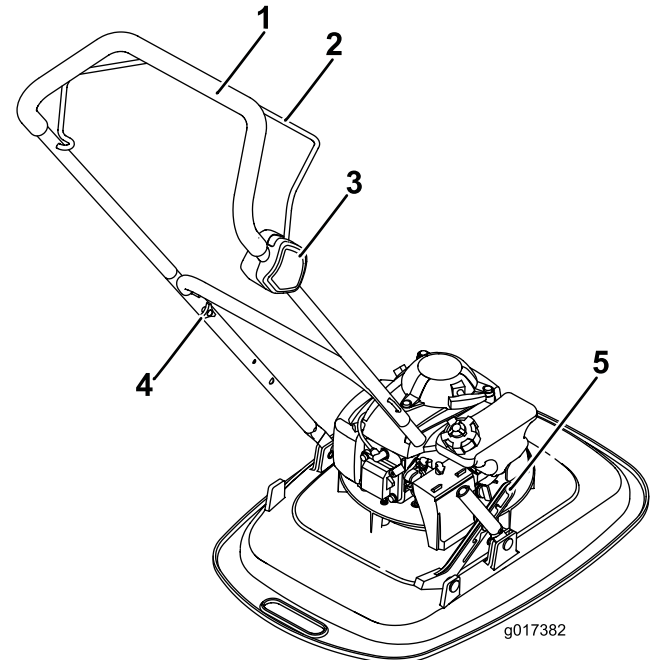

Figuur 7

1. Handgreep
2. Motorstophendel
3. Schakelaarkast
4. Bevestigingsknop duwboom
5. Voetstop

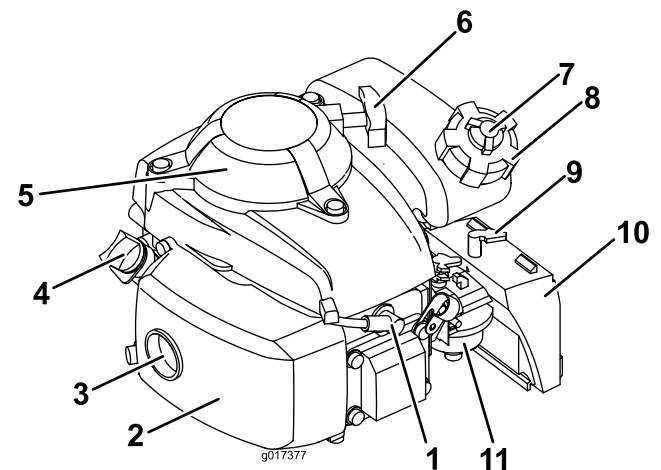

Figuur 8

1. Bougie
2. Uitlaatscherm
3. Uitlaat
4. Peilstok
5. Vingerscherm
6. Startgreep
7. Ventilatieknop brandstoftankdop
8. Brandstoftankdop
9. Chokehendel
10. Luchtfiler
11. Carburator

Gebruiksaanwijzing

De brandstoftank vullen

▲ GEVAAR

Benzine is uitermate ontvlambaar en explosief. Brand of explosie van benzine kan brandwonden veroorzaken.

- Om te voorkomen dat een statische lading de benzine tot ontbranding kan brengen, moet u het benzinevat en/of de machine voordat u de tank vult op de grond plaatsen, niet op een voertuig of een ander object.
- Vul de brandstoftank in de open lucht wanneer de motor koud is. Neem gemorste benzine op.
- Rook niet als u omgaat met benzine, en houd benzine uit de buurt van open vuur of brandstof.
- Bewaar benzine in een goedgekeurd benzinevat en buiten bereik van kinderen.

Vul de brandstoftank met verse loodvrije, normale benzine met een octaangetal van ongeveer 87 van een bekend merk (Figuur 9).

Belangrijk: Gebruik geen brandstof met meer dan 10 % ethanol. Gebruik van alternatieve brandstoffen met een hoog alcoholgehalte kunnen startproblemen, slechte motorprestaties en interne motorschade veroorzaken.

Belangrijk: Om startproblemen bij het volgende seizoen te verminderen, moet u het hele seizoen een stabilizer toevoegen aan de benzine. Gebruik nooit benzine die ouder is dan 30 dagen.

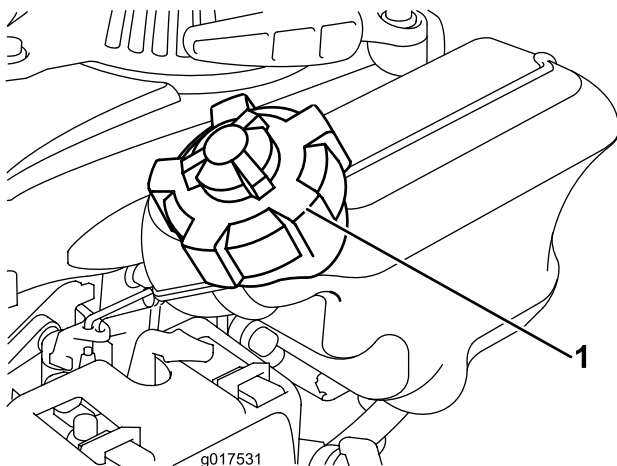

Figuur 9

1. Brandstoftankdop

Het motoroliepeil controleren

Onderhoudsinterval: Bij elk gebruik of dagelijks

1. Plaats de machine op een horizontaal oppervlak.
2. Verwijder de peilstok en veeg deze af met een schone doek.
3. Steek de peilstok in de vulbuis **maar schroef deze niet vast**.
4. Haal de peilstok eruit en controleer het oliepeil.
5. Raadpleeg Figuur 10 om het juiste oliepeil op de peilstok te bepalen.

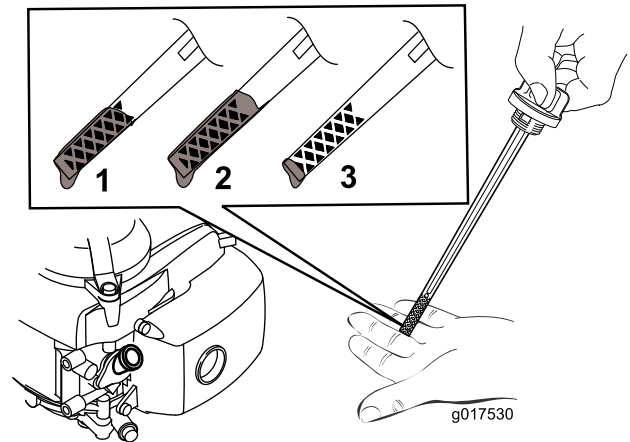

Figuur 10

1. Oliepeil maximaal.
 2. Oliepeil te hoog: tap olie af uit het carter.
 3. Oliepeil te laag: vul olie bij.
-
6. Giet als het oliepeil te laag is **langzaam** olie in de vulbuis. Wacht 3 minuten en controleer het oliepeil met de peilstok door de peilstok schoon te vegen en in de vulbuis te steken **zonder deze vast te schroeven**.

Opmerking: Maximaal vullen: 0,59 l, SAE 10W-30 reinigingsolie, met onderhoudsclassificatie SF, SG, SH, SJ, SL van het American Petroleum Institute (API) of hoger.

Opmerking: Vul het carter van de motor met olie tot u een correct oliepeil afleest op de peilstok zoals getoond in Figuur 10. Als u te veel olie in de motor hebt gedaan, moet u dit aftappen zoals wordt uitgelegd onder De motorolie verversen.

7. Plaats de peilstok terug en draai deze goed vast.

Belangrijk: *Ververs de motorolie na de eerste 5 bedrijfsuren; daarna moet dit elk jaar gebeuren. Zie De motorolie verversen.*

De maaihoogte instellen

⚠ WAARSCHUWING

Bij het instellen van de maaihoogte kunt u in aanraking komen met een bewegende maai-eenheid. Dit kan ernstig letsel veroorzaken.

- Zet de motor af en wacht totdat alle bewegende onderdelen tot stilstand gekomen zijn.
- Gebruik handschoenen als u werkzaamheden verricht aan de maai-eenheid.

⚠ VOORZICHTIG

Als de motor heeft gelopen, kan de geluiddemper heet zijn en ernstige brandwonden veroorzaken. Blijf uit de buurt van een hete geluiddemper.

Zet de maaihoogte op de gewenste stand.

1. Draai de brandstofschaakelaar op uit.
2. Verwijder de bougiekabel van de bougie.
3. Kantel de machine op haar linkerkant.
4. Verwijder de nylon maaidraad. Draag hierbij **beschermende handschoenen**.
5. Stel de afstandsstukken weer in op de gewenste hoogte en breng de nylon maaidraad vervolgens opnieuw aan.

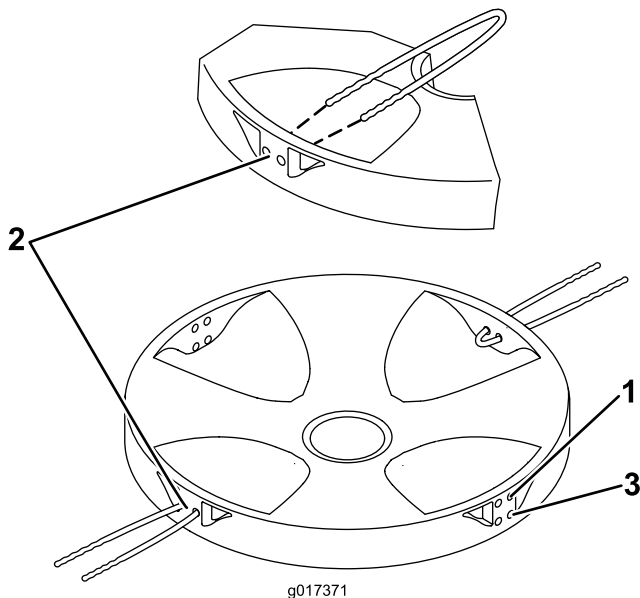

Figuur 11

1. Hoog
2. Midden
3. Laag

De motor starten

1. Open de brandstoftankventilatie door de ventilatieknop minstens 2 of 3 slagen linksom te draaien.
2. Draai de brandstofklep naar de stand Aan (Figuur 12).

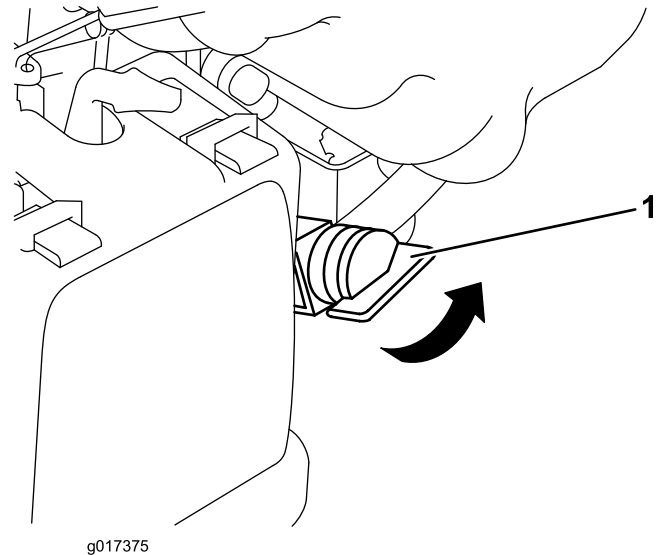

Figuur 12

1. Brandstofklep

3. Plaats uw voet op het maaidек en kantel de machine in uw richting (Figuur 13).



Figuur 13

4. Trek aan de handgreep van het startkoord.

Opmerking: Laat de startgreep niet terug tegen de motor slaan. Laat het startkoord zachtjes teruglopen om beschadiging van de starter te voorkomen.

Opmerking: Als de motor na enkele pogingen niet wil starten, moet u contact opnemen met een erkende Service Dealer.

Motor afzetten

Onderhoudsinterval: Bij elk gebruik of dagelijks

Om de motor af te zetten, laat u de motorstophandgreep los (Figuur 14).

Belangrijk: Als u de motorbedieningsstang loslaat, moeten de motor en de maaidraad binnen 5 seconden stoppen. Als dit niet gebeurt, mag u de machine niet verder gebruiken en moet u contact opnemen met een erkende servicedealer.

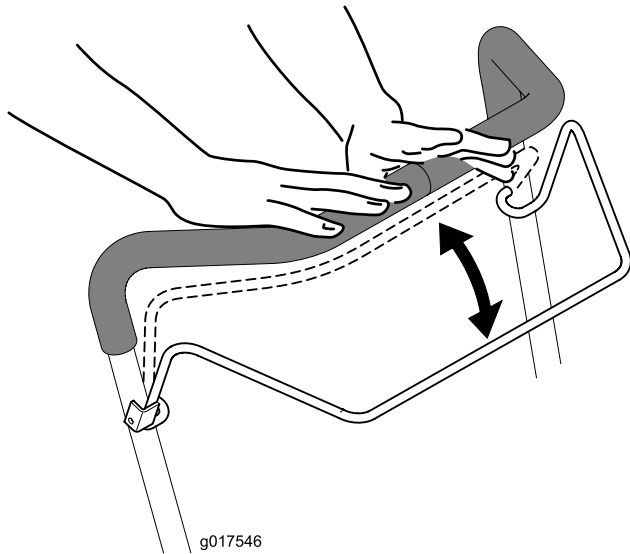

Figuur 14

Tips voor bediening en gebruik

Algemene maaitips

- Verwijder stokken, stenen, draden, takken en ander vuil die de maaidraad kan raken, uit het werkgebied.
- Zorg ervoor dat de maaidraad geen vaste voorwerpen raakt. Maai nooit met opzet over voorwerpen.
- Als de maaimachine toch een voorwerp raakt en begint te trillen, moet u meteen de motor afzetten, de bougiekabel losmaken en de maaimachine op beschadiging controleren.
- De beste resultaten krijgt u door een nieuwe maaidraad te monteren voordat het maaiseizoen begint.
- Vervang de maaidraad wanneer dat nodig is. Gebruik hiervoor een Toro-maaidraad.

Gras maaien

- U moet telkens niet meer dan ongeveer eenderde van de grassprietten afmaaien. Maai niet met een stand lager dan 51 mm, tenzij de grasmatt dun is, of als het laat in het najaar is wanneer het gras langzamer begint te groeien. Zie De maaihoogte instellen.
- Maai uitsluitend droog gras of droge bladeren. Nat gras en natte bladeren gaan aankoeken, waardoor de maaimachine verstopt kan raken of de motor kan afslaan.

⚠ WAARSCHUWING

Als u nat gras en natte bladeren maait, kunt u uitglijden, in aanraking komen met de maaidraad en ernstig letsel oplopen. Maai uitsluitend in droge omstandigheden.

- Maai steeds in wisselende richtingen. Hierdoor wordt het maaisel beter over het gazon verstrooid, zodat het gazon gelijkmatig wordt bemest.
- Als u met het uiterlijk van het voltooide gazon niet tevreden bent, probeer dan een of meer van de volgende stappen:
 - De maaidraad vervangen.
 - Loop langzamer tijdens het maaien.
 - Stel de maaimachine in op een hogere maaihoogte.
 - Maai het gras vaker.
 - Laat de maaibanen overlappen in plaats van steeds een volledig nieuwe baan te maaien.

Bladeren fijnmaken

- Na het maaien moet altijd 50 % van het gazon zichtbaar blijven door de bladerlaag. Dit kan een of meerdere rondgangen over de bladeren vereisen.
- Als de maaimachine de bladeren niet fijn genoeg maakt, is het beter om wat langzamer te maaien.

Onderhoud

Opmerking: Bepaal vanuit de normale bedieningspositie de linker- en rechterzijde van de machine.

Aanbevolen onderhoudsschema

Onderhoudsinterval	Onderhoudsprocedure
Na de eerste 5 bedrijfsuren	<ul style="list-style-type: none">• Ververs de motorolie.
Bij elk gebruik of dagelijks	<ul style="list-style-type: none">• Controleer het motoroliepeil.• Controleer of de motor binnen 5 seconden stopt nadat u de motorstophandgreep hebt losgelaten.• Verwijder maaisel en vuil van de onderkant van de machine.
Om de 100 bedrijfsuren	<ul style="list-style-type: none">• Bougie controleren en indien nodig vervangen.
Vóór de stalling	<ul style="list-style-type: none">• Laat de benzine uit de brandstoftank lopen voordat u vereiste reparaties uitvoert of de machine stalt.• Reinig het koelsysteem, verwijder maaisel of vuil van de koelribben van de motor en van de startmotor. Reinig het systeem vaker in vuile omstandigheden.
Jaarlijks	<ul style="list-style-type: none">• Het luchtfilter vervangen (vaker als de machine wordt gebruikt in stoffige of vuile omstandigheden).• Ververs de motorolie.•

Vorbereidingen voor onderhoudswerkzaamheden

1. Zet de motor af en wacht totdat alle bewegende onderdelen tot stilstand gekomen zijn.
2. Trek de bougiekabel los van de bougie (Figuur 15) voordat u onderhoudswerkzaamheden uitvoert.

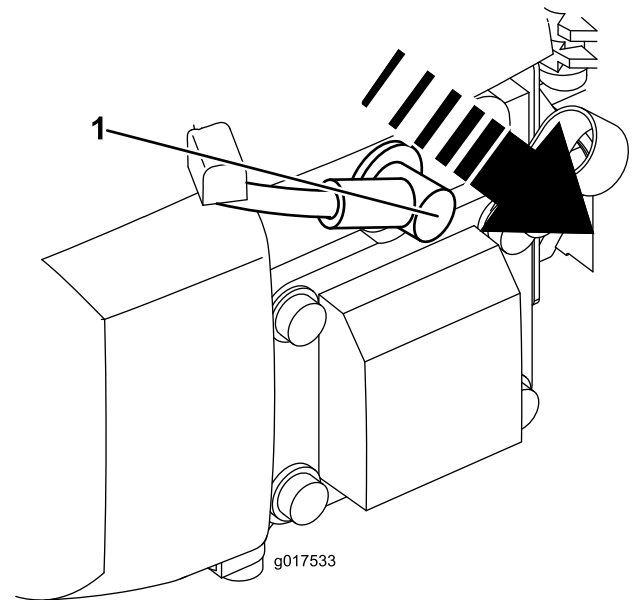

Figuur 15

1. Bougiekabel

3. Nadat u de onderhoudswerkzaamheden hebt uitgevoerd, moet u de kabel weer aansluiten op de bougie.

⚠ WAARSCHUWING

Als u de machine kantelt, kan er benzine uit de tank lekken. Benzine is ontvlambaar en explosief en kan brandwonden veroorzaken.

Laat de motor drooglopen of pomp de benzine met een handpomp uit de tank. Gebruik nooit een hevel.

Belangrijk: Kantel de maaimachine altijd op de zijkant, met de peilstok omlaag.

Het luchtfilter vervangen

Onderhoudsinterval: Jaarlijks

1. Druk de lippen van de vergrendeling op de bovenzijde van het luchtfilterdeksel omlaag (Figuur 16).

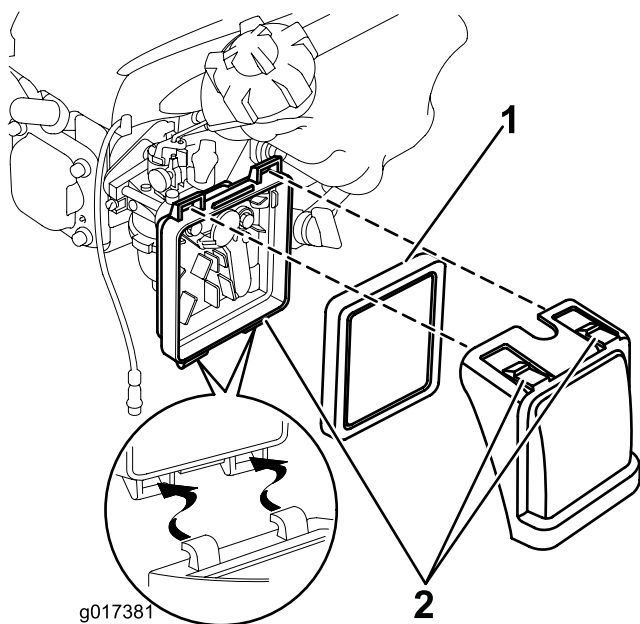

Figuur 16

1. Filter
2. Lippen van vergrendeling

2. Open het deksel (Figuur 16).
3. Verwijder het filter (Figuur 16).
4. Luchtfilter controleren.
 - A. Als het filter is beschadigd of nat is van olie of brandstof, moet u het vervangen.
 - B. Als het luchtfilter vuil is, klop er dan een paar keer mee op een harde ondergrond of blaas met perslucht onder een druk van minder dan 207 kPa (30 psi) door de zijde van het filter die naar de motor is gericht.

Opmerking: Borstel het vuil niet uit het filter, als u borstelt wordt het vuil in de vezels geduwd.

5. Verwijder vuil van de luchtfilterbehuizing en het deksel met een vochtige doek. **Veeg geen vuil in de luchtgang.**
6. Plaats het filter op de juiste plaats (Figuur 16).
7. Plaats het deksel terug (Figuur 16).

Motorolie verversen

Onderhoudsinterval: Na de eerste 5 bedrijfsuren

Jaarlijks

1. Controleer of de brandstoftank weinig of geen brandstof bevat zodat de brandstof niet lekt als u de maaier op de zijkant kantelt.
2. Voordat u de olie ververs, moet u de motor enkele minuten laten lopen zodat de olie warm wordt.

Opmerking: Warme olie is vloeibaarder en voert vervuilingen beter mee.

3. Verwijder de bougiekabel van de bougie. Zie Voorbereidingen voor onderhoudswerkzaamheden.
4. Verwijder de peilstok.
5. Kantel de machine op de zijkant (met de peilstok omlaag) om de gebruikte olie via de vulbuis weg te laten lopen.
6. Zet de maaimachine terug in de bedrijfsstand.
7. Giet **langzaam** olie in de vulbuis. Wacht 3 minuten en controleer het oliepeil met de peilstok door de peilstok schoon te vegen en in de vulbuis te steken **zonder deze vast te schroeven**.

Opmerking: Maximaal vullen: 0,59 l, type: SAE 30 of SAE 10W-30 reinigungsolie, met onderhoudsclassificatie SF, SG, SH, SJ, SL van het American Petroleum Institute (API) of hoger.

Opmerking: Vul het carter van de motor met olie tot u een correct oliepeil afleest op de peilstok zoals getoond in (Figuur 17). Als u te veel olie in de motor hebt gedaan, moet u dit aftappen zoals wordt uitgelegd onder 5.

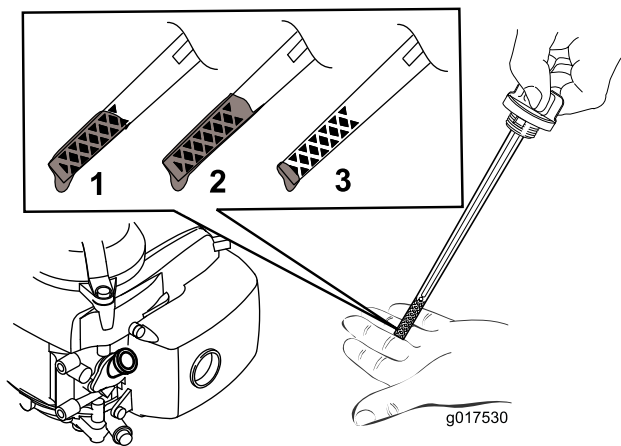

Figuur 17

8. Plaats de peilstok terug en draai deze goed vast.
9. Geef de oude olie af bij een erkend inzamelpunt.

Onderhoud van de bougie

Onderhoudsinterval: Om de 100 bedrijfsuren

Controleer de bougie om de 100 bedrijfsuren. Gebruik een **Champion RN9YC** bougie of een bougie van een equivalent type.

1. Zet de motor af en wacht totdat alle bewegende onderdelen tot stilstand gekomen zijn.
2. Verwijder de bougiekabel van de bougie.
3. Maak de omgeving van de bougie schoon.
4. Haal de bougie uit de cilinderkop.

Belangrijk: Als de bougie gebarsten of vuil is, moet deze worden vervangen. U mag de elektroden niet reinigen omdat hierdoor gruis in de cilinder terecht kan komen. Dit leidt meestal tot beschadiging van de motor.

5. Stel de elektrodenafstand in op 0,76 mm (Figuur 18).

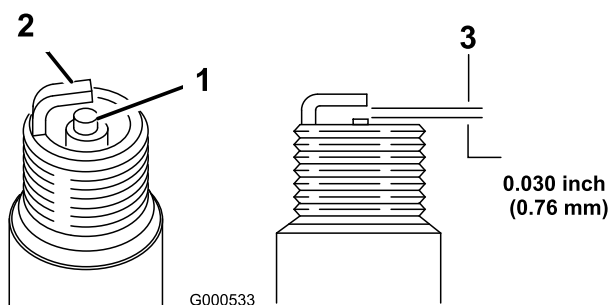

Figuur 18

1. Centrale elektrode met isolator
2. Massa-elektrode
3. Elektrodenafstand (niet op schaal weergegeven)

6. Plaats de bougie en de pakkingafdichting.
7. Draai de bougie vast met een torsie van 20 Nm.
8. Sluit de bougiekabel aan op de bougie.

De nylon maaidraad vervangen

Onderhoudsinterval: Jaarlijks

1. Draai de brandstofklep dicht en sluit de ventilatieknop.
2. Verwijder de bougiekabel van de bougie.
3. Draai de machine op haar linkerkant, met de carburator naar boven.
4. Verwijder de nylon maaidraad. Draag hierbij **beschermende handschoenen**.
5. Breng een uiteinde van de nylon maaidraad in de gewenste maaihoogte-instelling. Zorg ervoor dat het andere uiteinde in de overeenkomende maaihoogte aan de andere kant van de maaischijf zit.

Opmerking: Als u een vervanghaspel gebruikt, snij de draad dan af tot een lengte van 200 mm.

De machine schoonmaken

Onderhoudsinterval: Bij elk gebruik of dagelijks

⚠ WAARSCHUWING

Er kan materiaal losraken dat zit vastgekoekt aan de onderkant van de maaimachine.

- Draag oogbescherming.
- Blijf in de bedrijfsstand (achter de handgreep).
- Houd omstanders uit de buurt.

1. Kantel de maaimachine op de zijkant.
2. Gebruik een borstel of perslucht om gras en vuil van het uitlaatscherm, de bovenste kap en de aangrenzende maaidekoppervlakken te verwijderen.

Stalling

Stal de maaimachine op een koele, schone, droge plaats.

Vorbereidingen voor stalling

⚠ WAARSCHUWING

Benzinedampen kunnen tot ontploffing komen.

- **Bewaar benzine niet langer dan 30 dagen.**
 - **Stal de machine nooit in een afgesloten ruimte in de nabijheid van open vuur.**
 - **Laat de motor afkoelen voordat u de machine stalt.**
1. Als u de tank voor de laatste keer van het jaar vult, moet u een stabilizer toevoegen aan de benzine volgens de voorschriften van de fabrikant.
 2. Laat de motor lopen totdat hij afslaat door gebrek aan benzine.
 3. Gebruik de hulpstarter en start de motor nogmaals.
 4. Laat de motor lopen totdat deze afslaat. Als de motor niet meer wil starten, is de brandstof voldoende verbruikt.
 5. Verwijder de bougiekabel van de bougie.
 6. Verwijder de bougie, giet 30 ml olie in het bougiegat en trek verschillende keren **langzaam** het startkoord om de olie over de cilinderwand te verspreiden teneinde corrosie in de stallingsperiode te voorkomen.
 7. Plaats de bougie en draai hem met behulp van een momentsleutel vast met een torsie van 20 Nm.
 8. Draai alle moeren, bouten en schroeven goed aan.

Problemen, oorzaak en remedie

Probleem	Mogelijke oorzaak	Remedie
De motor start niet.	<ol style="list-style-type: none"> 1. De bougiekabel is niet aangesloten op de bougie. 2. De ventilatieopening in de brandstoftankdop is verstopt. 3. De bougie is aangetast, vuil, of de elektrodenafstand is niet correct afgesteld. 4. Brandstoftank leeg of oude benzine in het brandstofsysteem. 	<ol style="list-style-type: none"> 1. Sluit de bougiekabel aan op de bougie. 2. De ventilatieopening van de brandstoftankdop reinigen of dop vervangen. 3. De bougie controleren en indien nodig de elektrodenafstand afstellen. De bougie vervangen als deze aangetast, vuil of gebarsten is. 4. Brandstoftank aftappen en vullen met verse benzine. Neem contact op met een erkende servicedealer, als het probleem blijft voortduren.
De motor start moeilijk of verliest vermogen	<ol style="list-style-type: none"> 1. De ventilatieopening in de brandstoftankdop is verstopt. 2. Het luchtfilterelement is vuil en belemmert de luchtstroom. 3. De onderkant van de maaikast is bedekt met maaisel en vuil. 4. De bougie is aangetast, vuil, of de elektrodenafstand is niet correct afgesteld. 5. Het oliepeil is te laag, te hoog of de olie is heel erg vuil. 6. De brandstoftank bevat oude benzine. 	<ol style="list-style-type: none"> 1. De ventilatieopening van de brandstoftankdop reinigen of dop vervangen. 2. Het luchtfilter reinigen en/of vervangen. 3. De onderkant van de maaikast reinigen. 4. De bougie controleren en indien nodig de elektrodenafstand afstellen. De bougie vervangen als deze aangetast, vuil of gebarsten is. 5. Motoroliepeil controleren. Ververs de olie als deze vuil is of tap olie af tot het oliepeil tot de Vol-markering op de peilstok staat. 6. Brandstoftank aftappen en vullen met verse benzine.
De motor loopt onregelmatig	<ol style="list-style-type: none"> 1. De bougiekabel is niet aangesloten op de bougie. 2. De bougie is aangetast, vuil, of de elektrodenafstand is niet correct afgesteld. 3. Het luchtfilterelement is vuil en belemmert de luchtstroom. 	<ol style="list-style-type: none"> 1. Sluit de bougiekabel aan op de bougie. 2. De bougie controleren en indien nodig de elektrodenafstand afstellen. De bougie vervangen als deze aangetast, vuil of gebarsten is. 3. Het luchtfilter reinigen en/of vervangen.
De maaimachine of de motor trilt abnormaal	<ol style="list-style-type: none"> 1. De onderkant van de maaikast is bedekt met maaisel en vuil. 2. De bevestigingsbouten van de motor zitten los. 3. De bevestigingsbout van de maaischijf zit los. 	<ol style="list-style-type: none"> 1. De onderkant van de maaikast reinigen. 2. De bevestigingsbouten van de motor vastdraaien. 3. Draai de bout van de maaischijf vast.
Ongelijkmatig maaipatroon	<ol style="list-style-type: none"> 1. U maait steeds in hetzelfde patroon. 2. De onderkant van de maaikast is bedekt met maaisel en vuil. 	<ol style="list-style-type: none"> 1. In een ander patroon maaien. 2. De onderkant van de maaikast reinigen.

Opmerkingen:

Opmerkingen:

Lijst met internationale dealers

Dealer:	Land:	Telefoonnummer:	Dealer:	Land:	Telefoonnummer:
Atlantis Su ve Sulama Sisstemleri Lt	Turkije	90 216 344 86 74	Maquiver S.A.	Colombia	57 1 236 4079
Balama Prima Engineering Equip.	Hongkong	852 2155 2163	Maruyama Mfg. Co. Inc.	Japan	81 3 3252 2285
B-Ray Corporation	Korea	82 32 551 2076	Agrolanc Kft	Hongarije	36 27 539 640
Casco Sales Company	Puerto Rico	787 788 8383	Mountfield a.s.	Tsjechië	420 255 704 220
Ceres S.A.	Costa Rica	506 239 1138	Munditol S.A.	Argentinië	54 11 4 821 9999
CSSC Turf Equipment (pvt) Ltd.	Sri Lanka	94 11 2746100	Oslinger Turf Equipment S.A.	Ecuador	593 4 239 6970
Cyril Johnston & Co.	Noord-Ierland	44 2890 813 121	Oy Hako Ground and Garden Ab	Finland	358 987 00733
Equiver	Mexico	52 55 539 95444	Parkland Products Ltd.	Nieuw-Zeeland	64 3 34 93760
Femco S.A.	Guatemala	502 442 3277	Prato Verde S.p.A.	Italië	39 049 9128 128
G.Y.K. Company Ltd.	Japan	81 726 325 861	Prochaska & Cie	Oostenrijk	43 1 278 5100
Geomechaniki of Athens	Griekenland	30 10 935 0054	RT Cohen 2004 Ltd.	Israël	972 986 17979
Guandong Golden Star	China	86 20 876 51338	Riversa	Spanje	34 9 52 83 7500
Hako Ground and Garden	Zweden	46 35 10 0000	Sc Svend Carlsen A/S	Denemarken	45 66 109 200
Hako Ground and Garden	Noorwegen	47 22 90 7760	Solvvert S.A.S.	Frankrijk	33 1 30 81 77 00
Hayter Limited (U.K.)	Verenigd Koninkrijk	44 1279 723 444	Spypros Stavrinides Limited	Cyprus	357 22 434131
Hydroturf Int. Co Dubai	Verenigde Arabische Emiraten	97 14 347 9479	Surge Systems India Limited	India	91 1 292299901
Hydroturf Egypt LLC	Egypte	202 519 4308	T-Markt Logistics Ltd.	Hongarije	36 26 525 500
Irrimac	Portugal	351 21 238 8260	Toro Australia	Australië	61 3 9580 7355
Irrigation Products Int'l Pvt Ltd.	India	0091 44 2449 4387	Toro Europe NV	België	32 14 562 960
Jean Heybroek BV	Nederland	31 30 639 4611			

Privacyverklaring voor Europa

De informatie die Toro verzamelt

Toro Warranty Company (Toro) respecteert uw privacy. Om uw aanspraak op garantie te behandelen en contact met u op te nemen in het geval van een terugroepactie vragen wij om bepaalde persoonlijke informatie, hetzij direct of via uw lokale Toro-dealer.

Het Toro garantiesysteem wordt gehost op servers in de Verenigde Staten, waar de privacywet mogelijk niet dezelfde bescherming biedt als in uw land.

DOOR UW PERSOONLIJKE GEGEVENS MET ONS TE DELEN STEM T U IN MET DE VERWERKING VAN UW PERSOONSGEGEVENS ZOALS BESCHREVEN IN DEZE PRIVACYVERKLARING.

Hoe Toro informatie gebruikt

Toro kan uw persoonsgegevens gebruiken om uw aanspraak op garantie te behandelen, contact met u op te nemen in het geval van een terugroepactie, of voor een ander doeleinde waarvan we u op de hoogte brengen. Toro kan uw informatie delen met zijn afdelingen, verdelers of andere zakenpartners in verband met deze activiteiten. We verkopen uw persoonsgegevens niet aan andere bedrijven. We behouden ons het recht voor om persoonsgegevens te delen teneinde te voldoen aan geldende wetten en verzoeken van de aangewezen autoriteiten, opdat wij onze systemen naar behoren kunnen gebruiken of met het oog op onze eigen bescherming of die van andere gebruikers.

Behoud van uw persoonlijke informatie

Wij bewaren uw persoonsgegevens zo lang als nodig is voor de doeleinden waarvoor ze oorspronkelijk werden verzameld of voor andere legitieme doeleinden (zoals naleving van voorschriften), of zo lang als vereist is door de van toepassing zijnde wet.

Toro's engagement voor de bescherming van uw persoonlijke informatie

Wij nemen redelijke voorzorgen om uw persoonlijke informatie te beschermen. We proberen bovendien de nauwkeurigheid en geldigheid van persoonlijke gegevens te waarborgen.

Toegang tot en aanpassing van uw persoonlijke informatie

Als u toegang wenst tot uw persoonlijke gegevens of deze wilt aanpassen, gelieve dan een e-mail te sturen naar legal@toro.com.

Australische consumentenwet

Australische klanten kunnen voor informatie over de Australische consumentenwet (Australian Consumer Law) terecht bij de lokale Toro-verdeler of ze kunnen deze informatie in de doos vinden.



De Toro Total Coverage-garantie

Beperkte garantie

Voorwaarden en producten waarvoor de garantie geldt

De Toro® Company en de hieraan gelieerde onderneming geven krachtens een overeenkomst tussen beide ondernemingen gezamenlijk de garantie dat uw Toro-product (hierna: het 'product') vrij is van materiaalgebreken of fabricagefouten gedurende twee jaar of 1500 bedrijfsuren*, waarbij de kortste periode moet worden aangehouden. Deze garantie geldt voor alle producten met uitzondering van beluchters (raadpleeg voor deze producten de afzonderlijke garantieverklaringen). In een geval waarin de garantie van toepassing is, zullen wij het product kosteloos repareren en ook niet de kosten van diagnose, arbeid, onderdelen en transport in rekening brengen. De garantie gaat in op de datum waarop het product is geleverd aan de oorspronkelijke koper.

* Het product is uitgerust met een urenteller.

Aanwijzingen voor aanvraag van garantieservice

U dient contact op te nemen met de distributeur of erkende dealer bij wie u het product heeft gekocht, zodra u denkt dat er sprake is van een geval waarop de garantie van toepassing is. Als het u moeite kost een distributeur of erkende dealer te vinden of vragen hebt over rechten of plichten met betrekking tot de garantie, kunt u contact met ons opnemen op:

Commercial Products Service Department
Toro Warranty Company
8111 Lyndale Avenue South
Bloomington, MN 55420-1196 VS
E-mail: commercial.warranty@toro.com

Plichten van de eigenaar

Als eigenaar van het product bent u verantwoordelijk voor de vereiste onderhouds- en afstelwerkzaamheden die worden vermeld in de gebruikershandleiding. Indien u de vereiste onderhouds- en afstelwerkzaamheden niet uitvoert, kan uw garantieclaim worden afgewezen.

Zaken en gevallen die niet onder de garantie vallen

Niet alle storingen of defecten van het product die plaatsvinden tijdens de garantieperiode zijn materiaalgebreken of fabricagefouten. Buiten deze garantie vallen:

- Defecten als gevolg van het gebruik van andere dan originele Toro-onderdelen, of als gevolg van de montage en gebruik van additionele, gewijzigde of niet van Toro afkomstige accessoires en producten. De fabrikant van deze artikelen kan een afzonderlijke garantie verstrekken.
- Defecten als gevolg van nalatigheid om aanbevolen onderhouds- en/of afstelwerkzaamheden te verrichten. Als u uw Toro-product niet goed onderhoudt volgens de lijst met aanbevolen onderhoudswerkzaamheden in de *Gebruikershandleiding* kan dit ertoe leiden dat garantieclaims worden afgewezen.
- Defecten als gevolg van verkeerd, achteloos of roekeloos gebruik van het product.
- Onderdelen die onderhevig zijn aan slijtage door gebruik, tenzij deze gebreken vertonen. Voorbeelden van onderdelen die slijten of worden verbruikt tijdens een normaal gebruik van het product zijn onder meer, maar niet uitsluitend: remblokken en remvoeringen, koppelingvoeringen, maaimessen, messenkooien, snijplaten, pennen, zwenkwielen, banden, filters, drijfriemen en sommige onderdelen van spuitmachines zoals membranen, spuitdoppen, afsluitkleppen en dergelijke.
- Defecten veroorzaakt door externe invloeden. Externe invloeden zijn onder meer, maar niet uitsluitend: weersomstandigheden,

wijze van opslag, verontreiniging, gebruik van niet-goedgekeurde koelvloeistoffen, smeermiddelen, additieven, meststoffen, water, chemicaliën en dergelijke.

- Normale geluidssterkte, trillingen, slijtage en achteruitgang.
- Normale slijtage omvat onder meer, maar niet uitsluitend: schade aan stoelen als gevolg van slijtage of afschuring, afgebladderde verfoppervlakken, beschadigde stickers en krassen op ruiten.

Onderdelen

De garantie op vervangingsonderdelen volgens het vereiste onderhoud geldt tot de geplande vervangdatum van het betreffende onderdeel. Een onderdeel dat uit hoofde van de garantie is vervangen, komt voor de duur van de oorspronkelijke productgarantie in aanmerking voor de garantie en wordt eigendom van Toro. Toro neemt de uiteindelijke beslissing of een onderdeel of een groep van onderdelen wordt gerepareerd of vervangen. Toro mag voor garantiereparaties in de fabriek gereviseerde onderdelen gebruiken.

Opmerking met betrekking tot de garantie op semi-tractieaccu's:

Semi-tractieaccu's hebben een specifiek totaal aantal kilowatt-uren die zij tijdens hun levensduur kunnen leveren. De gebruikte technieken voor het bedienen, opladen en onderhouden van de accu kan leiden tot een langere of kortere levensduur van de accu. Als de accu's in dit product worden gebruikt, zal hun bruikbaarheid tussen de oplaadintervallen langzaam verminderen totdat deze volledig uitgeput zijn. Vervanging van een accu die is uitgeput als gevolg van normaal gebruik, is de verantwoordelijkheid van de eigenaar van het product. Een accu moet soms tijdens de normale garantieperiode op kosten van de eigenaar worden vervangen.

Onderhoud op kosten van de eigenaar

Opvoeren van de motor, smeren, reinigen en waxen, het vervangen van items en voorwaarden die niet onder de garantie vallen, filters, koelvloeistof en het uitvoeren van aanbevolen onderhoudswerkzaamheden behoren tot de gebruikelijke werkzaamheden die nodig zijn voor Toro producten en die voor rekening komen van de eigenaar.

Algemene voorwaarden

Op grond van deze garanties mogen reparaties uitsluitend worden uitgevoerd door een erkende Toro-dealer.

Toro en de Toro Warranty Company zijn niet aansprakelijk voor indirecte of bijkomende schade dan wel gevolgschade in samenhang met het gebruik van de Toro producten die onder deze garantie vallen, inclusief de kosten of uitgaven voor de levering van vervangend materiaal of diensten gedurende een redelijke periode van onbruikbaarheid of buitengebruikstelling tijdens de uitvoering van reparatiewerkzaamheden op grond van deze garantie. Met uitzondering van de emissiegarantie waarnaar hieronder (indien van toepassing) wordt verwezen, bestaat er geen andere uitdrukkelijke garantie.

Alle impliciete garanties van verkoopbaarheid of geschiktheid voor gebruik zijn beperkt tot de duur van deze uitdrukkelijke garantie. Sommige landen staan uitsluitingen van bijkomende schade of gevolgschade of beperkingen op de duur van de impliciete garantie niet toe, zodat bovengenoemde uitsluitingen en beperkingen in uw geval mogelijk niet van toepassing zijn.

Deze garantie geeft u specifieke rechten; daarnaast kunt u beschikken over andere rechten die per land kunnen verschillen.

Andere landen dan de VS of Canada

Kopers moeten contact opnemen met hun Toro distributeur (dealer) voor de garantieregelingen die in hun land, provincie of staat van toepassing zijn. Als u om een of andere reden ontevreden bent over de service van uw distributeur of moeilijk informatie over de garantie kunt krijgen, verzoeken wij u contact op te nemen met de Toro importeur. Als alle andere middelen tekortschieten, kunt u zich wenden tot de Toro Warranty Company.