



Souffleuse à neige Power Max 726/826 OE

N° de modèle 37771—N° de série 313000001 et suivants

N° de modèle 37772—N° de série 313000001 et suivants

Manuel de l'utilisateur

⚠ ATTENTION

CALIFORNIE

Proposition 65 - Avertissement

Ce produit contient une ou des substances chimiques considérées par l'état de Californie comme capables de provoquer des cancers, des anomalies congénitales ou d'autres troubles de la reproduction.

Les gaz d'échappement de ce produit contiennent des substances chimiques considérées par l'état de Californie comme susceptibles de provoquer des cancers, des malformations congénitales et autres troubles de la reproduction.

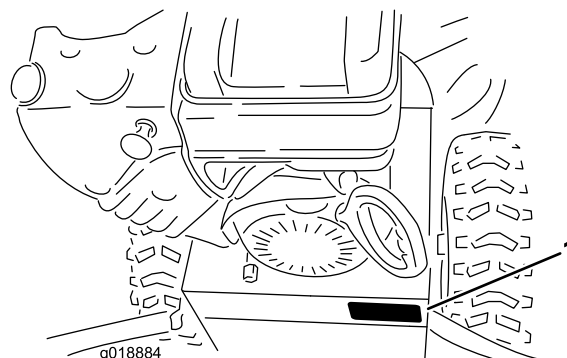

Figure 1

1. Emplacement des numéros de modèle et de série

N° de modèle _____

N° de série _____

Introduction

Cette machine est destinée au grand public, aux professionnels et aux utilisateurs temporaires. Elle est conçue pour déblayer la neige sur les surfaces revêtues, telles allées et trottoirs, et autres surfaces de circulation des propriétés résidentielles et commerciales. Elle n'est pas conçue pour enlever autre chose que la neige et n'est pas non plus équipée d'une lame pivotante pour le nettoyage du gravier.

Lisez attentivement ces informations pour apprendre comment utiliser et entretenir correctement votre machine, et éviter de l'endommager ou de vous blesser. Vous êtes responsable de l'utilisation sûre et correcte de la machine.

Vous pouvez contacter Toro directement à www.Toro.com pour tout renseignement concernant un produit ou un accessoire, pour obtenir l'adresse des dépositaires ou pour enregistrer votre machine.

Lorsque vous contactez un dépositaire-réparateur agréé ou le service après-vente Toro pour l'entretien de votre machine, pour vous procurer des pièces Toro d'origine ou pour obtenir des renseignements complémentaires, munissez-vous des numéros de modèle et de série de la machine. Figure 1 indique l'emplacement des numéros de modèle et de série sur la machine. Inscrivez les numéros dans l'espace réservé à cet effet.

Les mises en garde de ce manuel soulignent les dangers potentiels et sont signalées par le symbole de sécurité (Figure 2), qui indique un danger pouvant entraîner des blessures graves ou mortelles si les précautions recommandées ne sont pas respectées.



Figure 2

1. Symbole de sécurité

Deux termes sont également utilisés pour faire passer des informations essentielles. **Important**, pour attirer l'attention sur des informations mécaniques spécifiques et **Remarque**, pour insister sur des informations d'ordre général méritant une attention particulière.

Table des matières

Introduction	1
Apprendre à se servir de la machine.....	3
Avant d'utiliser la machine	3
Utilisation.....	4
Pour déboucher l'éjecteur	4
Entretien et remisage	4
Sécurité des souffleuses à neige Toro	5



Autocollants de sécurité et d'instruction	5
Mise en service	8
1 Montage de la partie supérieure du guidon	8
2 Montage de la tringlerie de commande de déplacement.....	8
3 Montage de l'éjecteur.....	9
4 Montage de la tige d'orientation de l'éjecteur.....	10
5 Plein d'huile moteur	11
6 Contrôle de la pression des pneus	12
7 Contrôle de la lame racleuse et des patins	12
8 Contrôle du fonctionnement de la transmission aux roues	12
Vue d'ensemble du produit	13
Utilisation	14
Fonctionnement en roue libre ou utilisation de l'autotraction.....	14
Remplissage du réservoir de carburant.....	15
Démarrage du moteur.....	15
Arrêt du moteur	17
Fonctionnement de la transmission aux roues.....	17
Utilisation du sélecteur de vitesses.....	18
Utilisation de la commande de la vis sans fin/turbine.....	18
Utilisation du Quick Stick™.....	18
Dégagement de l'éjecteur.....	19
Prévention du blocage par le gel.....	19
Conseils d'utilisation	20
Entretien	21
Programme d'entretien recommandé	21
Préparation à l'entretien.....	21
Contrôle du niveau d'huile moteur	21
Contrôle et réglage des patins et de la lame racleuse	22
Contrôle et réglage du câble de commande de déplacement.....	22
Contrôle et réglage du câble de commande de la vis sans fin/turbine.....	23
Contrôle du niveau d'huile du boîtier d'engrenages de la vis sans fin.....	23
Vidange et remplacement de l'huile moteur	24
Graissage de l'arbre hexagonal.....	24
Remplacement de la bougie.....	25
Réglage du verrou de l'éjecteur	26
Remplacement des courroies d'entraînement	26
Remisage	27
Préparation de la machine au remisage.....	27
Remise en service après remisage.....	27
Dépistage des défauts	28

Sécurité

Avant l'utilisation

- Lisez et assimilez le contenu de ce manuel avant d'utiliser la déneigeuse.
- Familiarisez-vous avec toutes les commandes et apprenez à arrêter le moteur rapidement.

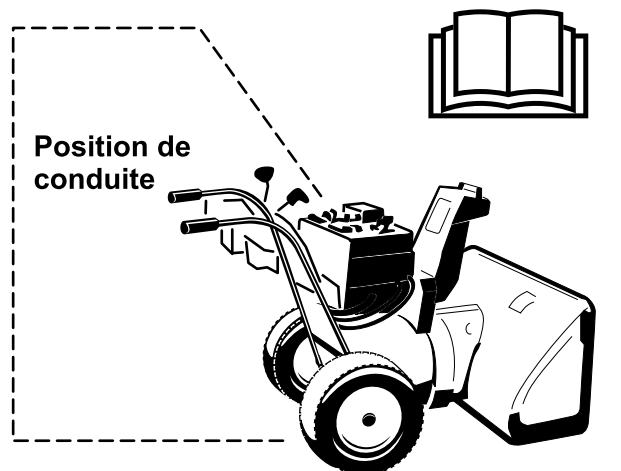

Prudence : un usage incorrect peut entraîner la perte de doigts, de mains ou de pieds.

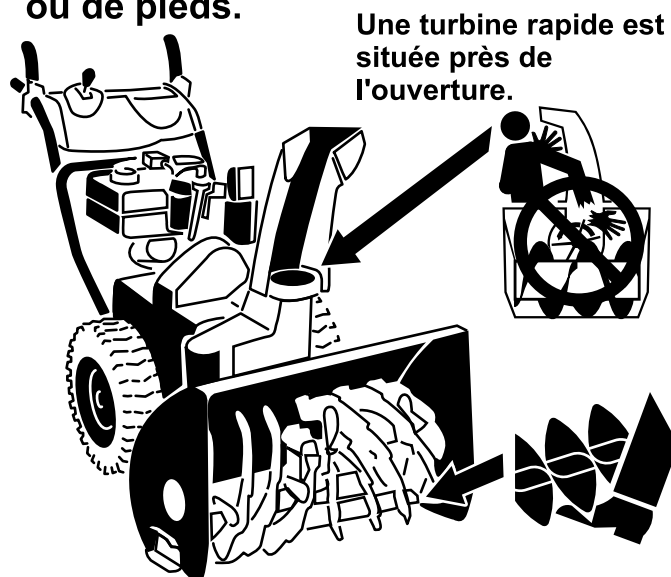

Cette machine est conforme aux ou dépasse les spécifications de la norme B71.3 de l'American National Standards Institute en vigueur au moment de la production.

Lisez et assimilez le contenu de ce manuel avant même de mettre le moteur en marche.

▲Voici le triangle de sécurité. Il signale les dangers potentiels susceptibles de causer des blessures. Respectez tous les messages de sécurité qui suivent ce symbole pour éviter des accidents, potentiellement mortels.

L'utilisation ou l'entretien incorrect de cette machine peut occasionner des accidents, parfois mortels. Pour réduire les risques, respectez les consignes de sécurité suivantes.

Apprendre à se servir de la machine

- Avant l'utilisation, vous devez lire, comprendre et respecter toutes les instructions qui figurent sur la machine et dans le(s) manuel(s). Familiarisez-vous avec les commandes et l'utilisation correcte de la machine. Apprenez à arrêter la machine et à débrayer les commandes rapidement.
- Ne laissez jamais un enfant utiliser la machine. N'autorisez jamais aucun adulte à utiliser la machine sans instructions adéquates.

- N'admettez personne dans la zone de travail, et surtout pas d'enfants.
- Faites attention de ne pas glisser ou tomber, surtout en marche arrière.

Avant d'utiliser la machine

- Inspectez soigneusement la zone de travail et enlevez tous les paillasons, traîneaux, planches, fils de fer ou autres objets qui s'y trouvent.
- Vérifiez que toutes les commandes sont débrayées et que le changement de vitesse est au point mort avant de mettre le moteur en marche.
- N'utilisez jamais la machine sans porter des vêtements d'hiver adaptés. Ne portez pas de vêtements amples qui risquent de s'accrocher dans les pièces mobiles. Portez des chaussures offrant une bonne prise sur les surfaces glissantes.
- Manipulez le carburant avec prudence car il est très inflammable.
 - Conservez le carburant dans un bidon homologué.
 - N'ajoutez jamais de carburant lorsque le moteur tourne ou est chaud.
 - Remplissez le réservoir très soigneusement à l'extérieur, jamais à l'intérieur.
 - Ne remplissez jamais les bidons de carburant à l'intérieur d'un véhicule ou dans la caisse d'un véhicule

utilitaire dont le revêtement est en plastique. Posez toujours les bidons sur le sol, à l'écart du véhicule, avant de les remplir.

- Si possible, descendez la machine du véhicule ou de la remorque et posez-la à terre avant de remplir le réservoir de carburant. Si ce n'est pas possible, laissez la machine dans le véhicule ou sur la remorque, mais remplissez le réservoir à l'aide d'un bidon, et non directement à la pompe.
- Maintenez tout le temps le pistolet en contact avec le bord du réservoir ou du bidon jusqu'à la fin du ravitaillement. N'utilisez pas un dispositif de verrouillage du pistolet en position ouverte.
- Refermez bien le bouchon du réservoir ou du bidon, et essayez le carburant éventuellement répandu.
- Si du carburant s'est répandu sur vos vêtements, changez-vous immédiatement.
- Utilisez des rallonges et des prises spécifiées par le fabricant pour toutes les machines équipées de démarreurs électriques.
- Réglez le carter de ramassage pour éviter de ramasser des cailloux ou du gravier.
- N'entreprenez jamais de réglages lorsque le moteur est en marche, sauf si le fabricant le demande expressément.
- Portez toujours des lunettes de sécurité ou une protection oculaire pendant le travail, et lors de tout réglage ou toute réparation pour protéger vos yeux des objets pouvant être projetés par la machine.

Utilisation

- N'approchez pas les mains ni les pieds des pièces en rotation. Ne vous tenez jamais devant l'ouverture d'éjection.
- Soyez très prudent lorsque vous traversez ou déneigez des routes, trottoirs ou allées de gravier. Faites attention aux dangers cachés et à la circulation.
- Après avoir heurté un obstacle, arrêtez le moteur, enlevez la clé de contact et vérifiez soigneusement l'état de la machine. Effectuez les réparations éventuellement nécessaires avant de redémarrer et de reprendre le travail.
- Si la machine se met à vibrer de façon anormale, coupez le moteur et cherchez-en immédiatement la cause. Les vibrations indiquent généralement la présence d'un problème.
- Arrêtez toujours le moteur avant de quitter la position de conduite, de déboucher le carter de la vis sans fin/turbine ou le guide d'éjection, ou d'entreprendre tout réglage, inspection ou réparation.
- Avant tout nettoyage, toute inspection ou toute réparation de la machine, arrêtez le moteur et attendez l'arrêt complet de la vis sans fin/turbine et de toutes les pièces mobiles. Débranchez et éloignez le fil de la bougie pour éviter tout risque de démarrage accidentel.

- Ne faites pas tourner le moteur à l'intérieur, sauf pour faire démarrer la machine et la rentrer ou la sortir du bâtiment. Ouvrez les portes vers l'extérieur pour aérer, car les gaz d'échappement sont dangereux.
- Soyez extrêmement prudent sur un terrain en pente.
- N'utilisez pas la machine si tous les capots et autres dispositifs de protection appropriés ne sont pas en place et en bon état de marche.
- Ne dirigez jamais l'éjection vers des personnes ou des endroits qui pourraient subir des dommages matériels. Tenez les enfants et les animaux à distance.
- Ne surchargez pas la machine en essayant de débayer trop vite.
- N'utilisez jamais la machine à grande vitesse sur un sol glissant. Regardez derrière vous et soyez très prudent lorsque vous faites marche arrière.
- Débrayez la vis sans fin/turbine avant de transporter la machine et de la remiser.
- N'utilisez que des accessoires et équipements agréés par le constructeur de la machine (masses de roue, contrepoids, cabine, etc.).
- N'utilisez jamais la machine à moins de disposer d'une visibilité et d'un éclairage suffisants. Veillez à ne pas perdre l'équilibre et tenez bien le guidon. Marchez, ne courez pas.
- Ne touchez jamais le moteur ou le silencieux s'il est chaud.

Pour déboucher l'éjecteur

⚠ ATTENTION

Le contact avec le rotor en marche à l'intérieur de l'éjecteur est une cause courante de blessures associées aux machines. N'utilisez jamais vos mains pour nettoyer l'éjecteur.

Pour déboucher l'éjecteur :

- **Arrêtez le moteur!**
- Attendez 10 secondes que les pales du rotor ne tournent plus.
- Utilisez toujours l'outil de nettoyage installé sur la souffleuse à neige, jamais vos mains.

Entretien et remisage

- Contrôlez fréquemment le serrage de toutes les fixations pour garantir le fonctionnement sûr de la machine.
- Ne remisez jamais une machine dont le réservoir contient du carburant dans un local contenant des sources possibles d'inflammation, telles que chaudières, radiateurs, séchoirs à linge, etc. Laissez refroidir le moteur avant de ranger la machine dans un local fermé.

- Suivez toujours les instructions de remisage qui figurent dans le *Manuel de l'utilisateur* avant de remiser la machine pour une durée prolongée, afin de n'oublier aucune opération importante.
- Remplacez les autocollants d'instruction ou de sécurité manquants ou endommagés au besoin.
- Après avoir utilisé la souffleuse à neige, laissez-la tourner à vide quelques minutes pour éviter que les pales du rotor ne soient bloquées par le gel.

Sécurité des souffleuses à neige Toro

La liste suivante contient des instructions de sécurité spécifiques aux machines Toro ou d'autres informations essentielles que vous devez connaître.

- **La vis sans fin/turbine en rotation peut sectionner ou blesser les mains et les doigts.** Restez derrière le guidon et n'approchez pas de l'ouverture d'éjection durant l'utilisation de la machine. **N'approchez pas le visage, les mains, les pieds et toute autre partie du corps ou vos vêtements des pièces mobiles ou rotatives.**
- Avant de régler, nettoyer, contrôler, dépanner ou réparer la machine, **arrêtez le moteur, enlevez la clé de contact et attendez l'arrêt complet de toutes les pièces mobiles. Débranchez la bougie et éloignez le fil pour éviter tout risque de démarrage accidentel.**
- **Avant** de quitter la position de conduite, coupez le moteur, enlevez la clé de contact et attendez l'arrêt de toutes les pièces en mouvement.
- Pour déboucher l'éjecteur, restez à la position de fonctionnement et débloquez le levier (de déplacement) gauche. La vis sans fin/turbine étant en marche, appuyez sur le guidon pour soulever l'avant de la machine de quelques centimètres. Soulevez ensuite le guidon rapidement pour cogner le sol avec l'avant de la machine. Répétez cette procédure au besoin jusqu'à ce que la neige sorte régulièrement par l'éjecteur.
- S'il est impossible de déboucher l'éjecteur en cognant l'avant de la machine sur le sol, **arrêtez le moteur, attendez l'arrêt complet de toutes les pièces mobiles, puis dégagez l'obstruction à l'aide d'un outil de nettoyage et jamais avec la main.**
- Si un déflecteur, un dispositif de sécurité ou un autocollant manque, est endommagé ou illisible, réparez ou remplacez-le avant d'utiliser la machine.
- **Ne fumez pas** lorsque vous manipulez de l'essence.
- **N'utilisez pas** la machine sur un toit.
- Ne touchez jamais au moteur en marche ou juste après l'avoir arrêté, car il peut être très chaud et vous brûler.
- N'effectuez que les opérations d'entretien décrites dans ce manuel. Avant d'entreprendre des réglages, des entretiens

ou des réparations, arrêtez le moteur, enlevez la clé de contact et débranchez la bougie. Si la machine requiert une réparation importante, faites appel à votre vendeur réparateur Toro agréé.

- Ne modifiez pas le réglage du régulateur sur le moteur.
- Si vous remisez la machine plus d'un mois, vidangez le réservoir de carburant pour éviter les risques d'incendie. Conservez le carburant dans un bidon homologué. Ne laissez pas la clé dans le commutateur d'allumage lorsque vous rangez la machine.
- N'achetez que des pièces et des accessoires Toro d'origine.

Autocollants de sécurité et d'instruction

Important: Les autocollants de sécurité et d'instruction sont placés près des endroits potentiellement dangereux. Remplacez les autocollants endommagés.

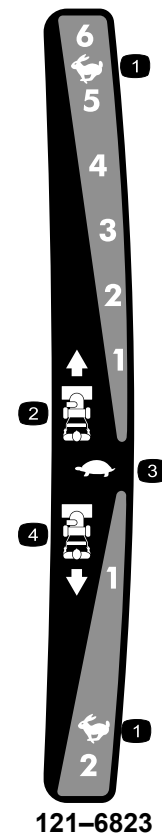

121-6823

- | | |
|-----------------------------|-------------------------------|
| 1. Haut régime | 3. Bas régime |
| 2. Vitesses en marche avant | 4. Vitesses en marche arrière |



121-6817

1. Risque de coupe/mutilation par la turbine et la vis sans fin – Tenez les spectateurs à bonne distance de la souffleuse à neige.

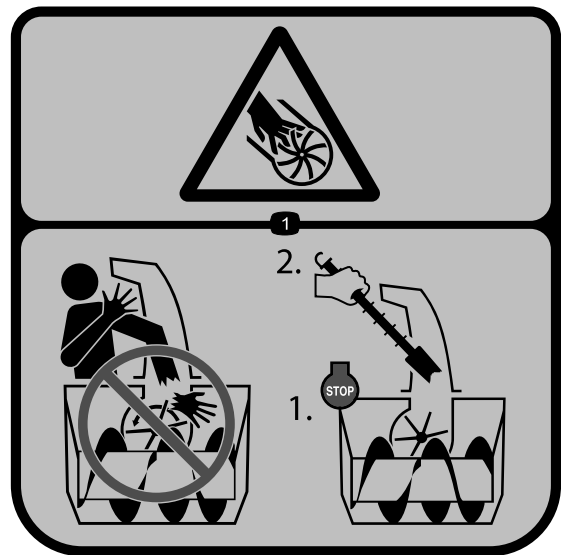

121-1239

Réf. de renouvellement de commande 121-1215



121-1240

Réf. de renouvellement de commande 120-7194

1. Transmission aux roues – Serrez le levier pour l'engager; desserrez le levier pour la désengager.
2. Attention – lisez le *Manuel de l'utilisateur*.
3. Risque de blessure/mutilation par la turbine – Ne placez pas les mains dans l'éjecteur. Arrêtez le moteur avant de quitter la position de conduite, dégagez l'éjecteur avec l'outil de nettoyage.
4. Risque de coupe/mutilation par la turbine – N'approchez pas des pièces en mouvement, enlevez la clé de contact et lisez les instructions avant de procéder à des entretiens ou des révisions.
5. Risque de projections – Tenez les spectateurs à bonne distance de la machine.
6. Entraînement de la vis sans fin/turbine – serrez le levier pour l'engager; desserrez le levier pour la désengager.



Réf. Briggs & Stratton 273676

1. Arrêt
2. Bas régime
3. Haut régime



Réf. Briggs & Stratton 276925

1. Attention – lisez le *Manuel de l'utilisateur*.
2. Attention – risque d'incendie.
3. Attention – risque d'intoxication par inhalation de gaz.
4. Attention – surface chaude/risque de brûlure.

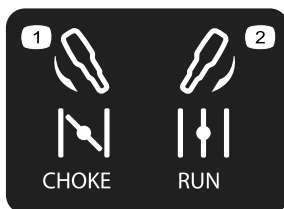

Réf. Briggs & Stratton 275949

1. Starter fermé (starter sélectionné)
2. Starter ouvert (marche)

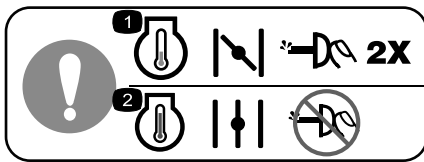

Réf. Briggs & Stratton 277566

1. Pour démarrer le moteur à froid, fermez le starter et appuyez sur l'amorceur à trois reprises.
2. Pour démarrer le moteur à chaud, ouvrez le starter et n'appuyez pas sur l'amorceur.

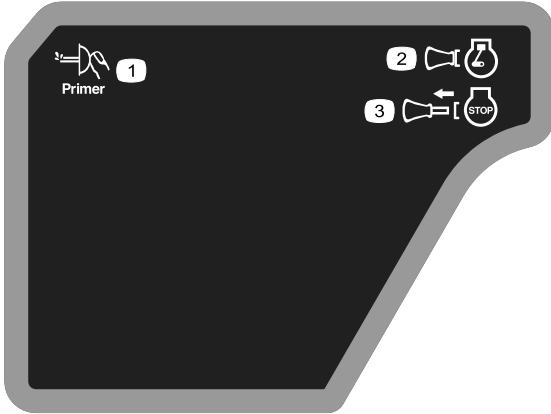

Réf. Briggs & Stratton 277588

1. Amorceur
2. Clé de contact en place (Moteur – Marche)
3. Clé de contact sortie (Moteur – Arrêt)



Réf. Briggs & Stratton 278866

1. Alimentation activée
2. Alimentation désactivée

Mise en service

Pièces détachées

Reportez-vous au tableau ci-dessous pour vérifier si toutes les pièces ont été expédiées.

Procédure	Description	Qté	Utilisation
1	Boulons de guidon	2	Montez la partie supérieure du guidon.
	Rondelles bombées	2	
	Contre-écrous	2	
2	Goupille fendue	2	Montez la tringlerie de commande de déplacement.
	Rondelle plate	3	
3	Écrou	2	Montez l'éjecteur.
	Boulon de carrosserie	2	
	Rondelle plate	2	
4	Boulons de carrosserie	2	Montez la tige d'orientation de l'éjecteur.
	Contre-écrous	2	
5	Aucune pièce requise	–	Faites le plein d'huile moteur.
6	Aucune pièce requise	–	Contrôlez la pression des pneus.
7	Aucune pièce requise	–	Contrôlez la lame racleuse et les patins.
8	Aucune pièce requise	–	Contrôlez le fonctionnement de la transmission.

1

Montage de la partie supérieure du guidon

Pièces nécessaires pour cette opération:

2	Boulons de guidon
2	Rondelles bombées
2	Contre-écrous

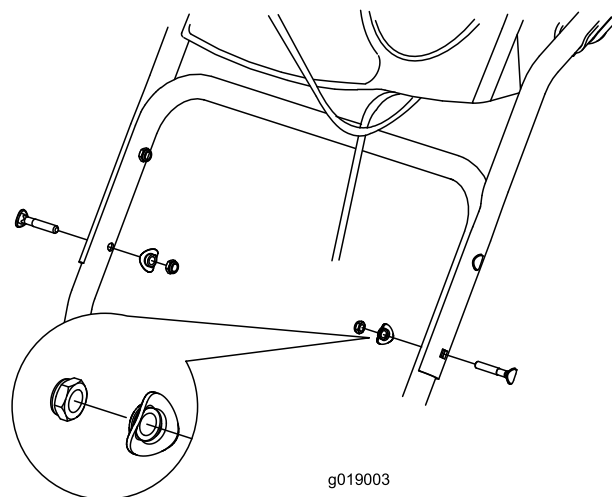

Figure 3

Procédure

1. Soulevez et faites pivoter la partie supérieure du guidon pour la placer au-dessus de la partie inférieure (Figure 3).
2. Installez 2 boulons de guidon, 2 rondelles bombées et 2 contre-écrous dans les trous inférieurs du guidon (Figure 3).

2

Montage de la tringlerie de commande de déplacement

Pièces nécessaires pour cette opération:

2	Goupille fendue
3	Rondelle plate

Procédure

1. Insérez l'extrémité dans le bras de liaison inférieur de sorte que l'extrémité courbe de la tige de commande de vitesse soit dirigée vers l'arrière (Figure 4).

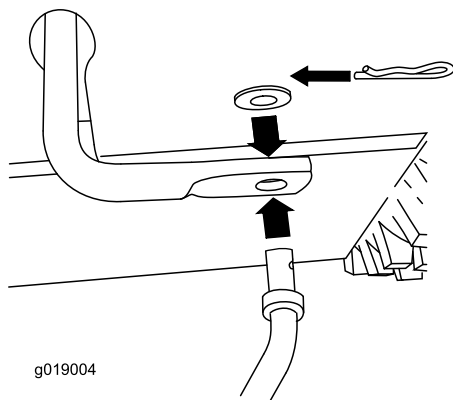

Figure 4

2. Fixez l'extrémité inférieure de la tige de commande de vitesse avec une rondelle plate et une goupille fendue (Figure 4).
3. Placez une rondelle plate sur le tourillon (Figure 5).

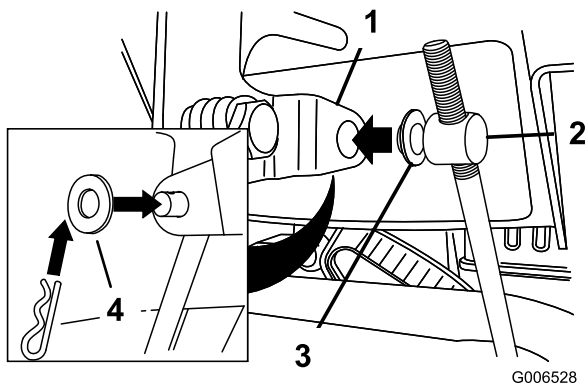

Figure 5

1. Levier sélecteur de vitesse
2. Tourillon
3. Rondelle intérieure
4. Rondelle extérieure

4. Placez le sélecteur de vitesses à la position R2.
5. Tournez le bras de liaison inférieur complètement vers le haut (sens anti-horaire) (Figure 6).

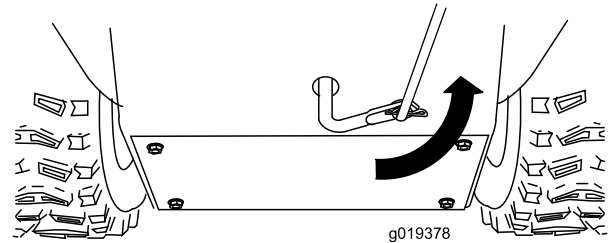

Figure 6

6. Tirez la tige de commande de vitesse et insérez le tourillon dans le trou du levier sélecteur de vitesses (Figure 5).

Remarque: Si le tourillon ne rentre pas dans le trou lorsque vous soulevez la tige de commande de vitesses, tournez-le en haut ou en bas sur la tige jusqu'à ce qu'il rentre dans le trou.

7. Fixez le tourillon et l'extrémité supérieure de la tige de commande de vitesse avec une rondelle et une goupille fendue.

Remarque: Pour faciliter l'installation, regardez par l'ouverture du sélecteur de vitesses (Figure 7).

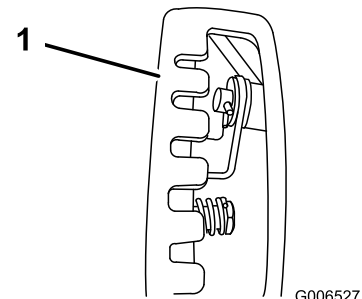

Figure 7

1. Levier de changement de vitesses

3

Montage de l'éjecteur

Pièces nécessaires pour cette opération:

2	Écrou
2	Boulon de carrosserie
2	Rondelle plate

Procédure

1. Placez l'éjecteur sur le cadre et alignez la patte de montage sur le support de l'éjecteur.

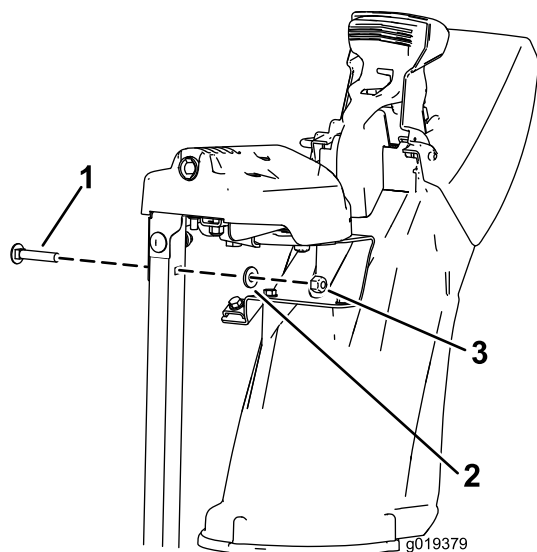

Figure 8

1. Boulon de carrosserie
2. Rondelle plate
3. Écrou

2. Fixez le support de l'éjecteur à l'aide de 2 boulons, 2 écrous et 2 rondelles plates.

4

Montage de la tige d'orientation de l'éjecteur

Pièces nécessaires pour cette opération:

2	Boulons de carrosserie
2	Contre-écrous

Procédure

1. Déballez le Quick Stick et tournez-le de façon à le redresser et le centrer.
2. Appuyez sur le déclencheur bleu et tirez le levier à fond en arrière.

Remarque: L'éjecteur et le déflecteur doivent être tournés vers l'avant. S'ils ne le sont pas, maintenez le déclencheur bleu enfoncé (mais sans bouger le Quick Stick) et tournez l'éjecteur jusqu'à ce qu'ils soient orientés correctement.

3. Alignez l'extrémité plate arrière de la longue tige d'orientation de l'éjecteur sur l'extrémité plate avant de la tige courte qui part du panneau de commande de façon à les engager l'une dans l'autre (Figure 9).

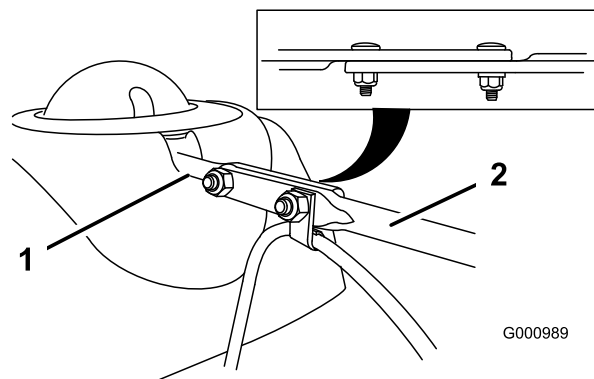

Figure 9

1. Tige courte
2. Tige longue

4. Insérez l'avant de la tige dans l'ouverture au dos du couvercle du secteur denté de l'éjecteur jusqu'à ce qu'il glisse dans le secteur denté (Figure 10).

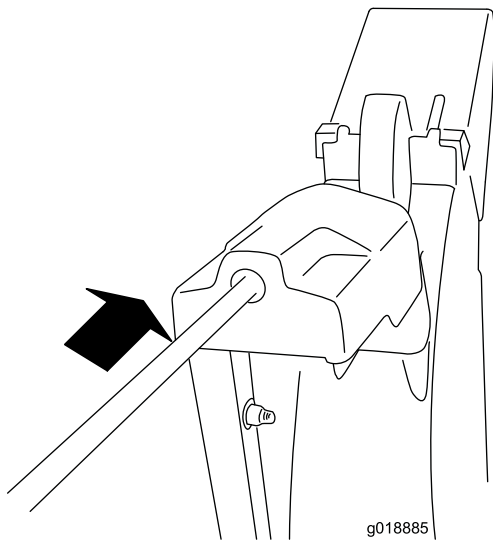

Figure 10

5. Alignez les trous des extrémités réunies des tiges et insérez 2 boulons de carrosserie (pris dans le sachet de pièces détachées) dans la tige courte par le côté gauche de la machine (vu de la position d'utilisation).
6. Insérez le serre-câble qui supporte le câble du déflecteur sur le boulon avant et fixez les boulons au moyens de contre-écrous fournis dans le sachet de pièces détachées (Figure 11).

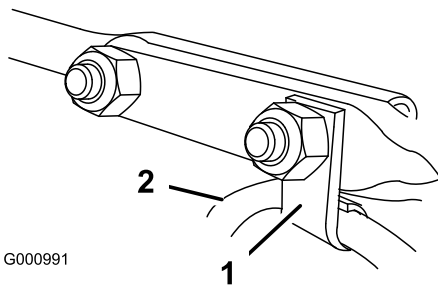

Figure 11

1. Serre-câble
2. Câble de déflecteur

7. Maintenez le déclencheur bleu enfoncé et faites effectuer un cercle au Quick Stick pour vérifier que l'éjecteur et le déflecteur fonctionnent correctement.

5

Plein d'huile moteur

Aucune pièce requise

Procédure

À la livraison de la machine, le carter moteur contient de l'huile.

Remarque: Avant de mettre le moteur en marche, vérifiez le niveau d'huile moteur et faites l'appoint si nécessaire.

Utilisez une huile détergente automobile de classe de service API SF, SG, SH, SJ, SL ou supérieure. Reportez-vous au manuel du propriétaire du moteur.

Reportez-vous à la Figure 12 ci-dessous pour sélectionner la viscosité d'huile la mieux adaptée pour la plage de température extérieure anticipée :

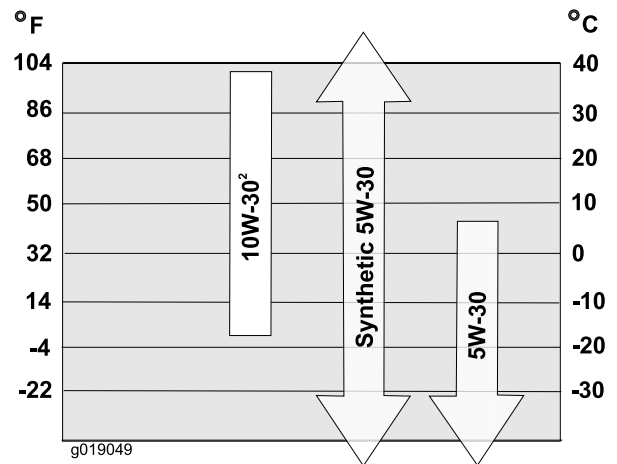

Figure 12

Capacités d'huile moteur

Modèle	Capacité d'huile moteur
37771	0,53 à 0,59 l (18 à 20 oz)
37772	

1. Retirez la jauge et versez de l'huile **lentement** dans le goulot de remplissage pour faire monter le niveau de liquide jusqu'au repère du plein (Full) sur la jauge. **Ne remplissez pas excessivement**(Figure 13).

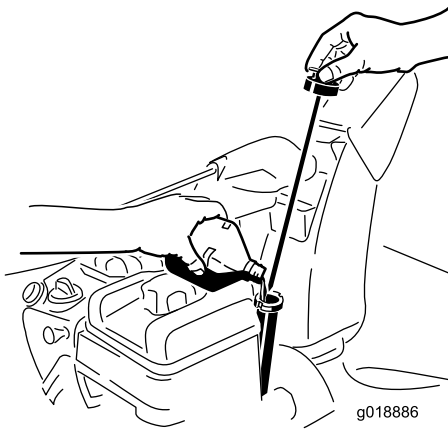

Figure 13

2. Revissez la jauge fermement en place.

Remarque: Ne laissez pas couler d'huile autour du goulot de remplissage, car elle risque de se répandre sur les pièces de la transmission et de la faire patiner.

6

Contrôle de la pression des pneus

Aucune pièce requise

Procédure

Les pneus sont surgonflés à l'usine pour l'expédition. Avant d'utiliser la machine, réduisez la pression des deux pneus à une même valeur comprise entre 116 et 137 kPa (17 et 20 psi).

7

Contrôle de la lame racleuse et des patins

Aucune pièce requise

Procédure

Reportez-vous à la rubrique Contrôle et réglage des patins et de la lame racleuse de la section Entretien.

8

Contrôle du fonctionnement de la transmission aux roues

Aucune pièce requise

Procédure

⚠ PRUDENCE

Si la transmission n'est pas réglée correctement, la machine risque de se déplacer dans la direction opposée à celle recherchée, et de causer des blessures et/ou des dommages matériels.

Vérifiez soigneusement la transmission et réglez-la au besoin.

Remarque: Pour contrôler la transmission aux roues, la fonction automotrice doit être engagée en fixant les roues dans l'essieu Voir Fonctionnement en roue libre ou utilisation de l'autotraction (page 14).

1. Mettez le moteur en marche; voir Démarrage du moteur.
2. Placez le sélecteur de vitesses à la position R1; voir Utilisation du sélecteur de vitesses.
3. Serrez le levier gauche (déplacement) contre la poignée (Figure 14).

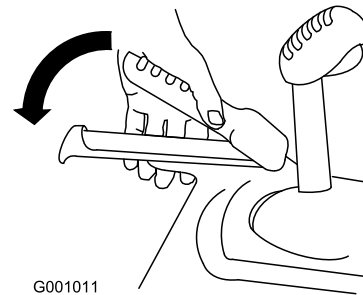

Figure 14

La machine devrait reculer. Si ce n'est pas le cas, ou si la machine se déplace en avant, procédez comme suit :

- A. Relâchez le levier de commande de déplacement et coupez le moteur.
 - B. Retirez le tourillon du sélecteur de vitesses (Figure 5).
 - C. Tournez le tourillon vers le bas (sens horaire) sur la tige de commande de vitesse (Figure 5).
 - D. Remettez le tourillon sur le sélecteur de vitesses (Figure 5).
4. Relâchez le levier de commande de déplacement.

5. Placez le sélecteur de vitesses à la position 1; voir Utilisation du sélecteur de vitesses.
6. Serrez le levier gauche (déplacement) contre la poignée (Figure 14).

La machine devrait avancer. Si la machine ne bouge pas ou se déplace en arrière, procédez comme suit :

- A. Relâchez le levier de commande de déplacement et coupez le moteur.
 - B. Retirez le tourillon du sélecteur de vitesses (Figure 5).
 - C. Tournez le tourillon vers le haut (sens antihoraire) sur la tige de commande de vitesse (Figure 5).
 - D. Remettez le tourillon sur le sélecteur de vitesses (Figure 5).
7. Recommencez cette procédure jusqu'à ce qu'aucun réglage supplémentaire ne soit requis.

Important: Si la machine se déplace alors que le levier de commande de déplacement est desserré, vérifiez le câble de commande de déplacement (voir Contrôle et réglage du câble de commande de déplacement) ou portez la machine chez un réparateur agréé pour la faire réviser.

Vue d'ensemble du produit

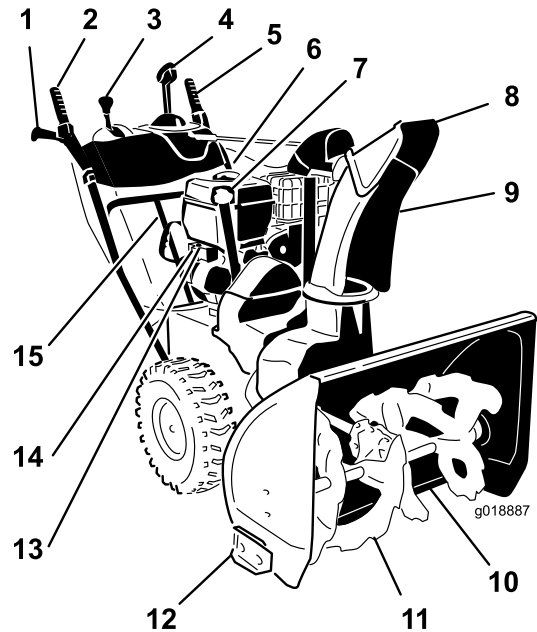

Figure 15

- | | |
|--|------------------------------------|
| 1. Poignée (2) | 9. Éjecteur |
| 2. Entraînement de la vis sans fin/turbine | 10. Lame racluse |
| 3. Levier sélecteur de vitesse | 11. Vis sans fin |
| 4. Commande d'orientation de l'éjecteur Quick Stick™ | 12. Patin (2) |
| 5. Levier de commande de déplacement | 13. Bouton de démarreur électrique |
| 6. Bouchon du réservoir de carburant | 14. Prise de démarreur électrique |
| 7. Goulot de remplissage/jauge d'huile moteur | 15. Outil de déneigement |
| 8. Déflecteur d'éjecteur | |

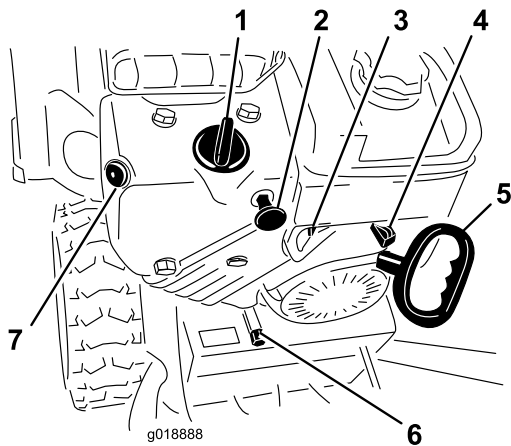

Figure 16

- | | |
|-----------------------------------|-------------------------------|
| 1. Starter | 5. Démarreur à lanceur |
| 2. Commutateur d'allumage | 6. Bouchon de vidange d'huile |
| 3. Robinet d'arrivée de carburant | 7. Amorceur |
| 4. Commande d'accélérateur | |

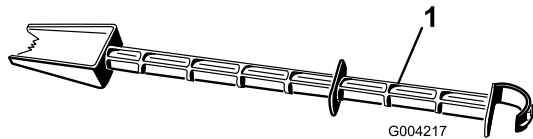

Figure 17

1. Outil de déneigement (attaché au guidon)

Utilisation

Remarque: Les côtés gauche et droit de la machine sont déterminés d'après la position d'utilisation.

Fonctionnement en roue libre ou utilisation de l'autotraction

La souffleuse à neige peut être utilisée en roue libre ou en autopropulsion.

Pour déplacer la machine en roue libre, glissez les roues vers l'intérieur et insérez les goupilles dans les trous de l'essieu, mais pas dans les moyeux (Figure 18).

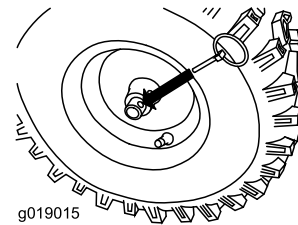

Figure 18

Pour que la machine se propulse automatiquement, insérez la goupille dans les trous des moyeux de roue et dans les trous intérieurs des essieux (Figure 19).

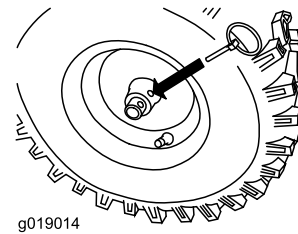

Figure 19

Remplissage du réservoir de carburant

⚠ DANGER

L'essence est extrêmement inflammable et explosive. Un incendie ou une explosion causé(e) par l'essence peut vous brûler, ainsi que les personnes se tenant à proximité.

- Pour éviter que l'électricité statique n'enflamme l'essence, posez le récipient et/ou la machine directement sur le sol, pas dans un véhicule ou sur un support quelconque, avant de faire le plein.
- Faites le plein du réservoir de carburant à l'extérieur quand le moteur est froid. Essuyez le carburant éventuellement répandu.
- Ne fumez jamais en manipulant de l'essence et tenez-vous à l'écart des flammes nues ou des sources d'étincelles.
- Conservez l'essence dans un récipient homologué, hors de la portée des enfants.
- Pour assurer le fonctionnement optimal de la machine, utilisez uniquement de l'essence sans plomb propre et fraîche avec un indice d'octane de 87 ou plus (méthode de calcul $(R+M)/2$).
- L'utilisation de carburant oxygéné contenant jusqu'à 10 % d'éthanol ou 15 % de MTBE par volume est tolérée.
- N'utilisez **pas** de mélanges d'essence à l'éthanol (E15 ou E85 par exemple) avec plus de 10 % d'éthanol par volume. Cela peut entraîner des problèmes de performances et/ou des dommages au moteur qui peuvent ne pas être couverts par la garantie.
- N'utilisez **pas** d'essence contenant du méthanol.
- Ne stockez **pas** le carburant dans le réservoir ou dans des bidons de carburant pendant l'hiver à moins d'utiliser un stabilisateur de carburant.
- N'ajoutez **pas** d'huile à l'essence.

Important: Pour réduire les problèmes de démarrage, ajoutez un stabilisateur à chaque plein et utilisez de l'essence stockée depuis moins d'un mois. *N'ajoutez pas d'huile à l'essence.*

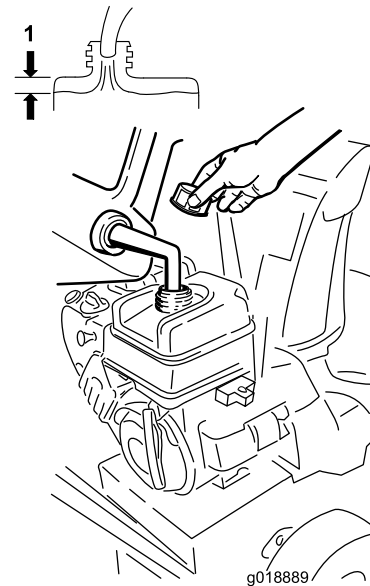

Figure 20

1. 3,8 cm (1-1/2 po)

Démarrage du moteur

1. Contrôlez le niveau d'huile moteur. Voir Contrôle du niveau d'huile moteur à la section Entretien.
2. Ouvrez le robinet de carburant en le tournant de 1/4 de tour dans le sens antihoraire (Figure 21).

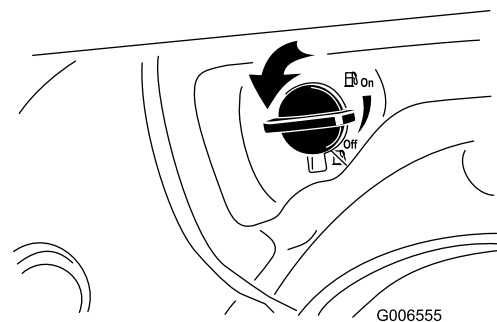

Figure 21

3. Insérez la clé de contact dans le commutateur d'allumage (Figure 22).

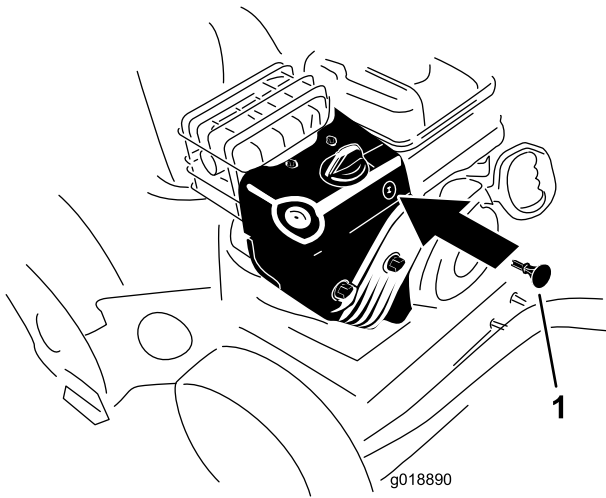

Figure 22

1. Clé de contact

4. Appuyez fermement à 2 reprises sur l'amorceur avec le pouce (à partir de -9 °C [15 °F]) ou à 4 reprises (en dessous de -9 °C [15 °F]), en marquant une pause d'une seconde chaque fois (Figure 23).

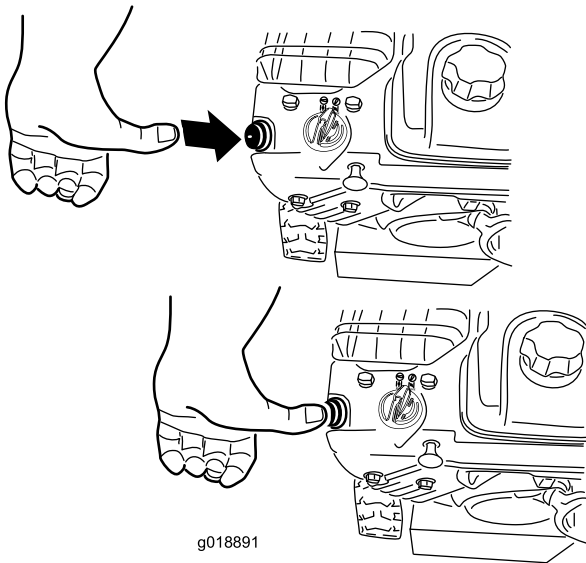

Figure 23

5. Tournez la commande de starter à la position Starter sélectionné (Figure 24).

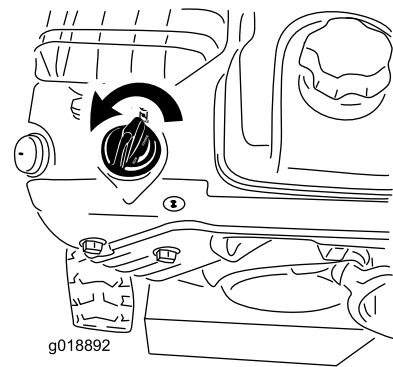

Figure 24

6. Placez la commande d'accélérateur en position haut régime (Figure 25).

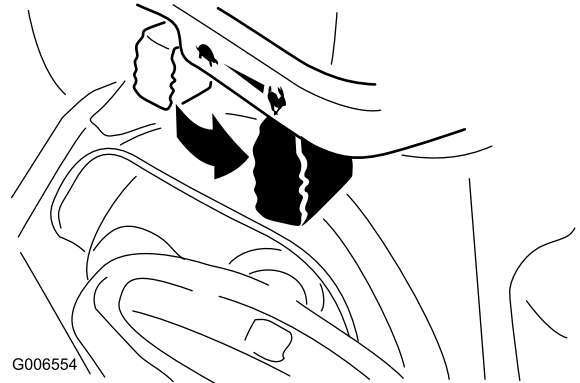

Figure 25

7. Démarrez la machine en tirant sur le lanceur ou en appuyant sur le bouton du démarreur électrique (Figure 26).

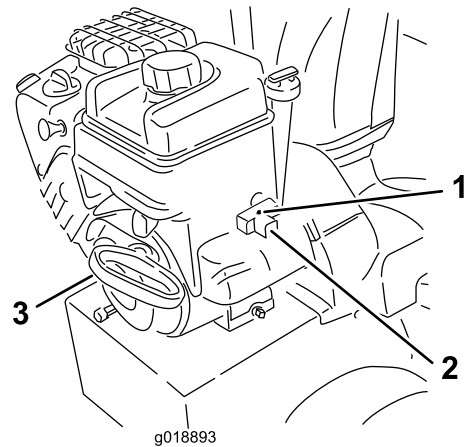

Figure 26

- | | |
|------------------------|------------------------|
| 1. Bouton de démarreur | 3. Démarreur à lanceur |
| 2. Prise de démarreur | électrique |
| électrique | |

Remarque: Pour utiliser le démarreur électrique, raccordez un cordon d'alimentation d'abord au

démarrateur puis à une prise d'alimentation. Utilisez uniquement une rallonge homologuée UL de calibre 16 recommandée pour l'utilisation à l'extérieur de 15 m (50') de longueur maximum.

⚠ ATTENTION

Le cordon d'alimentation peut être endommagé et provoquer un choc électrique ou un incendie.

Examinez soigneusement la rallonge avant d'utiliser la machine. Si la rallonge est endommagée, n'utilisez pas la machine. Réparez ou remplacez immédiatement le cordon d'alimentation s'il est endommagé. Adressez-vous à un réparateur agréé.

Important: Pour éviter d'endommager le démarreur électrique, ne l'actionnez que brièvement (5 secondes maximum, puis attendez une minute avant de recommencer). Si le moteur ne démarre toujours pas, portez la machine chez un réparateur Toro agréé pour la faire réviser.

8. Débranchez le cordon d'alimentation, d'abord de la prise puis de la machine (démarrage électrique seulement).
9. Laissez chauffer le moteur quelques minutes; tournez la commande de starter vers la position Marche. Attendez que le moteur tourne régulièrement avant de modifier le réglage du starter.

⚠ PRUDENCE

Si vous laissez la machine branchée à une prise secteur, elle risque d'être mise en marche accidentellement, et de blesser quelqu'un ou de causer des dommages matériels.

Débranchez le cordon d'alimentation quand la machine ne sert pas.

Arrêt du moteur

1. Déplacez la commande d'accélérateur en position Bas régime, puis en position Arrêt (Figure 27).

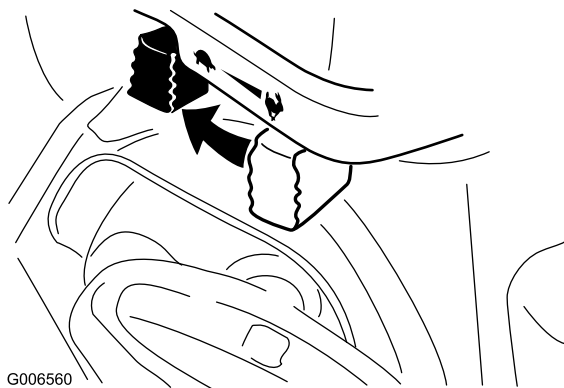

Figure 27

2. Attendez l'arrêt de toutes les pièces mobiles avant de quitter la position d'utilisation.
3. Enlevez la clé de contact.
4. Fermez le robinet de carburant en le tournant dans le sens horaire (Figure 28).

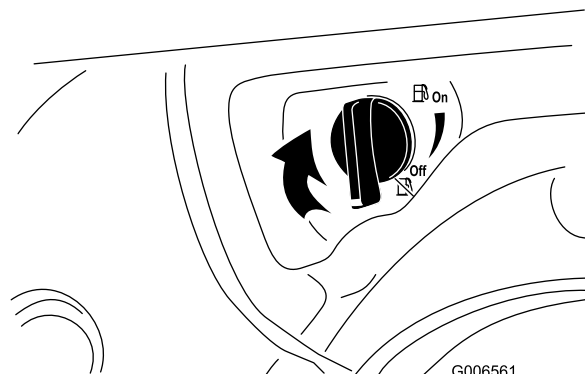

Figure 28

5. Tirez sur le lanceur à 3 ou 4 reprises. Ceci aide à éviter le gel du lanceur.

Fonctionnement de la transmission aux roues

⚠ PRUDENCE

Si la transmission n'est pas réglée correctement, la machine risque de se déplacer dans la direction opposée à celle recherchée, et de causer des blessures et/ou des dommages matériels.

Vérifiez soigneusement la transmission et réglez-la au besoin. Pour plus de renseignements, consultez la rubrique Contrôle du fonctionnement de la transmission aux roues à la rubrique Préparation.

Important: Si la machine se déplace alors que le levier de commande de déplacement est desserré, vérifiez le câble de commande de déplacement (voir Contrôle et réglage du câble de commande de déplacement) ou

portez la machine chez un réparateur agréé pour la faire réviser.

Important: Pour actionner la transmission aux roues, la fonction d'autotraction de la machine doit être engagée. Voir Fonctionnement en roue libre ou utilisation du système d'autotraction.

1. Pour engager la transmission aux roues, serrez le levier gauche (déplacement) contre la poignée (Figure 29).

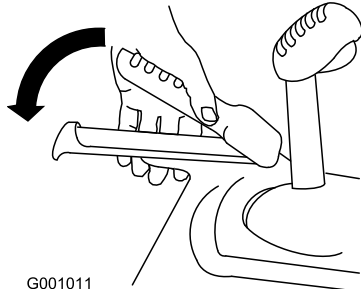

Figure 29

2. Pour arrêter le déplacement de la machine, relâchez le levier.

Utilisation du sélecteur de vitesses

Le sélecteur permet de sélectionner 6 vitesses en marche avant et 2 en marche arrière. Pour changer de vitesse, relâchez le levier de commande de déplacement et placez le sélecteur à la position voulue (Figure 30). Le levier s'engage dans un cran pour chaque vitesse choisie.

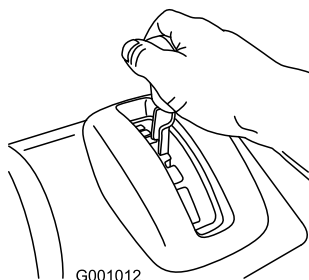

Figure 30

Utilisation de la commande de la vis sans fin/turbine

1. Pour engager la vis sans fin/turbine, serrez le levier droit (vis sans fin/turbine) contre la poignée (Figure 31).

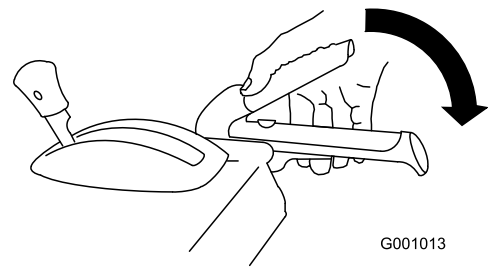

Figure 31

2. Relâchez le levier droit pour arrêter la vis sans fin et la turbine.

Important: Lorsque vous engagez à la fois le levier de commande de la vis sans fin/turbine et le levier de commande de déplacement, ce dernier bloque le levier de la vis sans fin/turbine, ce qui libère votre main droite. Pour relâcher les deux leviers, il suffit de relâcher le levier gauche (déplacement).

3. Si la vis sans fin et la turbine continuent de tourner après que vous avez relâché le levier de commande, n'utilisez pas la machine. Contrôlez le câble de commande de la vis sans fin/turbine (voir Contrôle et réglage du câble de commande de la vis sans fin/turbine) et réglez-le au besoin. Portez sinon la machine chez un dépositaire agréé pour la faire réviser.

⚠ ATTENTION

Si la vis sans fin et la turbine continuent de tourner après que vous avez relâché le levier de commande de la vis sans fin/turbine, n'utilisez pas la machine. Vous pourriez vous blesser gravement ou blesser d'autres personnes.

Portez-la chez un réparateur Toro agréé pour la faire réviser.

Utilisation du Quick Stick™

Appuyez de façon continue sur le déclencheur bleu pour utiliser le Quick Stick afin de déplacer l'éjecteur et son déflecteur. Relâchez le déclencheur pour bloquer l'éjecteur et le déflecteur en position (Figure 32).

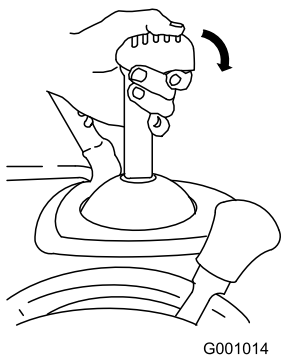

G001014

Figure 32

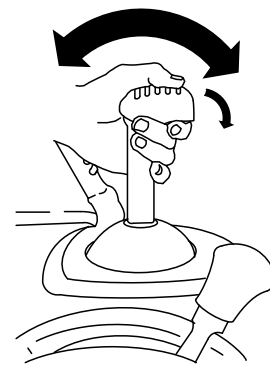

G001016

Figure 34

Déplacement de l'éjecteur

Appuyez de façon continue sur le déclencheur bleu puis déplacez le Quick Stick vers la gauche pour orienter l'éjecteur à gauche, ou vers la droite pour orienter l'éjecteur à droite (Figure 33).

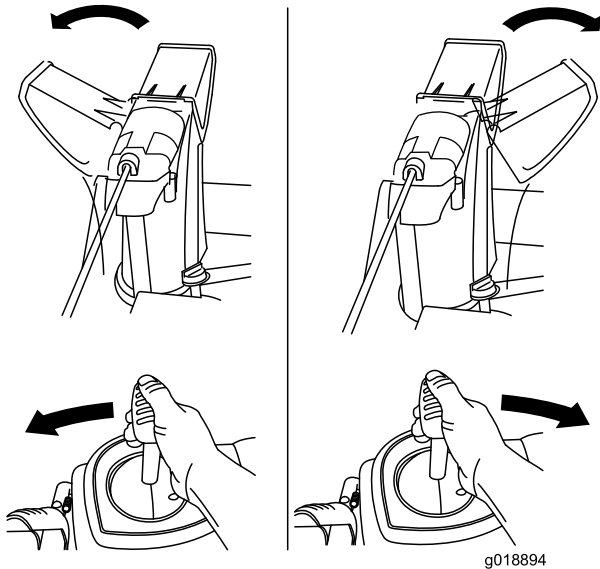

g018894

Figure 33

- Si l'éjecteur ne bouge pas, reportez-vous à la section Réglage du verrou de l'éjecteur.
- Si l'éjecteur ne tourne pas autant à gauche qu'à droite, vérifiez que le câble passe à l'intérieur du guidon. Voir Montage de la partie supérieure du guidon.
- Si l'éjecteur ne se bloque pas en position quand vous relâchez le déclencheur, reportez-vous à la section Réglage du verrou de l'éjecteur.

Déplacement du déflecteur

Maintenez le déclencheur bleu enfoncé et déplacez le Quick Stick vers l'avant pour abaisser le déflecteur, ou vers l'arrière pour l'élever (Figure 34).

Dégagement de l'éjecteur

⚠ ATTENTION

Si la vis sans fin/turbine fonctionne mais que la neige n'est pas éjectée, l'éjecteur est peut-être bouché.

N'utilisez jamais vos mains pour déboucher un éjecteur obstrué. Vous risqueriez de vous blesser.

- Pour déboucher l'éjecteur, restez à la position de fonctionnement et débloquez le levier (de déplacement) gauche. La vis sans fin/turbine étant en marche, appuyez sur le guidon pour soulever l'avant de la machine de quelques centimètres. Soulevez ensuite le guidon rapidement pour cogner le sol avec l'avant de la machine. Répétez cette procédure au besoin jusqu'à ce que la neige sorte régulièrement par l'éjecteur.
- S'il est impossible de déboucher l'éjecteur en cognant l'avant de la machine sur le sol, **arrêtez le moteur, attendez l'arrêt complet de toutes les pièces mobiles, puis dégagez l'obstruction à l'aide d'un outil de nettoyage et jamais avec la main.**

Important: Les patins peuvent être déplacés si vous cognez l'avant de la machine sur le sol pour déboucher l'éjecteur. Réglez les patins et serrez leurs boulons fermement.

Prévention du blocage par le gel

- Dans certaines conditions enneigées et par temps froid, certaines commandes et pièces mobiles peuvent être bloquées par le gel. **Ne forcez jamais les commandes pour les faire fonctionner lorsqu'elles sont gelées.** Si certaines commandes ou pièces sont difficiles à utiliser, mettez le moteur en marche et laissez-le tourner quelques minutes.
- Après utilisation de la machine, laissez le moteur tourner quelques minutes pour éviter que les pièces mobiles ne

soient bloquées par le gel. Engagez la vis sans fin/turbine pour évacuer toute la neige encore présente dans le carénage. Tournez le Quick Stick pour l'empêcher d'être bloqué par le gel. Arrêtez le moteur, attendez l'arrêt de toutes les pièces mobiles et enlevez la glace et la neige qui se trouvent sur la machine.

- Une fois le moteur arrêté, tirez la poignée du lanceur à plusieurs reprises et appuyez une fois sur le bouton du démarreur électrique pour empêcher les démarreurs électrique et à lanceur de geler.

Conseils d'utilisation

⚠ DANGER

Quand la machine est en marche, la vis sans fin et la turbine tournent et peuvent blesser ou sectionner les mains ou les pieds.

- Avant de régler, nettoyer, contrôler, dépanner ou réparer la machine, arrêtez le moteur et attendez l'arrêt complet de toutes les pièces mobiles. Débranchez le fil de la bougie et éloignez-le pour éviter tout risque de démarrage accidentel.
- Retirez l'obstruction de l'éjecteur; voir Dégagement de l'éjecteur. Le cas échéant, dégagez l'éjecteur à l'aide de l'outil de nettoyage, jamais avec la main.
- Restez derrière le guidon et n'approchez pas de l'ouverture d'éjection durant l'utilisation de la machine.
- Gardez les pieds, les mains, le visage et toute autre partie du corps ou les vêtements à l'écart des pièces cachées, mobiles ou en rotation.

⚠ ATTENTION

Des pierres, des jouets ou d'autres objets peuvent être ramassés et projetés par la turbine et blesser gravement l'utilisateur ou des personnes à proximité.

- Ne laissez pas d'objets susceptibles d'être ramassés et projetés par la vis sans fin dans la zone à déblayer.
- Tenez les enfants et les animaux domestiques à l'écart de la zone de travail.
- Réglez toujours la commande d'accélérateur sur haut régime pour déblayer la neige.
- Si le moteur ralentit sous l'effet d'une charge ou si les roues patinent, sélectionnez une vitesse plus basse.
- Si l'avant de la machine se soulève, sélectionnez une vitesse plus basse. Si l'avant continue de se soulever, soulevez la machine par les poignées.

Entretien

Remarque: Les côtés gauche et droit de la machine sont déterminés d'après la position d'utilisation.

Programme d'entretien recommandé

Périodicité d'entretien	Procédure d'entretien
Après les 2 premières heures de fonctionnement	<ul style="list-style-type: none">• Contrôlez et réglez le câble de commande de déplacement au besoin.• Contrôlez et réglez le câble de commande de la vis sans fin/turbine au besoin.
Après les 5 premières heures de fonctionnement	<ul style="list-style-type: none">• Vidangez et remplacez l'huile moteur.
À chaque utilisation ou une fois par jour	<ul style="list-style-type: none">• Contrôlez le niveau d'huile moteur et faites l'appoint si nécessaire.
Toutes les 25 heures	<ul style="list-style-type: none">• Vidangez et remplacez l'huile moteur.
Toutes les 100 heures	<ul style="list-style-type: none">• Remplacez la bougie.
Une fois par an	<ul style="list-style-type: none">• Contrôlez les patins et la lame racleuse et réglez-les au besoin.• Contrôlez le câble de commande de déplacement et réglez-le ou remplacez-le au besoin.• Contrôlez le câble de commande de la vis sans fin/turbine et réglez-le ou remplacez-le au besoin.• Contrôlez le niveau d'huile du boîtier d'engrenages de la vis sans fin et faites l'appoint si nécessaire.• Graissez l'arbre hexagonal.
Une fois par an ou avant le remisage	<ul style="list-style-type: none">• Vérifiez la pression des pneus et gonflez-les à 116–137 kPa (17–20 psi).• En fin de saison, vidangez le réservoir de carburant et faites tourner le moteur pour assécher complètement le réservoir et le carburateur.• Demandez à un réparateur agréé de contrôler et de remplacer la courroie de déplacement et/ou la courroie d'entraînement de la vis sans fin/turbine le cas échéant.

Important: Vous trouverez d'autres informations sur l'entretien et la révision de la machine sur le site www.Toro.com.

Important: Reportez-vous au manuel de l'utilisateur du moteur pour toutes procédures d'entretien supplémentaires. Pour les réglages, réparations ou entretiens couverts par la garantie qui ne sont pas traités dans ce manuel, adressez-vous à un réparateur Briggs & Stratton agréé.

Préparation à l'entretien

1. Garez la machine sur un sol plat et horizontal.
2. Arrêtez le moteur et attendez l'arrêt de toutes les pièces mobiles.
3. Débranchez le fil de la bougie. Voir Remplacement de la bougie.

Contrôle du niveau d'huile moteur

Périodicité des entretiens: À chaque utilisation ou une fois par jour—Contrôlez le niveau d'huile moteur et faites l'appoint si nécessaire.

1. Retirez la jauge, essuyez-la sur un chiffon et remettez-la dans le goulot de remplissage.
2. Sortez de nouveau la jauge et contrôlez le niveau d'huile (Figure 35). Faites l'appoint si le niveau est en dessous

du repère "Add" sur la jauge. Voir Plein d'huile du carter moteur.

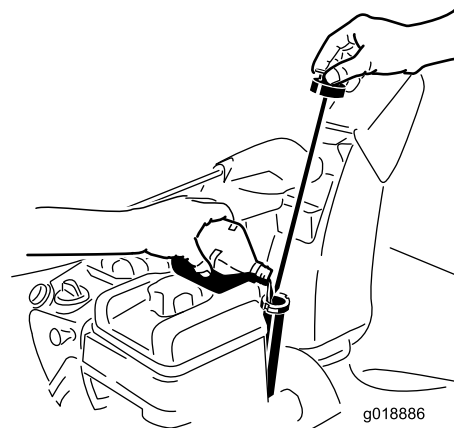

Figure 35

Contrôle et réglage des patins et de la lame racleuse

Périodicité des entretiens: Une fois par an—Contrôlez les patins et la lame racleuse et réglez-les au besoin.

Contrôlez les patins et la lame racleuse pour vérifier que la vis sans fin ne touche pas le sol. Réglez les patins et la lame racleuse selon les besoins pour compenser l'usure.

1. Contrôlez la pression des pneus. Voir Contrôle de la pression des pneus.
2. Desserrez les écrous de fixation des deux patins aux côtés de la vis sans fin jusqu'à ce que les patins puissent coulisser aisément vers le haut et vers le bas.

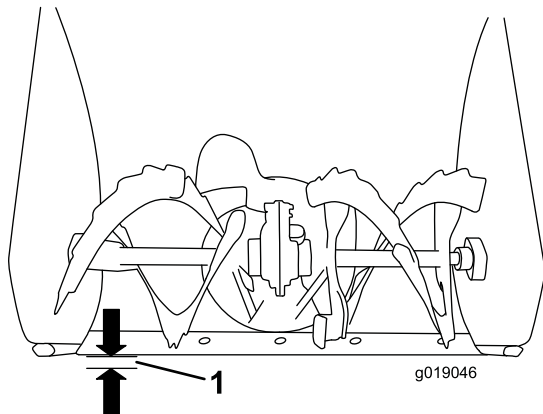

Figure 36

1. 3 mm (1/8 po)

Important: Les patins doivent supporter les lames de la vis sans fin au-dessus du sol.

3. Vérifiez que la lame racleuse est bien parallèle et à 3 mm (1/8 po) de la surface du sol.

Remarque: Si le sol est fissuré, inégal ou irrégulier, réglez les patins de manière à élever la lame racleuse. Sur le gravier, réglez les patins plus bas pour éviter que la machine ne ramasse des cailloux.

4. Abaissez les patins jusqu'à ce qu'ils soient de niveau avec le sol.
5. Serrez fermement les écrous qui fixent les patins aux côtés de la vis sans fin.

Remarque: Pour régler rapidement les patins s'ils sont desserrés, supportez la lame racleuse à 3 mm (1/8 po) du sol, puis rapprochez les patins du sol.

Remarque: Si les patins sont excessivement usés, vous pouvez les retourner et les régler pour vous servir du côté intact.

Contrôle et réglage du câble de commande de déplacement

Périodicité des entretiens: Après les 2 premières heures de fonctionnement—Contrôlez et réglez le câble de commande de déplacement au besoin.

Une fois par an—Contrôlez le câble de commande de déplacement et réglez-le ou remplacez-le au besoin.

Si la machine ne bouge pas en marche avant ou arrière, ou si elle se déplace quand vous relâchez le levier de commande de déplacement, réglez le câble de commande de déplacement.

Si le câble gauche (déplacement) est mal réglé, procédez comme suit :

1. Desserrez l'écrou de blocage.
2. Engagez le levier de commande de déplacement et maintenez-le en place (Figure 37).

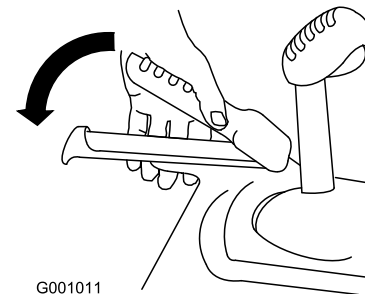

Figure 37

3. Desserrez ou serrez le tendeur afin de régler la longueur du ressort à 5,5 cm (2,18 pouces) (Figure 38).

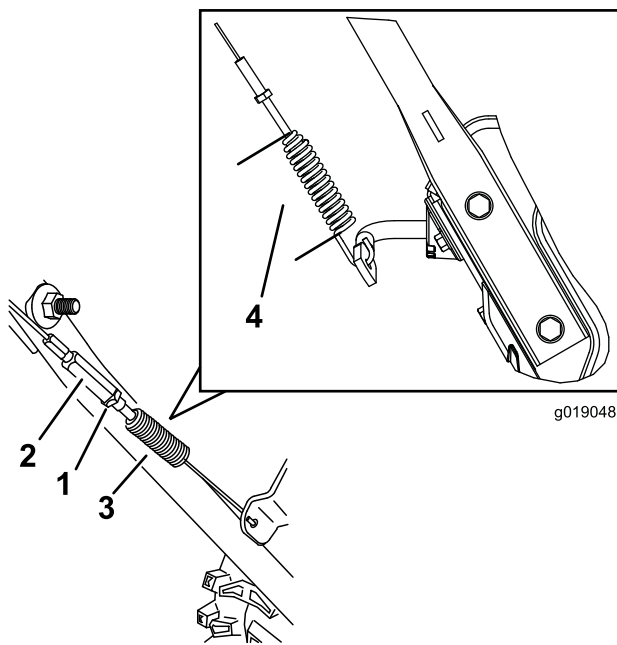

Figure 38

- | | |
|---------------------|---------------------|
| 1. Écrou de blocage | 3. Ressort |
| 2. Tendeur | 4. 5,5 cm (2,18 po) |

4. Serrez le contre-écrou (Figure 38) en vérifiant que le câble est légèrement tendu.
5. Si le câble de commande déplacement est correctement réglé mais qu'un problème subsiste, contactez un réparateur agréé.

Contrôle et réglage du câble de commande de la vis sans fin/turbine

Périodicité des entretiens: Après les 2 premières heures de fonctionnement—Contrôlez et réglez le câble de commande de la vis sans fin/turbine au besoin.

Une fois par an—Contrôlez le câble de commande de la vis sans fin/turbine et réglez-le ou remplacez-le au besoin.

1. Desserrez l'écrou de blocage.
2. Engagez le levier de la vis sans fin/turbine et maintenez-le en place (Figure 39).

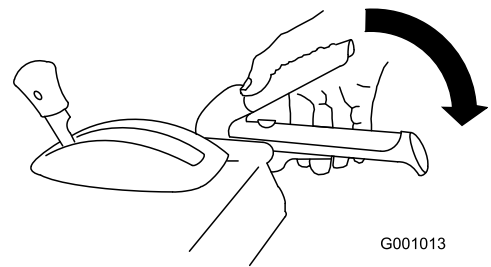

Figure 39

3. Desserrez ou serrez le tendeur pour régler la longueur du ressort à 7 cm (2,75 po) (Figure 40).

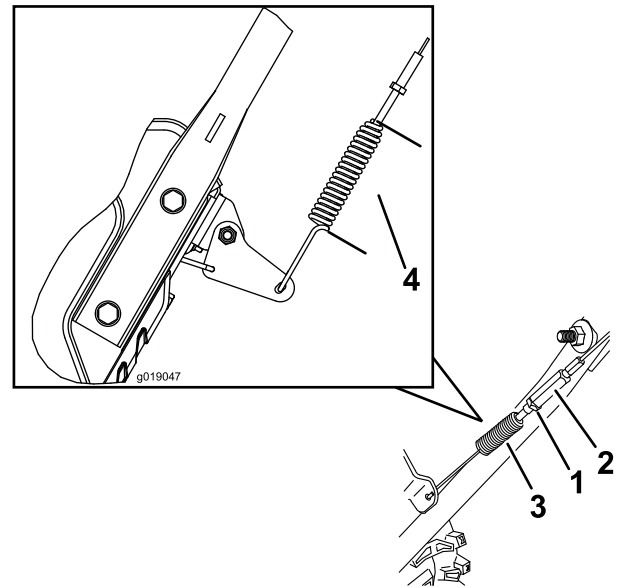

Figure 40

- | | |
|---------------------|-------------------|
| 1. Écrou de blocage | 3. Ressort |
| 2. Tendeur | 4. 7 cm (2,75 po) |

4. Serrez le contre-écrou (Figure 40) en vérifiant que le câble est légèrement tendu.
5. Si le câble de commande de la vis sans fin/turbine est correctement réglé mais qu'un problème subsiste, contactez un réparateur agréé.

Contrôle du niveau d'huile du boîtier d'engrenages de la vis sans fin

Périodicité des entretiens: Une fois par an—Contrôlez le niveau d'huile du boîtier d'engrenages de la vis sans fin et faites l'appoint si nécessaire.

1. Garez la machine sur un sol plat et horizontal.
2. Nettoyez la surface autour du bouchon de tuyau (Figure 41).

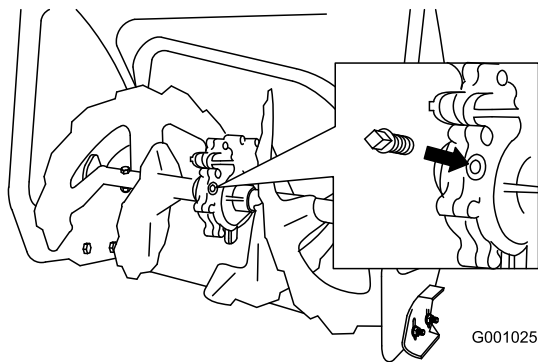

Figure 41

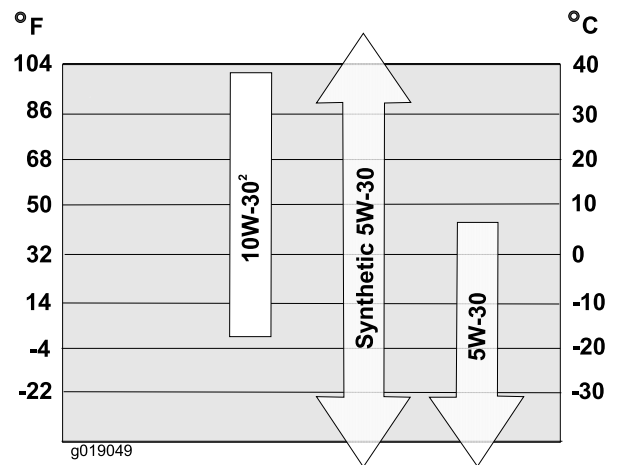

Figure 42

3. Retirez le bouchon de tuyau du boîtier d'engrenages.
4. Vérifiez le niveau d'huile dans le boîtier d'engrenages. Le niveau d'huile doit se situer à 9,5 mm (3/8 po) sous l'orifice de remplissage.
5. Si le niveau est insuffisant, ajoutez de l'huile pour engrenages GL-5 ou GL-6, SAE 85-95 EP dans le boîtier d'engrenages jusqu'au point de trop-plein.

Remarque: N'utilisez pas d'huile synthétique.

6. Remettez le bouchon de tuyau dans le boîtier d'engrenages.

Vidange et remplacement de l'huile moteur

Périodicité des entretiens: Après les 5 premières heures de fonctionnement—Vidangez et remplacez l'huile moteur.

Toutes les 25 heures/Une fois par an (la première échéance prévalant)—Vidangez et remplacez l'huile moteur.

Dans la mesure du possible, faites tourner le moteur juste avant la vidange pour réchauffer l'huile, afin de faciliter son écoulement et d'entraîner plus d'impuretés.

Utilisez une huile détergente automobile de classe de service API SF, SG, SH, SJ, SL ou supérieure. Reportez-vous au manuel du propriétaire du moteur.

Reportez-vous à la Figure 42 ci-dessous pour sélectionner la viscosité d'huile la mieux adaptée pour la plage de température extérieure anticipée :

Capacités d'huile moteur

Modèle	Capacité d'huile moteur
37771	0,53 à 0,59 l (18 à 20 oz)
37772	

1. Nettoyez la surface autour du bouchon de vidange d'huile (Figure 43).

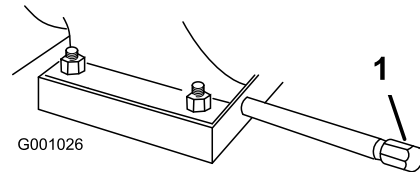

Figure 43

1. Bouchon de vidange d'huile
2. Placez un bac de vidange sous le tube de vidange et retirez le bouchon.
3. Vidangez l'huile.

Remarque: Débarrassez-vous correctement de l'huile usagée en la déposant dans un centre de recyclage agréé.
4. Remettez le bouchon de vidange.
5. Remplissez le carter moteur. Voir Plein d'huile du carter moteur.

Graissage de l'arbre hexagonal

Périodicité des entretiens: Une fois par an—Graissez l'arbre hexagonal.

Graissez légèrement l'arbre hexagonal une fois par an avec de l'huile moteur de type automobile (Figure 44).

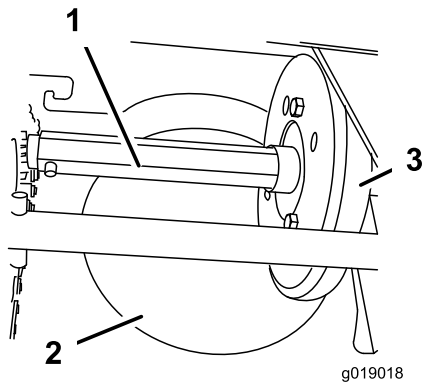

Figure 44

1. Arbre hexagonal
2. Poulie à friction en acier
3. Roue en caoutchouc

Important: Veillez à ne pas faire couler d'huile sur la roue en caoutchouc ou la poulie à friction en acier, sinon la transmission patinera (Figure 44).

1. Vidangez le réservoir de carburant.
2. Basculez la machine en avant sur le carter de la vis sans fin et calez-la pour qu'elle ne puisse pas tomber.
3. Retirez le couvercle arrière (Figure 45).

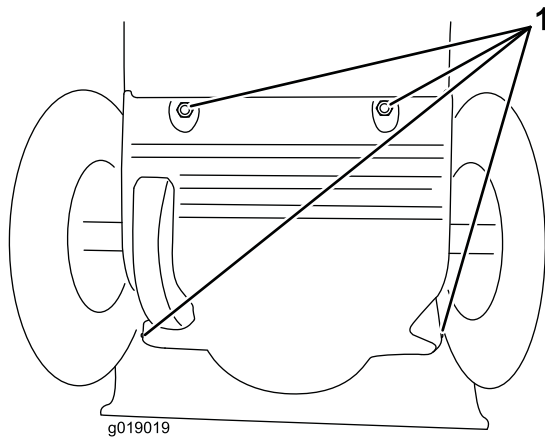

Figure 45

1. Vis

4. Placez le sélecteur de vitesses à la position R2.
5. Graissez **légèrement** l'arbre hexagonal à l'aide de votre doigt plongé dans l'huile moteur.
6. Placez le sélecteur de vitesses à la position 6.
7. Lubrifiez l'autre extrémité de l'arbre hexagonal.
8. Déplacez le sélecteur de vitesses en avant et en arrière à plusieurs reprises.
9. Montez le couvercle arrière et redressez la machine en position normale.

Remplacement de la bougie

Périodicité des entretiens: Toutes les 100 heures—Remplacez la bougie.

Utilisez une bougie **Champion QC12YC** ou équivalente.

Remarque: Vous devez retirer le capot anti-neige supérieur pour accéder à la bougie d'allumage (Figure 46).

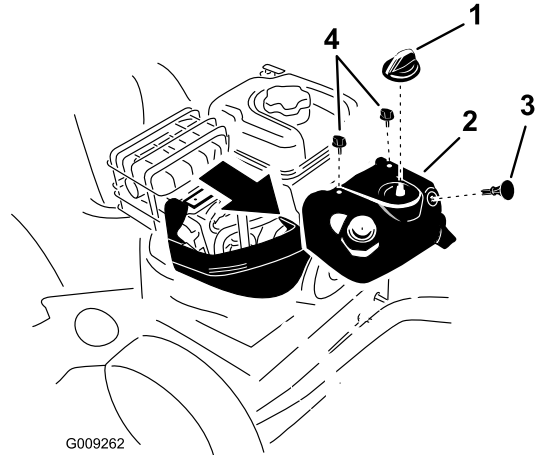

Figure 46

1. Commande de starter
2. Capot anti-neige supérieur
3. Clé de contact
4. Vis (2)

1. Enlevez la commande de starter et la clé de contact (Figure 46).
2. Enlevez les 2 vis qui fixent le capot anti-neige à la machine (Figure 46).
3. Enlevez **lentement** le capot anti-neige supérieur, en prenant soin de ne pas débrancher le flexible de la poire d'amorceur ni le câble d'allumage.
4. Enlevez la vis à oreilles du support et le support (Figure 47).

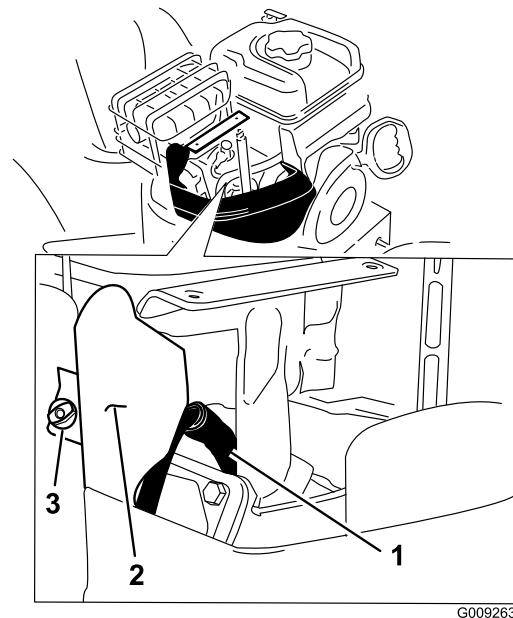

Figure 47

1. Fil de bougie
2. Support
3. Vis à oreilles

- Nettoyez la surface autour de la base de la bougie (Figure 47).
- Enlevez la bougie d'allumage usagée et mettez-la au rebut.

Remarque: Vous aurez besoin d'une rallonge de clé à cliquet pour enlever la bougie.

- Régalez l'écartement des électrodes de la nouvelle bougie à 0,76 mm (0,030 po) (Figure 48).

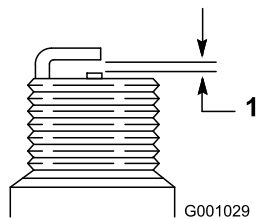

Figure 48

- 0,76 mm (0,030 po)

- Installez la nouvelle bougie d'allumage, serrez-la fermement et reliez le câble d'allumage à la bougie.
- Fixez le support avec la vis à oreilles retirée à l'étape 4.
- Le flexible de la poire d'amorceur et le câble d'allumage doivent être connectés et écartés du support du carburateur.
- Fixez le capot anti-neige supérieur à la machine au moyen des 2 vis retirées précédemment.
- Alignez la languette de la commande de starter sur la fente dans le capot anti-neige supérieur.
- Montez la commande de starter sur son axe sur le carburateur.

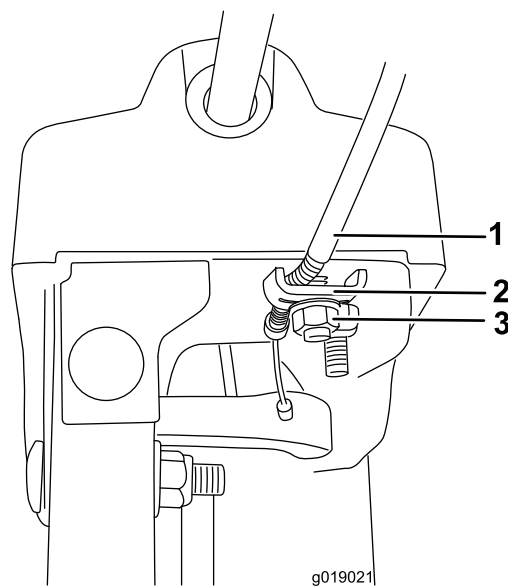

Figure 49

- Gaine du câble
- Serre-câble
- Fixation de serre-câble

- Éliminez le mou du câble en tirant la gaine en arrière.
- Serrez la fixation de serre-câble tout en maintenant le câble en place.

Remplacement des courroies d'entraînement

Si la courroie d'entraînement de la vis sans fin/turbine ou la courroie de transmission est usée, imbibée d'huile ou autrement endommagée, demandez à un réparateur agréé de remplacer la courroie.

Réglage du verrou de l'éjecteur

Si l'éjecteur ne se bloque pas à la position voulue ou ne se débloque pas quand vous voulez modifier sa position, réglez son verrou.

- Desserrez la fixation du serre-câble sur la plaque de support de l'éjecteur jusqu'à ce que le câble soit dégagé.

Remisage

⚠ ATTENTION

- Les vapeurs d'essence sont explosives.
- Ne conservez pas l'essence plus d'un mois.
- Ne remisez pas la machine dans un local fermé où se trouve une flamme nue.
- Laissez refroidir le moteur avant de remiser la machine.

Préparation de la machine au remisage

1. Lors du dernier plein de la saison, ajoutez un stabilisateur au carburant neuf selon les instructions du constructeur du moteur.

Remarque: Le carburant ne doit pas être stocké plus longtemps que ne le recommande le fabricant du stabilisateur.

2. Faites tourner le moteur 10 minutes pour faire circuler le carburant traité dans tout le circuit d'alimentation.
3. Laissez tourner le moteur de la machine jusqu'à ce qu'il s'arrête faute de carburant.
4. Amorcez et remettez le moteur en marche.
5. Laissez tourner le moteur jusqu'à ce qu'il s'arrête. Le moteur est suffisamment sec lorsqu'il n'y a plus moyen de le faire démarrer.
6. Arrêtez le moteur et laissez-le refroidir.
7. Enlevez la clé de contact.
8. Nettoyez soigneusement la machine.
9. Retouchez les surfaces écaillées avec une peinture en vente chez un dépositaire-réparateur agréé. Poncez les zones abîmées avant de les peindre et utilisez un produit anti-rouille pour prévenir la corrosion.
10. Serrez toutes les vis, tous les boulons et tous les contre-écrous qui en ont besoin. Réparez ou remplacez les pièces endommagées.
11. Couvrez la machine et rangez-la dans un endroit propre et sec, hors de portée des enfants.

Remise en service après remisage

1. Déposez la bougie et faites tourner le moteur rapidement à l'aide du lanceur pour éliminer l'excédent d'huile dans le cylindre.
2. Montez la bougie et serrez-la fermement.

3. Branchez la bougie.
4. Effectuez les procédures d'entretien annuelle qui sont indiquées dans le Programme d'entretien recommandé.

Dépistage des défauts

Problème	Cause possible	Mesure corrective
Le démarreur électrique ne fonctionne pas (modèles à démarrage électrique seulement).	<ol style="list-style-type: none"> 1. Le cordon d'alimentation n'est pas branché à la prise secteur ou à la machine. 2. Le cordon d'alimentation est usé, corrodé ou endommagé. 3. La prise n'est pas sous tension. 	<ol style="list-style-type: none"> 1. Raccordez le cordon d'alimentation à la prise et/ou la machine. 2. Changez le cordon d'alimentation. 3. Demandez à un électricien qualifié de mettre la prise sous tension.
Le moteur ne démarre pas ou démarre difficilement.	<ol style="list-style-type: none"> 1. La clé ne se trouve pas dans le commutateur d'allumage ou se trouve à la position Arrêt. 2. Le starter se trouve à la position fermée et l'amorceur n'a pas été actionné. 3. Le robinet d'essence est fermé. 4. La commande d'accélérateur ne se trouve pas à la position Haut régime. 5. Le réservoir de carburant est vide ou le circuit d'alimentation contient du carburant qui n'est pas frais. 6. Le fil de la bougie est mal branché ou débranché. 7. La bougie est piquée ou encrassée, ou l'écartement des électrodes est incorrect. 8. Le bouchon d'aération du réservoir de carburant est bouché. 9. Le niveau d'huile dans le carter moteur est trop bas ou trop élevé. 	<ol style="list-style-type: none"> 1. Introduisez la clé dans le commutateur d'allumage et tournez-la à la position Contact établi. 2. Placez le starter à la position ouverte et appuyez à 3 reprises sur l'amorceur. 3. Ouvrez le robinet d'arrivée de carburant. 4. Placez la commande d'accélérateur en position Haut régime. 5. Vidangez et/ou faites le plein du réservoir de carburant avec de l'essence fraîche (qui n'a pas été stockée plus d'un mois). Si le problème persiste, consultez un dépositaire réparateur agréé. 6. Branchez le fil de la bougie. 7. Contrôlez la bougie et réglez l'écartement des électrodes au besoin. Remplacez la bougie si elle est piquée, encrassée ou fissurée. 8. Éliminez l'obstruction ou changez le bouchon. 9. Faites l'appoint ou vidangez suffisamment d'huile pour amener le niveau au repère du plein sur la jauge.
Le moteur tourne irrégulièrement.	<ol style="list-style-type: none"> 1. Le starter se trouve à la position en service. 2. Le robinet d'essence n'est pas complètement ouvert. 3. Le réservoir de carburant est presque vide ou contient du carburant pas frais. 4. Le fil de la bougie est mal branché. 5. La bougie est piquée ou encrassée, ou l'écartement des électrodes est incorrect. 6. Le niveau d'huile dans le carter moteur est trop bas ou trop élevé. 	<ol style="list-style-type: none"> 1. Réglez le starter à la position fermée. 2. Ouvrez le robinet d'arrivée de carburant. 3. Vidangez et faites le plein du réservoir de carburant avec de l'essence fraîche (qui n'a pas été stockée plus d'un mois). Si le problème persiste, consultez un dépositaire réparateur agréé. 4. Branchez le fil de la bougie. 5. Contrôlez la bougie et réglez l'écartement des électrodes au besoin. Remplacez la bougie si elle est piquée, encrassée ou fissurée. 6. Faites l'appoint ou vidangez suffisamment d'huile pour amener le niveau au repère du plein sur la jauge.

Problème	Cause possible	Mesure corrective
Le moteur tourne mais la machine éjecte mal la neige ou pas du tout.	<ol style="list-style-type: none"> 1. La commande 'accélérateur ne se trouve pas à la position Haut régime lors du déneigement. 2. La machine se déplace trop rapidement pour déneiger correctement. 3. Vous tentez de déblayer une quantité de neige trop importante par bande. 4. Vous tentez de déblayer de la neige très lourde ou très mouillée. 5. L'éjecteur est obstrué. 6. La courroie de la vis sans fin/turbine est détendue ou ne se trouve plus sur la poulie. 7. La courroie de la vis sans fin/turbine est usée ou cassée. 	<ol style="list-style-type: none"> 1. Placez la commande d'accélérateur en position Haut régime. 2. Sélectionnez un rapport inférieur. 3. Réduisez la quantité de neige déblayée par bande. 4. Ne surchargez pas la machine avec de la neige très lourde ou mouillée. 5. Dégagez l'éjecteur. 6. Montez et/ou réglez la courroie d'entraînement de la vis sans fin/turbine. Consultez le site www.Toro.com pour de plus amples informations d'entretien ou portez la machine chez un réparateur agréé. 7. Remplacez la courroie d'entraînement de la vis sans fin/turbine. Consultez le site www.Toro.com pour de plus amples informations d'entretien ou portez la machine chez un réparateur agréé.
L'éjecteur ne se verrouille pas en place ou ne bouge pas.	<ol style="list-style-type: none"> 1. Le verrou de l'éjecteur est mal réglé. 	<ol style="list-style-type: none"> 1. Réglez le verrou de l'éjecteur
La machine ne déblaye pas correctement la neige.	<ol style="list-style-type: none"> 1. Les patins et/ou la lame racleuse sont mal réglés. 2. Les pneus ne sont pas gonflés à la même pression. 	<ol style="list-style-type: none"> 1. Réglez les patins et/ou la lame racleuse. 2. Contrôlez et ajustez la pression de l'un ou des deux pneus.



Déclaration de garantie de conformité à la réglementation sur le contrôle des émissions

Pour les États-Unis, la Californie et le Canada

Droits et obligations de garantie

La direction californienne des ressources atmosphériques (CARB), l'agence américaine de défense de l'environnement (EPA) et The Toro Company ont le plaisir de vous présenter la garantie du système antipollution dont bénéficie votre petit moteur/équipement non routier année-modèle 2013 – 2014. Les moteurs de petite cylindrée/équipements non routiers utilisés en Californie et aux États-Unis, doivent être conçus, construits et certifiés pour satisfaire à des normes anti-smog strictes. The Toro Company garantit le système antipollution de votre petit moteur/équipement non routier pour la durée mentionnée ci-dessous, sauf en cas d'usage abusif, de mauvais traitement ou de mauvais entretien du moteur/de l'équipement.

Votre système antipollution peut comprendre des pièces comme le carburateur, le système d'injection de carburant, le système d'allumage, le catalyseur, les réservoirs de carburant, les conduites d'alimentation, les bouchons de carburant, les vannes, les filtres à charbon actif, les filtres, les flexibles de vapeur, les colliers, les raccords et autres composants antipollution connexes.

Lorsqu'une condition couverte par la garantie existe, The Toro Company s'engage à réparer votre petit moteur/équipement non routier gratuitement, frais de diagnostic, pièces et main-d'œuvre compris.

Garantie du fabricant

Ce système antipollution bénéficie d'une garantie de deux ans. Toute pièce du système antipollution de votre moteur/équipement qui s'avère défectueuse sera réparée ou remplacée par The Toro Company.

Responsabilités du propriétaire

En tant que propriétaire du petit moteur non routier, vous devez effectuer les entretiens nécessaires énoncés dans le *manuel de l'utilisateur*. Nous vous conseillons de conserver tous les reçus relatifs à l'entretien de votre petit moteur/équipement non routier, mais nous ne pouvons réfuter la garantie simplement pour non présentation des reçus.

En tant que propriétaire du petit moteur/équipement non routier, vous devez néanmoins être informé que nous pourrions éventuellement refuser d'appliquer la garantie en cas de panne du moteur/équipement non routier ou de toute pièce causée par un usage abusif, un mauvais traitement ou un mauvais entretien, ou encore des modifications non agréées.

Vous êtes dans l'obligation de confier votre petit moteur/équipement non routier à un réparateur agréé dès qu'un problème se présente. Les réparations couvertes par la garantie doivent être effectuées le plus rapidement possible, dans un délai de trente (30) jours.

Pour tous renseignements concernant la couverture de garantie, veuillez nous contacter à l'adresse suivante :

Customer Care Department, Consumer Division
Toro Warranty Company
8111 Lyndale Avenue South
Bloomington, MN 55420-1196
Numéro vert : 800-348-2424 (aux États-Unis)
Numéro vert : 800-544-5364 (au Canada)

Garantie générale du système antipollution

The Toro Company et sa filiale, Toro Warranty Company, garantissent conjointement au propriétaire initial et à chaque acquéreur suivant que le petit moteur/équipement non routier est :

- Conçu, construit et certifié pour satisfaire à la réglementation sur les émissions en vigueur; et
- Exempt de tout défaut de matériau ou vice de fabrication pouvant entraîner la défaillance d'une pièce garantie; et
- En tous points identique aux pièces décrites dans la demande de certification.

La période de garantie commence à la date de réception du petit moteur/équipement non routier par le dernier acheteur. La période de garantie est de deux ans.

Sous réserve de certaines conditions et exclusions énoncées ci-après, la garantie sur les pièces liées au système antipollution se présente comme suit :

1. Toute pièce sous garantie dont le remplacement n'est pas prévu dans le cadre de l'entretien courant, tel que stipulé dans les instructions écrites fournies, est couverte pour la période de garantie stipulée ci-dessus. En cas de défaillance de la pièce pendant la période de garantie, cette dernière sera réparée ou remplacée par The Toro Company. Toute pièce ainsi réparée ou remplacée dans le cadre de la garantie sera couverte pendant le restant de la période de garantie.
2. Toute pièce sous garantie dont seul le contrôle régulier est stipulé dans les instructions écrites fournies, est couverte pour la période de garantie stipulée ci-dessus. Toute pièce ainsi réparée ou remplacée dans le cadre de la garantie sera couverte pendant le restant de la période de garantie.
3. Les pièces à remplacer dans le cadre de l'entretien courant, tel que stipulé dans les instructions écrites, sont couvertes par la garantie jusqu'à la date du premier remplacement prévu. En cas de défaillance de la pièce avant le premier remplacement prévu, cette dernière sera réparée ou remplacée par The Toro Company. Toute pièce ainsi réparée ou remplacée sous garantie bénéficiera d'une garantie égale à la durée restante avant le premier remplacement prévu.
4. Les réparations ou remplacements des pièces couvertes aux termes de la présente garantie doivent être effectués à titre gracieux par un dépositaire-réparateur agréé.
5. Nonobstant les dispositions de la présente, les entretiens ou réparations au titre de la garantie seront proposés par tous les dépositaires-réparateurs agréés pour l'entretien des moteurs ou équipements concernés.
6. Le propriétaire du petit moteur/de l'équipement non routier ne sera pas tenu de payer les diagnostics effectués sur une pièce défectueuse liée au système antipollution, dans la mesure où le diagnostic est réalisé chez un dépositaire réparateur agréé.
7. The Toro Company est responsable des dommages occasionnés à d'autres composants du moteur /de l'équipement par la panne d'une pièce sous garantie du système antipollution.
8. Durant toute la période de garantie des petits moteurs/équipements non routier telle que stipulée ci-dessus, The Toro Company disposera d'un stock suffisant de pièces sous garantie pour répondre à la demande anticipée pour ce type de pièces.
9. Des pièces de rechange agréées par le fabricant peuvent être utilisées pour les entretiens et réparations sous garantie

et doivent être fournies gracieusement. Une telle utilisation ne limitera pas l'obligation de garantie de The Toro Company.

10. L'utilisation de pièces ajoutées ou modifiées non agréées par The Toro Company n'est pas autorisée. L'utilisation par l'acheteur de pièces ajoutées ou modifiées non agréées constituera un motif de rejet d'une réclamation au titre de la garantie. The Toro Company ne sera pas tenue de couvrir les pannes des pièces sous garantie causées par l'utilisation de pièces ajoutées ou modifiées non agréées.

Pièces couvertes par la garantie

Les pièces suivantes du système antipollution sont couvertes par la garantie dans la mesure où ces pièces étaient présentes sur le moteur/l'équipement Toro et/ou le système d'alimentation fourni par Toro :

1. Pièces du système d'alimentation
 - Carburateur et organes internes
 - Système d'enrichissement pour démarrage à froid (système d'amorçage ou starter)
 - Pompe à carburant
 - Conduites d'alimentation, raccords et colliers
 - Réservoir de carburant, bouchon et sangle de retenue
 - Filtre à charbon actif
2. Système d'admission d'air
 - Filtre à air
 - Collecteur d'admission
 - Évent et conduite(s) de recyclage des gaz du carter
 - Conduite de purge et raccords
3. Circuit d'allumage
 - Bougie(s) d'allumage et fil(s)
 - Circuit d'allumage par magnéto
4. Échappement catalytique
 - Catalyseur
 - Collecteur d'échappement
 - Système d'injection d'air et valve(s)
5. Composants divers utilisés dans le système antipollution
 - Valves, contacteurs et tringleries
 - Connecteurs, raccords et supports



La garantie intégrale Toro

Une garantie limitée de trois ans (garantie limitée de 45 jours pour usage commercial)

Souffleuses à neige Power Max et Power Max à deux phases

Conditions et produits couverts

The Toro Company et sa filiale Toro Warranty, en vertu de l'accord passé entre elles, s'engagent conjointement à réparer le produit Toro mentionné ci-dessous utilisé à des fins résidentielles normales* s'il présente un défaut de fabrication ou cesse de fonctionner suite à la défaillance d'un composant pendant la période indiquée ci-dessous.

Cette garantie couvre le coût des pièces et de la main-d'œuvre, mais le transport est à votre charge.

Durées de la garantie à compter de la date d'achat :

Produits	Période de garantie`
Souffleuses à neige et accessoires Power Max HD et Power Max	3 ans
— Éjecteur Power Max HD et Power Max	Garantie à vie (propriétaire d'origine uniquement)
— Déflecteur Power Max HD et Power Max	Garantie à vie (propriétaire d'origine uniquement)
— Système anti-colmatage Power Max HD et Power Max	Garantie à vie (propriétaire d'origine uniquement)

(Couvercle du carter de turbine en plastique)

Garantie limitée pour usage commercial

Les produits Toro à moteur à essence utilisés à des fins commerciales, par des institutions ou donnés en location sont couverts contre tout défaut de fabrication ou de matériau pendant une période de 45 jours. Les défaillances de composants dues à une usure normale ne sont pas couvertes par cette garantie.

Comment faire intervenir la garantie

Si vous pensez que votre produit Toro présente un vice de matériau ou de fabrication, procédez comme suit :

1. Demandez à un dépositaire-réparateur Toro agréé de prendre en charge votre produit. Pour trouver le dépositaire ou le réparateur le plus proche, consultez les *Pages Jaunes* (sous « Tondeuses à gazon ») ou rendez-vous sur notre site web à www.Toro.com. Vous pouvez aussi appeler les numéros indiqués au point 3 pour consulter notre système permanent de localisation des dépositaires Toro.
2. Lorsque vous vous rendez chez le dépositaire-réparateur, apportez le produit et une preuve d'achat (reçu). Le dépositaire-réparateur diagnostiquera le problème et déterminera s'il est couvert par la garantie.
3. Si, pour une raison quelconque, vous n'êtes pas satisfait du diagnostic de votre dépositaire-réparateur ou des conseils prodigués, n'hésitez pas à nous contacter à l'adresse suivante :

Customer Care Department, Consumer Division
The Toro Company
8111 Lyndale Avenue South
Bloomington, MN 55420-1196

Autres pays que les États-Unis et le Canada

Pour les produits Toro exportés des États-Unis ou du Canada, demandez à votre distributeur (dépositaire) Toro la police de garantie applicable dans votre pays, région ou état. Si, pour une raison quelconque, vous n'êtes pas satisfait des services de votre distributeur, ou si vous avez du mal à vous procurer les informations de garantie, adressez-vous à l'importateur Toro. En dernier recours, adressez-vous à Toro Warranty Company.

Droits des consommateurs australiens

Les consommateurs australiens trouveront les détails relatifs aux droits des consommateurs australiens soit à l'intérieur de l'emballage soit chez leur concessionnaire Toro local.

*L'usage résidentiel normal désigne l'utilisation du produit sur le terrain où se trouve votre domicile. L'utilisation dans plusieurs lieux ou par des institutions ou la location est considérée comme un usage commercial, couvert par la garantie commerciale.

Numéro vert : 866-336-5205 (aux États-Unis)

Numéro vert : 866-854-9033 (au Canada)

Responsabilités du propriétaire

L'entretien de votre produit Toro doit être conforme aux procédures décrites dans le *Manuel de l'utilisateur*. Cet entretien courant est à vos frais, qu'il soit effectué par vous-même ou par un dépositaire-réparateur.

Ce que la garantie ne couvre pas

Il n'existe aucune autre garantie expresse, à part la garantie spéciale du système antipollution et du moteur pour certains produits. Cette garantie expresse ne couvre pas :

- Les frais normaux d'entretien ou de remplacement de pièces d'usure telles que pales de rotor (palettes), lames raclées, courroies, carburant, lubrifiants, changements d'huile, bougies, réglages de câble/tringlerie ou des freins.
- Les produits ou pièces ayant subi des modifications ou un usage abusif, et nécessitant un remplacement ou une réparation en raison d'un accident ou d'un défaut d'entretien.
- Les réparations requises en raison de l'utilisation de carburant non frais (vieux de plus d'un mois) ou d'une mauvaise préparation de la machine avant toute période de non utilisation de plus d'un mois.
- Les frais de prise à domicile et de livraison.
- Tout dégât dû à un usage abusif, à un mauvais traitement ou à des accidents.
- Les réparations ou tentatives de réparation par quiconque autre qu'un dépositaire-réparateur Toro agréé.

Conditions générales

Toutes les réparations couvertes par les présentes garanties doivent être effectuées par un dépositaire-réparateur Toro agréé, à l'aide de pièces de rechange agréées par Toro. La réparation par un dépositaire-réparateur Toro agréé est le seul dédommagement auquel cette garantie donne droit.

The Toro Company et Toro Warranty Company déclinent toute responsabilité en cas de dommages secondaires ou indirects liés à l'utilisation des produits Toro couverts par ces garanties, notamment quant aux coûts et dépenses encourus pour se procurer un équipement ou un service de substitution durant une période raisonnable pour cause de défaillance ou d'indisponibilité en attendant la réparation sous garantie.

Toutes les garanties implicites de qualité marchande (à savoir que le produit est apte à l'usage courant) et d'aptitude à l'emploi (à savoir que le produit est apte à un usage spécifique) sont limitées à la durée de la garantie expresse.

L'exclusion de la garantie des dommages secondaires ou indirects, ou les restrictions concernant la durée de la garantie implicite, ne sont pas autorisées dans certains états et peuvent donc ne pas s'appliquer dans votre cas.

Cette garantie vous accorde des droits spécifiques, auxquels peuvent s'ajouter d'autres droits qui varient selon les états.