



Count on it.

Betjeningsvejledning

**Groundsmaster® 7200- eller
7210-plæneklipper**

Modelnr. 30360—Serienr. 313000001 og derover

Modelnr. 30363—Serienr. 313000001 og derover

Modelnr. 30363TC—Serienr. 313000001 og derover

Modelnr. 30363TE—Serienr. 313000001 og derover

Modelnr. 30461—Serienr. 313000001 og derover

Modelnr. 30462—Serienr. 313000001 og derover

Modelnr. 30464—Serienr. 313000001 og derover

Modelnr. 30464TC—Serienr. 313000001 og derover

Modelnr. 30465—Serienr. 313000001 og derover

Modelnr. 30467—Serienr. 313000001 og derover

Modelnr. 30468—Serienr. 313000001 og derover



Dette produkt overholder alle relevante EU-direktiver. Yderligere oplysninger fås på den separate produktspecifikke overensstemmelseserklæring.

ADVARSEL

CALIFORNIEN

Advarsel i henhold til erklæring nr. 65

Dieselmotorens udstødningsgas og nogle af dens bestanddele er ifølge staten Californien kræftfremkaldende og kan medføre fødselsskader eller andre forplantningsskader.

Da der i nogle områder er lokale eller nationale forskrifter, som kræver, at der anvendes en gnistfanger på denne maskines motor, kan en gnistfanger fås som tilbehør. Du kan anskaffe en gnistfanger ved at kontakte din autoriserede Toro-serviceforhandler.

Originale Toro-gnistfangere er godkendt af USDA Forestry Service (USDA-skovbrugstjeneste).

Vigtigt: Det er en overtrædelse af California Public Resource Code Section 4442 at bruge eller betjene denne motor på et skovbegrøet, buskbegrøet eller græsbegrøet område uden en gnistfangerlydpotte, som vedligeholdes og er i god driftsmæssig stand, eller en motor, som er begrænset, udstyret og vedligeholdt til brandforebyggelse. Andre stater eller føderale områder kan have lignende lovgivning.

Indledning

Dette er en plænetraktor med roterende blade, der er beregnet til brug af professionelle, ansatte operatører i kommercielle anvendelsesområder. Den er primært beregnet til klipping af græs på velholdte plæner i parker, på sportsbaner og kommercielle områder. Den er ikke beregnet til at klippe krat, slå græs eller anden bevoksning langs motorveje eller til landbrugsformål.

Læs denne vejledning omhyggeligt, så du kan lære at betjene og vedligeholde produktet korrekt samt undgå person- og produktskade. Det er dit ansvar at betjene produktet korrekt og sikkert.

Du kan kontakte Toro direkte på www.Toro.com for at få oplysninger om produkter og tilbehør, hjælp til at finde en forhandler eller for at registrere dit produkt.

Når du har brug for service, originale Toro-dele eller yderligere oplysninger, bedes du kontakte en autoriseret serviceforhandler eller Toros kundeservice samt have produktets model- og serienummer parat. Figur 1 angiver, hvor model- og serienummeret er placeret på produktet. Skriv numrene, hvor der er gjort plads til dette.

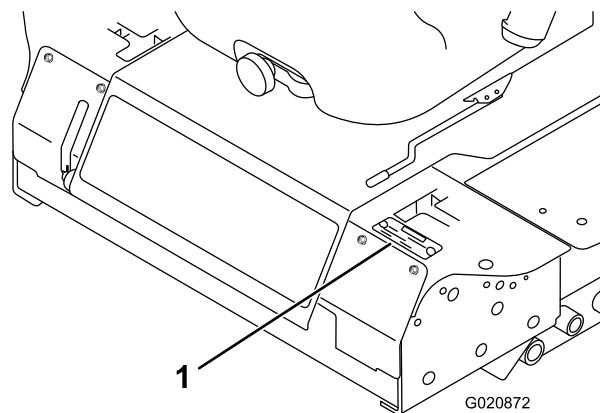

Figur 1

1. Model- og serienummerets placering

Modelnr. _____
Serienr. _____

Denne betjeningsvejledning beskriver potentielle risici og indeholder sikkerhedsmeddelelser, der angives med advarselssymbolet (Figur 2). Dette angiver en farekilde, der kan medføre alvorlig personskade eller død, hvis du ikke følger de anbefalede forholdsregler.



Figur 2

1. Advarselssymbol

Denne betjeningsvejledning bruger også to ord til at fremhæve oplysninger. **Vigtigt** henleder opmærksomheden på særlige mekaniske oplysninger, og **Bemærk** angiver generel information, som det er værd at lægge særligt mærke til.

Indhold

Indledning	2	Kontrol af luftfilteret	41
Sikkerhed	4	Serviceeftersyn af motorolien	41
Sikker betjeningspraksis	4	Vedligeholdelse af brændstofs-system	43
Sikker kørsel på Toro-plæneklippere	5	Serviceeftersyn af vandudskilleren	43
Lydeffektniveau	6	Rengøring af brændstoftanken	43
Lydtrykniveau	6	Brændstofslanger og -forbindelser	43
Vibrationsniveau	7	Udluftning af brændstofs-systemet	43
Hælningsindikator	8	Udluftning af indsprøjtning-dyserne	44
Sikkerheds- og instruktionsmærkater	9	Vedligeholdelse af elektrisk system	45
Opsætning	15	Serviceeftersyn af batteriet	45
1 Justering af styrtbøjlen	15	Opbevaring af batteriet	45
2 Montering af venstre baghjul (kun model 30464TC og 30363TC)	15	Kontrol af sikringerne	45
3 Kontrol af dæktrykket	16	Vedligeholdelse af drivsystem	46
4 Montering af vægte (i overensstemmelse med CE)	17	Kontrol af dæktrykket	46
5 Kontrol af væskestand	18	Udskiftning af styrehjulene og lejerne	46
6 Læsning af vejledningerne og gennemgang af uddannelsesmateriale	18	Vedligeholdelse af kølesystem	47
Produktoversigt	18	Kontrol af kølesystemet	47
Betjeningsanordninger	18	Rengøring af køleren	48
Specifikationer	20	Vedligeholdelse af bremses	48
Redskaber/tilbehør	20	Justering af parkeringsbremsens sikkerhedskon- takt	48
Betjening	20	Vedligeholdelse af remme	49
Påfyldning af brændstof	20	Kontrol af generatorremmen	49
Opfyldning af brændstoftanken	21	Udskiftning af skæreknivenes drivremme	49
Kontrol af motoroliestanden	22	Vedligeholdelse af betjeningsanordningssystem	50
Kontrol af kølesystemet	22	Justering af sikkerhedskontakten, der fastlåser bevægelseshåndtagene i neutral position	50
Kontrol af hydrauliksystemet	22	Justering af bevægelseshåndtagenes returnering til neutral position	51
Anvendelse af styrtbøjlen (ROPS)	22	Justering af traktionsdrevet til neutral	52
Sæt sikkerheden i højsædet	23	Justering af den maksimale kørselshastighed	53
Betjening af parkeringsbremsen	24	Justering af sporingen	53
Start og standsning af motoren	24	Vedligeholdelse af hydrauliksystem	55
Kørsel med maskinen	25	Kontrol af hydrauliksystemet	55
Standning af maskinen	26	Skift af hydraulikolien og filteret	55
Betjening af plæneklipperen	26	Vedligeholdelse af plæneklipperskjoldet	56
Justering af klippehøjden	27	Serviceeftersyn af skæreknivene	56
Justering af gliderne	27	Rettelse af fejljusterede skæreknive på plæneklipperskjoldene	59
Justering af de bageste antiskalperingsruller	28	Justering af plæneklipperskjoldets hældning	59
Justering af rullerne	28	Udskiftning af græsdeflektoren	60
Sikkerhedslåsesystem	30	Rengøring	61
Indstilling af sædet	31	Rengøring under plæneklipperen	61
Løsning af sædet	32	Bortskaffelse af affald	61
Manuel skubning af plæneklipperen	32	Opbevaring	61
Pålæsning af maskiner	32	Maskine	61
Transport af maskiner	33	Motor	62
Tip vedrørende betjening	34	Diagrammer	63
Vedligeholdelse	35		
Skema over anbefalet vedligeholdelse	35		
Kontrolliste for daglig vedligeholdelse	36		
Tiltag forud for vedligeholdelse	37		
Smøring	37		
Smøring af lejerne og bøsninger	37		
Serviceeftersyn af olien i plæneklipperskjoldets gearkasse	39		
Motorvedligeholdelse	41		

Sikkerhed

Maskiner med modelnummer 30461, 30462, 30363TC, 30363TE, 30464, 30465 eller 30464TC opfylder eller overgår specifikationerne i CEN-standard EN 836:1997 og ANSI B71.4-2004, der var i kraft på produktionstidspunktet. Maskiner med modelnummer 30360, 30363, 30467 og 30468 opfylder eller overgår specifikationerne i ANSI B71.4-2004, der var i kraft på produktionstidspunktet.

Hvis operatøren eller ejeren anvender eller vedligeholder maskinen forkert, kan det medføre personskade. For at nedsætte risikoen for personskade skal operatøren følge sikkerhedsforskrifterne og altid være opmærksom på advarselssymbolerne, der betyder **Forsigtig, Advarsel eller Fare** – personlig sikkerhedsanvisning. Hvis forskrifterne ikke overholdes, kan det medføre personskade eller død.

Sikker betjeningspraksis

Følgende forskrifter stammer fra CEN-standardEN EN 836:1997 og ANSI B71.4-2004.

Dette produkt kan afskære hænder og fødder samt udslynge genstande. Følg altid sikkerhedsforskrifterne for at undgå alvorlig personskade eller død.

Uddannelse

- Læs *betjeningsvejledningen* og andet uddannelsesmateriale omhyggeligt. Bliv fortrolig med betjeningsanordningerne og sikkerhedssymbolerne, samt hvordan udstyret bruges korrekt.
- Lad aldrig børn eller andre personer, der ikke kender denne vejledning, bruge plæneklipperen. Der kan være nationale bestemmelser, der sætter grænser for brugerens alder.
- Klip aldrig græs, når der er mennesker, især børn, eller kæledyr i nærheden.
- Husk, at operatøren eller brugeren er ansvarlig for ulykker eller fare, der måtte ramme andre mennesker eller deres ejendom.
- Kør ikke med passagerer.
- Alle førere bør søge at få professionel og praktisk vejledning. En sådan vejledning skal understrege:
 - behovet for omtanke og koncentration, når der arbejdes med plænetraktorer;
 - Herredømmet over plænetraktorer, der skrider ved kørsel på en skråning, kan ikke genetableres ved brug af betjeningsgrebene. Hovedårsagerne til mistet herredømme er:
 - ◇ utilstrækkeligt hjulgreb, især på vådt græs;
 - ◇ for hurtig kørsel;
 - ◇ utilstrækkelig opbremsning;
 - ◇ maskintypen er uegnet til formålet;

- ◇ manglende kendskab til jordforholdenes betydning, især skråninger;
- ◇ forkert lastfordeling.

Forberedelser

- Bær altid svært fodtøj og lange benklæder, når du klipper græs. Betjen ikke udstyret, når du går med bare fødder eller med åbne sandaler.
- Undersøg nøje området, hvor udstyret skal anvendes, og fjern alle genstande, som kan blive slynget ud af maskinen.
- **Advarsel** – brændstof er meget brandfarligt.
 - Opbevar brændstof i beholdere, der er specielt konstrueret til formålet.
 - Påfyld kun brændstof udendørs. Der må ikke ryges under påfyldning af brændstof.
 - Fyld brændstof på, før du starter motoren. Fjern aldrig dækslet til brændstoftanken, og fyld aldrig brændstof på, mens motoren kører eller er varm.
 - Hvis du spilder brændstof, skal du ikke forsøge at starte motoren, men flytte maskinen væk fra det sted, hvor brændstoffet er spildt. Foretag dig ikke noget, der kan antænde brændstoffet, før dampene er spredt.
 - Sæt alle dæksler til brændstoftank og beholdere forsvarligt på igen.
- Udskift defekte lydpotter.
- Før brug skal du altid se efter, om knivene, knivboltene og skæreknivenheden er slidte eller beskadigede. Udskift slidte eller beskadigede skæreknive og bolte sætvis for at bevare afbalanceringen.

Betjening

- Vær agtpågivende, sænk farten, og pas på under drejninger. Orienter dig bagud og til siden, før du skifter retning.
- Betjen ikke motoren i et indelukket område, hvor der kan samle sig farlige kulilte-dampe.
- Klip kun græs i dagslys eller i godt, kunstigt lys.
- Før du forsøger at starte motoren, skal du udkoble alle koblinger til fastspændte knivanordninger og sætte maskinen i frigear.
- Husk, at der ikke findes sikre skråninger. Kørsel på græsskråninger kræver særlig opmærksomhed. For at forhindre, at maskinen vælter, skal følgende forholdsregler overholdes:
 - undgå at standse eller sætte i gang pludseligt, når der køres på skråninger,
 - brug et lavt gear, når du kører på skråninger samt i skarpe sving,
 - vær opmærksom på små forhøjninger og huller samt andre skjulte farer.

- Hold øje med trafikken, når du krydser eller kører i nærheden af veje.
- Stop skæreknavens rotation, før du krydser andre overflader end græs.
- Når du bruger påmonterede redskaber, må du aldrig rette udblæsning af materiale mod omkringstående eller tillade nogen at komme nær maskinen, mens den kører.
- Brug aldrig plæneklipperen med beskadigede værn, afskærmninger eller uden korrekt påmonterede sikkerhedsanordninger.
- Lav ikke om på motorens regulatorindstillinger, og kør ikke motoren ved for høj hastighed. Hvis motoren betjenes ved for høj hastighed, kan risikoen for personskade øges.
- Før du forlader førersædet:
 - udkobl kraftudtaget, og sænk redskaberne;
 - skift til frigear, og aktiver parkeringsbremsen;
 - stop motoren, og fjern nøglen.
- Udkobl drevet til redskaberne, stop motoren, og fjern tændingsnøglen:
 - før du fjerner tilstopninger eller renses en tilstoppet udblæsning;
 - før du efterser, rengør eller arbejder på plæneklipperen;
 - efter at du har ramt et fremmedlegeme. Efterse plæneklipperen for skader, og foretag udbedringer, før du starter og betjener udstyret igen;
 - hvis maskinen begynder at ryste unormalt (undersøg årsagen med det samme).
- Betjen ikke plæneklipperen, hvis du er påvirket af alkohol eller medicin.
- Lyn kan forårsage alvorlig personskade eller død. Hvis der observeres lyn eller høres torden i området, må maskinen ikke anvendes. Søg ly.
- Sørg for at udkoble drevet til redskaberne, når du transporterer maskinen fra et sted til et andet, eller når den ikke anvendes.
- Du skal standse motoren og sikre dig, at drevet til redskaberne er udkoblet, før du påfylder brændstof.
- Hvis brændstoftanken skal tømmes, skal dette foregå udendørs.
- På plæneklippere med mange skæreknive skal du være meget forsigtig. Hvis du drejer én kniv med hånden, kan dette få andre knive til at rotere.
- Når maskinen parkeres, sættes i garage eller efterlades uden opsyn, skal plæneklipperskjoldet sænkes.

Sikker kørsel på Toro-plæneklippere

Nedenstående liste indeholder oplysninger om sikkerhed specifikt i forbindelse med Toro-produkter eller andre sikkerhedsoplysninger, som du skal kende, og som ikke er indeholdt i CEN-standarden.

- Motorudstødningen indeholder kulilte, som er en lugtfri, dødbringende gift. Lad ikke motoren køre indendørs eller på et lukket område.
- Hold hænder, fødder, hår og løsthængende tøj væk fra udstyrets udblæsningsområde, plæneklipperens underside og alle bevægelige dele, mens motoren kører.
- Berør ikke udstyr eller påmonterede dele, der kan være varme efter drift. Lad dem køle af, før du begynder at vedligeholde, justere eller servicere dem.
- Batterisyre er giftig og kan give forbrændinger. Undgå kontakt med huden, øjnene og tøjet. Beskyt ansigt, øjne og tøj, når du arbejder med et batteri.
- Denne maskine er ikke konstrueret eller udstyret til kørsel på vej, og den er et ”langsomtgående køretøj”. Hvis du er nødt til at krydse eller køre på en offentlig vej, skal du kende og overholde de lokale bestemmelser omkring f.eks. brug af lygter, skilt med angivelse af langsomtgående køretøj og reflektorer.
- Batterigasserne kan eksplodere. Hold cigaretter, gnister og flammer væk fra batteriet.
- Brug kun originale Toro-reservedele for at sikre, at de originale standarder vedligeholdes.
- Brug kun Toro-godkendte redskaber. Garantien kan bortfalde, hvis maskinen bruges sammen med redskaber, der ikke er godkendt.

Vedligeholdelse og opbevaring

- Hold alle møtrikker, bolte og skruer tilspændte for at sikre, at udstyret er i sikker driftsmæssig stand.
- Opbevar aldrig udstyret med brændstof i tanken i en bygning, hvor brandfarlige dampe kan nå åben ild eller gnister.
- Lad motoren køle af, før du opbevarer maskinen på et lukket sted.
- Mindsk brandfaren ved at holde motoren, lyd-potten, batterirummet og brændstofopbevaringsområdet fri for græs, blade eller for meget fedt.
- Udskift af sikkerhedsmæssige årsager slidte eller beskadigede dele.

Betjening på skråninger

- Klip ikke i nærheden af bratte afsatser, grøfter, stejle skrænter eller vand. Hjul, der kører ud over kanter, kan forårsage, at maskinen vælter, hvilket kan medføre alvorlige kvæstelser, død eller drukning.
- Brug aldrig maskinen på skråninger, når græsset er vådt. Kørsel i glat føre mindsker traktionen og kan forårsage udskridning og mistet herredømme.
- Foretag ikke pludselige drejninger eller hurtige ændringer af hastigheden.
- Anvend en håndplæneklipper og/eller en græstrimmer tæt på bratte afsatser, grøfter, stejle skrænter eller vand.
- Sænk hastigheden, og vær yderst forsigtig på skråninger.

- Fjern eller marker forhindringer som sten, grene osv. på klippeområdet. Højt græs kan skjule forhindringer.
- Hold øje med grøfter, huller, sten, hulninger og stigninger i terrænet, som ændrer maskinens kørselsvinkel, da ujævnt terræn kan få den til at vælte.
- Undgå at starte pludseligt, når du klipper op ad bakke, da plæneklipperen kan vælte bagover.
- Vær opmærksom på, at traktionen kan mistes under kørsel ned ad bakke. Vægtoverførslen til forhjulene kan forårsage, at kørselshjulene skrider ud og forårsager mistet bremse- og styrekontrol.
- Undgå altid at starte eller stoppe pludseligt på en skråning. Hvis dækkene mister traktion, skal du udkoble skæreknavene og køre langsomt væk fra bakken.
- Følg producentens anbefalinger om hjulvægte eller modvægte for at forbedre stabiliteten.
- Vær yderst forsigtig med redskaber. Disse kan ændre maskinens stabilitet og forårsage mistet herredømme.

Anvendelse af styrtbøjlen (ROPS)

- Hold styrtbøjlen i den hævede, låste position, og brug sikkerhedsselen, når du anvender maskinen.
- Sørg for, at sikkerhedsselen kan åbnes hurtigt i nødstilfælde.
- Husk på, at styrtbøjlen ikke beskytter dig, når den er slået ned.
- Undersøg det område, der skal klippes, og slå aldrig styrtbøjlen ned i områder, hvor der er skråninger, bratte afsatser eller vand.
- Sænk kun styrtbøjlen, når det er absolut nødvendigt. **Spænd ikke sikkerhedsselen, når styrtbøjlen er i slået ned.**
- Kontroller omhyggeligt, om der er fri højde over dit hoved (dvs. om der er fri for grene, døråbninger og elektriske ledninger), før du kører under genstande, og kom ikke i berøring med sådanne.

Lydeffektniveau

Bemærk: De oplysninger, der gives i dette afsnit, vedrører kun enheder, som er mærket med CE-logoet.

Model 30363 TC og 30363 TE

Maskinen har et garanteret lydstyrkeniveau på 103 dBA, hvori der er medtaget en usikkerhedsværdi (K) på 1 dBA.

Lydeffektniveauet er fastlagt i overensstemmelse med procedurerne beskrevet i ISO 11094.

Model 30461

Maskinen har et garanteret lydstyrkeniveau på 101 dBA, hvori der er medtaget en usikkerhedsværdi (K) på 1 dBA.

Lydeffektniveauet er fastlagt i overensstemmelse med procedurerne beskrevet i ISO 11094.

Model 30462

Maskinen har et garanteret lydstyrkeniveau på 102 dBA, hvori der er medtaget en usikkerhedsværdi (K) på 1 dBA.

Lydeffektniveauet er fastlagt i overensstemmelse med procedurerne beskrevet i ISO 11094.

Model 30464 og 30464 TC

Maskinen har et garanteret lydstyrkeniveau på 102 dBA, hvori der er medtaget en usikkerhedsværdi (K) på 1 dBA.

Lydeffektniveauet er fastlagt i overensstemmelse med procedurerne beskrevet i ISO 11094.

Model 30465 TC

Maskinen har et garanteret lydstyrkeniveau på 102 dBA, hvori der er medtaget en usikkerhedsværdi (K) på 1 dBA.

Lydeffektniveauet er fastlagt i overensstemmelse med procedurerne beskrevet i ISO 11094.

Lydtrykniveau

Bemærk: De oplysninger, der gives i dette afsnit, vedrører kun enheder, som er mærket med CE-logoet.

Model 30363 TC og 30363 TE

Maskinen har et lydtryksniveau ved brugerens øre på 90 dBA, hvori der er medtaget en usikkerhedsværdi (K) på 1 dBA.

Lydtryksniveauet er fastlagt i overensstemmelse med procedurerne beskrevet i EN 836.

Model 30461

Maskinen har et lydtryksniveau ved brugerens øre på 87 dBA, hvori der er medtaget en usikkerhedsværdi (K) på 1 dBA.

Lydtryksniveauet er fastlagt i overensstemmelse med procedurerne beskrevet i EN 836.

Model 30462

Maskinen har et lydtryksniveau ved brugerens øre på 89 dBA, hvori der er medtaget en usikkerhedsværdi (K) på 1 dBA.

Lydtryksniveauet er fastlagt i overensstemmelse med procedurerne beskrevet i EN 836.

Model 30464 og 30464 TC

Maskinen har et lydtryksniveau ved brugerens øre på 88 dBA, hvori der er medtaget en usikkerhedsværdi (K) på 1 dBA.

Lydtryksniveauet er fastlagt i overensstemmelse med procedurerne beskrevet i EN 836.

Model 30465 TC

Maskinen har et lydtryksniveau ved brugerens øre på 87 dBA, hvori der er medtaget en usikkerhedsværdi (K) på 1 dBA.

Lydtryksniveauet er fastlagt i overensstemmelse med procedurerne beskrevet i EN 836.

Vibrationsniveau

Bemærk: De oplysninger, der gives i dette afsnit, vedrører kun enheder, som er mærket med CE-logoet.

Hånd-Arm

Målt vibrationsniveau for højre hånd = $1,22 \text{ m/s}^2$

Målt vibrationsniveau for venstre hånd = $0,6 \text{ m/s}^2$

Usikkerhedsværdi (K) = $0,5 \text{ m/s}^2$

De målte værdier er fastlagt i overensstemmelse med procedurerne beskrevet i EN 836.

Hele kroppen

Målt vibrationsniveau = $0,48 \text{ m/s}^2$

Usikkerhedsværdi (K) = $0,5 \text{ m/s}^2$

De målte værdier er fastlagt i overensstemmelse med procedurerne beskrevet i EN 836.

Hældningsindikator

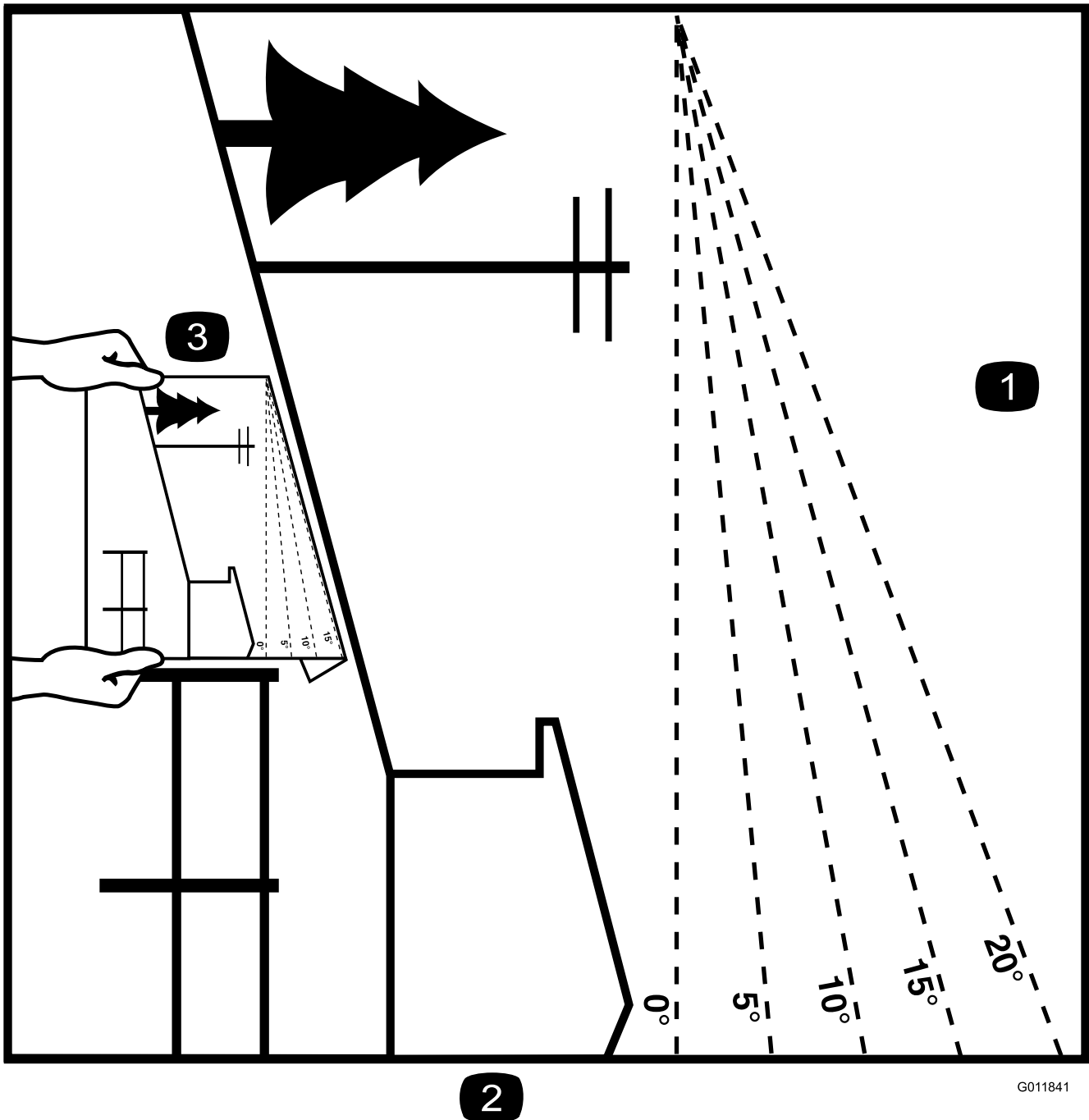

Figur 3

Det er tilladt at kopiere denne side til personlig brug.

1. Den maksimale hældning, det er sikkert at arbejde med maskinen på, er **15 grader**. Brug hældningsoversigten til at bestemme bakkens hældningsgrad før arbejde med maskinen. **Betjen aldrig maskinen på skrån timer med større hældning end 15 grader**. Fold langs den relevante streg, så det passer til den anbefalede hældning.
2. Ret denne kant ind efter en lodret overflade (træ, bygning, hegnspæl osv.).
3. Eksempel på sammenligning af hældning med foldet kant.

Sikkerheds- og instruktionsmærkater



Sikkerheds- og instruktionsmærkaterne kan nemt ses af operatøren og er placeret tæt på potentielle risikoområder. Beskadigede eller bortkomne mærkater skal udskiftes.

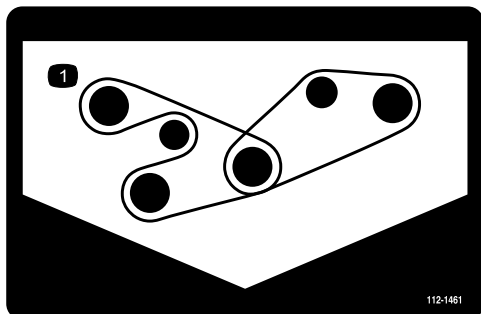

112-1461

1. Remføring

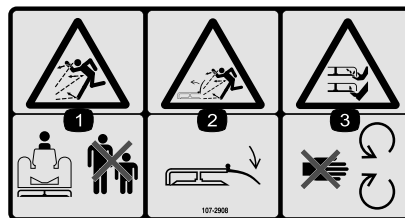

107-2908

1. Fare for udslyngede genstande – hold sikker afstand til maskinen.
2. Fare for udslyngede genstande – plæneklipperen må ikke betjenes med græsdeflektoren oppe eller taget af. Lad græsdeflektoren blive på plads.
3. Fare for skæring/amputation af hænder eller fødder med plæneklipperens kniv – hold afstand til bevægelige dele.

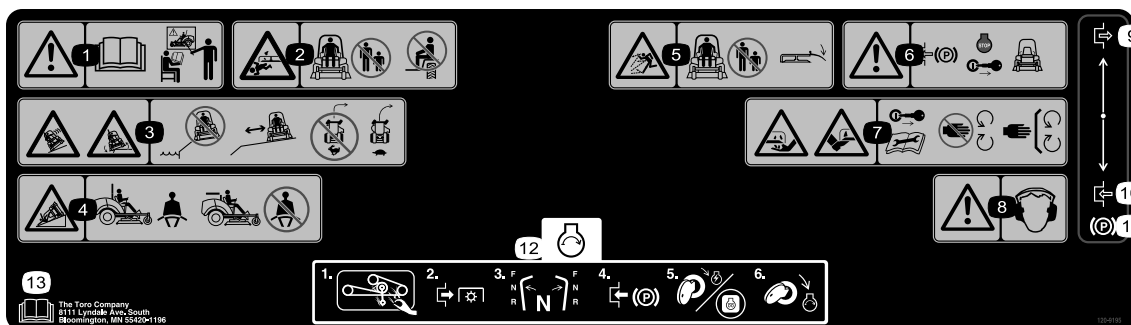

120-9195

1. Advarsel – læs *betjeningsvejledningen* før brug, og brug ikke denne maskine, før du er uddannet.
2. Fare for knusning/amputation af lemmer for omkringstående – undlad at transportere passagerer, og hold omkringstående på sikker afstand af maskinen.
3. Fare for at tippe/vælte ned ad bratte afsatser – kørsel ikke maskinen i nærheden af bratte afsatser ned til vand, hold sikker afstand til bratte afsatser, sæt farten ned, før du drejer, drej ikke ved høj hastighed.
4. Spænd sikkerhedsselen, når styrtøjlen er hævet, og spænd ikke sikkerhedsselen, når styrtøjlen er sænket.
5. Fare for udslyngede genstande – hold omkringstående på sikker afstand af maskinen; hold alle deflektorer og afskærmninger på plads.
6. Advarsel – aktiver parkeringsbremsen, sluk motoren, og tag nøglen ud, før du forlader maskinen.
7. Risiko for skæring af hænder eller fødder – fjern tændingsnøglen, og læs alle instruktioner, før der udføres service eller vedligeholdelsesarbejde. Hold afstand til bevægelige dele.
8. Advarsel – bær høreværn.
9. Indkobling
10. Udkobling
11. Parkeringsbremse
12. Sådan startes motoren: fjern evt. snavs fra redskabet, udkobl kraftudtaget, sæt bevægelsehåndtagene i neutral position, aktiver håndbremsen, drej tændingsnøglen til Run (Kør), vent, til gløderørslampen slukkes, og drej så tændingsnøglen til Start.
13. Læs *betjeningsvejledningen*.

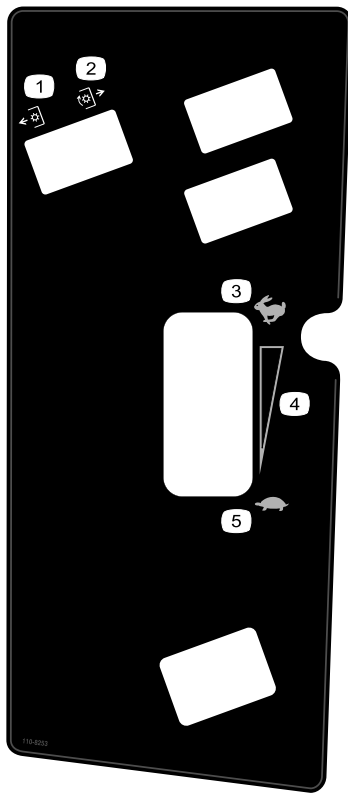

110-8253

1. Kraftudtag udkoblet
2. Kraftudtag indkoblet
3. Hurtig
4. Kontinuerlig, variabel indstilling
5. Langsom

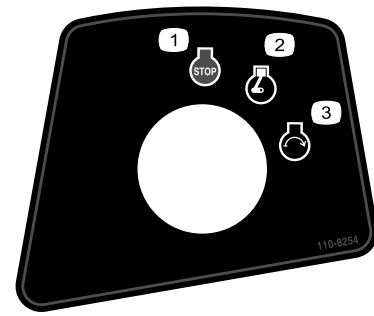

110-8254

1. Motorstandsning
2. Motorkørsel
3. Motorstart

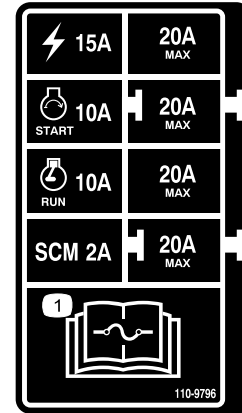

110-9796

1. Læs *Betjeningsvejledningen* for at få oplysninger om sikringer.

GROUNDMASTER 7200 / 7210
QUICK REFERENCE AID

CHECK/SERVICE (daily)

1. OIL LEVEL, ENGINE
2. OIL LEVEL, HYDRAULIC TANK
3. COOLANT LEVEL, RADIATOR
4. FUEL / WATER SEPARATOR
5. PRECLEANER - AIR CLEANER
6. RADIATOR SCREEN
7. BRAKE FUNCTION
8. TIRE PRESSURE
9. BATTERY
10. BELTS - DECK, FAN, ALTERNATOR
11. GEARBOX

GREASING - SEE OPERATOR'S MANUAL

FLUID SPECIFICATIONS/CHANGE INTERVALS

SEE OPERATOR'S MANUAL FOR INITIAL CHANGES.	FLUID TYPE	CAPACITY	CHANGE INTERVAL*		FILTER PART NO.
			FLUID	FILTER	
A. ENGINE OIL	*SAE 15W-40	3.9 QTS. WITH FILTER (3.7 LITERS)	150 HRS.	150 HRS.	108-3841
B. HYD. CIRCUIT OIL	MOBIL 424	10.9 QTS. (10.3 LITERS)	800 HRS.	800 HRS.	108-5194
C. AIR CLEANER			SEE INDICATOR		108-3810
D. WATER SEPARATOR			400 HRS.		110-9049
E. FUEL TANK	NO. 2-Diesel	11 GALS. (41 LITERS)	Drain and flush, 2 yrs.		
F. COOLANT	50/50 Ethylene glycol/water	6 QTS. (5.7 LITERS)	Drain and flush, 2 yrs.		
G. GEARBOX	SAE EP90W	12 oz. (355 mL)	400 HRS.		

*SEE OPERATOR'S MANUAL FOR INITIAL CHANGES / WINTER USE.

110-8252

1. Læs *Betjeningsvejledningen*.
2. Parkeringsbremse
3. Hydraulikolie
4. Brændstof
5. Motorkølevæske
6. Motorolie

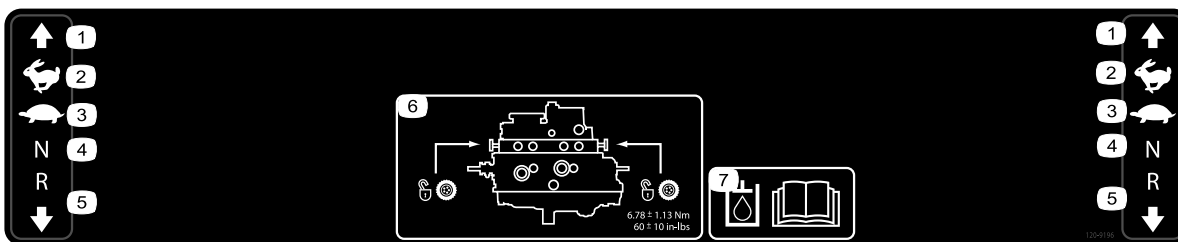

120-9196

- | | | | |
|-----------|------------|---|---|
| 1. Fremad | 3. Langsom | 5. Bakgear | 7. Læs <i>betjeningsvejledningen</i> for at få flere oplysninger om hydraulikolien. |
| 2. Hurtig | 4. Neutral | 6. Trækventilernes placering. Spænd trækventilerne med et moment på $6,78 \pm 1,13$ Nm. | |

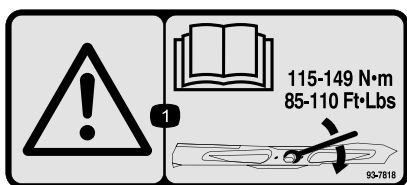

93-7818

1. Advarsel – læs *betjeningsvejledningen* for at få instruktioner om tilspænding af skæreknivbolten/-møtrikken til 115-149 Nm.

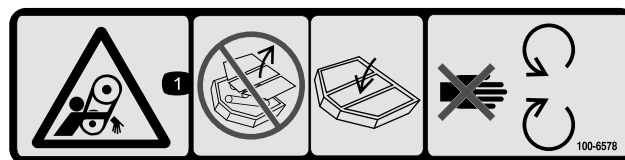

100-6578

1. Fare for at blive viklet ind i remmen – undlad at betjene maskinen med afmonterede skjolde eller afskærmninger. Sørg altid for, at skjolde og afskærmninger er på plads. Hold afstand til bevægelige dele.



93-6696

1. Fare ved oplagret energi – læs *betjeningsvejledningen*.



93-6687

1. Undlad at træde her.



**93-6697
(Model 30631)**

1. Læs *betjeningsvejledningen*.
2. Tilsæt SAE 80w-90 (API GL-5)-olie for hver 50. time.

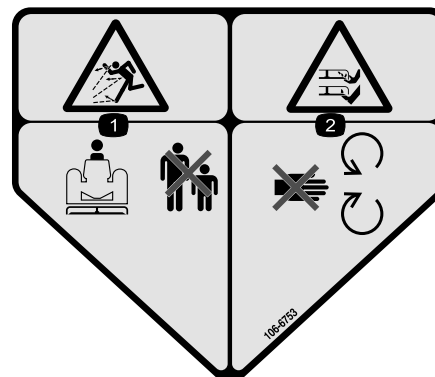

106-6753

1. Fare for udslyngede genstande – hold sikker afstand til maskinen.
2. Fare for skæring/amputation af hænder eller fødder med plæneklipperens kniv – hold afstand til bevægelige dele.

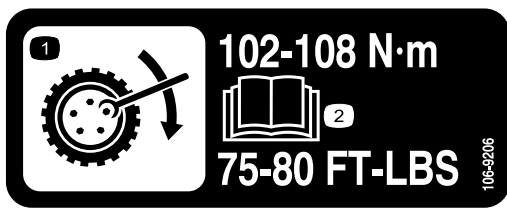

106-6755

1. Motorkølevæske under tryk.
2. Eksplosionsfare – læs *betjeningsvejledningen*.
3. Advarsel – rør ikke ved den varme overflade.
4. Advarsel – læs *betjeningsvejledningen*.

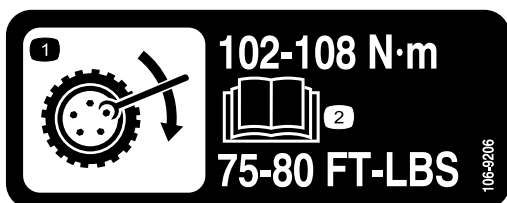

106-9206

1. Foreskrevne hjultilspændingsmomenter
2. Læs *Betjeningsvejledningen*.

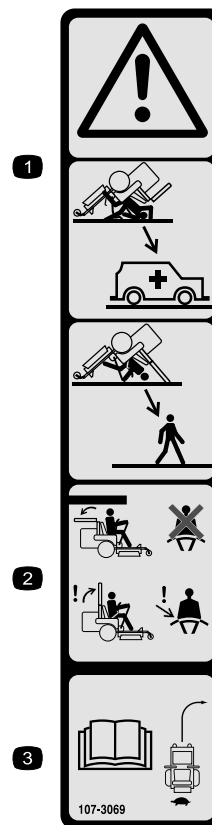

107-3069

1. Advarsel – styrtbøjlen beskytter dig ikke, når den er slået ned.
2. For at undgå personskade eller dødsfald som følge af en vælteulykke skal styrtbøjlen holdes i hævet og låst position, og sikkerhedsselen skal være spændt. Sænk kun styrtbøjlen, når det er absolut nødvendigt, og spænd ikke sikkerhedsselen, når styrtbøjlen er nede.
3. Læs *betjeningsvejledningen*, og kør langsomt og forsigtigt.

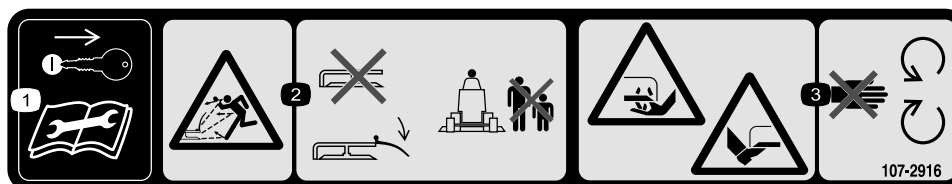

107-2916

1. Tag tændingsnøglen ud, og læs *Betjeningsvejledningen*, før der foretages service eller vedligeholdelsesarbejde.
2. Fare for udslyngede genstande – plæneklipperen må ikke betjenes med græsdeflektoren oppe eller taget af. Lad græsdeflektoren blive på plads. Hold omkringstående på sikker afstand af maskinen.
3. Fare for skæring/amputation af hænder eller fødder med plæneklipperens kniv – hold afstand til bevægelige dele.

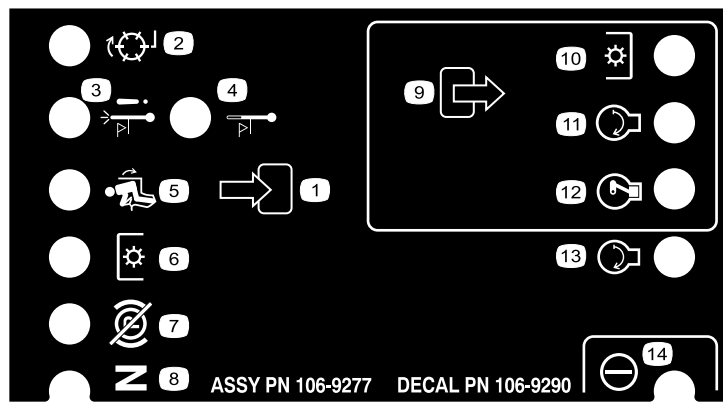

106-9290

- | | | | |
|-------------------------------|---------------------------------|----------------------|-----------|
| 1. Indgange | 5. I sædet | 9. Udgange | 13. Start |
| 2. Ikke aktiv | 6. Kraftudtag | 10. kraftudtaget | 14. Servo |
| 3. Temperaturslukningskontakt | 7. Parkeringsbremse deaktiveret | 11. Start | |
| 4. Advarsel om høj temperatur | 8. Neutral | 12. ETR (startstrøm) | |

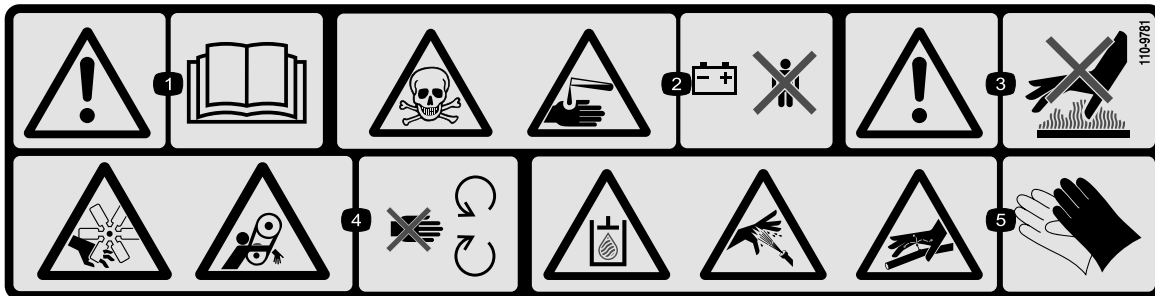

110-9781

1. Advarsel – læs *Betjeningsvejledningen*.
2. Fare for forgiftning og ætsende væske/kemisk forbrænding – hold børn i sikker afstand fra batteriet.
3. Advarsel – rør ikke ved den varme overflade.
4. Risiko for skæring/amputation på ventilatoren og fare for at blive viklet ind i remmen – hold afstand til bevægelige dele.
5. Hydraulikolie i systemet er under tryk. Der er fare for, at hydraulikolie, som slipper ud, kan trænge gennem huden. Fare for knækkede hydraulikrør – bær beskyttelseshandsker under arbejde med komponenter i hydrauliksystemet.

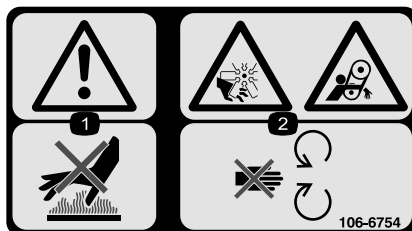

106-6754

1. Advarsel – rør ikke ved den varme overflade.
2. Risiko for skæring/amputation på ventilatoren og fare for at blive viklet ind i remmen – hold afstand til bevægelige dele.



112-1689

Kun modeller med CE-mærke (med CE-sættet monteret)*

Denne sikkerhedsmærkat omfatter en advarsel om skråninger, som er påkrævet på maskinen for at overholde den europæiske standard vedrørende plæneklippersikkerhed, EN 836:1997. De konservative maksimale hældningsvinkler, der er anført for betjening af denne maskine, er fastsat og påkrævet af denne standard.

1. Risiko for væltning – betjen ikke på skråninger med en hældning på over 14 grader.

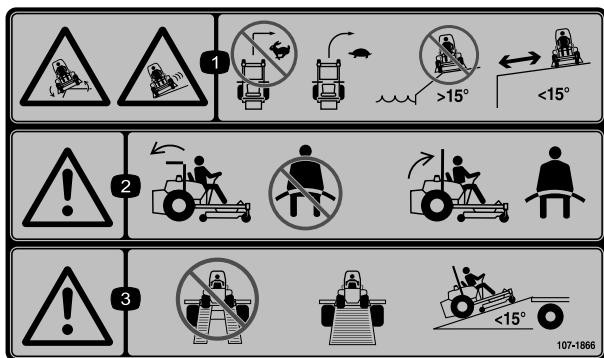

107-1866

1. Fare for tipping og udskridning eller mistet herredømme, bratte afsatser – drej ikke skarpt under hurtig kørsel. Sæt i stedet farten ned, og drej gradvist. Kør ikke maskinen i nærheden af bratte afsatser, skrånninger med hældninger på over 15 grader eller vand. Hold sikker afstand til bratte afsatser.
2. Advarsel – hvis styrtbøjlen er sænket, skal du ikke spænde sikkerhedsselen. Hvis styrtbøjlen er hævet, skal du spænde sikkerhedsselen.
3. Advarsel – brug ikke sammensatte ramper, men brug hele ramper, når du transporterer maskinen. Brug kun ramper med en hældning på mindre end 15 grader.



Producentens mærke

1. Indikerer, at skærekniven er identificeret som en reservedel fra producenten af originalmaskinen.



Batterisymboler

Nogle af eller alle disse symboler findes på batteriet.

- | | |
|---|---|
| 1. Eksplosionsfare | 6. Hold omkringstående på sikker afstand af batteriet. |
| 2. Ingen ild, åben flamme eller rygning. | 7. Bær beskyttelsesbriller; eksplosive gasser kan forårsage blindhed og andre personskader. |
| 3. Kaustisk væske/fare for kemisk forbrænding | 8. Batterisyre kan forårsage blindhed og alvorlige forbrændinger. |
| 4. Bær beskyttelsesbriller | 9. Skyl omgående øjnene med vand, og søg hurtigt læge. |
| 5. Læs <i>betjeningsvejledningen</i> . | 10. Indeholder bly; må ikke kasseres. |

Opsætning

Løsdele

Brug skemaet herunder til at kontrollere, at alle dele er blevet leveret.

Fremgangsmåde	Beskrivelse	Antal	Anvendelse
1	Kræver ingen dele	–	Justering af styrtbøjlen.
2	Dæk	1	Monter det venstre baghjul (kun model 30464TC og 30363TC)
3	Kræver ingen dele	–	Kontroller dæktrykket.
4	Kræver ingen dele	–	Monter vægtene.
5	Kræver ingen dele	–	Kontroller hydraulikvæske-, motorolie- og kølevæskestanden.
6	Betjeningsvejledning Betjeningsvejledning til motor Reservedelskatalog Uddannelsesmateriale til operatøren Skema til kontrol før levering Motorgaranti CE-certifikat	1 1 1 1 1 1 1	Vejledningerne og uddannelsesmaterialet gennemgås, før maskinen betjenes. Brug de resterende dele til montering af redskaber.

1

Justering af styrtbøjlen

Kræver ingen dele

Fremgangsmåde

1. Fjern splitterne og de to pinde fra styrtbøjlen (Figur 4).

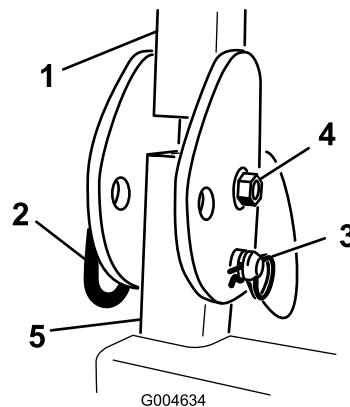

Figur 4

Højre side vist

1. Styrtbøjle
2. Pind
3. Splitter

2. Hæv styrtbøjlen til oprejst position, monter de to pinde, og fastgør dem med splitterne (Figur 4).

Bemærk: Hvis du er nødt til at sænke styrtbøjlen, skal du skubbe den fremad for at tage trykket af låsepindene. Tag derefter låsepindene ud, sænk styrtbøjlen langsomt, og fastgør den med låsepindene, så den ikke beskadiger motorhjelmen.

2

Montering af venstre baghjul (kun model 30464TC og 30363TC)

Dele, der skal bruges til dette trin:

1	Dæk
---	-----

Fremgangsmåde

1. Understøt den venstre bagende af maskinen med støttebukke.
2. Skru hjullåsemøtrikkerne af hjulmonteringstappene.
3. Træk kassen og beslaget af hjulnavet.
4. Monter baghjulet på navet, og spænd det fast med de hjullåsemøtrikker, du skruede af tidligere.
5. Tilspænd låsemøtrikkerne til 102-108 Nm.

3

Kontrol af dæktrykket

Kræver ingen dele

Fremgangsmåde

Dækkene er for hårdt oppumpet med henblik på forsendelse. Luk derfor noget af luften ud for at reducere trykket. Det korrekte lufttryk er 1,03 bar i bagdækkene og 1,72 bar i styrehjulene.

4

Montering af vægte (i overensstemmelse med CE)

Kræver ingen dele

Fremgangsmåde

Maskiner med klippeskjold på 183 cm og ingen andre redskaber påmonteret skal ikke have tilføjet yderligere vægt for at opfylde CE-standarderne. Det kan dog være nødvendigt at købe og montere ekstra vægte afhængigt af din plæneklippers skjoldstørrelse/-type og de redskaber, du monterer på maskinen. Nedenstående tabel viser de forskellige redskabskonfigurationer og den ekstra frontvægt, der skal monteres på hver enkelt model:

Redskabskonfiguration	Påkrævet vægt med en 157,5 cm Guardian-plæneklipper	Påkrævet vægt med en 183 cm Guardian-plæneklipper	Påkrævet vægt med en 183 cm plæneklipper med sideudkast
Groundsmaster 7200/7210 traktionsenhed uden redskaber monteret	10 kg	0 kg	0 kg
Groundsmaster 7200/7210 traktionsenhed med hård kaleche	34 kg	9,5 kg	15 kg
Groundsmaster 7200/7210 traktionsenhed med hård kaleche og vejlygtesæt	32,2 kg	28,5 kg	10 kg
Groundsmaster 7200/7210 traktionsenhed med hård kaleche, vejlygtesæt og støttebuk	18 kg	17 kg	10 kg
Groundsmaster 7200/7210 traktionsenhed med hård kaleche og støttebuk	14 kg	10 kg	10 kg
Groundsmaster 7200/7210 traktionsenhed med vejlygtesæt og støttebuk	0 kg	0 kg	0 kg
Groundsmaster 7200/7210 traktionsenhed med vejlygtesæt	11,3 kg	0 kg	0 kg
Groundsmaster 7200/7210 traktionsenhed med støttebuk	0 kg	0 kg	0 kg

Kontakt din autoriserede Toro-forhandler for at købe de fornødne udstyrssæt og vægte til din maskine.

5

Kontrol af væskestand

Kræver ingen dele

Fremgangsmåde

1. Kontroller hydraulikvæskestanden, før motoren startes. Se Kontrol af hydrauliksystemet (side 22).
2. Kontroller oliestanden før og efter motoren startes. Se Kontrol af motoroliestanden (side 22).
3. Kontroller kølesystemet, før motoren startes. Se Kontrol af kølesystemet (side 47).

6

Læsning af vejledningerne og gennemgang af uddannelsesmateriale

Dele, der skal bruges til dette trin:

1	Betjeningsvejledning
1	Betjeningsvejledning til motor
1	Reservedelskatalog
1	Uddannelsesmateriale til operatøren
1	Skema til kontrol før levering
1	Motorgaranti
1	CE-certifikat

Fremgangsmåde

1. Læs vejledningerne.
2. Se uddannelsesmateriale til operatøren.

Produktoversigt

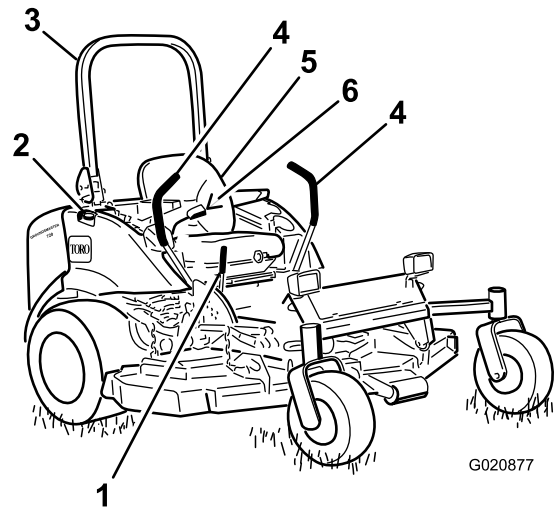

Figur 5

- | | |
|--------------------------------------|---------------------|
| 1. Parkeringsbremsehåndtag | 4. Bevægelsehåndtag |
| 2. Brændstoftankdæksel (begge sider) | 5. Sæde |
| 3. Styrtøjle | 6. Sikkerhedssele |

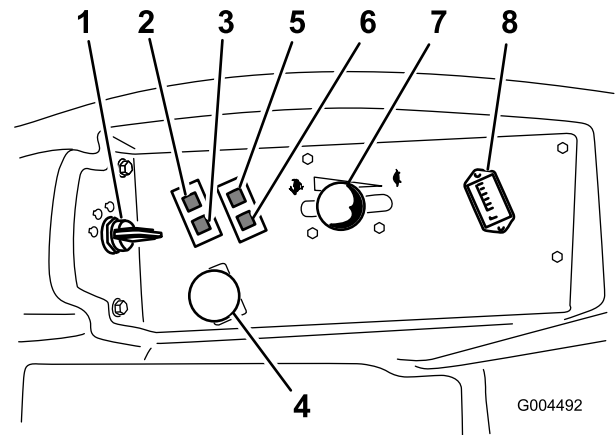

Figur 6

- | | |
|--|------------------------------|
| 1. Tændingskontakt | 5. Kontrollampe for olietryk |
| 2. Advarselsslampe for motor-kølevæsketemperatur | 6. Ladekontrollampe |
| 3. Gløderørskontrollampe | 7. Gashåndtag |
| 4. Kraftudtagskontakt | 8. Timetæller |

Betjeningsanordninger

Før du starter motoren og anvender maskinen, er det vigtigt, at du er fortrolig med alle maskinens betjeningsanordninger (Figur 5 og Figur 6).

Bevægelsehåndtag

Bevægelsehåndtagene styrer maskinens bevægelser i frem- og bagegear såvel som ved drejning af maskinen. Se Kørsel med maskinen (side 25).

Parkeringsbremsehåndtag

Når motoren er slukket, skal du aktivere parkeringsbremsen for at undgå, at maskinen bevæger sig ved et uheld. Træk håndtaget bagud og opad for at aktivere parkeringsbremsen (Figur 7). Du udløser parkeringsbremsen ved at skubbe håndtaget fremad og nedad.

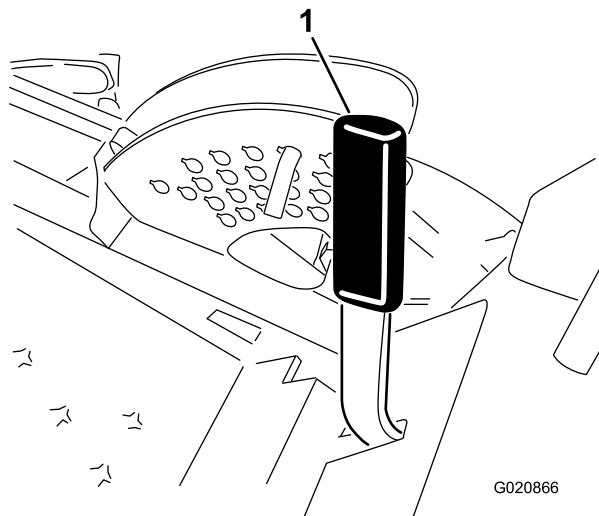

Figur 7

1. Parkeringsbremsehåndtag

▲ FORSIGTIG

Parker ikke traktionsenheden på en skråning.

Tændingskontakt

Tændingskontakten har 3 positioner: Fra, Tændt/forvarm og Start.

Gashåndtag

Gashåndtaget styrer motorens hastighed. Når gashåndtaget flyttes frem til hurtig position, øges motorens hastighed. Når det flyttes baglæns mod positionen langsom, sænkes motorens hastighed. Gashåndtaget styrer skæreknivenes hastighed, og det styrer sammen med bevægelseshåndtagene maskinens kørselshastighed. Kør altid maskinen med gashåndtaget i positionen Hurtig, når du klipper græs.

Kraftudtagskontakt

Kraftudtagskontakten starter og stopper skæreknivene.

Timetæller

Timetælleren registrerer, hvor mange timer motoren har kørt. Den er aktiveret, når tændingsnøglen står i positionen Run (Kør). Brug disse tal til planlægning af regelmæssig vedligeholdelse.

Gløderørskontrollampe (orange lampe)

Kontrollampen for gløderøret tændes, når tændingsnøglen drejes til tændt position (On). Den er tændt i 6 sekunder. Når lampen slukker, er motoren klar til at starte.

Advarselampe for motorkølevæsketemperatur

Denne lampe lyser, og skæreknivene stopper, hvis motorens kølevæsketemperatur er for høj. Hvis maskinen ikke standses, og kølevæsketemperaturen stiger yderligere 10 °C, går motoren i stå.

Vigtigt: Hvis plæneklipperskjoldet deaktiveres, og temperaturadvarselampen er tændt, skal du trykke kraftudtagsknappen ned, køre til et sikkert, plant område, flytte gashåndtaget til positionen Langsom, føre bevægelseshåndtagene til den neutrale låseposition og aktivere parkeringsbremsen. Lad motoren køre i tomgang i nogle minutter, mens den afkøles til en sikker temperatur. Stop motoren, og kontroller kølesystemet. Se Kontrol af kølesystemet (side 22).

Ladekontrollampe

Denne lampe lyser, når der er en fejl i systemets ladekredsløb.

Kontrollampe for olietryk

Kontrollampen for olietryk lyser, når olietrykket i motoren falder til under et sikkert niveau. Hvis der opstår et lavt olietryk, skal du stoppe motoren og finde årsagen. Skaden skal udbedres, før motoren startes igen.

Brændstofmåler

Brændstofmåleren (Figur 8) viser, hvor meget brændstof der er i tankene

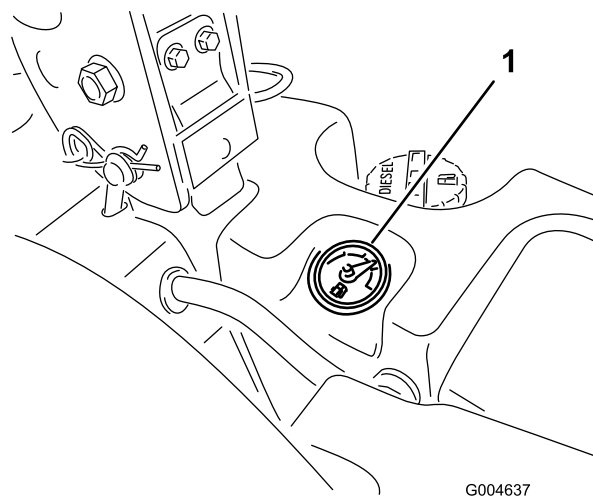

Figur 8

1. Brændstofmåler

Specifikationer

Bemærk: Specifikationer og design kan ændres uden forudgående varsel.

Længde	246,4 cm
Bredde (baghjul)	144,8 cm
Højde (styrbøjle hævet)	182,9 cm
Højde (styrbøjle sænket)	121,9 cm
Vægt, model 30360, 30363, 30363TE, 30363TC	1.011 kg
Vægt, model 30461 og 30464	1.000 kg
Vægt, model 30462 og 30465	975 kg
Vægt, model 30467 og 30468	971 kg

Redskaber/tilbehør

Der kan fås en række forskellige Toro-godkendte redskaber og tilbehør til brug sammen med maskinen, som gør den bedre og mere alsidig. Kontakt en autoriseret serviceforhandler eller gå ind på www.Toro.com for at få en liste over alt godkendt udstyr og tilbehør.

Betjening

Bemærk: Maskinens venstre og højre side er som set fra den normale betjeningsposition.

⚠ FORSIGTIG

Denne maskine afgiver støj på mere end 85 dBA ved operatørens ører og kan give nedsat hørelse ved længere tids anvendelse.

Brug høreværn, når du betjener denne maskine.

Påfyldning af brændstof

Brug kun ren, frisk diesellole med ultralavt (<15 ppm) svovlindhold, der opfylder ASTM D975- eller EN590-specifikationerne. Det minimale cetantal bør være 40. Køb brændstof i mængder, der kan bruges inden for 180 dage for at sikre, at brændstoffet er friskt.

Vigtigt: Brug af brændstof uden ultralavt svovlindhold kan medføre, at motorens emissionssystem beskadiges.

Brændstoftankens kapacitet: 43,5 liter

Brug sommerdiesellole (nr. 2-D) ved temperaturer over -7 °C og vinterdiesellole (nr. 1-D eller en blanding af nr. 1-D/2-D) ved temperaturer under -7 °C. Brug af vinterdiesellole ved lavere temperaturer giver et lavere flammepunkt og en kold flowkarakteristik, som letter start og minimerer tilstopning af brændstoffilteret.

Brug af sommerdiesellole over -7 °C bidrager til at forlænge brændstofpumpens levetid og giver øget kraft sammenlignet med vinterdiesellole.

Vigtigt: Brug ikke petroleum eller benzin i stedet for diesellole. Hvis denne advarsel ikke overholdes, kan motoren blive beskadiget.

⚠ ADVARSEL

Brændstof er farligt eller dødbringende, hvis det indtages. Længere tids udsættelse for dampe kan forårsage alvorlige skader og sygdomme.

- Undgå længere tids indånding af dampe.
- Hold ansigtet væk fra spidsen af slangen og brændstoftanken eller stabilisatoråbningen.
- Undgå at få brændstof i øjnene eller på huden.

Forberedelse til biodiesel

Denne maskine kan også bruge et blandet biodieselbrændstof på op til B7 (7 % biodiesel, 93 % petrodiesel). Petrodieselandelen skal have et ekstra lavt svovlindhold. Træf følgende forholdsregler:

- Andelen af biodiesel skal opfylde specifikationen anført i ASTM D6751 eller EN 14214.
- Brændstofsammensætningen skal opfylde ASTM D975 eller EN 590.

- Malede overflader kan beskadiges af biodieselblandinger.
- Efterse tætninger, slanger og pakninger, der kommer i berøring med brændstoffet, da de kan forringes over tid.
- Tilstopning af brændstoffilteret kan forventes i tiden efter, at du er gået over til at bruge blandet biodieselbrændstof.
- Kontakt din forhandler for at få flere oplysninger om biodiesel.

⚠ FARE

Under visse forhold er brændstof meget brandfarligt og yderst eksplosivt. En brand eller eksplosion forårsaget af brændstof kan give dig eller andre forbrændinger samt medføre tingsskade.

- Fyld tanken udendørs i et åbent område, når motoren er kold. Tør eventuelt spildt brændstof op.
- Fyld aldrig brændstoftanken op i en lukket anhænger.
- Ryg aldrig under håndtering af brændstof, og hold afstand til åben ild eller steder, hvor brændstofdampene kan antændes af en gnist.
- Opbevar brændstof i en godkendt beholder og utilgængeligt for børn. Køb aldrig benzin til mere end 180 dages forbrug.
- Betjen ikke maskinen, medmindre hele udstødningssystemet er på plads og i god driftsmæssig stand.

⚠ FARE

Under visse omstændigheder kan der under påfyldning af brændstof udvikle sig statisk elektricitet, der kan antænde brændstofdampene. En brand eller eksplosion forårsaget af brændstof kan give dig eller andre forbrændinger samt medføre tingsskade.

- Anbring altid brændstofbeholdere på jorden et stykke fra køretøjet, før påfyldningen påbegyndes.
- Fyld ikke brændstofbeholdere inde i et køretøj eller på en lastbil eller anhænger, da indvendige tæpper eller plastikforinger i lastbiler kan isolere dunken og forsinke tabet af eventuel statisk elektricitet.
- Når det er praktisk muligt, skal udstyret fjernes fra lastbilen eller anhængerens og påfyldes brændstof, mens det har hjulene stående på jorden.
- Hvis dette ikke er muligt, skal påfyldningen af udstyret finde sted på en lastbil eller anhænger med en bærbar beholder i stedet for direkte fra brændstofstanderen.
- Hvis det er nødvendigt at benytte brændstofstanderen, skal spidsen af slangen hele tiden være i kontakt med kanten af åbningen i brændstoftanken eller -beholderen, indtil påfyldningen er afsluttet.

Opfyldning af brændstoftanken

1. Parker maskinen på en plan flade.

Vigtigt: Brændstoftankene er forbundne, men brændstoffet løber ikke hurtigt fra den ene tank til den anden. Det er vigtigt at parkere på en plan overflade, når du påfylder brændstof. Hvis du parkerer på en skråning, kan du overfylde tankene uden at være klar over det.

2. Sluk for motoren, og aktiver parkeringsbremsen.
3. Rengør området omkring hvert enkelt brændstofdæksel, og afmonter dækslet.

Vigtigt: Åbn ikke brændstoftankene, når maskinen er parkeret på en skråning. Der kunne løbe brændstof ud.

4. Fyld brændstof på begge brændstoftanke, indtil det når op til påfyldningsstudsens bund (Figur 9). **Overfyld ikke brændstoftankene.**

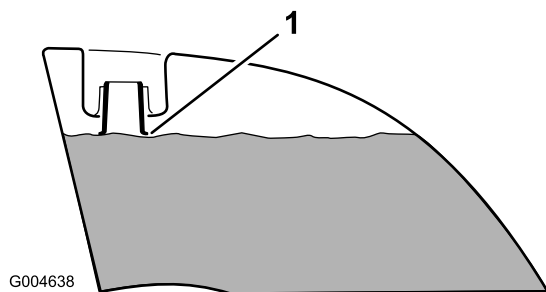

Figur 9

1. Påfyldningsstudsens bund

5. Skru brændstofdækslerne godt fast. Tør eventuel spildt brændstof op.

Bemærk: Fyld om muligt brændstoftankene helt op efter hver anvendelse. Dette vil minimere muligheden for akkumulering af kondens i brændstoftanken.

Kontrol af motoroliestanden

Før du starter motoren og bruger maskinen, skal du kontrollere oliestanden i motorens krumbøje. Se Kontrol af motoroliestanden i afsnittet Vedligeholdelse.

Kontrol af kølesystemet

Før du starter motoren og bruger maskinen, skal du kontrollere kølesystemet. Se afsnittet Kontrol af kølesystemet i afsnittet Vedligeholdelse.

Kontrol af hydrauliksystemet

Før du starter motoren og bruger maskinen, skal du kontrollere hydrauliksystemet. Se afsnittet Kontrol af hydrauliksystemet i afsnittet Vedligeholdelse.

Anvendelse af styrtøjle (ROPS)

⚠ ADVARSEL

Undgå personskade eller død pga. væltning: hold styrtøjlen i den hævede, låste position, og brug sikkerhedsselen.

Sørg for, at den bageste del af sædet er sikret med sædelåsen.

⚠ ADVARSEL

Du er ikke beskyttet af styrtøjlen, når styrtøjlen er i sænket position.

- Sænk kun styrtøjlen, når det er absolut nødvendigt.
- Spænd ikke sikkerhedsselen, når styrtøjlen er i sænket position.
- Kør langsomt og forsigtigt.
- Hæv styrtøjlen, lige så snart der er plads til, at den kan hæves.
- **Kontroller omhyggeligt, om der er fri højde over dit hoved (dvs. om der er fri for grene, døråbninger og elektriske ledninger), før du kører under genstande, og kom ikke i berøring med sådanne.**

Vigtigt: Sænk kun styrtøjlen, når det er absolut nødvendigt.

1. For at sænke styrtøjlen skal splitterne tages ud. Skub styrtøjlen frem mod fjedrene, og tag de to låsepinde ud (Figur 10).

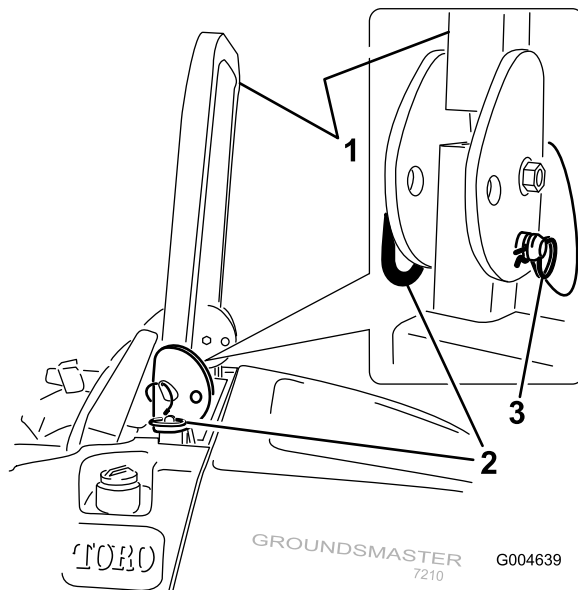

Figur 10

1. Styrtøjle
2. Pind
3. Låseclips

2. Sænk styrtøjlen til sænket position (Figur 11).

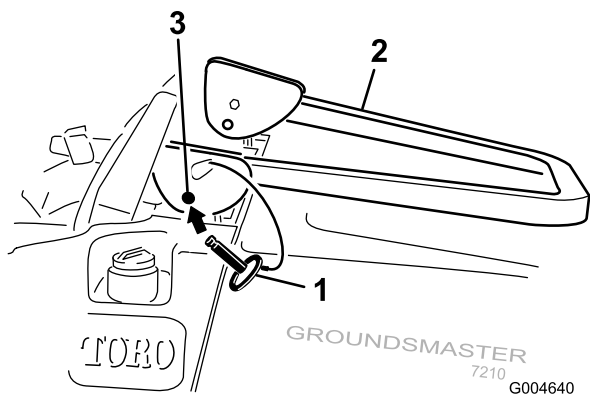

Figur 11

1. Pind
2. Styrerbøjle
3. Monteringshul

3. Monter de to pinde, og fastgør dem med splitterne (Figur 10).

Vigtigt: Sørg for, at den bageste del af sædet er sikret med sædelåsen.

4. Fjern splitterne og de to pinde for at hæve styrerbøjlen (Figur 10).
5. Hæv styrerbøjlen til oprejst position, og monter de to pinde, og fastgør dem med splitterne (Figur 10).

Vigtigt: Spænd altid sikkerhedsselen, når styrerbøjlen er i den hævede og låste position. Spænd ikke sikkerhedsselen, når styrerbøjlen er i sænket position.

Sæt sikkerheden i højsædet

Læs alle sikkerhedsforskrifterne grundigt igennem, og gør dig bekendt med de symboler, der findes i afsnittet om sikkerhed. Disse oplysninger kan hjælpe dig eller omkringstående personer med at undgå at komme til skade.

⚠ FARE

Betjening på vådt græs eller stejle skråninger kan forårsage udskridning og mistet herredømme over maskinen.

Hjul, der kører ud over kanter, kan forårsage, at maskinen vælter, hvilket kan medføre alvorlige kvæstelser, død eller drukning.

Styrerbøjlen beskytter dig ikke, når den er sænket.

Hold altid styrerbøjlen i den hævede låseposition, og brug sikkerhedsselen.

Læs og følg instruktionerne om styrerbøjlebeskyttelsen samt advarslerne.

Følg disse retningslinjer for at undgå at miste herredømmet og risikere at vælte:

- Klip ikke i nærheden af stejle skråninger eller vand.
- Sæk hastigheden, og vær yderst forsigtig på skråninger.
- Undgå pludselige drejninger og hurtige ændringer af hastigheden.

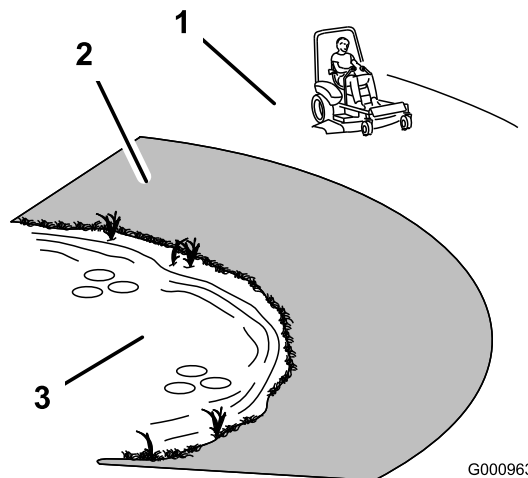

Figur 12

1. Sikker område
2. Anvend en håndplæneklipper og/eller en græstrimmer tæt på stejle skråninger og vand.
3. Vand

⚠ FORSIGTIG

Denne maskine afgiver støj på mere end 85 dBA ved førerens ører og kan give nedsat hørelse ved længere tids anvendelse.

Brug høreværn, når du betjener denne maskine.

Det anbefales at bruge beskyttelsesudstyr til øjne, ører, fødder og hoved.

Betjening af parkeringsbremsen

Aktiver altid parkeringsbremsen, når du standser maskinen eller efterlader den uden opsyn.

Aktivering af parkeringsbremsen

1. Flyt bevægelseshåndtagene (Figur 17) ud til den neutrale låseposition.
2. Træk parkeringsbremsehåndtaget tilbage og op for at aktivere parkeringsbremsen (Figur 13).

Bemærk: Parkeringsbremsehåndtaget skal blive i aktiveret position.

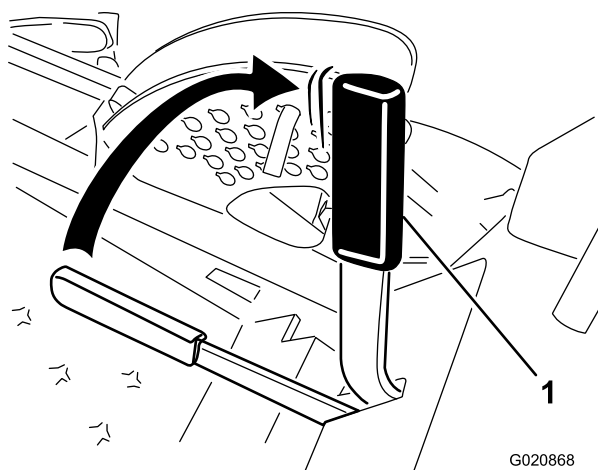

Figur 13

1. Parkeringsbremsehåndtag

⚠ ADVARSEL

Det er ikke sikkert, at parkeringsbremsen kan holde maskinen parkeret på en skråning, og den kan derfor forårsage personskade eller beskadigelse af ejendom.

Parker aldrig maskinen på skråninger, medmindre hjulene er spærrede eller blokerede.

Deaktivering af parkeringsbremsen

Tryk parkeringsbremsegrebet fremad og ned for at deaktivere parkeringsbremsen (Figur 14).

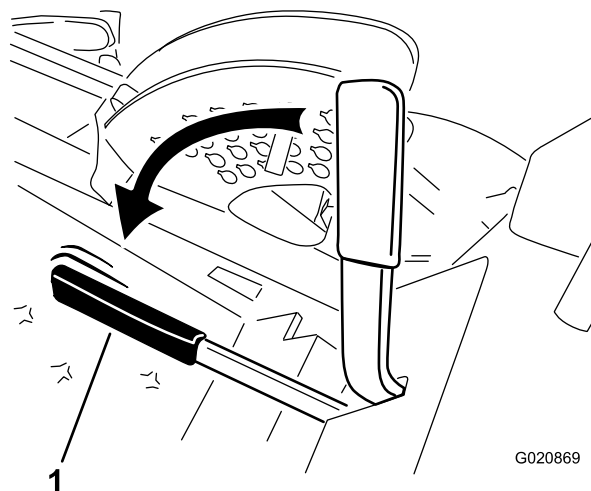

Figur 14

1. Parkeringsbremsehåndtag

Start og standsning af motoren

Start af motoren

1. Hæv styrbøjlen, og lås den på plads. Tag plads i sædet, og fastgør sikkerhedsselen.
2. Kontroller, at bevægelseshåndtagene er i neutral, låst position.
3. Aktiver parkeringsbremsen. Se Aktivering af parkeringsbremsen (side 24).
4. Sæt kontakten til kraftudtaget i den udkoblede position (Figur 15).

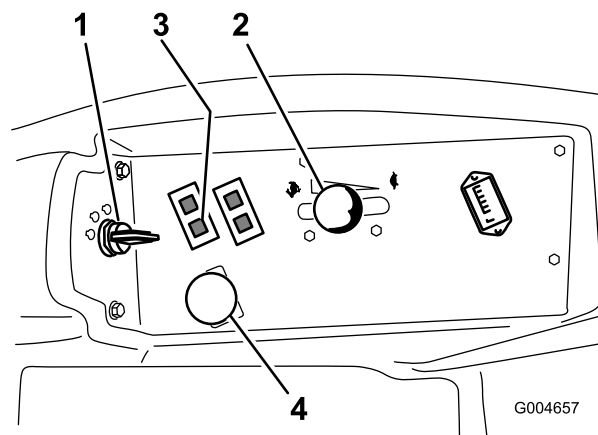

Figur 15

1. Tændingskontakt
2. Gashåndtag
3. Gløderørskontrollampe
4. Kraftudtagskontakt

5. Flyt gashåndtaget, så det står midtvejs mellem Hurtig og Langsom position (Figur 15).
6. Drej tændingsnøglen med uret til positionen Run (Kør) (Figur 16).
Gløderørslampen tændes i 6 sekunder.

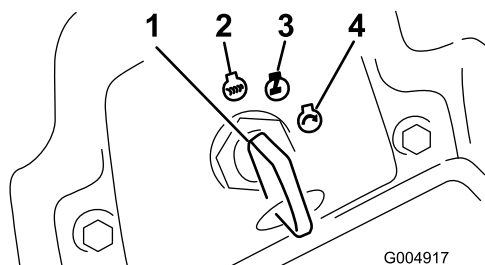

Figur 16

G004917

- | | |
|--------------------|-----------------|
| 1. Tændingskontakt | 3. Kør/gløderør |
| 2. Fra | 4. Start |

- Drej nøglen til positionen Start, når kontrollampen for gløderøret slukkes. Slip nøglen, når motorerne starter.

Vigtigt: Brug startcykluser på ikke mere end 15 sekunder pr. minut for at undgå overophedning af startermotoren.

Bemærk: Der kan være behov for yderligere startcykluser ved start af motoren første gang efter, at brændstofsyste­met har været helt tømt for brændstof.

- Lad gashåndtaget stå midtvejs mellem Langsom og Hurtig position, indtil motoren og hydrauliksystemet er varmet op.

Vigtigt: Maskinen skal betjenes i både fremadgående og baglæns retning og med gashåndtaget i Langsom position i et til to minutter, når motoren startes første gang eller efter et motorolieskift samt efter en hovedreparation af motoren, transmissionen eller en hjulmotor. Betjen også løftearmen og håndtaget til kraftudtaget for at sikre, at alle dele fungerer korrekt. Sluk dernæst motoren, og kontroller væske­stande, om der er olielækager, løse dele og evt. andre fejlfunktioner at bemærke.

⚠ FORSIGTIG

Sluk motoren, og vent på, at alle bevægelige dele stopper, før du kontrollerer, om der er olielækager, løse dele eller andre fejl.

Stand­sning af motoren

- Udkobl kraftudtaget, flyt bevægelseshåndtagene til den neutrale låseposition, aktiver parkeringsbremsen, og flyt gashåndtaget til Langsom position.
- Lad motoren gå i tomgang i 60 sekunder.
- Drej tændingsnøglen til positionen Off (Fra) (Figur 16). Vent, til alle bevægelige dele er standset, før du forlader betjeningspositionen.
- Tag nøglen ud, før maskinen transporteres eller stilles til opbevaring.

Vigtigt: Sørg for at fjerne nøglen, da brændstofpumpen eller tilbehøret kan køre og dermed forårsage, at batteriet aflades.

⚠ FORSIGTIG

Børn eller omkringstående kan komme til skade, hvis de flytter eller forsøger at betjene maskinen, når operatøren ikke er til stede.

Fjern altid tændingsnøglen, og aktiver parkeringsbremsen, når du efterlader maskinen uden opsyn, selv hvis det blot er i nogle få minutter.

Kørsel med maskinen

Gashåndtaget styrer motorens omdrejningstal målt i omdrejninger pr. minut. Indstil gashåndtaget til positionen hurtig for at opnå den bedste ydelse. Kør altid med gashåndtaget i Hurtig position ved plæneklipping.

⚠ FORSIGTIG

Maskinen kan dreje meget hurtigt. Du kan miste herredømmet over den og forårsage personska­de eller skade på maskinen.

- Udvis forsigtighed, når du drejer.
- Sæt farten ned, før du foretager skarpe sving.

- Deaktiver parkeringsbremsen. Se Deaktivering af parkeringsbremsen (side 24).

Bemærk: Motoren standser, hvis traktionskontrol­grebene flyttes, mens parkeringsbremsen er aktiveret.

- Flyt håndtagene til midterpositionen – ulåst position.
- Kør maskinen på følgende måde:

- Kør lige fremad ved langsomt at skubbe bevægelseshåndtagene fremad (Figur 17).
- Kør lige bagud ved langsomt at trække bevægelseshåndtagene bagud (Figur 17).
- Hvis du skal dreje, skal du sænke maskinens hastighed ved at trække begge håndtag bagud og derefter skubbe fremad på det håndtag, der sidder i den modsatte side af den, som du vil dreje til (Figur 17).
- Du kan stoppe maskinen ved at flytte bevægelseshåndtagene til neutral position.

Bemærk: Jo længere traktionskontrol­grebene flyttes den ene eller anden vej, jo hurtigere kører maskinen i den pågældende retning.

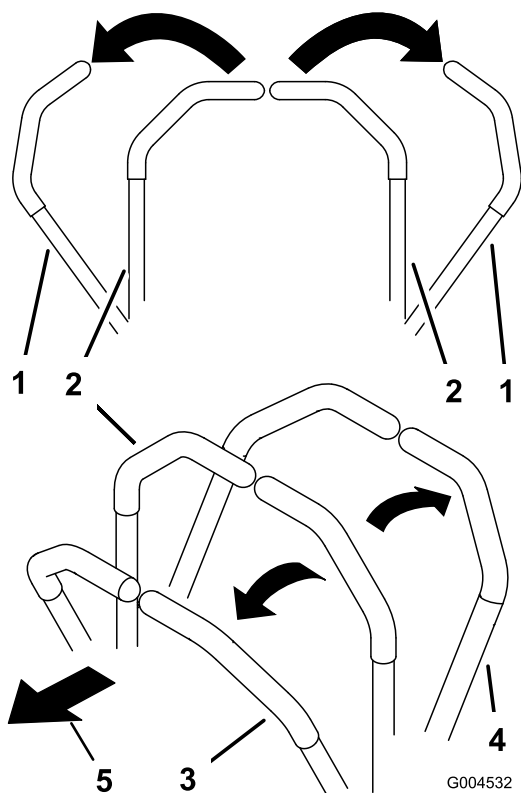

Figur 17

- | | |
|--|-----------|
| 1. Bevægelsehåndtag – neutral låseposition | 3. Fremad |
| 2. Midterste, ulåste position | 4. Bagud |

Standingsning af maskinen

Stand maskinen ved at sætte traktionskontrolgrebene i neutral og dernæst i låst position. Udkobl kraftudtaget, flyt gashåndtaget til Langsom position, og stop motoren.

Du skal aktivere parkeringsbremsen, når du går fra maskinen. Se afsnittet Aktivering af parkeringsbremsen. Husk at tage nøglen ud af tændingen.

⚠ FORSIGTIG

Børn eller omkringstående kan komme til skade, hvis de forsøger at flytte eller betjene maskinen, når operatøren ikke er til stede.

Fjern altid tændingsnøglen, og aktiver parkeringsbremsen, når du efterlader maskinen uden opsyn, selv hvis det blot er i nogle få minutter.

Betjening af plæneklipperen

Hævning og sænkning af plæneklipperen med skjoldets løftekontakt

Skjoldets løftekontakt hæver og sænker plæneklipperskjoldet (Figur 18). Motoren skal køre, for at du kan bruge dette greb.

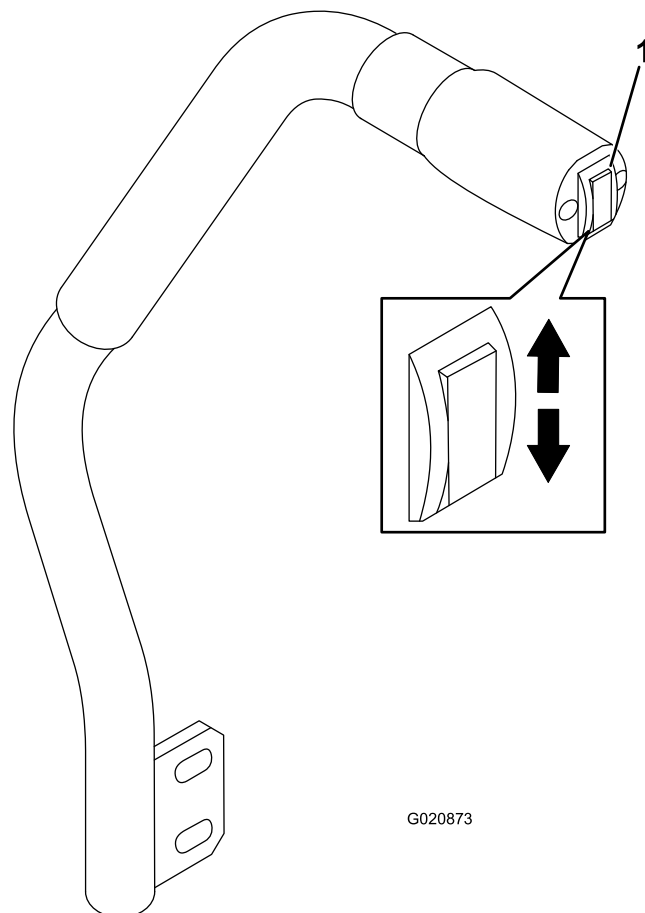

Figur 18

1. Skjoldets løftekontakt

- Tryk skjoldets løftekontakt ned for at sænke plæneklipperskjoldet (Figur 18).

Vigtigt: Når plæneklipperskjoldet er sænket, er det i flyde-/tomgangsposition.

- Tryk skjoldets løftekontakt op for at hæve plæneklipperskjoldet (Figur 18).

Vigtigt: Undlad at holde armen oppe eller nede, når plæneklipperen er hævet eller sænket helt. Ellers vil det hydrauliske system blive beskadiget.

Bemærk: Plæneklipperskjoldet kan låses fast i den hævede position ved at hæve det til en position, der er højere end 15 cm, udtage stopstiften, der begrænser klippehøjden (se Justering af klippehøjden (side 27)), og placere stiften i den position, der giver en klippehøjde på 15 cm (Figur 20).

Indkobling af kraftudtaget

Kraftudtagskontakten starter og stopper skæreknivene og visse motordrevne redskaber.

1. Hvis motoren er kold, skal du lade den varme op i 5 til 10 minutter, før kraftudtaget indkobles.
2. Sid på sædet, udløs trykket på traktionskontrolegrebene, og sæt dem i neutral.
3. Træk kraftudtagskontakten op for at aktivere kraftudtaget (Figur 19).

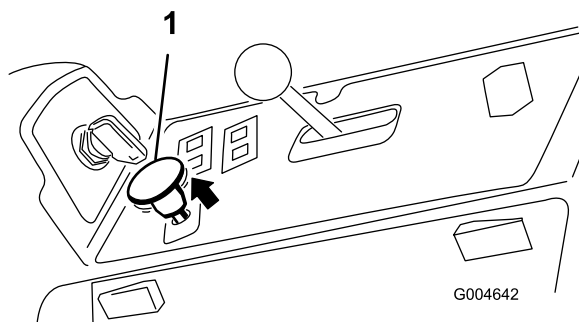

Figur 19

1. Kraftudtagskontakt

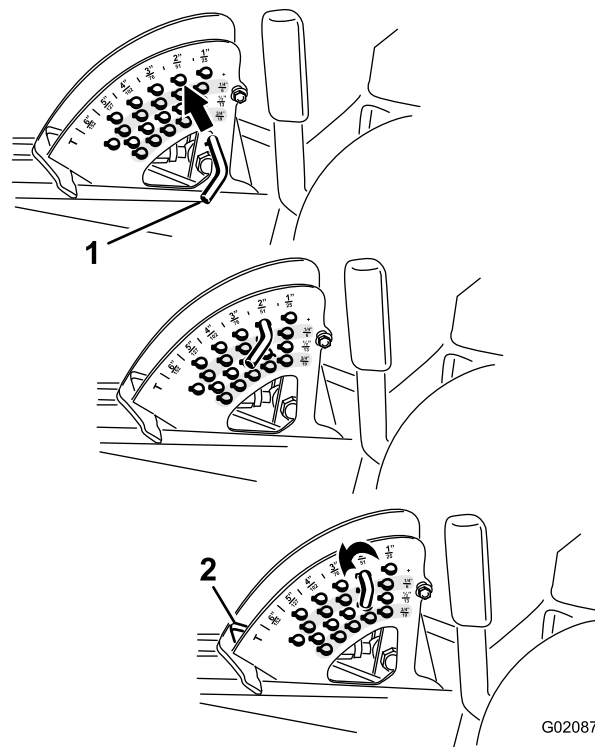

Figur 20

1. Stopstift
2. Klippehøjdestop

Udkobling af kraftudtaget

Udkobling foretages ved at skubbe kraftudtagskontakten til udkoblet position.

Justering af klippehøjden

Du kan justere klippehøjden fra 2,5 til 15,8 cm i trin af 6 mm ved at sætte stopstiften i forskellige huller.

1. Mens motoren er i gang, trykkes der op på skjoldets løftekontakt, indtil plæneklipperskjoldet er hævet helt. **Slip kontakten straks derefter** (Figur 18).
2. Juster ved at dreje stopstiften, indtil skydestiften inden i den står ud for hakkene i hullerne i klippehøjdejusteringsbeslaget, og tag den af (Figur 20).
3. Vælg det hul i klippehøjdebeslaget, som svarer til den ønskede klippehøjde, isæt stiften, og drej den nedad for at låse den fast (Figur 20).

Bemærk: Der er fire rækker hulpositioner (Figur 20). Den øverste række giver den klippehøjde, der er anført over stiften. Den anden række fra oven giver den højde, der er anført, plus 6 mm. Den tredje række fra oven giver den højde, der er anført, plus 12 mm. Den nederste række giver den højde, der er anført, plus 18 mm. Til højdepositionen på 15,8 cm er det kun ét hul, og det sidder i anden række fra oven. Her lægges der ikke 6 mm til højdepositionen på 15,8 cm.

4. Juster antiskalperingsrullerne og gliderne efter behov.

Justering af gliderne

Monter gliderne i den nederste position, når du anvender klippehøjder på over 64 mm og i den øverste position, når du anvender klippehøjder på under 64 mm.

Bemærk: På Guardian®-plæneklippere kan du flytte gliderne over på den modsatte side af plæneklipperen ved at dreje dem rundt, når de er blevet slidt. Herved kan du bruge gliderne længere, før du er nødt til at udskifte dem.

1. Udkobl kraftudtaget, flyt bevægelseshåndtagene til den neutrale låseposition, og aktiver parkeringsbremsen.
2. Flyt gashåndtaget til Langsom position, stop motoren, fjern nøglen, og vent, til alle bevægelige dele er standset, før du forlader betjeningspositionen.
3. Løsn skruen foran på hver glider (2 glidere på Guardian-skjolde og 1 glider på skjolde med sideudkast).

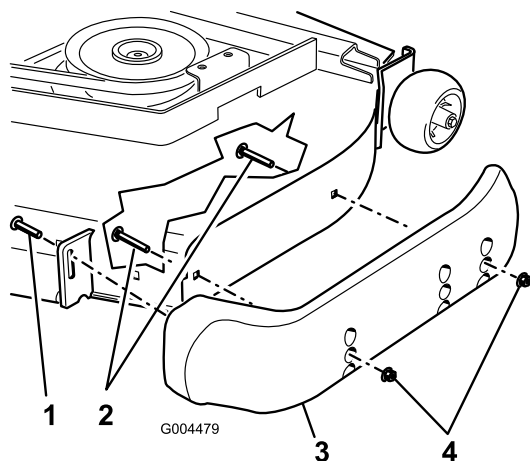

Figur 21

- | | |
|--------------------|-----------|
| 1. Skrue | 3. Glider |
| 2. Flangehovedbolt | 4. Møtrik |

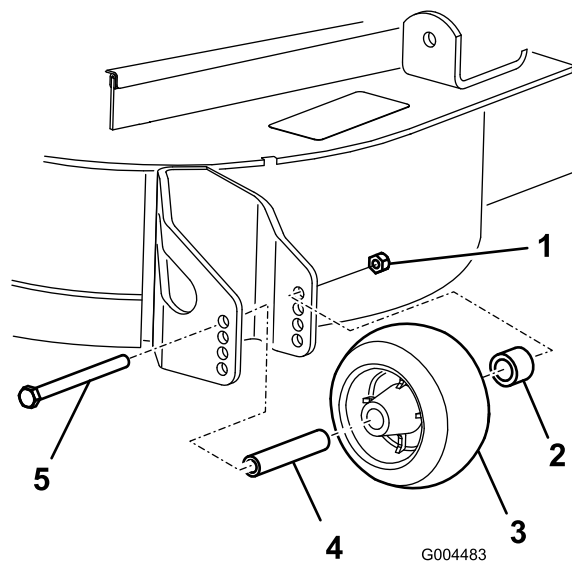

Figur 22

- | | |
|-------------------------|---------------------|
| 1. Flangemøtrik | 4. Afstandsboøsning |
| 2. Boøsning | 5. Bolt |
| 3. Antiskalperingsrulle | |

- Afmonter flangehovedboltene og møtrikkerne på hver glider.
- Flyt hver glider til den ønskede position, og spænd dem fast med flangehovedboltene og møtrikkerne.

Bemærk: Brug kun den øverste eller midterste række huller til justering af gliderne. Den nederste række huller bruges, når glideren flyttes over på den anden side af et Guardian-plæneklipperskjold, og når dette sker, bliver denne række huller den øverste række på den anden side af plæneklipperen.

- Spænd skruen forrest på hver glider med et moment på 9-11 Nm.

- Vælg et hul, så antiskalperingsrullen er placeret ved den nærmeste ønskede klippehøjde (Figur 23).

Justering af de bageste antiskalperingsruller

Hver gang klippehøjden ændres, skal de bageste antiskalperingsrullers højde også justeres.

- Udkobl kraftudtaget, flyt bevægelseshåndtagene til den neutrale låseposition, og aktiver parkeringsbremsen.
- Flyt gashåndtaget til Langsom position, stop motoren, fjern nøglen, og vent, til alle bevægelige dele er standset, før du forlader betjeningspositionen.
- Når du har justeret klippehøjden, skal du justere rullerne ved at fjerne flangemøtrikken, boøsningen, afstandsboøsningen og bolten (Figur 22).

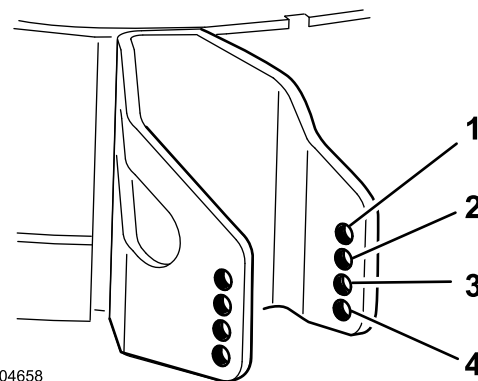

Figur 23

- | | |
|----------|---------------------|
| 1. 38 mm | 3. 64 mm |
| 2. 51 mm | 4. 76 mm og derover |

- Monter flangemøtrikken, boøsningen, afstandsboøsningen og bolten.

Bemærk: Spænd til 54-61 Nm (Figur 22)

Justering af rullerne

Monter rullerne i den nederste position, når du anvender klippehøjder på over 64 mm, og i den øverste position, når du anvender klippehøjder på under 64 mm.

- Udkobl kraftudtaget, flyt bevægelseshåndtagene til den neutrale låseposition, og aktiver parkeringsbremsen.
- Flyt gashåndtaget til Langsom position, stop motoren, fjern nøglen, og vent, til alle bevægelige dele er standset, før du forlader betjeningspositionen.

3. Hæv maskinens forende, og understøt den med støttebukke.
4. Afmonter de beslag, der holder hver enkelt rulle fast på plæneklipperskjoldet, og flyt rullerne opad eller nedad efter behov. Se Figur 24 til Figur 28 afhængigt af din plæneklipper.

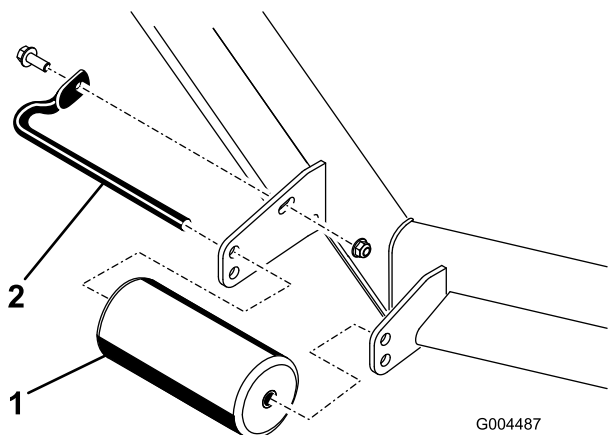

Figur 24

Alle plæneklipperskjolde

1. Forreste rulle
2. Rulleaksel

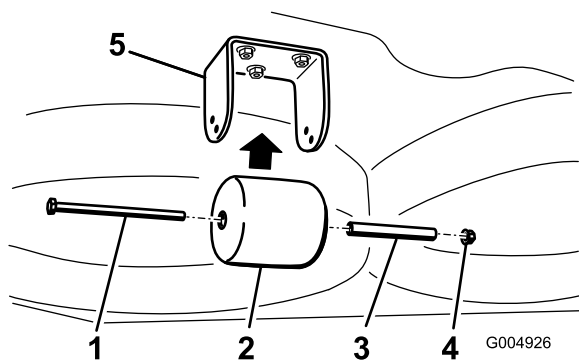

Figur 25

Kun Guardian-plæneklipperskjolde

1. Bolt
2. Bageste rulle under skjoldet
3. Afstandsbøsning
4. Møtrik
5. Beslag

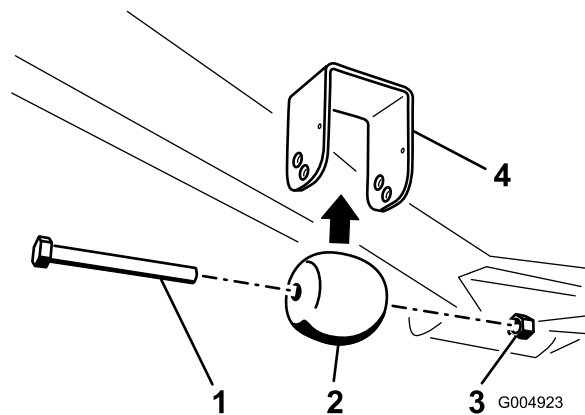

Figur 26

Kun Guardian-plæneklipperskjolde

1. Bolt
2. Forreste rulle under skjoldet
3. Møtrik
4. Beslag

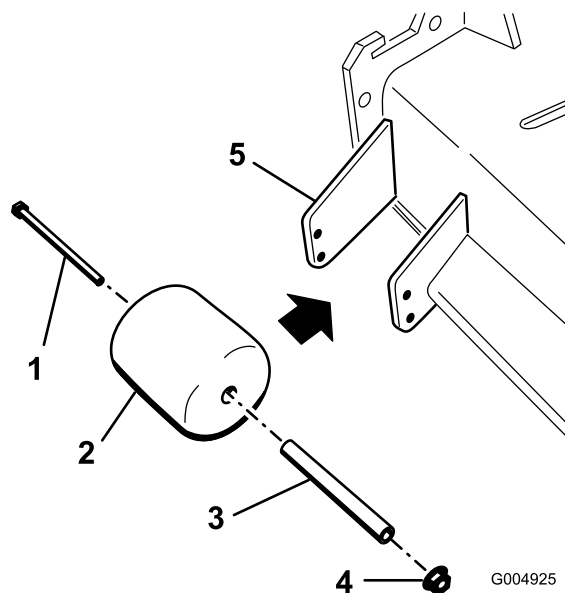

Figur 27

Kun plæneklipperskjolde med sideudkast

1. Bolt
2. Rulle i udblæsningsrørets side
3. Afstandsbøsning
4. Møtrik
5. Beslag

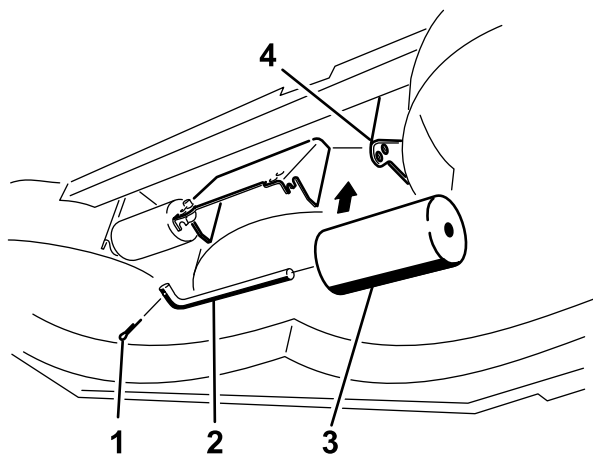

G004924

Figur 28

Kun plæneklipperskjolde med sideudkast

- | | |
|---------------|-----------------------------|
| 1. Bolt | 3. Rulle under skjoldet (2) |
| 2. Rulleaksel | 4. Beslag |

5. Monter beslagene som vist på illustrationerne.

Sikkerhedslåsesystem

▲ FORSIGTIG

Hvis kontakterne til sikkerhedslåsesystemet frakobles eller bliver beskadigede, kan maskinen fungere uventet og forårsage personskade.

- Pil ikke ved sikkerhedskontakterne.
- Kontroller dagligt, at sikkerhedskontakterne fungerer, og udskift eventuelle beskadigede kontakter, før du betjener maskinen.

Sådan fungerer sikkerhedslåsesystemet

Sikkerhedslåsesystemet er udviklet med henblik på at forhindre, at motoren starter, medmindre:

- Du sidder i førersædet, eller parkeringsbremsen er aktiveret.
- Kraftudtaget er udkoblet.
- Bevægelseshåndtagene er placeret i den neutrale låseposition
- Motortemperaturen er under den maksimale driftstemperatur.

Sikkerhedslåsesystemet er også konstrueret til at stoppe motoren, hvis traktionskontrolhåndtagene flyttes ud af deres neutrale låseposition, mens parkeringsbremsen er aktiveret. Hvis du rejser dig fra førersædet, mens kraftudtaget er indkoblet, går der 1 sekund, hvorefter motoren stopper.

Afprøvning af sikkerhedslåsesystemet

Eftersynsinterval: Hver anvendelse eller dagligt

Afprøv altid sikkerhedslåsesystemet, før du betjener maskinen. Hvis systemet ikke fungerer som beskrevet i det følgende, skal der straks tilkaldes en autoriseret forhandler til at reparere sikkerhedssystemet.

1. Sid i sædet, aktiver parkeringsbremsen, og flyt kraftudtaget til indkoblet position. Prøv at starte motoren. Motoren bør ikke tørne.
2. Sid i sædet, aktiver parkeringsbremsen, og flyt kraftudtaget til udkoblet position. Flyt et af bevægelseshåndtagene (væk fra neutral låseposition). Prøv at starte motoren. Motoren bør ikke tørne. Gentag fremgangsmåden for det andet håndtag.
3. Sid i sædet, aktiver parkeringsbremsen, flyt kraftudtagskontakten til udkoblet position, og flyt bevægelseshåndtagene til neutral låseposition. Start derefter motoren. Deaktiver parkeringsbremsen, indkobl kraftudtaget, og rejst dig derefter let fra sædet, mens motoren kører. Motoren bør nu stoppe inden for 2 sekunder.
4. Aktiver parkeringsbremsen, flyt kraftudtagskontakten til udkoblet position, og flyt bevægelseshåndtagene til neutral låseposition, uden at der sidder en operatør i førersædet. Start derefter motoren. Centrér et af bevægelseshåndtagene, mens motoren kører. Motoren bør nu stoppe inden for 2 sekunder. Gentag fremgangsmåden for det andet bevægelseshåndtag.
5. Deaktiver parkeringsbremsen, flyt kraftudtagskontakten til udkoblet position, og flyt bevægelseshåndtagene til neutral låseposition, uden at der sidder en operatør i førersædet. Prøv at starte motoren. Motoren bør ikke tørne.

Brug af SCM til at diagnosticere systemproblemer

Maskinen er udstyret med et SCM-overvågningssystem (SCM står for standardkontrolmodul), der overvåger forskellige nøglesystemers funktion. SCM-systemet er placeret under instrumentbrættet til højre. Der er adgang til det gennem lågen i sidepanelet (Figur 29). Lågen i sidepanelet åbnes ved at udløse de to låse og trække den udad.

Indstilling af sædet

Ændring af sædeindstillingen

Sædet kan flyttes frem og tilbage. Anbring sædet i den stilling, hvor du har den bedste kontrol over maskinen og sidder mest behageligt.

1. Sædet kan justeres ved at flytte håndtaget til siden for at låse sædet op (Figur 31).

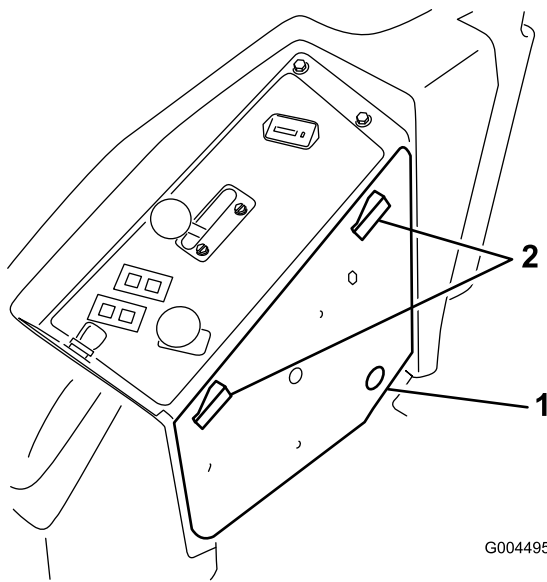

Figur 29

1. Låge i sidepanel
2. Låse

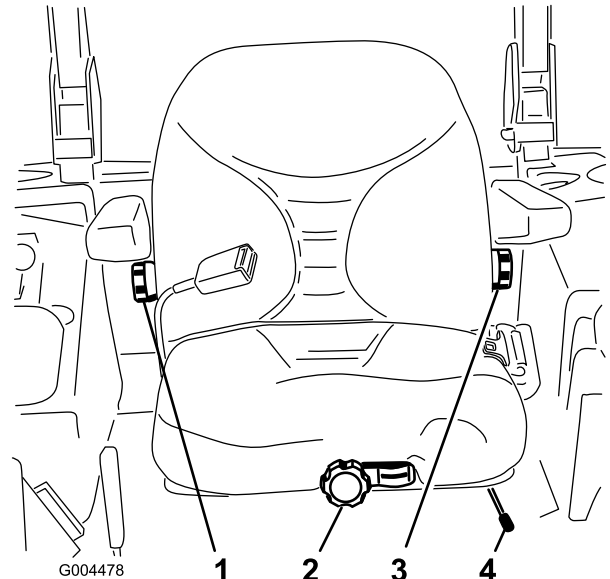

Figur 31

1. Knap til indstilling af ryglæn
2. Knap til indstilling af sædeaffjedring
3. Knap til indstilling af lændestøtte
4. Greb til justering af sædets position

2. Skub sædet til den ønskede position, og slip håndtaget igen for at fastlåse sædet i positionen.
3. Kontroller, at sædet er låst fast ved at forsøge at flytte det frem og tilbage.

Ændring af sædeaffjedringen

Sædet kan justeres for at give en jævn og behagelig kørsel. Indstil sædet til den position, hvor du sidder mest behageligt.

Drej knappen foran på sædet i den ene eller den anden retning, mens du ikke sidder i førersædet, for at opnå den mest behagelige position (Figur 31).

Foran på SCM-enheden sidder der 11 LED-lamper, som tændes for at angive visse systemtilstande. Syv af disse lamper kan bruges af operatøren til systemdiagnostik. Se Figur 30 for at få en beskrivelse af, hvad hver enkelt lampe betyder. For yderligere oplysninger om brugen af de øvrige SCM-funktioner henvises til *servicemanualen*, som kan fås hos din autoriserede Toro-forhandler.

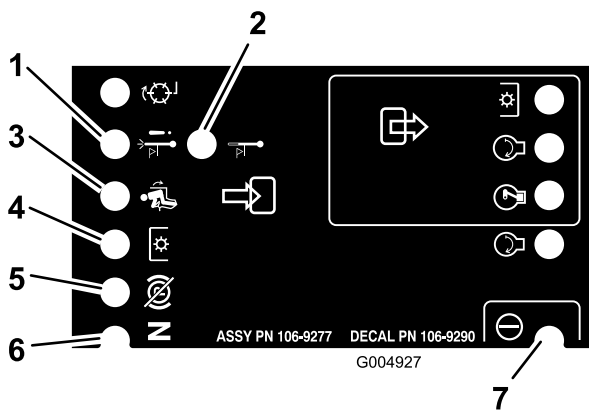

Figur 30

1. Slukning pga. høj temperatur – motortemperaturen er højere, end hvad sikkert er, og motoren er blevet slukket. Kontrol af kølesystemet.
2. Advarsel om høj temperatur – motortemperaturen er ved at blive højere, end hvad sikkert er, og plæneklipperskjoldet er blevet slukket. Kontrol af kølesystemet.
3. Operatøren sidder i førersædet
4. Kraftudtaget er indkoblet
5. Parkeringsbremsen er ikke aktiveret
6. Betjeningsanordningerne er i neutral
7. SCM-enheden strømforsynes og er funktionsdygtig

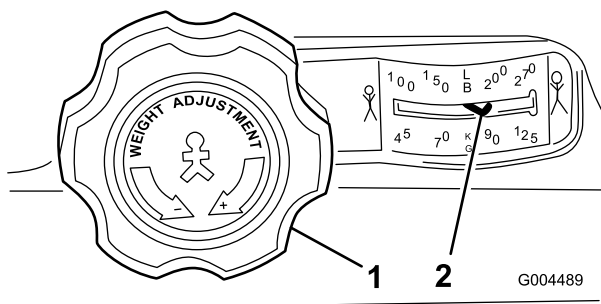

Figur 32

1. Knap til indstilling af sædeaffjedring
2. Indstilling af operatørens vægt

Ændring af rygindstillingen

Sædets ryg kan justeres for at give en behagelig kørsel. Indstil sædets ryg til den position, hvor du sidder mest behageligt.

Drej knappen under det højre armlæn til højre eller venstre for at opnå den mest behagelige position (Figur 31).

Ændring af lændestøtten

Du kan indstille sædets ryglæn, så det giver netop den lændestøtte, som du har brug for.

Drej knappen under det venstre armlæn til højre eller venstre for at opnå den mest behagelige position (Figur 31).

Løsning af sædet

Udløs sædelåsen, og vip sædet frem for at få adgang til hydrauliksystemet og andre systemer under sædet.

1. Brug grebet til justering af sædets position til at flytte sædet helt frem.
2. Træk sædelåsen frem, og løft op for at frigøre sædet (Figur 33).

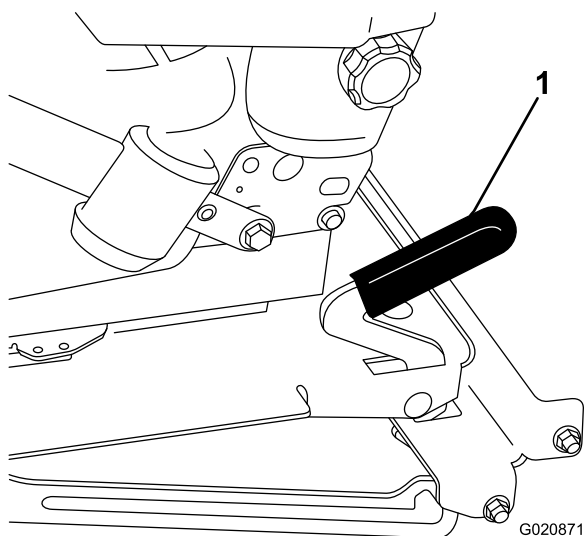

Figur 33

1. Sædelås

Manuel skubning af plæneklipperen

Vigtigt: Træk aldrig maskinen med et andet køretøj, da dette kan beskadige hydraulikken.

Skubning af maskinen

1. Udkobl kraftudtaget, og drej tændingsnøglen til slukket position. Flyt håndtagene til neutral låseposition, og aktiver parkeringsbremsen. Fjern herefter nøglen.
2. Løft sædet.
3. Drej hver omløbsventil én omgang mod uret (Figur 34).

Dermed kan hydraulikvæsken omløbe pumpen, så hjulene kan dreje.

Vigtigt: Drej ikke omløbsventilerne mere end én omgang. Dette forhindrer ventilerne i at komme ud af huset og få væske til at løbe ud.

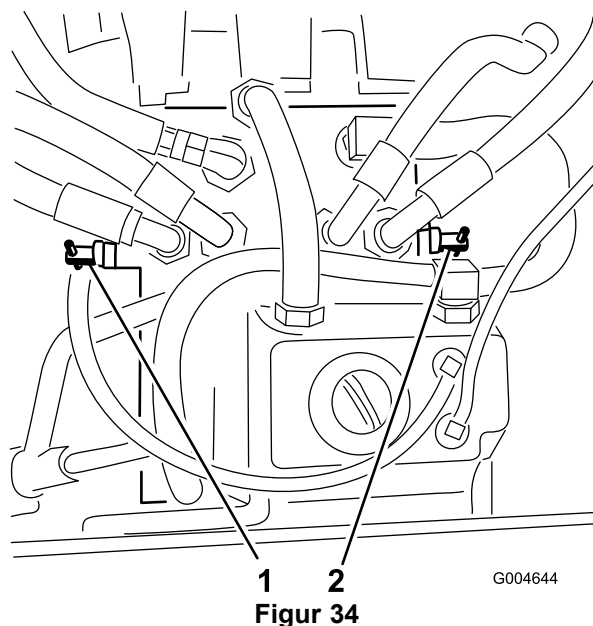

Figur 34

1. Højre omløbsventil
2. Venstre omløbsventil

4. Deaktiver parkeringsbremsen, inden maskinen skubbes.

Skift til maskindrift

Drej begge omløbsventilerne én omgang med uret, og spænd dem med håndkraft (med et moment på ca. 8 Nm) (Figur 34).

Bemærk: Pas på ikke at spænde omløbsventilerne for meget.

Maskinen kan ikke køre, hvis ikke omløbsventilerne er skruet indad.

Pålæsning af maskiner

Der skal udvises stor forsigtighed, når enheder læses på anhangere eller lastbiler. Det anbefales at bruge en

rampe med fuld bredde, som er bred nok til at gå ud over bagdækkene, i stedet for individuelle ramper til hver side af enheden (Figur 35). Den bageste, nederste del af traktorstellet går bagud mellem baghjulene og tjener som et stop, så der ikke væltes bagover. En rampe med fuld bredde giver en overflade, som stallets vanger kan berøre, hvis enheden begynder at vippe bagover. Hvis det ikke er muligt at bruge én rampe med fuld bredde, skal der bruges tilstrækkeligt mange individuelle ramper til at danne en stor rampe.

Rampen skal være så lang, at vinklerne ikke overskrider 15 grader (Figur 35). En stejlere vinkel kan medføre, at plæneklipperskjoldets dele sidder fast, når enheden flyttes fra rampe til anhænger eller lastbil. Stejlere vinkler kan også få enheden til at vippe bagover. Hvis pålæsning foregår på eller i nærheden af en skråning, skal anhænger eller lastbil placeres på en sådan måde, at den vender nedad, og rampen går op ad skråningen. Derved minimeres rampens vinkel. Anhænger eller lastbilen skal stå så plant som muligt.

Vigtigt: Forsøg ikke at dreje enheden, mens den er på rampen. Du kan miste herredømmet og køre ud over siden.

Undgå pludselig acceleration ved kørsel op ad en rampe og pludselig deceleration ved bakning ned ad en rampe. Begge manøvrer kan få enheden til at tippe bagover.

⚠ ADVARSEL

Pålæsning af en enhed på anhænger eller lastbil øger risikoen for at vippe bagover og kan forårsage alvorlig personskade eller død.

- Vær ekstra forsigtig, når enheden køres på en rampe.
- Brug kun en enkelt rampe med fuld bredde. Brug ikke individuelle ramper til hver side af enheden.
- Hvis der skal bruges individuelle ramper, skal der bruges tilstrækkeligt mange ramper til at lave en ubrudt rampeflade, som er bredere end enheden.
- Overskrid ikke en vinkel på 15 grader mellem rampen og jorden eller mellem rampen og anhænger eller lastbil.
- Undgå pludselig acceleration, mens enheden køres op ad en rampe, for at undgå at vippe bagover.
- Undgå pludselig deceleration, mens enheden bakkes ned ad en rampe, for at undgå at vippe bagover.

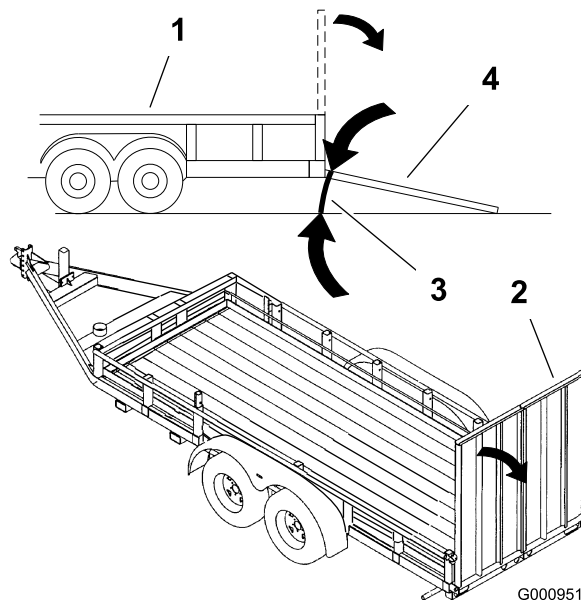

Figur 35

- | | |
|--------------------------|--|
| 1. Anhænger | 3. Maks. 15 grader |
| 2. Rampe med fuld bredde | 4. Rampe med fuld bredde – set fra siden |

Transport af maskiner

⚠ ADVARSEL

Kørsel på gader og veje uden blinklys, lygter, refleksmarkeringer eller et skilt om langsomtgående køretøj kan føre til ulykker og forårsage personskade.

Kør ikke maskinen på offentlig gade eller vej uden de skilte, lygter og/eller markeringer, der er påbudt ved lokale forskrifter.

Brug en robust anhænger eller lastbil til at transportere maskinen. Kontroller, at anhænger eller lastbil er udstyret med alt det nødvendige lys og de nødvendige skilte i henhold til lovgivningen. Læs alle sikkerhedsoplysninger omhyggeligt. Disse oplysninger kan hjælpe dig eller omkringstående personer med at undgå at komme til skade.

Sådan transporteres maskinen:

- Kontroller, at dit køretøj, anhængertræk, sikkerhedskæder og anhænger kan klare den last, du skal trække, og at de overholder alle færdselsregler i dit lokalområde.
- Lås bremsen, og bloker hjulene.
- Spænd maskinen godt fast til anhænger eller lastbil med remme, kæder, kabler eller reb som foreskrevet i færdselsreglerne for dit lokalområde (Figur 36).

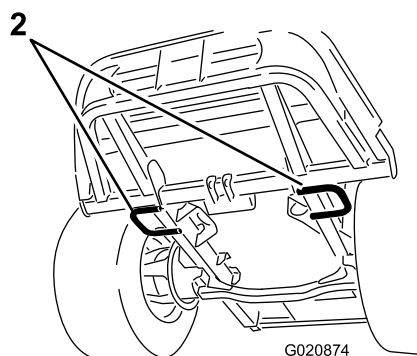
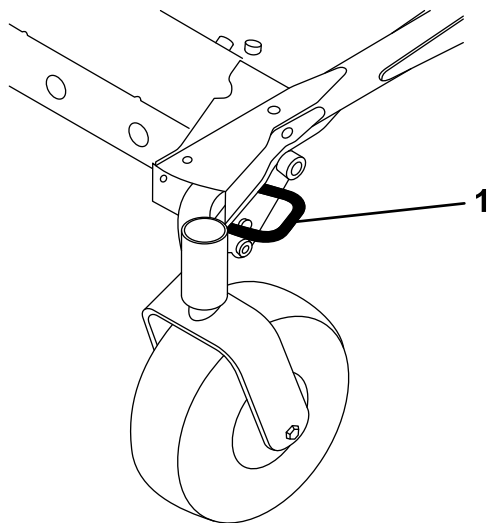

Figur 36

1. Bindepunkter foran
(venstre side vist)

2. Bindepunkter bagtil

Tip vedrørende betjening

Indstilling af gashåndtag/kørselshastighed på hurtig position

For at kunne opretholde tilstrækkelig kraft til både maskine og klippeskjold mens du klipper græs, skal du lade motoren køre med gashåndtaget i hurtig position og afpasse kørselshastigheden efter forholdene. En god regel at følge er: Sænk kørselshastigheden, når belastningen på skæreknivene øges, og øg kørselshastigheden, når belastningen mindskes på knivene.

Klipperetning

Skift klipperetning, så du undgår at lave hjulspor i plænen med tiden. Dette medvirker også til at sprede det afklippede græs, hvilket øger nedbrydningen og gødningseffekten.

Klippehastighed

Klipningskvaliteten kan forbedres ved at køre langsommere under visse forhold.

Undgå at klippe græsset for kort

Hvis plæneklipperens klippebredde er bredere end klippebredden for den plæneklipper, du tidligere brugte, skal du hæve klippehøjden en tak for at sikre, at græsset på en ujævn plæne ikke klippes for kort.

Valg af den korrekte klippehøjde

Fjern ca. 25 mm eller højst 1/3 af græsstrået, når du klipper. I usædvanligt frodigt og tæt græs kan det muligvis være nødvendigt at sænke den fremadgående hastighed og/eller sætte klippehøjdeindstillingen et niveau højere op.

Vigtigt: Du anbefales at bruge flade knivsegl, hvis du klipper over 1/3 af græsstrået af eller ved langsomtvoksende græs og under tørre forhold, for at mindske mængden af luftbårne avner, snavs og komponentbelastningen af skjoldrevet.

Langt græs

Hvis græsset får lov til at vokse lidt længere end normalt, eller hvis græsset er meget vådt, skal klippehøjden forøges i forhold til den normale højde, hvorefter græsset skal slås ved denne indstilling. Slå derefter græsset igen ved den lavere, normale indstilling.

Hold plæneklipperen ren

Fjern afklippet græs og snavs fra undersiden af plæneklipperen efter hver anvendelse. Hvis græs og snavs ophober sig i plæneklipperen, bliver kvaliteten af græsslåningen utilfredsstillende med tiden.

Mindsk brandfaren ved at holde motoren, lyd-potten, batterirummet, parkeringsbremsen, klippeenhederne og brændstoftopbevaringsrummet fri for græs, blade eller for meget fedt. Tør spildt olie eller brændstof op.

Vedligeholdelse af skæreknivene

Hold skærekniven(e) skarp(e) gennem hele græsslåningssæsonen, da en skarp skærekniv skærer græsset rent af uden at rive det over eller få det til at flosse. Hvis græsset rives over eller flosser, bliver spidserne brune, hvilket hæmmer væksten og øger risikoen for sygdom. Kontroller skæreknivenes skarphed dagligt, og kontroller, om de er slidte eller beskadigede. Slib skæreknivene efter behov. Hvis en kniv er beskadiget eller slidt, skal den udskiftes med det samme med en original Toro-kniv. Se Serviceeftersyn af skæreknivene (side 56).

Vedligeholdelse

Bemærk: Maskinens venstre og højre side er som set fra den normale betjeningsposition.

Skema over anbefalet vedligeholdelse

Vedligeholdelsesintervaller	Vedligeholdelsesprocedure
Efter de første 10 timer	<ul style="list-style-type: none">• Tilspænd chassisets monteringsbolte.• Tilspænd hjullåsemøtrikkerne.
Efter de første 50 timer	<ul style="list-style-type: none">• Skift olien i plæneklipperskjoldets gearkasse.• Udskiftning af motorolie og filter.
Efter de første 200 timer	<ul style="list-style-type: none">• Udskift hydraulikolien og filteret.
Hver anvendelse eller dagligt	<ul style="list-style-type: none">• Afprøv sikkerhedssystemet.• Kontroller motoroliestanden.• Kontroller motorens kølervæskestand.• Rengør køleren med trykluft (brug ikke vand).• Kontroller hydraulikvæskestanden.• Kontrol af skæreknivene.• Rengøring af plæneklipperens skjold.
For hver 50 timer	<ul style="list-style-type: none">• Smør lejernes og bøsningernes smørenipler.• Kontrol af batterikabelforbindelserne.• Kontroller dæktrykket.• Kontroller skæreknivenes drivremmes tilstand på plæneklipperskjoldet.
For hver 100 timer	<ul style="list-style-type: none">• Kontroller generatorremmens stramning.
For hver 150 timer	<ul style="list-style-type: none">• Kontroller oliestanden i plæneklipperskjoldets gearkasse.• Skift motorolie og filteret.
For hver 200 timer	<ul style="list-style-type: none">• Kontroller kølesystemets slanger og pakninger. Udskift dem, hvis de er revnede eller revet itu.• Spænding af hjullåsemøtrikkerne.
For hver 400 timer	<ul style="list-style-type: none">• Skift olien i plæneklipperskjoldets gearkasse.• Efterse luftfilteret.• Udskift brændstoffilterdåsen til vandudskilleren.• Tøm vandudskilleren for vand eller andre forureningsstoffer.• Efterse brændstofsletter og -forbindelser.
For hver 800 timer	<ul style="list-style-type: none">• Udskift hydraulikolien og filteret.• Efterse motorventilspillerummet. Læs maskinens betjeningsvejledning.
For hver 1500 timer	<ul style="list-style-type: none">• Udskift slanger, der bevæger sig.
Hvert 2. år	<ul style="list-style-type: none">• Tøm og rengør brændstoftanken.• Gennemskyl kølesystemet, og udskift væsken.

Vigtigt: Se *betjeningsvejledningen til motoren* for at få yderligere oplysninger om vedligeholdelse. Du kan også købe en detaljeret servicemanual hos din autoriserede Toro-forhandler.

Kontrolliste for daglig vedligeholdelse

Kopier denne side til daglig brug.

Vedligeholdelsespunkter	I ugen:						
	Man.	Tirs.	Ons.	Tors.	Fre.	Lør.	Søn.
Kontroller sikkerhedskontakternes funktion							
Kontroller græsdeflektor i sænket position (hvis relevant)							
Kontroller parkeringsbremsens funktion							
Kontroller brændstofstanden							
Kontroller hydraulikoliestanden							
Kontroller motoroliestanden							
Kontroller væskestanden i kølesystemet							
Kontroller/tøm vand/brændstofudskilleren							
Kontroller tilstopningsindikator for luftfilteret ³							
Kontroller køler og gitter for urenheder							
Kontroller, om der er usædvanlige motorlyde ¹							
Kontroller, om der er usædvanlige driftslyde							
Kontroller hydraulikslanger for beskadigelse							
Kontroller væskelækager							
Kontroller dæktrykket							
Kontroller instrumenternes funktion							
Kontroller skæreknivenes tilstand							
Smør alle smørenipler ²							
Pletreparationsmaling							

1. Kontroller gløderør og indsprøjtningdyser, hvis motoren er svær at starte, eller hvis der observeres for meget røg eller svær kørsel.
2. Umiddelbart efter hver vask, uanset det angivne interval.
3. Hvis lampen lyser rødt.

Bemærkninger om problemområder		
Eftersyn foretaget af:		
Punkt	Dato	Oplysninger

▲ FORSIGTIG

Hvis du lader nøglen sidde i tændingen, kan andre personer utilsigtet komme til at starte motoren og forårsage alvorlig personskade på dig eller andre omkringstående.

Fjern nøglen fra tændingen, før vedligeholdelsesarbejde påbegyndes.

GROUNDMASTER 7200 / 7210 QUICK REFERENCE AID

CHECK/SERVICE (daily)

1. OIL LEVEL, ENGINE
2. OIL LEVEL, HYDRAULIC TANK
3. COOLANT LEVEL, RADIATOR
4. FUEL /WATER SEPARATOR
5. PRECLEANER - AIR CLEANER
6. RADIATOR SCREEN
7. BRAKE FUNCTION
8. TIRE PRESSURE
9. BATTERY
10. BELTS - DECK, FAN, ALTERNATOR
11. GEARBOX

GREASING - SEE OPERATOR'S MANUAL

FLUID SPECIFICATIONS/CHANGE INTERVALS

SEE OPERATOR'S MANUAL FOR INITIAL CHANGES.	FLUID TYPE	CAPACITY	CHANGE INTERVAL*		FILTER PART NO.
			FLUID	FILTER	
A. ENGINE OIL	*SAE 15W-40	3.9 QTS. WITH FILTER (3.7 LITERS)	150 HRS.	150 HRS.	108-3841
B. HYD. CIRCUIT OIL	MOBIL 424	10.9 QTS. (10.3 LITERS)	800 HRS.	800 HRS.	108-5194
C. AIR CLEANER				SEE INDICATOR	108-3810
D. WATER SEPARATOR			400 HRS.		110-9049
E. FUEL TANK	NO. 2-Diesel	11 GALS. (41 LITERS)	Drain and flush, 2 yrs.		
F. COOLANT	50/50 Ethylene glycol/water	6 QTS. (5.7 LITERS)	Drain and flush, 2 yrs.		
G. GEARBOX	SAE EP90W	12 oz. (355 mL)	400 HRS.		

*SEE OPERATOR'S MANUAL FOR INITIAL CHANGES / WINTER USE.

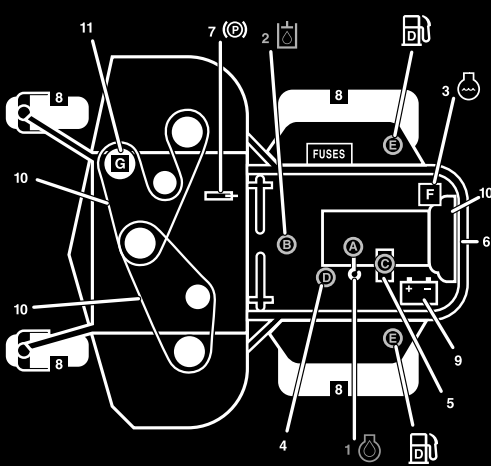

Figur 37

Oversigt over eftersynsintervaller

Tiltag forud for vedligeholdelse

Vigtigt: Fastgørelsesanordningerne på dækslerne til denne maskine er designet til at blive på dækslet, når det fjernes. Løsn alle fastgørelsesanordningerne på hvert dækslet et par omgange, så dækslet sidder løst, men ikke falder af, og start derefter forfra, og løsn dem, indtil dækslet kan komme af. På denne måde kommer du ikke til at trække boltene fri af holderne.

Smøring

Smøring af lejerne og bøsningerne

Eftersynsinterval: For hver 50 timer

Maskinen har smørenipler, som skal smøres jævnlige med litiumbaseret universalfedt nr. 2. Hvis maskinen anvendes under normale forhold, skal alle lejer og bøsninger smøres efter hver 50. driftstime. Smør alle lejer og bøsninger dagligt, når driftsforholdene er ekstremt støvede og snavsede. Støvede og snavsede arbejdsforhold kan medføre, at der trænger snavs ind i lejer og bøsninger, hvilket medfører hurtigere nedslidning. Smør smøreniplerne med det samme efter hver vask, uanset det anførte interval.

1. Tør smøreniplerne rene, så der ikke kan komme fremmedlegemer ind i lejet eller bøsningen.
2. Pump fedt ind i smøreniplerne.
3. Tør overskydende fedt af.

Figur 38 og Figur 39 viser, hvor smøreniplerne er placeret.

Vigtigt: Smøreniplerne på styrehjulenes aksler er ikke vist på illustrationerne. Sørg for også at smøre disse smørenipler.

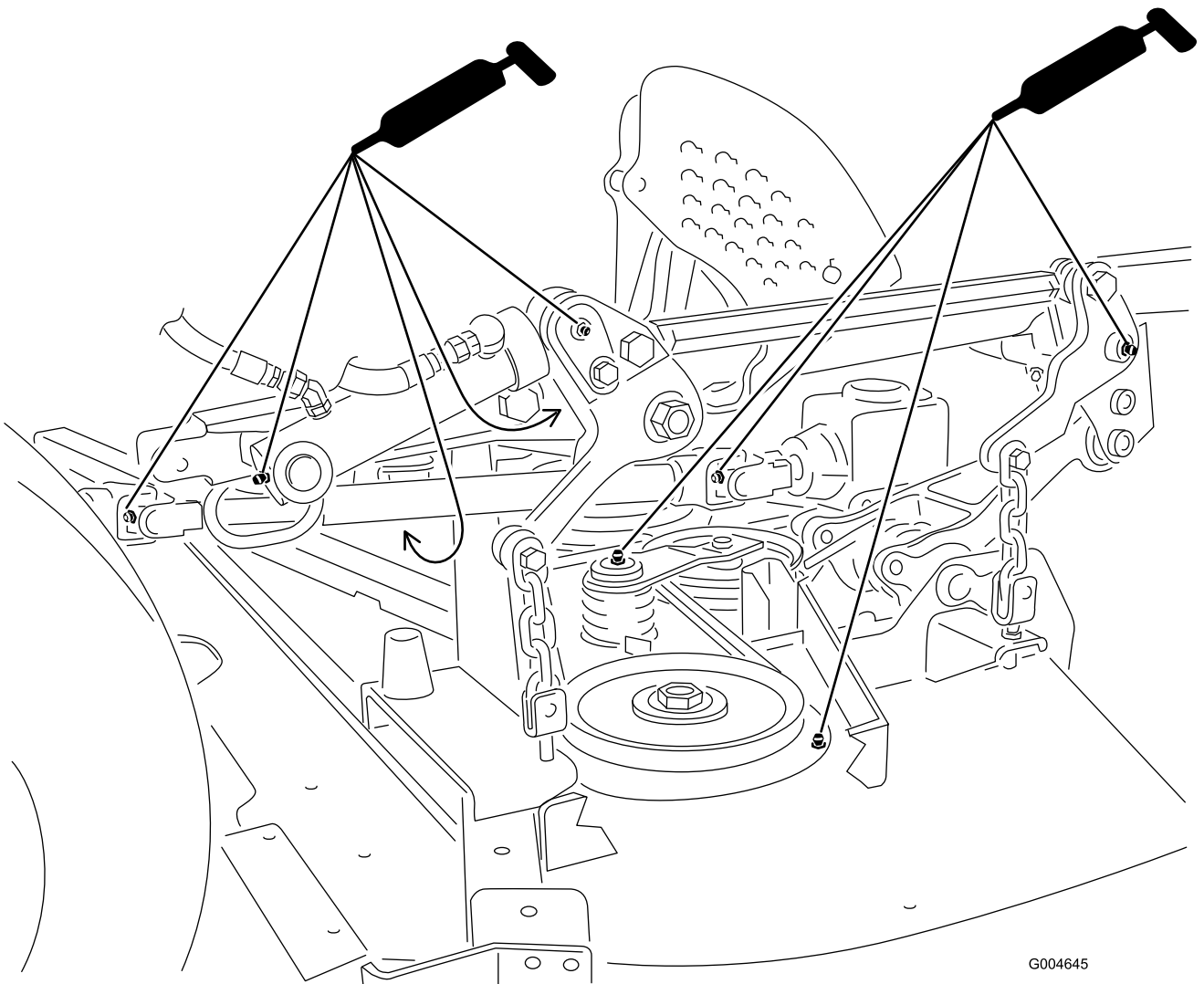

G004645

Figur 38

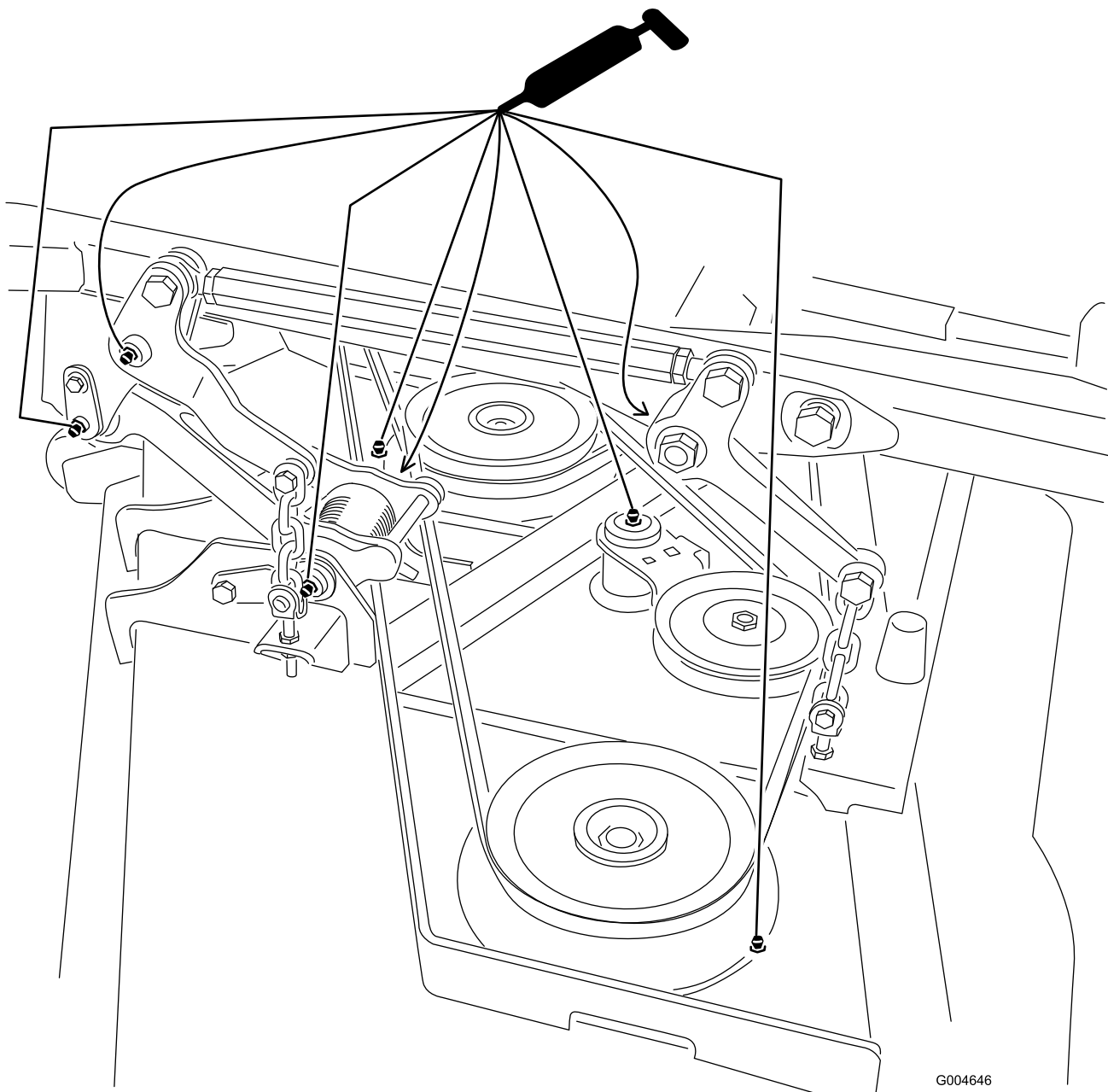

Figur 39

Bemærk: Lejernes levetid kan påvirkes negativt af uhensigtsmæssige vaskeprocedurer. Vask ikke enheden, mens den stadig er varm, og undgå at sprøjte direkte på lejerne eller pakningerne med højtryk eller store vandmængder.

Serviceeftersyn af olien i plæneklipperskjoldets gearkasse

Gearkassen er konstrueret til drift med SAE 80-90-gearolie. Selvom gearkassen leveres med smøremiddel fra fabrikken, skal smøremiddelstanden i klippeenheden kontrolleres før brug og i henhold til anbefalingerne i Kontrolliste for daglig vedligeholdelse (side 36).

Kontrol af olien i plæneklipperskjoldets gearkasse

Eftersynsinterval: For hver 150 timer

1. Placer maskinen og klippeenheden på en plan flade.
2. Sænk plæneklipperskjoldet til en klippehøjdeposition på 2,5 cm.
3. Udkobl kraftudtaget, flyt bevægelsehåndtagene til den neutrale låseposition, og aktiver parkeringsbremsen.
4. Sæt gashåndtaget i Langsom-positionen, stop motoren, tag nøglen ud, og vent, indtil alle bevægelige dele er stoppet, før du stiger af.
5. Løft fodstøtten, så du kan se plæneklipperskjoldets overside.

6. Fjern målepinden/påfyldningsproppen, der sidder oven på gearkassen (Figur 40), og kontroller, at oliestanden står mellem mærkerne på målepinden.

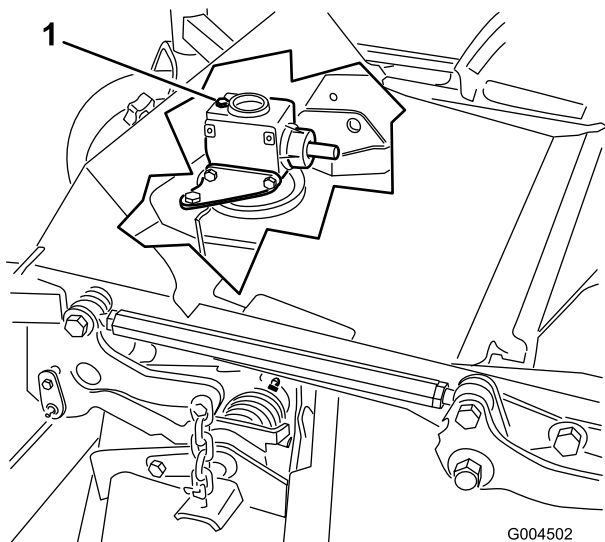

Figur 40

1. Påfyldningsprop og målepind

7. Hvis oliestanden er lav, skal du påfylde så megen olie, at oliestanden kommer op mellem mærkerne på målepinden.

Bemærk: Overfyld ikke gearkassen. Overfyldning af gearkassen kan skade den.

Skift af olien i plæneklipperskjoldets gearkasse

Eftersynsinterval: Efter de første 50 timer

For hver 400 timer

1. Placer maskinen og klippeenheden på en plan flade.
2. Sænk plæneklipperskjoldet til en klippehøjdeposition på 2,5 cm.
3. Udkobl kraftudtaget, flyt bevægelseshåndtagene til den neutrale låseposition, og aktiver parkeringsbremsen.
4. Sæt gashåndtaget i Langsom-positionen, stop motoren, tag nøglen ud, og vent, indtil alle bevægelige dele er stoppet, før du stiger af.
5. Løft fodstøtten, så du kan se plæneklipperskjoldets overside.
6. Fjern målepinden/påfyldningsproppen, der sidder oven på gearkassen (Figur 40).
7. Placer en tragt og en drænbakke under aftapningsproppen, der sidder under gearkassens forende, og skru aftapningsproppen af, så olien kan løbe ud i drænbakken.
8. Skru aftapningsproppen i igen.
9. Påfyld så megen olie, ca. 283 ml, at oliestanden kommer op mellem mærkerne på målepinden.

Motorvedligeholdelse

Kontrol af luftfilteret

1. Kontroller luftfilterhuset for skader, som kan medføre en luftlækage. Udskift et beskadiget luftfilterhus. Kontroller hele luftindsugningssystemet for lækager, beskadigelse eller løse slangeklemmer.
2. Efterse luftfilteret, når advarselslampen for luftfilter (Figur 41) lyser rødt eller for hver 450 timer (hyppigere under ekstremt støvede eller snavsede forhold). Udfør ikke for mange serviceeftersyn på luftfilteret.

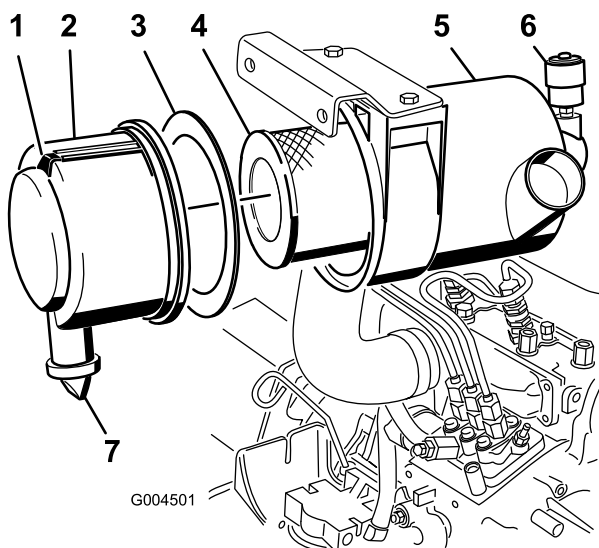

Figur 41

- | | |
|---------------------|------------------------------------|
| 1. Luftfilterdæksel | 5. Serviceindikator for luftfilter |
| 2. Pakning | 6. Luftfilterlås |
| 3. Filter | 7. Gummiudløbsventil |
| 4. Luftfilterhus | |

3. Sørg for, at dækslet sidder korrekt og slutter tæt sammen med luftfilterelementet.

Eftersyn af luftfilteret

Eftersynsinterval: For hver 400 timer

1. Træk låsen udad, og drej luftfilterdækslet mod uret (Figur 41).
2. Fjern dækslet fra luftfilterhuset (Figur 41).
3. Før du afmonterer filteret, skal du ved hjælp af trykluft med lavt tryk (2,76 bar, ren og tør) fjerne større ansamlinger af snavs, der har ophobet sig mellem ydersiden af primærfilteret og filterskålen.

Denne rengøringsmetode forhindrer, at der kommer snavs ind i indsugningen, når primærfilteret afmonteres.

Vigtigt: Undgå at bruge trykluft med højt tryk, som evt. kan presse snavs gennem filteret og ind i indsugningsrøret.

4. Afmonter og udskift primærfilteret (Figur 41).

Vigtigt: Rengør ikke det brugte filter for at undgå beskadigelse af filtermediet.

5. Efterse det nye filter for forsendelsesskader, og kontroller filterets forseglingsende og selve filteret.

Vigtigt: Benyt ikke et beskadiget filter.

6. Kontroller, at skumpakningen sidder på plads i dækslet, samt at den ikke er revet eller beskadiget (Figur 41).

Bemærk: Udskift det, hvis det er beskadiget.

7. Isæt det nye filter ved at trykke på den udvendige kant af filterelementet og skubbe det på plads i filterskålen.

Vigtigt: Tryk ikke på den bløde del i midten af filteret.

8. Rengør åbningen til udblæsning af snavs (i det aftagelige dæksel) som følger:

- A. Afmonter gummiudløbsventilen i dækslet (Figur 41).
- B. Rengør fordybningen.
- C. Sæt udløbsventilen på plads igen.

9. Monter dækslet, så gummiudløbsventilen vender nedad – i en position mellem ca. klokken 5 og klokken 7 set fra enden.

10. Nulstil advarselslampen (Figur 41), hvis den lyser rødt.

Serviceeftersyn af motorolien

Kontrol af motoroliestanden

Eftersynsinterval: Hver anvendelse eller dagligt

Motoren leveres med olie i krumtaphuset, men oliestanden skal alligevel kontrolleres, før og efter motoren startes første gang. Kontroller oliestanden før hver dags arbejde, eller hver gang du benytter maskinen.

Krumtaphusets oliekapacitet er på ca. 3,8 l med filteret monteret. Brug motorolie af høj kvalitet, der overholder følgende specifikationer:

- Krævet API-klassifikationsniveau: CH-4, CI-4 eller højere.
- Foretrukken olie: SAE 15W-40 (over -17 °C)
- Alternativ olie: SAE 10W-30 eller 5W-30 (alle temperaturer)

Bemærk: Toro Premium-motorolie kan købes hos forhandleren med en viskositet på enten 15W-40 eller 10W-30. Reserveredelsnumrene kan findes i reserveredelskataloget.

1. Parker maskinen på en plan flade, sænk klippeskjoldet, flyt gashåndtaget til positionen Langsom, stop motoren, og tag nøglen ud af tændingskontakten.
2. Åbn motorhjelmen.

3. Fjern målepinden (Figur 42), tør den af, og sæt den tilbage igen. Fjern målepinden, og kontroller oliestanden.

Oliestanden skal nå op til FULL-mærket på målepinden.

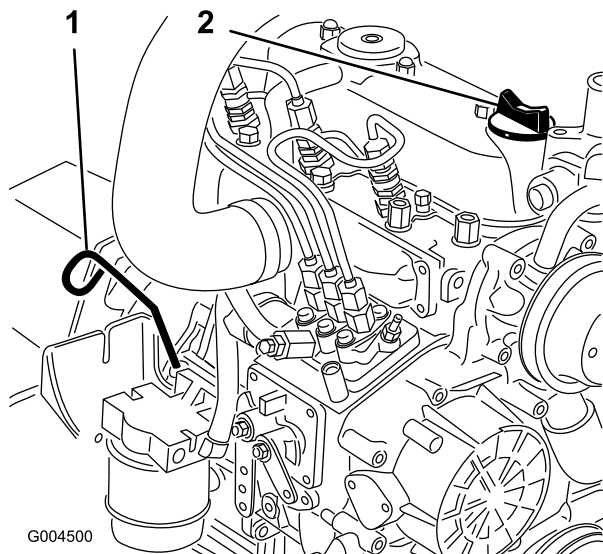

Figur 42

1. Målepind
2. Oliepåfyldning

4. Hvis olieniveauet er under FULL-mærket, skal du fjerne påfyldningsdækslet (Figur 42) og fylde olie på, indtil niveauet når FULL-mærket.

Vigtigt: Fyld ikke for meget på.

Bemærk: Brug en ren tragt for at undgå at spilde.

5. Monter oliepåfyldningsdækslet.
6. Luk motorhjelmen.

Skift af motorolie og filteret

Eftersynsinterval: Efter de første 50 timer

For hver 150 timer

Skift olie og filter første gang efter de første 50 driftstimer og derefter for hver 150 driftstimer. Hvis det er muligt, bør motoren køres, før der skiftes olie, da varm olie flyder lettere og bærer flere kontaminanter end kold olie.

1. Parker maskinen på en plan flade.
2. Åbn motorhjelmen.
3. Stil en dræningsbakke under oliesumpen og på linje med aftapningsproppen (Figur 43).

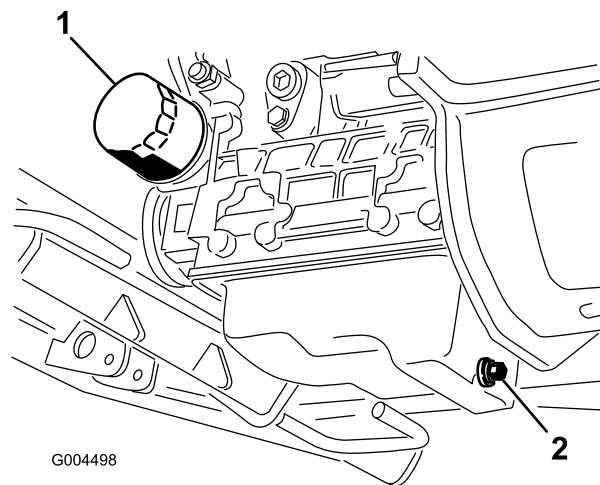

Figur 43

1. Oliefilter
2. Aftapningskrue

4. Gør området omkring aftapningsproppen rent.
5. Fjern aftapningsproppen, og lad olien løbe ned i drænbakken.
6. Afmonter og udskift oliefilteret (Figur 43).
7. Sæt aftapningsproppen på plads igen, og tør eventuelt spildt olie op, når olien er aftappet.
8. Fyld olie på krumtaphuset. Se Kontrol af motoroliestanden (side 22).

Vedligeholdelse af brændstofsyst^{em}

Bemærk: Se Påfyldning af brændstof (side 20) for at få anbefalinger vedr. brændstof.

▲ FARE

Under visse forhold er dieselbrændstof og brændstofdampe meget brandfarlige og eksplosive. En brand eller eksplosion forårsaget af brændstof kan give forbrændinger samt forårsage tingsskade.

- Anvend en tragt, og fyld tanken udendørs på et åbent område, mens motoren er slukket og kold. Tør eventuelt spildt brændstof op.
- Fyld ikke brændstoftanken helt op. Fyld brændstof på brændstoftanken, indtil niveauet ligger ved påfyldningsstudsens bund.
- Ryg aldrig under håndtering af brændstof, og hold afstand til åben ild eller steder, hvor brændstofdampe kan antændes af en gnist.
- Opbevar brændstof i en ren, sikkerhedsgodkendt beholder, og sørg altid for, at låget er skruet på.

Serviceeftersyn af vandudskilleren

Eftersynsinterval: For hver 400 timer

For hver 400 timer

Tøm vand eller andre forureningsstoffer ud af vandudskilleren (Figur 44) dagligt.

1. Anbring en ren beholder under brændstoffilteret.
2. Løsn aftapningsproppen i bunden af filterdåsen.

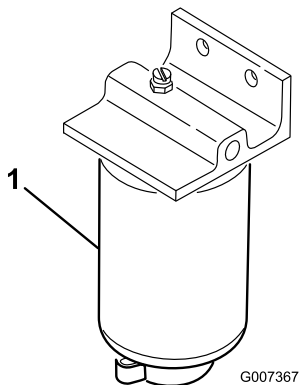

Figur 44

1. Filterdåsens vandudskiller

3. Rengør området, hvor filterdåsen monteres.
4. Afmonter filterdåsen, og rengør monteringsfladen.

5. Smør pakningen på filterdåsen med ren olie.
6. Monter filterdåsen med hånden, indtil pakningen berører monteringsoverfladen. Drej dernæst endnu 1/2 omgang.
7. Stram aftapningsproppen i bunden af filterdåsen.

Rengøring af brændstoftanken

Eftersynsinterval: Hvert 2. år

Tøm og rengør brændstoftanken hvert andet år. Fjern også de indvendige filtre, og rengør dem efter, at tanken er tømt. Brug ren diesel til at skylle tanken ud med.

Vigtigt: Tøm og rengør også brændstoftanken, hvis brændstofsyst^{em}et forurenes, eller hvis maskinen skal opbevares i længere tid.

Brændstofslanger og -forbindelser

Eftersynsinterval: For hver 400 timer

Efterse brændstofslanger og -forbindelser. Efterse dem for nedbrydning, skader, slitage eller løse forbindelser.

Udluftning af brændstofsyst^{em}et

1. Parker maskinen på en plan flade. Sørg for, at brændstoftanken er mindst halvt fuld.
2. Åbn motorhjelm^{en}, og løft den op.
3. Placer en klud under udluftningsskruen på brændstofindsprøjtning^spumpen, og åbn skruen (Figur 45).

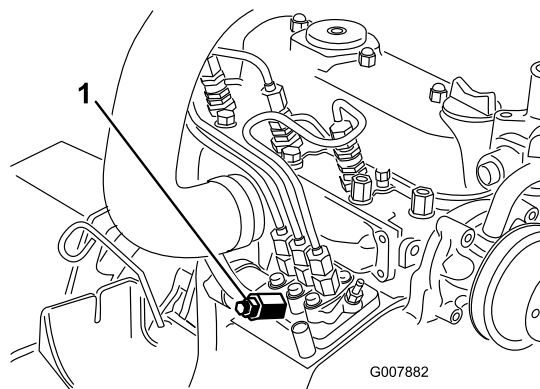

Figur 45

1. Udluftningsskruen på brændstofindsprøjtning^spumpen

4. Drej tændingsnøglen til tændt position.

Den elektriske brændstofpumpe begynder at køre og tvinger derved luften ud omkring udluftningsskruen.

⚠ FORSIGTIG

Motoren kan starte, mens dette gøres. Ventilatorer og remme, der kører i en startet motor, kan forvolde alvorlig personskade på dig eller omkringstående personer.

Hold hænder, fingre, løsthængende tøj/smykker og hår væk fra motorens ventilator og rem, mens dette arbejde udføres.

5. Lad nøglen sidde i positionen Tændt, indtil en konstant strøm af brændstof strømmer ud omkring skruen.
6. Spænd skruen, og drej nøglen til positionen Fra.

Bemærk: Normalt bør motoren starte efter udførelsen af ovennævnte udluftningsprocedurer. Hvis motoren alligevel ikke starter, kan der sidde luft tilbage mellem indsprøjtningsskruen og indsprøjtningsskruerne. Se Udluftning af indsprøjtningsskruerne (side 44).

⚠ FORSIGTIG

Motoren kan starte, mens dette gøres. Ventilatorer og remme, der kører i en startet motor, kan forvolde alvorlig personskade på dig eller omkringstående personer.

Hold hænder, fingre, løsthængende tøj/smykker og hår væk fra motorens ventilator og rem, mens dette arbejde udføres.

4. Spænd rørforbindelsen godt fast, når brændstoffet strømmer jævnt.
5. Drej tændingsnøglen til positionen Off (Fra).
6. Gentag proceduren på de resterende dyser.

Udluftning af indsprøjtningsskruerne

Bemærk: Benyt kun denne procedure, hvis brændstoffsystemet er helt tomt for luft via normale spædningsprocedurer, og motoren ikke vil starte. Se Udluftning af brændstoffsystemet (side 43).

1. Placer en klud under rørforbindelsen, der kommer fra indsprøjtningsskruen til indsprøjtningsskru nr. 1 som illustreret i Figur 46.

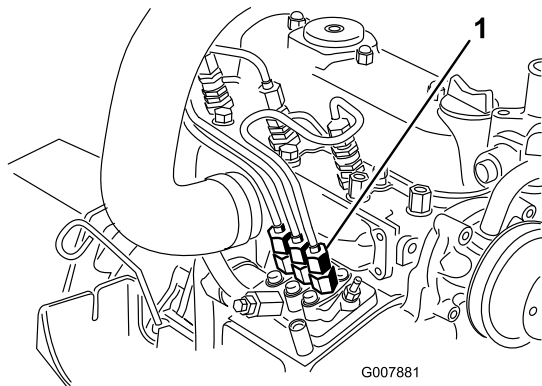

Figur 46

1. Rørforbindelse fra indsprøjtningsskruen til indsprøjtningsskru nr. 1
-
2. Flyt gashåndtaget til positionen Hurtig.
 3. Drej tændingsnøglen til positionen Start, og hold øje med brændstoffilstrømningen rundt om forbindelsesdelen.

Vedligeholdelse af elektrisk system

Vigtigt: Frakobl altid batterikablerne – minuskablet (-) først – for at forbygge evt. ledningsbeskadigelse på grund af kortslutninger, når du arbejder med det elektriske system.

Serviceeftersyn af batteriet

Eftersynsinterval: For hver 50 timer

ADVARSEL

CALIFORNIEN

Advarsel i henhold til erklæring nr. 65

Batteripoler og tilbehør indeholder bly og bly sammensætninger samt kemikalier, som ifølge staten Californien er kræftfremkaldende og forårsager forplantningsskader. Vask hænder efter håndtering.

Hold batteriets overside ren. Hvis maskinen opbevares på et sted med meget høje temperaturer, løber batteriet hurtigere tør for strøm, end hvis maskinen opbevares på et sted med lav temperatur.

Hold oversiden af batteriet rent ved at vaske det periodisk med en børste dyppet i ammoniak eller en opløsning af tvekulsurt natron. Skyl overfladen på batteriet med vand efter rengøring. Fjern ikke påfyldningsdækslerne under rengøring af batteriet.

Batteriledningerne skal være strammet til på polerne for at sikre god elektrisk kontakt.

Hvis der opstår korrosion ved polerne, skal du frakoble kablerne – minuskablet (-) først – og skrabe klemmerne og polerne af separat. Tilslut ledningerne, pluskablet (+) først, og smør polerne med vaseline.

ADVARSEL

Batteripoler eller metalværktøj kan kortslutte mod maskinens metaldele og forårsage gnister. Gnister kan få batterigasserne til at eksplodere og medføre personskade.

- Når batteriet skal fjernes eller monteres, må batteriets poler ikke berøre nogen metaldele på maskinen.
- Metalværktøj må ikke kortslutte mellem batteripolerne og maskinens metaldele.

ADVARSEL

Forkert batterikabelføring kan danne gnister og beskadige maskinen og kablerne. Gnister kan få batterigasserne til at eksplodere og medføre personskade.

- Frakobl altid batteriets (sorte) minuskabel, før du frakobler det røde pluskabel.
- Tilslut altid batteriets røde pluskabel, før du tilslutter det sorte minuskabel.

Opbevaring af batteriet

Hvis maskinen skal tages ud af drift i mere end 30 dage, skal du fjerne batteriet og oplade det helt. Opbevar det enten på en hylde eller på maskinen. Lad kablerne være frakoblede, hvis det opbevares på maskinen. Opbevar batteriet i et køligt miljø for at forhindre, at batteriet aflades hurtigt. Sørg for, at batteriet er helt opladet, så det ikke fryser til. Et fuldt opladet batteris massefylde er 1,265 til 1,299.

Kontrol af sikringerne

Sikringerne er placeret under instrumentbrættet. Der er adgang til dem gennem lågen i sidepanelet (Figur 47). Lågen i sidepanelet åbnes ved at udløse de to låse og trække den udad.

Hvis maskinen stopper, eller der opstår andre problemer i det elektriske system, skal du kontrollere sikringerne. Tag sikringerne ud en ad gangen, og kontroller, om nogen af dem er sprunget. Hvis du er nødt til at skifte en sikring, skal du altid isætte en sikring af **samme type og med samme amperetal** som den, du udskifter, **da du ellers kan beskadige det elektriske system** (kig på mærkaten ved siden af sikringerne (Figur 48), hvor et diagram viser hver sikring og dens amperetal).

Bemærk: Hvis en sikring springer hyppigt, er der sandsynligvis en kortslutning i det elektriske system, og du bør få maskinen eftersat af en faguddannet servicetekniker.

Vedligeholdelse af drivsystem

Kontrol af dæktrykket

Eftersynsinterval: For hver 50 timer

Kontroller trykket efter hver 50. driftstime eller én gang om måneden, alt efter hvad der indtræffer først (Figur 49).

Oprethold lufttrykket i for- og bagdækkene. Det korrekte lufttryk er 1,24 bar i bagdækkene og 1,72 bar i styrehjulene. Ujævnt dæktryk kan forårsage ujævn klipning. Dæktrykket skal kontrolleres, når dækkene er kolde. På denne måde fås den mest præcise trykmåling.

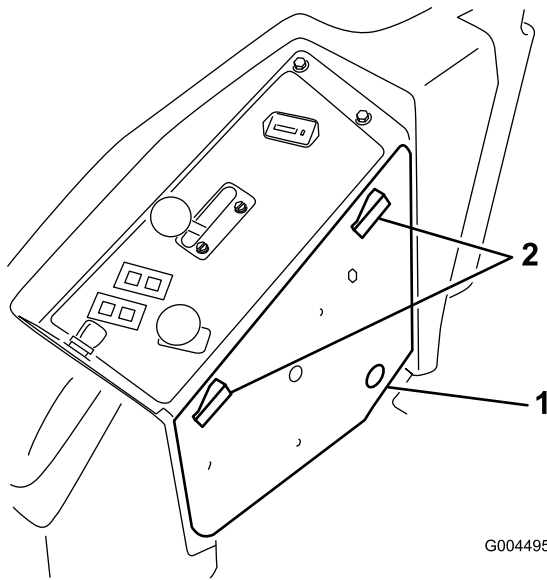

Figur 47

1. Låge i sidepanel

2. Låse

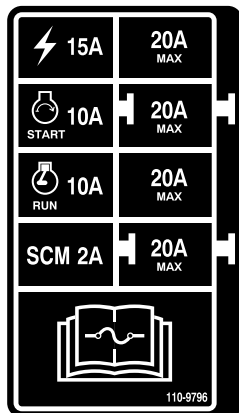

Figur 48

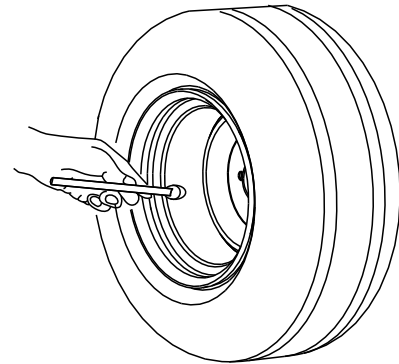

G001055

Figur 49

Udskiftning af styrehjulene og lejerne

1. Køb en ny styrehjulsenhed, konuslejer og lejetætninger hos din autoriserede Toro-forhandler.
2. Skru låsemøtrikken af bolten, der holder styrehjulsenheden fast i styrehjulsgafflen (Figur 50).

Vedligeholdelse af kølesystem

⚠ FARE

Udslip af varm kølevæske under tryk eller berøring af den varme køler og de omgivende dele kan forårsage alvorlige forbrændinger.

- Tag ikke kølerdækslet af, når motoren er varm. Lad altid motoren køle af i mindst 15 minutter, eller indtil kølerdækslet er koldt nok til at røre ved, uden at du brænder dine hænder, før kølerdækslet afmonteres.
- Rør ikke ved køleren og de omgivende dele, som er varme.

⚠ FARE

Den roterende ventilator og drivremmen kan forvolde personskade.

- Betjen ikke maskinen, uden at dækslerne er monteret.
- Hold fingre, hænder og tøj væk fra den roterende ventilator og drivremmen.
- Stands motoren, og tag tændingsnøglen ud, før der foretages vedligeholdelsesarbejde.

⚠ FORSIGTIG

Indtagelse af motorkølevæske kan forårsage forgiftning.

- Indtag ikke motorkølevæske.
- Opbevares utilgængeligt for børn og kæledyr.

Kontrol af kølesystemet

Eftersynsinterval: Hver anvendelse eller dagligt

Kølesystemet er fyldt med en 50/50-opløsning af vand og permanent ethylenglycol-frostvæske. Kontroller kølevæskestanden i ekspansionsbeholderen ved begyndelsen af dagen, før motoren startes. Kølesystemets kapacitet er 5,7 liter.

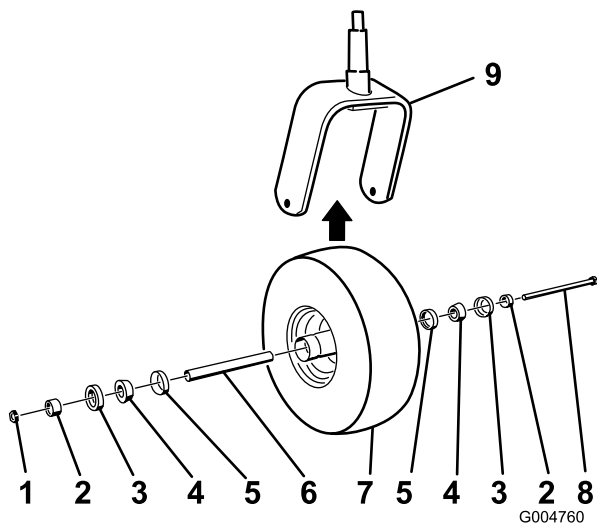

Figur 50

G004760

- | | |
|--------------------------|---------------------|
| 1. Møtrik | 6. Afstandsbusning |
| 2. Lejeafstandsbusning | 7. Styrehjul |
| 3. Udvendig lejetætning | 8. Akselbolt |
| 4. Konusleje | 9. Styrehjulsgaffel |
| 5. Indvendig lejetætning | |

3. Tag fat i styrehjulet, og tag bolten ud af gaffen eller drejearmen.
4. Kasser det gamle styrehjul og de gamle lejer.
5. Saml styrehjulet ved at skubbe konuslejet og lejetætningerne, der er godt pakket med fedt, ind i hjulnavet. Delene skal være placeret som vist i Figur 50.
6. Skub afstandsbusningen ind i hjulnavet gennem lejerne, således at afstandsbusningen holdes fast inden i hjulnavet med to lejeafstandsbusninger.

Vigtigt: Sørg for, at tætningslæberne ikke foldes indad.

7. Monter styrehjulsenheden i styrehjulsgaffen, og spænd den fast med bolt og låsemøtrikken.
8. Spænd møtrikken, indtil hjulet ikke længere kan løbe frit, og løs den derefter netop så meget, at hjulet kan løbe frit.
9. Slut en smørepistol til smøreniplen på styrehjulet, og fyld den med litumbaseret universalfedt nr. 2.

1. Kontroller kølevæskestanden i ekspansionsbeholderen (Figur 51). Væskestanden skal være mellem mærkerne på siden af beholderen.

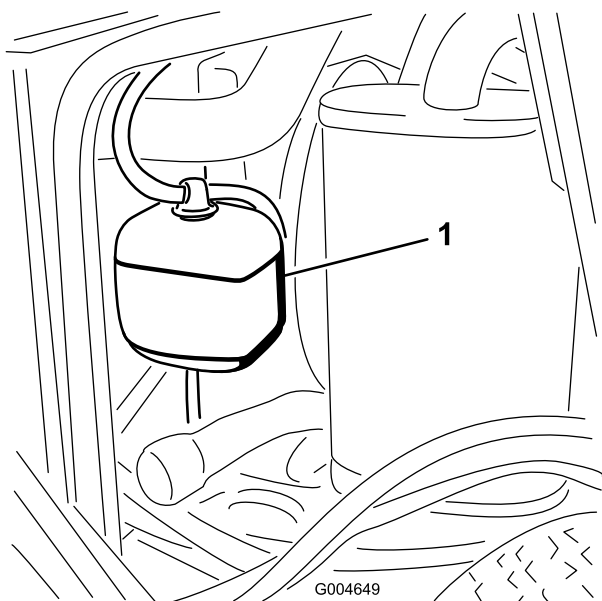

Figur 51

1. Ekspansionsbeholder

2. Hvis kølevæskestanden er lav, skal du fjerne dækslet til ekspansionsbeholderen og fylde systemet op på ny. **Fyld ikke for meget på.**
3. Sæt ekspansionsbeholderens dæksel på.

Rengøring af køleren

Eftersynsinterval: Hver anvendelse eller dagligt

For hver 1500 timer

For hver 200 timer

Hvert 2. år

Køleren skal holdes ren for at forhindre motoren i at overophede. Kontroller normalt køleren hver dag, og fjern alt snavs og skidt fra disse dele. Under ekstremt støvede og snavsede forhold vil det dog være nødvendigt at kontrollere og rengøre køleren hyppigere.

Bemærk: Hvis plæneklipperskjoldet eller motoren stopper pga. overophedning, skal du først kontrollere, om der er for mange smudsaflejringer på køleren.

Rengør køleren som følger:

1. Åbn motorhjelmen.
2. Arbejd fra kølerens ventilatorside, og blæs smudset ud med trykluft ved lavt tryk (3,45 bar) (**brug ikke vand**). Gentag proceduren stående foran køleren og igen ved ventilatoren.
3. Når køleren er gjort grundigt ren, skal du fjerne alt snavs, som kan have samlet sig i kanalen ved kølerens bund.
4. Luk motorhjelmen.

Vedligeholdelse af bremsen

Justering af parkeringsbremsens sikkerhedskontakt

1. Stop maskinen, flyt skjoldets løftekontakt helt ind i neutral låseposition, aktiver parkeringsbremsen, og tag tændingsnøglen ud.
2. Fjern de bolte, der fastgør frontpanelet, og tag panelet af (Figur 52).

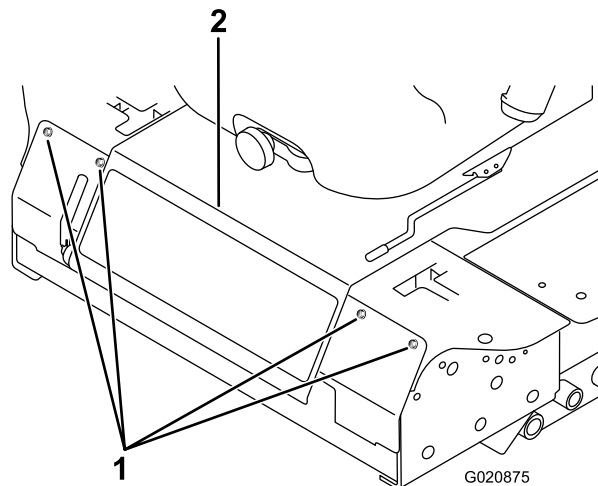

Figur 52

1. Bolte
2. Kontrolpanel

3. Løsn de to kontramøtrikker, som fastgør parkeringsbremsens sikkerhedskontakt på monteringsbeslaget.

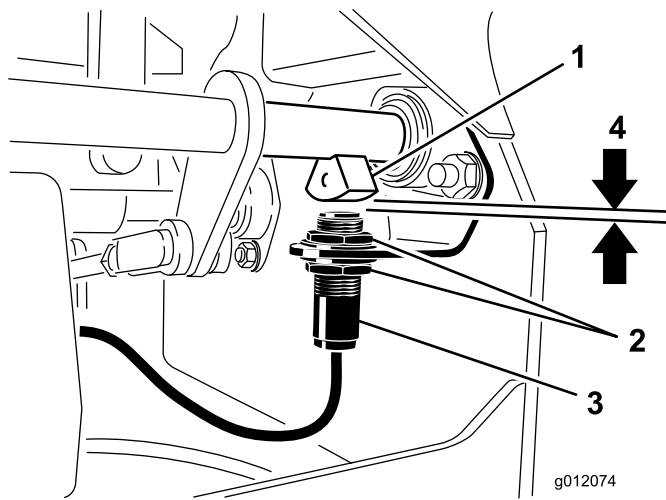

Figur 53

- | | |
|----------------------|---|
| 1. Bremseakselsensor | 3. Parkeringsbremsens sikkerhedskontakt |
| 2. Kontramøtrikker | 4. 3,9 mm |

- Flyt kontakten op eller ned på beslaget, indtil afstanden mellem bremseakselsensoren og kontaktstemplet er 3,9mm (Figur 53).

Bemærk: Sørg for, at bremseakselsensoren ikke berører kontaktstemplet.

- Spænd kontaktens kontramøtrikker.
- Afprøv justeringen som følger:
 - Sørg for, at parkeringsbremsen er aktiveret, og at du ikke sidder i sædet, og start så motoren.
 - Flyt bevægelsehåndtagene ud af den neutrale låseposition.

Motoren skal stoppe. Gør den ikke det, skal du kontrollere din justering af kontakten igen.

- Monter frontpanelet.

Vedligeholdelse af remme

Kontrol af generatorremmen

Eftersynsinterval: For hver 100 timer

Kontroller remmens tilstand og spænding (Figur 54) efter hver 100 driftstimer.

- Med den rigtige spænding opnås 10 mm afbøjning, når en belastning på 44 N (4,5 kg) påføres remmen midtvejs mellem remskiverne.
- Hvis afbøjningen ikke er 10 mm, skal generatorens monteringsbolte løsnes (Figur 54). Øg eller mindsk generatorremmens stramhed, og tilspænd boltene. Kontroller remmens afbøjning igen for at sikre, at stramningen er korrekt.

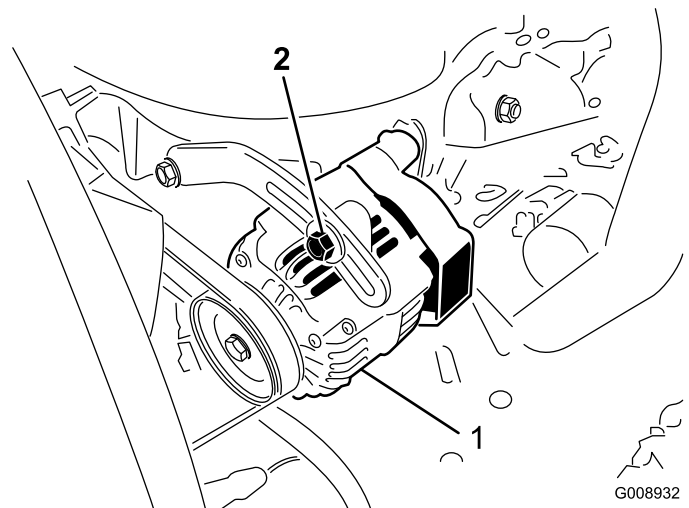

Figur 54

- | | |
|-------------------|--------------|
| 1. Monteringsbolt | 2. Generator |
|-------------------|--------------|

Udskiftning af skæreknivenes drivremme

Eftersynsinterval: For hver 50 timer

Skæreknivenes drivremme, der holdes stramme af fjederbelastede styreremskiver, er meget slidstærke. Efter mange timers drift vil remmene imidlertid begynde at vise tegn på slidage. Blandt tegnene på, at en rem er slidt, kan nævnes: den hviner, når den kører rundt, skæreknivene glider, når der klippes græs, flossede remkanter, brændemærker og revner. Udskift remmene, hvis nogen af disse forhold opstår.

- Sæk klippeenheden til en klippehøjdeindstilling på 25 mm, flyt gashåndtaget til positionen Langsom, stop motoren, aktiver parkeringsbremsen, og tag tændingsnøglen ud.
- Afmonter remskærmene for oven på klippeenheden, og sæt dem til side.

3. Flyt med et ledhåndtag eller et lignende værktøj styreremskiven for den øverste rem (Figur 55) væk fra den øverste drivrem for at mindske remmens stramhed, så det bliver muligt at tage remmen af remskiverne.

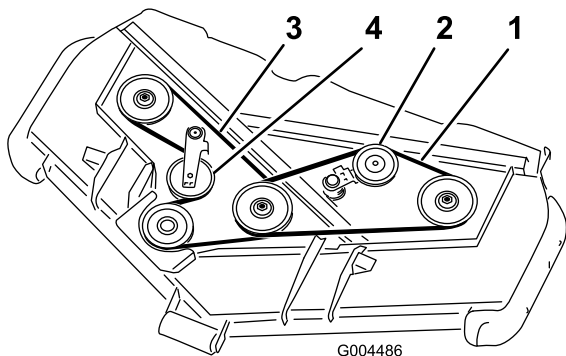

Figur 55

- | | |
|--------------------------|---------------------------|
| 1. Øverste rem | 3. Nederste rem |
| 2. Øverste styreremskive | 4. Nederste styreremskive |

4. Flyt med et ledhåndtag eller et lignende værktøj styreremskiven for den nederste rem (Figur 55) væk fra den nederste drivrem for at mindske remmens stramhed, så det bliver muligt at tage remmen af remskiverne.
5. Før en ny rem rundt om gearkassens remskive, de nederste spindelremskiver og styreremskiveenheden som vist i Figur 55.
6. Før en ny rem rundt om de øverste spindelremskiver og styreremskiveenheden som vist i Figur 55.
7. Monter remskærmene.

Vedligeholdelse af betjeningsanordningsystem

Justering af sikkerhedskontakten, der fastlåser bevægelsehåndtagene i neutral position

1. Stop maskinen, flyt skjoldets løftekontakt helt ind i neutral låseposition, aktiver parkeringsbremsen, og tag tændingsnøglen ud.
2. Fjern de bolte, der fastgør frontpanelet, og tag panelet af (Figur 56).

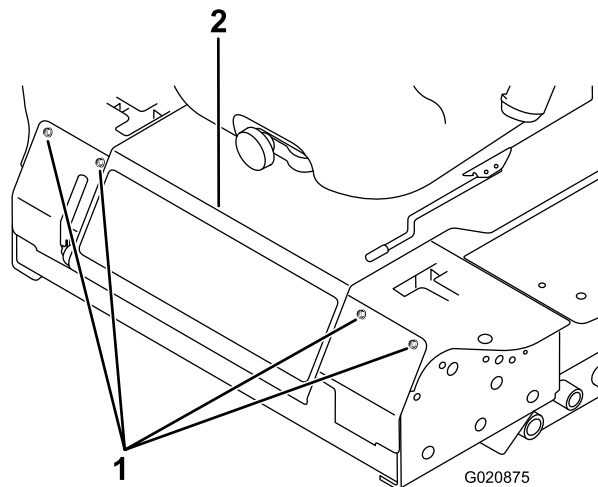

Figur 56

1. Bolte
2. Kontrolpanel

3. Løsn de 2 skruer, der fastgør sikkerhedskontakten (Figur 57).

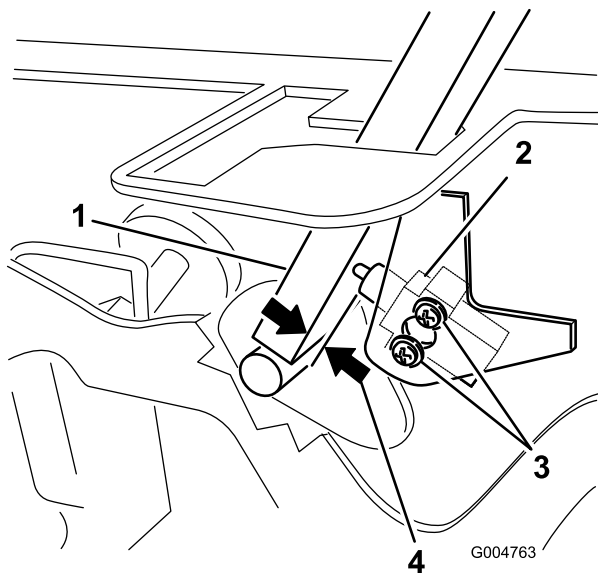

Figur 57

- | | |
|------------------------------|-----------------|
| 1. Bevægelseshåndtag | 3. Skruer |
| 2. Neutral sikkerhedskontakt | 4. 0,4 til 1 mm |

4. Mens du holder håndtaget mod chassiset, skal du flytte kontakten over mod håndtaget, indtil afstanden mellem håndtaget og kontaktens hus er på 0,4 til 1 mm (Figur 57).
5. Fastgør kontakten.
6. Gentag trin 3 til 5 for det andet håndtag.
7. Monter frontpanelet.

Justering af bevægelseshåndtagenes returnering til neutral position

Hvis bevægelseshåndtagene ikke stiller sig ud for hakkene for neutral position, når de udløses fra positionen for kørsel i bakgear, er det nødvendigt at foretage en justering. Juster hvert håndtag, fjeder og stang hver for sig.

1. Udkobl kraftudtaget, flyt bevægelseshåndtaget til den neutrale låseposition, og aktiver parkeringsbremsen.
2. Sæt gashåndtaget i positionen Langsom, stop motoren, tag nøglen ud, og vent, indtil alle bevægelige dele er stoppet, før du stiger af.
3. Fjern de bolte, der fastgør frontpanelet, og tag panelet af (Figur 58).

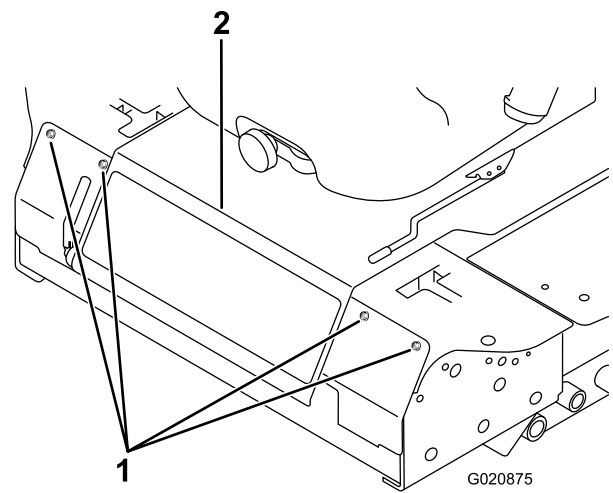

Figur 58

1. Bolte
2. Kontrolpanel

4. Flyt bevægelseshåndtaget til den neutrale position, men **ikke låst** (Figur 60).
5. Træk håndtaget tilbage, indtil gaffelbolten (på en arm over drejakslen) berører enden af åbningen (begynder netop at lægge tryk på fjederen) (Figur 59).

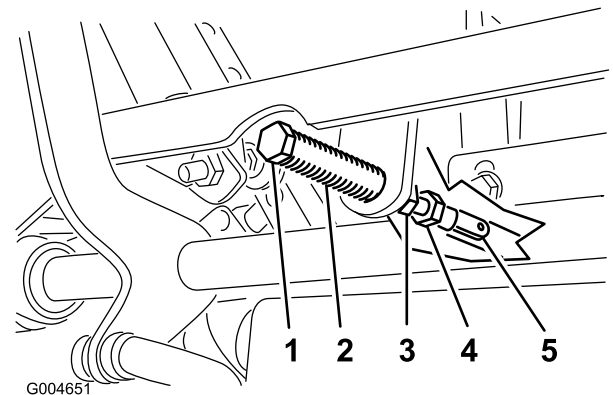

Figur 59

- | | |
|--------------------|-------------------|
| 1. Gaffelbolt | 4. Justeringsbolt |
| 2. Åbning | 5. Gaffel |
| 3. Kontramøtrikker | |

6. Kontroller, hvor bevægelseshåndtaget er i forhold til hakket i konsollen (Figur 60).

Bemærk: Det skal være i midten, så håndtaget kan dreje udad til den neutrale låseposition.

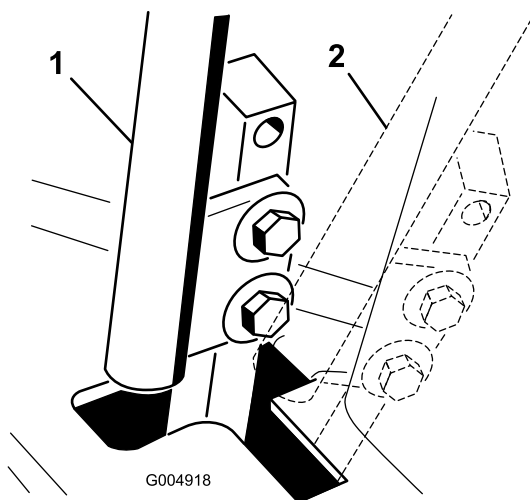

Figur 60

1. Neutral position 2. Neutral låseposition

7. Hvis justering er nødvendig, skal møtrikken og kontramøtrikken løsnes mod gafflen (Figur 59).
8. Foretag et let, bagudgående tryk mod bevægelseshåndtaget, og drej samtidig hovedet på justeringsbolten i den rigtige retning, indtil håndtaget sidder i midten i neutral låseposition (Figur 59).

Bemærk: Når der opretholdes et bagudgående tryk på håndtaget, holdes gaffelbolten for enden af åbningen fast, hvorefter justeringsbolten kan flytte håndtaget til den rette position.

9. Spænd møtrikken og kontramøtrikken (Figur 59).
10. Gentag trin 4 til 9 for det andet håndtag.
11. Monter frontpanelet.

Justering af traktionsdrevet til neutral

Denne justering skal foretages, mens kørselshjulene drejer.

⚠ FARE

Mekaniske eller hydrauliske donkrafte kan svigte og forårsage alvorlige skader.

- Brug en donkraft til understøttelse af maskinen.
- Brug ikke hydrauliske donkrafte.

⚠ ADVARSEL

Motoren skal køre for at kunne foretage denne justering. Kontakt med bevægelige dele eller varme overflader kan forårsage personskader.

Hold hænder, fødder, ansigt, tøj og andre kropsdele væk fra roterende dele, lyd-potten og andre varme overflader.

1. Hæv chassiset op på nogle stabile støttebukke, således at trækthjulene kan dreje frit.
 2. Skub sædet frem, lås det op, og vip det opad og fremad.
 3. Afbryd det elektriske stik fra sædesikkerhedskontakten.
 4. Monter midlertidigt en kortslutningsledning mellem polerne i ledningsnetstikket.
 5. Start motoren, kontroller, at gashåndtaget står midtvejs mellem Hurtig og Langsom position, og deaktiver parkeringsbremsen..
- Bemærk:** Bevægelseshåndtagene skal være i neutral låseposition, når der foretages justeringer.
6. Juster pumpepestangens længde på den ene side ved at dreje den sekskantede aksel i den rigtige retning, indtil det tilsvarende hjul står stille eller kryber en smule i baggear (Figur 61).

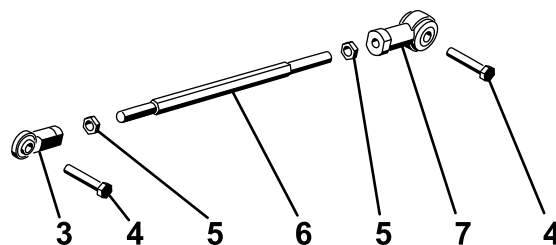
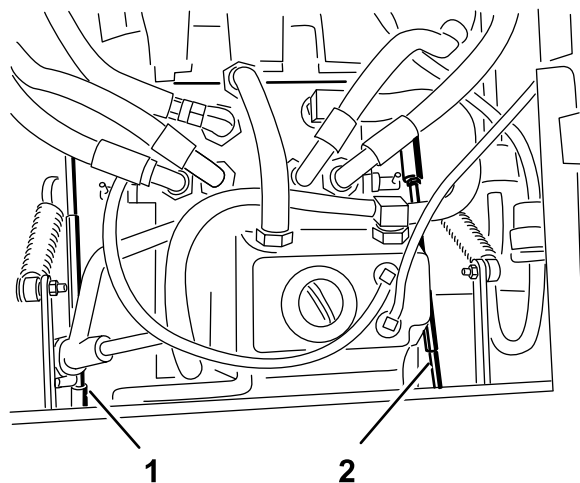

Figure 56

Figur 61

- | | |
|-------------------------|---------------------|
| 1. Højre pumpepestang | 5. Kontramøtrik |
| 2. Venstre pumpepestang | 6. Sekskantet aksel |
| 3. Kugleled | 7. Kugleled |
| 4. Bolt | |

7. Flyt bevægelseshåndtaget fremad og bagud og derefter tilbage i neutral position. Hjulet skal holde op med at dreje eller krybe en smule i baggear.
8. Flyt gashåndtaget til positionen Hurtig. Sørg for, at hjulet forbliver stoppet eller kryber en smule i baggear. Juster, hvis det er nødvendigt.
9. Gentag trin 6 til 8 for den anden side af maskinen.

10. Stram kontramøtrikkerne ved kugleleddene (Figur 59).
11. Flyt gashåndtaget til positionen Langsom, og stop motoren.
12. Fjern kortslutningsledningen fra ledningsnetstikket, og sæt stikket i sædekontakten.

⚠ ADVARSEL

Det elektriske system vil ikke udføre en korrekt sikkerhedsafbrydelse, når kortslutningsledningen er monteret.

- Fjern kortslutningsledningen fra ledningsnetstikket, og sæt stikket i sædekontakten, når justeringen er udført.
- Betjen aldrig denne enhed, når en kortslutningsledning er monteret og sædekontakten omgås.

13. Vip sædet tilbage på plads.
14. Fjern donkraftene.

Justering af den maksimale kørselshastighed

1. Udkobl kraftudtaget, flyt bevægelseshåndtagene til den neutrale låseposition, og aktiver parkeringsbremsen.
2. Sæt gashåndtaget i positionen Langsom, stop motoren, tag nøglen ud, og vent, indtil alle bevægelige dele er stoppet, før du stiger af.
3. Fjern de bolte, der fastgør frontpanelet, og tag panelet af (Figur 62).

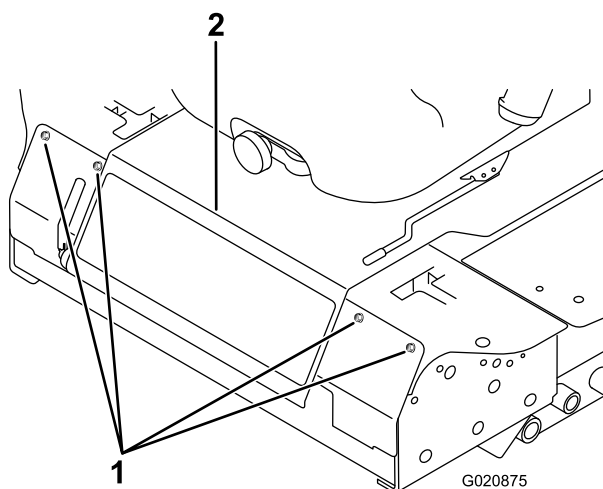

Figur 62

1. Bolte
2. Kontrolpanel

4. Løsn kontramøtrikken på stopbolten for det ene af bevægelseshåndtagene (Figur 63).

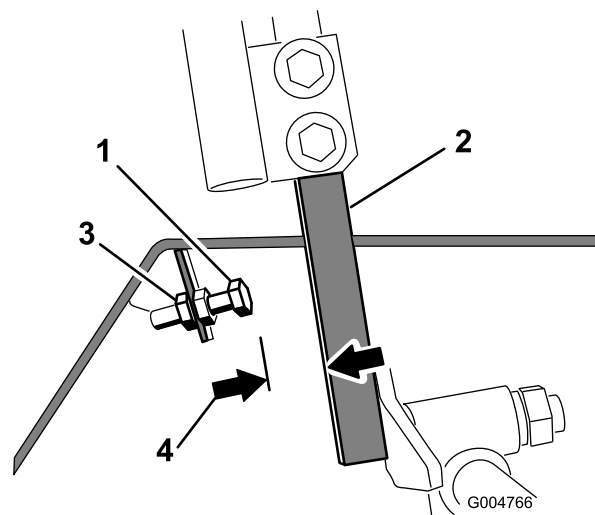

Figur 63

- | | |
|----------------------|-----------------|
| 1. Stopbolt | 3. Kontramøtrik |
| 2. Bevægelseshåndtag | 4. 1,5 mm |

5. Skru stopbolten helt ind (væk fra bevægelseshåndtaget).
6. Skub bevægelseshåndtaget helt frem, indtil det stopper, og hold det der.
7. Skru stopbolten udad (mod bevægelseshåndtaget), indtil der er et mellemrum på 1,5 mm mellem stopboltens hoved og bevægelseshåndtaget.
8. Spænd kontramøtrikken for at holde stopbolten på plads.
9. Gentag trin 4 til 8 for det andet håndtag.
10. Monter frontpanelet.

Bemærk: Hvis du ønsker at sænke maskinens maksimale kørselshastighed, skal du indstille hastigheden for begge bevægelseshåndtag som anvist ovenfor og derefter skrue hver stopbolt lige meget udad mod bevægelseshåndtaget, indtil du når den maksimumhastighed, du ønsker (du vil sandsynligvis være nødt til at afprøve justeringen flere gange). Kontroller, at maskinen kører lige og ikke drejer, når begge bevægelseshåndtagene skubbes helt frem. Hvis maskinen drejer, er stopboltene ikke indstillet ens, og du er nødt til at justere dem yderligere.

Justering af sporingen

1. Udkobl kraftudtaget, flyt bevægelseshåndtagene til den neutrale låseposition, og aktiver parkeringsbremsen.
2. Flyt gashåndtaget til Langsom position, stop motoren, fjern nøglen, og vent, til alle bevægelige dele er standset, før du forlader betjeningspositionen.
3. Løsn boltene, der fastgør bevægelseshåndtagene (Figur 64).

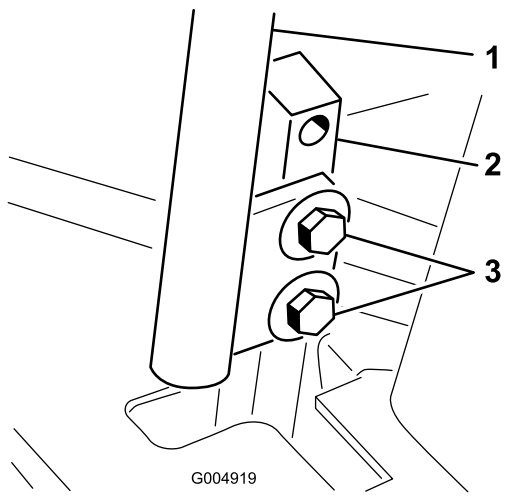

Figur 64

- | | |
|----------------------|----------|
| 1. Bevægelseshåndtag | 3. Bolte |
| 2. Håndtagsstolpe | |

-
4. Få en anden person til at skubbe håndtagsstolperne (ikke bevægelseshåndtagene) helt frem til positionen for maksimumhastighed og holde dem der.
 5. Juster håndtagene, så de står parallelt (Figur 65), og spænd boltene, der fastgør håndtagene til stolperne.

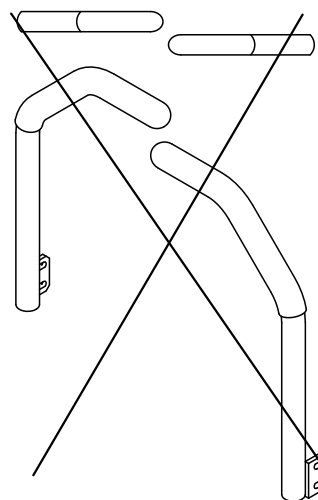
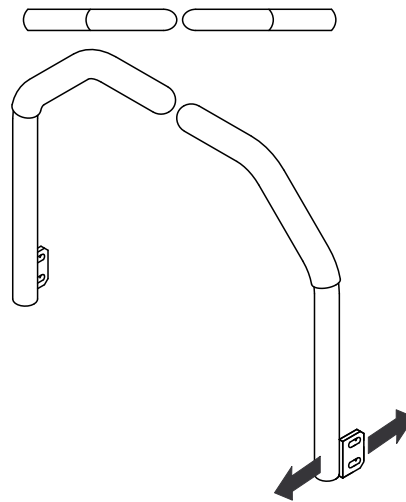

Figur 65

Vedligeholdelse af hydrauliksystem

Beholderen er fra fabrikken påfyldt ca. 4,7 l gear-/hydraulikvæske af høj kvalitet til traktorer. Følgende udskiftningsvæske anbefales:

Toro Premium Transmission/Hydraulic Tractor Fluid (fås i spande med 19 liter eller tromler med 208 liter. Reservedelsnumrene kan findes i reservedelskataloget, eller spørg din Toro-forhandler).

Alternative væsker: Hvis Toro-væsken ikke kan fås, kan Mobil® 424 hydraulikvæske bruges.

Bemærk: Toro påtager sig intet ansvar for skader opstået som følge af brug af forkerte alternative væsker.

Bemærk: Mange hydraulikvæsker er næsten farveløse, og det kan derfor være svært at få øje på lækager. Der kan fås et rødt tilsætningsstof til hydraulikolien i flasker med 20 ml. Én flaske er nok til 15-22 l hydraulikolie. Bestil delnr. 44-2500 hos din autoriserede Toro-forhandler.

Kontrol af hydrauliksystemet

Eftersynsinterval: Hver anvendelse eller dagligt

Kontroller hydraulikvæskestanden, før motoren startes første gang, og derefter dagligt.

1. Parker maskinen på en plan flade.
2. Stil bevægelsehåndtagene i neutral låseposition, og start motoren.
Bemærk: Kør motoren ved den lavest mulige omdrejning, så systemet tømmes for luft. **Du må ikke indkoble kraftudtaget.**
3. Hæv klippeskjoldet for at strække løftecylindrene ud, stop motoren, og tag tændingsnøglen ud.
4. Hæv sædet for at få adgang til hydraulikvæsketanken.
5. Afmonter hydraulikpåfyldningsdækslet (Figur 66) fra påfyldningsstuds.

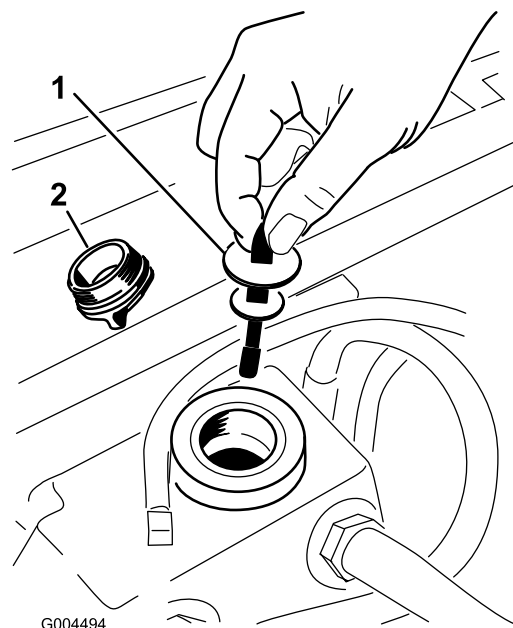

Figur 66

1. Målepind
2. Påfyldningsdæksel

6. Fjern målepinden, og aftør den med en ren klud (Figur 66).
7. Indfør målepinden i påfyldningsstuds, tag den op igen, og kontroller væskestanden (Figur 66).

Bemærk: Hvis væskestanden ikke ligger inden for det riflede område på målepinden, skal du påfylde så megen hydraulikvæske af høj kvalitet, at væskestanden kommer op i det riflede område. **Fyld ikke for meget på.**

8. Sæt målepinden på plads, og skru påfyldningsdækslet fingerstramt på påfyldningsstuds.
9. Kontroller, om der er lækager på slanger og fittings.

Skift af hydraulikolien og filteret

Eftersynsinterval: Efter de første 200 timer

For hver 800 timer

1. Udkobl kraftudtaget, flyt bevægelsehåndtagene til den neutrale låseposition, og aktiver parkeringsbremsen.
2. Sæt gashåndtaget i Langsom-positionen, stop motoren, tag nøglen ud, og vent, indtil alle bevægelige dele er stoppet, før du stiger af.
3. Placer en stor bakke under hydraulikbeholderen og gearkassen, og skru propperne af, så al hydraulikvæsken kan løbe af (Figur 67).

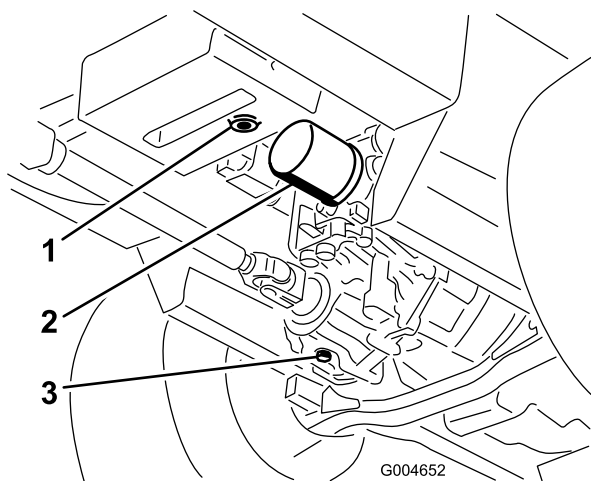

Figur 67

- | | |
|---|----------------------------------|
| 1. Hydraulikbeholderens
aftapningsprop | 3. Gearkassens
aftapningsprop |
| 2. Filter | |
-
4. Rengør området omkring hydraulikoliefilteret, og afmonter det (Figur 67).
 5. Monter straks et nyt hydraulikoliefilter.
 6. Skru hydraulikbeholderens og gearkassens aftapningspropper i igen.
 7. Fyld beholderen op til det korrekte niveau (ca. 5,7 l). Se Kontrol af hydrauliksystemet (side 22).
 8. Start motoren, og kontroller, om der er olielækager. Lad motoren køre i ca. fem minutter, og sluk den derefter.
 9. Kontroller hydraulikvæskestanden efter to minutter. Se Kontrol af hydrauliksystemet (side 22).

Vedligeholdelse af plæneklipperskjoldet

⚠ ADVARSEL

Hvis du hæver maskinen og kun bruger en donkraft til at understøtte den med, mens du arbejder under plæneklipperskjoldet, kan donkraften vælte, hvorved klippeskjoldet kan falde ned og knuse dig eller omkringstående personer.

Brug altid mindst 2 støttebukke til at understøtte maskinen, når du har hævet plæneklipperskjoldet.

⚠ FORSIGTIG

Foroven på plæneklipperskjoldet er der to forbindelsesled, som forbinder det til chassiset. En spændt torsionsfjeder er forbundet til disse forbindelsesled (Figur 68). Hvis du spænder forbindelsesleddene af, vil spændingen i torsionsfjederen blive udløst og kan forårsage, at forbindelsesleddene bevæger sig, hvorved de kan beskadige dine hænder eller fingre.

Afmonter forsigtigt plæneklipperskjoldet fra chassiset, og fastgør forbindelsesleddene, før du spænder dem af chassiset.

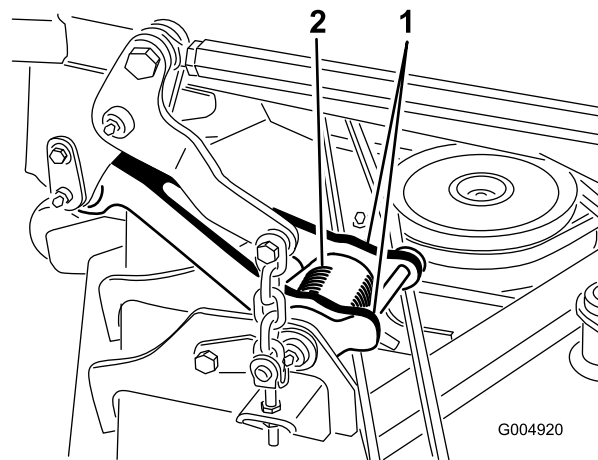

Figur 68

- | | |
|--------------------|-------------------|
| 1. Forbindelsesled | 2. Torsionsfjeder |
|--------------------|-------------------|

Serviceeftersyn af skæreknivene

Hold skæreknivene skarpe gennem hele græsslåningssæsonen, da skarpe knive skærer græsset rent af uden at rive det over eller få det til at flosse. Hvis græsset rives over eller flosser, bliver spidserne brune, hvilket hæmmer væksten og øger risikoen for sygdom.

Kontroller skæreknivenes skarphed dagligt, og kontroller, om de er slidte eller beskadigede. Slib skæreknivene efter behov. Hvis en skærekniv er beskadiget eller slidt, skal den udskiftes med det samme med en original Toro-kniv.

⚠ FARE

En slidt eller beskadiget kniv kan gå itu, og et stykke af kniven kan blive kastet ind i det område, hvor operatøren eller omkringstående befinder sig, og medføre alvorlig personskade eller død.

- Efterse jævnligt kniven for slid og skader.
- Udskift en slidt eller beskadiget kniv.

Undersøg alle skæreknivene hver 8. time.

Klargøring til eftersyn af knivene

1. Udkobl kraftudtaget, flyt bevægelseshåndtagene til den neutrale låseposition, og aktiver parkeringsbremsen.
2. Sæt gashåndtaget i Langsom-positionen, stop motoren, tag nøglen ud, og vent, indtil alle bevægelige dele er stoppet, før du stiger af.

Besigtigelse af knivene

Eftersynsinterval: Hver anvendelse eller dagligt

1. Efterse skærekanterne (Figur 69).

Bemærk: Hvis kanterne ikke er skarpe, eller hvis de har hakker, skal knivene afmonteres og slibes. Se Slibning af knivene (side 58).

2. Efterse knivene, især det buede område (Figur 69).

Bemærk: Hvis kniven er beskadiget eller slidt, eller hvis der er antydning af en revne i dette område (Figur 69), skal du straks montere en ny kniv.

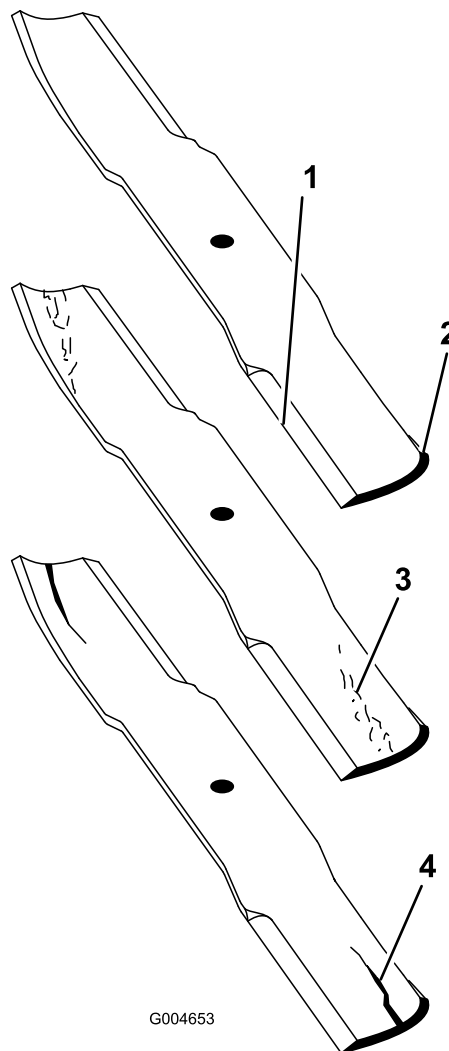

Figur 69

- | | |
|----------------|-------------------------------|
| 1. Skærekant | 3. Antydning af slitage/revne |
| 2. Buet område | 4. Revne |

⚠ FARE

Hvis du lader skæreknivene blive slidt, vil der danne sig en slids mellem den buede og den flade del af skæreknivene. Før eller siden kan et stykke af kniven knække af og blive slynget ud fra husets underside, hvilket muligvis kan medføre alvorlig personskade for dig eller omkringstående personer.

- Efterse jævnligt kniven for slid og skader.
- Forsøg aldrig at rette en bøjet kniv ud eller at svejse en knækket eller revnet kniv.
- Udskift en slidt eller beskadiget kniv.

Kontrol for bøje knive

1. Udkobl kraftudtaget, flyt bevægelseshåndtagene til den neutrale låseposition, og aktiver parkeringsbremsen.

2. Flyt gashåndtaget til Langsom position, stop motoren, fjern nøglen, og vent, til alle bevægelige dele er standset, før du forlader betjeningspositionen.
3. Drej knivene, indtil enderne vender fremad og bagud (Figur 70).

Bemærk: Mål fra en plan overflade til skærekanten, position A, på knivene (Figur 70). Noter dette mål.

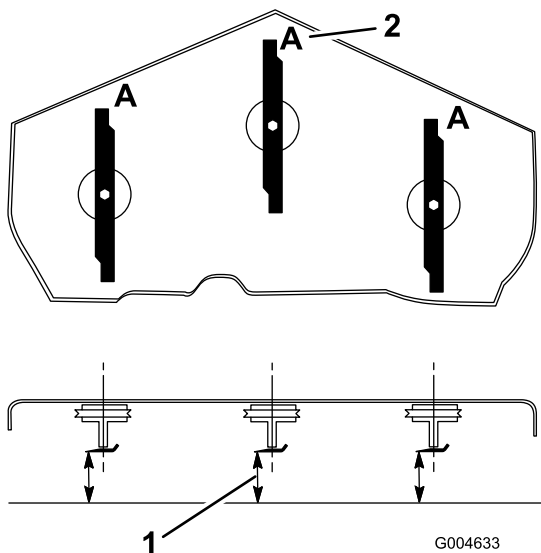

Figur 70

1. Mål her fra kniv til hård overflade
2. Position A

4. Drej de modsatte ender af knivene fremad.
5. Mål fra en plan overflade til knivenes skærekant ved samme punkt som i trin 3 ovenfor.

Bemærk: Forskellen mellem målene fra trin 3 og 4 må ikke overskride 3 mm. Hvis dette mål overskrider 3 mm, er kniven bøjet og skal udskiftes. Se Afmontering af skæreknivene (side 58) og Montering af skæreknivene (side 58).

⚠ ADVARSEL

En bøjet eller beskadiget kniv kan gå i stykker og skade dig eller omkringstående alvorligt eller endda medføre døden.

- Udskift altid en bøjet eller beskadiget kniv med en ny kniv.
- Fil eller lav ikke skarpe hakker i knivenes kanter eller flader.

Afmontering af skæreknivene

Kniven skal udskiftes, hvis den rammer en fast genstand, eller hvis den er ude af balance eller bøjet. Brug kun originale Toro-knive for at sikre optimal ydelse og sikker overensstemmelse med maskinen. Brug af reserveknive fremstillet af andre producenter kan medføre, at maskinen ikke opfylder sikkerhedsstandarderne.

⚠ ADVARSEL

Kontakt med en skarp kniv kan forårsage alvorlig personskade.

Bær handsker, eller pak knivens skarpe kanter ind i en klud.

1. Hold på knivenden med en klud eller en tyk handske.
2. Fjern knivbolten, antiskalperingspladen og skæreknivene fra spindelakslen (Figur 73).

Slibning af knivene

⚠ ADVARSEL

Ved slibning af kniven kan stykker af kniven blive slynget ud og forårsage alvorlig personskade.

Bær beskyttelsesbriller ved slibning af skæreknive.

1. Slib skæret i begge ender af skæreknivene (Figur 71). Bevar den oprindelige vinkel. Skæreknivene bevarer balancen, hvis der fjernes den samme mængde materiale på begge skærekanter.

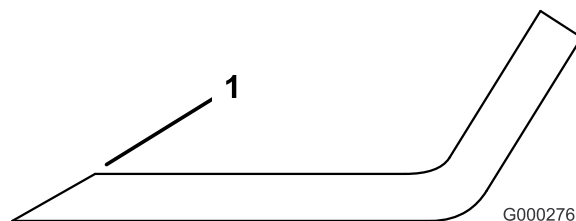

Figur 71

1. Slib i den oprindelige vinkel
2. Kontroller knivens balance ved at placere den på en afbalanceringsenhed (Figur 72).

Bemærk: Hvis skæreknivene forbliver i en vandret position, er skæreknivene afbalanceret og kan benyttes. Hvis skæreknivene ikke er afbalanceret, skal der slibes lidt mere metal af enden af sejlområdet (Figur 73). Gentag denne procedure, indtil skæreknivene er afbalanceret.

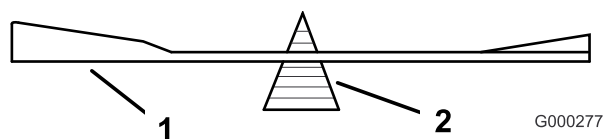

Figur 72

1. Skærekniv
2. Afbalanceringsenhed

Montering af skæreknivene

1. Monter skæreknivene på spindelakslen (Figur 73).

Vigtigt: Den buede del af skærekniven skal pege opad mod indersiden af plæneklipperen for at sikre en god klipning.

2. Monter antiskalperingspladen og knivbolten (Figur 73).

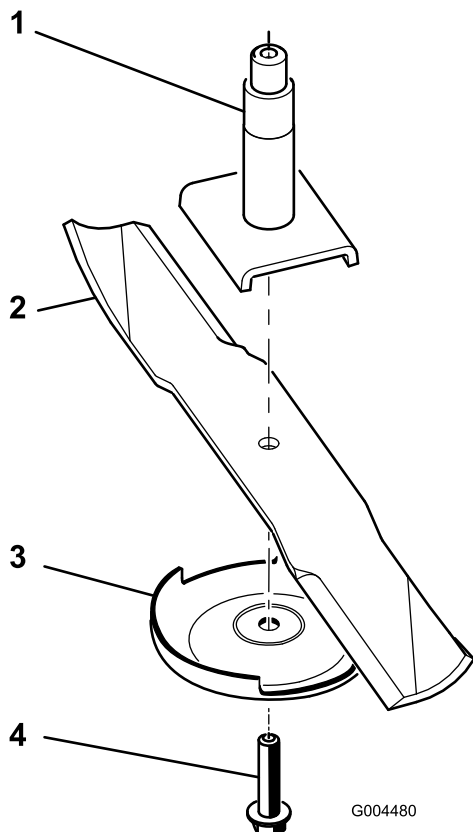

Figur 73

- | | |
|-----------------|-------------------------|
| 1. Spindel | 3. Antiskalperingsplade |
| 2. Knivens sejl | 4. Skæreknivsbolt |

3. Tilspænd skæreknivsbolten til et moment på 115–149 Nm.

Rettelse af fejljusterede skæreknive på plæneklipperskjoldene

Hvis klipningen er ujævn på tværs af plæneklipperens skårbredde, skal denne fejl rettes på følgende måde:

1. Placer maskinen på en plan flade på værkstedets gulv.
2. Indstil klippeenheden til den ønskede klippehøjde, flyt gashåndtaget til positionen Langsom, stop motoren, aktiver parkeringsbremsen, og tag tændingsnøglen ud.
3. Kontroller og juster trykket i de forreste og bageste traktordæk. Se Kontrol af dæktrykket (side 46).
4. Kontroller, om der er bøjede skæreknive
5. Fjern dækslerne på klippeenhedernes overside.
6. Drej skærekniven på hver spindel, indtil enderne vender henholdsvis fremad og bagud.

7. Mål afstanden fra gulvet og op til den forreste spids af skæret.
8. Juster kontramøtrikkerne, der holder skjoldgafflerne/-kæderne fast på plæneklipperskjoldet, indtil skjoldet er i vater.

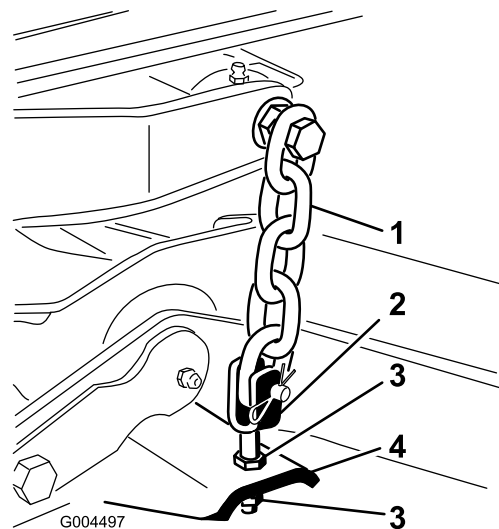

Figur 74

- | | |
|-----------|-----------------------|
| 1. Kæde | 3. Kontramøtrik |
| 2. Gaffel | 4. Plæneklipperskjold |

Justering af plæneklipperskjoldets hældning

Klippeenhedernes hældning er forskellen i klippehøjde fra den forreste del af knivniveauet til den bageste del af knivniveauet. Brug en skæreknivshældning på ca. 8 mm. Det vil sige, at bagkanten af knivens skæreplan skal være 8 mm højere end forkanten.

1. Placer maskinen på en plan flade på værkstedets gulv.
2. Indstil klippeenheden til den ønskede klippehøjde, flyt gashåndtaget til positionen Langsom, stop motoren, aktiver parkeringsbremsen, og tag tændingsnøglen ud.
3. Drej den midterste skærekniv, så den peger lige fremad.
4. Mål med en kort lineal afstanden fra gulvet og op til den forreste spids af skærekniven.
5. Drej skærekniven, så denne knivspids nu peger bagud, og mål afstanden fra gulvet og op til knivspidsen, der nu er bagest i skjoldet.
6. Træk det forreste mål fra det bageste mål for at beregne skæreknivens hældning.
7. Hæv skjoldets bagende ved at justere kontramøtrikkerne, der fastgør de bageste skjoldgaffler/-kæder, således at knivhældningen indstilles på 8 mm (Figur 75).

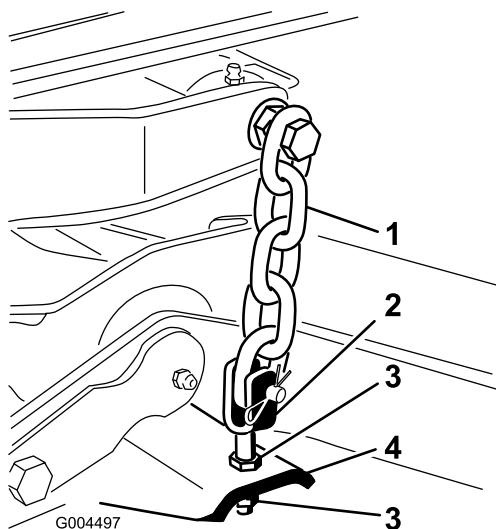

Figur 75

- | | |
|-----------|-----------------------|
| 1. Kæde | 3. Kontramøtrik |
| 2. Gaffel | 4. Plæneklipperskjold |

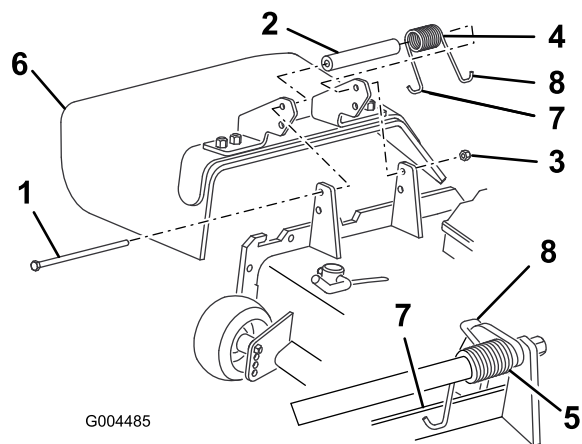

Figur 76

- | | |
|-------------------|--|
| 1. Bolt | 5. Fjeder monteret |
| 2. Afstandsøsning | 6. Græsdeflektor |
| 3. Låsemøtrik | 7. Fjederens venstre krogende, placeres bag skjoldets kant før montering af bolten |
| 4. Fjeder | 8. Fjederens højre krogende |

Udskiftning af græsdeflektoren

⚠ ADVARSEL

En utildækket udblæsningsåbning kan resultere i, at der udkastes genstande i operatørens eller omkringståendes retning, hvilket kan medføre alvorlig personskade. Der kan også opstå kontakt med skæreknaven.

- Brug aldrig plæneklipperen, hvis der ikke er monteret et græskværnsæt eller en græsdeflektor.
- Sørg for, at græsdeflektoren er i sænket position.

1. Sænk klippeenheden ned på værkstedets gulv, flyt gashåndtaget til positionen Langsom, stop motoren, aktiver parkeringsbremsen, og tag tændingsnøglen ud.
2. Fjern låsemøtrikken, bolten, fjederen og afstandøsningen, som fastholder græsdeflektoren til akselbeslagene (Figur 76).

Bemærk: Fjern den beskadigede eller slidte græsdeflektor.

3. Placer afstandøsningen og fjederen mellem den nye græsdeflektors beslag (Figur 76).

Bemærk: Placer fjederens venstre, J-formede krogende bag skjoldets kant.

Bemærk: Sørg for, at fjederens venstre, J-formede krogende monteres bag skjoldets kant, før bolten monteres som vist i Figur 76.

4. Montering af bolt og møtrik.

Bemærk: Placer fjederens højre, J-formede krogende omkring græsdeflektoren (Figur 76).

Vigtigt: Græsdeflektoren skal kunne sænkes ned på plads. Løft deflektoren op for at kontrollere, at den kan sænkes helt ned.

Rengøring

Rengøring under plæneklipperen

Eftersynsinterval: Hver anvendelse eller dagligt

Fjern ophobning af græs under plæneklipperen hver dag.

1. Udkobl kraftudtaget, flyt bevægelseshåndtagene til den neutrale låseposition, og aktiver parkeringsbremsen.
2. Sæt gashåndtaget i Langsom-positionen, stop motoren, tag nøglen ud, og vent, indtil alle bevægelige dele er stoppet, før du stiger af.
3. Hæv plæneklipperen til transportposition.
4. Hæv maskinens forende ved hjælp af støttebukke.
5. Rengør plæneklipperens underside omhyggeligt med vand.

Bortskaffelse af affald

Motorolie, batterier, hydraulikolie og motorkølvæske er forureningsmidler. Bortskaf dem i henhold til den lokale gældende lovgivning.

Opbevaring

Maskine

1. Rengør maskinen, skjoldet og motoren grundigt, og vær specielt opmærksom på følgende områder:
 - Køler og kølergitter
 - Under skjoldet
 - Under skjoldets remskærme
 - Modvægtsfjedre
 - Kraftudtagsakslen
 - Alle fedtfitings og drejepunkter
 - Fjern kontrolpanelet, og rengør indersiden af kontrolkassen
 - Under sædepladen og den øverste del af transmissionen
2. Kontroller og juster trykket i de forreste og bageste traktordæk. Se Kontrol af dæktrykket (side 46).
3. Afmonter, slib og afbalancer plæneklipperens skæreknive. Monter skæreknivene, og spænd knivboltene med et moment på 115-149 Nm.
4. Kontroller, at der ikke er løse dele, som skal være fastspændte, og efterspænd dem om nødvendigt. Spænd især de seks bolte, der fastgør plæneklipperskjoldets ramme til traktionsenheden (Figur 77) med et moment på 359 Nm.

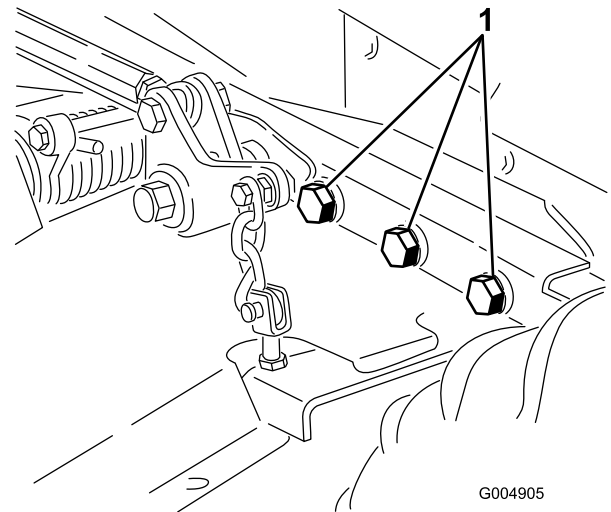

Figur 77

Højre side er ikke vist

1. Bolte

5. Smør alle fedtfitings, drejepunkter og transmissionspinde til omløb af kontraventil ind i fedt. Tør overskydende smøremiddel af.
6. Slib let med sandpapir, og benyt pletreparationslak på lakerede områder, som er blevet ridsede, har været udsat for stenslag eller har rustpletter. Reparer eventuelle buler i metalkarosseriet.

7. Udfør service på batteriet og kablerne som beskrevet herunder:
 - A. Fjern batteriklemmerne fra batteripolerne.
 - B. Rengør batteriet, klemmerne og polerne med en stålbørste og en opløsning med tveksurt natron.
 - C. Batterierne og kabelforbindelserne påføres Grafo 112X-fedt (Toro-delnr. 505-47) eller vaseline for at forebygge korrosion.
 - D. Genoplad langsomt batteriet efter hver 60 dage i 24 timer for at forhindre blyulfatering af batteriet.

Motor

1. Aftap motorolien fra oliesumpen, og sæt bundproppen i igen.
2. Udskift oliefilteret.
3. Fyld den anbefalede motorolie på motoren.
4. Start motoren, og lad den gå i tomgang i 2 minutter.
5. Tap alt brændstof af brændstoftanken, slangerne, pumpen, filteret og vandudskilleren. Skyl brændstoftanken med rent dieselbrændstof, og tilslut alle slanger.
6. Rengør og efterse luftfilterenheden grundigt.
7. Forsegl luftfilterindtaget og -udtaget med vejrbestandig tape.
8. Kontroller oliepåfyldningsdækslet og brændstofstankdækslet for at sikre, at de sidder godt fast.

Diagrammer

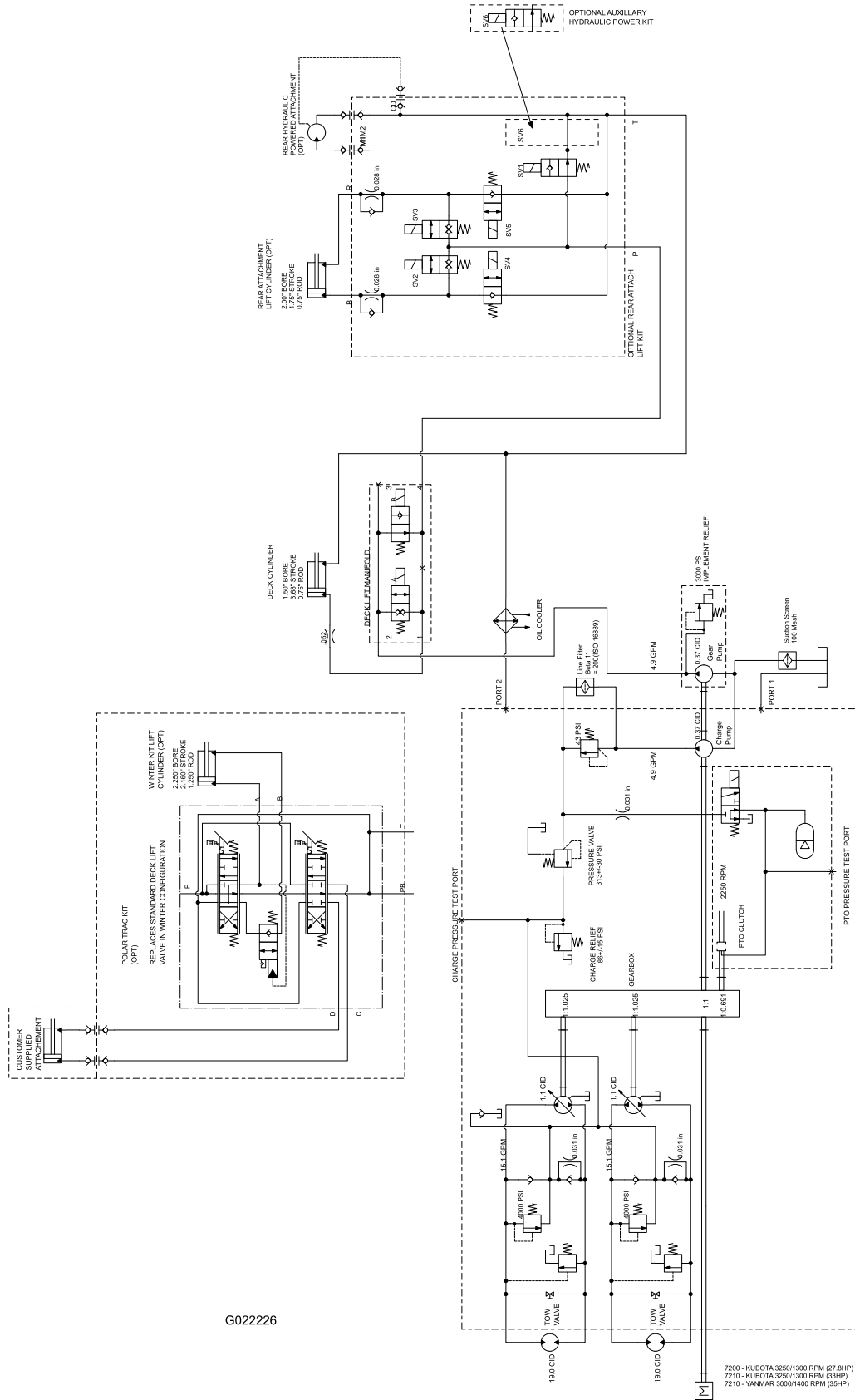

G022226

Hydrauliskema (Rev. A)

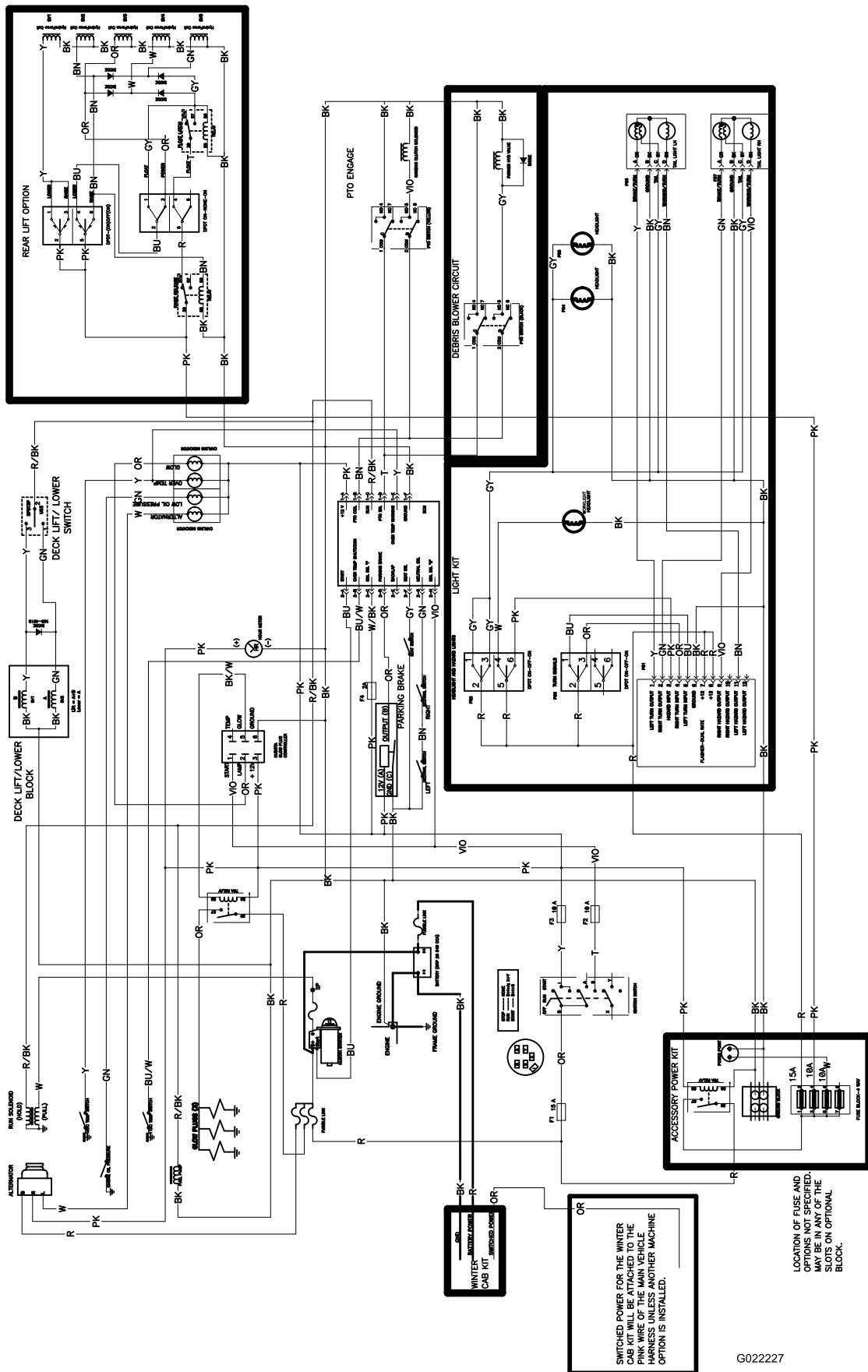

Ledningsdiagram (Rev. A)

Bemærkninger:

Bemærkninger:

International forhandlerliste

Forhandler:	Land:	Tif.:	Forhandler:	Land:	Tif.:
Atlantis Su ve Sulama Sisstemleri Lt	Tyrkiet	90 216 344 86 74	Maquiver S.A.	Colombia	57 1 236 4079
Balama Prima Engineering Equip.	Hongkong	852 2155 2163	Maruyama Mfg. Co. Inc.	Japan	81 3 3252 2285
B-Ray Corporation	Korea	82 32 551 2076	Agrolanc Kft	Ungarn	36 27 539 640
Casco Sales Company	Puerto Rico	787 788 8383	Mountfield a.s.	Tjekkiet	420 255 704 220
Ceres S.A.	Costa Rica	506 239 1138	Munditol S.A.	Argentina	54 11 4 821 9999
CSSC Turf Equipment (pvt) Ltd.	Sri Lanka	94 11 2746100	Oslinger Turf Equipment SA	Ecuador	593 4 239 6970
Cyril Johnston & Co.	Nordirland	44 2890 813 121	Oy Hako Ground and Garden Ab	Finland	358 987 00733
Equiver	Mexico	52 55 539 95444	Parkland Products Ltd.	New Zealand	64 3 34 93760
Femco S.A.	Guatemala	502 442 3277	Prato Verde S.p.A.	Italien	39 049 9128 128
G.Y.K. Company Ltd.	Japan	81 726 325 861	Prochaska & Cie	Østrig	43 1 278 5100
Geomechaniki of Athens	Grækenland	30 10 935 0054	RT Cohen 2004 Ltd.	Israel	972 986 17979
Guandong Golden Star	Kina	86 20 876 51338	Riversa	Spanien	34 9 52 83 7500
Hako Ground and Garden	Sverige	46 35 10 0000	Sc Svend Carlsen A/S	Danmark	45 66 109 200
Hako Ground and Garden	Norge	47 22 90 7760	Solvert S.A.S	Frankrig	33 1 30 81 77 00
Hayter Limited (U.K.)	Storbritannien	44 1279 723 444	Spypros Stavrinides Limited	Cypern	357 22 434131
Hydroturf Int. Co Dubai	Forenede Arabiske Emirater	97 14 347 9479	Surge Systems India Limited	Indien	91 1 292299901
Hydroturf Egypt LLC	Ægypten	202 519 4308	T-Markt Logistics Ltd.	Ungarn	36 26 525 500
Irriamc	Portugal	351 21 238 8260	Toro Australia	Australien	61 3 9580 7355
Irrigation Products Int'l Pvt Ltd.	Indien	0091 44 2449 4387	Toro Europe NV	Belgien	32 14 562 960
Jean Heybroek b.v.	Holland	31 30 639 4611			

Europæisk erklæring om beskyttelse af privatlivets fred

De oplysninger, som Toro indsamler

Toro Warranty Company (Toro) respekterer dit privatliv. For at vi kan behandle dit garantikrav og kontakte dig i tilfælde af en produkttilbagekaldelse, beder vi dig dele visse oplysninger med os, enten direkte eller gennem din lokale Toro-virksomhed eller -forhandler.

Toros garantisystem hostes på servere i USA, hvor love om beskyttelse af privatlivets fred muligvis ikke yder samme beskyttelse, som gælder i dit land.

VED AT DELE DINE PERSONLIGE OPLYSNINGER MED OS GIVER DU DIT SAMTYKKE TIL BEHANDLING AF DINE PERSONLIGE OPLYSNINGER SOM BESKREVET I DENNE ERKLÆRING OM BESKYTTELSE AF PRIVATLIVETS FRED.

Toros brug af oplysninger

Toro kan bruge dine personlige oplysninger til at behandle garantikrav og kontakte dig i tilfælde af en produkttilbagekaldelse og til ethvert andet formål, som vi informerer dig om. Toro kan dele dine oplysninger med Toros søsterselskaber, forhandlere eller andre forretningspartnere i forbindelse med enhver af disse aktiviteter. Vi sælger ikke dine personlige oplysninger til andre virksomheder. Vi forbeholder os retten til at offentliggøre personlige oplysninger for at kunne overholde gældende lovgivning og efter anmodning fra relevante myndigheder med henblik på at kunne betjene vores systemer korrekt eller af hensyn til vores egen eller brugerens beskyttelse.

Opbevaring af dine personlige oplysninger

Vi opbevarer dine personlige oplysninger, så længe vi har behov for dem, til de formål, som de oprindeligt blev indsamlet til, eller til andre legitime formål (som f.eks. overholdelse af regler) eller som påkrævet af gældende lovgivning.

Toros forpligtelse i forbindelse med sikkerheden af dine personlige oplysninger

Vi tager rimelige forholdsregler for at beskytte sikkerheden af dine personlige oplysninger. Vi tager også forholdsregler for at opretholde nøjagtigheden og aktualiteten af personlige oplysninger.

Adgang til og korrigerings af dine personlige oplysninger

Hvis du gerne vil gennemse eller ændre dine personlige oplysninger, kan du kontakte os pr. e-mail på legal@toro.com.

Forbrugerlovgivning i Australien

Forbrugere i Australien kan finde nærmere oplysninger om forbrugerlovgivningen i Australien i kassen eller hos den lokale Toro-forhandler.



Toro Total dækningsgaranti

En begrænset garanti

Fejl og produkter, der er dækket

The Toro Company og dets søsterselskab, Toro Warranty Company, garanterer i fællesskab i henhold til en aftale mellem dem, at dit Toro-produkt ("produktet") er frit for materialefejl og fejl i den håndværksmæssige udførelse i to år eller 1500 driftstimer*, hvad end der måtte indtræde først. Denne garanti gælder for alle produkter med undtagelse af dybdebløfere (se de separate garantierklæringer for disse produkter). Hvis der forekommer en fejl, som er dækket af garantien, vil vi reparere produktet uden omkostninger for dig. Dette inkluderer fejl diagnose, arbejds løn, reservedele og transport. Denne garanti træder i kraft på den dato, produktet leveres til den person, som oprindeligt køber det i detailledet. * Produkt udstyret med timetæller.

Sådan får du udført service, der er dækket af garantien

Det påhviler dig at underrette produktforhandleren eller den autoriserede produktforhandler, som du har købt produktet hos, så snart du tror, der er opstået en fejl, som er dækket af garantien. Hvis du har brug for hjælp til at finde frem til en produktforhandler eller en autoriseret forhandler, eller hvis du har spørgsmål vedrørende dine rettigheder eller ansvar i henhold til garantien, kan du kontakte os her:

Toro Commercial Products Service Department
Toro Warranty Company
8111 Lyndale Avenue South
Bloomington, MN 55420-1196, USA

+1-952-888-8801 eller +1-800-952-2740
E-mail: commercial.warranty@toro.com

Ejerens ansvar

Du er som ejer af produktet ansvarlig for at udføre den vedligeholdelse og de justeringer, som er nødvendige i henhold til din *betjeningsvejledning*. Hvis du ikke udfører den nødvendige vedligeholdelse og de nødvendige justeringer, kan dette danne grundlag for at afvise en reklamation i henhold til garantien.

Genstande og fejl, der ikke er dækket

Det er ikke alle produktfejl eller funktionsfejl, der måtte opstå i garantiperioden, som udgør materialefejl eller fejl i den håndværksmæssige udførelse. Denne garanti dækker ikke følgende:

- Produktfejl, som er en følge af brug af ikke-originale Toro-reservedele eller af installation og brug af ekstra eller modificeret eller ikke-originale Toro-tilbehør og -produkter. Der kan medfølge en separat garantierklæring fra producenten af sådanne enheder.
- Produktfejl, som er en følge af manglende udførelse af anbefalet vedligeholdelse og/eller justeringer. Undladelse af at udføre korrekt vedligeholdelse af Toro-produkterne i henhold til skemaet over anbefalet vedligeholdelse i *betjeningsvejledningen* kan danne grundlag for afvisning af et garantikrav.
- Produktfejl, der stammer fra brug af produktet på ødelæggende, uagtsom eller hensynsløs vis.
- Reservedele, som forbruges ved brug, medmindre de skønnes at være defekte. Eksempler på reservedele, som forbruges eller opbruges under normal betjening af produktet omfatter, men er ikke begrænset til, bremseklodder og -belægninger, koblingsbelægninger, skæreknive, knivcylindre, ruller og lejer (forseglede eller smørbare), bundknive, tændrør, styrehjul, lejer, dæk, filtre, remme samt visse sprøjtekomponenter såsom membraner, dyser og kontraventiler osv.
- Fejl, der forårsages af eksterne forhold. Forhold, der anses for at være eksterne forhold, omfatter, men er ikke begrænset til, vejret, opbevaringsforhold, forurening, brug af ikke-godkendte brændstoffer, kølevæsker, smøremidler, tilsætningsstoffer, gødningsmidler, vand eller kemikalier osv.
- Funktions- eller driftsfejl forårsaget af brændstoffer (f.eks. benzin, diesel eller biodiesel), der ikke overholder deres respektive branchestandarder.

Andre lande end USA og Canada

Kunder, som har købt Toro-produkter, der er eksporteret fra USA eller Canada, skal kontakte deres Toro-forhandler for at få en garantipolice, som gælder for deres land, provins eller stat. Såfremt du af en eller anden grund er utilfreds med din forhandlers service eller har problemer med at få oplysninger om garantien, bedes du kontakte Toro-importøren.

- Normal støj, vibration, slid og ælde samt forringelse.
- Normalt slid omfatter, men er ikke begrænset til, beskadigelse af sæder som følge af slitage eller afslidning, slid på malede overflader, ridsede mærkater eller vinduer osv.

Reservedele

Reservedele, der planmæssigt skal udskiftet i forbindelse med nødvendig vedligeholdelse, er kun dækket af garantien i tidsrummet frem til det planmæssige tidspunkt for udskiftning af den pågældende reservedel. Reservedele, der udskiftes i henhold til denne garanti, er dækket af garantien i den originale produktgarantis løbetid og bliver Toros ejendom. Toro træffer endelig beslutning om, hvorvidt en reservedel eller en samlet enhed skal repareres eller udskiftes. Toro har ret til at bruge fabriksrenoverede reservedele til reparationer, der er dækket af garantien.

Garanti på dybdeafladnings- og litium-ion-batterier:

Dybdeafladnings- og litium-ion-batterier kan levere et samlet, specificeret antal kilowatttimer i løbet af deres levetid. Brugs-, opladnings- og vedligeholdelsesteknikker kan forlænge eller forkorte den samlede batterilevetid. I takt med at batterierne i dette produkt forbruges, vil mængden af nyttigt arbejde mellem opladningsintervallerne langsomt formindskes, indtil batteriet er helt faldt. Udskiftning af slidte batterier som følge af normalt forbrug påhviler ejeren af produktet. Det kan være nødvendigt at udskifte batterier under produktets normale garantiperiode for ejerens regning. Bemærk: (kun litium-ion-batteri): Et litium-ion-batteri har en garanti, der kun dækker delen og dækker forholdsmæssigt, med start i år 3 til år 5 baseret på driftstiden og de brugte kilowatttimer. Der findes flere oplysninger i *betjeningsvejledningen*.

Omkostninger til vedligeholdelse afholdes af ejeren

Motorjustering, smøring, rengøring og polering, udskiftning af filtre, kølevæske og udførelse af anbefalet vedligeholdelse er eksempler på normal service, som Toro-produkter kræver, og omkostninger i forbindelse hermed afholdes af ejeren.

Generelle betingelser

Det eneste retsmiddel, du har til rådighed i henhold til nærværende garanti, er reparation hos en autoriseret Toro-forhandler.

Hverken The Toro Company eller Toro Warranty Company er ansvarlig for følgeskader eller indirekte eller hændelige skader i forbindelse med brugen af de Toro-produkter, der er dækket af nærværende garanti, herunder omkostninger eller udgifter til at fremskaffe erstatningsudstyr eller service i de perioder, der med rimelighed medgår i forbindelse med funktionsfejl eller manglende rådighed over produktet, mens der udføres reparationer i henhold til garantien. Bortset fra den emissionsgaranti, der er nævnt nedenfor, og kun såfremt denne måtte finde anvendelse, gives ingen anden udtrykkelig garanti. Alle underforståede garantier om salgbarhed og brugsegnethed er begrænset til denne udtrykkelige garantis varighed.

I visse stater er det ikke tilladt at fragå ansvar for hændelige og følgeskader eller at begrænse tidsrummet for en underforstået garantis varighed, så ovenstående ansvarsfragørelser og begrænsninger gælder muligvis ikke for dig. Denne garanti giver dig bestemte juridiske rettigheder, men derudover kan du også have andre rettigheder, som varierer fra stat til stat.

Bemærk vedrørende motorgaranti:

Emissionskontrolsystemet på dit produkt kan være dækket af en separat garanti, som overholder de krav, der er fastsat af det amerikanske miljøbeskyttelsesagentur (Environmental Protection Agency, EPA) og/eller rådet for luftressourcer i Californien (California Air Resources Board, CARB). De timemæssige begrænsninger, der er anført ovenfor, gælder ikke for garantien på emissionskontrolsystemet. Der henvises til garantierklæringen om motoremissionsgaranti, som er vedlagt dit produkt eller er indeholdt i motorfabrikantens dokumentation, for yderligere oplysninger.