



Count on it.

Manuale dell'operatore

**Trattorino a 4 ruote motrici
Reelmaster® 7000-D**

N° del modello 03708—N° di serie 313000001 e superiori

Questo prodotto è conforme a tutte le direttive europee pertinenti; vedere i dettagli nella Dichiarazione di Conformità (DICO) specifica del prodotto, fornita a parte.

AVVERTENZA

CALIFORNIA

Avvertenza norma "Proposition 65"

Lo scarico dei motori diesel contiene prodotti chimici che nello Stato della California sono considerati cancerogeni, causa di anomalie e di altre problematiche della riproduzione.

In alcune regioni il regolamento locale, nazionale o federale decreta l'utilizzo di un parascintille con il motore di questa macchina, pertanto il gruppo marmitta è corredato di parascintille.

I parascintille originali Toro sono approvati dal Servizio Forestale USDA.

Importante: Questo motore è dotato di marmitta parascintille. L'utilizzo o l'azionamento su terreno forestale, sottobosco o prateria di questo motore privo di marmitta parascintille in buone condizioni operative, o del motore strozzato, equipaggiato e mantenuto per la protezione antincendio, costituisce una trasgressione al Codice delle Risorse Pubbliche della California, Sezione 4442. Altri stati o regioni federali possono disporre di leggi analoghe.

L'accluso *Manuale d'istruzioni del motore* contiene informazioni sulle normative dell'US Environmental Protection Agency (EPA) e della California Emission Control Regulation in materia di impianti di emissione, manutenzione e garanzia. All'occorrenza, ordinate un nuovo manuale al costruttore del motore.

Introduzione

Questo è un tosaerba dotato di postazione per l'operatore e cilindri di taglio, pensato per essere utilizzato da professionisti e operatori del verde in applicazioni commerciali. Il suo scopo è quello di tagliare l'erba di campi da golf, parchi, campi sportivi e aree verdi commerciali ben tenuti. Non è stato progettato per tagliare aree cespugliose, erba e altre piante ai bordi delle strade, né per impieghi in agricoltura.

Leggete attentamente il presente manuale al fine di utilizzare e mantenere correttamente il prodotto ed

evitare infortuni e danni. Voi siete responsabili del corretto utilizzo del prodotto, all'insegna della sicurezza.

Per informazioni su prodotti ed accessori, per la ricerca di un distributore o la registrazione del vostro prodotto, potete contattare Toro direttamente a www.Toro.com.

Per assistenza, ricambi originali Toro o ulteriori informazioni rivolgetevi a un Distributore autorizzato o ad un Centro Assistenza Toro ed abbiate sempre a portata di mano il numero del modello ed il numero di serie del prodotto. Figura 1 indica la posizione del numero del modello e del numero di serie sul longherone destro del telaio anteriore del prodotto. Scrivete i numeri negli spazi previsti.



Figura 1

1. Targa del numero del modello e del numero di serie

N° del modello _____
N° di serie _____

Il sistema di avvertimento adottato dal presente manuale identifica i pericoli potenziali e riporta messaggi di sicurezza, identificati dal simbolo di avvertimento (Figura 2), che segnala un pericolo in grado di provocare infortuni gravi o la morte se non si osservano le precauzioni raccomandate.

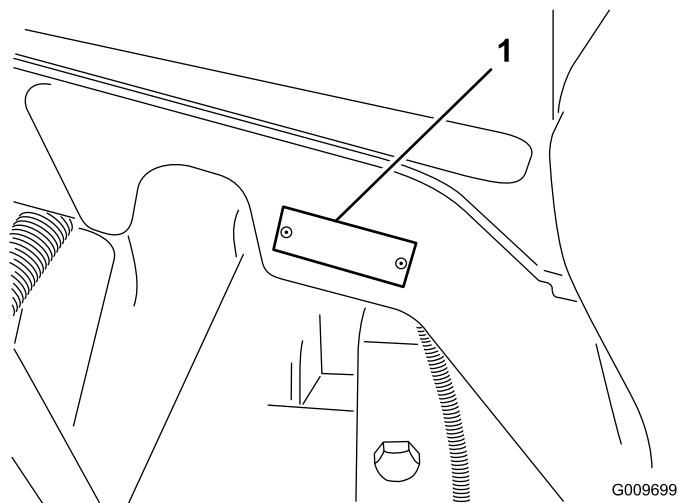

Figura 2

1. Simbolo di avvertimento.

Per evidenziare le informazioni vengono utilizzate anche altre due parole. **Importante** indica informazioni

meccaniche di particolare importanza, e **Nota** evidenzia informazioni generali di particolare rilevanza.

Indice

Introduzione	2
Sicurezza	4
Norme di sicurezza	4
Sicurezza del rider Toro	6
Livello di potenza acustica	8
Livello di pressione acustica	8
Livello di vibrazione	8
Adesivi di sicurezza e informativi	8
Preparazione	14
1 Regolazione dei rulli di supporto	15
2 Sostituzione dell'adesivo di avvertenza per la conformità alle norme CE	15
3 Montaggio della serratura del cofano per la conformità alle norme CE	15
4 Montaggio degli elementi di taglio	16
5 Regolazione della molla di compensazione del manto erboso	20
6 Uso del cavalletto degli elementi di taglio	21
7 Ingrassaggio della macchina	22
8 Controllo del livello dei fluidi	22
9 Uso della barra di riferimento	22
Quadro generale del prodotto	23
Comandi	23
Specifiche	27
Specifiche del trattorino	27
Attrezzi e accessori	27
Funzionamento	27
Controllo del livello dell'olio motore	27
Verifica dell'impianto di raffreddamento	28
Riempimento del serbatoio del carburante	29
Controllo del fluido idraulico	31
Controllo della pressione degli pneumatici	32
Avviamento e spegnimento del motore	32
Verifica dei microinterruttori di sicurezza	33
Regolazione della velocità dei cilindri	33
Regolazione del contrappeso dei bracci di sollevamento	34
Regolazione della posizione di inversione del braccio di sollevamento	35
Spinta o traino della macchina	35
Punti di sollevamento	36
Punti di attacco	36
Interpretazione della spia diagnostica	36
Display Diagnostic Ace	36

Verifica dei microinterruttori di sicurezza	37
Caratteristiche operative	38
Funzionamento ventola di raffreddamento motore	39
Suggerimenti	39
Manutenzione	40
Programma di manutenzione raccomandato	40
Lista di controllo della manutenzione quotidiana	41
Tabella della cadenza di manutenzione	42
Procedure pre-manutenzione	43
Rimozione del cofano	43
Lubrificazione	43
Ingrassaggio di cuscinetti e boccole	43
Manutenzione del motore	45
Revisione del filtro dell'aria	45
Revisione dell'olio motore e del filtro	46
Regolazione dell'acceleratore	46
Manutenzione del sistema di alimentazione	47
Serbatoio del carburante	47
Tubi di alimentazione e raccordi	47
Manutenzione del separatore di condensa	47
Griglia del tubo di adduzione del carburante	47
Spurgo dell'aria dagli iniettori	48
Manutenzione dell'impianto elettrico	48
Ricarica e collegamento della batteria	48
Manutenzione della batteria	49
Fusibili	50
Manutenzione del sistema di trazione	51
Verifica della coppia di serraggio dei dadi delle ruote	51
Verifica dell'olio della trasmissione a ruotismo planetario	51
Cambio dell'olio della trasmissione a ruotismo planetario	51
Verifica del lubrificante del ponte posteriore	52
Cambio del lubrificante del ponte posteriore	52
Regolazione della trazione per la folle	53
Verifica della convergenza delle ruote posteriori	53
Manutenzione dell'impianto di raffreddamento	54
Pulizia dell'impianto di raffreddamento del motore	54
Manutenzione dei freni	55
Regolazione dei freni a pedale	55
Manutenzione della cinghia	56
Revisione della cinghia dell'alternatore	56
Manutenzione dell'impianto idraulico	56
Cambio del fluido idraulico	56

Sostituzione dei filtri idraulici.....	56
Verifica dei flessibili e dei tubi idraulici.....	57
Manutenzione degli elementi di taglio.....	58
Lappatura degli elementi di taglio.....	58
Pulizia.....	59
Revisione della marmitta parascintille.....	59
Rimessaggio.....	60
Motore.....	60
Trattorino.....	60
Schemi.....	61

Sicurezza

Questa macchina soddisfa o supera le norme CEN standard EN 836:1997 (quando sono applicati gli adesivi adatti) ed ANSI B71.4-2004 in vigore al tempo della fabbricazione.

L'errato utilizzo o manutenzione da parte dell'operatore o del proprietario possono provocare incidenti. Per ridurre il rischio di infortuni, rispettate le seguenti norme di sicurezza e fate sempre attenzione al simbolo di allarme, che indica ATTENZIONE, AVVERTENZA o PERICOLO – “norme di sicurezza”. Il mancato rispetto delle istruzioni può provocare infortuni o la morte.

Norme di sicurezza

Le seguenti istruzioni sono state tratte dalle norme CEN EN 836:1997, ISO 5395:1990 ed ANSI B71.4-2004.

Addestramento

- Leggete attentamente il manuale dell'operatore e gli altri stampati relativi all'addestramento. Acquisite dimestichezza con i comandi, gli adesivi di sicurezza e il corretto utilizzo della macchina.
- Non permettete mai a bambini o a persone che non abbiano una perfetta conoscenza delle presenti istruzioni di utilizzare il tosaerba o di effettuare la manutenzione. Le normative locali possono imporre limiti all'età dell'operatore.
- Non tosate in prossimità di altre persone, soprattutto bambini, o di animali da compagnia.
- Ricordate sempre che l'operatore o utilizzatore è responsabile di incidenti o pericoli occorsi ad altre persone o alla loro proprietà.
- Non trasportate passeggeri.
- Tutti i conducenti e i meccanici devono mirare a ottenere una formazione professionale e pratica. Il proprietario è responsabile dell'addestramento degli operatori. Tale formazione dovrà evidenziare:
 - la necessità di attenzione e concentrazione quando si lavora su rider;
 - il controllo del rider che scivola su un terreno in pendenza non verrà recuperato azionando il freno. I motivi principali della perdita di controllo sono:
 - ◇ presa insufficiente delle ruote;
 - ◇ velocità troppo elevata;
 - ◇ azione frenante inadeguata;
 - ◇ tipo di macchina inadatto al compito da eseguire;

- ◊ mancanza di consapevolezza degli effetti delle condizioni del terreno, soprattutto dei pendii;
- ◊ traino e distribuzione del carico errati.
- Il proprietario/operatore può impedire che si verifichino incidenti o infortuni a se stesso, a terzi e alle cose, e ne è responsabile.

Preparazione

- Durante il lavoro indossate sempre calzature pesanti, pantaloni lunghi, casco, occhiali di protezione e auricolari adatti. Capelli lunghi, abiti svolazzanti e gioielli possono impigliarsi nelle parti mobili. Non usate mai la macchina a piedi nudi o in sandali.
- Ispezionate attentamente l'area in cui deve essere utilizzata l'apparecchiatura, e sgombratela da oggetti che possano venire raccolti e scagliati dalla macchina.
- **Avvertenza** – Il carburante è altamente infiammabile. Prendete le seguenti precauzioni:
 - Conservate il carburante in apposite taniche.
 - Fate il pieno solo all'aperto, e non fumate durante il rifornimento.
 - Aggiungete il carburante prima di avviare il motore. Non togliete mai il tappo del serbatoio, né aggiungete il carburante, a motore acceso o caldo.
 - Se viene inavvertitamente versato del carburante, non avviate il motore, ma allontanate la macchina dall'area interessata evitando di generare una fonte di accensione, finché i vapori del carburante non si saranno dissipati.
 - Montate con sicurezza i tappi dei serbatoi del carburante e delle taniche.
- Sostituite le marmitte di scarico e i silenziatori difettosi.
- Esaminate il terreno per determinare quali accessori e quali attrezzi siano necessari per eseguire il lavoro in modo corretto e sicuro. Usate soltanto accessori e attrezzi approvati dal produttore.
- Controllate che i comandi dell'operatore, gli interruttori di sicurezza e le protezioni siano collegati e correttamente funzionanti. Se non funzionano correttamente, non azionate la macchina.

Funzionamento

- Non azionate il motore in un locale chiuso in cui possano raccogliersi i fumi tossici dell'ossido di carbonio.
- Tosate solamente alla luce del giorno o con illuminazione artificiale adeguata.

- Prima di cercare di avviare il motore, disinnestate tutte le frizioni dell'accessorio con lame, mettete il cambio in folle e inserite il freno di stazionamento.
- Ricordate che non esistono pendenze sicure. L'utilizzo su pendii erbosi richiede un'attenzione particolare. Per cautelarvi dal ribaltamento:
 - evitate partenze e frenate brusche procedendo in salita o in discesa;
 - mantenete bassa la velocità della macchina quando procedete in pendenza o eseguite curve a stretto raggio;
 - prestate attenzione a protuberanze del terreno, buche e altri ostacoli nascosti.
 - Non curvate bruscamente, ed eseguite le retromarce con prudenza;
 - utilizzate i contrappesi o le zavorre per le ruote quando raccomandato nel manuale dell'operatore.
- Prestate attenzione a fosse e ad altri pericoli nascosti.
- Prestate attenzione al traffico quando attraversate o procedete nei pressi di una strada.
- Arrestate la rotazione delle lame prima di attraversare superfici non erbose.
- Quando utilizzate degli accessori, non dirigete mai lo scarico del materiale verso terzi e non consentite ad alcuno di avvicinarsi alla macchina durante il lavoro.
- Non azionate mai la macchina con schermi o ripari difettosi, o senza i dispositivi di protezione montati. Verificate che tutti gli interruttori di sicurezza a interblocchi siano collegati, regolati, e funzionino correttamente.
- Non modificate la taratura del regolatore del motore e non fate superare al motore i regimi previsti. Il motore che funziona a velocità eccessiva può aumentare il rischio di infortuni.
- Prima di scendere dalla postazione di guida:
 - fermate la macchina su terreno pianeggiante;
 - disinnestate la presa di forza e abbassate al suolo l'attrezzatura;
 - mettete il cambio in folle e inserite il freno di stazionamento;
 - spegnete il motore e togliete la chiave di accensione.
- Disinserite la trasmissione agli accessori durante i trasferimenti e quando la macchina non viene utilizzata.
- Spegnete il motore e disinserite la trasmissione all'accessorio:

- prima del rifornimento di carburante;
- prima di regolare l'altezza, a meno che la regolazione non possa essere eseguita dalla postazione di guida.
- prima di pulire intasamenti;
- prima di controllare, pulire o eseguire interventi sul tosaerba;
- dopo avere urtato un corpo estraneo, o in caso di vibrazioni anomale. Ispezionate il tosaerba per rilevare eventuali danni, ed effettuate le riparazioni necessarie prima di riavviare l'accessorio.
- Riducete la regolazione dell'acceleratore durante il tempo di arresto del motore e, se il motore è dotato di valvola di intercettazione, spegnete l'afflusso di carburante al termine del lavoro.
- Tenete mani e piedi a distanza dagli elementi di taglio.
- Prima di fare marcia indietro, guardate indietro e in basso, assicurandovi che il percorso sia libero.
- Rallentate e fate attenzione quando eseguite curve o attraversate strade e marciapiedi. Fermate tutti i cilindri se la macchina è ferma.
- Non utilizzate il tosaerba se siete sotto l'effetto di alcol o droga.
- I lampi possono causare lesioni gravi o morte. Se, mentre vi trovate sull'area di lavoro, vedete lampi o udite tuoni, non utilizzate la macchina; cercate invece un riparo.
- Prestate la massima attenzione durante il carico e lo scarico della macchina da un rimorchio o da un autocarro.
- Prestate la massima attenzione quando vi avvicinate a curve cieche, cespugli, alberi o altri oggetti che possano impedire la vista.

Manutenzione e rimessaggio

- Mantenete adeguatamente serrati tutti i dadi, i bulloni e le viti, per assicurarvi che le apparecchiature funzionino nelle migliori condizioni di sicurezza.
- Non tenete la macchina con carburante nel serbatoio all'interno di edifici, dove i vapori della benzina possano raggiungere fiamme libere o scintille.
- Lasciate raffreddare il motore prima del rimessaggio al chiuso.
- Per ridurre il rischio d'incendio, mantenete motore, silenziatore/marmitta di scarico, vano batteria e zona di conservazione del carburante esenti da erba, foglie ed eccessi di grasso.
- Mantenete tutte le parti in buone condizioni operative, tutti i componenti metallici e i raccordi

idraulici ben serrati. Sostituite i componenti e gli adesivi usurati o danneggiati.

- Dovendo scaricare il serbatoio del carburante, eseguite l'operazione all'aperto.
- Durante la messa a punto della macchina fate attenzione a non intrappolare le dita tra le lame in movimento e le parti fisse della macchina.
- Su macchine a più cilindri ricordate che la rotazione di un cilindro può provocare la rotazione anche di altri cilindri.
- Disinnestate gli organi di trasmissione e abbassate gli elementi di taglio, inserite il freno di stazionamento, spegnete il motore e togliete la chiave di accensione. Attendete l'arresto di ogni movimento prima di eseguire interventi di regolazione, pulizia o riparazione.
- Per prevenire un incendio, eliminate erba e detriti dagli elementi di taglio, dalle trasmissioni, dai silenziatori/marmitte e dal motore. Tergete l'olio e il carburante versati.
- Quando necessario, utilizzate cavalletti metallici per supportare i componenti.
- Scaricate con cautela la pressione dai componenti che hanno accumulato energia.
- Scollegate la batteria prima di ogni intervento di riparazione. Scollegate prima il morsetto negativo, per ultimo quello positivo. Ricollegate prima il morsetto positivo, per ultimo quello negativo.
- Prestate la massima attenzione quando controllate i cilindri. Indossate i guanti e prestate attenzione durante il controllo.
- Tenete mani e piedi a distanza dalle parti mobili. Se possibile, non eseguite regolazioni mentre il motore è in funzione.
- Caricate le batterie in un luogo aperto, ben ventilato e distante da scintille e fiamme. Togliete la spina del caricabatterie prima di collegarlo o scollegarlo dalla batteria. Indossate indumenti di protezione e utilizzate attrezzi isolati.

Sicurezza del rider Toro

La seguente lista contiene informazioni sulla sicurezza specifiche per i prodotti Toro oppure di cui è necessario essere a conoscenza, non incluse nelle norme CEN, ISO o ANSI.

Questo prodotto è in grado di amputare mani e piedi, e di scagliare oggetti. Rispettate sempre tutte le norme di sicurezza per evitare gravi infortuni o la morte.

L'utilizzo di questo prodotto per scopi non conformi alle funzioni per cui è stato concepito può essere pericoloso per l'utente e gli astanti.

▲ AVVERTENZA

Lo scarico del motore contiene ossido di carbonio, gas velenoso inodore che può uccidere.

Non fate funzionare il motore in interni o in ambienti cintati.

- Imparate a fermare rapidamente il motore.
- Non utilizzate la macchina se calzate scarpe da tennis o calzature leggere.
- Si consiglia di indossare scarpe di sicurezza e pantaloni lunghi. L'uso di tale attrezzatura è richiesto ai sensi di alcune ordinanze locali e disposizioni assicurative.
- Maneggiate la benzina con cautela, e tergete le perdite accidentali.
- Controllate quotidianamente il corretto funzionamento degli interruttori di sicurezza a interblocchi. Se un interruttore è guasto, sostituitelo prima di mettere in funzione la macchina.
- Sedetevi sul sedile prima di avviare il motore.
- L'utilizzo della macchina richiede la vostra attenzione. Per evitare di perdere il controllo:
 - non guidate nelle vicinanze di banchi di sabbia, fossati, torrenti, scarpate o altri potenziali pericoli;
 - riducete la velocità prima di eseguire curve strette; evitate arresti e avviamenti improvvisi;
 - date sempre la precedenza nell'attraversare la strada o nelle adiacenze;
 - inserite i freni di servizio in discesa per rallentare e mantenere la macchina sotto controllo.
- Quando utilizzate la macchina con il sistema di protezione antiribaltamento, non rimuovetelo mai e allacciate sempre la cintura di sicurezza.
- Sollevate gli elementi di taglio quando vi spostate da un'area di lavoro all'altra.
- Non toccate il motore, il silenziatore/marmitta di scarico o il tubo di scappamento quando il motore è acceso o poco dopo averlo spento, in quanto questi componenti possono scottare ed ustionarvi.
- Ogni collina presenta il rischio di ribaltamento o rotolamento; tuttavia il rischio aumenta proporzionalmente all'angolo d'inclinazione. Evitate forti pendenze.

Per mantenere il controllo dello sterzo, gli apparati di taglio devono essere abbassati quando scendete da pendii.

- Innestate lentamente il comando della trazione tenendo sempre il piede sul pedale della trazione, particolarmente quando scendete da pendii.
Frenate usando la retromarcia sul pedale della trazione.
- Se la macchina dovesse arrestarsi in salita, non giratela; fate sempre marcia indietro, lentamente e direttamente giù dal pendio.
- Smettete di tosare se una persona o un animale da compagnia si presentano improvvisamente nell'area da tosare o nelle sue vicinanze. L'utilizzo imprudente della macchina, abbinato alle irregolarità del terreno ed agli sbalzi, o a protezioni posizionate in modo errato, può causare infortuni dovuti al lancio di oggetti. Non riprendete la tosatura finché l'area non è sgombra.

Manutenzione e rimessaggio

- Prima di mettere l'impianto sotto pressione verificate che tutti i connettori dei flessibili idraulici siano saldamente serrati e che tutti i tubi e i flessibili siano in buone condizioni.
- Tenete corpo e mani lontano da perdite filiformi o da ugelli che eiettano fluido idraulico pressurizzato. Per verificare la presenza di eventuali perdite, utilizzate carta o cartone, non le mani. Il fluido idraulico che fuoriesce sotto pressione può avere una forza sufficiente da penetrare la pelle e causare gravi lesioni. Se il fluido viene iniettato nella pelle, rivolgetevi immediatamente ad un medico.
- Prima di scollegare l'impianto idraulico o di effettuare su di esso qualsiasi intervento, eliminate la pressione dell'intero impianto spegnendo il motore e abbassando a terra gli elementi di taglio e gli accessori.
- Verificate ad intervalli regolari che i tubi di alimentazione siano correttamente serrati e non usurati. All'occorrenza, provvedete al serraggio o alla riparazione.
- Se il motore deve essere mantenuto in funzione per eseguire un intervento di regolazione, tenete mani, piedi, indumenti e altre parti del corpo distanti dagli elementi di taglio, dagli accessori e dalle parti in movimento.
- Per garantire condizioni di sicurezza e precisione, fate controllare la velocità massima del motore con un tachimetro da un Distributore Toro autorizzato.

- Qualora fossero necessari interventi di assistenza o di riparazione di notevole entità, rivolgetevi a un Distributore Toro autorizzato.
- Utilizzate soltanto accessori e parti di ricambio approvati dalla Toro. L'utilizzo di accessori non approvati può rendere nulla la garanzia.

Livello di potenza acustica

Questa unità ha un livello di potenza acustica garantito di 101 dBA, con un valore di incertezza (K) di 1 dBA.

Il livello di potenza acustica è stato determinato in conformità con le procedure definite nella norma ISO 11094.

Livello di pressione acustica

Questa unità ha un livello di pressione acustica all'orecchio dell'operatore di 83 dBA, con un valore di incertezza (K) di 1 dBA.

Il livello di pressione acustica è stato determinato in conformità con le procedure definite nella norma EN 836.

Livello di vibrazione

Mani-braccia

Livello di vibrazione rilevato per la mano destra = 0,3 m/s²

Livello di vibrazione rilevato per la mano sinistra = 0,3 m/s²

Valore di incertezza (K) = 0,16 m/s²

I valori rilevati sono stati determinati in conformità con le procedure definite nella norma EN 836.

Corpo

Livello di vibrazione rilevato = 0,2 m/s²

Valore di incertezza (K) = 0,1 m/s²

I valori rilevati sono stati determinati in conformità con le procedure definite nella norma EN 836.

Adesivi di sicurezza e informativi



Gli adesivi di sicurezza e di istruzione sono chiaramente visibili, e sono affissi accanto a zone particolarmente pericolose. Sostituite gli adesivi danneggiati o smarriti.

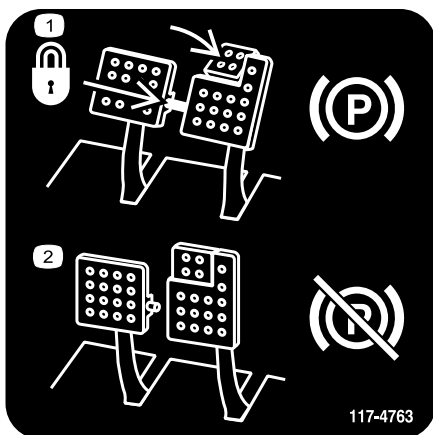

117-4763

1. Per innestare il freno di stazionamento fissate i pedali del freno con l'apposito perno, premete i pedali del freno di stazionamento ed innestate la punta del pedale.
2. Per disinnestare il freno di stazionamento, disinnestate il perno di bloccaggio e rilasciate i pedali.

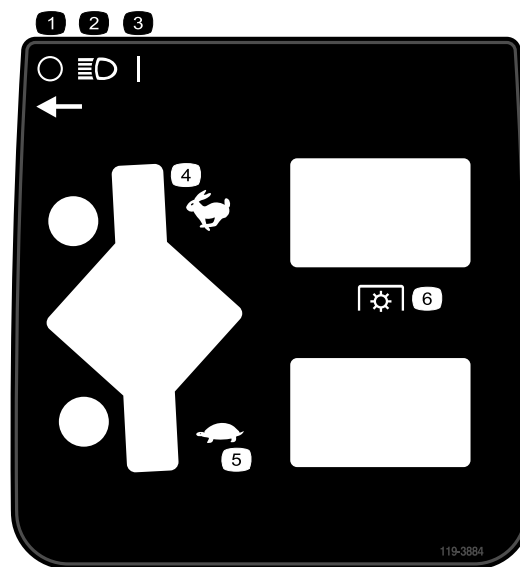

119-3884

1. Spento
2. Fari
3. Acceso (On)
4. Acceleratore, Fast (massimo)
5. Acceleratore, Slow (minimo)
6. Presa di forza (PDF)

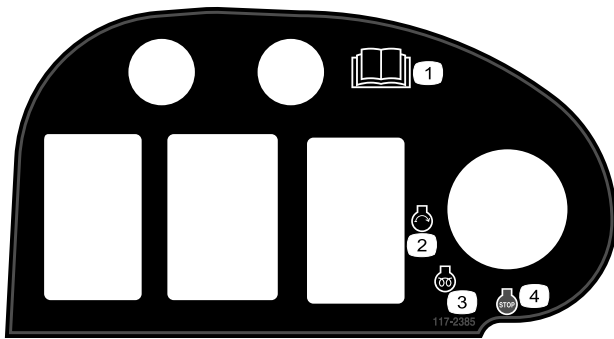

117-2385

- | | |
|---|--------------------------------|
| 1. Leggete il <i>Manuale dell'operatore</i> . | 3. Preriscaldamento del motore |
| 2. Avviamento del motore | 4. Spegnimento del motore |

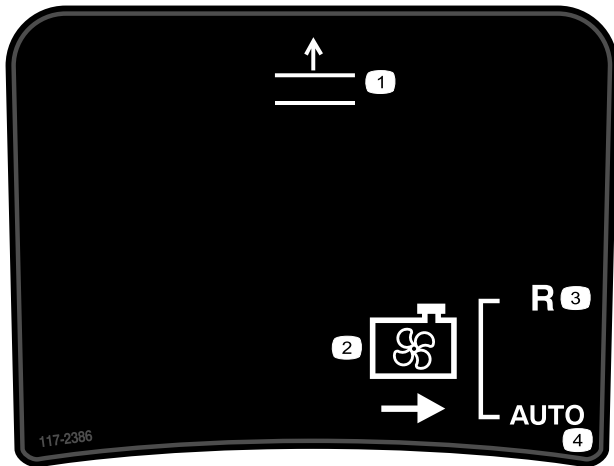

117-2386

- | | |
|----------------------------------|----------------|
| 1. Sollevamento piatti di taglio | 3. Retromarcia |
| 2. Soffiamento ventola | 4. Automatico |

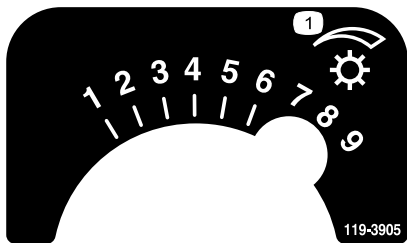

119-3905

1. Velocità cilindri

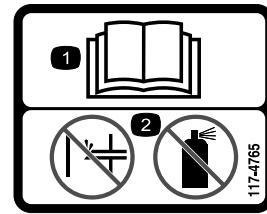

117-4765

1. Leggete il *Manuale dell'operatore*.
2. Non utilizzate dispositivi ausiliari di avviamento.

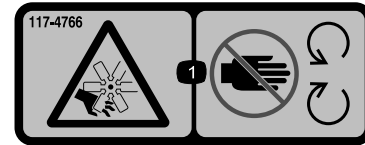

117-4766

1. Pericolo di ferite/smembramento causati dalla ventola – tenetevi a distanza dalle parti in movimento.

CALIFORNIA SPARK ARRESTER WARNING

Operation of this equipment may create sparks that can start fires around dry vegetation. A spark arrester may be required. The operator should contact local fire agencies for laws or regulations relating to fire prevention requirements. 117-2718

117-2718

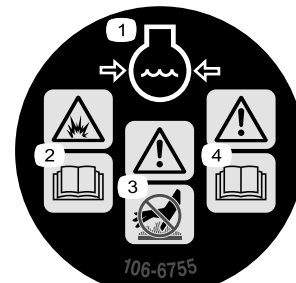

106-6755

- | | |
|--|--|
| 1. Refrigerante del motore sotto pressione. | 3. Avvertenza – non toccate la superficie calda. |
| 2. Pericolo di esplosione – leggete il <i>Manuale dell'operatore</i> . | 4. Avvertenza – leggete il <i>Manuale dell'operatore</i> . |



98-4387

1. Avvertenza – usate la protezione per l'udito.



93-6688

1. Avvertenza – leggete le istruzioni prima di eseguire interventi di revisione o manutenzione.
2. Rischio di taglio delle mani o dei piedi – arrestate il motore e attendete l'arresto delle parti in movimento.

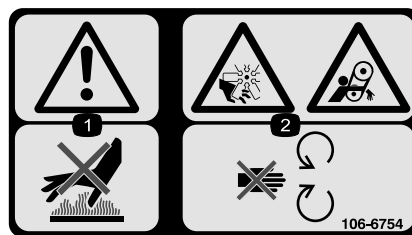

106-6754

1. Avvertenza – non toccate la superficie calda.
2. Pericolo di amputazione/smembramento e aggrovigliamento, ventola e cinghia – non avvicinatevi alle parti in movimento.

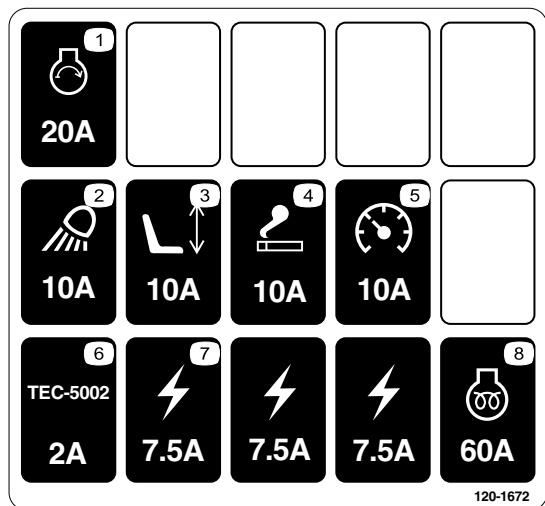

120-1672

1. Starter, 20 A
2. Luce da lavoro, 10 A
3. Sedile, 10 A
4. Presa elettrica, 10 A
5. Indicatori, 10 A
6. Controller GM4500, 2 A
7. Tensione di alimentazione, 7,5 A
8. Preriscaldamento del motore, 60 A

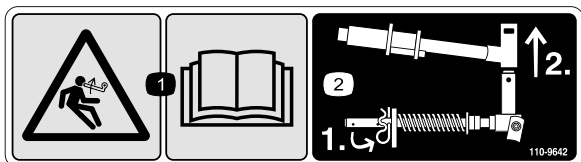

110-9642

1. Pericolo di energia accumulata. Leggete il *Manuale dell'operatore*.
2. Inserite la coppiglia nel foro più vicino alla staffa dell'asta, poi togliete il braccio di sollevamento e la forcella.

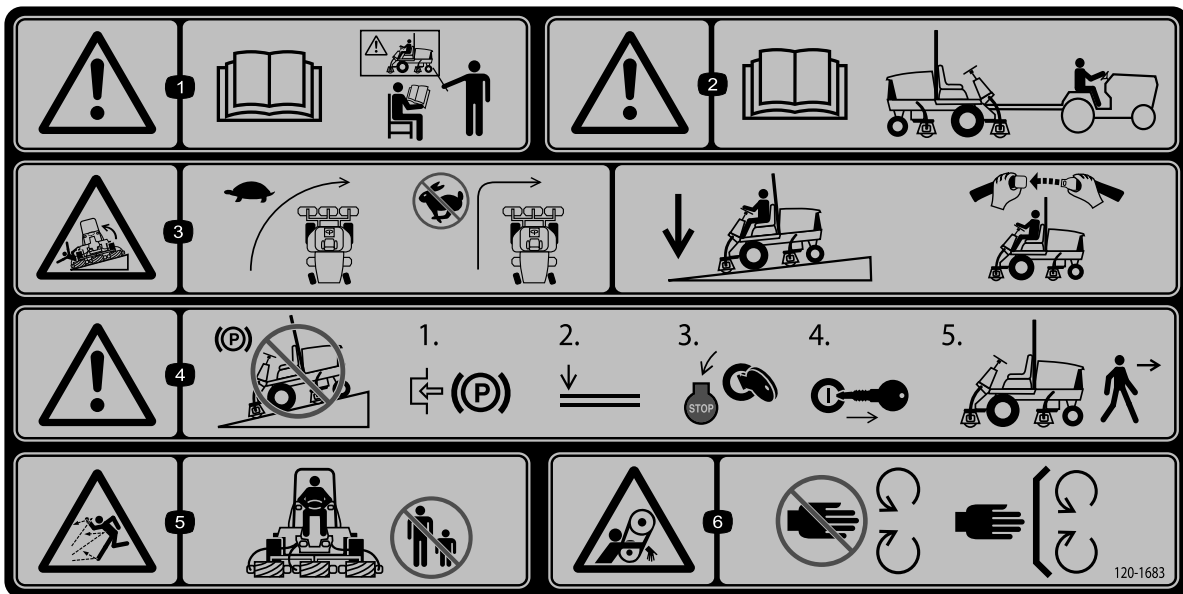

120-1683

1. Avvertenza – Leggete il *Manuale dell'operatore* e non utilizzate la macchina a meno che non siate appositamente addestrati.
2. Avvertenza – Leggete il *Manuale dell'operatore* prima di trainare la macchina.
3. Pericolo di ribaltamento – Rallentate prima di svoltare e non svoltate ad alta velocità; quando scendete lungo le pendenze, abbassate gli elementi di taglio; utilizzate un sistema di protezione antiribaltamento e allacciate la cintura di sicurezza.
4. Avvertenza – Non parcheggiate la macchina su pendenze; inserite il freno di stazionamento, abbassate gli elementi di taglio, spegnete il motore e togliete la chiave di accensione prima di lasciare la macchina.
5. Pericolo di lancio di oggetti – Tenete gli astanti a distanza di sicurezza dalla macchina.
6. Pericolo di aggrovigliamento della cinghia – non avvicinatevi alle parti in movimento, non rimuovete le protezioni e gli schermi.

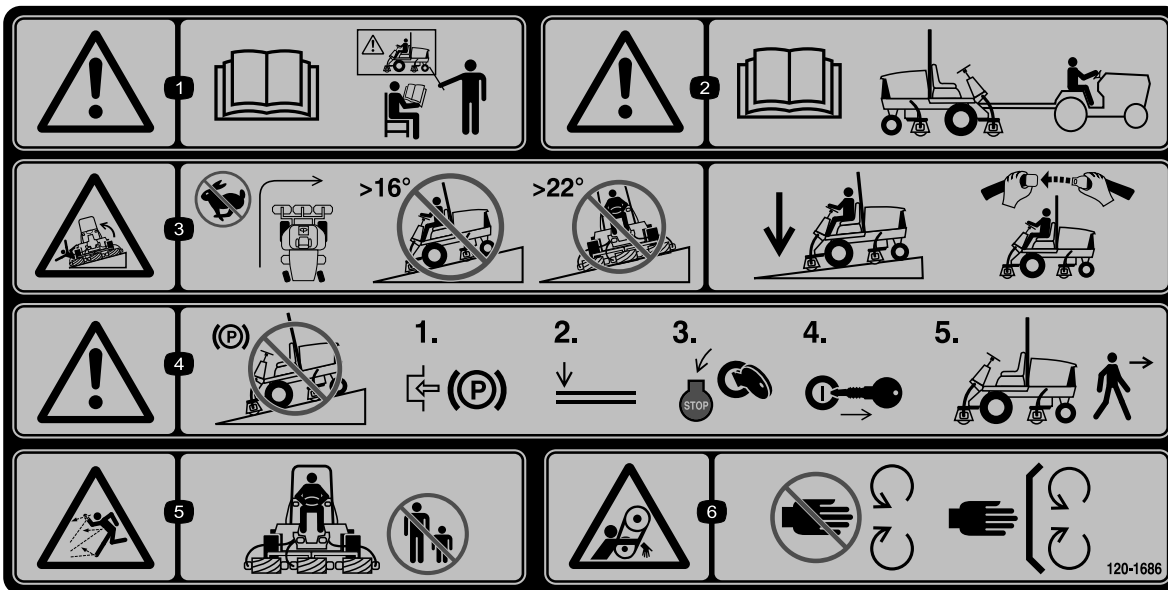

120-1686

120-1683 per CE*

*Questo adesivo di sicurezza include un'avvertenza relativa alle pendenze, richiesta sulle macchine in ottemperanza alla norma europea sulla sicurezza dei tosaerba EN 836:1997. L'inclinazione massima dei pendii indicata per l'utilizzo di questa macchina è prescritta e richiesta dalla norma in oggetto.

1. Avvertenza – Leggete il *Manuale dell'operatore* e non utilizzate la macchina a meno che non siate appositamente addestrati.
2. Avvertenza – Leggete il *Manuale dell'operatore* prima di trainare la macchina.
3. Pericolo di ribaltamento – non svolgate ad alta velocità, non salite né scendete da pendenze superiori a 16 gradi, non eseguite la tosatura su pendenze superiori a 22 gradi; quando scendete lungo le pendenze, abbassate gli elementi di taglio; utilizzate un sistema di protezione antiribaltamento e allacciate la cintura di sicurezza.
4. Avvertenza – Non parcheggiate la macchina su pendenze; inserite il freno di stazionamento, abbassate gli elementi di taglio, spegnete il motore e togliete la chiave di accensione prima di lasciare la macchina.
5. Pericolo di lancio di oggetti – Tenete gli astanti a distanza di sicurezza dalla macchina.
6. Pericolo di aggrovigliamento della cinghia – non avvicinatevi alle parti in movimento, non rimuovete le protezioni e gli schermi.

HOC

mm / inches	1	2	2	2	3	3
63.5 / 2,500	1	2	2	2	3	4
61.9 / 2,438	2	2	2	2	3	4
60.3 / 2,375	2	2	2	2	3	4
58.8 / 2,313	2	2	2	2	3	4
57.2 / 2,250	2	2	2	2	3	4
55.6 / 2,188	2	2	2	2	3	4
54.0 / 2,125	2	2	2	3	3	4
52.4 / 2,063	2	2	3	3	4	5
50.8 / 2,000	2	2	3	3	4	5
49.2 / 1,938	2	3	3	4	4	5
47.6 / 1,875	2	3	3	4	4	5
46.1 / 1,813	3	3	3	4	5	6
44.5 / 1,750	3	3	4	4	5	6
42.9 / 1,688	3	3	4	5	6	8
41.3 / 1,625	3	4	4	5	6	7
39.7 / 1,563	3	4	4	5	6	7
38.1 / 1,500	4	4	5	6	7	7
36.5 / 1,438	4	4	5	6	7	7
34.9 / 1,375	4	5	6	7	7	7
33.3 / 1,313	4	5	6	6	7	8
31.8 / 1,250	5	5	6	7	7	8
30.2 / 1,188	5	6	6	7	7	8
28.6 / 1,125	5	6	6	7	8	8
27.0 / 1,063	6	6	7	7	8	9
25.4 / 1,000	6	7	7	8	8	9
23.8 / 0,938	6	7	7	8	8	9
22.2 / 0,875	7	7	8	8	9	9
20.6 / 0,813	7	8	8	9	9	9
19.0 / 0,750	7	8	9	9	9	9
17.5 / 0,688	8	9	9	9	9	9
15.9 / 0,625	8	9	9	9	9	9
14.3 / 0,563	9	9	9	9	9	9

6.4 7.2 8.1 8.9 9.7 10.5 11.3 km
4.0 4.5 5.0 5.5 6.0 6.5 7.0 mph

HOC

mm / inches	1	1	1	2	2	2
50.8 / 2,000	1	1	1	2	2	2
49.2 / 1,938	1	1	1	2	2	2
47.6 / 1,875	1	1	2	2	2	2
46.1 / 1,813	1	1	2	2	2	3
44.5 / 1,750	1	1	2	2	2	3
42.9 / 1,688	1	1	2	2	2	3
41.3 / 1,625	1	1	2	2	3	3
39.7 / 1,563	1	1	2	2	3	4
38.1 / 1,500	1	1	2	2	3	4
36.5 / 1,438	1	2	2	3	3	4
34.9 / 1,375	2	2	3	3	4	4
33.3 / 1,313	2	2	3	3	4	4
31.8 / 1,250	2	3	3	4	4	5
30.2 / 1,188	2	3	3	4	4	5
28.6 / 1,125	3	3	4	4	5	6
27.0 / 1,063	3	3	4	5	5	6
25.4 / 1,000	3	4	4	5	5	6
23.8 / 0,938	3	4	5	5	6	7
22.2 / 0,875	4	4	5	6	6	7
20.6 / 0,813	4	5	6	6	7	8
19.0 / 0,750	4	5	6	7	7	8
17.5 / 0,688	5	6	7	7	8	9
15.9 / 0,625	5	7	7	8	8	9
14.3 / 0,563	6	7	8	8	9	9
12.7 / 0,500	6	7	8	9	9	9
11.1 / 0,438	7	8	8	9	9	9
9.5 / 0,375	8	9	9	9	9	9
7.9 / 0,313	9	9	9	9	9	9
6.4 / 0,250	9	9	9	9	9	9

6.4 7.2 8.1 8.9 9.7 10.5 11.3 km
4.0 4.5 5.0 5.5 6.0 6.5 7.0 mph

7" (177.8mm) REEL SPEED CHART

mm / inches	2	2	2	3	3	4	4
25.4 / 1,000	2	2	2	3	4	4	5
23.8 / 0,938	2	2	3	4	4	5	5
22.2 / 0,875	2	2	3	4	4	5	6
20.6 / 0,813	2	3	3	4	5	5	6
19.0 / 0,750	2	3	4	5	5	6	6
17.5 / 0,688	3	4	5	5	6	6	7
15.9 / 0,625	3	4	5	6	6	7	7
14.3 / 0,563	4	5	6	6	7	7	8
12.7 / 0,500	5	6	7	7	8	8	9
11.1 / 0,438	6	7	8	8	9	9	9
9.5 / 0,375	7	8	9	9	9	9	9
7.9 / 0,313	8	9	9	9	9	9	9
6.4 / 0,250	9	9	9	9	9	9	9

6.4 7.2 8.1 8.9 9.7 10.5 11.3 km
4.0 4.5 5.0 5.5 6.0 6.5 7.0 mph

120-1681

1. Apparato di taglio a lama da 5
2. Apparato di taglio a lama da 8
3. Apparato di taglio a lama da 11
4. Tosatura e lappatura
5. Leggete il *Manuale dell'operatore*.
6. Velocità della macchina

**GROUNDMASTER 4500/4700 & REELMASTER 7000
QUICK REFERENCE AID**

CHECK/SERVICE (DAILY)

1. ENGINE OIL LEVEL
2. HYDRAULIC OIL FLUID LEVEL
3. ENGINE COOLANT LEVEL
4. FUEL - DIESEL ONLY
5. FUEL WATER SEPARATOR
6. RADIATOR SCREEN
7. AIR CLEANER
8. BRAKE FUNCTION
9. TIRE PRESSURE:
WHEEL NUT TORQUE: 93 FT/LB (127 N·m)

**CHECK/SERVICE
(SEE OPERATOR'S MANUAL)**

10. BATTERY
11. BELTS (FAN, ALT.)
12. PLANETARY GEAR DRIVE
13. INTERLOCK SYSTEM
14. REAR AXLE
15. ENGINE OIL DRAIN
16. GREASING

SPECIFICATIONS/CHANGE INTERVALS

SEE OPERATOR'S MANUAL FOR INITIAL CHANGES.	FLUID TYPE	CAPACITY	CHANGE INTERVAL		FILTER PART NO.
			FLUID	FILTER	
(A) ENGINE OIL	15W-40 CH-4	10 QUARTS	150 HOURS	150 HOURS	115-8527
(B) HYDRAULIC FLUID	ISO VG 46/68	8.25 GALLONS	800 HOURS	800 HOURS	75-1310
(C) HYDRAULIC FILTER			800 HOURS	800 HOURS	94-2821
(D) HYDRAULIC BREATHER			800 HRS/YRLY		68-6150
(E) FUEL SYSTEM	> 32 F NO. 2 DIESEL < 32 F NO. 1 DIESEL	22 GALLONS	800 HOURS DRAIN/FLUSH	400 HOURS/ YEARLY	110-9049
(F) ENGINE COOLANT	50% WATER 50% ETHYL GLYCOL	13 QUARTS	DRAIN & FLUSH EVERY 2 YRS.		
(G) PRIMARY AIR FILTER				SEE SERVICE INDICATOR SEE OPERATOR'S MANUAL	108-3814
(H) SAFETY AIR FILTER					100-3816
(I) REAR AXLE	85W-140	80 OUNCES	800 HOURS		100-8197 VENT
(J) PLANETARY DRIVE	85W-140	16 OUNCES	800 HOURS		

120-1671

120-1671



Simboli della batteria

Sulla vostra batteria si trovano alcuni di questi simboli, o tutti.

1. Pericolo di esplosione.
2. Vietato fumare, fuoco e fiamme libere.
3. Pericolo di ustioni da liquido caustico o sostanza chimica.
4. Usate occhiali di sicurezza.
5. Leggete il *Manuale dell'operatore*.
6. Tenete gli astanti a distanza di sicurezza dalla batteria.
7. Usate occhiali di sicurezza. I gas esplosivi possono accecare e causare altre lesioni.
8. L'acido della batteria può accecare e causare gravi ustioni.
9. Lavate immediatamente gli occhi con abbondante acqua e ricorrete subito al medico.
10. Contiene piombo; non disperdetevi nell'ambiente.

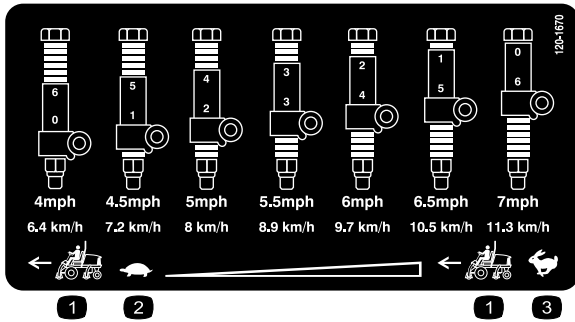

1. Velocità del trattorino
2. Minima
3. Massima

Preparazione

Parti sciolte

Verificate che sia stata spedita tutta la componentistica, facendo riferimento alla seguente tabella.

Procedura	Descrizione	Qté	Uso
1	Non occorrono parti	–	Regolate i rulli di supporto
2	Adesivo di avvertenza	1	Usato solo su macchine che richiedono la certificazione di conformità CE.
3	Staffa di bloccaggio del cofano Rivetto Vite, 1/4 x 2 poll. Rondella piana da 1/4 poll. Dado di bloccaggio, 1/4 poll.	1 2 1 2 1	Usato solo su macchine che richiedono la certificazione di conformità CE.
4	Guida flessibile anteriore dx Guida flessibile anteriore sx	1 1	Montate gli elementi di taglio.
5	Non occorrono parti	–	Regolate la molla di compensazione del manto erboso.
6	Cavalletto degli elementi di taglio	1	Installate il cavalletto degli elementi di taglio.
7	Non occorrono parti	–	Ingrassate la macchina.
8	Non occorrono parti	–	Controllate il livello del lubrificante dell'assale posteriore, del fluido idraulico e dell'olio motore.
9	Barra di riferimento	1	Usate la barra di riferimento per mettere a punto l'elemento di taglio.

Strumenti e parti aggiuntive

Descrizione	Qté	Uso
Manuale dell'operatore	1	Leggere prima di utilizzare la macchina
Manuale dell'operatore del motore	1	Leggere prima di utilizzare il motore
Catalogo dei pezzi	1	Da utilizzare per riferimento ai numeri categorici
Materiale di addestramento dell'operatore	1	Vedere prima di utilizzare la macchina
Certificato di conformità	1	Utilizzare per conformità CE

Nota: Stabilite i lati sinistro e destro della macchina dalla normale posizione di guida.

1

Regolazione dei rulli di supporto

Non occorrono parti

Procedura

In base alla larghezza degli elementi di taglio che verranno montati sul trattorino, i rulli di supporto vanno regolati come segue:

- Se utilizzate elementi di taglio da 69 cm, montate i rulli nei fori di montaggio superiori dei profilati del gruppo di supporto (Figura 3).
- Se utilizzate elementi di taglio da 81 cm, montate i rulli nei fori di montaggio inferiori dei profilati del gruppo di supporto (Figura 3).



Figura 3

1. Profilato del gruppo di supporto
2. Utilizzate questo foro per gli apparati di taglio da 69 cm
3. Utilizzate questo foro per gli apparati di taglio da 81 cm

2

Sostituzione dell'adesivo di avvertenza per la conformità alle norme CE

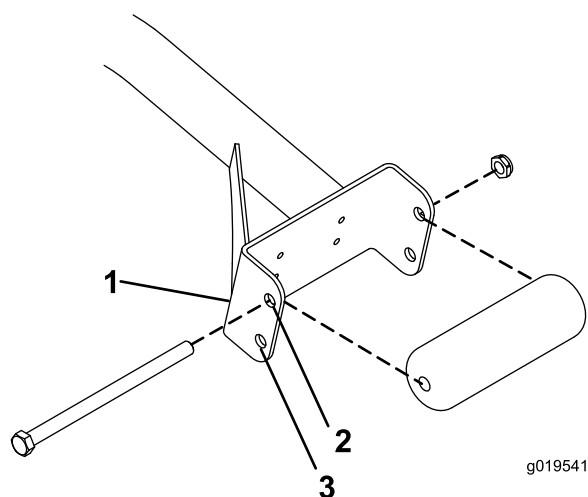
Parti necessarie per questa operazione:

1	Adesivo di avvertenza
---	-----------------------

Procedura

Per le macchine che richiedono la conformità alle norme CE, sostituite l'adesivo di avvertenza n. 120-1683 con l'adesivo di avvertenza n. 120-1686.

3

Montaggio della serratura del cofano per la conformità alle norme CE

Parti necessarie per questa operazione:

1	Staffa di bloccaggio del cofano
2	Rivetto
1	Vite, 1/4 x 2 poll.
2	Rondella piana da 1/4 poll.
1	Dado di bloccaggio, 1/4 poll.

Procedura

1. Sganciate il fermaglio del cofano dalla staffa (Figura 4).



Figura 4

1. Fermo del cofano

2. Rimuovete i (2) rivetti che fissano la staffa del fermo del cofano al cofano (Figura 5). Rimuovete la staffa del fermo del cofano dal cofano.

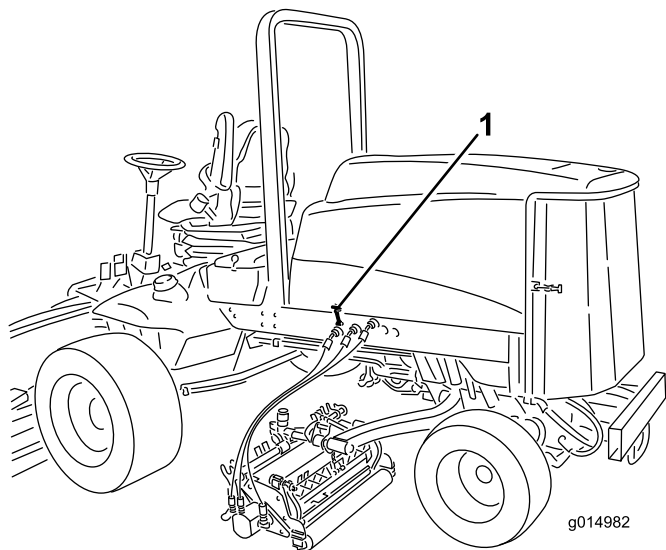

Figura 5

1. Staffa del fermo del cofano
2. Rivetti

3. Mentre allineate i fori di montaggio, posizionate la staffa di bloccaggio CE e la staffa del fermo del cofano sul cofano. La staffa di bloccaggio deve essere contro il cofano (Figura 5). Non togliere il gruppo bullone e dado dal braccio della staffa di bloccaggio.

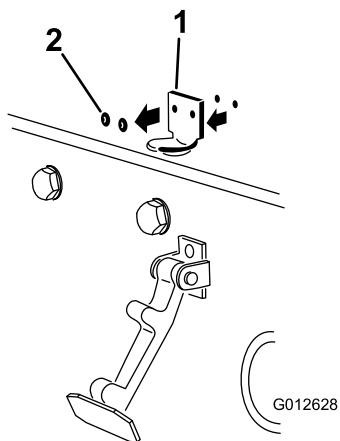

Figura 6

1. Staffa di bloccaggio CE
2. Gruppo bullone e dado

4. Allineare le rondelle con i fori all'interno del cofano.
5. Rivettate le staffe e le rondelle al cofano (Figura 6).
6. Agganciate il fermaglio sulla relativa staffa (Figura 7).

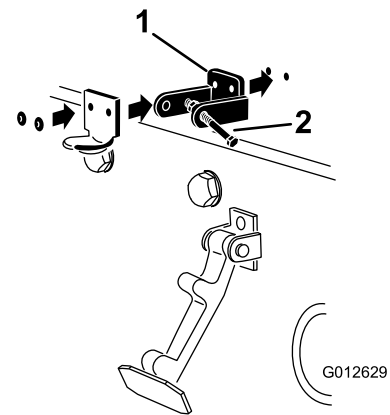

Figura 7

1. Fermo del cofano

7. Avvitare il bullone nell'altro braccio della staffa di chiusura del cofano per fissare il fermo in posizione (Figura 8). Serrare accuratamente il bullone ma non serrare il dado.

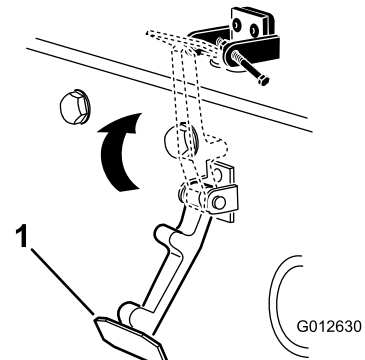

Figura 8

1. Bullone
2. Dado
3. Braccio della staffa di chiusura del cofano

4

Montaggio degli elementi di taglio

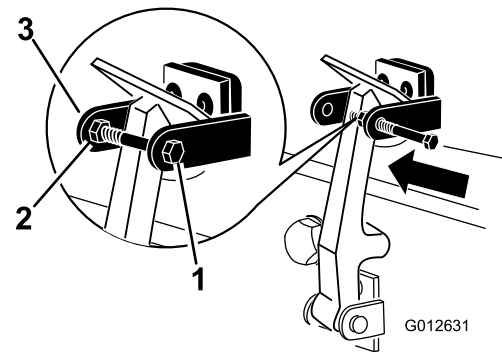
Parti necessarie per questa operazione:

1	Guida flessibile anteriore dx
1	Guida flessibile anteriore sx

Procedura

1. Togliete i motori del cilindro dalle staffe di ancoraggio per la spedizione.
2. Togliete le staffe di ancoraggio per la spedizione e scartatele.
3. Togliete gli elementi di taglio dai cartoni. Eseguite il montaggio e la messa a punto come descritto nel *Manuale dell'operatore* degli elementi di taglio.
4. Il contrappeso (Figura 9) deve essere montato dal lato giusto dell'elemento di taglio, come descritto nel *Manuale dell'operatore* degli elementi di taglio.



Figura 9

1. Contrappeso

5. Gli elementi di taglio vengono spediti con la molla di compensazione del manto erboso montata sulla destra degli elementi di taglio. La molla di compensazione del manto erboso deve essere montata dallo stesso lato dell'elemento di taglio e del motore principale del cilindro. Regolate la

compensazione del manto erboso come indicato di seguito.

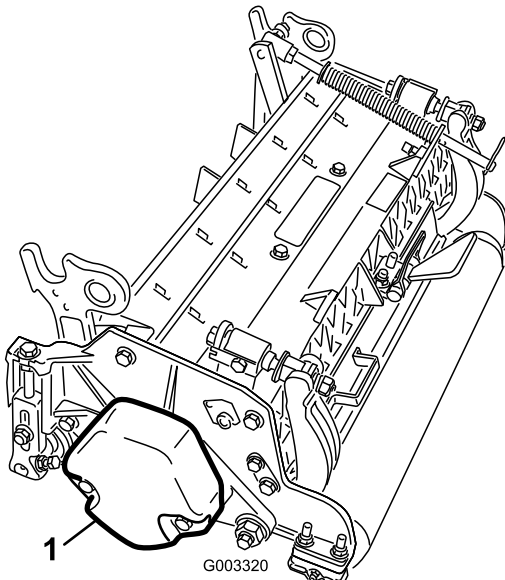
- A. Togliete i due bulloni a testa tonda e i dadi che fissano la staffa dell'asta alle alette degli elementi di taglio (Figura 10).



Figura 10

1. Molla di compensazione del manto erboso
2. Staffa dell'asta
3. Tubo della molla

- B. Togliete il dado flangiato che fissa il bullone del tubo della molla all'aletta del telaio portante (Figura 10). Staccate il gruppo.
- C. Montate il bullone del tubo della molla sull'aletta opposta, sul telaio portante, e fissatelo con il dado flangiato. La testa del bullone deve essere posta sul lato esterno dell'aletta, come illustrato nella Figura 11.

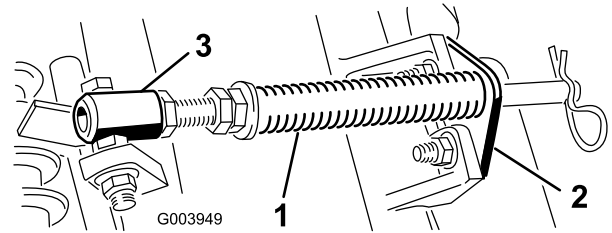

Figura 11

1. Aletta del telaio portante opposto
2. Staffa dell'asta

- D. Montate la staffa dell'asta sulle alette degli elementi di taglio usando i bulloni a testa tonda e i dadi (Figura 11). Inoltre, nel rimontare la staffa dell'asta, sull'elemento di taglio montate la guida del flessibile di sinistra sulla parte anteriore delle alette degli elementi di taglio (Figura 13).

Importante: Sugli elementi di taglio n. 4 (anteriore sinistro) e n. 5 (anteriore destro), utilizzate i dadi di fissaggio della staffa dell'asta per montare le guide del flessibile sulla parte anteriore delle alette degli elementi di taglio. Le guide del flessibile devono essere inclinate verso l'elemento di taglio (da Figura 12 a Figura 14)

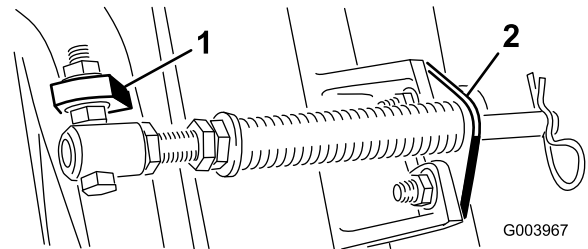

Figura 12

g014684

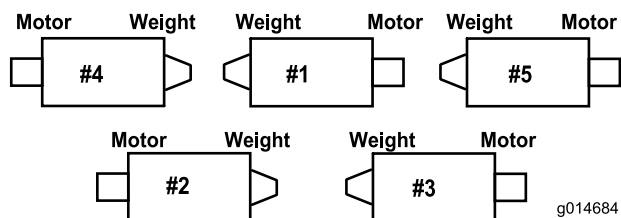

Figura 13

1. Guida del flessibile (di sinistra)
2. Staffa dell'asta
3. Dadi sinistra

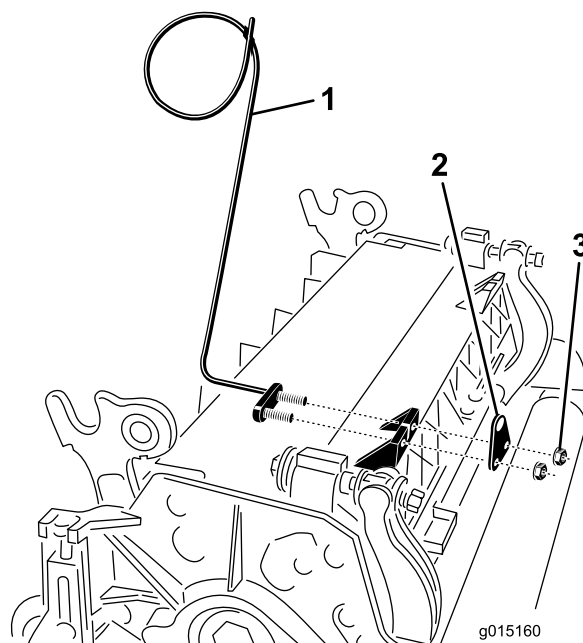

Figura 14

g019602

1. Guide del flessibile (ciascuna deve essere inclinata verso l'elemento di taglio)

Nota: In sede di montaggio o rimozione degli elementi di taglio verificate che la coppiglia sia montata nel foro dell'asta della molla, accanto alla staffa della molla. Diversamente, dovrete inserire la coppiglia nel foro nell'estremità dell'asta.

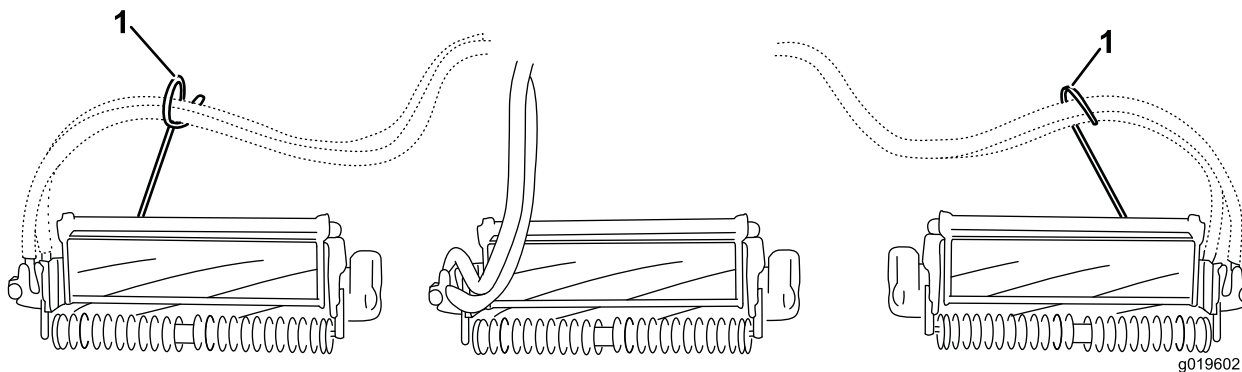
6. Solo sugli apparati di taglio da 69 cm aumentate lo sterzo degli apparati di taglio posteriori rimuovendo i (2) distanziali del perno, le viti a esagono incassato e i dadi di bloccaggio flangiati (Figura 15) dai telai portanti degli apparati di taglio (#2 e #3) posteriori (Figura 12).

Nota: Gli apparati di taglio da 81 cm non sono dotati di distanziali del perno.



Figura 15

- | | |
|-----------------------------|---------------------------------|
| 1. Vite a esagono incassato | 3. Telaio portante |
| 2. Distanziale del perno | 4. Dado di bloccaggio flangiato |

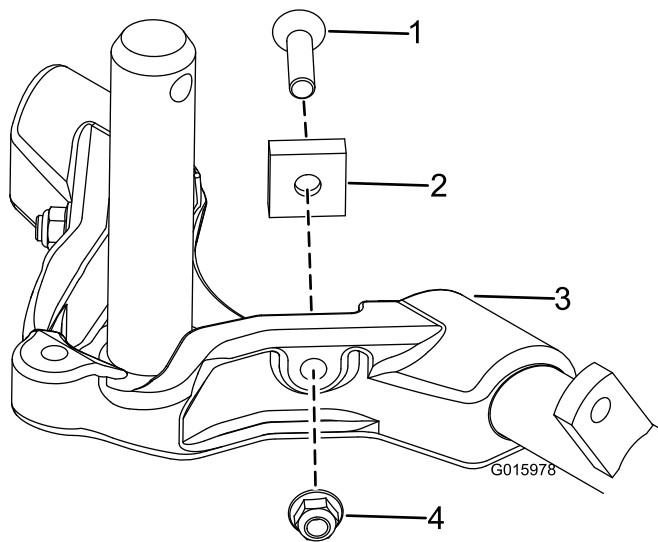

Figura 16

- | | |
|--|-------------------------------|
| 1. Forcella di articolazione del braccio di sollevamento | 4. Albero del telaio portante |
| 2. Braccio di sollevamento | 5. Rondella di spinta |
| 3. Perno di ritenuta | |

7. Abbassate completamente tutti i bracci di sollevamento.
8. Rivestite l'albero del telaio portante di grasso pulito (Figura 16).

9. Per gli elementi di taglio anteriori, infilate un elemento di taglio sotto il braccio di sollevamento mentre inserite l'albero del telaio portante nella forcella del braccio di sollevamento (Figura 16). Assicuratevi che la rondella di spinta sia in posizione corretta sull'albero del telaio portante.
10. Fissate l'albero del telaio portante alla forcella del braccio di sollevamento con il perno di ritenuta (Figura 16).
11. Per bloccare (fissare) lo sterzo sugli apparati di taglio, fissate la forcella al telaio portante con il perno di ritenuta (Figura 17).

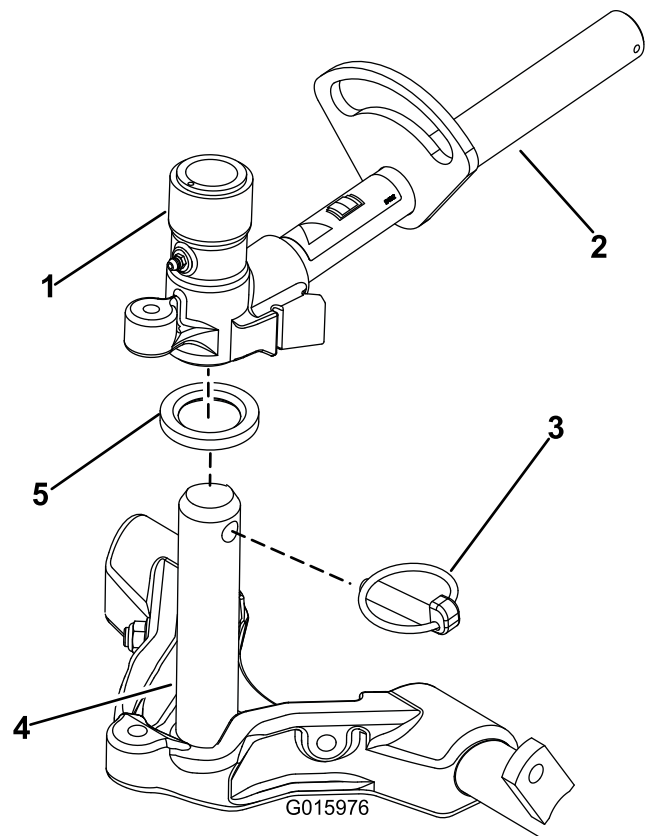

Figura 17

1. Perno di ritenuta

Nota: Lo sterzo fisso è consigliato per il taglio su pendii.

12. Eseguite la seguente operazione sugli elementi di taglio posteriori quando l'altezza di taglio è superiore a 19 mm.

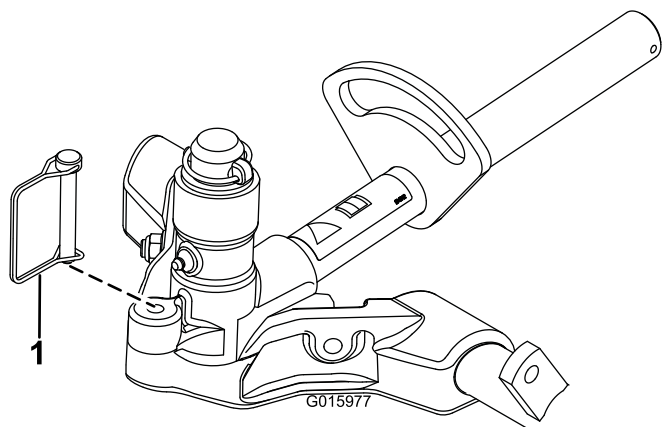
- A. Togliete l'acciarino e la rondella che fissano l'albero di articolazione al braccio di sollevamento, ed estraete l'albero dal braccio di sollevamento (Figura 18).



Figura 18

1. Acciarino e rondella dell'albero di articolazione del braccio di sollevamento

- B. Inserite la forcella del braccio di sollevamento nell'albero del telaio portante (Figura 16).
- C. Inserite l'albero del braccio di sollevamento nel braccio di sollevamento, e fissatelo con la rondella e l'acciarino (Figura 18).

13. Fissate la catena del braccio di sollevamento alla staffa della catena, usando il perno di ritenuta (Figura 19). Utilizzate il numero di maglie della catena riportato nel *Manuale dell'operatore* degli elementi di taglio.

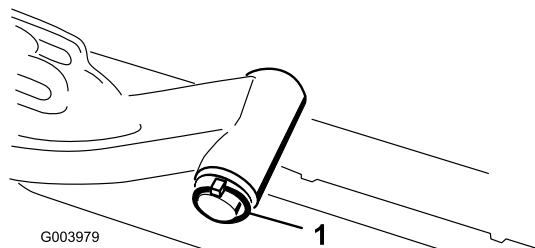

Figura 19

1. Catena del braccio di sollevamento
2. Staffa della catena
3. Perno di ritenuta

14. Spalmate del grasso pulito sull'albero scanalato del motore del cilindro.
15. Lubrificate con olio l'o-ring del motore del cilindro e montatelo sulla flangia del motore.
16. Montate il motore ruotato in senso orario in modo che le flange del motore non tocchino i bulloni (Figura 20). Ruotate il motore in senso antiorario fin quando le flange non agganciano i bulloni, quindi serrate i bulloni.

Importante: Verificate che i flessibili del motore del cilindro non siano attorcigliati, piegati o rischiano di venire compressi.

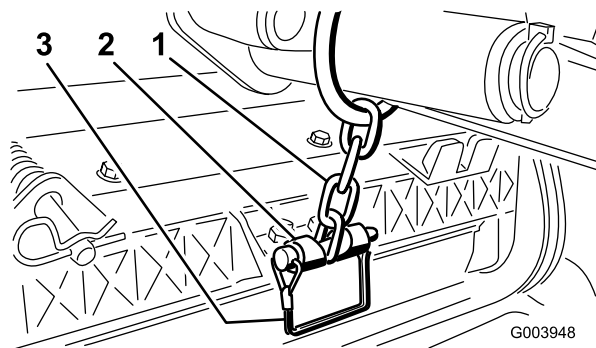

Figura 20

1. Motore principale del cilindro
2. Bulloni di fissaggio

5

Regolazione della molla di compensazione del manto erboso

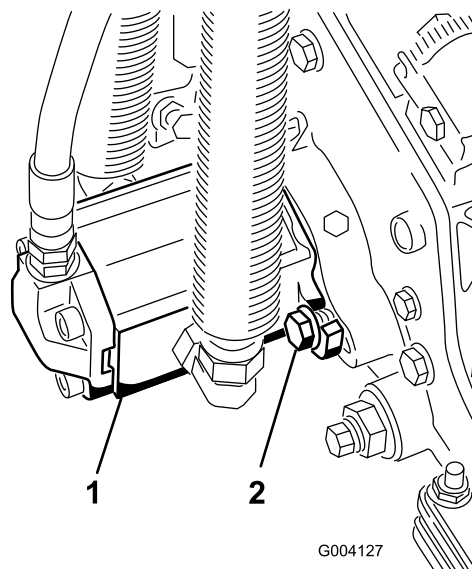
Non occorrono parti

Procedura

La molla di compensazione del manto erboso (Figura 21) trasferisce il peso dal cilindro anteriore al cilindro posteriore, per contribuire a ridurre l'ondulazione del manto erboso, detta anche fluttuazione o bobbing.

Importante: Per eseguire la messa a punto della molla, lasciate l'elemento di taglio montato sul trattorino, in posizione di marcia avanti e abbassato a terra.

1. Verificate che la coppiglia sia montata nel foro posteriore dell'asta della molla (Figura 21).

Nota: Nell'effettuare la manutenzione dell'apparato di taglio, spostate la coppiglia verso il foro dell'asta della molla, accanto alla molla di compensazione del manto erboso.



Figura 21

- | | |
|--|---------------------------|
| 1. Molla di compensazione del manto erboso | 3. Asta della molla |
| 2. Coppiglia | 4. Dadi a testa esagonale |

2. Serrate i dadi esagonali sul lato anteriore dell'asta della molla, finché la lunghezza compresa della molla non è di 15,9 cm (Figura 21).

Nota: Per lavorare su terreno accidentato riducete la lunghezza della molla di 13 mm. Le ondulazioni del terreno saranno seguite leggermente meno fedelmente.

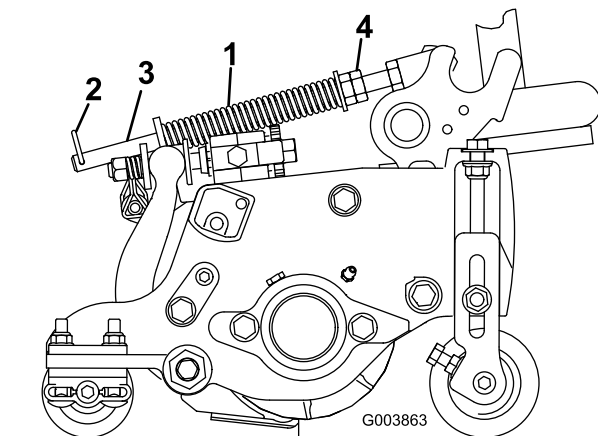
Nota: L'impostazione di compensazione del manto erboso dovrà essere resettata se l'altezza di taglio o l'aggressività di taglio cambiano.

6

Uso del cavalletto degli elementi di taglio

Parti necessarie per questa operazione:

- | | |
|---|-------------------------------------|
| 1 | Cavalletto degli elementi di taglio |
|---|-------------------------------------|

Procedura

Quando occorre inclinare l'elemento di taglio per accedere alla controlama o al cilindro, sostenete la parte posteriore dell'elemento con il cavalletto in modo che i dadi sul retro delle viti di regolazione della barra di appoggio non poggino sul piano di lavoro (Figura 22).



Figura 22

1. Cavalletto degli elementi di taglio

Fissate il cavalletto alla staffa della catena, usando il perno di ritenuta (Figura 23).

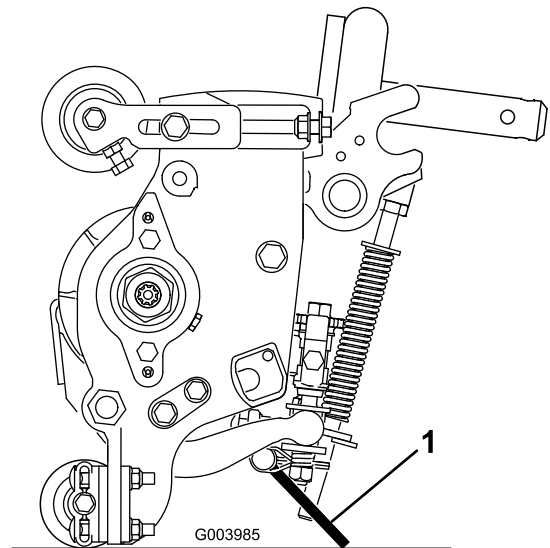

Figura 23

- | | |
|------------------------|--|
| 1. Staffa della catena | 3. Cavalletto degli elementi di taglio |
| 2. Perno di ritenuta | |

- Controllate il livello del fluido idraulico prima di avviare il motore per la prima volta; vedere Controllo del livello del fluido idraulico, nella sezione Funzionamento.
- Controllate il livello dell'olio motore prima di avviare il motore per la prima volta, e anche dopo; vedere Controllo del livello dell'olio motore, nella sezione Funzionamento.

9

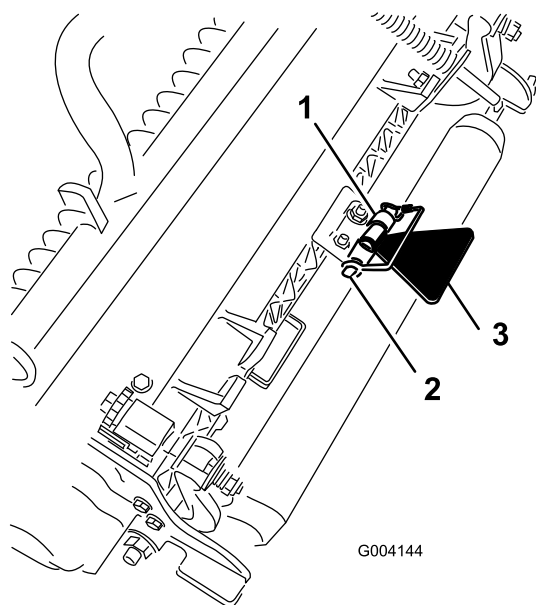
Uso della barra di riferimento

Parti necessarie per questa operazione:

1	Barra di riferimento
---	----------------------

Procedura

Usate la barra di riferimento per mettere a punto l'elemento di taglio. Le operazioni di messa a punto sono riportate nel Manuale dell'operatore degli elementi di taglio (Figura 24).



Figura 24

- | | |
|-------------------------------------|---|
| 1. Barra di riferimento | 4. Fori di messa a punto del Grooming Altezza di taglio |
| 2. Vite di regolazione dell'altezza | 5. Foro di riserva |
| 3. Dado | |

7

Ingrassaggio della macchina

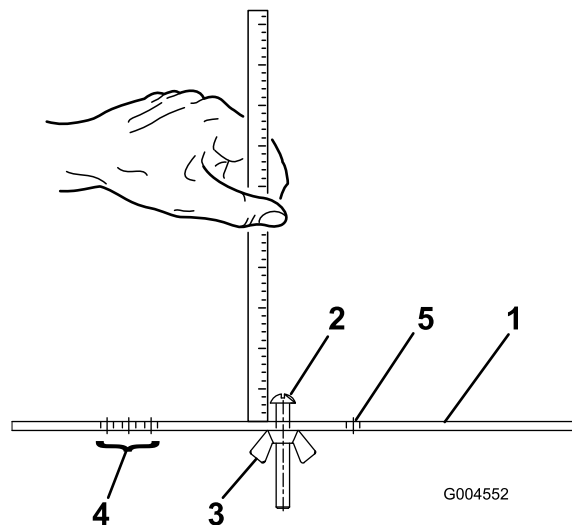
Non occorrono parti

Procedura

Ingrassate la macchina prima dell'uso, perché sia adeguatamente lubrificata. Consultare la sezione Lubrificazione. In caso di mancato corretto ingrassaggio della macchina, si verificherà l'avaria prematura di componenti importanti.

8

Controllo del livello dei fluidi

Non occorrono parti

Procedura

- Prima di avviare il motore per la prima volta controllate il livello del lubrificante dell'assale posteriore; vedere Controllo del lubrificante dell'assale posteriore, nella sezione Manutenzione del sistema di trazione.

Quadro generale del prodotto

Comandi

Pedali dei freni

Due pedali dei freni (Figura 25) azionano i singoli freni delle ruote per agevolare la guida in curva e contribuire al miglioramento della trazione su pendii.

Perno di bloccaggio dei pedali

Il perno di bloccaggio dei pedali (Figura 25) collega i pedali per l'inserimento del freno di stazionamento.

Pedale del freno di stazionamento

Per innestare il freno di stazionamento (Figura 25) connettete insieme i pedali tramite il fermo di bloccaggio pedali, premete a fondo il pedale del freno di destra mentre innestate la punta del pedale. Per rilasciare il freno di stazionamento, premete uno dei pedali del freno finché il fermo non si ritira.



Figura 25

- | | |
|--------------------------------------|-------------------------------------|
| 1. Pedale del freno | 4. Pedale di comando della trazione |
| 2. Perno di bloccaggio dei pedali | 5. Pedale di inclinazione volante |
| 3. Pedale del freno di stazionamento | |

Pedale di comando della trazione

Il pedale di comando della trazione (Figura 25) controlla il funzionamento in marcia avanti e retromarcia. Premete la parte superiore del pedale per fare marcia avanti, e la parte inferiore per la retromarcia. La velocità di trasferimento dipende dal grado di pressione sul pedale. La velocità massima di trasferimento senza carico si ottiene premendo a fondo il pedale con l'acceleratore in posizione Fast.

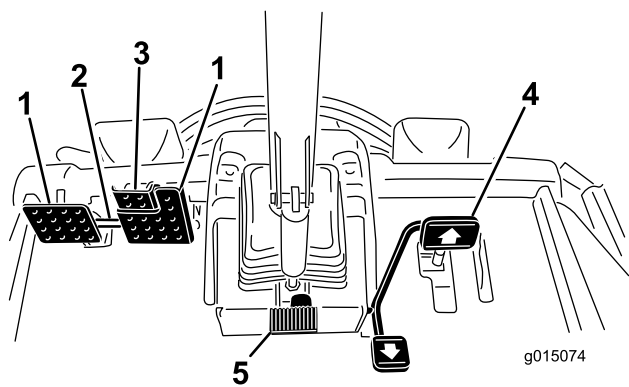
Per fermare la macchina, riducete la pressione sul pedale della trazione e lasciate che ritorni al centro.

Pedale di inclinazione volante

Per inclinare il volante verso di voi premete il pedale (Figura 25) e tirate il volante verso di voi, nella posizione più comoda, poi rilasciate il pedale.

Limitatore della velocità di tosatura

Quando è alzato, il limitatore della velocità di tosatura (Figura 26) controlla la velocità di tosatura e consente l'innesto degli elementi di taglio. Ciascun distanziale regola la velocità di tosatura di 0,8 km/ora. Quanto più distanziali si trovano sopra il bullone, tanto più lenta è la macchina. Per il trasferimento, e per ottenere la massima velocità, spostate indietro il limitatore di velocità di tosatura.

Viti di limitazione della velocità

Regolate le viti (o viti) (Figura 26) per ridurre la distanza di abbassamento del pedale della trazione e limitare la velocità in marcia avanti o retromarcia.

Importante: La vite di limitazione della velocità deve arrestare il pedale della trazione prima che la pompa raggiunga la corsa massima; in caso contrario la pompa può danneggiarsi.



Figura 26

- | | |
|--|--|
| 1. Vite di limitazione della velocità in retromarcia | 3. Distanziali |
| 2. Vite di limitazione della velocità in marcia avanti | 4. Limitatore della velocità di tosatura |

Spia diagnostica

La spia diagnostica (Figura 27) si accende in caso di avaria del sistema.

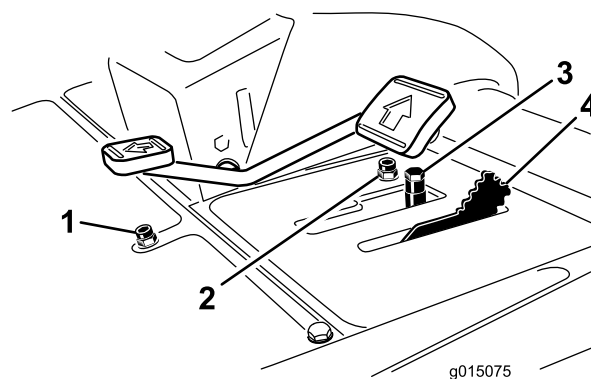
Indicatore della temperatura del refrigerante

Durante le normali condizioni di servizio l'indicatore (Figura 27) deve trovarsi nella gamma verde. Controllate l'impianto di raffreddamento se l'indicatore indica giallo o rosso.

Spia luminosa della pressione dell'olio motore

La spia (Figura 27) si accende quando la pressione dell'olio motore è pericolosamente bassa.

Spia di ricarica

La spia di ricarica (Figura 27) si accende in caso di avaria del circuito di ricarica dell'impianto.

Interruttore a chiave

L'interruttore di accensione (Figura 27) ha tre posizioni: spento (Off), marcia (On)/preiscaldamento e avvio.

Interruttore PDF

L'interruttore PDF (Figura 27) ha due posizioni: disinserito (avvio) e inserito (spegnimento). Estraiete il pulsante PDF per innestare le lame dell'apparato di taglio. Premere il pulsante per disinnestare le lame dell'apparato di taglio.



Figura 27

- | | |
|---|--|
| 1. Spia diagnostica | 7. Interruttore di sollevamento |
| 2. Indicatore della temperatura del refrigerante motore | 8. Comando dell'acceleratore |
| 3. Spia della pressione dell'olio motore | 9. Interruttore dei fari |
| 4. Spia di ricarica | 10. Spia luminosa delle candele a incandescenza |
| 5. Interruttore a chiave | 11. Spia della temperatura del refrigerante motore |
| 6. Interruttore PDF | |

Interruttore di sollevamento

L'interruttore di sollevamento (Figura 27) serve ad alzare e abbassare gli apparati di taglio. Spingere l'interruttore in avanti per abbassare gli apparati di taglio e indietro per alzare gli apparati di taglio. All'avviamento della macchina con gli apparati di taglio abbassati, premete il comando di sollevamento verso il basso per far in modo che gli apparati di taglio fluttuino e taglino.

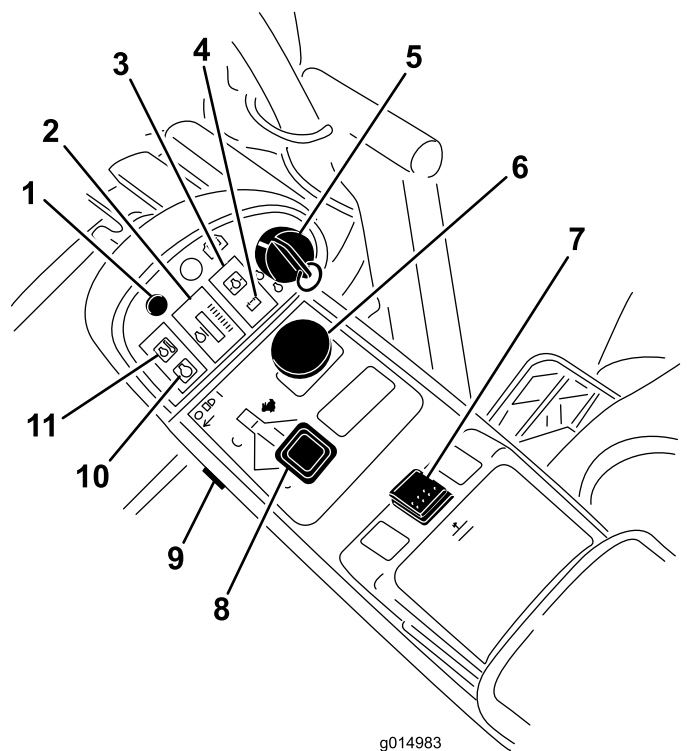
Acceleratore

Portate il comando (Figura 27) in avanti per aumentare il regime del motore, indietro per ridurlo.

Interruttore dei fari

Premete il bordo inferiore dell'interruttore (Figura 27) per accendere i fari. Premete il bordo superiore dell'interruttore per spegnere i fari.

Spia luminosa della candela a incandescenza

Quando le candele a incandescenza sono accese, si accende anche la relativa spia luminosa (Figura 27).

Spia luminosa della temperatura del refrigerante motore

La spia (Figura 27) si accende e l'apparato di taglio si arresta (PDF disinnestata). Se la temperatura continua ad aumentare, il motore si spegne.

Presca elettrica

La presa elettrica (Figura 28) viene utilizzata per alimentare accessori elettrici optional a 12 Volt.



Figura 28

- | | |
|--|-------------------|
| 1. Presca elettrica | 3. Supporto cesto |
| 2. Interruttore ventola di raffreddamento motore | 4. Contaore |

Interruttore ventola di raffreddamento motore

La macchina è provvista di ventola di raffreddamento motore ad inversione automatica con azionamento idraulico. L'interruttore ventola (Figura 28) ha due posizioni R (retromarcia manuale) e Auto (normale). Consultare il Funzionamento ventola di raffreddamento motore nella sezione Funzionamento del manuale.

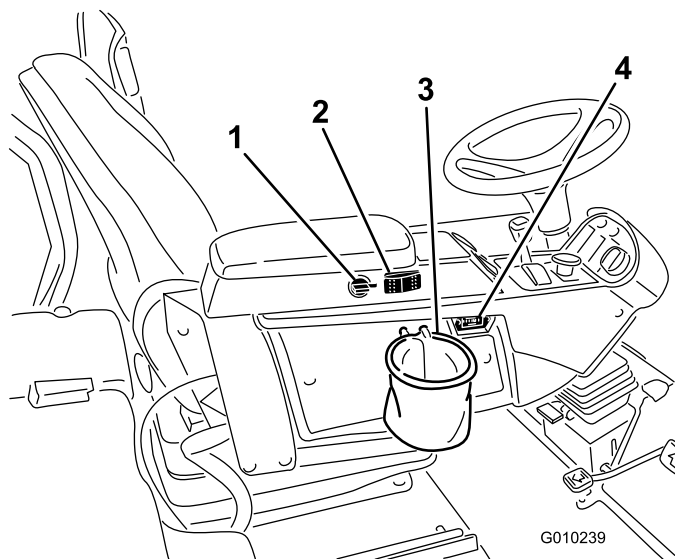
Supporto cesto

Usate il supporto cesto (Figura 28) come portaoggetti.

Contaore

Il contaore (Figura 28) indica il totale delle ore di funzionamento della macchina.

Leve di lappatura

Utilizzate le apposite leve per la lappatura dei cilindri (Figura 29).



Figura 29

1. Leva lappatura anteriore 2. Leva lappatura posteriore

Comando di velocità dei cilindri

Il comando della velocità dei cilindri regola la velocità degli elementi di taglio anteriori e posteriori (Figura 30). La velocità dei cilindri aumenta man mano che la manopola viene girata in senso orario.

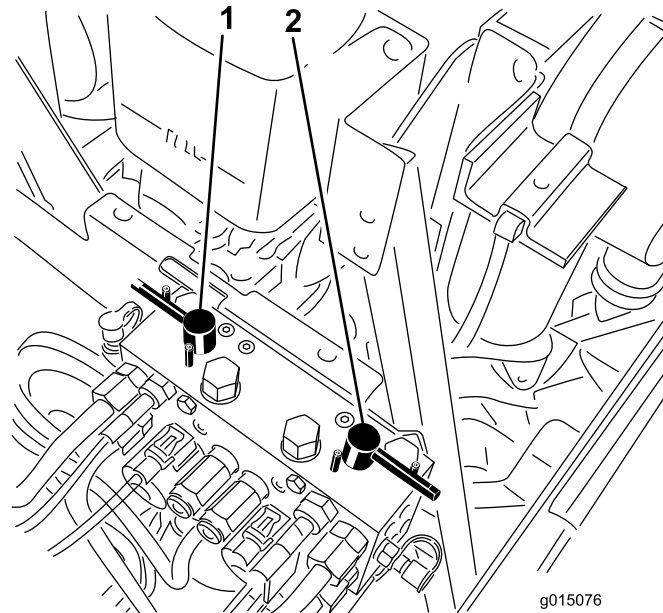

Figura 30

1. Comandi della velocità dei cilindri

Indicatore di livello del carburante

L'indicatore di livello del carburante (Figura 31) indica il livello di carburante nel serbatoio.

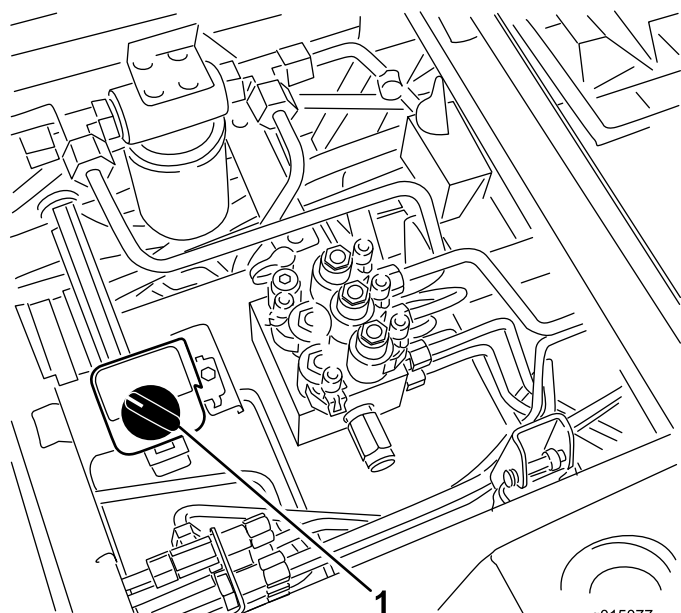

Figura 31

1. Indicatore di livello del carburante

Regolazioni sedile

Leva di regolazione avanti indietro

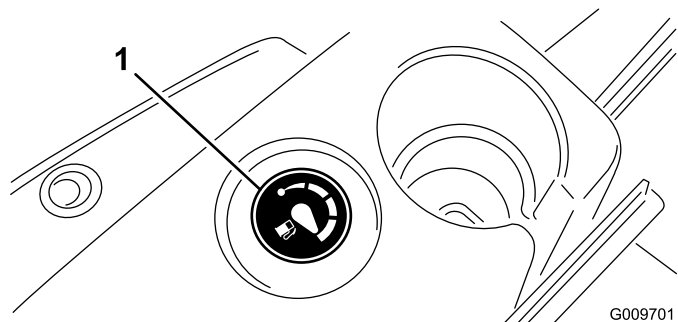
Spostate il sedile avanti o indietro tirando la leva (Figura 32).

Manopola di regolazione del bracciolo del sedile

Ruotate la manopola per regolare l'inclinazione del bracciolo del sedile (Figura 32).

Leva di regolazione dello schienale

Spostate la leva per regolare l'inclinazione dello schienale (Figura 32).

Indicatore del peso

Indica quando il sedile è regolato secondo il peso dell'operatore (Figura 32). La regolazione dell'altezza viene effettuata posizionando la sospensione all'interno dei parametri della zona verde.



Figura 32

- | | |
|--|--|
| 1. Indicatore del peso | 4. Leva di regolazione dello schienale |
| 2. Leva di regolazione del peso | 5. Manopola di regolazione del bracciolo |
| 3. Leva di regolazione avanti indietro | |

Leva di regolazione del peso

Regolate in base al peso dell'operatore (Figura 32). Alzate la leva per aumentare la pressione dell'aria e abbassate la leva per diminuire la pressione dell'aria. La regolazione corretta si ottiene quando l'indicatore del peso è nella zona verde.

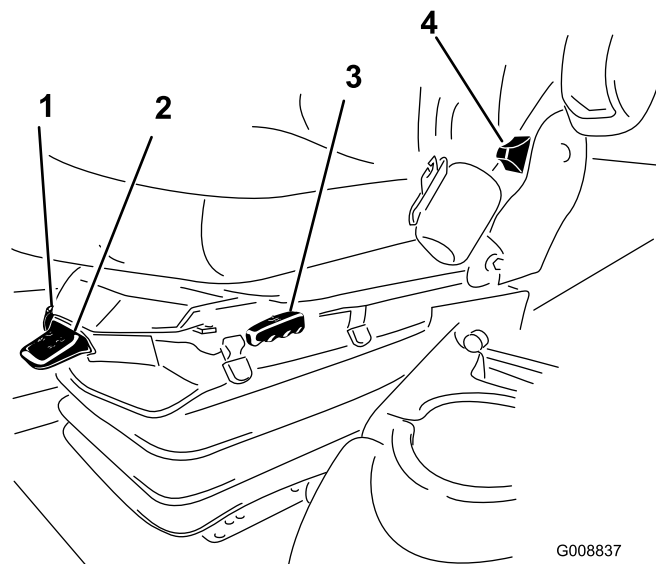
Specifiche

Nota: Specifiche e disegno sono soggetti a variazioni senza preavviso.

Specifiche del trattorino

Larghezza di taglio	307 cm
Larghezza totale con gli apparati di taglio abbassati	345 cm
Larghezza totale con gli apparati di taglio sollevati (trasferimento)	239 cm
Lunghezza totale	370 cm
Altezza con rollbar di protezione	220 cm
Carreggiata anteriore	229 cm
Carreggiata posteriore	141 cm
Interasse	171 cm
Peso netto (senza apparati di taglio, né fluidi)	1574 kg

Attrezzi e accessori

Sono molti gli attrezzi ed accessori approvati da Toro per l'utilizzo con la macchina, allo scopo di ottimizzarne ed incrementarne le capacità. Richiedete la lista di attrezzi e accessori approvati al vostro Rivenditore autorizzato Toro o al distributore più vicino, oppure visitate il sito www.Toro.com.

Funzionamento

Nota: Stabilite i lati sinistro e destro della macchina dalla normale posizione di guida.

⚠ ATTENZIONE

Questa macchina produce livelli acustici superiori a 85 dBA alle orecchie dell'operatore, e può causare la perdita dell'udito in caso di lunghi periodi di esposizione al rumore.

Quando utilizzate questa macchina indossate la protezione per l'udito.

⚠ ATTENZIONE

Se lasciate la chiave nell'interruttore di accensione, qualcuno potrebbe accidentalmente avviare il motore e ferire gravemente voi od altre persone.

Togliete la chiave di accensione prima di ogni intervento di manutenzione.

Controllo del livello dell'olio motore

Intervallo tra gli interventi tecnici: Prima di ogni utilizzo o quotidianamente

Al momento della fornitura la coppa del motore contiene dell'olio, il cui livello deve tuttavia essere controllato prima e dopo il primo avvio del motore.

La coppa del motore ha una capienza di circa 9,5 litri, con il filtro.

Usate un olio motore di alta qualità rispondente alla seguente specifica:

- grado di classifica API: CH-4, CI-4, o superiore.
- Olio preferito: SAE 15W-40 (sopra -18°C)
- Olio alternativo: SAE 10W-30 o 5W-30 (tutte le temperature)

Nota: L'olio motore Toro Premium è reperibile dal vostro distributore con viscosità 15W-40 o 10W-30. Vedere i numeri delle parti nel catalogo ricambi.

Nota: Il momento migliore per controllare l'olio del motore è a motore freddo prima che venga avviato per la giornata. Se è già stato avviato, lasciate che l'olio ritorni nel pozzetto per almeno 10 minuti prima di controllarlo. Se il livello dell'olio corrisponde o è inferiore al segno di aggiunta ("add") sull'asta, rabboccate l'olio per portare il livello dell'olio al segno pieno ("full"). **Non riempite troppo.** Se il livello dell'olio è tra i segni

"pieno" e "aggiunta", non è necessario rabboccare l'olio.

1. Parcheggiate la macchina su terreno pianeggiante.
2. Sbloccate i fermi e aprite il cofano del motore (Figura 33).



Figura 33

1. Fermo del cofano

3. Togliete l'asta di livello, pulitela strofinandola, rimettetela nel tubo ed estraetela di nuovo.

Il livello dell'olio deve trovarsi tra i parametri di sicurezza (Figura 34).

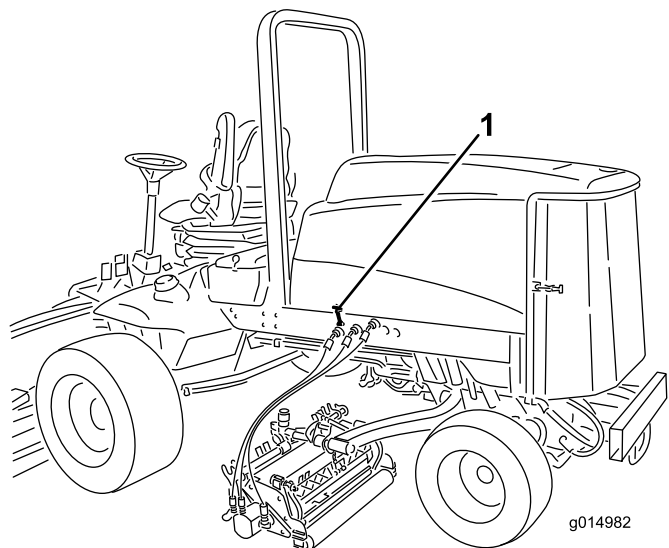

Figura 34

1. Asta di livello

4. Se l'olio non raggiunge i parametri di sicurezza, togliete il tappo di riempimento (Figura 35) e aggiungete olio finché il livello non raggiunge la tacca FULL. **Non riempite troppo.**

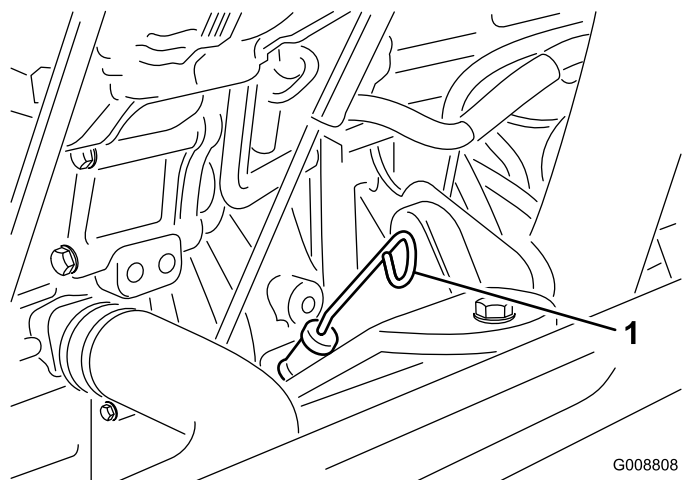

Figura 35

1. Tappo dell'olio

Nota: Quando utilizzate un olio differente dal precedente, drenate completamente l'olio usato dalla coppa prima di aggiungere quello nuovo.

5. Montate il tappo dell'olio e l'asta di livello.
6. Chiudete il coperchio del motore e fissatelo con i fermi.

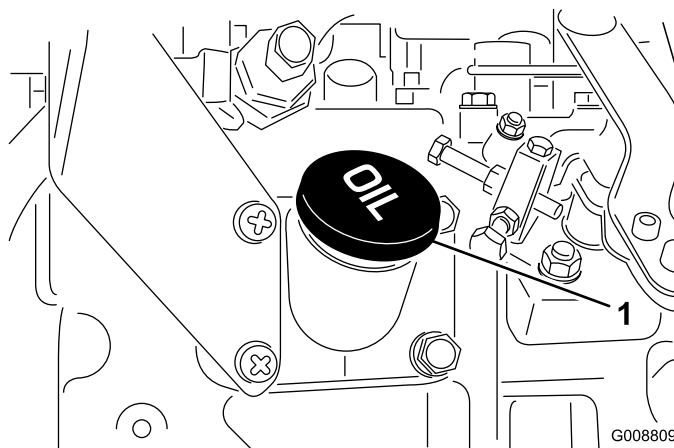
Verifica dell'impianto di raffreddamento

Intervallo tra gli interventi tecnici: Prima di ogni utilizzo o quotidianamente

Controllate il livello del refrigerante all'inizio di ogni giornata di lavoro. L'impianto ha una capienza di 12,3 litri.

1. Togliete il tappo del radiatore con cautela.

⚠ ATTENZIONE

Se il motore è in funzione, il refrigerante nel radiatore sarà caldo e sotto pressione.

- Non aprite il tappo del radiatore quando il motore gira.
- Aprite il tappo del radiatore con un cencio, agendo lentamente per lasciare fuoriuscire il vapore.



Figura 36

1. Serbatoio di espansione

2. Controllate il livello del refrigerante nel radiatore. Il radiatore deve essere riempito fino alla parte superiore del collo del bocchettone, ed il serbatoio di espansione fino al segno di pieno FULL (Figura 36).
3. Se il livello del refrigerante è basso, aggiungete una miscela 50/50 di acqua e anticongelante glicol etilico. Non usate solo acqua o liquidi frigorigeni a base di alcol o metanolo.
4. Montate il tappo del radiatore e quello del serbatoio di espansione.

Riempimento del serbatoio del carburante

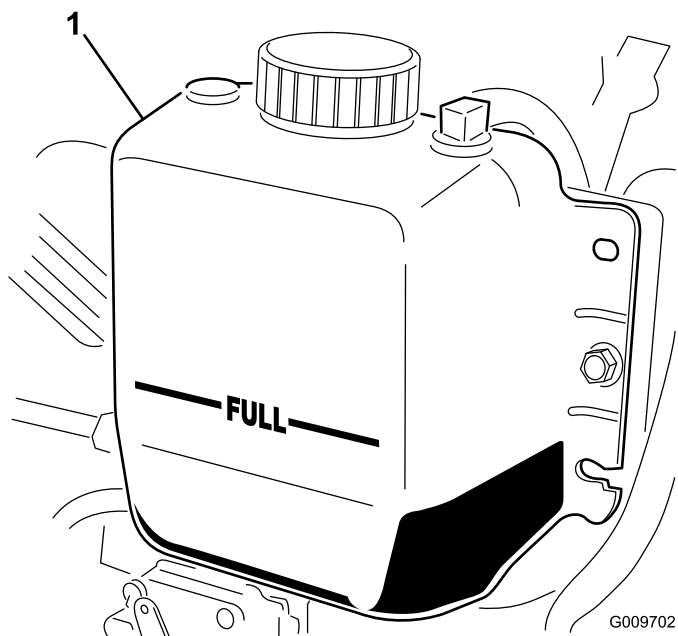
Utilizzate solo gasolio pulito fresco o biodiesel con contenuto di zolfo basso (<500 ppm) o molto basso (<15 ppm). La taratura di cetano minima deve essere pari a 40. Acquistate il carburante in quantità tali che ne consentano il consumo entro 180 giorni in modo da garantirne la freschezza.

La capacità del serbatoio del carburante è di 83 litri.

Utilizzate gasolio per uso estivo (n. 2-D) a temperature superiori a -7°C , e gasolio per uso invernale (n. 1-D o miscela n. 1-D/2-D) a temperature inferiori a -7°C . L'uso di carburante per uso invernale a basse temperature assicura un punto di infiammabilità inferiore e caratteristiche di flusso a freddo che agevolano l'avvio e riducono la chiusura del filtro del carburante.

L'uso del carburante per uso estivo a temperature superiori a -7°C contribuisce a una più lunga durata della pompa del carburante e a una maggiore potenza rispetto al carburante per uso invernale.

Importante: Non usate kerosene o benzina al posto del gasolio. La mancata osservanza di questo avviso rovinerà il motore.

⚠ AVVERTENZA

Se ingerito, il carburante è nocivo o micidiale. L'esposizione a lungo termine ai vapori di carburante può causare gravi danni e malattie.

- Evitate di respirare a lungo i vapori.
- Tenete il viso lontano dall'ugello e dall'apertura del serbatoio di benzina o del condizionatore.
- Tenete il carburante lontano dagli occhi e dalla pelle.

Predisposizione per biodiesel

Questa macchina può anche funzionare con una miscela di biodiesel fino a B20 (20% biodiesel, 80% gasolio). La parte di gasolio deve avere un contenuto di zolfo basso o molto basso. Prendete le seguenti precauzioni:

- La parte di biodiesel deve essere conforme alle norme ASTM D6751 o EN 14214.
- La miscela di carburante deve essere conforme alle norme ASTM D975 o EN 590.
- Le superfici verniciate possono essere danneggiate dalle miscele di biodiesel.
- In caso di condizioni atmosferiche fredde utilizzate miscele B5 (contenuto di biodiesel pari al 5%) o inferiori.
- Monitorate le guarnizioni di tenuta, i flessibili e le guarnizioni a contatto con il carburante, poiché con il tempo potrebbero degradarsi.
- Dopo la conversione a miscele di biodiesel può verificarsi una chiusura del filtro del carburante.
- Per ulteriori informazioni sul biodiesel contattate il vostro distributore.

⚠ PERICOLO

In talune condizioni, il carburante è estremamente infiammabile ed altamente esplosivo. Un incendio o un'esplosione causati dal carburante possono ustionare voi ed altre persone, e provocare danni.

- Utilizzate un imbuto e rabboccate il serbatoio del carburante all'aperto, in una zona spaziosa e a motore freddo. e tergete il carburante versato.
- Non riempite mai il serbatoio del carburante all'interno di un rimorchio cintato.
- Non riempite completamente il serbatoio. Rabboccate il serbatoio del carburante fino a portare il livello del carburante a 25 mm dall'estremità superiore del serbatoio, non dalla base del collo del bocchettone. Questo spazio consentirà l'espansione del carburante.
- Non fumate mai quando maneggiate il carburante, e state lontani da fiamme libere o dove i fumi di carburante possano essere accesi da una scintilla.
- Conservate il carburante in taniche approvate, e tenetelo lontano dalla portata dei bambini. Acquistate carburante in modo da utilizzarla entro 180 giorni.
- Non utilizzate la macchina se non è montato il completo impianto di scarico o se non è in buone condizioni di servizio.

1. Rimuovete il tappo dal serbatoio del carburante (Figura 37).



Figura 37

1. Tappo del serbatoio carburante
-
2. Rabboccate il serbatoio fino a circa 25 mm sotto la parte superiore del serbatoio, non nel collo del bocchettone, con gasolio n. 2. Montate il tappo.

Nota: Se possibile, riempite il serbatoio del carburante ogni volta che utilizzate la macchina. In tal modo ridurrete al minimo l'accumulo di condensa all'interno del serbatoio.

⚠ PERICOLO

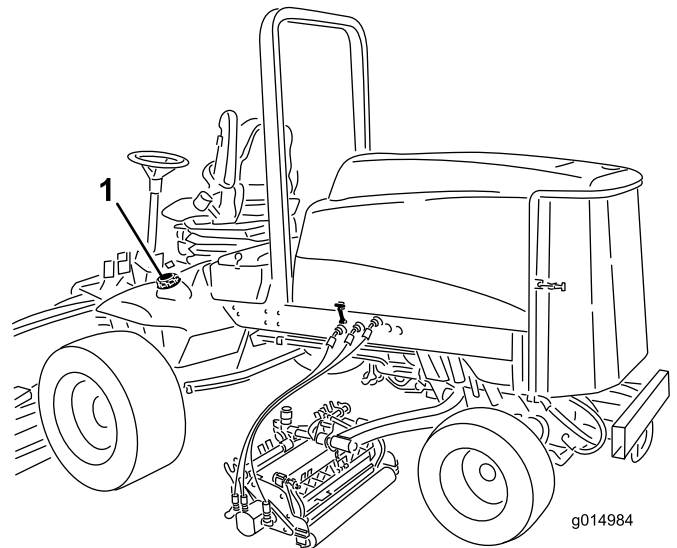
Durante il rifornimento di carburante, in alcune condizioni vengono rilasciate cariche elettrostatiche che possono sprigionare scintille e incendiare i vapori di carburante. Un incendio o un'esplosione causati dal carburante possono ustionare voi ed altre persone, e provocare danni.

- **Prima del rabbocco, posizionate sempre le taniche di carburante sul pavimento, lontano dal veicolo.**
- **Non riempite le taniche di carburante all'interno di un veicolo oppure su un camion o rimorchio, in quanto il tappetino del rimorchio o le pareti di plastica del camion possono isolare la tanica e rallentare la dispersione delle cariche elettrostatiche.**
- **Se possibile, scaricate la macchina dal camion o dal rimorchio ed effettuate il rifornimento con le ruote al suolo.**
- **Qualora ciò non sia possibile, rabboccate l'apparecchiatura sul camion o sul rimorchio mediante una tanica portatile, anziché con una normale pompa del carburante.**
- **Qualora sia necessario utilizzare una pompa del carburante, tenete sempre l'ugello a contatto con il bordo del serbatoio del carburante oppure sull'apertura della tanica fino al termine del rifornimento.**

Controllo del fluido idraulico

Intervallo tra gli interventi tecnici: Prima di ogni utilizzo o quotidianamente

Il serbatoio idraulico viene riempito in fabbrica con circa 28,4 l di fluido idraulico di prima qualità. Controllate il livello del fluido idraulico prima di avviare il motore per la prima volta, ed in seguito ogni giorno. Per la sostituzione si consiglia il seguente fluido:

Toro Premium All Season Hydraulic Fluid (fluido idraulico per tutte le stagioni, reperibile in fustini di 19 litri o in contenitori di 208 litri. Vedere i numeri delle parti nel catalogo ricambi o rivolgersi al distributore Toro.)

Fluidi alternativi: Qualora il fluido Toro non sia disponibile, si potranno utilizzare altri fluidi purché abbiano tutte le seguenti proprietà materiali e caratteristiche industriali. Si sconsiglia l'uso di fluidi sintetici. Chiedete al rivenditore di lubrificanti un prodotto soddisfacente. Nota: La Toro declina ogni responsabilità per danni causati dall'errata sostituzione,

pertanto si raccomanda l'uso di prodotti di marche aventi una buona reputazione, che tengano fede alle proprie raccomandazioni.

Fluido idraulico antiusura, alto indice di viscosità e basso punto di scorrimento, ISO VG 46

Proprietà materiali:

Viscosità, ASTM D445 cSt a 40 °C da 44 a 48
cSt a 100° C da 7,9 a 8,5
da 140 a 160

Indice di viscosità
ASTM D2270
Punto di scorrimento, da -37 °C a -45 °C
ASTM D97

Caratteristiche industriali:

Vickers I-286-S (livello di qualità), Vickers M-2950-S
(livello di qualità), Denison HF-0

Fluido idraulico biodegradabile di qualità premium Mobil EAL EnviroSyn 46H

Importante: Mobil EAL EnviroSyn 46H è l'unico fluido biodegradabile sintetico approvato da Toro. Questo fluido è compatibile con gli elastomeri utilizzati negli impianti idraulici Toro ed è adatto ad una vasta gamma di temperature. Questo fluido è compatibile con oli minerali tradizionali; tuttavia, per la massima biodegradabilità e la migliore performance, l'impianto idraulico deve essere lavato accuratamente per eliminare il fluido tradizionale. L'olio è disponibile in taniche di 19 litri o in fusti di 208 litri dal distributore Mobil di zona.

Nota: Molti fluidi idraulici sono praticamente incolori, e rendono difficile il rilevamento di fuoriuscite. Per l'olio dell'impianto idraulico è disponibile un additivo con colorante rosso in confezioni da 20 ml. Una confezione è sufficiente per 15-22 litri di olio idraulico. Per ottenerlo, ordinate il n. cat. 44-2500 presso il Distributore Toro autorizzato di zona.

1. Parcheggiate la macchina su una superficie pianeggiante, abbassate gli apparati di taglio, spegnete il motore e togliete la chiave.
2. Pulite attorno al collo del bocchettone e del tappo del serbatoio idraulico (Figura 38). Togliete il tappo dal collo del bocchettone.



Figura 38

1. Tappo del serbatoio idraulico

3. Togliete l'asta di livello dal collo del bocchettone e pulitela strofinandola con un cencio pulito. Inserite l'asta di livello nel collo del bocchettone, quindi estraetela e controllate il livello del fluido. Il livello del fluido deve essere compreso tra le due tacche sull'asta di livello.
4. Se il livello è basso, rabboccate con olio adatto fino a portarlo alla tacca superiore.
5. Montate l'asta di livello e il tappo sul collo del bocchettone.

Controllo della pressione degli pneumatici

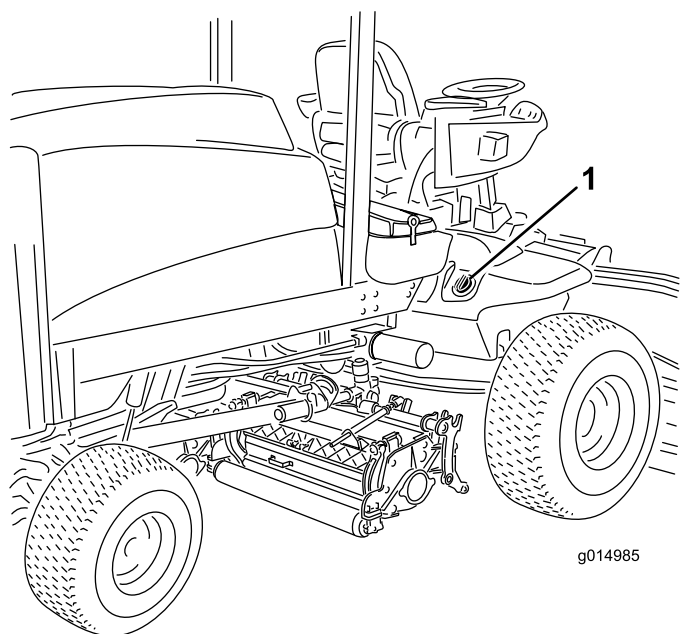
Intervallo tra gli interventi tecnici: Prima di ogni utilizzo o quotidianamente

Gli pneumatici vengono sovrangonfiati per la spedizione, quindi occorre eliminare dell'aria per ridurre la pressione. La pressione giusta dell'aria negli pneumatici è di 83-103 kPa (12-15 psi). Controllate la pressione degli pneumatici ogni giorno.

Importante: Per garantire un'ottima qualità di taglio e le prestazioni previste per questa macchina, mantenete la pressione raccomandata in tutti gli pneumatici. Non gonfiate a pressioni inferiori a quelle raccomandate.

Avviamento e spegnimento del motore

Avviamento del motore

Importante: È necessario spurgare l'impianto di alimentazione nei seguenti casi:

- quando il motore ha cessato di funzionare a causa di mancanza di carburante;
 - quando è stato eseguito un intervento di manutenzione sui componenti dell'impianto di alimentazione.
1. Togliete il piede dal pedale della trazione e verificate che sia in folle. Verificate che il freno di stazionamento sia inserito.
 2. Portate il comando dell'acceleratore in posizione di minima inferiore.
 3. Girare la chiave di accensione in posizione di marcia Run. Si accende la spia della candela a incandescenza.
 4. Quando l'intensità della spia della candela a incandescenza si affievolisce, girate la chiave di accensione in posizione Start. Rilasciate immediatamente la chiave non appena il motore si avvia, e lasciatela ritornare in posizione di marcia Run. Portate la leva di comando dell'acceleratore nella posizione desiderata.

Importante: Non fate girare il motorino di avviamento per più di 15 secondi per volta perché può danneggiarsi. Se il motore non si avvia dopo 15 secondi, girate la chiave in posizione Off, controllate nuovamente la posizione dei comandi e le procedure, attendete altri 15 secondi e ripetete la procedura di avviamento.

Se la temperatura è inferiore a -7°C , è possibile azionare il motorino d'avviamento per 30 secondi seguiti da 60 secondi in posizione Off per due tentativi.

▲ ATTENZIONE

Prima di controllare che non vi siano perdite d'olio, parti allentate o altri problemi, spegnete il motore e attendete che tutte le parti in movimento si siano fermate.

Spegnimento del motore

Importante: Al termine di un'operazione a pieno carico, lasciate girare il motore alla minima per cinque minuti prima di spegnerlo. Ciò permette al turbocompressore di raffreddarsi prima di

spegnere il motore. La mancata osservanza di questa istruzione può causare l'avaria del turbocompressore.

Nota: Abbassate gli apparati di taglio al suolo ogni volta che parcheggiate la macchina, per scaricare il carico idraulico dal sistema, impedendo l'usura delle parti del sistema e l'abbassamento accidentale degli apparati stessi.

1. Spostate indietro il comando dell'acceleratore in posizione Slow.
2. Spostate l'interruttore PDF in posizione Off.
3. Inserite il freno di stazionamento.
4. Girate la chiave di accensione in posizione Off.
5. Togliete la chiave dall'interruttore per evitare l'avviamento accidentale del motore.

Verifica dei microinterruttori di sicurezza

Intervallo tra gli interventi tecnici: Prima di ogni utilizzo o quotidianamente

⚠ ATTENZIONE

Se gli interruttori di sicurezza a interblocchi sono scollegati o guasti, la macchina può muoversi improvvisamente e causare incidenti.

- **Non manomettete gli interruttori di sicurezza a interblocchi.**
- **Ogni giorno, controllate il funzionamento degli interruttori di sicurezza a interblocchi, e prima di azionare la macchina sostituite gli interruttori guasti.**

L'impianto elettrico della macchina è dotato di microinterruttori di sicurezza. Questi microinterruttori sono previsti per arrestare il motore quando l'operatore scende dal sedile e viene premuto il pedale della trazione. L'operatore può tuttavia lasciare il sedile mentre il motore è acceso e il pedale della trazione è in folle. Sebbene il motore resti acceso quando l'interruttore PDF è disinnestato e il pedale di comando della trazione è rilasciato, si consiglia vivamente di spegnere il motore prima di scendere dal sedile.

Per controllare il funzionamento dei microinterruttori di sicurezza eseguite le seguenti operazioni.

1. Guidate lentamente la macchina in una zona ampia e abbastanza aperta. Abbassate l'apparato di taglio, spegnete il motore ed inserite il freno di stazionamento.

2. Sedetevi sul sedile e premete il pedale di comando della trazione. Cercate di avviare il motore, che non deve girare. Se gira, significa che i microinterruttori di sicurezza non funzionano correttamente ed è necessario riparare il guasto prima di usare la macchina.
3. Sedetevi sul sedile ed avviate il motore. Alzatevi dal sedile e spostate l'interruttore PDF in posizione On. La PDF non deve innestarsi. Se s'innesta significa che i microinterruttori di sicurezza non funzionano correttamente, ed è necessario riparare il guasto prima di usare la macchina.
4. Sedetevi sul sedile, inserite il freno di stazionamento ed avviate il motore. Togliete il pedale della trazione dalla posizione di folle. Il motore deve spegnersi. Se non si spegne, significa che il sistema di sicurezza non funziona correttamente, ed è necessario riparare il guasto prima di usare la macchina.

Regolazione della velocità dei cilindri

Per ottenere un'alta qualità di taglio coerente ed un tappeto erboso tosato dall'aspetto uniforme, è importante mettere a punto i comandi della velocità dei cilindri (sotto il sedile). Regolate i comandi della velocità dei cilindri come segue.

1. Selezionate l'altezza di taglio corrispondente all'impostazione degli elementi di taglio.
2. Selezionate la velocità di trazione ottimale in base alle condizioni.
3. Consultate il grafico sull'adesivo (Figura 39) per stabilire l'esatta impostazione della velocità del cilindro.



Figura 39

1. Apparato di taglio a lama da 5
2. Apparato di taglio a lama da 8
3. Apparato di taglio a lama da 11
4. Tosatura e lappatura
5. Leggete il *Manuale dell'operatore*.
6. Velocità della macchina

Per impostare la velocità dei cilindri girate le manopole (Figura 40) fino a portare le frecce in linea con il numero corrispondente all'impostazione desiderata.

Nota: La velocità dei cilindri può essere aumentata o ridotta per compensare le condizioni del manto erboso.

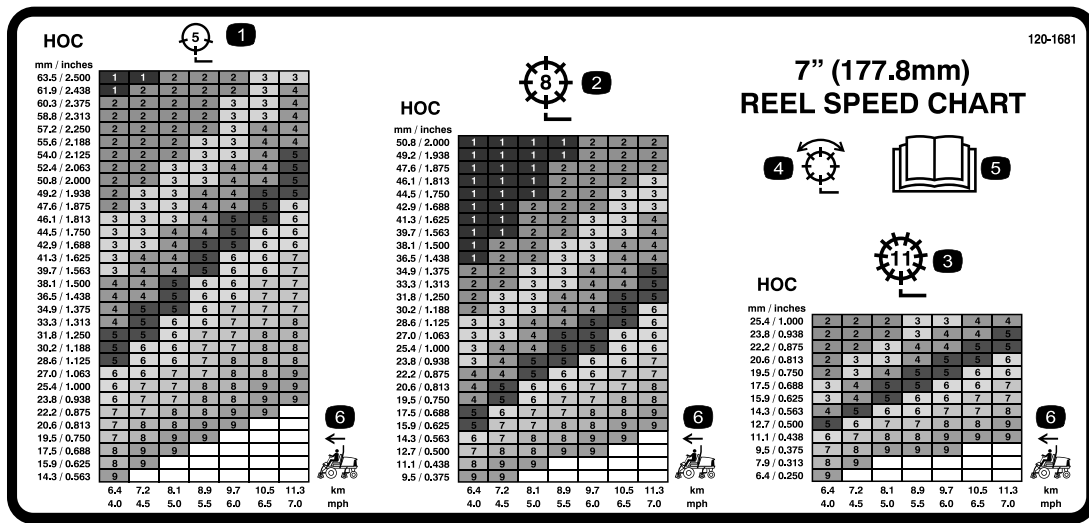

Figura 40

1. Manopola di comando della velocità dei cilindri

Regolazione del contrappeso dei bracci di sollevamento

Il contrappeso dei bracci di sollevamento degli elementi di taglio posteriori può essere regolato per compensare le varie condizioni del manto erboso e mantenere un'altezza di taglio uniforme in condizioni accidentate o in zone infeltrite.

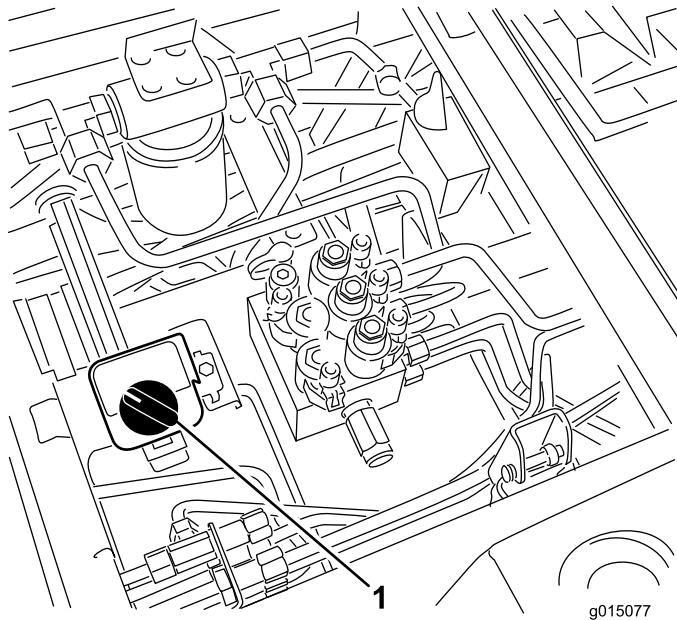
Le molle di contrappeso sono regolabili in quattro posizioni; ogni incremento aumenta o riduce il contrappeso dell'elemento di taglio di 2,3 kg. Per rimuovere completamente il contrappeso (quarta posizione) si possono spostare le molle sul retro dell'attuatore pertinente.

1. Parcheggiate la macchina su terreno pianeggiante, abbassate gli elementi di taglio, spegnete il motore, inserite il freno di stazionamento e toglie la chiave di accensione.
2. Infilate un tubo o un oggetto simile sull'estremità della molla lunga al fine di allentare la tensione della molla durante la messa a punto (Figura 41).

⚠ ATTENZIONE

Le molle sono sotto tensione.

Regolatele con la massima cautela.

3. Mentre allentate la tensione della molla, toglie il bullone e il dado di bloccaggio che fissano l'attuatore della molla alla staffa (Figura 41).



Figura 41

1. Molla
2. Attuatore della molla

4. Spostate l'attuatore della molla nel foro adatto e fissatelo con un dado di bloccaggio.
5. Ripetete l'operazione sulle altre molle.

Regolazione della posizione di inversione del braccio di sollevamento

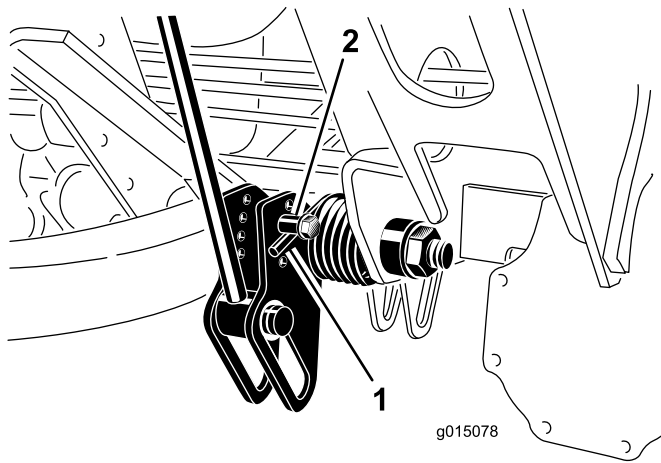
1. Parcheggiate la macchina su terreno pianeggiante, abbassate gli elementi di taglio, spegnete il motore, inserite il freno di stazionamento e togliete la chiave di accensione.
2. L'interruttore del braccio di sollevamento è situato dietro il braccio di sollevamento anteriore destro (Figura 42).



Figura 42

1. Interruttore
3. Allentate le viti di attacco dell'interruttore (Figura 42) e alzate l'interruttore per aumentare l'altezza d'inversione del braccio di sollevamento, o abbassate l'interruttore per ridurla. Serrate le viti di fissaggio.

Spinta o traino della macchina

In caso di emergenza, è possibile spostare in avanti la macchina azionando la valvola di bypass situata nella pompa idraulica, e spingendo o trainando la macchina. Non spingete né trainate la macchina per oltre 0,4 km.

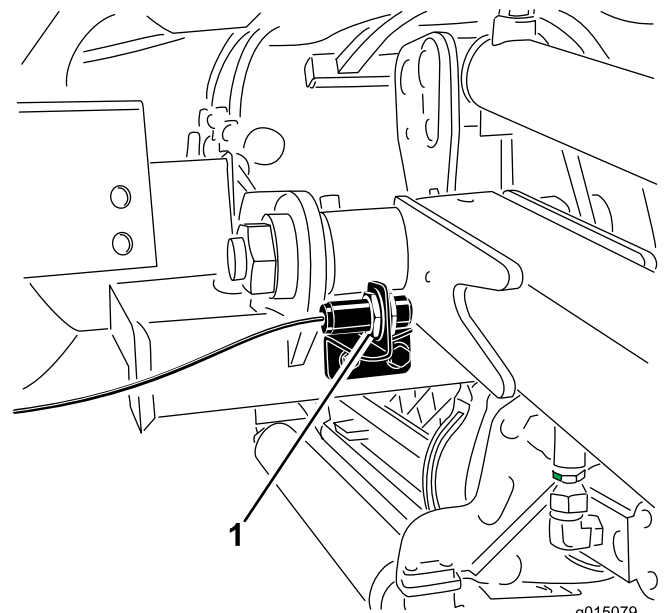
Importante: Non spingete né trainate la macchina a velocità superiori a 3–4,8 km/h, poiché la trasmissione interna può danneggiarsi. La valvola di bypass deve essere aperta ogni volta che la macchina viene spinta o trainata.

Importante: Se dovete spingere o trainare la macchina in retromarcia, dovrete effettuare anche il bypass della valvola di ritegno, nel collettore della trazione integrale. Per bypassare la valvola di ritegno, collegate il gruppo valvola (flessibile n. 95-8843, raccordo n. 95-0985 [due], e raccordo idraulico n. 340-77 [due]) al foro diagnostico della pressione di trazione in retromarcia ed al foro della pressione per trazione integrale in retromarcia.

1. Aprite il cofano e togliete il pannello di protezione centrale.
2. Girate la valvola di 90° (1/4 di giro) in qualsiasi direzione per aprirla e consentire all'olio di bypassare internamente (Figura 43). Dal momento che il fluido

viene bypassato, potete spostare il trattore senza danneggiare la trasmissione. Notate la posizione della valvola durante l'apertura o la chiusura.



Figura 43

1. Valvola di bypass

3. Girate indietro la valvola di bypass di 90° (1/4 di giro) prima di avviare il motore. Nel chiudere la valvola non superate i 7-11 Nm della coppia di serraggio.

Punti di sollevamento

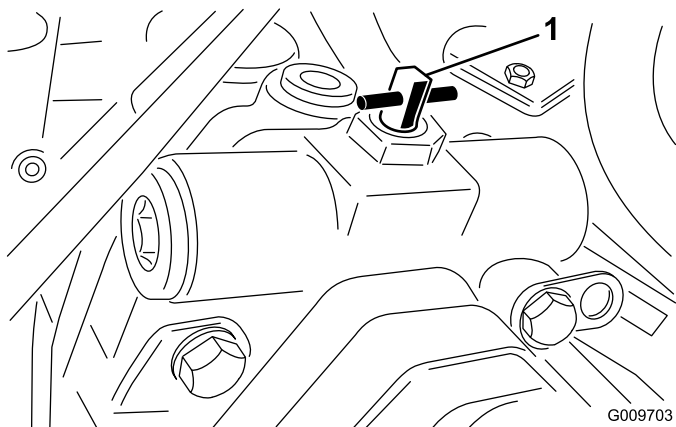
- Sulla parte anteriore della macchina, sul telaio all'interno di ogni ruota motrice
- Sul retro della macchina, al centro dell'assale

Punti di attacco

- Da ciascun lato del telaio, sotto i gradini anteriori
- Paraurti posteriore

Interpretazione della spia diagnostica

La macchina è provvista di una spia diagnostica che indica se il controller elettronico rileva un'avaria di carattere elettronico. La spia diagnostica è situata sul braccio di comando (Figura 44). Quando il controller elettronico funziona correttamente e l'interruttore a chiave viene spostato in posizione On, la spia diagnostica si accende per 3 secondi e si spegne per indicare che la spia funziona correttamente. Se la macchina si spegne, la spia si accende e rimane accesa finché non si cambia la posizione della chiave. La spia lampeggia se il controller rileva un'avaria dell'impianto elettrico. Una volta risolto il problema, quando si gira l'interruttore in posizione Off la spia smette di lampeggiare e si ripristina automaticamente.



Figura 44

1. Spia diagnostica

Quando la spia diagnostica del controller lampeggia, indica che il controller ha rilevato uno dei seguenti problemi:

- cortocircuito di una delle uscite
- una delle uscite è in circuito aperto

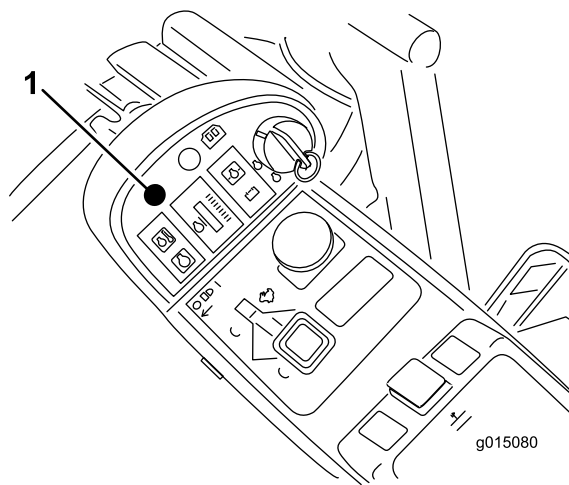
Usate il display diagnostico per individuare l'uscita problematica; vedere Verifica dei microinterruttori di sicurezza.

Se la spia diagnostica non si accende quando l'interruttore a chiave si trova in posizione On, è segno che il controller elettronico non funziona. La causa può essere una delle seguenti:

- circuito chiuso non collegato
- lampadina bruciata
- fusibili saltati
- cattivo funzionamento.

Controllate i collegamenti elettrici, i fusibili in entrata e la lampadina diagnostica per individuare la causa del cattivo funzionamento. Verificate che il connettore di circuito chiuso sia saldamente fissato al connettore del cablaggio preassemblato.

Display Diagnostic Ace

La macchina è dotata di un controller elettronico che controlla la maggioranza delle funzioni della macchina. Il controller stabilisce le funzioni necessarie per i vari interruttori d'ingresso (vale a dire, il microinterruttore del sedile, della chiave ecc.) ed attiva le uscite per attivare i solenoidi o i relè relativi alla funzione richiesta.

Il controller è in grado di controllare correttamente la macchina soltanto se tutti gli interruttori d'ingresso e i

solenoidi di uscita e i relè sono correttamente collegati e funzionanti.

Il display Diagnostic ACE è uno strumento che aiuta l'utente a verificare l'esattezza delle funzioni elettriche della macchina.

Verifica dei microinterruttori di sicurezza

I microinterruttori di sicurezza hanno il compito di impedire che il motore giri o si avvii a meno che il pedale della trazione sia in folle, l'interruttore PDF sia in posizione Disattiva e l'interruttore di sollevamento sia in folle. Il motore si ferma se si preme il pedale della trazione mentre l'operatore non è seduto al posto di guida o se il freno di stazionamento è inserito.

⚠ ATTENZIONE

Se gli interruttori di sicurezza a interblocchi sono scollegati o guasti, la macchina può muoversi improvvisamente e causare incidenti.

- Non manomettete gli interruttori di sicurezza a interblocchi.
- Ogni giorno, controllate il funzionamento degli interruttori di sicurezza a interblocchi, e prima di azionare la macchina sostituite gli interruttori guasti.

Verifica del funzionamento dei microinterruttori di sicurezza

1. Parcheggiate la macchina su terreno pianeggiante, abbassate gli elementi di taglio, spegnete il motore e inserite il freno di stazionamento.
2. Togliete il pannello di accesso posto sotto la parte anteriore del sedile (Figura 45).
3. Accedete al cablaggio preassemblato ed ai connettori accanto al controller (Figura 45).



Figura 45

1. Cablaggio preassemblato e connettori
4. Staccate con cautela il collegamento del circuito chiuso dal connettore del cablaggio preassemblato.
5. Collegate il connettore del display Diagnostic ACE al connettore del cablaggio preassemblato (Figura 46).

Nota: Verificate che l'adesivo di sovrapposizione posto sul display Diagnostic Ace sia quello giusto.

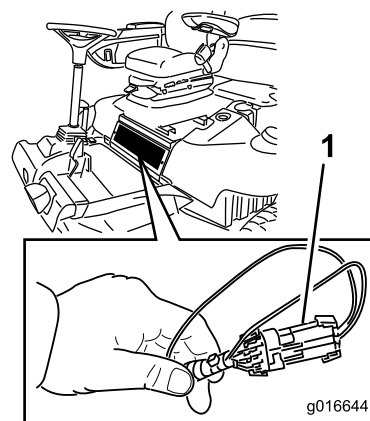

Figura 46

1. Diagnostica ACE
 6. Girate la chiave in posizione On ma non avviate la macchina.
- Nota:** Il testo rosso sull'adesivo di sovrapposizione si riferisce agli interruttori d'ingresso, mentre il testo verde si riferisce alle uscite.
7. I LED degli “ingressi visualizzati”, nella colonna inferiore destra del Diagnostic ACE devono essere accesi. Se i LED delle “uscite visualizzate” sono accesi, premete e rilasciate il pulsante a due stati sul Diagnostic ACE per cambiare il LED a “ingressi visualizzati”.

Quando l'interruttore d'ingresso è chiuso, Diagnostic ACE fa accendere il LED ad esso connesso.

8. Cambiate un interruttore alla volta da aperto a chiuso (es. sedetevi alla postazione di guida, innestate il pedale della trazione ecc.) e prendete nota se il LED pertinente del Diagnostic ACE lampeggia quando chiudete l'interruttore corrispondente. Ripetete l'operazione con ogni interruttore commutabile a mano.
9. Se l'interruttore è chiuso e il LED pertinente non si accende, controllate l'impianto elettrico ed i collegamenti dell'interruttore, e/o controllate gli interruttori con un ohmetro. Sostituite gli interruttori avariati e riparate il cablaggio danneggiato.

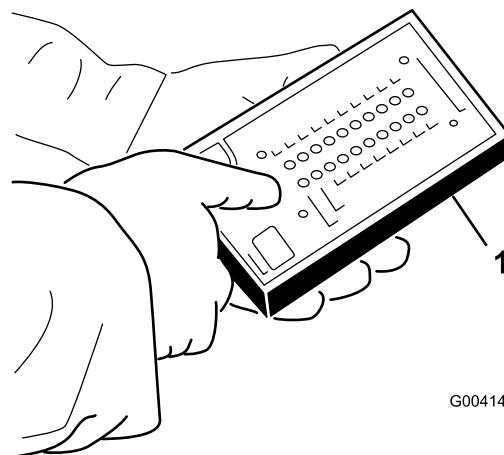
Nota: Diagnostic ACE è capace di rilevare anche quali solenoidi di uscita o relè sono attivi. È un modo rapido di stabilire se l'avaria della macchina è di carattere elettrico o idraulico.

Verifica del funzionamento delle uscite

1. Parcheggiate la macchina su terreno pianeggiante, abbassate gli elementi di taglio, spegnete il motore e inserite il freno di stazionamento.
2. Togliete il pannello di accesso posto sotto la parte anteriore del sedile.
3. Accedete al cablaggio preassemblato ed ai connettori accanto al controller.
4. Staccate con cautela il collegamento del circuito chiuso dal connettore del cablaggio preassemblato.
5. Collegare il connettore Diagnostic ACE al connettore del cablaggio preassemblato.

Nota: Verificate che l'adesivo di sovrapposizione posto su Diagnostic Ace sia quello giusto.

6. Girate la chiave in posizione On ma non avviate la macchina.

Nota: Il testo rosso sull'adesivo di sovrapposizione si riferisce agli interruttori d'ingresso, mentre il testo verde si riferisce alle uscite.

7. I LED delle "uscite visualizzate", nella colonna inferiore destra del Diagnostic ACE devono essere accesi. Se i LED degli "ingressi visualizzati" sono accesi, premete e rilasciate il pulsante a due stati sul Diagnostic ACE per cambiare il LED a "uscite visualizzate".

Nota: All'occorrenza, commutate più volte tra gli "ingressi visualizzati" e le "uscite visualizzate" per eseguire la seguente operazione. Per commutare da uno stato all'altro premete una volta il pulsante.

Ripetete la procedura quante volte è necessario. Non tenete premuto il pulsante.

8. Sedetevi alla postazione di guida e cercate di azionare una determinata funzione della macchina. Il LED dell'uscita pertinente deve accendersi per indicare che l'ECM attiva tale funzione.

Nota: Se il LED dell'uscita interessata non si accende, controllate se gli interruttori di ingresso pertinenti siano nella posizione opportuna per consentire l'attivazione di tale funzione. Controllate il funzionamento dell'interruttore.

Se i LED di uscita sono accesi ma la macchina non funziona correttamente, il problema non è elettrico. Riattate come opportuno.

Nota: Se tutti gli interruttori di uscita sono nella giusta posizione e funzionano correttamente, ma i LED di uscita non sono correttamente accesi, il problema risale all'ECM. In questa evenienza rivolgetevi al Distributore Toro di zona.

Importante: Non lasciate il Diagnostic ACE connesso alla macchina, in quanto non è stato progettato per l'ambiente di lavoro quotidiano della macchina. Al termine dell'utilizzo del Diagnostic ACE, scollegate l'apparato dalla macchina e ricollegate la connessione del ciclo chiuso al connettore del cablaggio preassemblato. La macchina non funziona se il connettore del ciclo chiuso non è montato sul cablaggio preassemblato. Conservate il Diagnostic ACE in un luogo asciutto e sicuro, in officina, non sulla macchina.

Caratteristiche operative

Esercitatevi a guidare la macchina poiché è dotata di trasmissione idrostatica, e le sue caratteristiche differiscono da quelle di molte macchine per la manutenzione dei tappeti erbosi. Quando si azionano la trattoria e l'apparato di taglio, alcuni elementi da prendere in considerazione sono la trasmissione, il regime del motore, il carico sulle lame di taglio e l'importanza dei freni.

Per mantenere una potenza sufficiente per il trattore durante il funzionamento della macchina, regolate il pedale di comando della trazione in modo da tenere i giri del motore alti e piuttosto costanti. Si consiglia di rallentare man mano che il carico sugli apparati di taglio aumenta, e di accelerare quando il carico diminuisce.

Lasciate quindi che il pedale di comando della trazione arretri quando diminuisce il regime del motore, e premetelo lentamente quando il regime aumenta. Al confronto, quando vi spostate da un'area di lavoro ad

un'altra senza carico e con l'apparato di taglio sollevato, portate l'acceleratore in posizione Fast ed abbassate il pedale della trazione lentamente ma a fondo per ottenere la massima velocità di trasferimento.

Un'altra caratteristica da tenere presente è il funzionamento dei pedali che sono collegati ai freni. I freni possono essere utilizzati come ausilio durante l'esecuzione di una curva. Usateli tuttavia con attenzione, in particolare su erba morbida o bagnata, poiché potreste strappare accidentalmente il manto erboso. Un altro vantaggio offerto dai freni è quello di mantenere la trazione. Ad esempio, in alcune condizioni di pendenza, la ruota a monte slitta e perde di trazione. In questo caso, abbassate lentamente e a intermittenza il pedale della curva a monte, finché la ruota a monte non smette di slittare, aumentando così la trazione sulla ruota a valle.

Prestate la massima attenzione quando utilizzate la macchina su pendii. Verificate che il fermo del sedile sia bloccato correttamente e che la cintura di sicurezza sia allacciata. Guidate lentamente ed evitate curve brusche su pendii, per non ribaltare la macchina. Quando si effettua una discesa, l'apparato di taglio deve essere abbassato per avere il controllo di sterzata.

Importante: Al termine di un'operazione a pieno carico, lasciate girare il motore alla minima per cinque minuti prima di spegnerlo. Ciò permette al turbocompressore di raffreddarsi prima di spegnere il motore. La mancata osservanza di questa istruzione può causare l'avaria del turbocompressore.

Prima di spegnere il motore, disinserite tutti i comandi e portate l'acceleratore in posizione Slow. In questo modo ridurrete il regime elevato del motore, il rumore e la vibrazione. Girate la chiave in posizione Off per spegnere il motore.

Funzionamento ventola di raffreddamento motore

L'interruttore ventola di raffreddamento motore ha due posizioni per controllare il funzionamento della ventola. Le due posizioni sono R e Auto. La ventola ha la capacità di invertirsi per soffiare via i detriti dalla griglia posteriore. In condizioni operative normali, l'interruttore deve essere in posizione Auto. In Auto, la velocità della ventola sarà controllata dalla temperatura del refrigerante o dell'olio idraulico e si azionerà automaticamente al contrario per consentire di soffiare via i detriti dalla griglia posteriore. Un ciclo in retromarcia viene avviato automaticamente quando

o il refrigerante o la temperatura idraulica raggiungono un determinato valore. Premendo l'interruttore ventola avanti nella posizione R, la ventola completerà un ciclo in retromarcia avviato manualmente. Si raccomanda di invertire la ventola quando la griglia posteriore è ostruita o prima di entrare in officina o in rimessa.

Suggerimenti

Familiarizzazione

Prima di tosare esercitatevi con la macchina in uno spazio aperto. Avviate e spegnete il motore. Guidate la macchina in marcia avanti e retromarcia. Abbassate e alzate gli elementi di taglio, e innestate e disinnestate i cilindri. Quando vi sarete familiarizzati con la macchina, esercitatevi a lavorare in salita e discesa a velocità diverse.

Sistema di allarme

Se durante il servizio si dovesse accendere una spia di allarme, fermate immediatamente la macchina e riattate prima di proseguire. L'utilizzo della macchina in presenza di un guasto può causare gravi danni.

La tosatura

Avviate il motore e spostate l'acceleratore in posizione Fast. Spostate il limitatore della velocità di tosatura in posizione di falciatura. Spostate l'interruttore PDF in posizione Attiva e usate la leva di sollevamento per controllare gli elementi di taglio (gli elementi anteriori sono temporizzati e si abbassano prima di quelli posteriori). Premete in avanti il pedale della trazione per spostarvi in avanti e falciare l'erba.

Trasferimento

Spostate l'interruttore PDF in posizione Disattiva e alzate gli elementi di taglio in posizione di trasferimento. Spostate il limitatore della velocità di tosatura in posizione di trasferimento. Prestate la massima attenzione quando guidate fra corpi estranei, al fine di non danneggiare accidentalmente la macchina o gli elementi di taglio. Prestate la massima attenzione quando utilizzate la macchina su pendii. Guidate lentamente ed evitate curve brusche su pendii, per non ribaltare la macchina. Per mantenere il controllo dello sterzo, gli elementi di taglio devono essere abbassati quando scendete dai pendii.

Manutenzione

Nota: Stabilite i lati sinistro e destro della macchina dalla normale posizione di guida.

Programma di manutenzione raccomandato

Cadenza di manutenzione	Procedura di manutenzione
Dopo le prime 8 ore	<ul style="list-style-type: none">Serrate i dadi delle ruote.
Dopo le prime 50 ore	<ul style="list-style-type: none">Cambiate l'olio motore e il filtro.
Dopo le prime 200 ore	<ul style="list-style-type: none">Cambiate l'olio per ingranaggi della trasmissione a ruotismo planetario.Cambiate il lubrificante nel ponte posterioreCambiate i filtri idraulici.
Prima di ogni utilizzo o quotidianamente	<ul style="list-style-type: none">Controllate il livello dell'olio motore.Verificate l'impianto di raffreddamento.Controllate il livello del fluido idraulico.Controllate la pressione degli pneumatici.Verificate i microinterruttori di sicurezzaControllate il funzionamento degli interruttori di sicurezza a interblocchi.Spurgate ogni giorno l'acqua e altre sostanze contaminanti dal separatore di condensa.Spurgate l'acqua e altre sostanze contaminanti dal filtro carburante/separatore di condensa.Togliete i detriti dalla zona motore, dal radiatore dell'olio e dal radiatore.Controllate i tubi idraulici e i flessibili per rilevare fuoriuscite, tubi attorcigliati, attacchi allentati, usura, raccordi allentati e deterioramento causato dalle condizioni atmosferiche e da agenti chimici.
Ogni 50 ore	<ul style="list-style-type: none">Ingrassate i cuscinetti e le boccole.Controllate le condizioni della batteria.
Ogni 100 ore	<ul style="list-style-type: none">Controllate lo stato e la tensione della cinghia dell'alternatore.
Ogni 200 ore	<ul style="list-style-type: none">Serrate i dadi delle ruote.Pulite la marmitta parascintille.
Ogni 400 ore	<ul style="list-style-type: none">Revisionate il filtro dell'aria. (Revisionate il filtro dell'aria prima della cadenza prevista, se l'indicatore è rosso. In ambienti inquinati o polverosi revisionatelo più spesso.)Cambiate l'olio motore e il filtro.Controllate i tubi di alimentazione e i raccordiSostituite la scatola del filtro del carburante.Controllate il livello dell'olio della trasmissione a ruotismo planetario (o prima in caso di perdita esterna).Verificate il livello del lubrificante del ponte posteriore.
Ogni 800 ore	<ul style="list-style-type: none">Spurgate e pulite il serbatoio del carburante.Cambiate l'olio per ingranaggi della trasmissione a ruotismo planetario. (O annualmente, a seconda della data più prossima)Cambiate il lubrificante nel ponte posterioreControllate la convergenza delle ruote posterioriCambiate il fluido idraulico.Cambiate i filtri idraulici.
Prima del rimessaggio	<ul style="list-style-type: none">Spurgate e pulite il serbatoio del carburante.Controllate la pressione degli pneumatici.Serrate tutti i dispositivi di fissaggio.Lubrificare con grasso od olio tutti i raccordi di ingrassaggio e i punti di articolazione.Verniciate le superfici scheggiate.
Ogni anno	<ul style="list-style-type: none">Controllate i tubi di alimentazione e i raccordi

Importante: Per ulteriori procedure di manutenzione consultare il *Manuale dell'operatore* del motore ed il *Manuale dell'operatore* dell'apparato di taglio.

Lista di controllo della manutenzione quotidiana

Fotocopiate questa pagina e utilizzatela quando opportuno.

Punto di verifica per la manutenzione	Per la settimana di:						
	Lun	Mar	Mer	Gio	Ven	Sab	Dom
Verificate il funzionamento del sistema di sicurezza a interblocchi							
Verificate il funzionamento dei freni							
Controllate il livello dell'olio motore e del carburante							
Controllate il livello del fluido dell'impianto di raffreddamento							
Spurgate il separatore di condensa/carburante							
Controllate l'indicatore di limitazione del filtro dell'aria							
Verificate che non vi siano detriti nel radiatore, nel radiatore dell'olio o nella griglia							
Controllate i rumori insoliti del motore. ¹							
Controllate eventuali rumori insoliti di funzionamento							
Controllate il livello dell'olio idraulico							
Verificate che i tubi idraulici flessibili non siano danneggiati							
Verificate che non ci siano perdite di liquido							
Controllate la pressione degli pneumatici							

Punto di verifica per la manutenzione	Per la settimana di:						
	Lun	Mar	Mer	Gio	Ven	Sab	Dom
Verificate il funzionamento degli strumenti							
Verificate la regolazione tra cilindro e controllama							
Controllate la regolazione dell'altezza di taglio							
Lubrificare tutti gli ingrassatori. ²							
Ritoccare la vernice danneggiata.							

1. Controllate la candela a incandescenza e gli ugelli dell'iniettore in caso di avviamento difficile, fumo eccessivo o funzionamento anomalo del motore.

2. Immediatamente dopo ogni lavaggio, a prescindere dalla cadenza indicata.

Tabella della cadenza di manutenzione

**GROUNDMASTER 4500/4700 & REELMASTER 7000
QUICK REFERENCE AID**

CHECK/SERVICE (DAILY)

1. ENGINE OIL LEVEL
2. HYDRAULIC OIL FLUID LEVEL
3. ENGINE COOLANT LEVEL
4. FUEL - DIESEL ONLY
5. FUEL/WATER SEPARATOR
6. RADIATOR SCREEN
7. AIR CLEANER
8. BRAKE FUNCTION
9. TIRE PRESSURE

WHEEL NUT TORQUE: 93 FT/LB (127 N·m)

CHECK/SERVICE
(SEE OPERATOR'S MANUAL)

10. BATTERY
11. BELTS (FAN, ALT)
12. PLANETARY GEAR DRIVE
13. INTERLOCK SYSTEM
14. REAR AXLE
15. ENGINE OIL DRAIN
16. GREASING

(SEE OPERATOR'S MANUAL)

SPECIFICATIONS/CHANGE INTERVALS

SEE OPERATOR'S MANUAL FOR INITIAL CHANGES	FLUID TYPE	CAPACITY	CHANGE INTERVAL		FILTER PART NO.
			FLUID	FILTER	
(A) ENGINE OIL	15W-40 CH-4	10 QUARTS	150 HOURS	150 HOURS	115-8527
(B) HYDRAULIC FLUID	ISO VG 46/68	225 GALLONS	800 HOURS	800 HOURS	75-1310
(C) HYDRAULIC FILTER				800 HOURS	94-3921
(D) HYDRAULIC BREATHER				800 HRS/YRLY	68-6150
(E) FUEL SYSTEM	NO. 2 DIESEL NO. 1 DIESEL	22 GALLONS	800 HOURS DRAIN/FLUSH	400 HOURS YEARLY	110-9049
(F) ENGINE COOLANT	50% WATER 50% ETHYL GLYCOL	13 QUARTS	DRAIN & FLUSH EVERY 2 YRS.		
(G) PRIMARY AIR FILTER				SEE SERVICE PROCTOR	108-3814
(H) SAFETY AIR FILTER				SEE OPERATORS MANUAL	108-3816
(I) REAR AXLE	85W-140	80 OUNCES	800 HOURS		110-4812
(J) PLANETARY DRIVE	85W-140	16 OUNCES	800 HOURS		110-4812

1204871

Figura 47

⚠ ATTENZIONE

Se lasciate la chiave nell'interruttore di accensione, qualcuno potrebbe accidentalmente avviare il motore e ferire gravemente voi od altre persone.

Togliete la chiave di accensione prima di ogni intervento di manutenzione.

Procedure pre-manutenzione

Rimozione del cofano

1. Rilasciate i fermi e il perno del cofano (Figura 48) e aprite il cofano.



Figura 48

1. Fermo del cofano (2)

2. Rimuovete le coppie che fissano le staffe posteriori del cofano ai perni del telaio e sollevate il cofano.

Lubrificazione

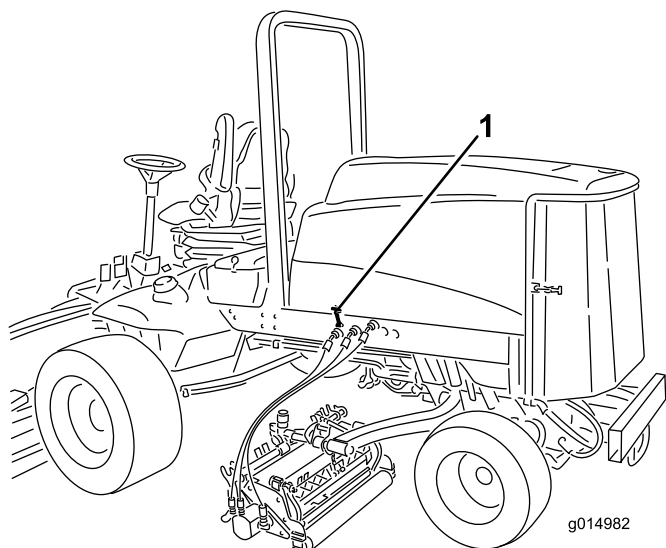
Ingrassaggio di cuscinetti e boccole

Intervallo tra gli interventi tecnici: Ogni 50 ore

La macchina è dotata di raccordi per ingrassaggio che devono essere lubrificati ad intervalli regolari con grasso universale n. 2 a base di litio. Se utilizzate la macchina in condizioni normali, lubrificate tutti i cuscinetti e le boccole ogni 50 ore di servizio o immediatamente dopo ogni lavaggio.

Posizione e numero di raccordi per ingrassaggio:

- Cuscinetti orientabili (5) dell'albero del freno (Figura 49)



Figura 49

- Boccole orientabili (2) del ponte posteriore (Figura 50)



Figura 50

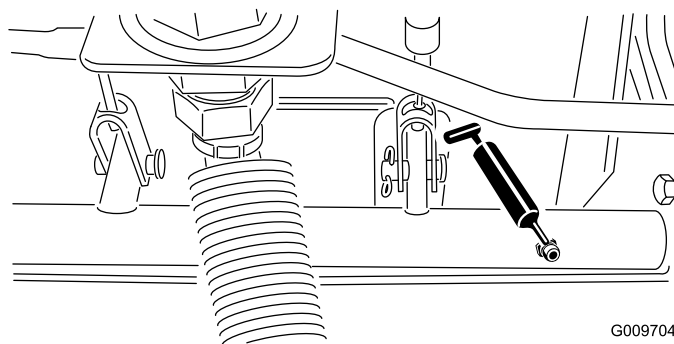

Figura 52

- Giunti sferici (2) del cilindro di sterzo (Figura 51)

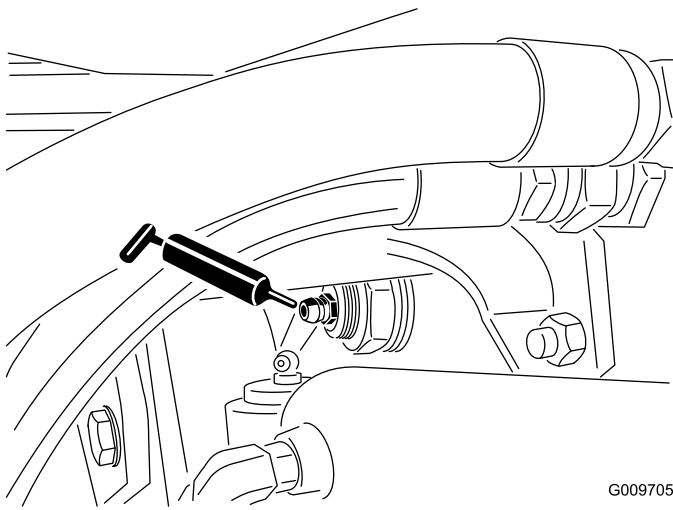

Figura 51

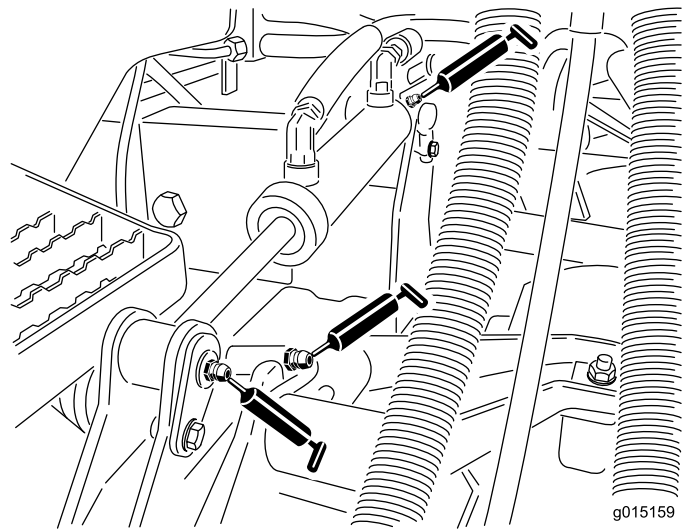
1. Raccordo superiore sul perno del fuso a snodo

- Boccole (2 per piatto di taglio) del braccio di sollevamento (Figura 52).
- Boccole girevoli (1 per piatto di taglio) del braccio di sollevamento (Figura 53).
- Telaio portante dell'apparato di taglio (2 per apparato) (Figura 53)
- Perno del braccio dell'apparato di taglio (1 per apparato) (Figura 53)

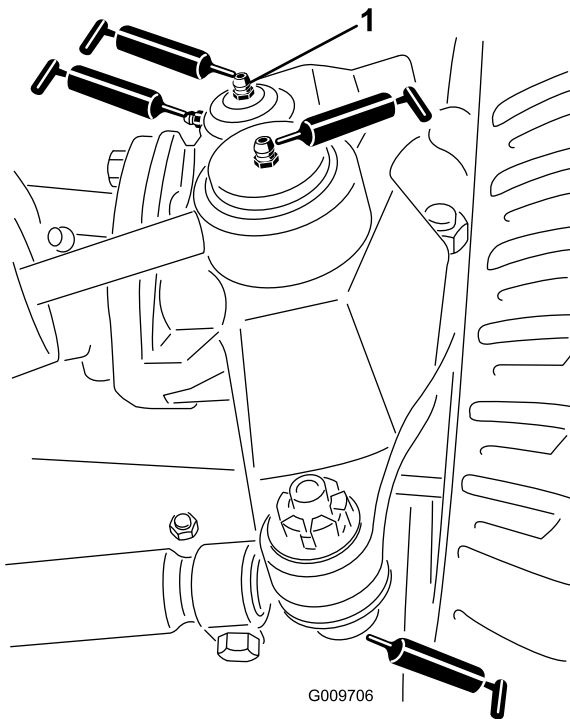

Figura 53

- Giunti sferici (2) del tirante (Figura 51)
- Boccole (2) del perno del fuso a snodo (Figura 51). **Il raccordo superiore sul perno del fuso a snodo richiede soltanto una lubrificazione annuale (2 pompate).**
- Boccole (1 per piatto di taglio) del braccio di sollevamento (Figura 52).

Manutenzione del motore

Revisione del filtro dell'aria

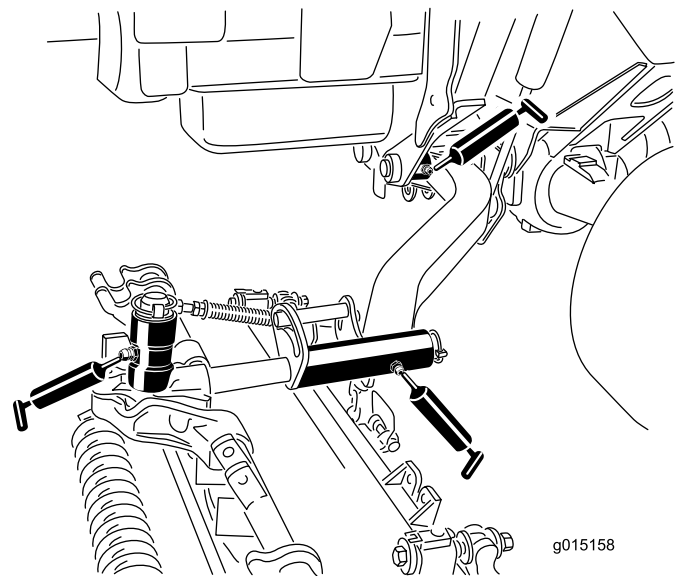
Intervallo tra gli interventi tecnici: Ogni 400 ore

Verificate che il corpo del filtro dell'aria sia privo di danni che possano causare una fuoriuscita d'aria. Se è danneggiato, sostituitelo. Verificate che l'intero sistema di presa d'aria non sia danneggiato, non accusi perdite e che le fascette stringitubo non siano allentate.

Effettuate la manutenzione del filtro dell'aria quando l'indicatore (Figura 54) lo richiede. Sostituendo il filtro dell'aria prima del necessario si aumenta il rischio che la morchia penetri nel motore quando si toglie il filtro.



Figura 54

1. Spia del filtro dell'aria

Importante: Verificate che il coperchio si chiuda ermeticamente intorno al corpo del filtro.

1. Tirate il fermo verso l'esterno e ruotate il coperchio del filtro in senso antiorario (Figura 55).

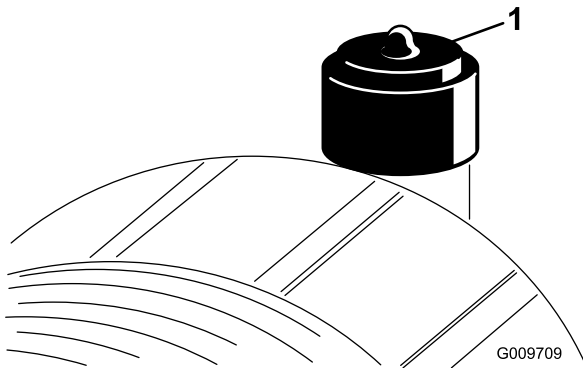

Figura 55

1. Spia del filtro dell'aria
2. Fermo del filtro dell'aria
3. Coperchio del filtro dell'aria

2. Togliete il coperchio dal corpo del filtro dell'aria. Prima di rimuovere il filtro utilizzate aria compressa

a bassa pressione (276 kPa [40 psi], pulita e asciutta) per agevolare la rimozione di grossi detriti depositati tra il filtro primario esterno e il barattolo. **Evitate di usare aria ad alta pressione, che potrebbe forzare la morchia attraverso il filtro e nella zona di aspirazione.**

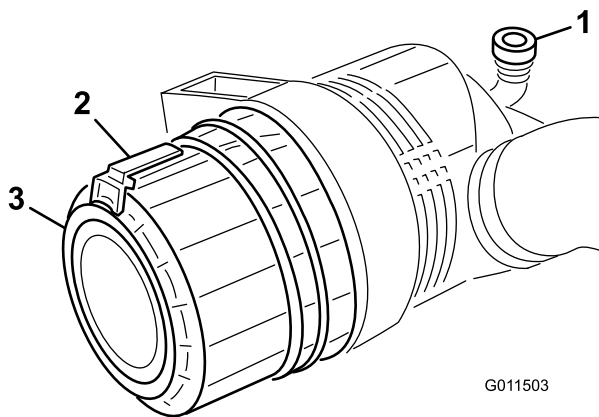
Questa operazione di pulizia impedisce che la rimozione del filtro primario causi lo spostamento dei detriti nella zona di aspirazione.

3. Togliete il filtro primario e sostituitelo (Figura 56).

Si sconsiglia la pulizia dell'elemento usato, per evitare il rischio di danneggiare l'elemento filtrante. Controllate il filtro nuovo e accertatevi che non sia stato danneggiato durante la spedizione, in particolare l'estremità di tenuta del filtro ed il corpo. **Non usate l'elemento se è avariato.** Montate il filtro nuovo premendo sul bordo esterno dell'elemento per inserirlo nella scatola. **Non premete sulla parte centrale flessibile del filtro.**



Figura 56

1. Filtro primario dell'aria

Importante: Non cercate mai di pulire il filtro di sicurezza (Figura 57). Sostituitelo con uno nuovo ogni tre revisioni del filtro primario.

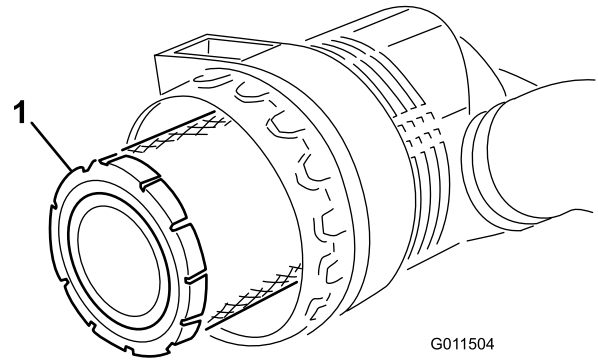

Figura 57

1. Filtro di sicurezza dell'aria

4. Pulite il foro di espulsione della morchia, previsto nel coperchio rimovibile. Togliete la valvola di uscita

in gomma dal coperchio, pulite la cavità e rimontate la valvola di uscita.

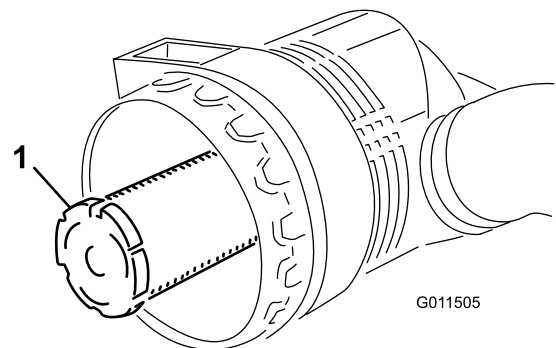
- Montate il coperchio con la valvola di uscita in gomma disposta in giù, in una posizione tra le ore 5 e le ore 7 vista dall'estremità.
- Se la spia (Figura 54) è rossa, resettatela.

Revisione dell'olio motore e del filtro

Intervallo tra gli interventi tecnici: Dopo le prime 50 ore

Ogni 400 ore

Cambiate l'olio ed il filtro inizialmente dopo le prime 50 ore di servizio e in seguito ogni 400 ore.

- Togliete il tappo di spurgo posteriore (Figura 58) e lasciate defluire l'olio in una bacinella. Quando l'olio cessa di defluire, rimontate il tappo.



Figura 58

- Tappo di spurgo dell'olio del motore

- Togliete il filtro dell'olio (Figura 59). Applicare un velo di olio pulito sulla tenuta del nuovo filtro prima di avvitarla. Non serrate troppo.

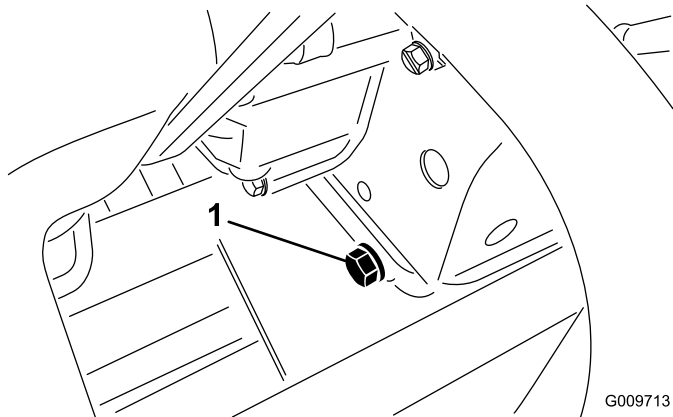

Figura 59

- Filtro dell'olio motore

- Aggiungete dell'olio nella coppa; vedere Controllo dell'olio motore, in Funzionamento.

Regolazione dell'acceleratore

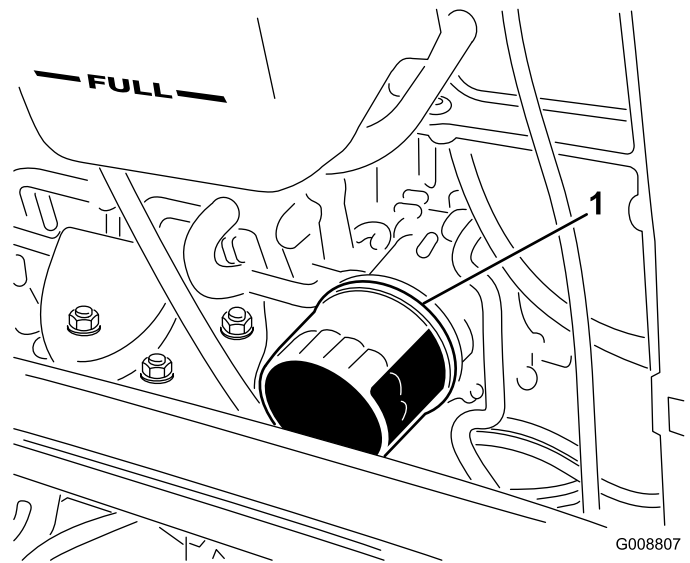
Regolate il cavo dell'acceleratore (Figura 60) in modo che la leva di regolazione sul motore entri in contatto con i perni di registrazione della velocità alta nello stesso momento in cui il cavo dell'acceleratore entra in contatto con l'estremità della scanalatura del braccio di comando.



Figura 60

- Cavo dell'acceleratore

Manutenzione del sistema di alimentazione

⚠ PERICOLO

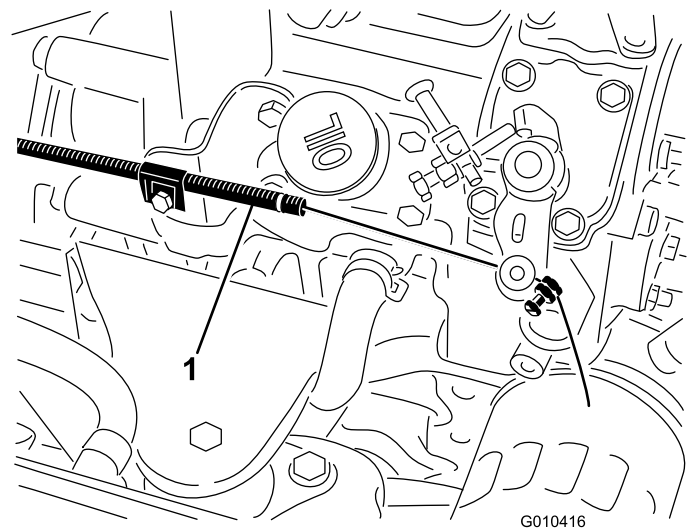
In determinate condizioni il gasolio e i vapori del carburante sono estremamente infiammabili ed esplosivi. Un incendio o un'esplosione causati dal carburante possono ustionare voi o altre persone e causare danni.

- Fate il pieno di carburante all'aria aperta, a motore spento e freddo, e tergete il carburante versato.
- Non riempite completamente il serbatoio. Rabboccate il serbatoio del carburante fino a portare il livello del carburante a 25 mm dall'estremità superiore del serbatoio, non dalla base del collo del bocchettone. Questo spazio consentirà l'espansione del carburante.
- Non fumate mai quando maneggiate il carburante, e state lontani da fiamme libere o dove i fumi di carburante possano essere accesi da una scintilla.
- Conservate il carburante in una tanica pulita ed omologata ai fini di sicurezza, con il tappo chiuso.

Serbatoio del carburante

Ogni 800 ore—Spurgate e pulite il serbatoio del carburante.

Prima del rimessaggio—Spurgate e pulite il serbatoio del carburante.

Spurgate e pulite il serbatoio del carburante ogni 800 ore. Eseguite inoltre questa operazione se l'impianto di alimentazione viene contaminato o se la macchina non sarà utilizzata per un lungo periodo. Lavate il serbatoio con carburante pulito.

Tubi di alimentazione e raccordi

Intervallo tra gli interventi tecnici: Ogni 400 ore—Controllate i tubi di alimentazione e i raccordi

Ogni anno—Controllate i tubi di alimentazione e i raccordi

Controllate i tubi di alimentazione e i raccordi ogni 400 ore oppure annualmente, optando per l'intervallo più breve. Verificate l'assenza di deterioramenti, danni o allentamento dei raccordi.

Manutenzione del separatore di condensa

Intervallo tra gli interventi tecnici: Prima di ogni utilizzo o quotidianamente—Spurgate l'acqua e altre sostanze contaminanti dal filtro carburante/separatore di condensa.

Ogni 400 ore—Sostituite la scatola del filtro del carburante.

Spurgate ogni giorno l'acqua e altre sostanze contaminanti dal separatore di condensa. Sostituite la scatola del filtro ogni 400 ore di servizio.

1. Mettete un contenitore pulito sotto il filtro del carburante(Figura 61).
2. Allentate il tappo di spurgo situato nella parte inferiore della scatola del filtro.



Figura 61

1. Scatola del filtro del separatore di condensa
3. Pulite la superficie circostante la scatola del filtro.
4. Togliete la scatola del filtro e pulite la superficie di appoggio.
5. Lubrificate la guarnizione della scatola del filtro con olio pulito.
6. Montate a mano la scatola del filtro finché la guarnizione non tocca la superficie di appoggio, quindi ruotatela per un altro mezzo giro.
7. Allentate il tappo di spurgo situato in fondo alla scatola del filtro.

Griglia del tubo di adduzione del carburante

Il tubo di adduzione del carburante, situato all'interno del serbatoio carburante, è provvisto di una griglia che contribuisce ad impedire a corpi estranei di entrare nell'impianto di alimentazione. Togliete il tubo di

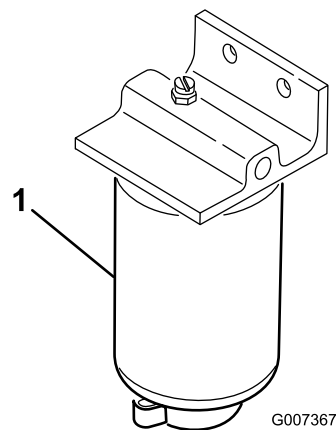
adduzione del carburante e pulite la griglia come opportuno.

Spurgo dell'aria dagli iniettori

Nota: Utilizzate questa procedura soltanto se l'aria dell'impianto di alimentazione è stata spurgata mediante le normali procedure iniziali di iniezione del carburante e il motore non si avvia.

1. Allentate l'attacco del tubo con l'assieme del supporto e dell'ugello dell'iniettore n. 1 sulla pompa di iniezione (Figura 62).



Figura 62

1. Ugello dell'iniettore n. 1

2. Mettete l'acceleratore in posizione Fast.
3. Girate la chiave di accensione in posizione Start ed osservate il flusso del carburante intorno al raccordo. Girate la chiave in posizione Off quando notate un flusso ininterrotto.
4. Serrate saldamente il raccordo del tubo.
5. Ripetete l'operazione sugli altri ugelli.

Manutenzione dell'impianto elettrico

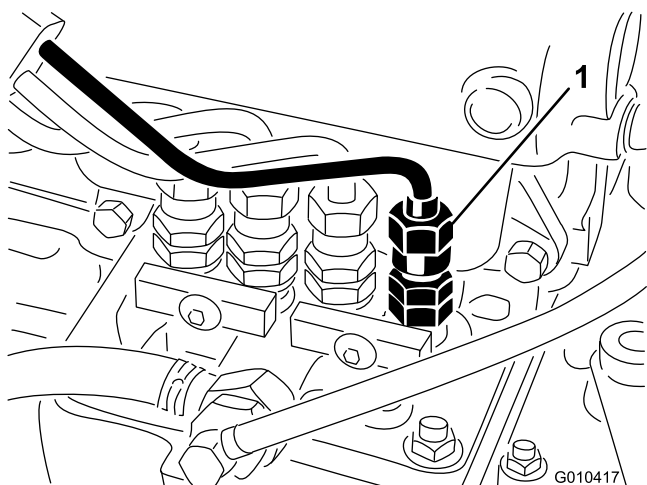
Ricarica e collegamento della batteria

AVVERTENZA

CALIFORNIA

Avvertenza norma "Proposition 65"

I poli delle batterie, i morsetti e gli accessori attinenti contengono piombo e relativi composti, sostanze chimiche che nello Stato della California sono considerate cancerogene e causa di anomalie della riproduzione. Lavate le mani dopo aver maneggiato la batteria.

1. Sbloccate e sollevate il pannello comandi dell'operatore (Figura 63).



Figura 63

1. Pannello comandi dell'operatore
2. Dispositivo di chiusura

⚠ PERICOLO

l'elettrolito della batteria contiene acido solforico, veleno mortale che può causare gravi ustioni.

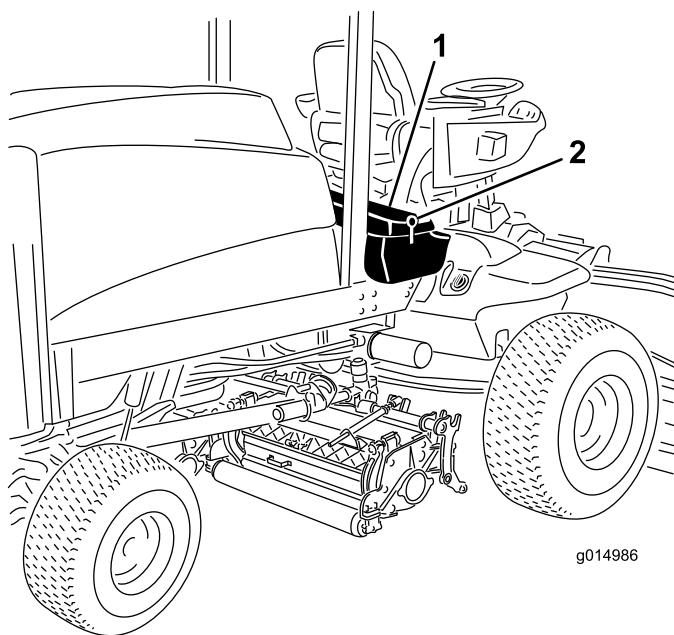
- Non bevete l'elettrolito, e non lasciate che venga a contatto con la pelle, gli occhi o gli indumenti. Indossate occhiali di protezione per proteggere gli occhi, e guanti di gomma per proteggere le mani.
 - Riempite la batteria nelle vicinanze di acqua pulita, per lavare la pelle.
2. Collegate un caricabatterie da 3–4 A ai poli della batteria. Caricate la batteria a 3–4 A per 4–8 ore.
 3. Quando la batteria è carica, staccate il caricabatterie dalla presa elettrica e dai poli della batteria.

⚠ AVVERTENZA

Durante la ricarica della batteria si sviluppano gas esplosivi.

Non fumate mai nelle adiacenze della batteria, e tenetela lontano da scintille e fiamme.

4. Collegate il cavo positivo (rosso) al terminale positivo (+) e il cavo negativo (nero) al terminale negativo (-) della batteria (Figura 64). Fissate i cavi ai poli con viti a testa cilindrica e dadi. Verificate che il morsetto positivo (+) sia completamente sul polo, e che il cavo sia posizionato in modo aderente alla batteria. Il cavo non deve toccare il coperchio della batteria. Fate scorrere la guaina di gomma sul morsetto positivo per evitare un cortocircuito.



Figura 64

1. Cavo positivo della batteria
2. Cavo negativo della batteria

AVVERTENZA

CALIFORNIA

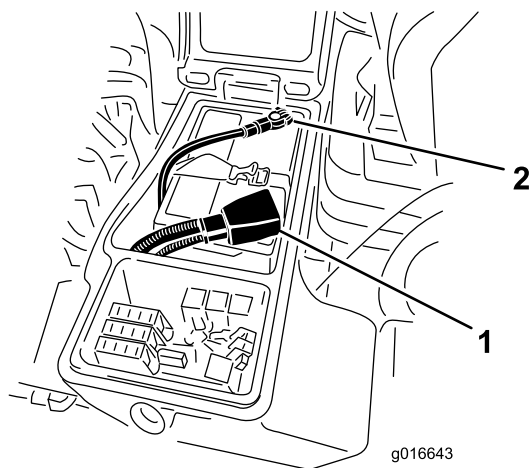
Avvertenza norma "Proposition 65"

I poli delle batterie, i morsetti e gli accessori attinenti contengono piombo e relativi composti, sostanze chimiche che nello Stato della California sono considerate cancerogene e causa di anomalie della riproduzione. Lavate le mani dopo aver maneggiato la batteria.

5. Per impedire la corrosione, spalmate i due collegamenti della batteria con grasso Grafo 112X (rivestimento), n. cat. Toro 505-47, vaselina o grasso leggero, e infilate il cappuccio in gomma sul morsetto positivo.
6. Chiudete il pannello comandi e fissate con il fermo.

⚠ AVVERTENZA

I morsetti della batteria e gli attrezzi metallici possono creare cortocircuiti contro i componenti metallici, e provocare scintille, che possono fare esplodere i gas delle batterie e provocare infortuni.

- In sede di rimozione o montaggio della batteria, impedite ai morsetti di toccare le parti metalliche della macchina.
- Non lasciate che gli attrezzi metallici creino cortocircuiti fra i morsetti della batteria e le parti metalliche della macchina.

⚠ AVVERTENZA

In caso di errato percorso dei cavi della batteria, la macchina ed i cavi possono venire danneggiati, e causare scintille che possono fare esplodere i gas delle batterie e causare infortuni.

- Scollegate sempre il cavo negativo (nero) della batteria prima di quello positivo (rosso).
- Collegate sempre il cavo positivo (rosso) della batteria prima di quello negativo (nero).

Manutenzione della batteria

Intervallo tra gli interventi tecnici: Ogni 50 ore

Importante: Prima di effettuare interventi di saldatura sulla macchina, scollegate il cavo negativo della batteria per evitare di danneggiare l'impianto elettrico.

Nota: Controllate lo stato della batteria ogni settimana, oppure ogni 50 ore di servizio. Mantenete puliti i

morsetti e la scatola della batteria, poiché le batterie sporche si scaricano lentamente. Per pulire la batteria, toglietela dalla macchina e lavate tutta la scatola con una soluzione di bicarbonato di sodio e acqua. Risciacquate con acqua pulita. Per impedire la corrosione, ricoprite i morsetti della batteria e i connettori dei cavi con grasso Grafo 112X (rivestimento) (n. di parte Toro 505-47) o vaselina.

Fusibili

I fusibili si trovano sotto il quadro di comando dell'operatore.



Figura 65



Figura 67

1. Fusibili

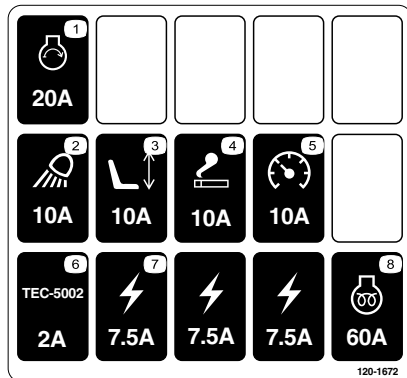
Sbloccate e sollevate il pannello comandi dell'operatore (Figura 66) per esporre i fusibili (Figura 67).

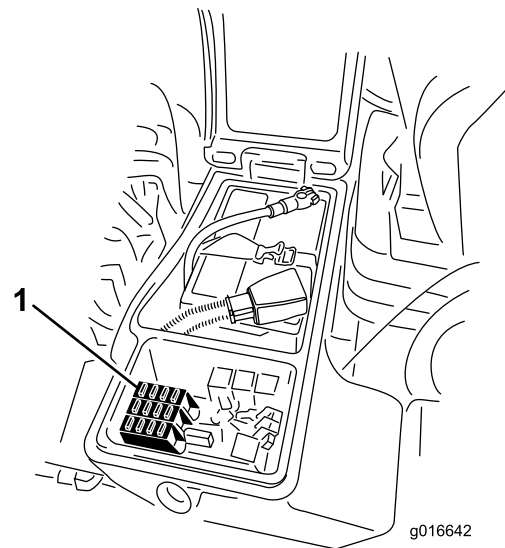

Figura 66

1. Pannello comandi dell'operatore

2. Dispositivo di chiusura

Manutenzione del sistema di trazione

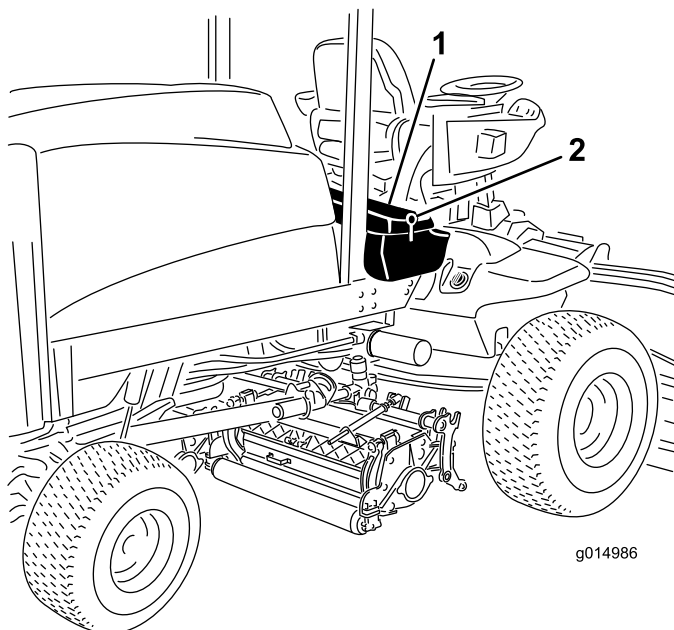
Verifica della coppia di serraggio dei dadi delle ruote

Intervallo tra gli interventi tecnici: Dopo le prime 8 ore

Ogni 200 ore

⚠ AVVERTENZA

Il mancato serraggio dei dadi delle ruote alla coppia prevista può causare guasti o la perdita della ruota, pregiudicando l'integrità fisica delle persone.

Serrate i dadi delle ruote anteriori e posteriori a 115-136 Nm dopo 1-4 ore di servizio, e di nuovo dopo 8-ore di servizio. Dopodiché serrate ogni 200 ore.

Nota: I dadi delle ruote anteriori sono 1/2-20 UNF. I dadi delle ruote posteriori sono M12 x 1,6-6H (metrici).

Verifica dell'olio della trasmissione a ruotismo planetario

Intervallo tra gli interventi tecnici: Ogni 400 ore

Controllate il livello dell'olio ogni 400 ore di funzionamento o se notate una perdita esterna. Per la sostituzione usate lubrificante per ingranaggi di alta qualità SAE 85W-140.

1. Con la macchina parcheggiata su una superficie piana, posizionate la ruota in modo che un tappo (Figura 68) si trovi nella posizione ore 12 e l'altro a ore 3.



Figura 68

1. Tappo di controllo (2)

2. Rimuovete il tappo a ore 3 (Figura 68). L'olio deve essere in fondo al foro del tappo di controllo.

3. Se il livello dell'olio è basso rimuovete il tappo a ore 12 e aggiungete l'olio finché non inizia a fuoriuscire dal foro a ore 3.
4. Reinstallate entrambi i tappi.
5. Ripetete le operazioni da 1 a 4 sull'ingranaggio opposto.

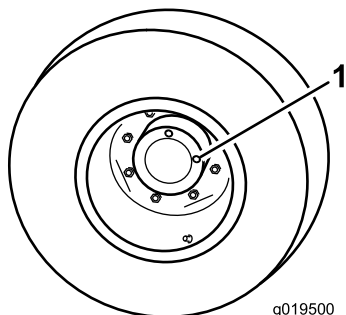
Cambio dell'olio della trasmissione a ruotismo planetario

Intervallo tra gli interventi tecnici: Dopo le prime 200 ore

Ogni 800 ore (O annualmente, a seconda della data più prossima)

Cambiate l'olio inizialmente dopo le prime 200 ore di servizio; Successivamente, cambiate l'olio ogni 800 ore. Per la sostituzione usate lubrificante per ingranaggi di alta qualità SAE 85W-140.

1. Con la macchina parcheggiata su una superficie piana, posizionate la ruota in modo che il tappo di controllo/riempimento (Figura 69) si trovi nella posizione inferiore (ore sei).



Figura 69

1. Tappo di controllo/riempimento (posizione ore sei)

2. Mettete una bacinella sotto il mozzo del planetario, togliete il tappo e lasciate defluire l'olio.
3. Mettete un'altra bacinella sotto la scatola del freno, togliete il tappo e lasciate defluire l'olio (Figura 70).

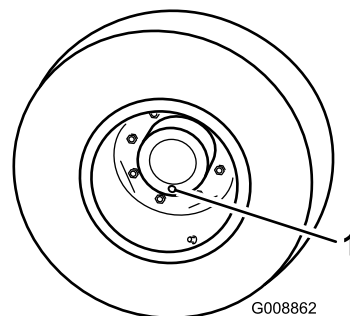

Figura 70

1. Scatola del freno 2. Tappo di spurgo

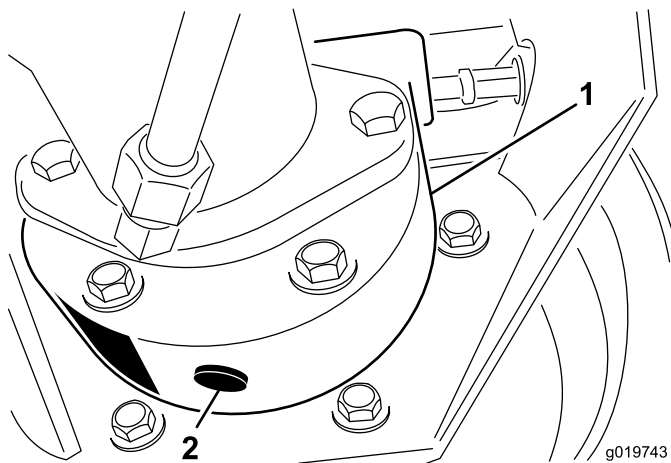

Figura 71

1. Tappo di controllo 2. Tappo di riempimento

4. Quando è defluito tutto l'olio da entrambi le parti, reinserte il tappo nella scatola del freno.
5. Girate la ruota finché il foro del tappo aperto nel planetario si trovi a ore dodici.
6. Attraverso il bocchettone aperto, riempite lentamente il planetario con 0,6 l di lubrificante per ingranaggi di alta qualità SAE 85W-140.

Importante: Se il planetario si riempie prima dell'aggiunta di di 0,6 l di olio, aspettate un'ora o inserite il tappo e muovete la macchina di circa tre metri per distribuire l'olio all'interno dell'impianto frenante. In seguito rimuovete il tappo e aggiungete l'olio rimanente

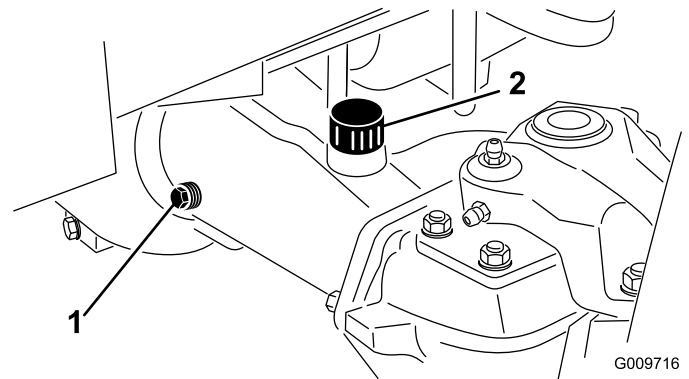
7. Reinstallate il tappo.
8. Ripetete la procedura sul gruppo ruotismo planetario/freno opposto.

Verifica del lubrificante del ponte posteriore

Intervallo tra gli interventi tecnici: Ogni 400 ore

Il ponte posteriore viene riempito in fabbrica con lubrificante per ingranaggi SAE 85W-140. Si consiglia tuttavia di controllare il livello dell'olio prima di avviare il motore per la prima volta, ed in seguito ogni 400 ore. La capienza è di 2,4 litri. Ogni giorno, controllate a vista che non vi siano perdite.

1. Parcheggiate la macchina su terreno pianeggiante.
2. Togliete il tappo di controllo da un'estremità del ponte (Figura 71) e verificate che il lubrificante raggiunga la base del foro. Se il livello è basso, togliete il tappo di riempimento (Figura 71) e rabboccate con lubrificante finché non raggiunge la base del foro del tappo di controllo.

Cambio del lubrificante del ponte posteriore

Intervallo tra gli interventi tecnici: Dopo le prime 200 ore

Ogni 800 ore

1. Parcheggiate la macchina su terreno pianeggiante.
2. Pulite attorno ai tre tappi di spurgo, uno per lato ed uno in centro (Figura 72).



Figura 72

1. Posizione del tappo di spurgo

3. Togliete i tre tappi di controllo del livello dell'olio ed il tappo di sfato dell'assale principale, per agevolare la fuoriuscita dell'olio.
4. Togliete i tappi di spurgo e lasciate defluire l'olio nelle bacinelle.
5. Montate i tappi.
6. Togliete un tappo di spurgo e riempite l'assale con 2,4 l circa di lubrificante per ingranaggi 85W-140, o fin quando il lubrificante non raggiunge la base del foro.
7. Montate il tappo di controllo.

Regolazione della trazione per la folle

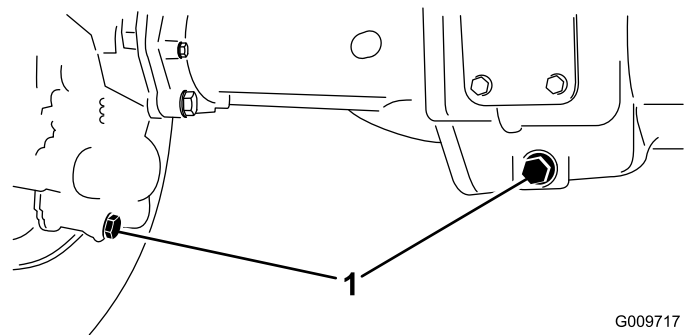
La macchina non deve spostarsi quando rilasciate il pedale di comando della trazione. In caso contrario, occorre effettuare una regolazione.

1. Parcheggiate la macchina su terreno pianeggiante, spegnete il motore, spostare il regolatore della velocità nel range LOW (bassa), ed abbassate a terra gli apparati di taglio. Premete solo il pedale destro del freno, e innestate il freno di stazionamento.
2. Sollevate con un martinetto la parte sinistra della macchina fino a quando la ruota non si solleva da terra. Sostenete la macchina con dei cavalletti metallici per impedirne la caduta accidentale.
3. Avviate il motore e lasciatelo girare alla minima inferiore.
4. Regolate i controdadi dal lato asta della pompa per muovere in avanti il tubo di controllo della pompa ed eliminare lo spostamento in avanti, o per muoverlo indietro ed eliminare lo spostamento indietro (Figura 73).



Figura 73

1. Asta della pompa controdadi
2. Tubo di controllo della pompa

5. Quando la ruota avrà smesso di girare, serrate i controdadi per mantenere la messa a punto.
6. Spegnete il motore e rilasciate il freno destro. Rimuovete i cavalletti metallici e abbassate la macchina a terra. Collaudate la macchina e verificate che non si sposti.

Verifica della convergenza delle ruote posteriori

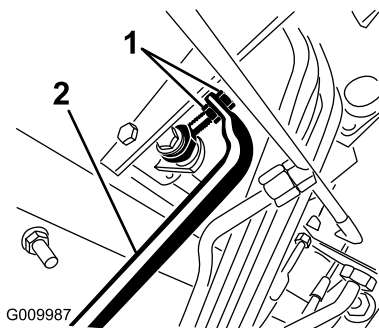
Intervallo tra gli interventi tecnici: Ogni 800 ore/Ogni anno (optando per l'intervallo più breve)

1. Misurate l'interasse (all'altezza dell'assale) sulla parte anteriore e posteriore degli pneumatici di sterzo.

La misurazione anteriore deve risultare di 3 mm inferiore a quella posteriore (Figura 74).



Figura 74

1. Parte anteriore del trattore
2. 3 mm meno della ruota posteriore
3. Interasse

2. Per regolare, togliete la coppiglia e il dado da uno dei giunti a sfera del tirante (Figura 75). Togliete il giunto a sfera del tirante dal supporto della scatola del ponte.

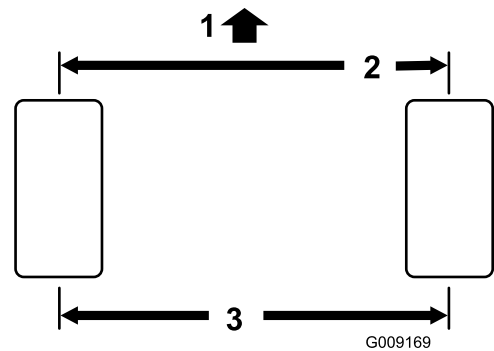

Figura 75

1. Ghiera del tirante
2. Giunto a sfera del tirante

3. Allentate i fermi su entrambe le estremità dei tiranti (Figura 75).
4. Girate di un (1) giro completo, verso l'interno o l'esterno, il giunto a sfera rimosso. Serrate la ghiera dal lato allentato del tirante.
5. Girate l'intero gruppo del tirante nello stesso verso (interno o esterno), di un (1) giro completo. Serrate la ghiera dal lato collegato del tirante.
6. Montate il giunto a sfera nella scatola dell'assale, e serrate a mano il dado. Misurate la convergenza.
7. All'occorrenza regolate di nuovo.
8. Quando la regolazione è esatta, serrate il dado e montate una nuova coppiglia.

Manutenzione dell'impianto di raffreddamento

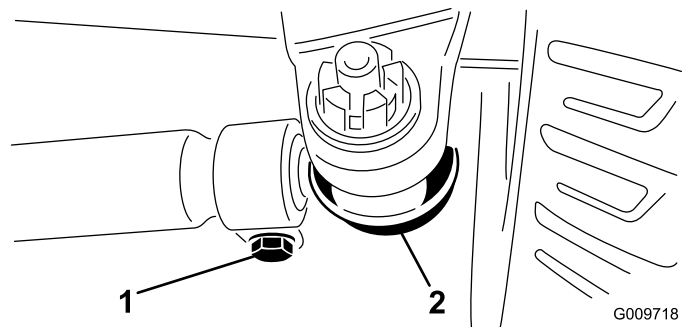
Pulizia dell'impianto di raffreddamento del motore

Intervallo tra gli interventi tecnici: Prima di ogni utilizzo o quotidianamente

Ogni giorno togliete i detriti dalla zona motore, dal radiatore dell'olio e dal radiatore. Eliminateli più spesso in ambienti sporchi.

1. Sbloccate la griglia posteriore ed apritela (Figura 76). Ripulite accuratamente la griglia da tutti i detriti.

Nota: Per togliere la griglia sollevate i perni d'incernieramento.



Figura 76

1. Fermo dello sportello posteriore

2. Girate i fermi (Figura 77) che fissano il radiatore dell'olio al telaio.

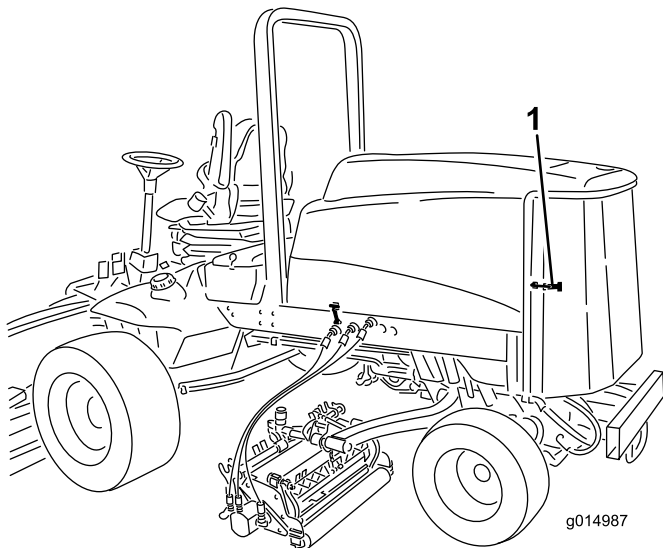

Figura 77

1. Fermi del radiatore dell'olio

3. Girate indietro il radiatore dell'olio. Pulite accuratamente entrambi i lati dell'area del refrigeratore dell'olio e del radiatore utilizzando aria compressa (Figura 78). Iniziate dal lato anteriore ed eliminate i detriti spingendoli verso la parte posteriore. Successivamente eseguite la pulizia partendo dalla parte posteriore e soffiando l'aria verso la parte anteriore. Ripetete la procedura più volte fino a rimuovere completamente sporcizia e detriti.

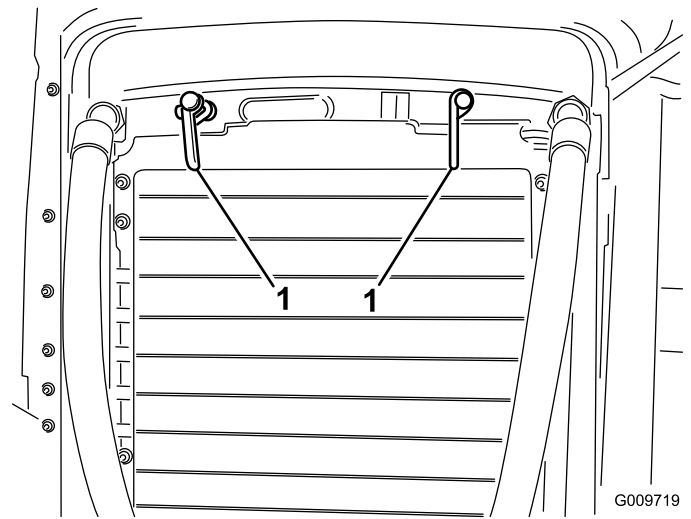

Figura 78

1. Radiatore dell'olio
2. Radiatore

Importante: L'uso di acqua per la pulizia del radiatore o del radiatore dell'olio favorisce la

precoce corrosione e danni ai componenti, e la compattazione di detriti.

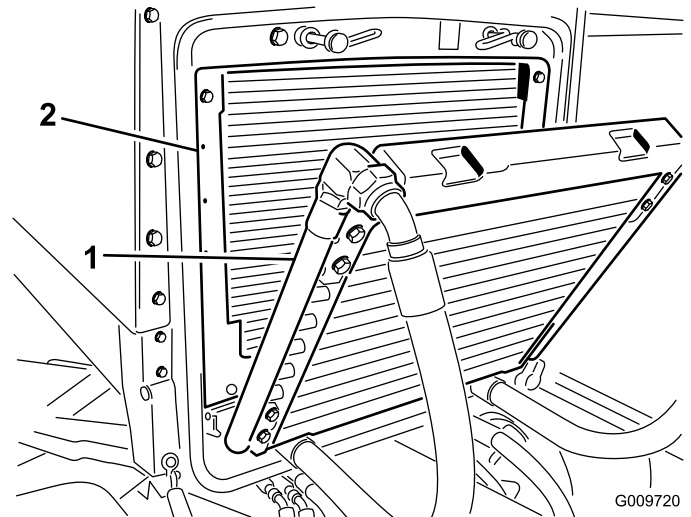
4. Riportate il radiatore dell'olio nella posizione originale. Fissatelo al telaio usando gli appositi fermi, e chiudete la griglia.

Manutenzione dei freni

Regolazione dei freni a pedale

Regolate questi freni se il pedale ha un “gioco” superiore a 25 mm, o quando i freni non funzionano in modo efficace. Per gioco s'intende la distanza che il pedale percorre prima che si avverta la resistenza della frenata.

1. Disinserite il perno di bloccaggio dai pedali del freno, in modo che i due pedali operino indipendentemente l'uno dall'altro.
2. Per ridurre il gioco dei pedali del freno serrate i freni, come segue.
 - A. Allentate il dado anteriore sull'estremità filettata del cavo del freno (Figura 79).



Figura 79

1. Cavo del freno

- B. Serrate il dado posteriore per spostare indietro il cavo, finché i pedali del freno non hanno un gioco di 13–25 mm.
- C. Serrate i dadi anteriori dopo avere regolato correttamente i freni.

Manutenzione della cinghia

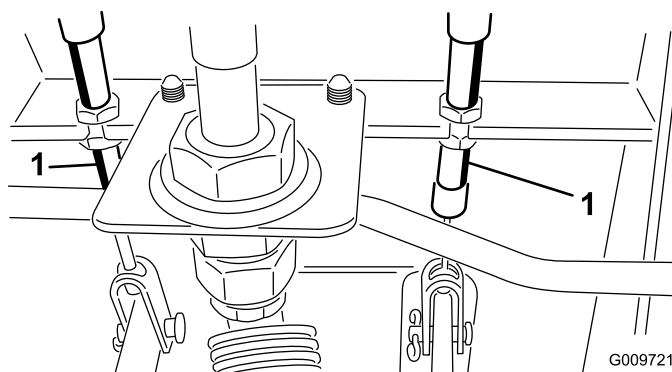
Revisione della cinghia dell'alternatore

Intervallo tra gli interventi tecnici: Ogni 100 ore

Controllate lo stato e la tensione delle cinghie (Figura 80) ogni 100 ore di servizio.

1. La tensione è corretta quando applicando una forza di 45 N sulla cinghia, al centro tra le pulegge, si ha un'inflessione di 10 mm.
2. Se l'inflessione non è di 10 mm, allentate i bulloni di fissaggio dell'alternatore (Figura 80). Aumentate o riducete la tensione della cinghia dell'alternatore e serrate i bulloni. Controllate di nuovo l'inflessione della cinghia per accertare che sia esatta.



Figura 80

1. Alternatore

2. Bullone di fissaggio

Manutenzione dell'impianto idraulico

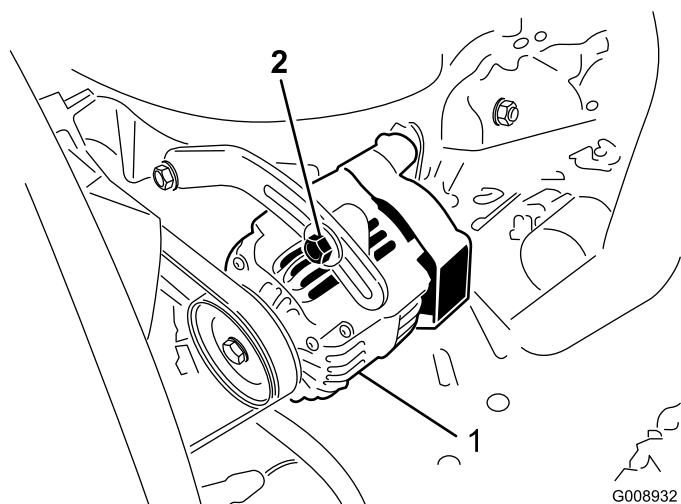
Cambio del fluido idraulico

Intervallo tra gli interventi tecnici: Ogni 800 ore

In condizioni normali, cambiate il fluido idraulico ogni 800 ore di servizio. Nel caso in cui il fluido sia contaminato, rivolgetevi al distributore Toro di zona, che provvederà al lavaggio dell'impianto. L'olio contaminato ha un aspetto lattiginoso o nero a confronto dell'olio pulito.

1. Spegnete il motore ed alzate il cofano.
2. Scollegate il tubo di ritorno della cassa dal fondo del serbatoio e lasciate defluire il fluido idraulico in una bacinella grande. Collegate il tubo quando il fluido idraulico cessa di defluire.
3. Riempite il serbatoio con 28,4 litri circa di fluido idraulico; vedere Verifica del fluido idraulico.

Importante: Usate soltanto i fluidi idraulici specificati. Altri fluidi possono danneggiare l'impianto.

4. Montate il tappo sul serbatoio. Avviate il motore ed attivate tutti i comandi idraulici per distribuire il fluido attraverso l'impianto. Verificate che non vi siano perdite, e spegnete il motore.
5. Controllate il livello del fluido e rabboccate fino a raggiungere la tacca FULL sull'asta di livello. Non riempite troppo.

Sostituzione dei filtri idraulici

Intervallo tra gli interventi tecnici: Dopo le prime 200 ore

Ogni 800 ore

Cambiate i due filtri idraulici inizialmente dopo le prime 200 ore di servizio, in seguito ogni 800 ore di servizio in condizioni normali.

Utilizzate filtri di ricambio Toro, n. cat. 94-2621 per il retro (apparato di taglio) della macchina, e 75-1310 per la parte anteriore (carica) della macchina.

Importante: L'uso di altri filtri può invalidare la garanzia di alcuni componenti.

1. Parcheggiate la macchina su una superficie pianeggiante, abbassate gli apparati di taglio, spegnete il motore, inserite il freno di stazionamento e togliete la chiave di accensione.

2. Pulite la superficie circostante il filtro. Collocate una bacinella di spurgo sotto il filtro (Figura 81 e Figura 82).
3. Lubrificate la guarnizione del nuovo filtro e riempite il filtro con fluido idraulico.



Figura 81

1. Filtro idraulico

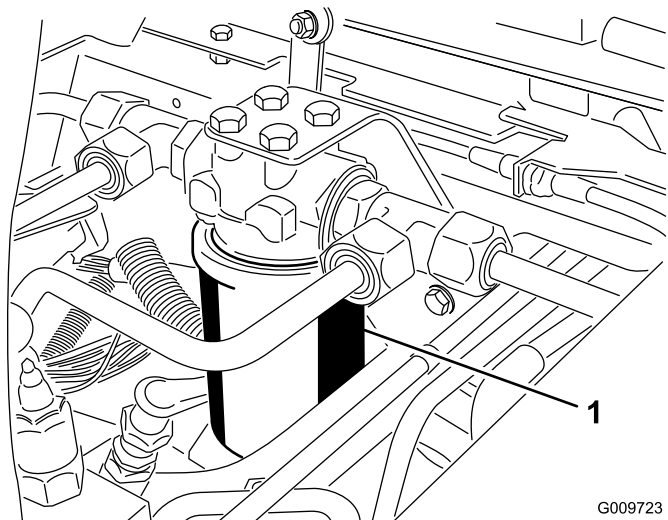

Figura 82

1. Filtro idraulico

4. Verificate che l'area circostante il filtro sia pulita. Avvitare il filtro fin quando la guarnizione viene a contatto con la piastra di appoggio, quindi serrate il filtro di mezzo giro.
5. Avviate il motore e lasciatelo funzionare per due minuti circa, per spurgare l'aria dall'impianto. Spegnete il motore e verificate che non ci siano fuoriuscite.

Verifica dei flessibili e dei tubi idraulici

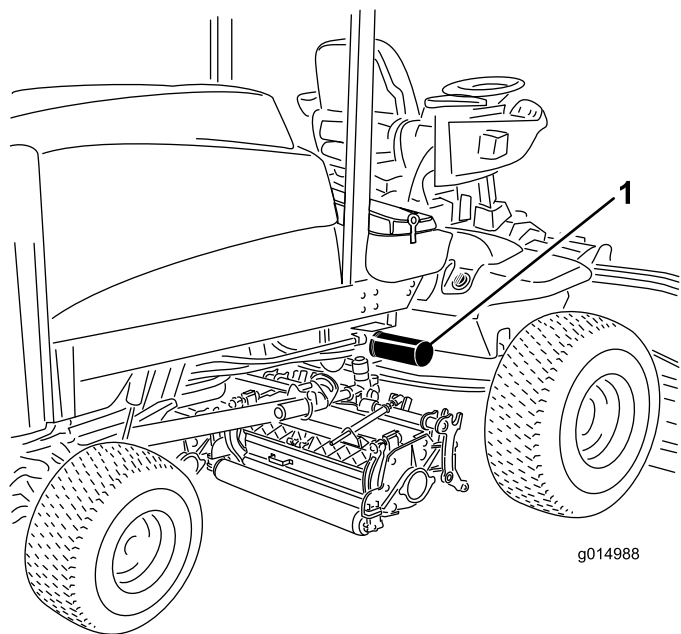
Intervallo tra gli interventi tecnici: Prima di ogni utilizzo o quotidianamente

Controllate i tubi idraulici e i flessibili ogni giorno per rilevare fuoriuscite, tubi attorcigliati, attacchi allentati, usura, raccordi allentati e deterioramento causato dalle condizioni atmosferiche e da agenti chimici. Riattate completamente prima di usare la macchina.

⚠ AVVERTENZA

Se il fluido idraulico fuoriesce sotto pressione, può penetrare la pelle e causare infortuni.

- Verificate che tutti i tubi e i flessibili del fluido idraulico siano in buone condizioni, e che tutte le connessioni e i raccordi idraulici siano saldamente serrati, prima di mettere l'impianto sotto pressione.
- Tenete corpo e mani lontano da perdite filiformi o da ugelli che eiettano fluido idraulico pressurizzato.
- Usate cartone o carta per cercare perdite di fluido idraulico.
- Eliminate con sicurezza la pressione dall'intero impianto idraulico prima di eseguire qualsiasi intervento sull'impianto.
- Se il fluido viene iniettato nella pelle, rivolgetevi immediatamente ad un medico.

Manutenzione degli elementi di taglio

Lappatura degli elementi di taglio

⚠ AVVERTENZA

Il contatto con i cilindri o altre parti in movimento può causare infortuni.

- Non avvicinate dita, mani o abiti ai cilindri o ad altre parti in movimento.
- Non cercate mai di girare i cilindri con la mano o col piede se il motore è acceso.

Nota: Durante la lappatura gli elementi anteriori funzionano insieme, e gli elementi posteriori funzionano insieme.

1. Parcheggiate la macchina su terreno pianeggiante, abbassate gli elementi di taglio, spegnete il motore, innestate il freno di stazionamento e spostate l'interruttore PDF in posizione Disattiva.
2. Sbloccate e sollevate il cofano per accedere ai comandi.
3. Effettuate, su tutti gli elementi di taglio, la regolazione iniziale fra cilindro e controlama, ai fini della lappatura; vedere il *Manuale dell'operatore* degli elementi di taglio.
4. Selezionate le leve di lappatura anteriore, posteriore o entrambe per stabilire gli elementi da lappare (Figura 83).
5. Avviate il motore e lasciatelo girare alla minima inferiore.

⚠ PERICOLO

Cambiando il regime del motore durante la lappatura potreste fare fermare i cilindri.

- Non cambiate mai il regime del motore durante la lappatura.
- Eseguite la lappatura soltanto a velocità del motore minima.

⚠ PERICOLO

Per evitare infortuni, prima di procedere accertatevi di essere a una distanza di sicurezza dagli elementi di taglio.

6. Con il limitatore della velocità di tosatura in posizione di falciatura, spostate l'interruttore PDF in posizione

Attiva. Premete l'interruttore di sollevamento per iniziare la lappatura dei cilindri interessati.

7. Applicare il preparato per lappatura con un pennello dal manico lungo. Non usate mai un pennello dal manico corto.



Figura 83

1. Leva lappatura anteriore
2. Leva lappatura posteriore

8. Se i cilindri si arrestano o funzionano in modo irregolare durante la lappatura, aumentate la velocità con l'acceleratore agendo fino a stabilizzarli.
9. Per regolare gli elementi di taglio durante la lappatura, disattivate i cilindri premendo la parte posteriore dell'interruttore di sollevamento; spostate l'interruttore PDF in posizione Disattiva, e spegnere il motore. Al termine della regolazione, ripetete le voci fino a 8.
10. Ripetete l'operazione per tutti gli elementi di taglio da sottoporre a lappatura.
11. Al termine, riportate le leve di lappatura in posizione Tosatura, abbassate il cofano e lavate via il preparato per lappatura dagli elementi di taglio. Eseguite la regolazione tra cilindro dell'elemento di taglio e controlama come opportuno. Portate i comandi della velocità del cilindro degli elementi di taglio nella posizione opportuna per la tosatura.

Importante: Se al termine della lappatura l'interruttore di lappatura non viene riportato in posizione Off, gli elementi di taglio non si alzano o non funzionano correttamente.

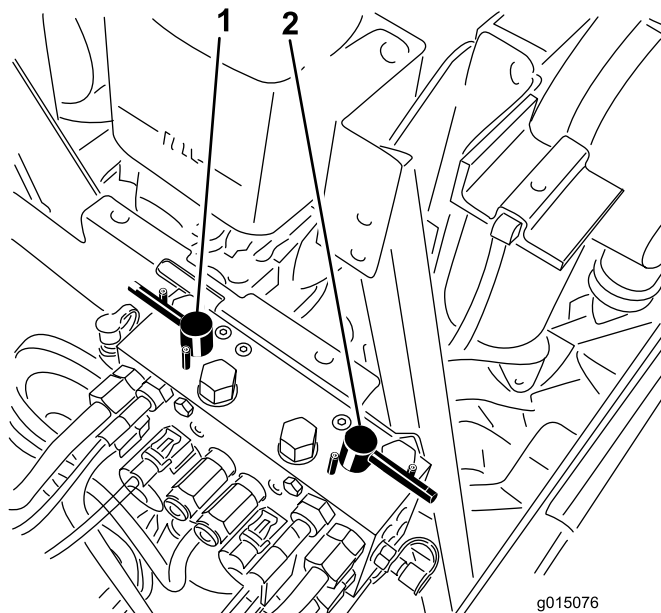
Nota: Ulteriori istruzioni e procedure di lappatura sono disponibili nel manuale TORO relativo

ad affilatura cilindri e tosaerba rotativi, Modulo n° 80-300SL.

Nota: Per ottimizzare il bordo di taglio, inserite una lima nel lato anteriore della controlama, al termine dell'operazione di lappatura. Essa consentirà di rimuovere difetti o margini irregolari eventualmente presenti sul bordo di taglio.

Pulizia

Revisione della marmitta parascintille

Intervallo tra gli interventi tecnici: Ogni 200 ore

Ogni 200 ore di servizio eliminate i depositi di carbonio dalla marmitta.

1. Togliete il tappo di chiusura del tubo dall'apertura di pulizia, dal lato inferiore della marmitta.

⚠ ATTENZIONE

La marmitta può essere molto calda e ustionare.

Fate attenzione quando lavorate attorno ad essa.

2. Avviate il motore. Turate la normale uscita della marmitta con un blocco di legno o una piastra, in modo che lo scarico venga forzato verso l'apertura di pulizia. Mantenete turata l'uscita finché dall'apertura non escono più depositi di carbonio.

⚠ ATTENZIONE

Non rimanete davanti all'apertura di pulizia.

Portate sempre gli occhiali di sicurezza.

3. Spegnete il motore e montate il tappo di chiusura.

Rimessaggio

Motore

1. Spurgate l'olio del motore dalla coppa e montate il tappo di spurgo.
2. Togliete il filtro dell'olio e scartatelo. Montate un nuovo filtro dell'olio.
3. Riempite la bacinella di 9,5 litri di olio motore SAE 15W-40 CH-4, CI-4 o superiore.
4. Avviate il motore e fatelo girare alla minima per due minuti circa.
5. Spegnete il motore.
6. Lavate il serbatoio del carburante con gasolio nuovo e pulito.
7. Fissate tutti i raccordi dell'impianto.
8. Pulite accuratamente il gruppo filtro dell'aria e revisionatelo.
9. Sigillate l'entrata del filtro dell'aria e l'uscita di scarico con un nastro resistente agli agenti atmosferici.
10. Controllate la protezione antigelo ed aggiungete una soluzione di 50% anticongelante glicol etilico e 50% acqua, come opportuno, in base alle temperature minime previste nella vostra zona.

Trattorino

1. Pulite accuratamente il trattore, gli apparati di taglio e il motore.
2. Controllate la pressione degli pneumatici; vedere Controllo della pressione degli pneumatici.
3. Controllate tutti gli elementi di fissaggio per eventuali allentamenti; all'occorrenza serrateli.
4. Lubrificate con grasso od olio tutti i raccordi di ingrassaggio e i punti di articolazione. Tergete il lubrificante superfluo.
5. Carteggiate leggermente e ritoccate le aree verniciate graffiate, scheggiate o arrugginite. Riparate ogni intaccatura nel metallo.
6. Revisionate la batteria e i cavi come segue:
 - A. togliete i morsetti della batteria dai poli;
 - B. pulite la batteria, i morsetti e i poli con una spazzola metallica e una soluzione di bicarbonato di sodio;
 - C. per impedire la corrosione, ricoprite i morsetti e i poli della batteria con grasso di rivestimento Grafo 112X (n. cat. Toro 505-47) o vaselina.
 - D. Per impedire la solfatazione di piombo della batteria, caricatela lentamente ogni 60 giorni per 24 ore.

Schemi

BOE	STROKE	BOE
C1	1.50	3.25
C2	1.50	3.50
C3	1.50	3.50
C4	1.50	3.00
C5	1.50	3.00

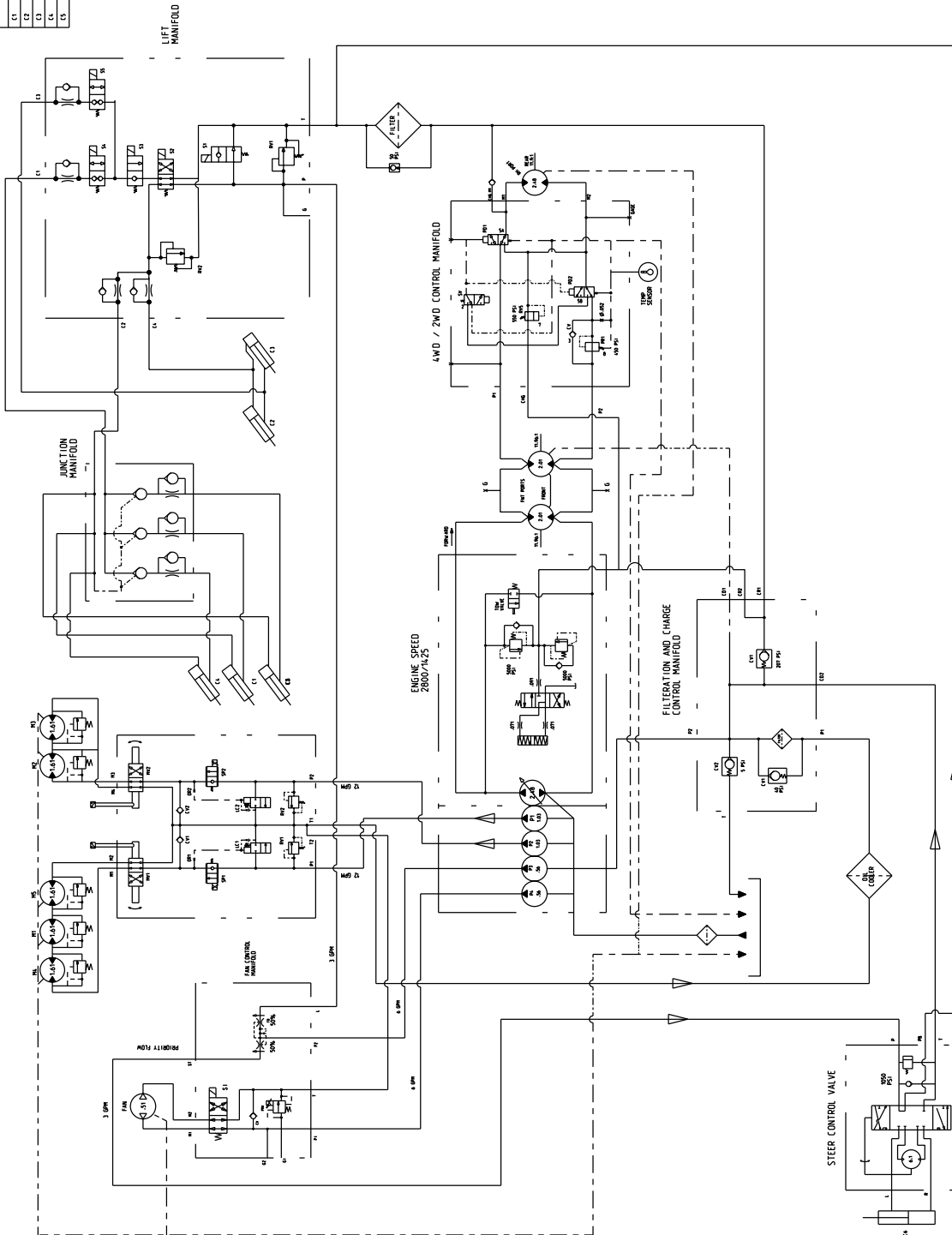

BOE	STROKE	BOE
C6	2.00	3.00

g015072

Schema idraulico (Rev. A)

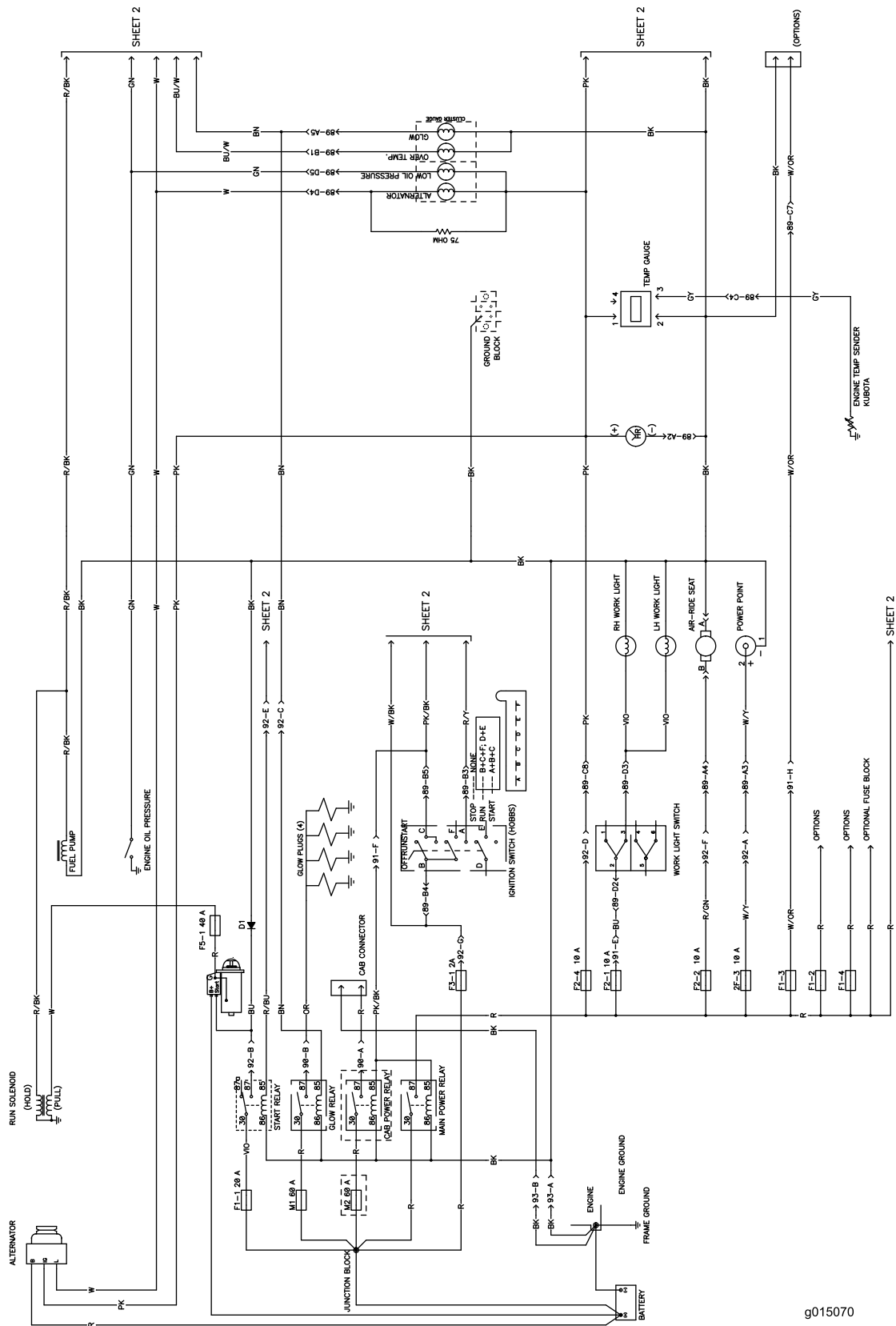

g015070

Schema elettrico – Foglio 1 (Rev. C)

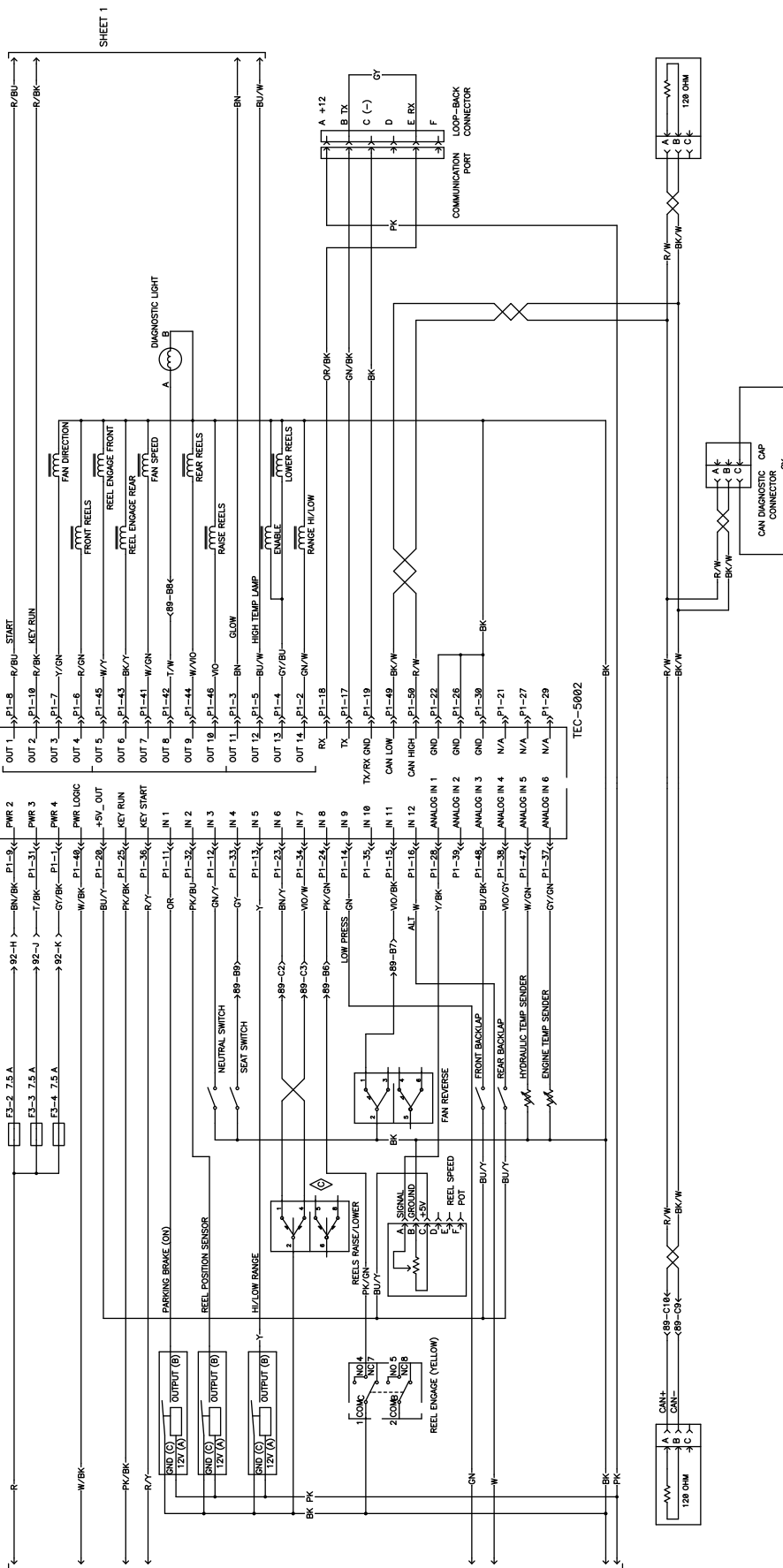

g015071

Schema elettrico – Foglio 2 (Rev. C)



Garanzia Toro a copertura totale

Garanzia limitata

Condizioni e prodotti coperti

Toro Company e la sua affiliata, Toro Warranty Company, ai sensi dell'accordo tra di loro siglato, garantiscono che il vostro Prodotto Commerciale Toro (il "Prodotto") è esente da difetti di materiale e lavorazione per il periodo più breve tra due anni o 1500 ore di servizio*. Questa garanzia si applica a tutti i prodotti ad eccezione degli arieggiatori (per questi prodotti vedere le dichiarazioni di garanzia a parte). Nei casi coperti dalla garanzia, provvederemo alla riparazione gratuita del Prodotto, ad inclusione di diagnosi, manodopera, parti e trasporto. La presente garanzia è valida con decorrenza dalla data di consegna del Prodotto all'acquirente iniziale.

* Prodotto provvisto di contaore.

Istruzioni per ottenere il servizio in garanzia

Voi avete la responsabilità di notificare il Distributore Commerciale dei Prodotti o il Concessionario Commerciale Autorizzato dei Prodotti dal quale avete acquistato il Prodotto, non appena ritenete che esista una condizione prevista dalla garanzia. Per informazioni sul nominativo di un Distributore Commerciale dei Prodotti o di un Concessionario Autorizzato, e per qualsiasi chiarimento in merito ai vostri diritti e responsabilità in termini di garanzia, potete contattarci a:

Toro Commercial Products Service Department
Toro Warranty Company
8111 Lyndale Avenue South
Bloomington, MN 55420-1196

+1-952-888-8801 o +1-800-952-2740
E-mail: commercial.warranty@toro.com

Responsabilità del Proprietario

Quale proprietario del Prodotto siete responsabile della manutenzione e delle regolazioni citate nel *Manuale dell'operatore*. La mancata esecuzione della manutenzione e delle regolazioni previste possono rendere invalido il reclamo in garanzia.

Articoli e condizioni non coperti da garanzia

Non tutte le avarie o i guasti che si verificano durante il periodo di garanzia sono difetti di materiale o lavorazione. Quanto segue è escluso dalla presente garanzia:

- Avarie del prodotto risultanti dall'utilizzo di parti di ricambio non originali Toro, o dal montaggio e utilizzo di parti aggiuntive, o dall'impiego di accessori e prodotti modificati non a marchio Toro. Una garanzia a parte può essere fornita dal produttore dei suddetti articoli.
- Avarie del prodotto risultanti dalla mancata esecuzione della manutenzione e/o delle regolazioni consigliate. Qualora non venga eseguita una corretta manutenzione del Prodotto, secondo le procedure consigliate, elencate nel *Manuale dell'operatore*, eventuali richieste di intervento in garanzia potrebbero essere respinte.
- Avarie risultanti dall'utilizzo del prodotto in maniera errata, negligente o incauta.
- Le parti soggette a usura derivante dall'utilizzo, salvo quando risultino difettose. I seguenti sono alcuni esempi di parti di consumo che si usurano durante il normale utilizzo del prodotto: pastiglie e segmenti dei freni, ferodi della frizione, lame, cilindri, rulli e cuscinetti (con guarnizione o da lubrificare), controlame, candele, ruote orientabili e cuscinetti, pneumatici, filtri, nastri e alcuni componenti di irrigatori, come membrane, ugelli, valvole di ritegno, ecc.
- Avarie provocate da cause esterne. I seguenti sono solo alcuni esempi di cause esterne: condizioni atmosferiche, metodi di rimessaggio, contaminazione, utilizzo di carburanti, refrigeranti, lubrificanti, additivi, fertilizzanti, acqua o prodotti chimici non autorizzati, ecc.
- Avarie o problemi prestazionali dovuti all'utilizzo di carburanti (per es. benzina, diesel o biodiesel) non conformi ai rispettivi standard industriali.

- Rumore, vibrazione, usura e deterioramento normali.
- L'usura normale dovuta all'uso comprende, senza limitazione alcuna, danni a sedili causati da usura o abrasione, superfici verniciate usurate, adesivi o finestrini graffiati, ecc.

Parti

Le parti previste per la sostituzione come parte della manutenzione sono garantite per il periodo di tempo fino al tempo previsto per la sostituzione di tale parte. Le parti sostituite ai sensi della presente garanzia sono coperte per tutta la durata della garanzia del prodotto originale e diventano proprietà di Toro. Toro si riserva il diritto di prendere la decisione finale in merito alla riparazione di parti o gruppi esistenti, o alla loro sostituzione. Per le riparazioni in garanzia Toro può utilizzare parti ricostruite.

Garanzia sulla batteria agli ioni di litio e deep cycle:

Le batterie agli ioni di litio e deep cycle hanno uno specifico numero totale di kilowattora erogabili durante la loro vita. Le modalità di utilizzo, ricarica e manutenzione possono allungare o abbreviare la vita totale della batteria. Man mano che le batterie di questo prodotto si consumano, la quantità di lavoro utile tra gli intervalli di carica si ridurrà lentamente, fino a che la batteria sarà del tutto esaurita. La sostituzione di batterie che, a seguito del normale processo di usura, risultano inutilizzabili, è responsabilità del proprietario del prodotto. Durante il normale periodo di garanzia del prodotto potrebbe essere necessaria la sostituzione delle batterie, a spese del proprietario. Nota: (Solo batteria agli ioni di litio): Una batteria agli ioni di litio ha soltanto una garanzia prorata parziale da 3 a 5 anni in base alla durata di servizio e ai kilowattora utilizzati. Per ulteriori informazioni si rimanda al *Manuale dell'operatore*.

La manutenzione è a spese del proprietario.

La messa a punto, la lubrificazione e la pulizia del motore, la sostituzione dei filtri, il refrigerante e l'esecuzione delle procedure di manutenzione consigliata sono alcuni dei normali servizi richiesti dai prodotti Toro a carico del proprietario.

Condizioni generali

La riparazione da parte di un Distributore o Concessionario Toro autorizzato è l'unico rimedio previsto dalla presente garanzia.

Né The Toro Company né la Toro Warranty Company sono responsabili di danni indiretti, incidentali o consequenziali in merito all'utilizzo dei Prodotti Toro coperti dalla presente garanzia, ivi compresi costi o spese per apparecchiature sostitutive o assistenza per periodi ragionevoli di avaria o di mancato utilizzo in attesa della riparazione ai sensi della presente garanzia. Ad eccezione della garanzia sulle emissioni, citata di seguito, se pertinente, non vi sono altre espresse garanzie. Tutte le garanzie implicite di commerciabilità e idoneità all'uso sono limitate alla durata della presente garanzia esplicita.

In alcuni stati non è permessa l'esclusione di danni incidentali o consequenziali, né limitazioni sulla durata di una garanzia implicita; di conseguenza, nel vostro caso le suddette esclusioni e limitazioni potrebbero non essere applicabili. La presente garanzia concede diritti legali specifici; potreste inoltre godere di altri diritti, che variano da uno Stato all'altro.

Nota relativa alla garanzia del motore:

Il Sistema di Controllo delle Emissioni presente sul vostro Prodotto può essere coperto da garanzia a parte, rispondente ai requisiti stabiliti dall'Environmental Protection Agency (EPA) degli Stati Uniti e/o dall'Air Resources Board (CARB) della California. Le limitazioni di cui sopra, in termini di ore, non sono applicabili alla garanzia del Sistema di Controllo delle Emissioni. I particolari sono riportati nella Dichiarazione di Garanzia sul Controllo delle Emissioni del motore, fornita con il prodotto o presente nella documentazione del costruttore del motore.

Paesi oltre gli Stati Uniti e il Canada.

I clienti acquirenti di Prodotti Toro esportati dagli Stati Uniti o dal Canada devono contattare il proprio Distributore (Concessionario) Toro per ottenere le polizze di garanzia per il proprio paese, regione o stato. Se per qualche motivo non siete soddisfatti del servizio del vostro Distributore o avete difficoltà nell'ottenere informazioni sulla garanzia, siete pregati di rivolgervi all'importatore Toro.