



Count on it.

Manual do utilizador

Veículo utilitário Workman® MDE

Modelo nº 07299—Nº de série 312000001 e superiores

Modelo nº 07299TC—Nº de série 312000001 e superiores

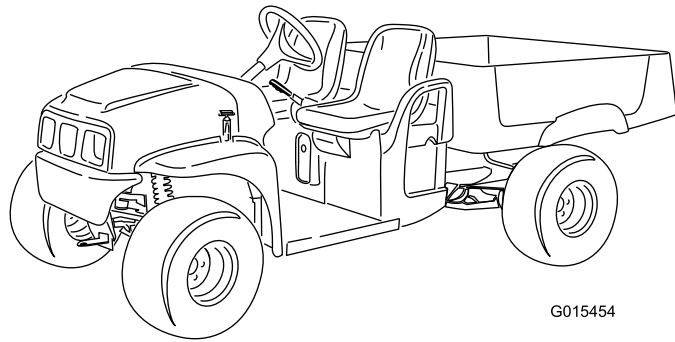

G015454

Esta máquina é um veículo utilitário e destina-se a ser utilizada por operadores profissionais contratados em aplicações comerciais. Foi principalmente concebida para o transporte de acessórios utilizados nessas aplicações. Este veículo permite o transporte seguro de um operador e um passageiro nos bancos identificados. A plataforma deste veículo não é adequada para o transporte de qualquer pessoa.

Este produto cumpre todas as directivas europeias relevantes, para mais informações consultar a folha de Declaração de conformidade (DOC) em separado, específica do produto.

Introdução

Leia esta informação cuidadosamente para saber como utilizar e efectuar a manutenção adequada do produto, para evitar ferimentos e para evitar danos no produto. A utilização correcta e segura do produto é da exclusiva responsabilidade do utilizador.

Contacte directamente a Toro através do site www.Toro.com para mais informação sobre produtos e acessórios, para obter o contacto de um distribuidor ou registar o seu produto.

Sempre que necessitar de assistência, de peças de origem Toro, ou de informação adicional, entre em contacto com um distribuidor autorizado ou com um serviço de assistência Toro, apresentando os números do modelo e da série. Figura 1 identifica a localização dos números de série e de modelo do produto. Escreva os números no espaço disponível.



Figura 1

1. Localização do número de série e de modelo

Modelo nº _____
Nº de série _____

Este manual identifica potenciais perigos e tem mensagens de segurança identificadas com o símbolo de alerta de segurança (Figura 2), que identifica perigos que podem provocar ferimentos graves ou mesmo a morte, se não respeitar as precauções recomendadas.

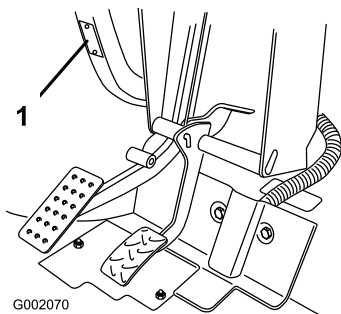

Figura 2

1. Símbolo de alerta de segurança

Neste manual são ainda utilizados 2 termos para identificar informação importante. **Importante** identifica informação especial de ordem mecânica e **Nota** sublinha informação geral que requer atenção especial.

Índice

Introdução	2	Substituição dos fusíveis	30
Segurança	4	Substituição dos faróis	30
Práticas de utilização segura	4	Manutenção do sistema de transmissão	31
Antes da utilização	4	Verificação dos pneus	31
Utilização	4	Ajuste do alinhamento da roda dianteira e inclinação	31
Manuseamento e Manutenção das Baterias	7	Verificação do nível de óleo dos eixos de transmissão	33
Manutenção	8	Manutenção dos travões	34
Pressão acústica	8	Verificação dos travões	34
Vibração Mão-Braço	8	Verificação do nível de fluido dos travões	34
Vibração em todo o corpo	8	Ajuste do travão de mão	34
Autocolantes de segurança e de instruções	9	Limpeza	35
Instalação	12	Lavagem do veículo	35
1 Instalação do Volante	12	Armazenamento	35
2 Montagem das Baterias	13	Resolução de problemas	36
3 Verificação da pressão dos pneus	14	Esquemas	37
4 Definição do Carregador de Tensão (Apenas 07299TC)	14		
5 Leitura do Manual e Visionamento do Vídeo de Segurança	15		
Descrição geral do produto	16		
Comandos	16		
Especificações	19		
Engates/Acessórios	19		
Funcionamento	20		
Segurança em 1º Lugar	20		
Verificações Prévias	20		
Verificação da pressão dos pneus	20		
Condução do Veículo	20		
Paragem do veículo	20		
Estacionamento do veículo	20		
Explicação e utilização do sistema de baterias	20		
Funcionamento da caixa de carga	22		
Rodagem de um veículo novo	23		
Carregamento da caixa de carga	23		
Transporte do veículo	23		
Reboque do veículo	24		
Reboque de um atrelado	24		
Manutenção	25		
Plano de manutenção recomendado	25		
Lista de manutenção diária	25		
Procedimentos a efectuar antes da manutenção	26		
Manter o veículo em condições especiais de funcionamento	26		
Elevação do veículo	26		
Aceder ao capot	26		
Lubrificação	27		
Adicionar massa lubrificante	27		
Manutenção do sistema eléctrico	28		
Manutenção das baterias	28		

Segurança

A utilização ou manutenção indevida por parte do utilizador ou do proprietário pode provocar ferimentos. De modo a reduzir o risco de lesões, respeite estas instruções de segurança e preste toda a atenção ao símbolo de alerta de segurança, que indica **Cuidado**, **Aviso** ou **Perigo** – “instruções de segurança pessoal”. O não cumprimento destas instruções pode resultar em ferimentos pessoais ou mesmo em morte.

Os supervisores, utilizadores e técnicos devem familiarizar-se com as seguintes normas e publicações (este material pode ser obtido nos endereços indicados):

Veículo Utilitário Leve SAE J2258

SAE International, 400 Commonwealth Drive,
Warrendale, PA 15096-0001 U.S.A.

Práticas de utilização segura

⚠ AVISO

O Workman é um veículo fora de estrada e não foi concebido, equipado e fabricado para ser utilizado na via pública, estradas, nem mesmo em vias rápidas.

Responsabilidades do supervisor

- Certifique-se de que os utilizadores receberam a formação adequada e que estão familiarizados com o *Manual do utilizador* e com todos os letreiros existentes no veículo.
- Defina os seus próprios procedimentos e regras de trabalho para condições de utilização mais exigentes (ex.: inclinações demasiado pronunciadas para o veículo).

Nota: Este veículo vem equipado com um manípulo supervisor de velocidade que permite limitar a velocidade máxima a que o operador o pode conduzir. Consulte a secção Manípulo Supervisor de Velocidade na Apresentação do produto.

Antes da utilização

- Utilize o veículo só depois de ler cuidadosamente este manual.
- Não deixe as crianças utilizarem este veículo. Todos os utilizadores deste veículo devem ter carta de condução.
- Não deixe outros adultos utilizarem o veículo sem terem lido cuidadosa e previamente o *Manual do utilizador*. Este veículo só pode ser conduzido por

pessoal autorizado e com formação adequada. Certifique-se de que todos os utilizadores se encontram em bom estado físico e mental para conduzir o veículo.

- Este veículo foi concebido para transportar apenas o utilizador e um passageiro, que deverá sentar-se no banco fornecido pelo fabricante. Não transporte mais do que um passageiro no veículo.
- Não conduza este veículo quando se encontrar sob o efeito de álcool ou medicamentos. Mesmo os medicamentos para a constipação ou outros receitados pelo médico podem provocar sonolência.
- Não conduza o veículo quando se sentir cansado. Faça um intervalo de vez em quando. É muito importante manter-se sempre atento.
- Familiarize-se com os comandos e aprenda a parar o veículo de repente.
- Mantenha todos os resguardos, dispositivos de segurança e autocolantes no devido lugar. Se um resguardo, dispositivo de segurança ou autocolante estiver danificado ou ilegível, repare-o ou substitua-o antes de utilizar o veículo.
- Use sempre calçado resistente. Não conduza o veículo se andar de sandálias ou de sapatilhas. Não use roupa larga ou bijuteria, que pode ficar presa em peças móveis e provocar lesões.
- Aconselha-se a utilização de óculos e sapatos de protecção, calças compridas e capacete, por vezes exigida por regulamentos de seguros e normas de segurança locais.
- Evite conduzir quando escurece, especialmente em zonas desconhecidas. Se for necessário conduzir quando escurece, tenha cuidado e ligue os faróis e luzes adicionais.
- Tome todas as precauções necessárias quando passar com o veículo ao pé de pessoas. Preste atenção ao sítio onde elas se encontrem.
- Antes de conduzir o veículo, consulte sempre as áreas designadas para o veículo, na secção Utilização Prévia deste manual. Se houver algum problema, não use o veículo. Certifique-se de que o problema foi solucionado, antes de utilizar o veículo ou o atrelado.

Utilização

- O utilizador e o passageiro devem permanecer sentados sempre que o veículo se encontrar em movimento. O utilizador deve manter as mãos no volante sempre que possível e o passageiro deve agarrar-se aos suportes montados para esse efeito.

Mantenha sempre os braços e as pernas dentro do espaço do veículo.

- Conduza mais devagar e mude de direcção mais suavemente quando transportar um passageiro. Não se esqueça de que o passageiro pode não estar preparado para uma travagem ou mudança de direcção brusca.
- Preste sempre atenção e evite obstáculos salientes (e.g. ramos de árvores, aduelas de portas, passagens superiores). Verifique se há espaço livre suficiente para passar com o veículo.
- A condução perigosa do veículo pode provocar um acidente, o capotamento do veículo e lesões graves ou morte. Conduza cuidadosamente. Para evitar o capotamento ou a perda de controlo:
 - tenha muito cuidado, reduza a velocidade e mantenha uma distância de segurança em relação a bancos de areia, poços, cursos de água, rampas, zonas desconhecidas, ou áreas com elevações ou declives abruptos.
 - Preste atenção a buracos ou outros perigos não visíveis.
 - Tome precauções adicionais quando conduzir o veículo em superfícies molhadas, em condições atmosféricas adversas, a uma velocidade maior, ou com a carga máxima. Com a carga máxima, o tempo e a distância de paragem aumentam.
 - Evite paragens e arranques bruscos. Não inverta a direcção sem que o veículo se encontre completamente parado.
 - Abrande antes de fazer uma curva. Não faça mudanças bruscas de direcção, nem manobras bruscas ou perigosas que possam provocar a perda de controlo do veículo.
 - Quando estiver a descarregar, não deixe que ninguém se ponha atrás do veículo e mande as pessoas afastarem-se. Liberte apenas os trincos da zona lateral do atrelado.
 - Não utilize o veículo antes de a caixa da carga estar descida e bloqueada.
 - Antes de fazer marcha-atrás, veja se está alguém atrás do veículo. Faça marcha-atrás devagar.
 - Preste atenção ao trânsito quando chegar a uma via pública, ou a atravessar. Dê prioridade aos peões e aos restantes veículos. Este veículo não foi concebido para circular na via pública, nem em vias rápidas. Indique sempre a mudanças de direcção, ou pare atempadamente de modo a que os outros condutores percebam a manobra que pretende realizar. Respeite o código e as regras de trânsito.

- O sistema eléctrico do veículo produz faíscas que podem provocar a inflamação de materiais explosivos. Não conduza o veículo em, ou nas proximidades de zonas onde existam poeiras ou gases inflamáveis.
- Se tiver dúvidas sobre a segurança de uma operação, interrompa a tarefa e fale com o seu supervisor.
- Se o veículo começar a vibrar de uma forma anómala, pare imediatamente, aguarde que o veículo se imobilize e veja se existe uma avaria. Repare todas as avarias antes de pôr o veículo a funcionar.
- Antes de se levantar do banco:
 1. Imobilize o veículo.
 2. Accione o travão de estacionamento.
 3. Desligue o veículo.
 4. Retire a chave.

Nota: Se o veículo se encontrar numa zona inclinada, bloqueie-lhe as rodas ao sair.

 5. Os raios podem causar ferimentos graves ou morte. Se forem visto raios ou ouvidos trovões na área, não opere a máquina – procure abrigo.

Travagem

- Reduza a velocidade antes de se aproximar de um obstáculo. Desta forma, tem mais tempo para parar ou mudar de direcção. Embater num obstáculo pode danificar o veículo e a carga. Mais importante ainda, pode causar ferimentos no condutor e no passageiro.
- O peso bruto do veículo (PBV) tem um impacto decisivo na capacidade de travagem e/ou mudança de direcção. Cargas e atrelados pesados dificultam ainda mais a travagem ou mudança de direcção. Quanto mais pesada for a carga, mais demorada será a travagem.
- Se a caixa de carga tiver sido retirada e se o veículo circular sem atrelado, reduza a velocidade. As características de travagem são diferentes e as travagens bruscas podem bloquear as rodas traseiras, interferindo no controlo do veículo.
- A relva e o pavimento tornam-se muito mais escorregadios se estiverem húmidos. O tempo de travagem em superfícies húmidas é 2 a 4 vezes superior ao de travagem em superfícies secas. Se passar por cima de águas paradas suficientemente profundas para molhar os travões, estes só voltam a funcionar bem quando estiverem secos. Ao sair da zona de água, teste os travões para verificar se estão a funcionar correctamente. Se não estiverem a funcionar correctamente, conduza devagar e vá

carregando ligeiramente no travão. Desta forma, os travões acabam por secar.

Funcionamento em Subidas e Descidas

⚠ AVISO

Fazer uma descida com este veículo pode provocar-lhe a queda ou o desequilíbrio, ou as baterias podem falhar e o veículo despistar-se. Estas situações poderão provocar acidentes pessoais.

- Não utilize a máquina em inclinações excessivamente pronunciadas.
- Não acelere rapidamente nem trave bruscamente quando descer uma superfície inclinada de marcha-atrás, especialmente se o veículo estiver carregado.
- Se a bateria falhar ou começar a perder o controlo do veículo numa subida, comece a travar gradualmente e faça marcha-atrás devagar e a direito.
- Conduza devagar e com cuidado em subidas ou descidas.
- Não mude de direcção nas subidas ou descidas.
- Reduza a carga e a velocidade do veículo.
- Não pare nas subidas ou descidas, especialmente quando transportar uma carga.

Precauções adicionais para o funcionamento do veículo em subidas ou descidas:

- Abrande antes de começar a subir ou a descer.
- Se a bateria falhar ou começar a perder o controlo do veículo numa subida, comece a travar gradualmente e faça marcha-atrás devagar e a direito.
- É perigoso mudar de direcção numa subida ou descida. Se tiver de inverter o sentido da marcha numa subida ou descida, conduza devagar e com cuidado. Não faça curvas apertadas ou repentinas.
- Cargas pesadas afectam a estabilidade do veículo. Reduza o peso da carga e a velocidade quando for a subir ou a descer ou quando o centro de gravidade da carga for alto. Prenda bem a carga e tenha especial cuidado ao transportar cargas que se soltam facilmente (e.g. líquidos, pedras, areia, etc.).
- Não pare nas subidas ou descidas, especialmente quando transportar uma carga. Parar numa descida leva mais tempo do que parar numa superfície plana. Se precisar de imobilizar o veículo, evite mudanças bruscas de velocidade que podem provocar a queda

ou o despiste do veículo. Não trave bruscamente nas descidas porque o veículo pode capotar.

- Pode instalar um kit ROPS opcional para operação em declives acentuados.

Funcionamento em Terrenos Acidentados

Reduza a velocidade e a carga quando circular em terrenos acidentados, irregulares e perto de lancis, buracos e outras alterações bruscas no terreno. As cargas podem soltar-se e desestabilizar o veículo.

Pode instalar um kit ROPS opcional para operação em terrenos acidentados.

⚠ AVISO

Alterações bruscas no terreno podem provocar movimentos bruscos no volante e, conseqüentemente, lesões nos membros superiores.

- Reduza a velocidade quando circular em terrenos acidentados e perto de lancis.
- Conduza com as mãos no volante, uma de cada lado, mantendo os polegares para cima e afastados da parte interior do volante.

Cargas e Descargas

O peso e posição da carga e do passageiro podem alterar o centro de gravidade e a circulação do veículo. Para evitar a perda de controlo do veículo e acidentes pessoais, siga as seguintes indicações:

- Não deverá transportar cargas que ultrapassem os limites impostos descritos na respectiva etiqueta; consulte a secção Especificações na secção Apresentação do produto para obtenção de informações mais detalhadas acerca dos limites de peso do veículo. A capacidade de carga destina-se apenas a superfícies planas.
- Reduza o peso da carga quando conduzir o veículo em subidas ou descidas, ou terreno acidentado, para evitar a queda ou capotamento do veículo.
- Reduza o peso da carga se o centro de gravidade for alto. Tijolos, fertilizante ou troncos de madeira elevam ainda mais o volume da caixa da carga. Quanto maior a carga, maior a probabilidade de capotamento do veículo. Distribua a carga na horizontal, mas de modo a não afectar a visibilidade traseira.
- Distribua a carga equitativamente por toda a superfície livre. Se puser a carga mais para um dos lados, o veículo pode capotar ao mudar de direcção.

- Distribua a carga equitativamente da frente para trás. Se puser a carga atrás do eixo traseiro, o peso nas rodas dianteiras diminui. Este procedimento pode provocar a perda de controlo da direcção ou o capotamento do veículo em superfícies inclinadas ou terreno acidentado.
- Tome especial cuidado se a carga ultrapassar as dimensões da caixa e sempre que transportar cargas que não possam concentrar-se. Distribua e prenda bem a carga para evitar que se solte.
- Prenda sempre a carga de modo a evitar que se solte. Se a carga não estiver presa, ou se transportar líquidos num recipiente de grandes dimensões (e.g. um carro de rega), a carga pode soltar-se. Geralmente, a carga solta-se quando o veículo muda de direcção, vai a subir ou a descer, com alterações bruscas de velocidade, ou circula em superfícies irregulares. Se a carga se soltar, o veículo pode capotar.
- Desligue e retire o cabo da bateria sempre que proceder à manutenção de componentes eléctricos.
- Desligar um dos cabos da bateria inibe o funcionamento do circuito eléctrico.
- A solução electrolítica da bateria contém ácido sulfúrico. Este ácido produz hidrogénio que, na quantidade certa, é explosivo.
 - Proceda à manutenção, armazenamento e carga do veículo numa zona ventilada.
 - Não mexa em lume ao pé das baterias.
 - Não fume ao pé das baterias.
 - Não utilize lume para verificar o nível ou a fuga da solução electrolítica das baterias.

▲ AVISO

A caixa pode ser pesada. Há o risco de esmagamento das mãos ou outras partes do corpo.

- **Resgarde as mãos e o corpo quando fizer descer a caixa.**
- **Não descarregue material na presença de pessoas.**
- Não descarregue com o veículo de lado numa subida ou descida. A mudança na distribuição do peso pode provocar o capotamento do veículo.
- Ao transportar uma carga pesada, reduza a velocidade e mantenha uma distância segura de travagem. Não trave de repente. Tenha especial cuidado com as superfícies inclinadas.
- As cargas pesadas exigem uma distância maior de travagem e aumentam a possibilidade de queda do veículo numa mudança rápida de direcção.
- O espaço de carga à retaguarda não se destina ao transporte de passageiros.
- Não sobrecarregue o veículo. O autocolante (retaguarda) indica os limites de carga do veículo. Não sobrecarregue os atrelados nem ultrapasse o peso bruto do veículo (PBV).
- Use protecção adequada para olhos, mãos e rosto.
- Afaste-se sempre do acumulador.
- Não inale os gases libertados pela bateria.
- Reabasteça as baterias em locais com água potável para poder lavar a cara e as mãos.
- Se saltar solução electrolítica para a pele ou para os olhos, lave a área afectada com água corrente durante 20 minutos. Dispa a roupa molhada de ácido. Peça assistência médica imediata.
- Mantenha as baterias e a solução electrolítica longe do alcance das crianças e animais domésticos.
- A solução electrolítica é altamente tóxica.
 - Não ingira a solução electrolítica.
 - Em caso de ingestão da solução electrolítica, não provoque nunca os vômitos, ingira grandes quantidades de água ou de leite e beba igualmente leite de magnésia (antiácido), ovos crus batidos, ou óleo vegetal. Peça assistência médica imediata.
 - Mantenha as baterias e a solução electrolítica longe do alcance das crianças e animais domésticos.
- Se não estiver a carregar as baterias, feche bem as tampas do ventilador. Não ponha o veículo a trabalhar se faltar uma das tampas do ventilador, ou se estiver estragada.
- Ao retirar ou instalar as baterias, não toque com os terminais nas peças metálicas do veículo.
- Evite o curto-circuito de ferramentas metálicas entre os terminais das baterias e as peças metálicas do veículo. Não use bijuteria e relógio ao fazer a manutenção das baterias.

Manuseamento e Manutenção das Baterias

- Para reduzir o risco de incêndio, mantenha a zona das baterias e do motor limpa, sem excesso de massa lubrificante, folhas e sujidade.

- Não use objectos metálicos para verificar a carga das baterias nos pólos. Se o fizer, as faíscas podem provocar uma explosão.
- Não remova as caixas das baterias que as protegem e seguram.
- Leia cuidadosamente as instruções antes de carregar as baterias. Consulte a secção Carregamento das Baterias em Manutenção (página 25). Precauções e procedimentos para o carregamento das baterias:
 - Desligue o veículo antes de ligar o carregador à corrente.
 - Utilize o carregador de origem para carregar as baterias.
 - Não carregue uma bateria avariada ou gelada.
 - Para evitar o mau contacto, desligue o fio de alimentação de CA da tomada antes de o desligar do receptáculo de carga do veículo.
 - Se, durante o carregamento, a bateria começar a aquecer, a libertar muitos gases, ou a verter solução electrolítica, desligue-a imediatamente da tomada. Recorra ao Serviço de Assistência Técnica autorizado antes de o utilizar novamente.

Manutenção

- A manutenção, reparação, afinação, ou inspecção do veículo só pode ser feita por pessoal qualificado e autorizado.
- Antes do serviço de reparação ou afinação do veículo, desligue o motor, engate o travão de estacionamento e retire a chave da ignição para evitar arranques acidentais.
- Para garantir o bom funcionamento do veículo, porcas, roscas e parafusos têm de estar bem apertados.
- Não limpe as peças com recipientes de combustível encetados, nem com produtos de limpeza inflamáveis.
- Contacte um distribuidor autorizado Toro, para reparações de vulto ou assistência técnica.
- Para garantir o máximo desempenho e segurança, adquira sempre peças sobressalentes e acessórios de origem da Toro. A utilização de peças sobressalentes e acessórios produzidos por outros fabricantes pode ser perigosa. Qualquer alteração no veículo que interfira com o seu funcionamento, desempenho, durabilidade ou utilização, pode provocar acidentes ou morte. Esse tipo de utilização pode anular a garantia do produto.

Pressão acústica

Esta unidade apresenta um nível de pressão sonora no ouvido do operador de 68 dBA, que inclui o Valor de incerteza (K) de 1 dBA.

Vibração Mão-Braço

Nível de vibração medido na mão direita = 0.43 m/s^2

Nível de vibração medido na mão esquerda = 0.38 m/s^2

Valor de incerteza (K) = $0,5 \text{ m/s}^2$

Os valores medidos foram determinados de acordo com os procedimentos descritos na EN 1032.

Vibração em todo o corpo

Nível de vibração medido = 0.2 m/s^2

Valor de incerteza (K) = $0,5 \text{ m/s}^2$

Os valores medidos foram determinados de acordo com os procedimentos descritos na EN 1032.

Autocolantes de segurança e de instruções



Os autocolantes de segurança e de instruções são facilmente visíveis e situam-se próximo das zonas de potencial perigo. Substitua todos os autocolantes danificados ou perdidos.

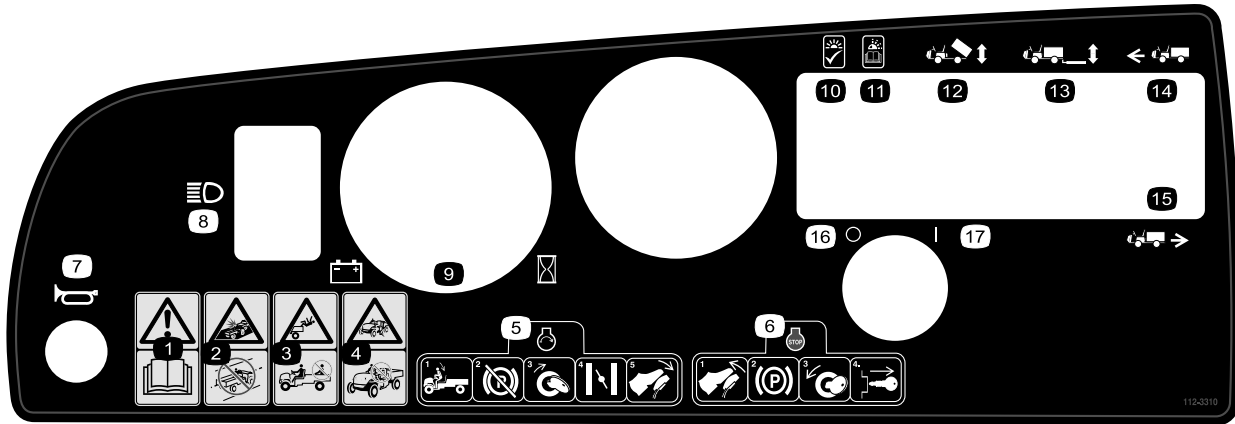

112-3310

- | | |
|---|---|
| 1. Atenção – consulte o <i>Manual do utilizador</i> . | 10. Luzes acesas, OK |
| 2. Risco de colisão – não utilize o veículo em ruas e estradas públicas, nem em vias rápidas. | 11. Luzes a piscar – consulte o <i>Manual do utilizador</i> . |
| 3. Perigo de queda – não transporte passageiros na plataforma de carga. | 12. Plataforma de carga |
| 4. Risco de queda – não permita que o veículo seja utilizado por crianças. | 13. Monta-cargas à retaguarda |
| 5. Para ligar o motor, sente-se no banco, desengate o travão de estacionamento, rode a chave de ignição, puxe a alavanca do dispositivo de arranque a frio (se for necessário) e pressione o pedal do acelerador. | 14. Avançar |
| 6. Para parar o motor, liberte o pedal do acelerador, engate o travão de estacionamento, rode a chave para off e retire-a da ignição. | 15. Marcha-atrás |
| 7. Buzina | 16. Desligar |
| 8. Faróis | 17. Ligar |
| 9. Doseador das baterias/cronómetro | |



104-7215

1. Atenção – consulte o *Manual do utilizador*.
2. Perigo de explosão – proibido fumar, fazer lume ou labaredas ao pé das baterias.
3. Aviso — receba formação antes de operar esta máquina.
4. Risco de capotamento – conduza devagar nas curvas e quando conduzir em terrenos acidentados ou quando estiver com carga total ou pesada mantenha o veículo a uma velocidade inferior a 26 km/h.
5. Perigo de queda e de lesões dos membros – não transporte passageiros na plataforma de carga e mantenha os membros superiores e inferiores recolhidos dentro do veículo.



104-7207

1. Perigo de intoxicação – consulte o *Manual do utilizador*.
2. Perigo de explosão – proibido fumar, fazer lume ou labaredas.
3. Perigo de queimaduras com substâncias/líquidos corrosivos – primeiros socorros: lavar com água.

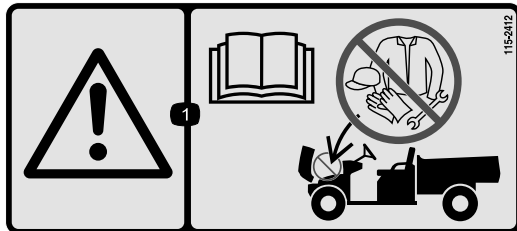

115-2412

1. Atenção – consulte o *Manual do utilizador*, sem armazenamento



107-0295

1. Atenção – consulte o *Manual do utilizador* para mais indicações sobre as baterias; estas peças contêm chumbo, não as deite fora; antes de pôr o veículo a funcionar, desligue-o da corrente.
2. Perigo de explosão – proibido fumar, fazer lume ou labaredas; evite faíscas.

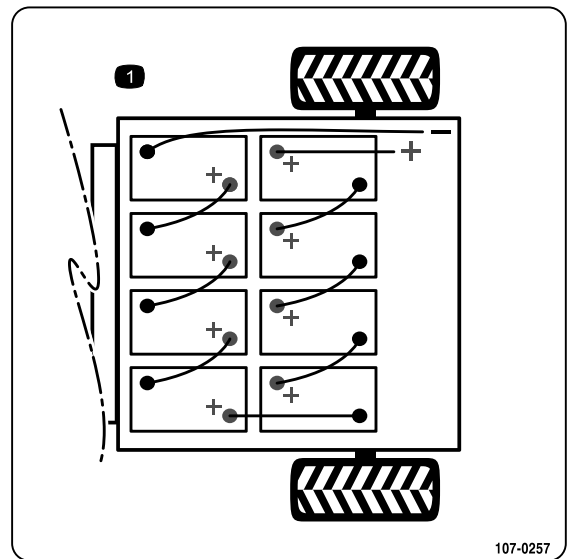

107-0257

1. Esquema das baterias



107-0356

1. Atenção – não toque em objectos em andamento (ventoinha); não toque em superfícies quentes; consulte o *Manual do utilizador*.



99-7954

1. Atenção – consulte o *Manual do utilizador*.
2. Perigo de queda – não transporte passageiros na plataforma de carga.
3. Perigo de explosão, descarga estática nos contentores de combustível – não abasteça os contentores de combustível na plataforma de carga; coloque-os no chão antes de os abastecer.

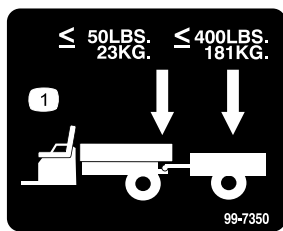

99-7350

1. O peso máximo do garfo é de 23 kg; o peso máximo do atrelado é de 181 kg.

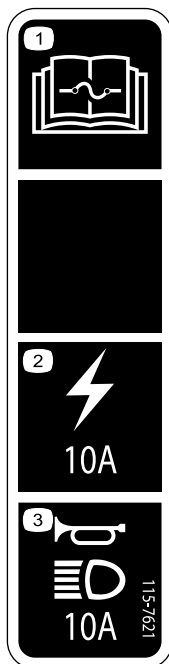

115-7621

1. Para mais informações sobre os fusíveis, leia o *Manual do utilizador*.
2. Fusível de 10 amp para o ponto de corrente.
3. Fusível de 10 amp. para a buzina e os faróis

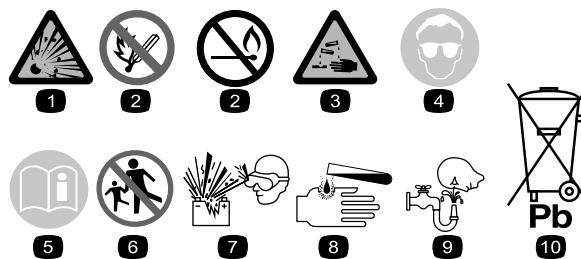

Sinalética das baterias

Sinalética existente na bateria

- | | |
|--|--|
| 1. Perigo de explosão | 6. Mantenha as pessoas a uma distância segura da bateria. |
| 2. Proibido fumar, fazer lume, ou labaredas. | 7. Use protecção para os olhos; os gases explosivos provocam cegueira e outras lesões. |
| 3. Perigo de queimaduras com substâncias/líquidos corrosivos | 8. A solução corrosiva das baterias provoca cegueira ou queimaduras graves. |
| 4. Use protecção para os olhos. | 9. Lave logo os olhos com água e peça assistência médica imediata. |
| 5. Consulte o <i>Manual do utilizador</i> . | 10. Contém chumbo; não deite fora. |

Instalação

Peças soltas

Utilize a tabela abaixo para verificar se todas as peças foram enviadas.

Procedimento	Descrição	Quantidade	Utilização
1	Volante	1	Instale o volante (apenas para o modelo 07299TC).
2	Suporte das baterias Haste do suporte das baterias Cabos das baterias Caixas dos tabuleiros das baterias Caixa das baterias Porca flangeada (3/8 polegada) Pulverizador de protecção dos terminais das baterias	2 2 7 4 1 2 1	Instale as baterias (apenas para o modelo 07299TC).
3	Nenhuma peça necessária	–	Verifique a pressão dos pneus.
4	Nenhuma peça necessária	–	Defina o carregador de tensão (apenas para o modelo 07299TC).
5	Manual do utilizador Catálogo de peças Material de Formação em segurança Cartão de Registo Formulário de Inspeção Pré-envio Certificado de qualidade Chave	1 1 1 1 1 1 2	Leia o Manual do utilizador e veja o material de formação antes de utilizar a máquina.

Nota: Determine os lados direito e esquerdo da máquina a partir da posição normal de utilização.



Instalação do Volante

Peças necessárias para este passo:

1	Volante
---	---------

Procedimento

Nota: Este procedimento só é necessário no Modelo nº 07299TC.

1. Liberte as patilhas na parte posterior do volante que seguram a cobertura central no local. Retire a cobertura
2. Retire a porca e a anilha do eixo da direcção.

3. Encaixe o volante e a anilha no eixo. Enfie o volante no eixo de forma a que a travessa fique na horizontal quando os pneus estiverem virados para a frente e o raio principal do volante virado para baixo.
4. Fixe o volante ao eixo, utilizando a porca (Figura 3). Aperte a porca a 24–29 Nm.



Figura 3

- | | |
|-------------------------------------|--------------------------|
| 1. Coluna da direcção | 5. Anilha |
| 2. Vedante de espuma | 6. Porca |
| 3. Volante | 7. Tampa |
| 4. Ranhuras das patilhas no volante | 8. Patilhas na cobertura |

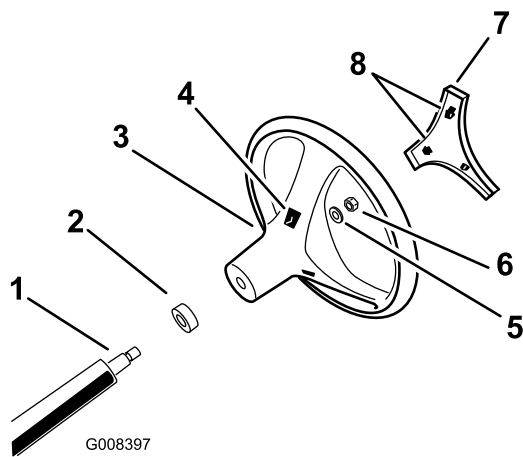

Figura 4

1. Caixas dos tabuleiros das baterias
2. Estrutura de montagem na retaguarda

5. Encaixe a cobertura central no sítio.

2

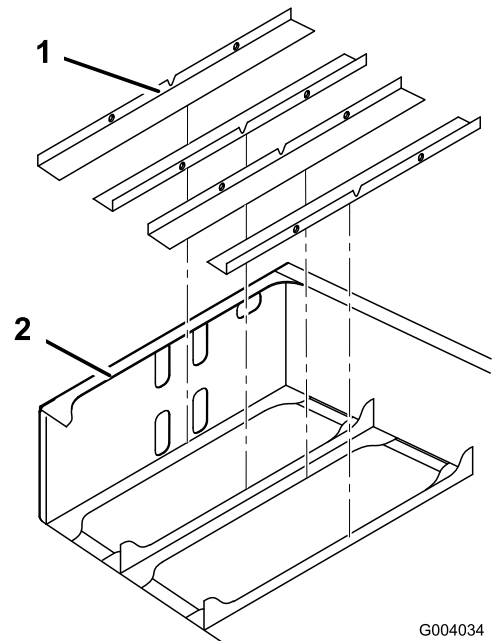
Montagem das Baterias

Peças necessárias para este passo:

2	Suporte das baterias
2	Haste do suporte das baterias
7	Cabos das baterias
4	Caixas dos tabuleiros das baterias
1	Caixa das baterias
2	Porca flangeada (3/8 polegada)
1	Pulverizador de protecção dos terminais das baterias

Procedimento

Toro recomenda a utilização do Trojan T105 ou T145, ou US. Bateria US2200 ou US145.

Especificações das Baterias: 6V 225AH @ 20hr taxa de Dimensões: (CxLxA) (10-3/8 x 7-1/8 x 10-7/16 pol.)

1. Desligue o veículo e retire a chave da ignição.
2. Instale a caixa dos tabuleiros das baterias na estrutura de montagem na retaguarda (Figura 4).

3. Tire o adesivo da parte de trás da caixa da bateria e instale-a na parte da frente da estrutura na retaguarda (Figura 5).

Nota: A caixa fica a cerca de 6,4 mm abaixo do limite inferior do conjunto superior das ranhuras dos orifícios (Figura 5).



Figura 5

- | | |
|--------------------------|--------------------------------------|
| 1. Caixa das baterias | 3. Ranhuras dos orifícios superiores |
| 2. Face interior frontal | |

4. Instale as baterias (gravura Figura 6).

Nota: Obs.: Preste atenção à polaridade das baterias quando trocar de baterias (Figura 6).

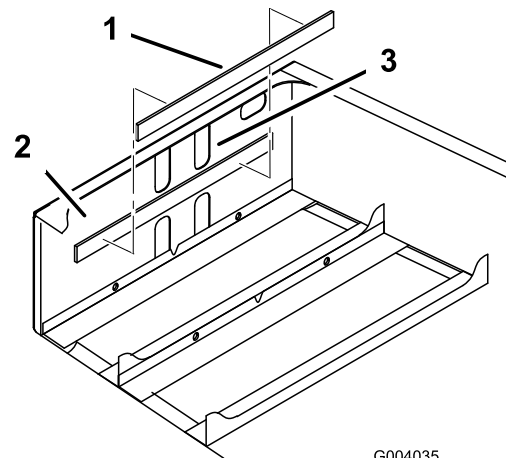
⚠ AVISO

A ligação incorrecta dos cabos das baterias pode danificar o veículo e os cabos, fazendo mau contacto. O mau contacto pode fazer explodir os gases das baterias, causando acidentes pessoais.

Verifique sempre a polaridade das baterias quando fizer as ligações.

⚠ CUIDADO

Cuidado com o choque brutal que pode apanhar numa bateria.

- Utilize ferramentas com pegas em plástico, ou envolva-as em fita isoladora.
- Cuidado para não tocar com o pólo positivo e o pólo negativo um no outro.



Figura 6

5. Instale os fixadores das baterias e aperte as porcas entre 17 a 23 Nm.
6. Ligue as baterias umas às outras com os cabos próprios (gravura Figura 6). As pontas dos cabos de ligação não podem tocar em arestas vivas.

Importante: Verifique se as ligações de alta tensão das baterias ficaram devidamente apertadas.

7. Aperte o parafuso e fixe o outro lado do dispositivo de bloqueio com um parafuso novo (5/16 x 3/4 polegada) e porca flangeada (5/16 polegada) (Figura 6).
8. Ligue o fio positivo comprido e vermelho das baterias ao veículo (Figura 6).

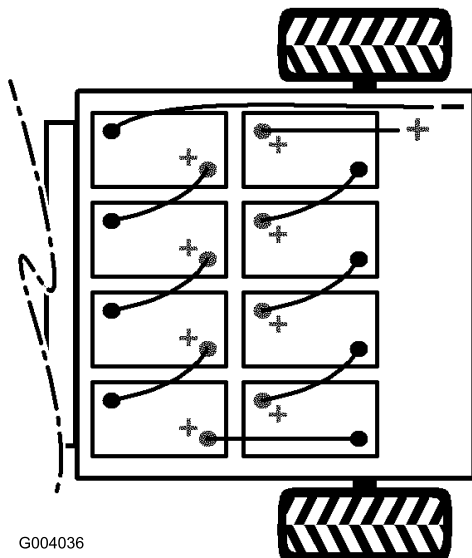
9. Ligue o fio negativo comprido e preto das baterias ao veículo (Figura 6).

⚠ AVISO

Uma ligação solta ou mal feita danifica o veículo e os cabos e faz mau contacto. O mau contacto pode fazer explodir os gases das baterias, causando acidentes pessoais.

Verifique sempre a polaridade das baterias quando fizer as ligações.

10. Aperte as porcas que fixam os cabos das baterias entre 14 e 20 Nm.
11. Revista os terminais das baterias com o protector de origem Toro
12. Verifique se as coberturas de borracha dos cabos estão bem encaixadas nos terminais das baterias.

3

Verificação da pressão dos pneus

Nenhuma peça necessária

Procedimento

Verifique a pressão dos pneus de 8 em 8 horas ou uma vez por dia para garantir os níveis recomendados.

A pressão de ar correcta nos pneus dianteiros e traseiros é 55-152 kPa (8-22 psi).

A pressão de ar é determinada pela tara do veículo. Uma pressão **inferior** oferece menos compressão, uma condução mais suave e poupa os pneus. Aumente a pressão quando transportar taras pesadas a altas velocidades.

As pressões **mais altas** devem ser utilizadas para cargas mais pesadas e velocidades mais elevadas. Não exceda a pressão máxima.

4

Definição do Carregador de Tensão (Apenas 07299TC)

Nenhuma peça necessária

Procedimento

Importante: Uma tensão incorrecta no carregador das baterias compromete o funcionamento e danifica o carregador.

Verifique sempre se a voltagem do carregador corresponde à voltagem usada para carregar o carregador.

1. Coloque o selector de tensão na retaguarda do carregador (Figura 7).
2. Ajuste a tensão orientando o manípulo do selector de tensão para cima ou para baixo até aos valores pretendidos(Figura 7).



Figura 7

- | | |
|------------------------------------|------------------------------------|
| 1. Selector de tensão | 3. Interruptor |
| 2. Mostrador do selector de tensão | 4. Voltagem por mudança de posição |

Utilize sempre o cabo de alimentação adequado às tomadas do país ou região onde se encontra. Se for necessário, peça ao Representante Toro Oficial o fio de alimentação correcto.

5

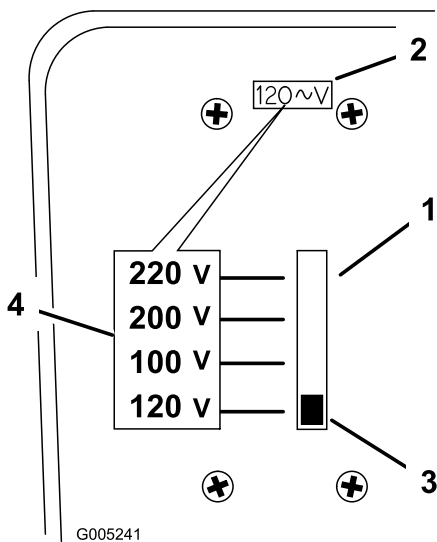
Leitura do Manual e Visionamento do Vídeo de Segurança

Peças necessárias para este passo:

1	Manual do utilizador
1	Catálogo de peças
1	Material de Formação em segurança
1	Cartão de Registo
1	Formulário de Inspeção Pré-envio
1	Certificado de qualidade
2	Chave

Procedimento

- Consulte o *Manual do utilizador*.
- Veja o material de formação em segurança do utilizador.
- Preencha o cartão de registo.
- Preencha o *Formulário de Inspeção Pré-envio*.

Descrição geral do produto

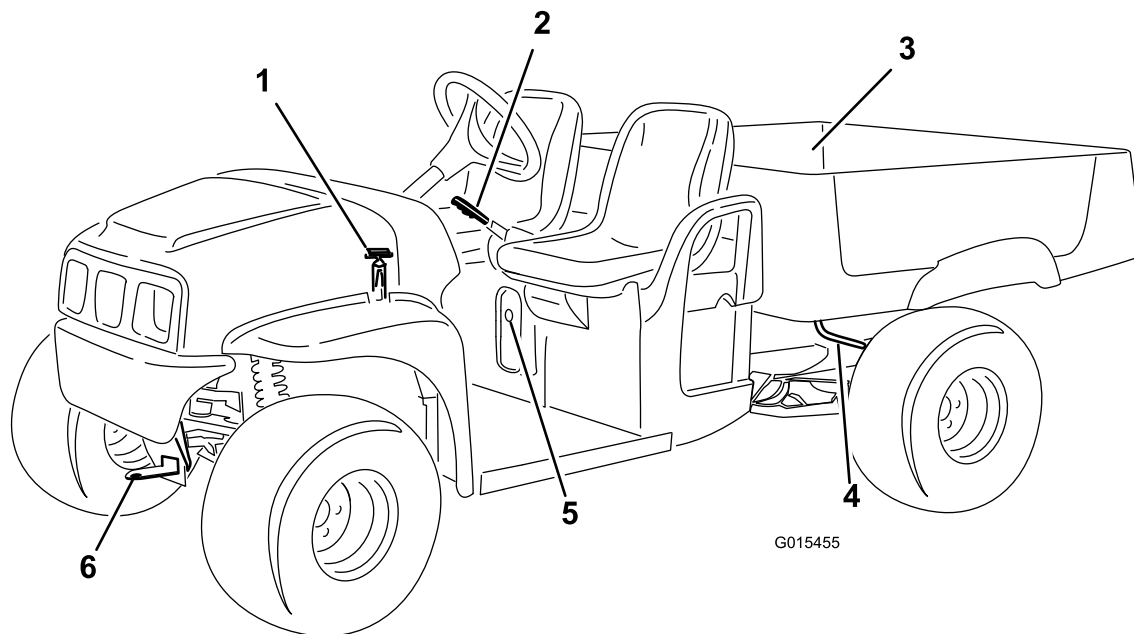

G015455

Figura 8

- | | | |
|-----------------------------|---|--------------------------|
| 1. Fita do capot | 3. Caixa de carga | 5. Receptáculo de carga |
| 2. Travão de estacionamento | 4. Alavanca de libertação da caixa de carga | 6. Capacidade de reboque |

Comandos

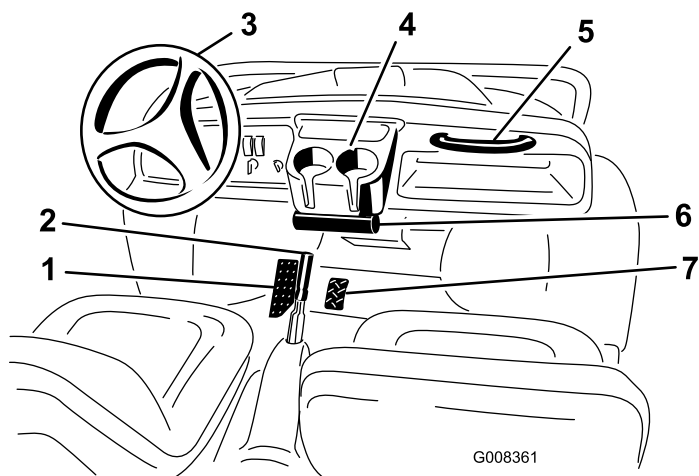

G008361

Figura 9

- | | |
|--|-----------------------------------|
| 1. Pedal dos travões | 5. Suporte de apoio do passageiro |
| 2. Travão de estacionamento, consola central | 6. Manual do utilizador tubo |
| 3. Volante | 7. Pedal do acelerador |
| 4. Suporte do recipiente | |

Pedal do Acelerador

O pedal do acelerador (Figura 9) permite ao utilizador controlar a velocidade do veículo. Quando se carrega no pedal com o veículo ligado o motor arranca. Se carregar mais no pedal, a velocidade do veículo aumenta. Se libertar o pedal, a velocidade do veículo diminui e o motor desliga-se.

Nota: Pressionar e manter pressionado o pedal antes de a chave ser rodada para a posição On faz com que um mecanismo de segurança actue e a máquina não funciona. Liberte o pedal e o mecanismo desliga e permite que a máquina retome o funcionamento normal.

Pedal do travão

O pedal do travão serve para parar ou para abrandar (Figura 9).

⚠ CUIDADO

Os travões podem desgastar-se ou ficar desafinados, o que pode resultar em acidentes pessoais.

Se o pedal do travão apresentar uma folga de 25 mm, deve mandá-los afinar ou reparar.

Travão de Estacionamento

O travão de mão encontra-se entre os bancos (Figura 9). Sempre que desliga o veículo, deverá engatar o travão de mão para evitar qualquer deslocação accidental da máquina. Para accionar o travão de mão, puxe a alavanca. Para desengatar, destrave a alavanca. Se o veículo estiver estacionado numa superfície bastante inclinada, puxe o travão de mão.

Interruptor On/Off

O interruptor On/Off (Figura 10) que activa os circuitos eléctricos do veículo tem duas posições: OFF (Desligado) e ON (Ligado). Rode a chave no sentido dos ponteiros do relógio para a posição ON, para ligar o motor. Quando o veículo parar, rode a chave no sentido contrário ao dos ponteiros do relógio para a posição OFF. Tire a chave da ignição antes de sair do veículo.



Figura 10

- | | |
|--|--|
| 1. Interruptor On/Off | 5. Luz de presença do veículo |
| 2. Botão da buzina (Apenas modelos TC) | 6. Interruptor da potência de carga (opcional) |
| 3. Interruptor das luzes | 7. Interruptor do monta-cargas traseiro (opcional) |
| 4. Doseador das baterias/cronómetro | 8. Interruptor do indicador de direcção do veículo |

Botão da Buzina (apenas modelos TC)

Carregue no botão da buzina para apitar (Figura 14).

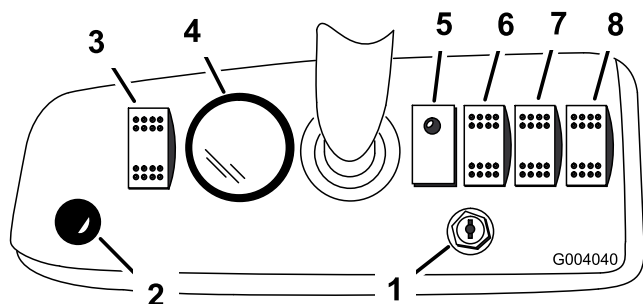
Indicador de bateria descarregada

O doseador das baterias/cronómetro indica a energia contida nas baterias (Figura 10 e Figura 14) e o número de horas de funcionamento do veículo. O doseador das baterias encontra-se sobre o visor do LCD. Quando as baterias estão carregadas, vêem-se 10 barras da posição 0 à posição 1. À medida que a energia vai sendo consumida, as barras vão diminuindo da direita para a esquerda. Para mais informação sobre o doseador das

baterias, consulte a secção Explicação e Utilização do Sistema de Baterias em Funcionamento (página 20).

O cronómetro encontra-se sob o visor do LCD. Nele se registam as horas de funcionamento sempre que a chave está na posição ON e o veículo em movimento.

Interruptor do Indicador de Direcção do Veículo

Use este interruptor (Figura 10) para passar da posição "avançar" para a posição "recuar".

Luz do Estado do Veículo

O veículo vem equipado com um computador que monitoriza o estado dos seus circuitos eléctricos. Este computador mostra uma luz que revela o estado do veículo. Olhe sempre para esta luz quando puser o interruptor On/Off na posição ON (Figura 14). Quando não há qualquer problema e o veículo está operacional, a luz acende-se.

Caso contrário, a luz pisca. A luz pisca com uma regularidade que denota os diferentes problemas e situações. Se a luz for intermitente, consulte a AcesaFuncionamento normal do sistema.Não (página) para uma descrição do significado da intermitência da luz.

Interruptor das Luzes

Acenda e apague os faróis com este interruptor (Figura 10).

Interruptor da Plataforma de Carga (Opcional)

Suba e desça a plataforma de carga com este interruptor (Figura 10).

Interruptor do Monta-Cargas Traseiro (Opcional)

Suba e desça o monta-cargas traseiro com este interruptor (Figura 10).

Manípulo Supervisor de Velocidade

O manípulo supervisor de velocidade, sob o porta-copos (Figura 11) tem duas posições: OFF (Desligado) e ON (Ligado). Rode a chave no sentido dos ponteiros do relógio para a posição ON para limitar a velocidade máxima do veículo a uma definição de origem de cerca de 19 km/h. Rode a chave no sentido contrário ao dos

ponteiros do relógio para a posição OFF para repor o limite de velocidade do veículo.



Figura 11

1. Manipulo Supervisor de Velocidade
-

Suportes de Apoio do Passageiro

Os suportes de apoio do passageiro encontram-se à direita no painel de instrumentos e no exterior de cada banco (Figura 12).

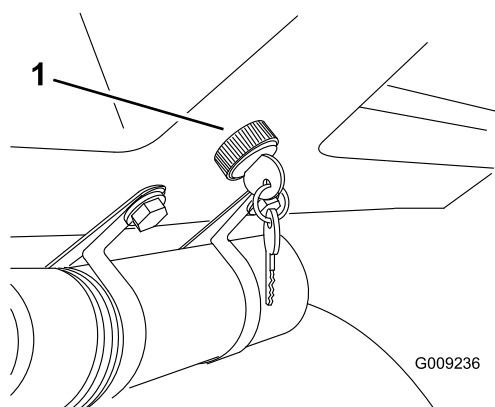

Figura 12

1. Suporte dos assentos
 2. Pega para as mãos do passageiro
-

Especificações

Nota: As especificações e o desenho do produto estão sujeitos a alterações sem aviso prévio.

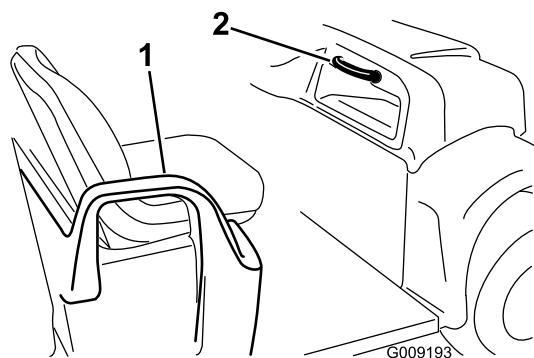
Peso base	726 kg
Peso base sem baterias	765kg
Capacidade nominal total (numa superfície nivelada)	544,5 kg no total, incluindo 90,7 kg do utilizador e 90,7 kg do passageiro, carga, peso do garfo do atrelado, peso bruto do atrelado, acessórios e engates
Peso máximo do veículo (GVW) (numa superfície nivelada)	1.270 kg no total, incluindo todos os pesos referidos anteriormente
Capacidade máxima de carga (numa superfície plana)	363 kg*, incluindo o peso do garfo e o peso bruto do atrelado
Capacidade de reboque:	
Engate Padronizado	Peso do garfo 23 kg; peso máximo do atrelado 181 kg
Engate para Atrelados Pesados	Peso do garfo 45 kg; peso máximo do atrelado 363 kg
Largura total	150 cm
Comprimento total	304,2 cm
Altura em relação ao solo	25,4 cm à frente, sem carga e operador; 18 cm atrás, sem carga e operador
Distância entre eixos	210,8 cm
Piso da roda (centro a centro)	124,5 cm à frente; 118 cm à retaguarda
Comprimento da caixa de carga	117 cm interior; 133 cm exterior
Largura da caixa de carga	124,5 cm interior, 150 cm no exterior dos guarda-lamas moldados
Altura da caixa de carga	25,4 cm interior

* Valores correspondentes às baterias Trojan T145.

Engates/Acessórios

Está disponível uma selecção de engates e acessórios aprovados pela Toro para utilização com esta máquina que permitem melhorar e aumentar o seu desempenho. Para obter uma lista de todos os engates e acessórios aprovados, entre em contacto com o seu Concessionário autorizado Toro ou distribuidor, ou vá para www.Toro.com.

Funcionamento

Nota: Determine os lados direito e esquerdo da máquina a partir da posição normal de utilização.

Segurança em 1º Lugar

Leia atentamente as instruções de segurança e o teor dos autocolantes na secção Segurança. Esta informação contribui para evitar acidentes ao condutor e a terceiros.

Verificações Prévias

Antes de utilizar o veículo, verifique diariamente os seguintes elementos:

- Verifique a pressão dos pneus.
- Funcionamento do pedal dos travões.
- Funcionamento correcto das luzes.
- Direcção, rodando o volante para a esquerda e para a direita.
- Fugas de óleo, peças soltas ou quaisquer outras anomalias. Antes de verificar fugas de óleo, peças soltas ou quaisquer outras anomalias, desligue o motor e imobilize todas as peças giratórias.

Se existir algum problema com qualquer um dos elementos supra referidos, contacte o mecânico ou o seu supervisor antes de utilizar o veículo. O seu supervisor poderá pedir-lhe que verifique diariamente outros elementos, por isso, defina as suas responsabilidades.

Verificação da pressão dos pneus

Intervalo de assistência: Em todas as utilizações ou diariamente

Verifique a pressão dos pneus de 8 em 8 horas ou uma vez por dia para garantir os níveis recomendados.

A pressão de ar correcta nos pneus dianteiros e traseiros é 55-152 kPa.

A pressão de ar é determinada pela tara do veículo. Uma pressão mais baixa, oferece menos compressão, uma condução mais suave e poupa os pneus. Aumente a pressão quando transportar taras pesadas a altas velocidades.

As pressões mais altas devem ser utilizadas para cargas mais pesadas e velocidades mais elevadas. Não exceda a pressão máxima.

Condução do Veículo

1. Desligue o carregador das baterias.
2. Sente-se ao volante, introduza a chave na ignição e rode-a no sentido dos ponteiros do relógio, para a posição ON.
3. Ponha o interruptor do indicador de direcção do veículo na posição desejada.
4. Destrave o veículo.
5. Acelere gradualmente para avançar.

Paragem do veículo

Importante: Quando parar numa superfície inclinada, utilize o travão para parar e o travão de mão para imobilizar o veículo. Usar o acelerador para desligar o motor pode danificar o veículo.

Para parar, tire o pé do acelerador e carregue suavemente no pedal do travão.

Nota: A distância de travagem varia, dependendo da carga e da velocidade do veículo.

Estacionamento do veículo

1. Puxe o travão de estacionamento e rode a chave da ignição para a posição OFF.
2. Tire a chave da ignição para evitar arranques acidentais.

Explicação e utilização do sistema de baterias

Explicação do circuito interno das baterias

O veículo está equipado com 8 baterias com um circuito interno de ácido de chumbo, que alimentam o motor e os acessórios. Uma bateria de circuito interno é distinta da bateria de um automóvel. Esta última fornece a energia que alimenta o veículo, as luzes e os acessórios quando o motor está desligado ou em marcha lenta. O alternador recarrega-a continuamente à medida que o automóvel circula. Assim, a bateria de um automóvel raramente desce abaixo dos 90% da sua capacidade de carga.

Uma bateria de circuito interno serve, em primeiro lugar, de fonte de alimentação primária que fornece uma produção sustentada. Estas baterias sofrem

descargas normais para 20% ou 30% da sua capacidade de carga. Uma descarga destas é considerada uma descarga profunda.

As baterias de ácido de chumbo geram energia por reacção química das placas revestidas com óxido de chumbo e o ácido sulfúrico. O carregamento de uma bateria inverte a reacção química e permite que a bateria gere energia de novo.

Uma bateria é um produto perecível com um prazo de validade limitado (Figura 13). Quando é nova, a bateria exige um período de rodagem para iniciar uma produção de energia eficaz. Este período engloba normalmente ciclos de 20 a 50 carregamentos/descargas.



Figura 13

- | | |
|--|-----------------------------------|
| 1. Capacidade das baterias | 4. Duração motriz das baterias |
| 2. Ciclos de carregamento/descarga | 5. Limite da duração das baterias |
| 3. Período de rodagem (20 a 50 ciclos) | |

Após o período de rodagem, a bateria fica com uma capacidade elevada para muitos ciclos. O número de ciclos que uma bateria aguenta depende do seguinte:

- Manutenção — a manutenção defeituosa reduz drasticamente a duração das baterias.
- Intensidade da descarga entre ciclos de carregamento – **descargas mais intensas e regulares entre os carregamentos diminuem a duração das baterias.**
- Carregamentos frequentes – carregue as baterias quando não estiverem a ser usadas. **Deixar que se descarreguem completamente, danifica-as e reduz-lhes a duração.**

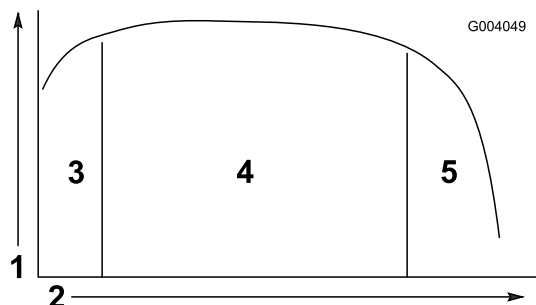
Quando as baterias estão gastas, o revestimento das placas de chumbo começa a deteriorar-se causando uma perda acentuada de energia.

Utilização do sistema de baterias

Quando as baterias estão carregadas, o doseador mostra dez barras da esquerda para a direita (Figura 14).



Figura 14

- | | |
|-------------------------------------|---------------------------------|
| 1. Doseador das baterias/cronómetro | 2. Barras do indicador de carga |
|-------------------------------------|---------------------------------|

À medida que o veículo é usado, as barras desaparecem na proporção directa do gasto de energia.

Quando houver apenas 2, acende-se uma luz vermelha no doseador e o símbolo "bateria" começa a piscar no visor (Figura 15). É uma indicação de que a carga está a chegar ao fim e de que as baterias têm de ser carregadas para não se estragarem.

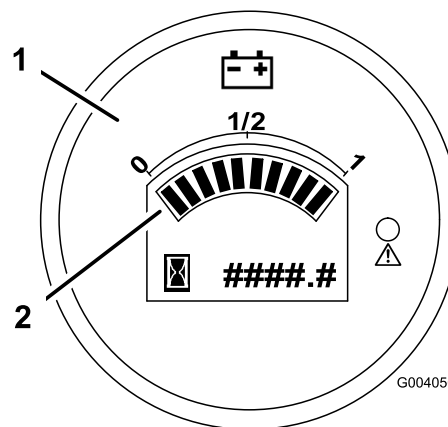

Figura 15

- | | |
|---------------------|-------------------------|
| 1. Ícone da bateria | 2. Luz de aviso – acesa |
|---------------------|-------------------------|

Quando restar apenas uma barra, a luz de aviso começa a piscar e o veículo passa para o modo de poupança de energia (Figura 16). Nesta modalidade, o veículo não circula a mais de 5 km/h. As baterias têm de ser imediatamente carregadas para não se danificarem.

Se as baterias ficarem descarregadas, o veículo pára. **Não deixe que as baterias fiquem completamente descarregadas.**

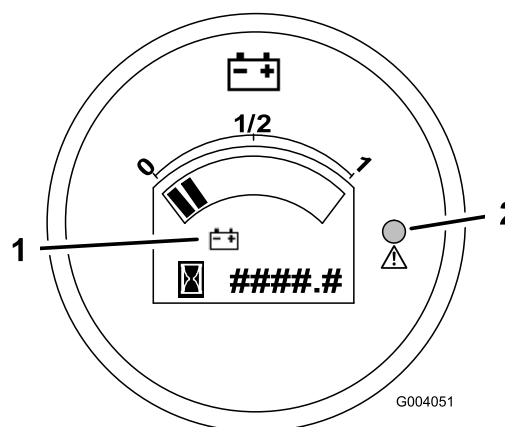
Importante: Para uma duração mais prolongada, carregue as baterias antes das 2 barras no visor do doseador. Deixar que a carga seja inferior

a 2 barras, especialmente com regularidade, compromete a duração das baterias.



Figura 16

1. Ícone da bateria
2. Luz de aviso – intermitente

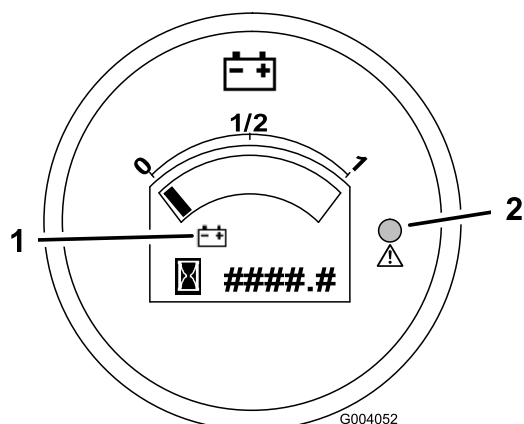

Figura 17

1. Alavanca
2. Barra de apoio
3. Ranhura de bloqueio

Funcionamento da caixa de carga

Elevação da caixa

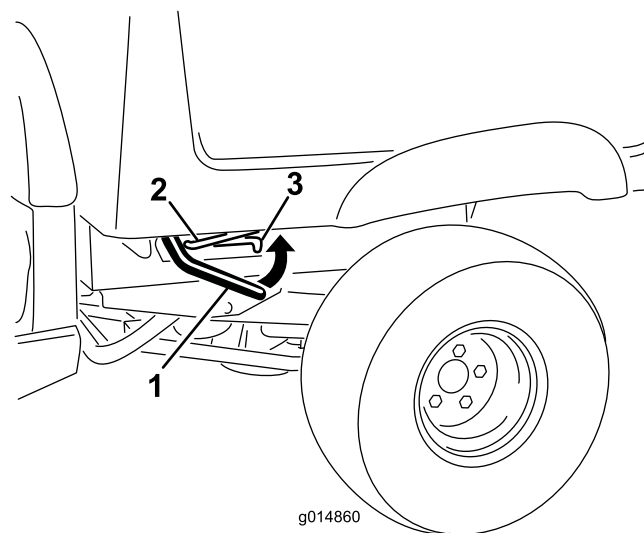
⚠ AVISO

Ao circular com a caixa de carga levantada, o veículo pode capotar ou virar-se mais facilmente. A estrutura da caixa pode ficar danificada se o veículo circular com a caixa levantada.

- Circule sempre com a caixa de carga em baixo.
- Depois de descarregar, baixe a caixa de carga.

⚠ CUIDADO

Se uma carga estiver concentrada perto da parte traseira da caixa quando libertar os fechos, a caixa pode inesperadamente abrir ferindo as pessoas próximas.

- Centre as cargas na caixa, se possível.
- Pressione a caixa para baixo e certifique-se de que ninguém está inclinado sobre a caixa ou pessoas por detrás dela quando libertar os fechos.
- Retira toda a carga da caixa antes de elevar a caixa para prestar assistência ao veículo.

1. Com a alavanca em cada um dos lados, levante a caixa (Figura 17).

2. Prenda a caixa com a barra de apoio na ranhura de bloqueio (Figura 17).

Descida da caixa

⚠ AVISO

A caixa pode ser pesada. Há o risco de esmagamento das mãos ou outras partes do corpo.

Resgare as mãos e o corpo quando fizer descer a caixa.

Puxe a barra de apoio para fora da ranhura de bloqueio e desça a caixa até à posição correcta.

Afinação dos trincos da caixa

Se não ficarem bem presos e começarem a vibrar com a circulação do veículo, ajuste os trincos da caixa para a prender bem.

1. Desaperte a porca no perno do trinco (Figura 18).



Figura 18

- 1. Trinco
- 2. Porca
- 3. Perno do trinco

2. Rode o perno no sentido dos ponteiros do relógio até o encostar ao trinco e aperte a porca (Figura 18).
3. Faça o mesmo ao trinco do outro lado do veículo.

Funcionamento dos trincos traseiros

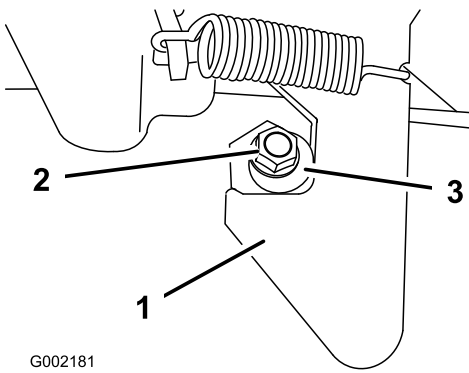
- Para abrir a porta traseira, puxe e eleve o fecho e, em seguida, lentamente baixe a porta traseira (Figura 19).



Figura 19

1. Trinco da porta traseira

- Para fechar a porta traseira, eleve a porta traseira e empurre-a até fechar e bloquear no sítio.

Rodagem de um veículo novo

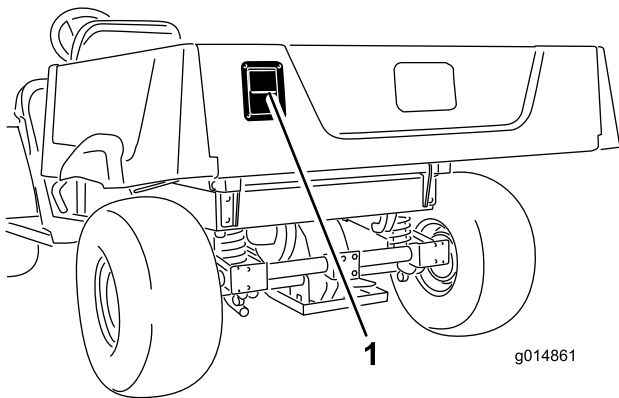
Para obter um desempenho adequado e prolongar a vida útil do veículo, respeite as seguintes indicações durante as primeiras 100 horas de funcionamento:

- Evite travar a fundo durante as primeiras horas de rodagem de um veículo novo. O revestimento dos travões pode não apresentar o melhor desempenho durante as primeiras horas de utilização.

- Consulte a secção Manutenção para informações mais detalhadas acerca das verificações programadas.
- Verifique o posicionamento da suspensão dianteira e, se for necessário, ajuste-a; consulte a secção Ajuste da suspensão dianteira em Manutenção do sistema de transmissão (página 31).

Carregamento da caixa de carga

A capacidade da caixa de carga é 0,37 m³. A quantidade (volume) de material que pode ser colocado na caixa, sem ultrapassar os limites definidos, pode variar de acordo com a densidade do material carregado. Por exemplo, uma caixa repleta de areia molhada pesa cerca de 680 kg, valor que ultrapassa largamente o limite da carga máxima.

Para informações mais detalhadas acerca dos limites do volume de carga para diversos materiais, consulte o quadro seguinte:

Material	Densidade (lb/pés ³)	Capacidade máx. da caixa de carga (em superfície nivelada)
Cascalho, seco	95	1/2 carga
Brita, molhada	120	1/3 carga
Areia, seca	90	1/2 carga
Areia, molhada	120	1/3 carga
Madeira	45	Carga total
Casca de árvore	<45	Carga total
Terra, compactada	100	1/2 carga

Transporte do veículo

Em distâncias longas, transporte o veículo num atrelado. Verifique se o veículo se encontra bem preso ao atrelado. Consulte Figura 20 e Figura 21 para localizar os pontos de fixação do veículo.

⚠ CUIDADO

Os bancos com folgas podem saltar durante o transporte e atingir outros veículos ou obstruir a estrada.

Retire os bancos ou verifique se se encontram bem presos.



Figura 20

1. Pontos de fixação

Reboque do veículo

Em caso de emergência, o veículo pode ser rebocado em distâncias curtas. No entanto, este procedimento não deve ser a norma.

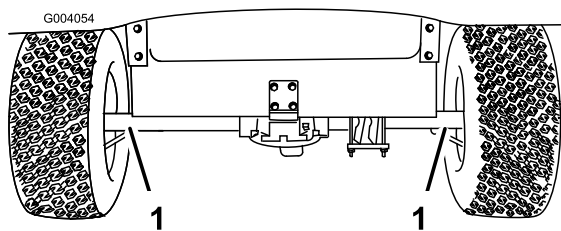
⚠ AVISO

Rebocar o veículo em excesso de velocidade, pode levar à perda de direcção e provocar acidentes pessoais.

Não ultrapasse os 8 km/h durante o reboque.

O reboque do veículo é tarefa para duas pessoas. Caso a distância seja considerável, transporte o veículo num vagão ou num atrelado; consulte a secção Transporte do Veículo.

1. Desligue o veículo (posição OFF) e retire a chave da ignição.

Importante: Se rebocar o veículo com a chave na posição On, o sistema eléctrico pode estar danificado.

2. Ate um cabo de reboque ao garfo, na parte dianteira do chassis (Figura 21).
3. Desactive o travão de estacionamento.



Figura 21

1. Garfo de reboque e ponto de fixação

veículo. Para mais informação, contacte o Distribuidor Oficial Toro.

Para transportar carga ou rebocar um atrelado, não sobrecarregue o veículo, nem o atrelado. O excesso de carga reduz o desempenho e danificar os travões, o eixo, o motor, os eixos de transmissão, a direcção, a suspensão, o chassis e os pneus. Carregue sempre o atrelado com 60% da capacidade de carga na zona dianteira. Desta forma, cerca de 10% do peso bruto do atrelado fica sobre o engate de reboque do veículo.

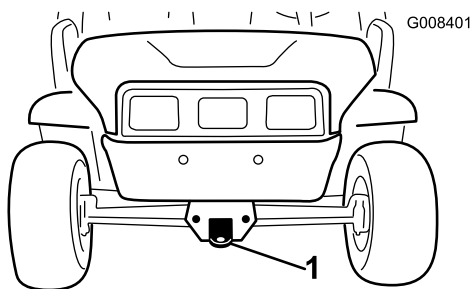
A carga máxima não pode ultrapassar os 363 kg, incluindo o peso bruto do atrelado. Por exemplo: Peso Bruto do Atrelado = 90 kg, Carga Máxima = 272 kg.

Para uma travagem e tracção adequadas durante o reboque, carregue sempre a caixa de carga. Não exceda os limites do PBA nem do PMA.

Não estacione o veículo com um atrelado em superfícies inclinadas. Se não houver alternativa, puxe o travão de mão e bloqueie as rodas do atrelado.

Reboque de um atrelado

O veículo tem capacidade para rebocar atrelados. Há dois tipos de engate, conforme a utilização a dar ao

Manutenção

Nota: Determine os lados direito e esquerdo da máquina a partir da posição normal de utilização.

Plano de manutenção recomendado

Intervalo de assistência	Procedimento de manutenção
Em todas as utilizações ou diariamente	<ul style="list-style-type: none">• Verifique a pressão dos pneus.• Carregue as baterias.• Verifique o nível de fluido dos travões.
A cada 25 horas	<ul style="list-style-type: none">• Limpe as baterias.• Verifique o nível de solução electrolítica nas baterias.
A cada 100 horas	<ul style="list-style-type: none">• Lubrifique os rolamentos e casquilhos.• Verifique o estado e o desgaste dos pneus.• Aperte as porcas das rodas com 61-88 Nm.• Verifique o alinhamento das rodas dianteiras e inclinação.• Substitua o fluido da transmissão.• Verifique o estado dos travões.
A cada 200 horas	<ul style="list-style-type: none">• Verifique o funcionamento dos travão de mão.
A cada 800 horas	<ul style="list-style-type: none">• Substitua o fluido da transmissão.

Lista de manutenção diária

Copie esta página para uma utilização de rotina.

Verificações de manutenção	Para a semana de:						
	Seg.	Ter.	Qua.	Qui.	Sex.	Sáb.	Dom.
Verifique os travões e o travão de estacionamento e ajuste, consoante o necessário.							
Ruídos de funcionamento anómalos							
Verifique a pressão dos pneus.							
Fugas de líquidos							
Funcionamento do painel de instrumentos							
Funcionamento do acelerador							
Aplique lubrificante em todos os bocais de lubrificação.							
Retoque a pintura danificada.							

⚠ CUIDADO

Não deixe a chave na ignição! O motor pode ser ligado acidentalmente e causar acidentes graves a si ou a terceiros.

Antes de fazer a manutenção, retire a chave do interruptor On/Off e desligue o cabo das baterias.

⚠ AVISO

A plataforma deve ser içada para se proceder à manutenção de rotina.

Há o risco de a plataforma cair e causar ferimentos a quem se encontre debaixo dela.

- Antes de se meter sob a plataforma, accione a barra de apoio para a fixar.
- Antes de se meter sob a plataforma, descarregue o material que lá se encontre.

Procedimentos a efectuar antes da manutenção

Manter o veículo em condições especiais de funcionamento

Se o veículo estiver sujeito a qualquer uma das condições que a seguir se enumeram, proceda à sua manutenção com o dobro da regularidade.

- Funcionamento no deserto
- Utilização em clima frio (abaixo de 10° C)
- Reboque do atrelado
- O funcionamento prolongado em solos enlameados, arenosos, pantanosos e em outras condições adversas implicam a rápida inspecção e limpeza dos travões. Desta forma se evita o desgaste excessivo causado por substâncias abrasivas.

Elevação do veículo

Sempre que se ligar o veículo para manutenção e/ou diagnóstico de rotina, as rodas traseiras devem içar-se a 25 mm do solo com o eixo traseiro apoiado em macacos.

⚠ PERIGO

O veículo perde a estabilidade quando se coloca o macaco. Se escorregar do macaco, pode causar ferimentos em quem se encontre debaixo do veículo.

- Não ligue o motor enquanto o veículo estiver suspenso no macaco.
- Retire sempre a chave do interruptor On/Off antes de sair do veículo.
- Bloqueie as rodas quando o veículo estiver suspenso no macaco.

O ponto de suspensão dianteiro do veículo fica na zona dianteira do chassis, por trás do garfo de reboque (Figura 22). O ponto de suspensão traseiro fica por baixo das bainhas do diferencial (Figura 23).



Figura 22

1. Ponto de suspensão dianteiro

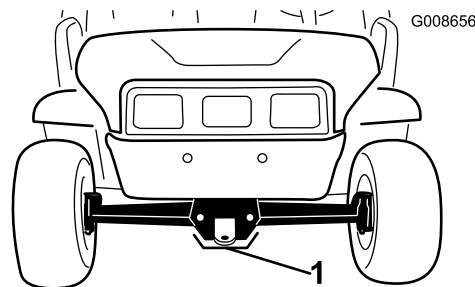

Figura 23

1. Pontos de suspensão traseiros

Aceder ao capot

1. Liberte as fitas de borracha em ambos os lados do capot (Figura 24).

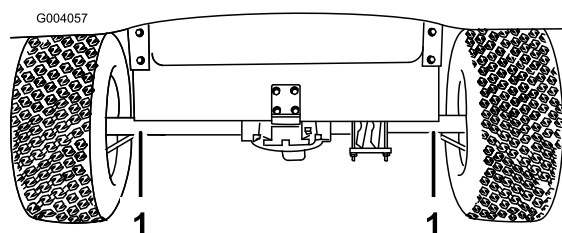

Figura 24

2. Eleve o capot.
3. Baixe o capot para fechar e use as fitas de borracha de fixação do capot para prender o capot.

Lubrificação

Lubrifique todas as bielas e buchas a cada 100 horas de funcionamento ou todos os anos, consoante o que ocorrer primeiro. Lubrifique-as mais frequentemente se o veículo for submetido a trabalhos pesados.

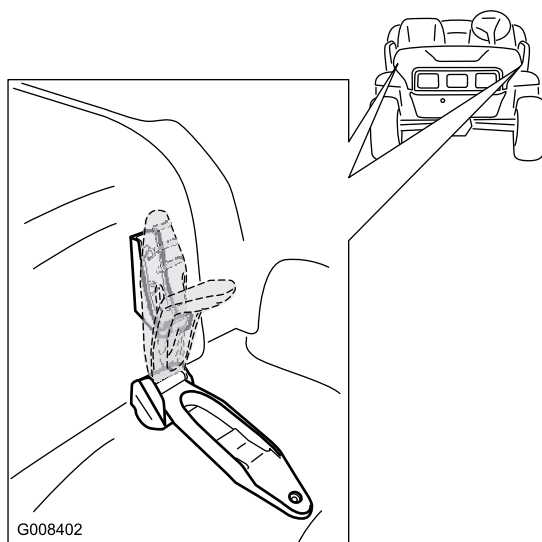
Tipo de lubrificante: Lubrificador de lítio número 2 uso geral

Adicionar massa lubrificante

Intervalo de assistência: A cada 100 horas

1. Limpe o copo de lubrificação para impedir a infiltração de resíduos nas bielas e buchas.
2. Introduza massa lubrificante no rolamento ou casquilho.
3. Limpe o lubrificante em excesso.

Os copos de lubrificação ficam nas quatro rótulas de direcção (Figura 25) e nos dois pinos principais (Figura 26).



Figura 25
Lado esquerdo

1. Bocal de lubrificação
2. Barra de direcção

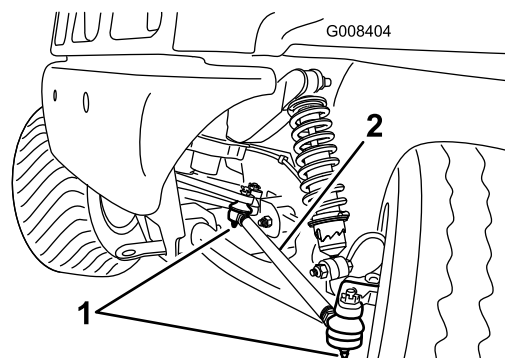

Figura 26

Manutenção do sistema eléctrico

Manutenção das baterias

⚠ AVISO

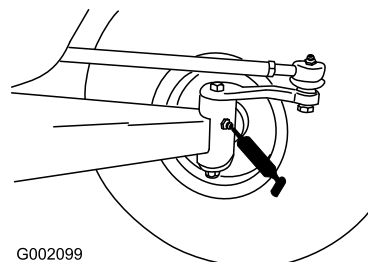
Os terminais das baterias e as ferramentas de metal podem provocar curto-circuito, no contacto com outros componentes metálicos do veículo, e fazer faísca. O mau contacto pode fazer explodir os gases das baterias, causando acidentes pessoais.

- Ao retirar ou instalar a bateria, não toque com os terminais nas peças metálicas do veículo.
- Evite o curto-circuito de ferramentas metálicas entre os terminais das baterias e as peças metálicas do veículo.
- Não remova as caixas das baterias que as protegem e seguram.

AVISO

CALIFÓRNIA Proposição 65 Aviso

Os pólos, terminais e restantes acessórios da bateria contêm chumbo e derivados de chumbo; é do conhecimento do Estado da Califórnia que estes químicos podem provocar cancro e problemas reprodutivos.
Lave as mãos após a utilização.

Limpeza das baterias

Intervalo de assistência: A cada 25 horas

Limpe as baterias todos os dias após a sua utilização.

1. Verifique se as baterias estão bem fechadas.
2. Limpe as baterias com toalhetes de papel.
3. Se os terminais das baterias se encontrarem corroídos, limpe-os com uma solução de quatro partes de água para uma de bicarbonato de sódio. Limpe também os pólos e os terminais dos cabos com os respectivos produtos. Os pólos e os terminais devem apresentar um brilho metálico.
4. Aplique uma leve camada de Toro protector dos terminais das baterias.

Carregamento das baterias

Intervalo de assistência: Em todas as utilizações ou diariamente

Utilize o carregador de origem existente no veículo. Guarde o carregador num local seco. Para uma duração mais prolongada, carregue as baterias sempre que o veículo não estiver a ser usado. Dependendo da energia que ainda tenham, podem ser precisas até 16 horas para o carregamento completo das baterias.

Importante: As baterias de ácido de chumbo não ficam viciadas, não precisando de ficar completamente descarregadas para um novo carregamento. *Deixá-las descarregar completamente pode danificá-las.* Carregue as baterias quando o veículo que não esteja a ser utilizado. Consulte a secção Utilização do Sistema de Baterias em Funcionamento (página 20).

⚠ AVISO

O carregamento da bateria gera gases inflamáveis.

Não fume ao pé das baterias e não faça faíscas nem chamas.

1. Estacione o veículo numa zona bem ventilada ao pé de uma tomada adequada.
2. Ligue o cabo do carregador ao receptáculo de carga do veículo (no painel, entre os bancos).

Nota: Certifique-se de que a voltagem do carregador corresponde à voltagem da tomada a usar.

3. Ligue o cabo de alimentação do carregador na tomada.

Durante o carregamento, aparece uma luz verde intermitente no carregador. Quando as baterias estiverem carregadas, a luz verde estabiliza.

4. Desligue o carregador da tomada.
5. Desligue-o do veículo.

Importante: Não use o veículo para transportar o carregador. A trepidação constante ou excessiva pode danificá-lo.

Água para as baterias

Intervalo de assistência: A cada 25 horas

Verifique o nível de solução electrolítica e, se for preciso, acrescente água após 25 horas de funcionamento ou, se o veículo estiver parado, todos os meses. Use água destilada salubre.

⚠ PERIGO

A solução electrolítica das baterias contém ácido sulfúrico, substância extremamente tóxica e que pode provocar queimaduras graves.

- Não ingira a solução electrolítica e evite o contacto com a pele, olhos e vestuário. Utilize óculos de protecção para os olhos e luvas de borracha para as mãos.
 - Reabasteça as baterias em locais com água potável para poder lavar a cara e as mãos.
 - Não use substâncias corrosivas numa bateria.
1. Suba a plataforma de carga, desligue o motor e tire a chave da ignição.
 2. Abra os tampões de enchimento de cada bateria.
 3. Se a solução electrolítica não chegar ao cimo das placas, em cada bateria, acrescente água destilada de modo a cobri-las.
 4. Substitua os tampões de enchimento de todas as baterias.
 5. Carregue as baterias até alcançar a carga total; consulte Carregar as baterias.
 6. Assim que as baterias estiverem totalmente carregadas, retire as tampas de enchimento de cada bateria.
 7. Acrescente água destilada de modo a que o nível da solução electrolítica fique a 3 mm do topo de cada cavidade (Figura 27).



Figura 27

- | | |
|-------------------------|-----------------------------------|
| 1. Placas das baterias | 3. Nível da solução electrolítica |
| 2. Tampão de enchimento | 4. Terminal das baterias |

Importante: Não encha muito a bateria. A solução electrolítica, altamente corrosiva, pode derramar-se sobre as outras peças do veículo

e danificá-las. Para além disso, o enchimento excessivo encurta a duração da bateria.

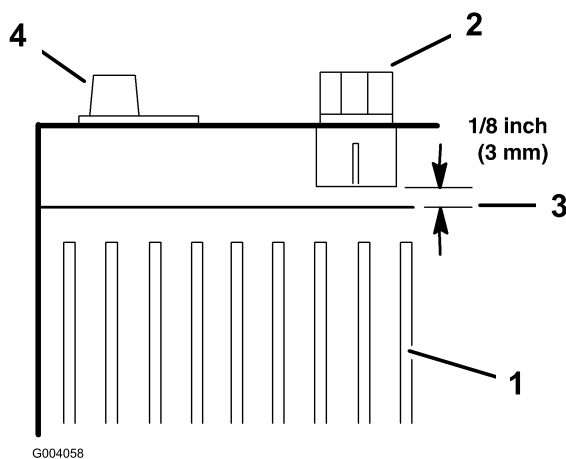
8. Substitua os tampões de enchimento de todas as baterias.

Substituição de baterias usadas

Se o veículo começar a dar indícios de perda de autonomia, ou se o ciclo de descarga/carregamento for significativamente menor, o mais certo é as baterias estarem gastas e e perder capacidade de retenção de energia. Leve o veículo ao Serviço de Assistência Técnica autorizado para testar e, eventualmente, substituir as baterias. Essa assistência deve ser prestada pelo Representante oficial da marca. Se prescindir da assistência técnica, e quiser substituir as baterias, siga os seguintes procedimentos:

1. Suba a plataforma de carga, desligue o motor e tire a chave da ignição.
2. Desligue o fio negativo comprido e negro que liga os pólos das baterias ao veículo (Figura 28).



Figura 28

3. Desligue o fio positivo comprido e vermelho que liga os pólos das baterias ao veículo (Figura 28).
4. Desligue os cabos das baterias de todas as baterias.
5. Tire os fixadores das baterias, colocados entre elas.
6. Tire as baterias e recicle-as de acordo com as normas locais.
7. Instale as baterias novas no sítio das velhas.

Nota: Obs.: Preste atenção à polaridade das baterias quando trocar de baterias (Figura 28).

8. Instale os fixadores das baterias e aperte as porcas entre 17 a 23 Nm.

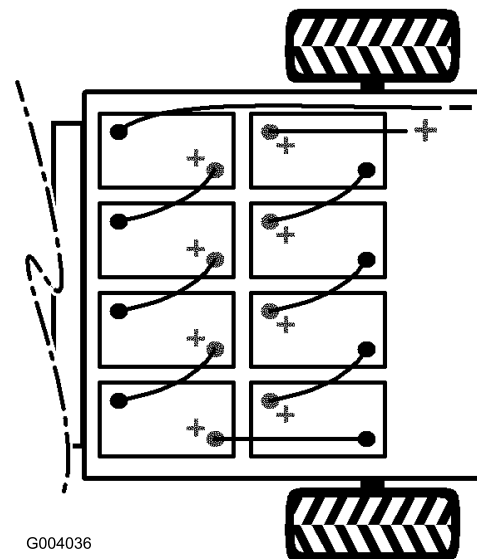
9. Ligue as baterias umas às outras com os cabos próprios (gravura Figura 28).
10. Ligue o fio positivo comprido e vermelho das baterias ao veículo (Figura 28).
11. Ligue o fio negativo comprido e preto das baterias ao veículo (Figura 28).
12. Aperte as porcas que fixam os cabos das baterias entre 14 e 20 Nm.
13. Revista os terminais das baterias com o protector de origem Toro
14. Verifique se as coberturas de borracha dos cabos estão bem encaixadas nos terminais das baterias.

Armazenamento das baterias

Carregue as baterias antes de mandar o veículo para o armazém. Ligue o carregador a uma tomada de parede enquanto o veículo e as baterias estiverem em armazém. Deixe o carregador ligado e o receptáculo de carga durante este período de armazenamento para que as baterias não se descarreguem e não gelem; ou então, carregue-as de 3 em 3 meses, no mínimo.

Substituição dos fusíveis

Existem 2 fusíveis no sistema eléctrico. Encontra-se por baixo do painel do lado do condutor (Figura 29).

Abertura	10 A
Ponto de corrente	10 A
Luzes e a buzina	10 A



Figura 29

1. Suporte do fusível do veículo
2. Relé

Substituição dos faróis

Antes de executar qualquer tarefa de manutenção, accione o travão de estacionamento, coloque o interruptor On/Off em Off, e retire a chave.

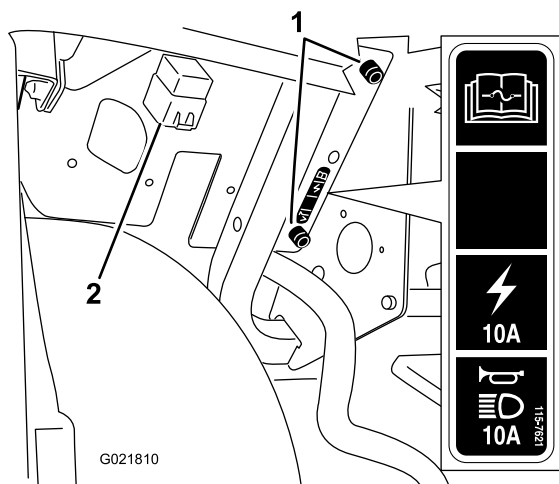
Liberte as fitas de fixação no capot e eleve o capot para aceder aos faróis.

Substituição de lâmpadas

▲ CUIDADO

As lâmpadas de halogénio ficam extremamente quentes durante o funcionamento. Tocar numa lâmpada quente pode provocar queimaduras graves e ferimentos pessoais.

Aguarde sempre o tempo suficiente para as lâmpadas arrefecerem antes de as substituir. Tenha cuidado sempre que tocar numa lâmpada.

▲ CUIDADO

Qualquer contaminação de superfície pode danificar a lâmpada do farol e levar a falha ou explosão criando um sério risco de segurança.

As lâmpadas dos faróis devem ser manuseadas sem tocar no quartzo transparente, usando uma toalha de papel ou segurando cuidadosamente pela base.

Especificações: Consulte o *Catálogo de peças*.

1. Desligue os fios eléctricos da estrutura da lâmpada situados na parte de trás.
2. Retire a cobertura de borracha (Figura 30).



Figura 30

1. Farol
2. Clipe rápido e anilha de cabeça chata
3. Lâmpada do farol
4. Anel de retenção
5. Cobertura de borracha
6. Ligação dos fios da lâmpada do farol

3. Liberte o anel de retenção plástico rodando-o 1/4 de volta no sentido contrário ao dos ponteiros do relógio. Retire o anel.

4. Retire o conjunto da lâmpada movendo-a para trás, para fora do encaixe da lâmpada.
5. Instale uma nova lâmpada no encaixe da lâmpada. Use uma toalha de papel para agarrar na nova lâmpada para evitar a contaminação da superfície.
6. Prenda a lâmpada no local instalando o anel de retenção. Rode o anel 1/4 de volta no sentido dos ponteiros do relógio para o fixar no sítio.
7. Instale a cobertura de borracha sobre o anel e cobertura.
8. Ligue a lâmpada aos fios eléctricos.

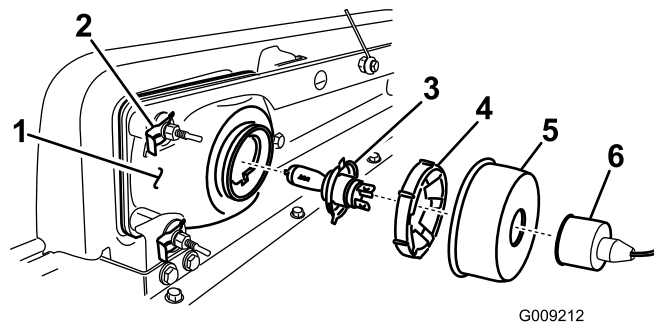
Substituição do farol

Ao remover ou substituir o conjunto do farol, desligue os fios do conjunto da lâmpada se remover a lâmpada juntamente com o farol.

1. Retire os cliques rápidos e anilhas que prendem o farol. Guarde todas as peças.
2. Retire o conjunto do farol movendo-o para a frente através da abertura no pára-choques dianteiro (Figura 30).
3. Instale o novo farol através da abertura no pára-choques (Figura 30). Assegure que os pólos de ajuste estão alinhados com os furos no suporte de montagem no pára-choques.
4. Prenda o conjunto do farol com as anilhas e cliques rápidos retirados anteriormente.
5. Ligue o farol ao fio retirado anteriormente.
6. Ajuste os faróis para dirigir os feixes na posição desejada.

Ajustar os faróis

Utilize o seguinte procedimento para ajustar a posição do feixe do farol sempre que um conjunto de farol é substituído ou removido.

1. Rode a chave para a posição On e ligue os faróis.
2. No conjunto do farol, utilize os dispositivos de fixação para inclinar o farol e ajustar a posição do feixe.

Manutenção do sistema de transmissão

Verificação dos pneus

Intervalo de assistência: A cada 100 horas

A cada 100 horas

Verifique o estado dos pneus, pelo menos, a cada 100 horas de funcionamento. Os acidentes de trabalho, tais como embater contra bermas de passeios elevados, poderão danificar o pneu ou a jante, mas também desalinhar as rodas; deverá por isso, verificar o estado dos pneus após um acidente.

Verifique se as rodas se encontram correctamente montadas. Aperte as porcas das rodas com 61-88 Nm.

Ajuste do alinhamento da roda dianteira e inclinação

Intervalo de assistência: A cada 100

horas/Anualmente (O que ocorrer primeiro)—Verifique o alinhamento das rodas dianteiras e inclinação.

Importante: Tem de obter o número de ferramenta **TORO6010** do seu distribuidor Toro para realizar este procedimento

O alinhamento deve ser de 0-6 mm e a inclinação deve ser 0+1/2 grau, i.e., a parte inferior do anel da roda traseira a um ângulo de 2,3 mm mais que a parte superior, com os seguintes parâmetros:

- Verifique a pressão dos pneus para assegurar que os pneus frontais são cheios a 0,82 bar.
 - Adicione peso ao banco do condutor igual ao operador médio que vai trabalhar com a máquina ou um operador deve sentar-se no banco. O peso ou o operador tem de permanecer no banco durante o procedimento.
 - Numa superfície nivelada, desloque o veículo 2 a 3 m para trás e, em seguida, para a frente para a posição inicial original. Isto vai permitir à suspensão determinar a posição de funcionamento.
 - Meça o alinhamento com as rodas viradas para a frente.
1. Para verificar a inclinação, coloque um quadrado de 90 graus no chão com a parte vertical a tocar na face do pneu (Figura 31).



Figura 31

A roda esquerda frontal mostrada a partir da frente; o ângulo está exagerado para efeitos de ilustração

1. Medir aqui
2. Medir aqui—deve ser 2,3 mm maior que a medida em 1

2. Meça a partir da mesma parte do anel na parte superior e inferior do pneu ao quadrado (Figura 31). A distância da medida da parte inferior deve ser 2,3 mm maior que a medida superior. Complete a medição em ambos os pneus frontais antes de ajustar.

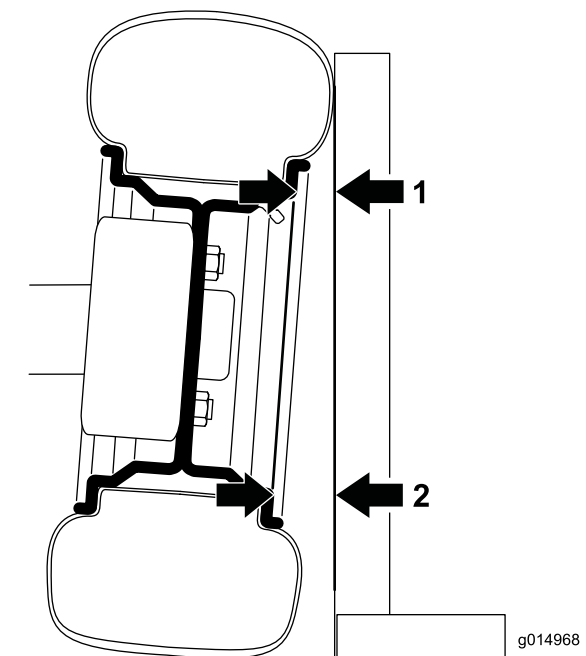
Complete o seguinte procedimento para cada pneu que necessite de ajuste:

- A. Utilizando a ferramenta TORO6010, rode o anel no amortecedor para alterar o comprimento da mola (Figura 32).
 - Se a medição inferior for demasiado pequena, reduza o comprimento da mola.
 - Se a medição inferior for demasiado grande, aumente o comprimento da mola.



Figura 32

1. Mola do amortecedor
2. Anel
3. Comprimento da mola

B. Numa superfície nivelada, desloque o veículo 2 a 3 m para trás e, em seguida, para a frente para a posição inicial original.

C. Repita este procedimento, iniciando com o passo 1 até que a inclinação esteja devidamente corrigida para ambas as rodas frontais.

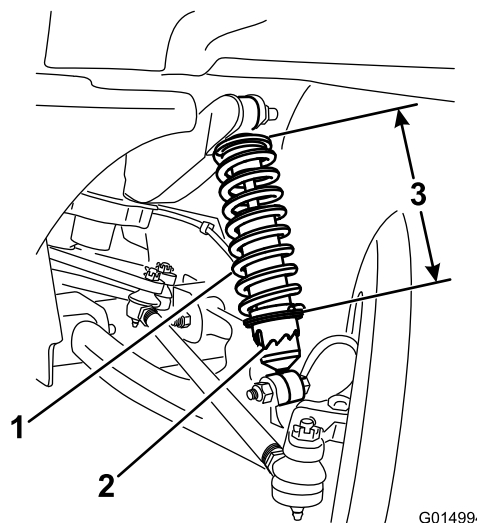
3. Meça a distância entre os pneus dianteiros à altura do eixo na zona dianteira e traseira dos pneus dianteiros (Figura 33).



Figura 33

1. Centro do pneu – traseira
2. Centro do pneu – dianteira
3. Centro do eixo

4. Se a medição obtida não corresponder a 0 - 6 mm, desaperte as porcas de segurança nas extremidades das barras transversais (Figura 34).

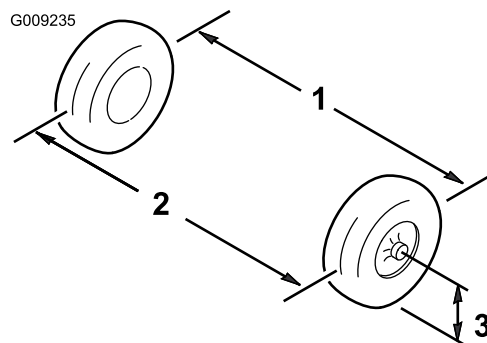

Figura 34

1. Porca de retenção 2. Barra de ligação

3. Se o óleo estiver em baixo, deite óleo de motor 10w30 pelo orifício de verificação até cima.
4. Substitua a cavilha reguladora e aperte-a entre 20 e 27 Nm.

5. Rode as barras para deslocar a zona dianteira do pneu para dentro ou para fora.
6. Volte a apertar as porcas da barra de direcção quando a operação de ajuste estiver concluída.
7. Verifique se o volante gira livremente o volante em ambas os sentidos.

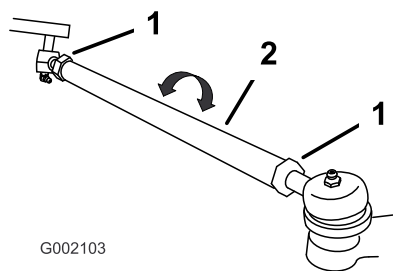
Verificação do nível de óleo dos eixos de transmissão

Intervalo de assistência: A cada 100 horas

A cada 800 horas

Verifique o nível de óleo do eixo de transmissão na parte traseira do veículo após as 100 horas de funcionamento. Substitua o óleo do eixo de transmissão após as 800 horas de funcionamento.

1. Estacione o veículo numa superfície plana, puxe o travão de mão, desligue o motor e tire a chave da ignição.
2. Tire a cavilha reguladora do eixo de transmissão (Figura 35).

O óleo tem de estar ao nível do orifício de verificação.



Figura 35

1. Eixo de transmissão 2. Cavilha reguladora

Manutenção dos travões

Verificação dos travões

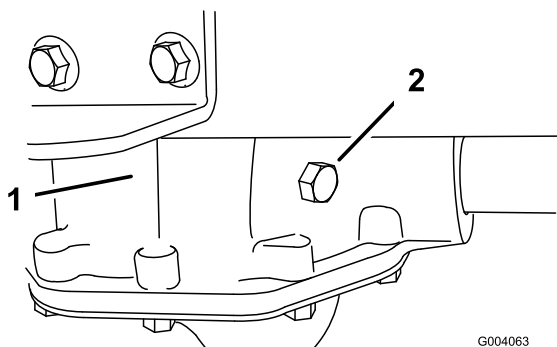
Intervalo de assistência: A cada 100 horas

Os travões são um elemento de segurança muito importante no veículo. E tal como todos os elementos de segurança, deverão ser verificados regularmente para garantir o seu máximo desempenho e segurança. Deverá efectuar as seguintes verificações a cada 100 horas de funcionamento:

- Verificar se as pastilhas se encontram gastas ou danificadas. Se a grossura da cobertura (pastilha dos travões) for inferior a 1,6 mm, deverá substituí-las.
- Verifique se a placa traseira e outros componentes apresentam sinais de desgaste ou deformação. Se esses sinais existirem, deverá substituir os componentes danificados.
- Verifique o nível do fluido dos travões; consulte Verificação do nível de fluido dos travões.

Verificação do nível de fluido dos travões

Intervalo de assistência: Em todas as utilizações ou diariamente

O reservatório do fluido de travões é expedido da fábrica atestado com fluido de travões DOT 3. Verifique o nível antes de ligar pela primeira vez o veículo e subsequentemente a cada 8 horas ou diariamente.

1. Coloque a máquina numa superfície plana, engate o travão de estacionamento, rode o interruptor On/Off para Off e retire a chave da ignição.
2. Retire a tampa de borracha do centro e da parte superior do painel para obter acesso ao cilindro e reservatório do travão principal.
3. Examine a parte lateral do reservatório. O nível deverá encontrar-se acima da linha Mínima (Figura 36). Se o nível de fluido for baixo, limpe a zona em torno da tampa, retire-a, e encha o reservatório um pouco acima da linha Mínima. Não encha demasiado.



Figura 36

1. Reservatório do fluido dos travões
2. Linha mínima

Ajuste do travão de mão

Verifique o ajuste do travão de mão cada 200 horas de funcionamento.

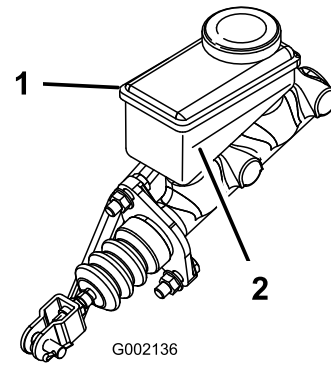
1. Levante a cobertura de borracha que reveste o travão de mão.
2. Desaperte o parafuso de afinação que fixa o manípulo à alavanca do travão de mão (Figura 37).



Figura 37

1. Alavanca do travão de mão
 2. Manípulo
 3. Parafuso de afinação
3. Rode o manípulo aplicando um binário de 133-156 N para activar a alavanca.
 4. Aperte o parafuso de afinação e instale a cobertura de borracha.

Limpeza

Lavagem do veículo

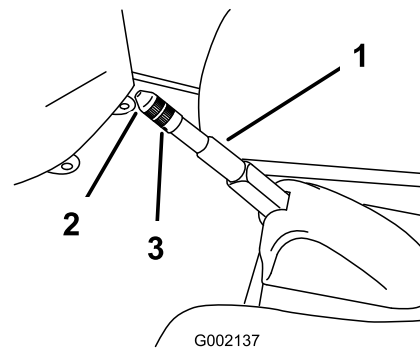
O veículo deverá ser lavado sempre que necessário. Utilize apenas água ou adicione um detergente suave. Pode utilizar um pano, mas o capot fica menos brilhante.

Importante: Não se recomenda a utilização de água sob pressão na lavagem do veículo. Poderá danificar o sistema eléctrico, eliminar alguns autocolantes importantes ou eliminar a massa lubrificante existente em alguns pontos de fricção. Use pouca água, especialmente na zona do painel de controlo, do motor e das baterias.

Armazenamento

1. Coloque a máquina numa superfície nivelada, engate o travão de estacionamento, desligue o veículo e retire a chave da ignição.
2. Dê uma lavagem geral ao veículo, incluindo à caixa do motor.

Importante: Pode lavar a máquina com água e um detergente suave. Não utilize água sob pressão para lavar a máquina. A lavagem de pressão pode danificar o sistema eléctrico ou retirar qualquer lubrificação aplicada nos pontos de fricção. Evite a utilização excessiva de água, especialmente próximo da zona do painel de controlo, luzes, motor e bateria.

3. Verifique os travões; consulte a secção Verificação dos travões na secção de Manutenção dos travões na secção Manutenção.
4. Lubrifique a máquina; consulte a secção Lubrificação em Manutenção.
5. Verificar a pressão dos pneus; consulte a secção Verificação da pressão dos pneus.
6. Carregue as baterias antes de mandar o veículo para o armazém, consulte a secção Manutenção da Baterias em Manutenção do sistema eléctrico. Ligue o carregador a uma tomada de parede enquanto o veículo e as baterias estiverem em armazém. Deixe o carregador ligado e o receptáculo de carga durante este período de armazenamento para que as baterias não se descarreguem e não gelem; ou então, carregue-as de 3 em 3 meses, no mínimo.
7. Verifique e aperte todos os pernos, porcas e parafusos. Repare ou substitua qualquer peça danificada.
8. Pinte todas as superfícies de metal arranhadas ou descascadas.
O serviço de pintura é disponibilizado pelo Serviço de Assistência Técnica autorizado.
9. Guarde a máquina numa garagem ou armazém limpo e seco.
10. Retire a chave da ignição e coloque-a num local seguro, fora do alcance das crianças.
11. Tape a máquina para a proteger e mantê-la limpa.

Resolução de problemas

Luz do Estado do Veículo - Tipo de Flashes

Problema	Causa possível	Acção correctiva
Acesa	1. Funcionamento normal do sistema.	1. Não
1 flash	1. Estado da programação do computador não acessível.	1. Desligue (OFF), aguarde uns segundos e ligue (ON) novamente. Se a avaria persistir, contacte o Serviço de Assistência Técnica autorizado.
2 flashes	1. O pedal do acelerador foi usado simultaneamente com a chave de ignição.	1. Desligue (OFF), tire o pé do pedal e ligue (ON) novamente.
3 flashes	1. A caixa de alimentação fez curto-circuito (MOSFET S/C). 2. Ligação fraca dos cabos de energia ou da bateria.	1. Desligue (OFF), aguarde uns segundos e ligue (ON) novamente. Verifique as baterias e as ligações do controlador de alta tensão. Se a avaria persistir, contacte o Serviço de Assistência Técnica autorizado. 2. Desligue (OFF), aguarde uns segundos e ligue (ON) novamente. Verifique as baterias e as ligações do controlador de alta tensão. Se a avaria persistir, contacte o Serviço de Assistência Técnica autorizado.
4 flashes	1. Comutador de linha sem resposta.	1. Desligue (OFF), aguarde uns segundos e ligue (ON) novamente. Se a avaria persistir, contacte o Serviço de Assistência Técnica autorizado.
5 flashes	1. Interruptor de segurança de energia ligado.	1. Desligue (OFF), desligue o carregador e ligue (ON) novamente.
6 flashes	1. O potenciômetro do acelerador não está correctamente ajustado.	1. Contacte o Serviço de Assistência Técnica autorizado.
7 flashes	1. Voltagem das baterias não acessível. 2. Código de erro de sobrevoltagem por velocidade excessiva ao descer um declive.	1. Contacte o Serviço de Assistência Técnica autorizado. 2. Pressione e liberte o pedal para eliminar a falha, caso contrário, consulte o Representante de Assistência Autorizado para testar as baterias e substituí-las se necessário.
8 flashes	1. Controlador sobreaquecido.	1. Reduzir a velocidade do veículo até o controlador arrefecer.
9 flashes	1. Motor sobreaquecido ou bateria no fim (o veículo no modo de poupança de energia).	1. Se o doseador das baterias apresentar mais de uma barra, desligue o veículo e deixe o motor arrefecer antes de o pôr a funcionar novamente. Se o doseador apresentar uma única barra, carregue as baterias imediatamente.
Off (Desligado)	1. Não há energia para o controlador ou este falhou.	1. Contacte o Serviço de Assistência Técnica autorizado.

Esquemas

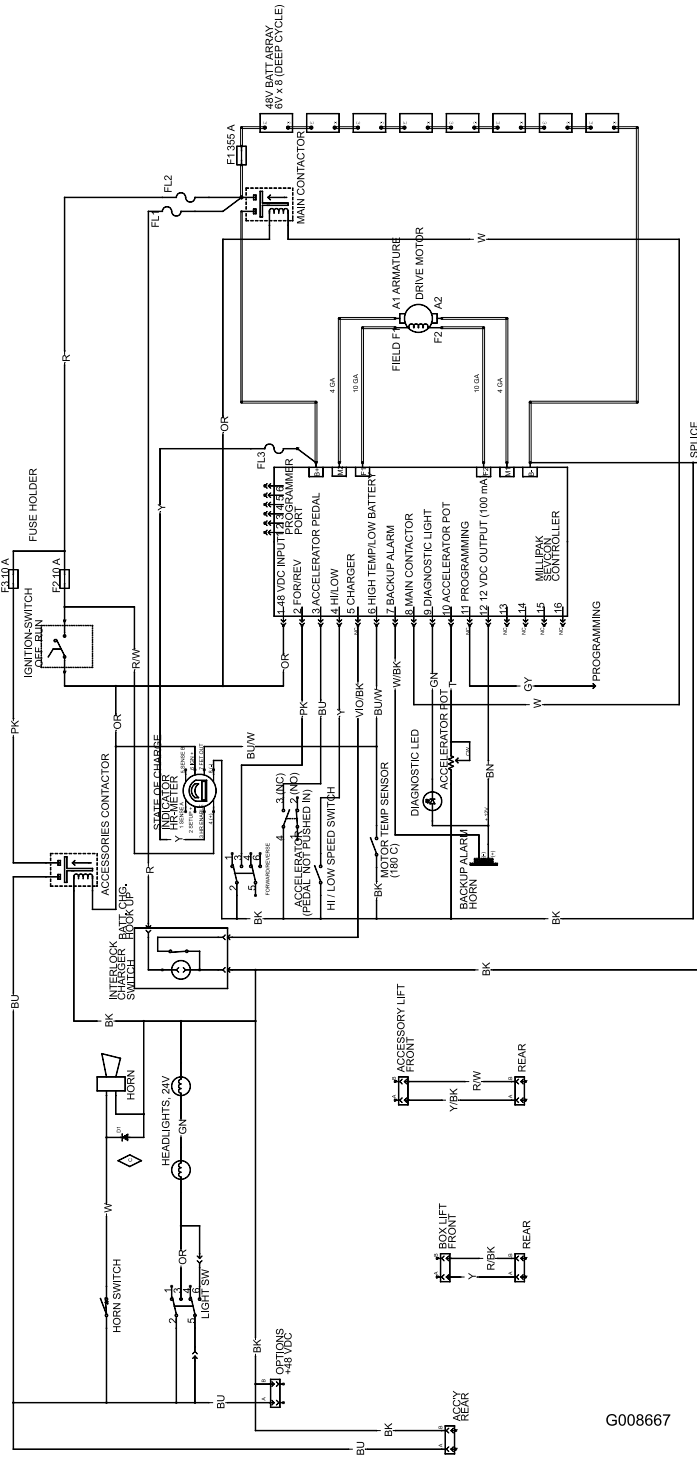

G008667

Esquema eléctrico (Rev. C)

Notas:

Notas:



Garantia dos produtos Toro

Uma garantia limitada

Workman
elétricos

Condições e produtos abrangidos

A Toro Company e a sua afiliada, a Toro Warranty Company, no seguimento de um acordo celebrado entre ambas, garantem que o seu Produto Comercial Toro ("Produto") está isento de defeitos de materiais e de fabrico durante dois anos ou 1500 horas de funcionamento*, o que surgir primeiro. Nos casos em que exista uma condição para reclamação de garantia, repararemos o Produto gratuitamente incluindo o diagnóstico, mão-de-obra, peças e transporte. A garantia começa na data em que o produto é entregue ao comprador a retalho original.

* Produto equipado com contador de horas.

Instruções para a obtenção de um serviço de garantia

É da responsabilidade do utilizador notificar o Distribuidor de Produtos Comerciais ou o Revendedor de Produtos Comerciais Autorizado, onde adquiriu o Produto, logo que considere existir uma condição para reclamação da garantia. Se precisar de ajuda para encontrar um Distribuidor de Produtos Comerciais ou Revendedor Autorizado, ou se tiver dúvidas relativamente aos direitos ou responsabilidades da garantia, pode contactar-nos em:

Commercial Products Service Department
Toro Warranty Company
8111 Lyndale Avenue South
Bloomington, MN 55420-1196
E-mail: commercial.warranty@toro.com

Responsabilidades do proprietário

Como proprietário do produto, você é responsável pela manutenção e ajustes necessários indicados no seu *Manual do utilizador*. O não cumprimento da manutenção e ajustes necessários pode constituir motivo para anulação da garantia.

Itens e condições não abrangidos

Nem todas as falhas ou avarias de produto que ocorrem durante o período da garantia são defeitos de material ou de fabrico. Esta garantia não cobre o seguinte:

- Falhas do produto que resultem da utilização de peças sobressalentes que não sejam da Toro ou da instalação e utilização de acessórios e produtos acrescentados ou modificados que não sejam da marca Toro. Pode ser fornecida uma garantia separada pelo fabricante para estes itens.
- Falhas do produto que resultem do não cumprimento da manutenção e/ou ajustes recomendados. A falha em manter devidamente o seu produto Toro de acordo com a Manutenção recomendada indicada no *Manual do utilizador* pode dar origem a recusa de aplicação da garantia em caso de reclamação.
- Falhas do produto que resultem da operação do produto de uma forma abusiva, negligente ou descuidada.

Países que não são os Estados Unidos nem o Canadá

Os clientes que tenham comprado produtos Toro exportados pelos Estados Unidos ou Canadá devem contactar o seu Distribuidor Toro (Revendedor) para obter políticas de garantia para o seu país, província ou estado. Se, por qualquer razão estiver insatisfeito com o serviço do seu distribuidor ou se tiver dificuldades em obter informações sobre a garantia, contacte o importador da Toro. Se todas as soluções falharem pode contactar-nos na Toro Warranty Company.

- Peças sujeitas a desgaste de utilização, excepto se apresentarem um defeito. As peças estragadas ou gastas durante o normal funcionamento do produto incluem, entre outras, baterias, escovas de carvão, componentes dos travões, pneus, filtros, correias.
- Falhas provocadas por influência externa. As influências externas incluem, entre outras, condições climáticas, práticas de armazenamento, contaminação, utilização de lubrificantes, aditivos e químicos não homologados.
- Itens normais de desgaste. O desgaste normal inclui, mas não se limita a, danos nos assentos devido a desgaste ou abrasão, superfícies com a pintura gasta, autocolantes arranhados ou janelas riscadas, etc.

Peças

As peças agendadas para substituição de acordo com a manutenção necessária são garantidas durante o período de tempo até à data da substituição agendada para essa peça. Peças substituídas durante esta garantia são cobertas durante a duração da garantia original do produto e tornam-se propriedade da Toro. Cabe à Toro tomar a decisão final quanto à reparação ou substituição de uma peça ou conjunto. A Toro pode usar peças refabricadas para reparações da garantia.

Observação sobre a garantia das baterias de circuito interno:

As baterias de circuito interno estão programadas para um total de kWh de duração. As técnicas de funcionamento, carregamento e manutenção podem aumentar/reduzir essa duração. Como as baterias são um produto consumível, o tempo útil de funcionamento entre os carregamentos vai diminuindo progressivamente até as baterias ficarem gastas. A substituição das baterias, devido ao desgaste normal, é da responsabilidade do proprietário do veículo. Esta substituição pode ocorrer no período normal de garantia do produto a custo do proprietário.

Condições gerais

A reparação por um Distribuidor ou Revendedor Toro Autorizado é a sua única solução ao abrigo desta garantia.

Nem a Toro Company nem a Toro Warranty Company será responsável por quaisquer danos indirectos, acidentais ou consequenciais relacionados com a utilização de Produtos Toro abrangidos por esta garantia, incluindo quaisquer custos ou despesas de fornecimento de equipamento de substituição ou assistência durante períodos razoáveis de avaria ou a conclusão pendente não utilizável de avarias ao abrigo desta garantia.

Todas as garantias implícitas de comercialização e adequabilidade de utilização estão limitadas à duração desta garantia expressa. Alguns estados não permitem a exclusão de danos acidentais ou consequenciais, nem limitações sobre a duração de uma garantia, por isso, as exclusões e limitações acima podem não se aplicar ao cliente.

Esta garantia dá-lhe direitos legais específicos, podendo ainda ter outros direitos que variam de caso para caso.