



Count on it.

Manual do utilizador

Cortador de relva TimeCutter® ZS 3200S

Modelo nº 74388—Nº de série 312000001 e superiores

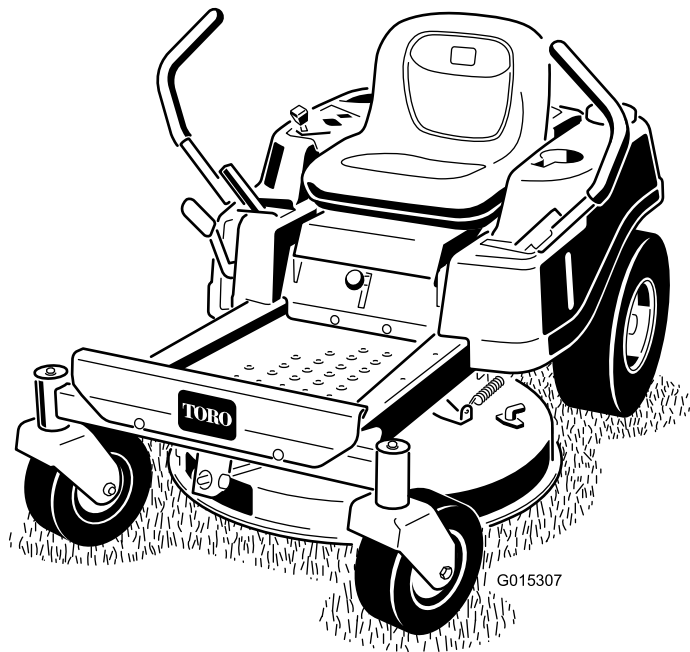

Esta máquina tem transporte de utilizador e lâmina rotativa e destina-se a ser utilizada por utilizadores domésticos em aplicações residenciais. Foi, principalmente, concebida para cortar a relva em relvados bem mantidos. Não foi concebida para cortar arbustos, cortar relva e outras ervas ao longo de auto-estradas nem para utilizações agrícolas.

Este produto cumpre todas as directivas europeias relevantes, para mais informações consultar a folha de Declaração de conformidade (DOC) em separado, específica do produto.

Cavalos de potência bruta

A potência bruta ou líquida em cavalos deste motor foi classificada em laboratório pelo fabricante do motor em conformidade com a Society of Automotive Engineers (SAE) J1940. Com a configuração para obedecer aos requisitos de segurança e funcionamento, o motor binário nesta classe de cortador será substancialmente inferior.

Ir para www.toro.com para ver especificações do seu modelo de cortador.

Introdução

Leia estas informações cuidadosamente para saber como utilizar o produto e como efectuar a sua manutenção de forma adequada de forma a evitar ferimentos e evitar danos no produto. A utilização correcta e segura do produto é da exclusiva responsabilidade do utilizador.

Pode contactar directamente a Toro em www.toro.com para obter informações sobre produtos e acessórios, ajuda para encontrar um representante ou para registar o seu produto.

Sempre que necessitar de assistência, peças genuínas Toro ou informações adicionais, entre em contacto com um distribuidor autorizado ou com o serviço de assistência Toro, indicando os números de modelo e de série do produto. Figura 1 identifica a localização dos números de série e de modelo do produto. Escreva os números no espaço fornecido.



Figura 1
Debaixo do banco

1. Placa com os números de modelo e de série

Escreva os números de modelo e de série do produto nos espaços indicados abaixo:

Modelo nº _____
Nº de série _____

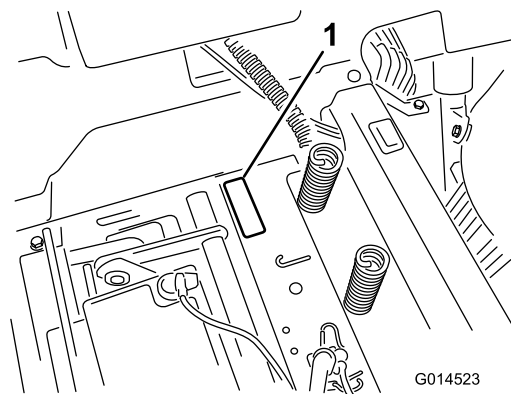
Este manual identifica potenciais perigos e tem mensagens de segurança identificadas pelo símbolo de alerta de segurança (Figura 2), que identifica perigos que podem provocar ferimentos graves ou mesmo a morte, se não respeitar as precauções recomendadas.



Figura 2

1. Símbolo de alerta de segurança.

Neste manual são ainda utilizados dois termos para identificar informações importantes. **Importante** identifica informações especiais de ordem mecânica e **Nota** sublinha informações gerais que requerem especial atenção.

Índice

Introdução	2
Segurança	3
Práticas de utilização segura para trabalhar (conduzir) cortadores de relva rotativos.....	3
Práticas de utilização segura	3
Segurança de operação do cortador Toro.....	5
Modelo 74388.....	5
Indicador de declive	7
Autocolantes de segurança e de instruções	8
Descrição geral do produto	12
Comandos	12

Funcionamento	14
Pense em primeiro lugar na segurança.....	14
Antes do arranque	16
Ligar o motor	17
Operar as lâminas	18
Testar o sistema de segurança	18
Parar o motor	19
Condução.....	19
Parar a máquina.....	20
Ajustar a altura de corte.....	21
Posicionar o banco	21
Ajustar as alavancas de controlo de movimento	21
Empurrar a máquina à mão.....	22
Deflector de relva.....	22
Converter para descarga lateral	23
Sugestões de utilização	24
Manutenção	25
Plano de manutenção recomendado	25
Procedimentos a efectuar antes da manutenção	25
Levantar o banco.....	25
Lubrificação	26
Lubrificar os rolamentos.....	26
Manutenção do motor	26
Manutenção do filtro de ar.....	26
Verificação do óleo do motor	27
Manutenção da vela de ignição.....	29
Limpeza da caixa do soprador	30
Manutenção do sistema de combustível	30
Substituição do filtro do interior da tubagem.....	30
Manutenção do sistema eléctrico	31
Carregamento da bateria.....	31
Manutenção dos fusíveis.....	32
Manutenção do sistema de transmissão	33
Verificação da pressão dos pneus	33
Desengatar o travão eléctrico	33
Manutenção do cortador.....	34
Manutenção das lâminas de corte.....	34
Nivelar a plataforma do cortador	36
Remover o cortador.....	38
Manutenção da correia do cortador.....	39
Instalar o cortador	40
Substituição do deflector de relva.....	40
Limpeza	41
Lavar a parte inferior do cortador.....	41
Armazenamento	42
Limpeza e armazenamento	42
Resolução de problemas	44
Esquemas	46

Segurança

Práticas de utilização segura para trabalhar (conduzir) cortadores de relva rotativos

Esta máquina cumpre ou ultrapassa as normas europeias em vigor na altura do fabrico. No entanto, a utilização ou manutenção indevida do veículo por parte do utilizador ou do proprietário pode provocar lesões. De modo a reduzir o risco de ferimentos, deverá respeitar estas instruções de segurança e prestar toda a atenção ao símbolo de alerta de segurança, que indica CUIDADO, AVISO ou PERIGO – "instrução de segurança pessoal". O não cumprimento desta instrução pode resultar em acidentes pessoais ou mesmo em morte.

Práticas de utilização segura

As seguintes instruções constam das normas EN 836:1997.

Este produto pode provocar a amputação de mãos e pés, e a projecção de objectos. Respeite sempre todas as instruções de segurança, de modo a evitar lesões graves ou mesmo a morte.

Formação

- Leia atentamente as instruções. Familiarize-se com os controlos e com a utilização apropriada do equipamento.
- Nunca permita que se aproximem do cortador crianças ou pessoas que desconheçam as instruções de utilização. Os regulamentos locais podem determinar restrições relativamente à idade do utilizador.
- Nunca corte a relva com pessoas por perto, sobretudo no caso de crianças ou animais de estimação.
- Não se esqueça que o utilizador é o único responsável por qualquer acidente e outros perigos causados a outrem ou aos seus bens.
- Não transporte passageiros.
- Todos os condutores devem procurar receber formação profissional. A respectiva formação deve destacar:
 - o cuidado e a concentração a ter durante a utilização deste tipo de equipamento;
 - o controlo da máquina numa inclinação não será recuperado com a utilização do travão. As principais razões para a perda do controlo são:
 - ◇ aderência insuficiente dos pneus;
 - ◇ excesso de velocidade;
 - ◇ travagens inadequadas;
 - ◇ o tipo de máquina é inadequado para a tarefa;
 - ◇ falta de atenção às possíveis consequências do estado do piso, especialmente em declives;
 - ◇ engate incorrecto ou má distribuição da carga.

Preparação

- Durante a operação de corte utilize roupa e calçado adequado. Nunca utilize o equipamento se usar sandálias ou estiver descalço.
- Examine atentamente a área onde irá utilizar o equipamento, retirando qualquer objecto que possa ser projectado pela máquina.
- Aviso – O combustível é altamente inflamável.
 - Armazene o combustível em recipientes concebidos especialmente para o efeito.
 - Abasteça sempre o veículo no exterior e não fume enquanto o fizer.
 - Adicione o combustível antes de pôr o motor em funcionamento. Nunca tire o tampão do depósito de combustível nem adicione combustível se o motor estiver a funcionar ou demasiado quente.
 - Em caso de derrame de combustível, não tente ligar o motor, afaste a máquina do local onde se verificou o derrame, evitando criar qualquer fonte de ignição até que os vapores do combustível se tenham dissipado.
 - Volte a colocar as tampas dos depósitos e dos recipientes com segurança.
- Substitua os silenciadores com problemas.
- Antes de utilizar, inspeccione sempre as lâminas, os parafusos das lâminas e o conjunto do cortador para verificar se nada se encontra danificado. Substitua as lâminas e as porcas gastas ou danificadas em grupos para manter o equilíbrio.
- Em máquinas multilâminas, esteja atento ao facto de que a rotação de uma lâmina pode provocar a rotação das restantes.

Funcionamento

- Esteja alerta, abrande e tenha cuidado ao virar. Olhe para trás e para os lados antes de mudar de direcção.
- Não utilize o motor em espaços confinados onde se acumulem gases de monóxido de carbono.
- A operação de corte deve ser efectuada apenas com luz natural ou com iluminação artificial adequada.
- Antes de tentar ligar o motor, desengate todas as embraiagens dos engates de lâmina e coloque a mudança na posição Neutro.
- Não utilize em declives de inclinação superior a 15 graus.
- Tenha em conta que não existem declives seguros. Os percursos em declives relevados requerem um cuidado especial. Para prevenir o capotamento:
 - não arranque nem pare bruscamente quando estiver a subir ou a descer um declive.
 - mantenha uma velocidade baixa da máquina em declives e curvas apertadas;
 - esteja atento a lombas e valas e a outros perigos ocultos.

- Tenha cuidado ao puxar cargas.
 - Utilize apenas pontos de engate aprovados.
 - Limite as cargas às que consegue controlar em segurança.
 - Não faça curvas apertadas. Tenha cuidado ao fazer marcha-atrás.
- Tome atenção ao tráfego quando utilizar a máquina perto de vias de circulação ou sempre que tiver de atravessá-las.
- Pare a rotação das lâminas antes de atravessar superfícies que não sejam relevadas.
- Quando utilizar algum engate, nunca efectue descargas se houver alguém por perto, nem permita que alguém se aproxime da máquina enquanto esta estiver a funcionar.
- Nunca utilize a máquina com coberturas danificadas ou sem os dispositivos de segurança devidamente colocados.
- Não altere os valores do regulador do motor, nem acelere o motor excessivamente. Se utilizar o motor a velocidades excessivas, pode aumentar o risco de danos pessoais.
- Antes de abandonar o lugar do utilizador:
 - desactive a tomada de força e desça os engates;
 - passe para ponto morto e aplique o travão de mão;
 - pare o motor e retire a chave.
- Desactive as transmissões dos acessórios, pare o motor e desligue os cabos das velas ou retire a chave da ignição.
 - antes de limpar obstruções ou desentupir a calha;
 - antes de examinar, limpar ou reparar o cortador de relva;
 - depois de bater contra um objecto estranho. Inspeccione o cortador de relva quanto a danos e proceda a reparações antes de voltar a utilizar o equipamento.
 - se a máquina começar a vibrar de um modo estranho (verifique imediatamente).
- Desactive a transmissão do equipamento auxiliar durante o transporte ou quando não estiver a utilizar.
- Pare o motor e desactive a transmissão dos engates
 - antes de reabastecer;
 - antes de retirar o aspirador de relva;
 - antes de fazer ajustes da altura, a não ser que o mesmo possa ser feito a partir do lugar do condutor.
- Altere a regulação do acelerador ao desligar o motor e, se este estiver equipado com uma válvula de corte, desligue a alimentação do combustível ao terminar o trabalho de corte.
- Os raios podem causar ferimentos graves ou morte. Se forem visto raios ou ouvidos trovões na área, não opere a máquina - procure abrigo.

Manutenção e armazenamento

- Mantenha todas as porcas e parafusos bem apertados para se assegurar que o equipamento funciona em condições de segurança.

- Nunca guarde o veículo com combustível no depósito num local fechado onde os gases possam entrar em contacto com chamas ou faíscas.
- Espere que o motor arrefeça antes de o armazenar em ambiente fechado.
- Para reduzir o risco de incêndio, mantenha o motor, silenciador, compartimento da bateria, e combustível numa área sem folhas e ervas ou gorduras em excesso.
- Verifique o nível de desgaste ou deterioração do receptor de relva com frequência.
- Substitua as peças gastas ou danificadas para garantir a segurança.
- Se tiver que drenar o depósito de combustível, deve fazê-lo no exterior.
- Quando tiver que parar, guardar ou deixar a máquina fora do seu alcance baixe o dispositivo de corte.
- Não corte em declives com relva molhada. O piso escorregadio reduz a tracção e pode provocar derrapagens e perda de controlo.
- Não efectue mudanças bruscas de velocidade ou direcção.
- Nunca ande por trás do cortador e/ou de um cortador manual perto de depressões, valas, bancos de areia ou água.
- Nos declives reduza a velocidade e tenha o máximo de cuidado.
- Retire todos os obstáculos, como pedras, troncos, etc. da zona de corte ou assinalé-os. A relva alta pode esconder diversos obstáculos.
- Esteja atento às valas, buracos, pedras, descidas e subidas que alteram o ângulo de operação, pois o terreno irregular pode fazer capotar a máquina.
- Evite arranques súbitos quando corta numa subida porque o cortador pode inclinar-se para trás.
- As descidas podem provocar perda de tracção. A transferência de peso para as rodas dianteiras pode provocar a derrapagem das rodas motrizes, além da perda de capacidade de travagem e de controlo da direcção.
- Evite sempre arrancar ou parar repentinamente num declive. Se os pneus perderem tracção, desengate as lâminas e desça lentamente o declive.
- Siga as indicações do fabricante relativas aos pesos ou contrapesos das rodas, para melhorar a estabilidade da máquina.
- Tenha cuidado extremo com receptores de relva ou outros acessórios. Estes poderão afectar a estabilidade da máquina e provocar perda de controlo.

Segurança de operação do cortador Toro

A seguinte lista contém informações de segurança específicas dos produtos Toro ou outras informações de segurança úteis que não estão incluídas nas norma CEN.

- Os gases de escape contêm monóxido de carbono, um gás inodoro e venenoso que poderá provocar a morte. Nunca ligue o motor num espaço fechado.
- Mantenha as mãos, pés, cabelo e vestuário solto longe da zona de descarga do engate, da zona inferior da máquina e de quaisquer peças móveis, enquanto o motor se encontrar em funcionamento.
- Não toque nas peças do equipamento ou dos acessórios enquanto estas não arrefecerem. Aguarde que arrefeçam antes de efectuar qualquer operação de manutenção, ajuste ou assistência.
- O ácido da bateria é venenoso e poderá provocar queimaduras. Evite qualquer contacto com a pele, olhos e roupas. Proteja a cara, olhos e roupa sempre que manusear uma bateria.
- Os gases da bateria são explosivos. Mantenha cigarros, faíscas e chamas longe da bateria.
- Utilize apenas peças sobressalentes genuínas Toro de modo a garantir que os padrões originais são mantidos.
- Utilize apenas engates aprovados pela Toro.

Utilização em inclinações

- Não utilize o cortador em inclinações com ângulo superior a 15 graus.
- Não opere perto de depressões, valas, bancos de areia e água. Se as rodas tombarem nas bordas dos declives, a máquina pode capotar e provocar lesões graves, morte ou afogamento.

Modelo 74388

Pressão acústica

Esta unidade apresenta um nível de pressão sonora no ouvido do operador de 87 dBA, que inclui um Valor de incerteza (K) de 1 dBA.

O nível de pressão acústica foi determinado de acordo com os procedimentos descritos na EN 836.

Potência acústica

Esta unidade apresenta um nível de potência acústica garantido de 100 dBA, que inclui um Valor de incerteza (K) de 1 dBA.

O nível de potência acústica foi determinado de acordo com os procedimentos descritos na ISO 11094.

Vibração

Nível de vibração medido na mão esquerda = 2,5 m/s²

Nível de vibração medido na mão direita = 3,2 m/s²

Valor de incerteza (K) = 1,6 m/s²

Os valores medidos foram determinados de acordo com os procedimentos descritos na EN 836.

Vibração em todo o corpo

Nível de vibração medido = 0,78 m/s²

Valor de incerteza (K) = 0,39 m/s²

Os valores medidos foram determinados de acordo com os procedimentos descritos na EN 836 (Corta-relvas com motor).

Indicador de declive

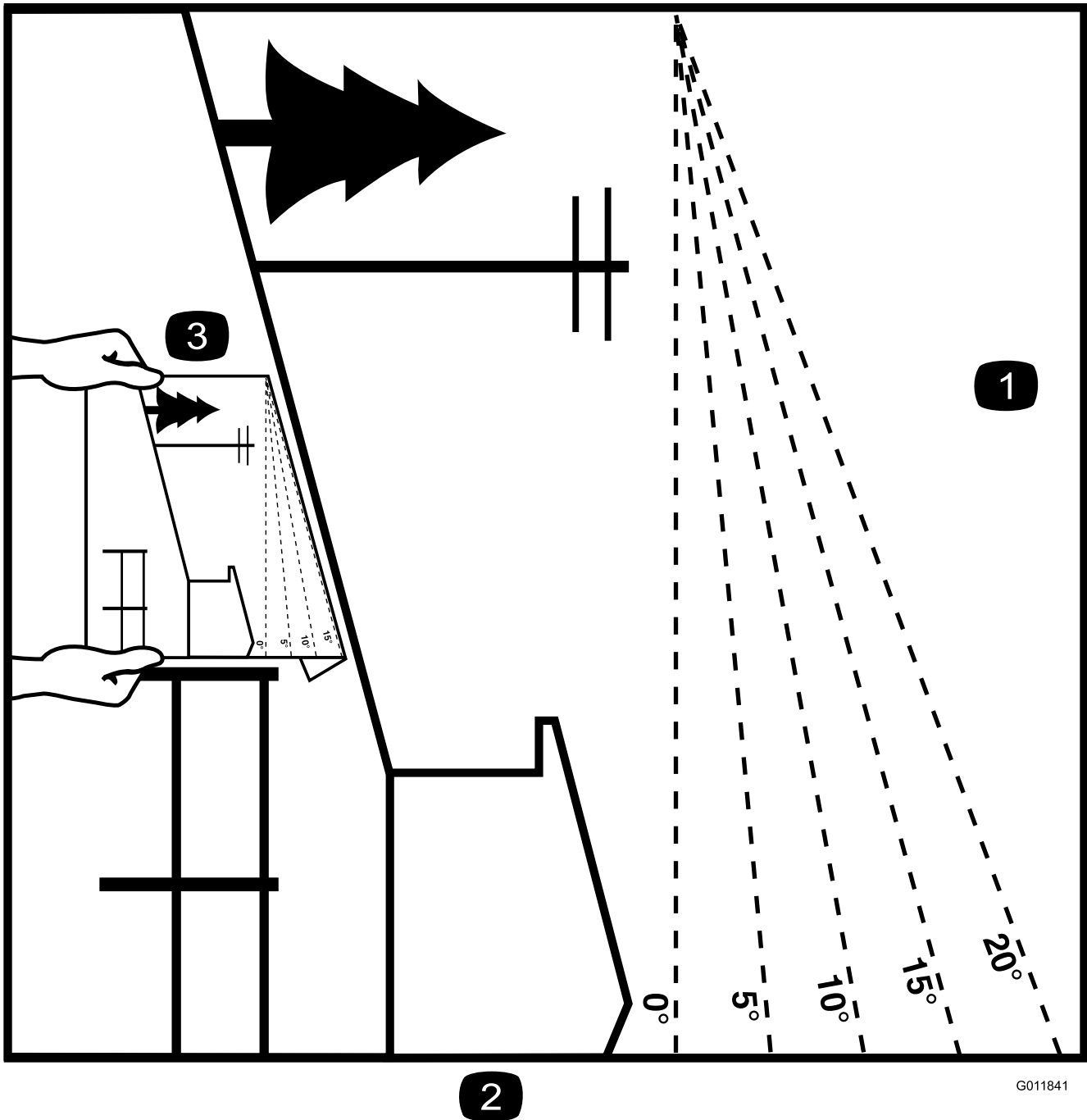

2

G011841

Figura 3

Esta página pode ser copiada para uso pessoal.

1. A inclinação máxima a que pode operar com segurança esta máquina é de **15 graus**. Utilize a tabela de inclinações para determinar o grau de inclinação dos declives antes de operar. **Não opere esta máquina num declive com inclinação superior a 15 graus.** Dobre ao longo da linha adequada para fazer corresponder à inclinação recomendada.
2. Alinhe esta extremidade com uma superfície vertical, uma árvore, um edifício, um poste de vedação, etc.
3. Exemplo de como comparar a inclinação com a extremidade dobrada.

Autocolantes de segurança e de instruções



Os autocolantes de segurança e de instruções são facilmente visíveis e situam-se próximo das zonas de potencial perigo. Substitua todos os autocolantes danificados ou perdidos.

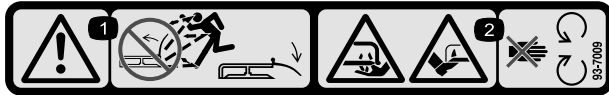

93-7009

1. Perigo – não utilize o cortador sem o deflector ou com o deflector levantado, mantenha-o devidamente montado.
2. Perigo de corte/desmembramento das mãos ou pés, lâmina do cortador – mantenha-se afastado de peças móveis.

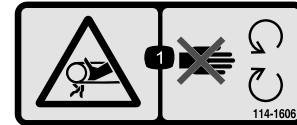

114-1606

1. Risco de emaranhamento, correia – mantenha todos os resguardos no lugar.

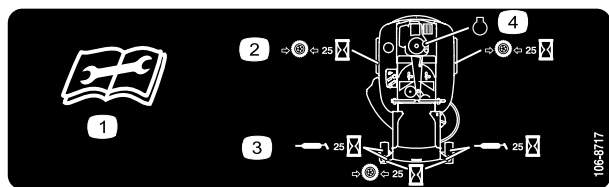

106-8717

1. Leia as instruções antes de efectuar as operações de manutenção.
2. Verifique a pressão dos pneus a cada 25 horas de funcionamento.
3. Lubrifique a cada 25 horas de funcionamento.
4. Motor

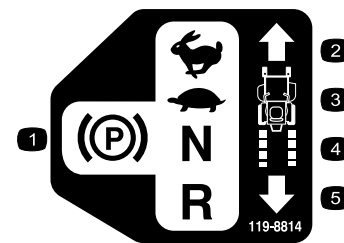

119-8814

1. Posição de estacionamento
2. Rápido
3. Lento
4. Ponto morto
5. Marcha-atrás



110-6691

1. Perigo de projecção de objectos – mantenha as pessoas afastadas da máquina.
2. Perigo de projecção de objectos, cortador de relva - não utilize o cortador sem o deflector, a cobertura de descarga ou o sistema de recolha de relva no lugar.
3. Perigo de corte/desmembramento das mãos ou pés – mantenha-se afastado das peças móveis.

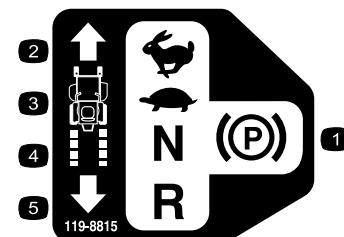

119-8815

1. Posição de estacionamento
2. Rápido
3. Lento
4. Ponto morto
5. Marcha-atrás

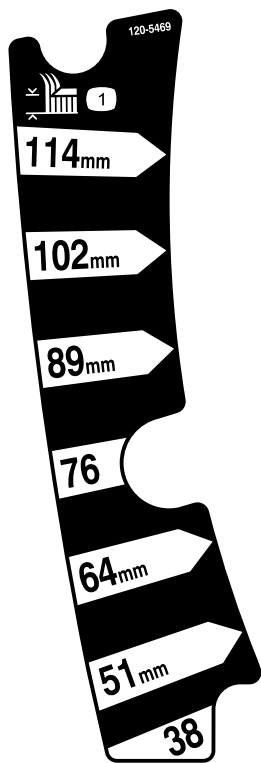

120-5469

1. Altura de corte



Símbolos da bateria

Alguns ou todos estes símbolos estão na bateria

- | | |
|---|---|
| 1. Perigo de explosão | 6. Mantenha as pessoas a uma distância segura da bateria. |
| 2. Não fazer fogo, não aproximar a bateria de chamas e não fumar. | 7. Proteja devidamente os olhos; os gases explosivos podem provocar a cegueira e outras lesões. |
| 3. Risco de queimaduras com líquido cáustico/químicos | 8. O ácido da bateria pode provocar a cegueira ou queimaduras graves. |
| 4. Proteja devidamente os olhos. | 9. Lave imediatamente os olhos com água e procure assistência médica o quanto antes. |
| 5. Leia o <i>Manual do utilizador</i> . | 10. Contém chumbo; não deite fora. |

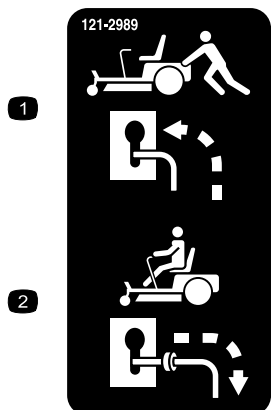

121-2989

- | | |
|---|---|
| 1. Posição da alavanca de derivação para empurrar a máquina | 2. Posição da alavanca de derivação para utilizar a máquina |
|---|---|



Marca do fabricante

1. Indica que a lâmina é uma peça de origem.

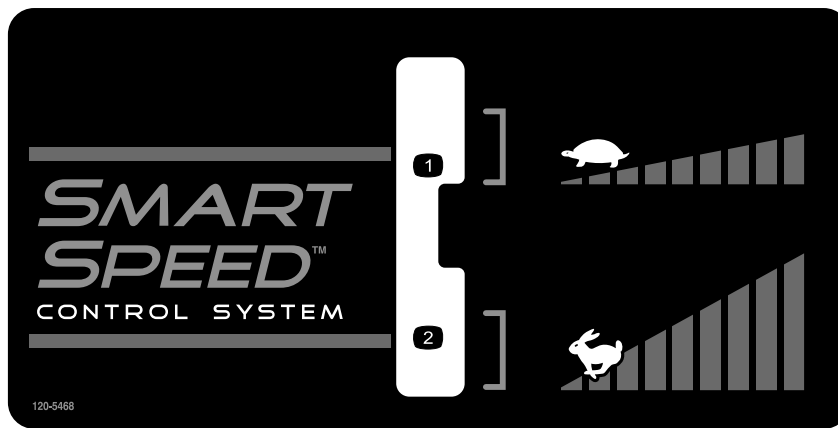

120-5468

1. Velocidade reduzida

2. Velocidade elevada

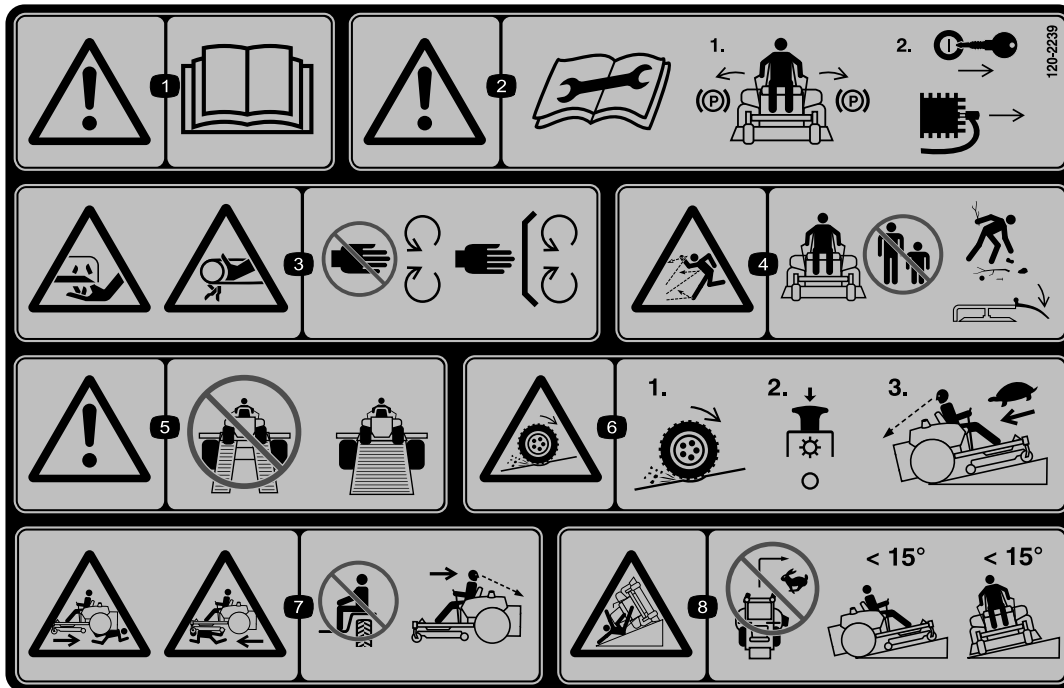

120-2239

1. Aviso – leia o *Manual do utilizador*.
2. Aviso—leia as instruções antes de proceder à assistência técnica ou manutenção; desloque as alavancas de controlo do movimento para a posição de estacionamento (travar), retire a chave da ignição e retire o cabo da vela.
3. Perigo de puxão/corte, lâmina do cortador; emaranhamento na ventoinha, correia - mantenha-se afastado de peças móveis, mantenha todos os resguardos e protecções devidamente montados.
4. Perigo de objectos projectados – mantenha as outras pessoas a uma distância segura da máquina, recolha detritos antes de iniciar, mantenha o deflector no devido lugar.
5. Aviso — não utilizar rampas com divisão, utilizar rampas completas quando transportar a máquina.
6. Perigo de perda de tracção/controlo, declives—perda de tracção/controlo num declive, desengate o interruptor de controlo da lâmina (PTO), desça o declive lentamente.
7. Perigo de esmagamento/desmembremento de outras pessoas, fazer marcha-atrás; perigo de esmagamento/desmembremento de outras pessoas—não transporte passageiros, olhe para a retaguarda e para baixo ao fazer marcha-atrás.
8. Risco de capotamento – não corte declives superiores a 15 graus, evite curvas súbitas e apertadas quando se encontrar em declives.

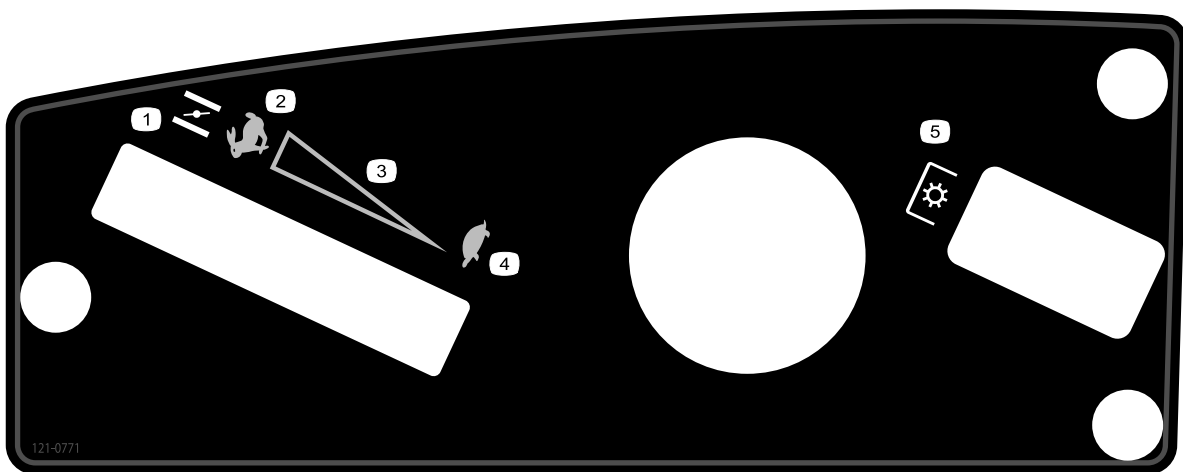

121-0771

1. Entrada de ar
 2. Rápido
 3. Definição variável contínua
 4. Lento
 5. Tomada de força (PTO), Interruptor de controlo da lâmina
-

Descrição geral do produto



Figura 4

g017860

- | | | | |
|---------------------------------------|-------------------------------------|----------------------------|--------------------|
| 1. Apoio para os pés | 5. Painel de controlo | 9. Deflector | 13. Roda dianteira |
| 2. Alavanca da altura de corte | 6. Banco do operador | 10. Motor | |
| 3. Alavancas de controlo de movimento | 7. Roda traseira | 11. União de lavagem | |
| 4. Alavanca da velocidade inteligente | 8. Tampa do depósito de combustível | 12. Plataforma do cortador | |

Comandos

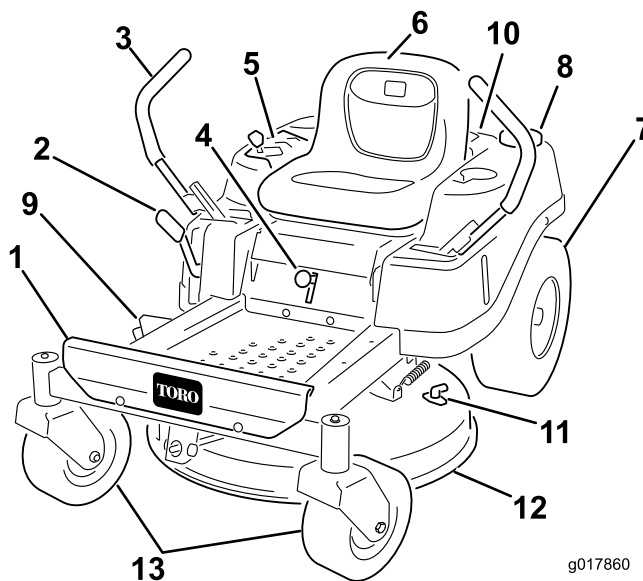
Familiarize-se primeiro com todos os comandos em Figura 4, e Figura 5 antes de ligar o motor e utilizar a máquina.



Figura 5

Painel de controlo

g017401

- | | |
|-----------------------------|--|
| 1. Acelerador/Entrada de ar | 3. Interruptor de controlo da lâmina (tomada de força) |
| 2. Ignição | |

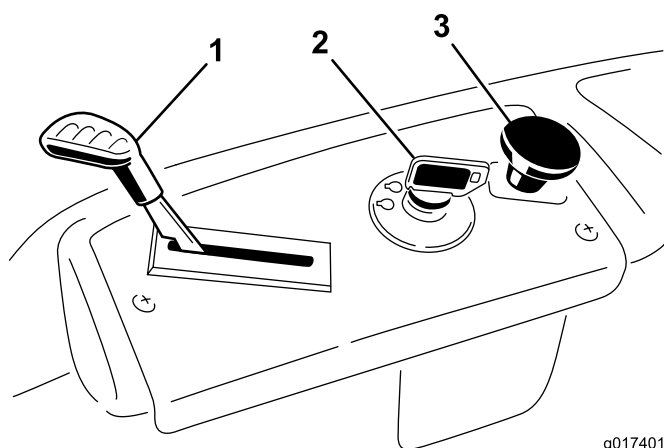
Ignição

A ignição tem três posições: Off, Run e Start. A chave roda para Start e volta para Run ao soltar. Rodando a chave para a posição Off pára o motor; no entanto, retire sempre a chave ao sair da máquina para evitar que alguém acidentalmente ligue o motor (Figura 5).

Alavanca do acelerador/entrada de ar

O acelerador e a entrada de ar estão combinados numa única alavanca de controlo. O acelerador controla a velocidade do motor e tem uma regulação contínua variável de Lento a Rápido. Engate a entrada de ar movendo a alavanca para além da regulação Rápido até que pare (Figura 5).

Interruptor de controlo da lâmina (tomada de força)

O interruptor de controlo da lâmina, representado por um símbolo de uma tomada de força (PTO), engata e desengata a alimentação das lâminas do cortador (Figura 5).

Alavancas de controlo do movimento e Posição de estacionamento

As alavancas de controlo de movimento são controlos sensíveis à velocidade e independentes dos motores das rodas. Mover a alavanca para a frente ou para trás roda a roda do mesmo lado para a frente ou para trás; a velocidade da roda é proporcional a quanto a alavanca é movida. Mover as alavancas de controlo para fora a partir do centro para a posição de estacionamento e sair da máquina (Figura 16). Posicione sempre as alavancas de controlo de movimento na posição de estacionamento quando pára a máquina ou a deixa sem vigilância.

Alavanca do sistema de controlo Smart Speed™

A alavanca do sistema de controlo Smart Speed™, que se encontra abaixo da posição de utilização, dá ao operador a opção de conduzir a máquina a duas velocidades, alta e baixa (Figura 6).



Figura 6

1. Alavanca da velocidade inteligente

Janela do combustível

A janela do combustível que se encontra no lado esquerdo da máquina pode ser utilizada para verificar a presença de gasolina no depósito (Figura 7).

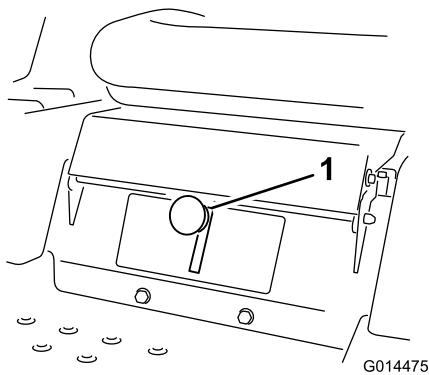

Figura 7

1. Janela de presença de combustível

Alavanca da altura de corte

A alavanca da altura de corte permite ao operador subir e descer a plataforma a partir da posição sentada. Quando a alavanca é movida para cima, em direcção ao operador, a plataforma é elevada do solo e quando movida para baixo, na direcção oposta ao operador, é baixada na direcção do solo. Ajuste apenas a altura de corte enquanto a máquina não está em movimento (Figura 20).

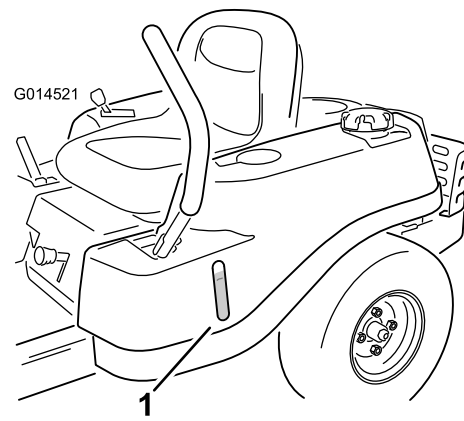
Funcionamento

Nota: Determine os lados direito e esquerdo da máquina a partir da posição normal de utilização.

Pense em primeiro lugar na segurança

Segurança de funcionamento

Leia atentamente as instruções de segurança e o teor dos autocolantes na secção Segurança. Esta informação pode contribuir para evitar que o utilizador, familiares, animais de estimação ou outras pessoas sofram acidentes.

⚠ PERIGO

Cortar em relva molhada ou em declives acentuados pode provocar derrapagem e perda de controlo.

Se a máquina tombar nas bordas dos declives, pode capotar e provocar lesões graves, morte ou afogamento.

Uma perda de tracção é uma perda de direcção.

Para evitar qualquer perda de controlo e eventual capotamento:

- Não utilize a máquina perto de depressões ou junto da água.
- Não utilize o cortador em inclinações com ângulo superior a 15 graus.
- Nos declives reduza a velocidade e tenha o máximo de cuidado.
- Quando cortar declives, trabalhar gradualmente das áreas mais baixas para as áreas mais altas na inclinação.
- Evite mudanças bruscas de velocidade ou direcção.
- Vire para cima, para uma inclinação, quando mudar de direcção em zonas inclinadas. Virar para baixo no declive reduz a tracção.
- Os acessórios alteram as características de manuseamento da máquina. Tenha mais cuidado quando utilizar acessórios com a máquina.



Figura 8

G000513

1. Zona de segurança - utilize aqui o TimeCutter
2. Nunca ande por trás do cortador e/ou cortador manual perto de depressões e água.
3. Água

Segurança do combustível

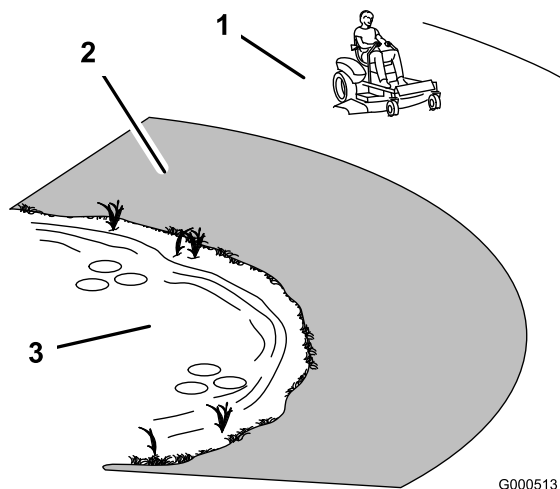
⚠ PERIGO

Em determinadas circunstâncias, a gasolina é extremamente inflamável e explosiva. Um incêndio ou explosão provocado(a) por gasolina pode resultar em queimaduras e danos materiais.

- Encha o depósito de combustível no exterior, num espaço aberto, quando o motor estiver frio. Remova toda a gasolina que, eventualmente, se tenha derramado.
- Nunca encha o depósito de combustível num atrelado fechado.
- Não encha completamente o depósito de combustível. Adicione gasolina ao depósito de combustível até o combustível atingir a base do tubo de enchimento. Este espaço vazio no depósito permitirá que a gasolina se expanda.
- Nunca fume quando estiver a manusear gasolina e mantenha-se afastado de todas as fontes de fogo ou faíscas que possam inflamar os vapores de gasolina.
- Guarde a gasolina num recipiente aprovado e mantenha-a longe do alcance das crianças. Nunca adquira mais do que a gasolina necessária para 30 dias.
- Não utilize a máquina sem que todos os componentes do sistema de escape estejam correctamente montados e em boas condições de funcionamento.

⚠ PERIGO

Em determinadas condições durante o abastecimento, pode ser libertada electricidade estática que provoca uma faísca que pode inflamar os vapores da gasolina. Um incêndio ou explosão provocado(a) por gasolina pode resultar em queimaduras e danos materiais.

- Coloque sempre os recipientes de gasolina no chão, longe do veículo, antes de os encher.
- Não encha os recipientes de gasolina no interior de uma carrinha, outro veículo ou um atrelado, porque os revestimentos do interior ou a cobertura plástica da carrinha podem isolar o recipiente e abrandar a perda de energia estática do mesmo.
- Sempre que possível, retire a máquina a abastecer do veículo ou do atrelado e encha o depósito da máquina com as respectivas rodas no chão.
- Se tal não for possível, abasteça a máquina no veículo ou no atrelado a partir de um recipiente portátil e não do bico de abastecimento normal.
- Se for necessário utilizar um bico de abastecimento, mantenha-o em contacto permanente com o anel exterior do depósito de combustível ou com a abertura do recipiente até concluir a operação.

⚠ AVISO

A gasolina pode ser prejudicial ou mesmo fatal quando ingerida. A exposição prolongada a vapores pode provocar lesões graves ou doenças.

- Evite inalar vapores durante muito tempo.
- Mantenha a cara afastada do bico e do depósito de combustível ou da abertura do condicionador.
- Mantenha os gases afastados dos olhos e da pele.

Função do sistema de segurança

⚠ AVISO

A máquina poderá arrancar inesperadamente se os interruptores de segurança se encontrarem desligados ou danificados e provocar lesões.

- Não desactive os dispositivos de segurança.
- Verifique o funcionamento dos interruptores diariamente e substitua todos os interruptores danificados antes de utilizar a máquina.

O sistema de segurança foi concebido para evitar o arranque do motor excepto se:

- As lâminas estiverem desengatadas
- As alavancas de controlo do movimento estiverem na posição de estacionamento.

O sistema de segurança também foi concebido para desligar o motor sempre que as alavancas de controlo não se encontram na posição de estacionamento e se levanta do banco.

Antes do arranque

Combustível recomendado

- Para melhores resultados, utilize apenas gasolina limpa, fresca e sem chumbo com uma classificação de octanas de 87 ou superior (método de classificação (R+M)/2).
- O combustível oxigenado com até 10% de etanol ou 15% de MTBE por volume é aceitável.
- **Não** utilizar gasolina com misturas de etanol (como E15 ou E85) com mais de 10% de etanol por volume. Daí podem resultar problemas de desempenho e/ou danos no motor, que poderão não ser abrangidos pela garantia.
- **Não** utilizar gasolina que contenha metanol.
- **Não** guardar combustível nem no depósito do combustível nem em recipientes de combustível durante o Inverno, a não ser que seja utilizado um estabilizador de combustível.
- **Não** adicionar petróleo à gasolina.

Utilizar o estabilizador/condicionador

Utilize um estabilizador/condicionador na máquina para oferecer as seguintes vantagens:

- Manter a gasolina durante o armazenamento durante 90 dias ou menos. Para armazenamento de duração superior, recomenda-se drenar o depósito de combustível.
- Limpar o motor enquanto funciona.
- Eliminar acumulações de verniz tipo borracha no sistema de combustível, o que causa um arranque difícil.

Adicione a quantidade correcta de estabilizador/condicionador de gasolina ao combustível.

Nota: Um estabilizador/condicionador de combustível é mais eficaz quando misturado com gasolina nova. Para minimizar as hipóteses de depósitos de verniz no sistema de combustível, utilize sempre o estabilizador de combustível.

Enchimento do depósito de combustível

Assegurar que o motor está desligado e que os controlos do movimento estão na posição de estacionamento. A capacidade máxima do depósito de combustível é de 2,9 galões (11 l).

Importante: Não encha demasiado o depósito de combustível. Encha o depósito até ao fundo do tubo de enchimento. O espaço no depósito permite a expansão do combustível. Encher demasiado pode provocar fugas de combustível para o motor ou sistema de emissões.

1. Limpe a zona em redor da tampa do depósito de combustível e retire a tampa.

Nota: Pode utilizar a janela do combustível para verificar a presença de gasolina antes de encher o depósito (Figura 9).

2. **Lentamente** adicione gasolina normal, sem chumbo até o combustível chegar à base do tubo de enchimento (Figura 9).



Figura 9

- | | |
|-------------------------------------|---|
| 1. Tampa do depósito de combustível | 4. Base do tubo de enchimento, NÃO ENCHER DEPOIS DAQUI |
| 2. Abertura para enchimento | 5. Janela do combustível |
| 3. Tubo de enchimento | |

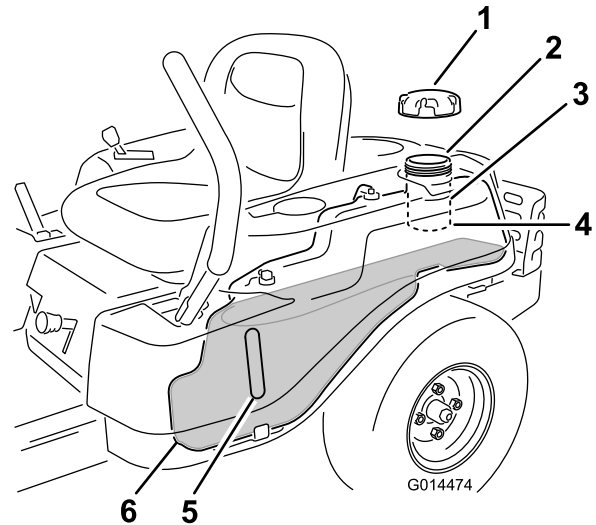

Figura 10

- | | |
|---|---|
| 1. Abertura para enchimento | 3. Combustível |
| 2. Base do tubo de enchimento, NÃO ENCHER DEPOIS DAQUI | 4. Espaço vazio para expansão do combustível. |

Importante: Não encha demasiado o depósito de combustível. Encha o depósito até ao fundo do tubo de enchimento. O espaço no depósito

permite a expansão do combustível. Encher demasiado pode provocar fugas de combustível para o motor.

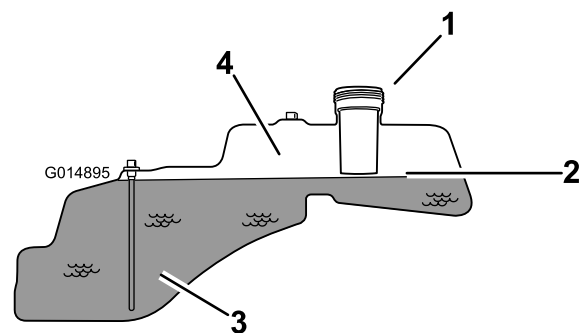
3. Coloque a tampa do depósito de combustível firmemente e aperte até fazer “clique”. Remova toda a gasolina que, eventualmente, se tenha derramado.

Verificação do nível de óleo do motor

Antes de ligar o motor e utilizar a máquina, verifique o nível do óleo no cárter do motor; consulte Verificar o nível do óleo na secção Manutenção do motor.

Ligar o motor

1. Sente-se no banco e mova os controlos de movimento para fora para a posição de estacionamento.
2. Desengate as lâminas movendo o interruptor de controlo da lâmina para Off (Figura 11).



Figura 11

1. Painel de controlo
2. Interruptor de controlo da lâmina - posição Off

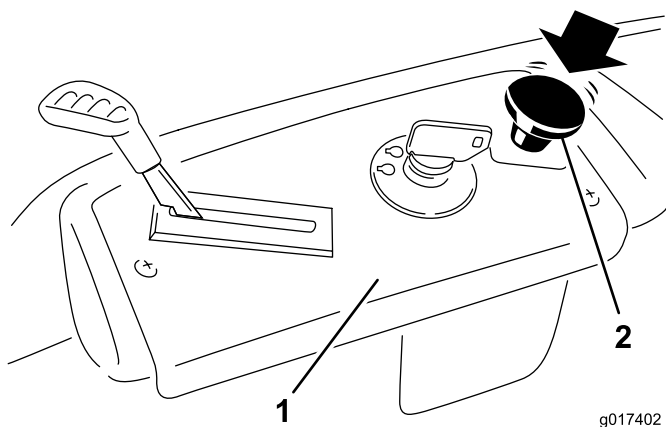

Figura 12

1. Painel de controlo
2. Alavanca do regulador/estrangulador — posição de entrada de ar
3. Entrada de ar
4. Rápido
5. Definição variável contínua
6. Lento

4. Rode a chave da ignição para a posição Start para ligar o arrancador. Quando o motor arrancar solte a chave (Figura 13).

Importante: Não active o motor de arranque durante mais de 10 segundos de cada vez. Se o motor não arrancar, permita um período de arrefecimento de 60 segundos entre tentativas. O incumprimento destas instruções pode danificar o motor de arranque.

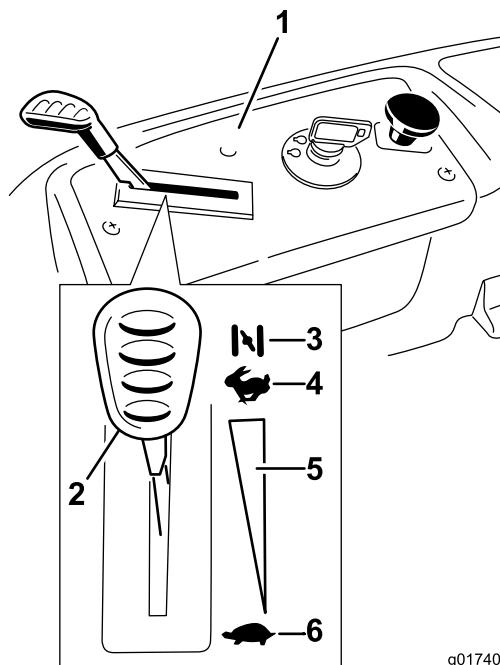
3. Mova a alavanca do acelerador para Ar antes de ligar o motor a frio (Figura 12).

Nota: Um motor quente pode não necessitar da alavanca do ar.



Figura 13

g017404

- | | |
|--|------------------------|
| 1. Painel de controle | 4. Off (Desligado) |
| 2. Chave da ignição — posição de funcionamento | 5. Run (Funcionamento) |
| 3. Chave da ignição — posição de arranque | 6. Start (Arranque) |

5. Depois de o motor arrancar, mova a alavanca do acelerador para Rápido (Figura 12). Se o motor parar ou se engasgar, volte a colocar a alavanca do acelerador na posição Ar durante alguns segundos. Repita isto conforme necessário.

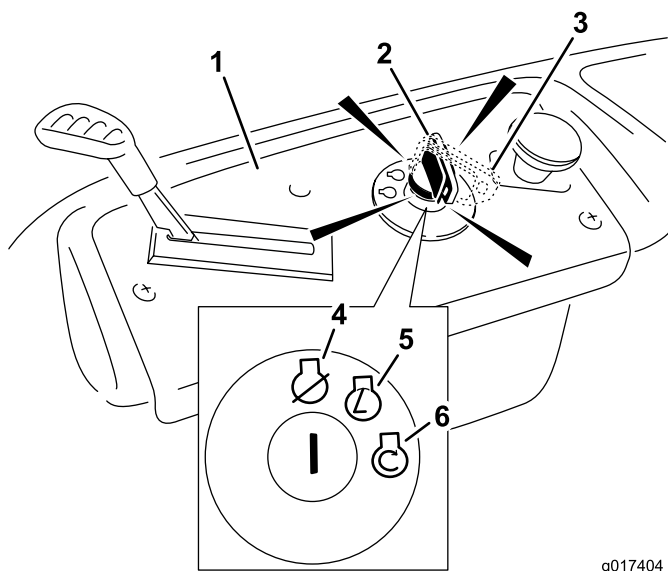
Operar as lâminas

O interruptor de controle da lâmina, representado por um símbolo de uma tomada de força (PTO), engata e desengata a alimentação das lâminas do cortador. Este interruptor controla a alimentação a quaisquer acessórios que retiram a alimentação do motor, incluindo a plataforma do cortador e lâminas de corte.

Engatar as lâminas

Importante: Não engate as lâminas quando estiver estacionado em relva alta. Podem ocorrer danos na correia ou na embraiagem.

1. Liberte a pressão nas alavancas de controle de movimento e coloque a máquina em neutro.
2. Desloque o regulador para a posição FAST (rápido).

Nota: Engate sempre as lâminas com o regulador na posição Fast (rápido).

3. Puxe o interruptor de controle da lâmina para o mover para posição On (ligado) e engatar as lâminas (Figura 14).

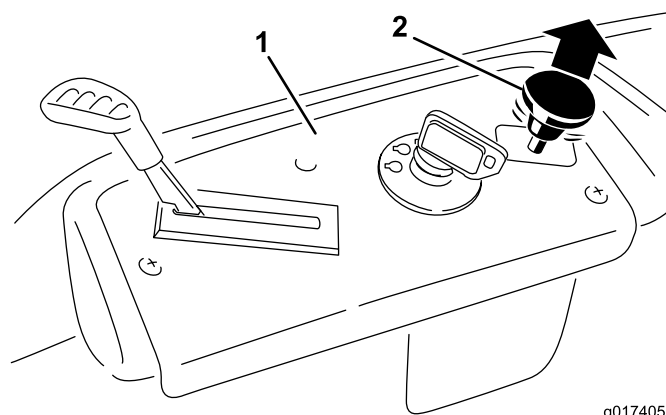

g017405

Figura 14

- | | |
|-----------------------|--|
| 1. Painel de controle | 2. Interruptor de controle da lâmina - posição On (ligado) |
|-----------------------|--|

Desengatar as lâminas

Empurre o interruptor de controle da lâmina para o mover para posição Off (desligado) e desengatar as lâminas (Figura 15).

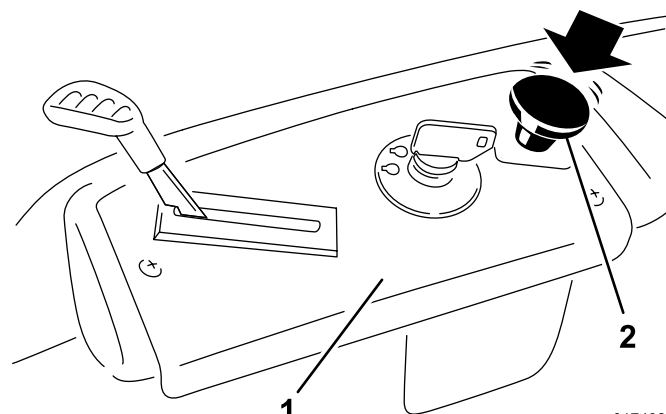

g017402

Figura 15

- | | |
|-----------------------|--|
| 1. Painel de controle | 2. Interruptor de controle da lâmina - Off |
|-----------------------|--|

Testar o sistema de segurança

Teste o sistema de segurança sempre que utilizar a máquina. Se o sistema de segurança não funcionar como se descreve em baixo, peça a um distribuidor autorizado para o reparar imediatamente.

1. Estando sentado no banco, com as alavancas de controle na posição de estacionamento, mova o interruptor de controle da lâmina para On. Tente ligar o motor; o motor não deverá arrancar.
2. Estando sentado no banco, mova o interruptor de controle da lâmina para Off. Desloque a alavanca de controle de movimento para a posição central, na posição não bloqueada. Tente ligar o motor;

não deverá arrancar. Repita com a outra alavanca de controlo do movimento.

3. Estando sentado no banco, mova o interruptor de controlo da lâmina para Off e bloqueie as alavancas de controlo de movimento na posição de estacionamento. Ligue o motor. Com o motor ligado, engate o interruptor de controlo da lâmina e eleve-se ligeiramente do banco; o motor deve parar.
4. Estando sentado no banco, mova o interruptor de controlo da lâmina para Off e bloqueie as alavancas de controlo de movimento na posição de estacionamento. Ligue o motor. Com o motor ligado, mova as alavancas de controlo de movimento para o centro, posição não bloqueada, engate o interruptor de controlo da lâmina e eleve-se ligeiramente do banco; o motor deve parar.

Parar o motor

1. Desengate as lâminas movendo o interruptor de controlo da lâmina para Off (Figura 15).
2. Desloque a alavanca do acelerador para a posição Fast (Rápido) (Figura 13).
3. Desligue a chave da ignição (Figura 12) e retire a chave.

Condução

Conduzir a máquina será melhor se compreender o que significa cortador de raio de viragem zero. As rodas motrizes rodam independentemente, alimentadas por motores hidráulicos em cada eixo; daí uma poder rodar para trás enquanto a outra roda para a frente, fazendo com que a máquina rode em vez de virar. Isto melhora grandemente a manobrabilidade, mas pode exigir algum ajuste se o operador não estiver familiarizado.

⚠ AVISO

A máquina pode virar-se muito rapidamente. O operador pode perder o controlo da máquina e provocar ferimentos pessoais ou danos na máquina.

- Tenha cuidado ao fazer curvas.
- Desacelere a máquina antes de fazer curvas apertadas.

O controlo do acelerador regula a velocidade do motor medida em rpm (rotações por minuto). Colocar o controlo do acelerador na posição Fast pode ser melhor para o desempenho. Para a maior parte das aplicações, é desejável funcionar na posição full throttle.



Figura 16

1. Posição de estacionamento (travada)
2. Posição central desbloqueada
3. Para a frente
4. Para trás

Utilizar o sistema de controlo Smart Speed™

A alavanca do sistema de controlo Smart Speed™, que se encontra abaixo da posição de utilização, dá ao operador a opção de conduzir a máquina a duas velocidades, alta e baixa (Figura 17).

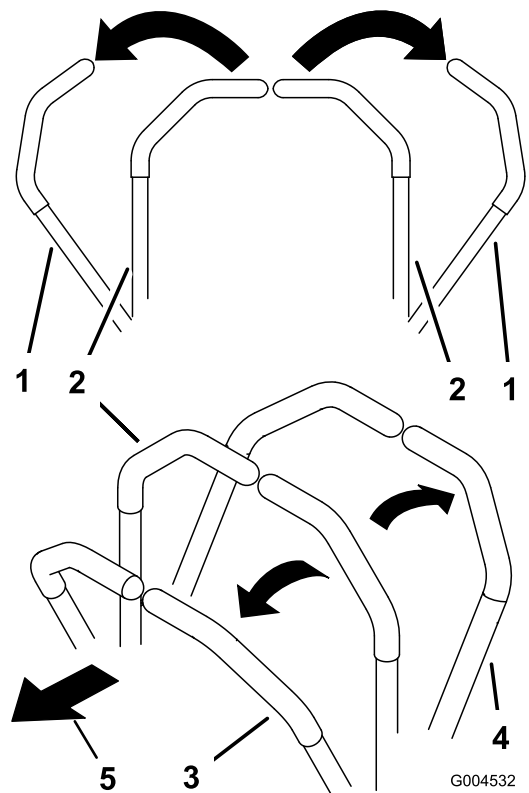

Figura 17

1. Alavanca da velocidade inteligente

Para mudar as velocidades:

1. Mova as alavancas de controlo do movimento para a posição neutra e para fora para a posição de estacionamento; desengatar o interruptor de controlo da lâmina.

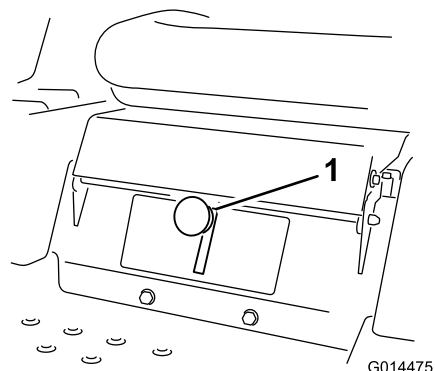
⚠ AVISO

Retirar as mãos das alavancas de controlo do movimento enquanto a máquina estiver em movimento pode resultar em perda de controlo ou causar danos a si ou a quem estiver por perto.

Pare sempre a máquina e mova as alavancas de controlo do movimento para a posição de estacionamento antes de ajustar o sistema de controlo Smart Speed™.

2. Ajuste a alavanca na posição desejada.

Para a frente

1. Desloque as alavancas para a posição central não bloqueada.
2. Para andar para a frente empurre as alavancas de controlo do movimento para a frente (Figura 16 e Figura 18).



Figura 18

Para andar a direito, aplique pressão igual em ambas as alavancas de controlo do movimento (Figura 16 e Figura 18).

Para rodar, liberte a pressão da alavanca de controlo de movimento virada para a direcção para a qual quer virar (Figura 16 e Figura 18).

Quanto mais empurrar as alavancas de controlo de movimento numa direcção, mais rapidamente se desloca a máquina nessa direcção.

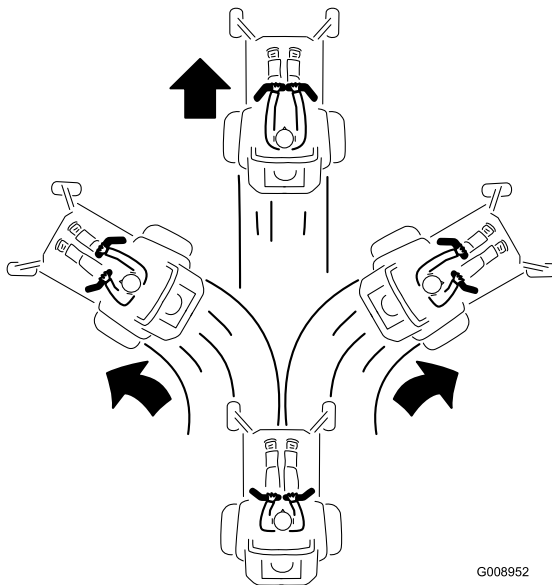
Para parar, puxe as alavancas de controlo do movimento para a posição neutra.

Para trás

1. Desloque as alavancas para a posição central não bloqueada.
2. Para recuar, olhe para trás de si e para baixo, enquanto lentamente puxa as alavancas de controlo do movimento para trás (Figura 19).



Figura 19

Para andar a direito, aplique pressão igual em ambas as alavancas de controlo do movimento (Figura 19).

Para rodar, liberte a pressão da alavanca de controlo de movimento virada para a direcção para a qual quer virar.

Para parar, empurre as alavancas de controlo do movimento para a posição neutra.

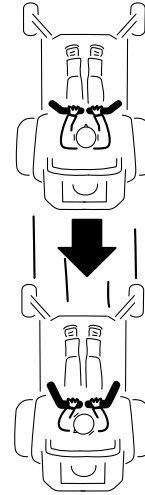
Parar a máquina

Para parar a máquina, mova as alavancas de controlo de movimento para neutro e para fora para a posição de estacionamento, desengate o interruptor de controlo da lâmina, assegurando que o acelerador está na posição Rápido e rode a chave da ignição para off. Lembre-se de retirar a chave do interruptor de ignição.

⚠ AVISO

A utilização/deslocação do cortador por crianças ou outras pessoas adultas que não o utilizador pode provocar acidentes pessoais.

Retire a chave da ignição e mova as alavancas de controlo de movimento para fora para a posição de estacionamento sempre que se afastar da máquina, mesmo que seja apenas por alguns minutos.

Ajustar a altura de corte

A altura de corte é controlada pela alavanca que se encontra no lado direito da posição de funcionamento (Figura 20).



Figura 20

1. Alavanca da altura de corte
2. Posições da altura de corte
3. 4,5 polegadas (115 mm), posição de transporte

1. Puxe para cima e para dentro na alavanca para a mover para a posição de corte desejada.
2. Assim que estiver na posição de corte desejada, baixe lentamente a alavanca até engatar a posição.

A posição de transporte é a posição da altura de corte ou a altura de corte mais elevada 4,5 polegadas [115 mm] (Figura 20).

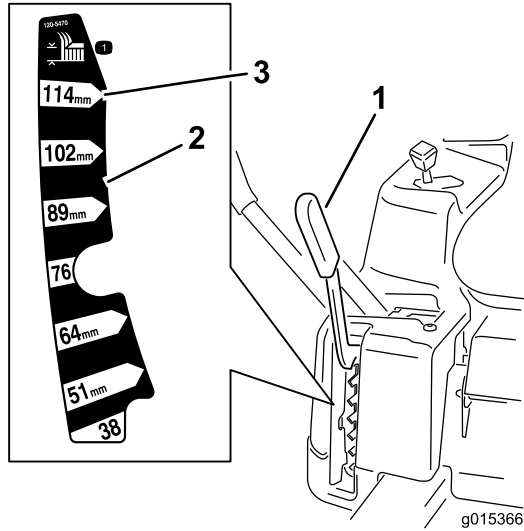
Posicionar o banco

1. Eleve o banco e desaperte os parafusos de ajuste o suficiente para mover o banco (Figura 21).



Figura 21

1. Parafuso de ajuste
2. Mova o banco para a posição desejada e aperte os parafusos.

Ajustar as alavancas de controlo de movimento

Ajustar a altura

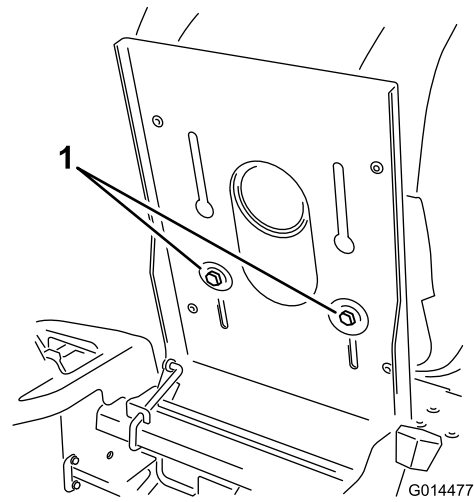
As alavancas de controlo de movimento podem ser ajustadas mais acima ou mais abaixo para máximo conforto do operador.

1. Remova 2 parafusos que prendem a alavanca de controlo ao veio do braço de controlo (Figura 22).
2. Mova a alavanca de controlo para o conjunto de furos seguinte. Prenda a alavanca com os 2 parafusos (Figura 22).



Figura 22

1. Veio do braço de controlo
2. Alavanca de controlo
3. Renhurado, orifício superior
4. Parafuso

3. Repita o ajuste para a alavanca de controlo oposta.

Ajustar a inclinação

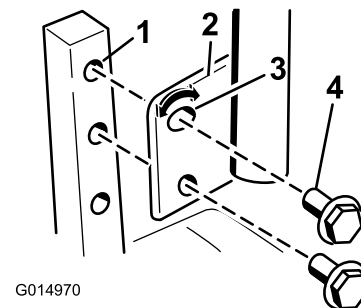
As alavancas de controlo de movimento podem ser inclinadas para a frente ou para trás para máximo conforto do operador.

1. Desaperte o parafuso superior que prende a alavanca de controlo ao veio do braço de controlo.
2. Desaperte o parafuso inferior o suficiente para rodar a alavanca de controlo para a frente ou para trás (Figura 22). Aperte ambos os parafusos para fixar o controlo na nova posição.
3. Repita o ajuste para a alavanca de controlo oposta.



Figura 23

g017303

Empurrar a máquina à mão

Importante: Empurre sempre a máquina à mão. Nunca reboque a máquina para não ocorrerem danos.

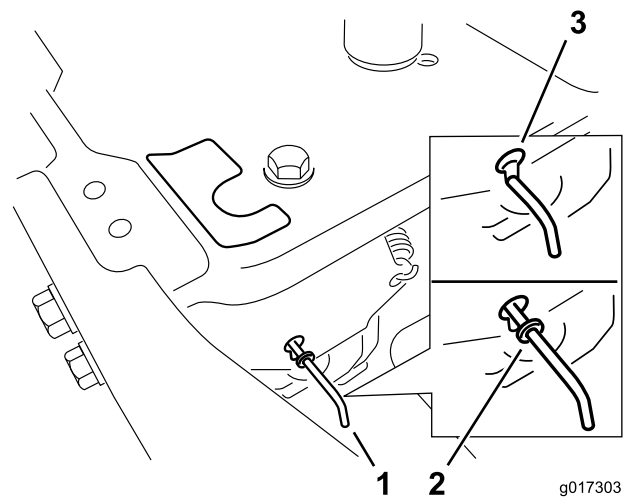
Esta máquina tem um mecanismo de travão eléctrico e para empurrar a máquina a chave da ignição tem de estar na posição Run. A bateria tem de ser carregada e a funcionar para o travão eléctrico ser desengatado.

Para empurrar a máquina

1. Coloque a máquina numa superfície nivelada e desligue o motor.
2. Desloque as alavancas de controlo de movimento para fora para a posição de estacionamento, desligue o motor e espere que todas as peças em movimento parem antes de deixar a posição de operação.
3. Localize as alavancas de derivação na estrutura de ambos os lados do motor.
4. Mova as alavancas de derivação para a frente através do orifício da chave e para baixo para as bloquear no lugar, como se mostra em Figura 23. Certifique-se de que isto é feito para cada alavanca.
5. Mova as alavancas de controlo do movimento para dentro para a posição neutra e rode a chave da ignição para a posição Run. Não ligue a máquina.

A máquina pode agora ser empurrada à mão.

1. Localização da alavanca de derivação
2. Posicione a alavanca para operar a máquina
3. Posicione a alavanca para empurrar a máquina

6. Quando terminar, certifique-se de que a chave voltou à posição Stop para evitar gastar a carga da bateria.

Se a máquina não se mover, o travão eléctrico pode ainda estar engatado. Se necessário, o travão eléctrico pode ser libertado manualmente. Consulte o Desengatar o travão eléctrico (página 33) procedimento em Manutenção da transmissão.

Para operar a máquina

Mova as alavancas de derivação para trás através do orifício da chave e para baixo para as bloquear no lugar, como se mostra em Figura 23. Certifique-se de que isto é feito para cada alavanca.

Deflector de relva

Este cortador dispõe de um deflector de relva articulado que dispersa as aparas para o lado e para baixo em direcção à relva.

⚠ PERIGO

Sem o deflector de relva, cobertura de descarga, ou o conjunto completo do receptor de relva montados, o utilizador e outras pessoas estão expostos ao contacto com a lâmina e aos detritos projectados. O contacto com lâmina(s) em movimento e os detritos projectados provocam ferimentos graves ou até mesmo a morte.

- Nunca remova o deflector de relva do cortador porque o deflector de relva encaminha os materiais para baixo na direcção da relva. Se o deflector de relva se danificar, substitua-o imediatamente.
- Nunca coloque as mãos ou pés debaixo do cortador.
- Nunca tente limpar a área de descarga ou as lâminas do cortador a não ser que mova o interruptor de controlo da lâmina para Off e rode a chave na ignição para Off. Remova também a chave e retire o(s) cabo(s) da(s) vela(s) de ignição.

Converter para descarga lateral

Esta plataforma de corte tem a opção de ser operada no modo de descarga lateral. Retire a cobertura de descarga para operar no modo de descarga lateral e instale o deflector de relva articulado.

Remover a cobertura de descarga para descarga lateral

1. Coloque a máquina numa superfície nivelada e desligue o motor.
2. Desloque as alavancas de controlo de movimento para fora para a posição de estacionamento, desligue o motor, retire a chave e espere que todas as peças em movimento parem antes de deixar a posição de operação.
3. Retire a porca de orelhas e o parafuso que fixam a cobertura no lugar (Figura 24). Guarde todas as peças para utilizar futuramente.



Figura 24

- | | |
|--------------------------|----------------------|
| 1. Deflector de relva | 4. Pino da dobradiça |
| 2. Cobertura de descarga | 5. Porca de orelhas |
| 3. Rebordo inferior | |

4. Retire os pino da dobradiça que fixa a cobertura à plataforma (Figura 24).
5. Retire a cobertura da plataforma.
6. Baixe o deflector de relva para cima da abertura de descarga.

Importante: Certifique-se de que o cortador dispõe de um deflector de relva articulado que dispersa as aparas para o lado e para baixo em direcção à relva, enquanto estiver em modo descarga lateral.

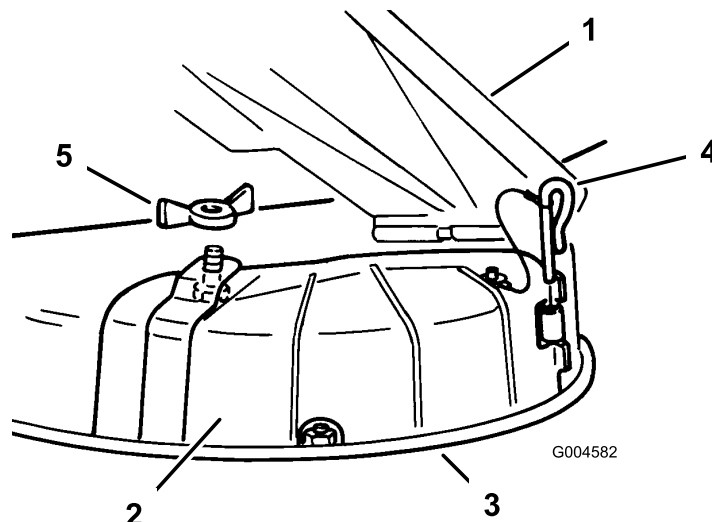
Instalar a cobertura de descarga para monda

1. Coloque a máquina numa superfície nivelada e desligue o motor.
2. Desloque as alavancas de controlo de movimento para fora para a posição de estacionamento, desligue o motor, retire a chave e espere que todas as peças em movimento parem antes de deixar a posição de operação.
3. Levante o deflector de relva e coloque a cobertura de descarga por cima da abertura no rebordo inferior no cortador e deslize-o para a dobradiça frontal (Figura 24).
4. Faça deslizar o pino da dobradiça pela dobradiça (Figura 24).
5. Fixe a cobertura de descarga ao cortador com a porta de olhelhas (Figura 24).
6. Baixe o deflector de relva para cima da abertura de descarga.

Sugestões de utilização

Ajuste de acelerador Rápido

Para um melhor corte e máxima circulação de ar, opere o motor na posição Rápido. É necessário o ar para cortar cuidadosamente as aparas de relva, pelo que não deve ajustar a altura de corte demasiado baixa de forma a que a relva não cortada rodeie completamente o cortador. Tente sempre ter um lado do cortador livre de relva por cortar. Isto permite ao ar circular para o cortador.

Utilizar o sistema de controlo Smart Speed™

A alavanca do sistema de controlo Smart Speed™, que se encontra abaixo da posição de utilização, dá ao operador a opção de conduzir a máquina a duas velocidades, alta e baixa. Um operador pode tirar partido da definição de velocidade baixa quando manobrar a máquina em espaços exíguos ou a operar em paisagens delicadas. A definição baixa também pode ser utilizada para operar a máquina com uma definição de regulador e velocidade da lâmina elevadas conseguindo ainda reduzir a velocidade para aumentar a qualidade do corte.

Cortar um relvado pela primeira vez

Corte a relva ligeiramente maior do que o normal para assegurar que a altura de corte do cortador não danifica partes não niveladas do terreno. No entanto, a altura de corte usada no passado é, geralmente, a melhor a usar. Ao cortar a relva com uma altura superior a 15 cm, é aconselhado cortar a relva duas vezes para assegurar uma qualidade de corte aceitável.

Corte 1/3 da lâmina de relva

É melhor cortar apenas cerca de 1/3 da lâmina de relva. Não se recomenda cortar mais que isso, excepto se a relva for dispersa ou for no final do Outono quando a relva cresce mais lentamente.

Direcção de corte

Alterne a direcção de corte para manter a relva na vertical. Isto também ajuda a dispersar as aparas de relva o que melhora a decomposição e a fertilização.

Cortar em intervalos adequados

Normalmente, cortar a cada quatro dias. Mas lembre-se sempre de que o crescimento da relva nunca é uniforme. Por isso, para manter a mesma altura de corte, que é uma boa prática, corte mais frequentemente no início da Primavera. À medida que o crescimento da relva diminui a meio do Verão, corte menos frequentemente. Se não conseguir cortar durante um longo período, corte primeiro a uma altura de corte elevada e, em seguida, corte novamente dois dias depois a uma regulação mais baixa.

Evita cortar demasiado baixo

Se a largura de corte do cortador for mais larga do que o cortador que utilizou anteriormente aumente a altura de corte para garantir que a relva irregular não fica demasiado curta.

Relva comprida

Se a relva crescer um pouco mais do que o normal ou se estiver muito húmida, utilize uma altura de corte superior ao normal e corte a relva. Depois volte a cortar a relva utilizando a altura de corte mais pequena habitual.

Ao parar

Se o movimento em frente da máquina tiver de ser parado durante o corte, pode cair um monte de aparas no relvado. Para evitar isto, mova para uma área previamente cortada com as lâminas engatadas.

Mantenha a parte de baixo do cortador limpa

Limpe as aparas e a sujidade da parte de baixo do cortador após cada utilização. Se se acumularem relva e sujidade dentro do cortador a qualidade do corte fica insatisfatória.

Manutenção das lâminas

Mantenha as lâminas afiadas em toda a época de corte porque uma lâmina afiada corta direito sem rasgar nem estragar as folhas da relva. Quando se rasga ou danifica a relva, esta fica castanha nas extremidades, cresce mais devagar e torna-se mais susceptível a doenças. Verifique as lâminas diariamente para ver se estão afiadas, se estão gastas ou danificadas. Lime qualquer amolgadela e afe as lâminas conforme o necessário. Se uma lâmina estiver danificada ou gasta, substitua-a imediatamente por uma lâmina sobresselente genuína da Toro.

Manutenção

Nota: Determine os lados direito e esquerdo da máquina a partir da posição normal de utilização.

Plano de manutenção recomendado

Intervalo de assistência	Procedimento de manutenção
Após as primeiras 5 horas	<ul style="list-style-type: none">• Substitua o óleo do motor.
Em todas as utilizações ou diariamente	<ul style="list-style-type: none">• Verifique o sistema de bloqueio de segurança.• Limpe e verifique o elemento de espuma do filtro de ar.• Verifique as áreas de entrada de ar e de refrigeração, limpe conforme necessário.• Verifique as lâminas de corte.• Verifique se há danos no deflector de relva• Limpe a caixa do cortador.
A cada 25 horas	<ul style="list-style-type: none">• Lubrifique todos os pontos de lubrificação.• Verifique a pressão dos pneus.• Verificar se existe desgaste/rachas nas correias.
A cada 50 horas	<ul style="list-style-type: none">• Substitua o filtro do ar de papel.• Verifique a vela.
A cada 100 horas	<ul style="list-style-type: none">• Substitua o óleo do motor.• Substitua o filtro do óleo.• Substitua a vela de ignição.• Limpe a caixa do soprador (mais frequentemente em condições extremas de pó e sujidade).• Substitua o filtro do interior da tubagem.
Antes do armazenamento	<ul style="list-style-type: none">• Carregue a bateria e desligue os cabos da bateria.• Efectue todos os procedimentos de manutenção acima referidos antes do armazenamento.• Pinte as superfícies lascadas.

Importante: Para informações detalhadas sobre os procedimentos de manutenção adicionais, consulte o manual de utilização do motor.

⚠ CUIDADO

Se deixar a chave na ignição, alguém pode ligar acidentalmente o motor e feri-lo a si ou às pessoas que se encontrarem próximo da máquina.

Retire a chave da ignição e os fios das velas antes de efectuar qualquer tarefa de manutenção no veículo. Mantenha os fios longe da máquina para evitar qualquer contacto acidental com a vela.

Procedimentos a efectuar antes da manutenção

- Autocolante de serviço
- Parafusos de ajuste do banco
- Filtro de combustível
- Bateria e cabos da bateria

Levantar o banco

Certifique-se de que as alavancas de controlo do movimento estão bloqueadas na posição de estacionamento. Levante o banco para a frente.

Os seguintes componentes podem ser acedidos bastando levantar o banco:

- Placa de série

Lubrificação

Lubrificar os rolamentos

Intervalo de assistência: A cada 25 horas—Lubrifique todos os pontos de lubrificação.

Tipo de lubrificante: graxa n.º 2 para utilizações gerais, à base de lítio

1. Coloque a máquina numa superfície nivelada e desligue o motor.
2. Desloque as alavancas de controlo de movimento para fora para a posição travada, desligue o motor, retire a chave e espere que todas as peças em movimento parem antes de deixar a posição de operação.
3. Limpe os encaixes de lubrificação (Figura 25 e Figura 26) com um trapo. Certifique-se de que raspa qualquer tinta da frente do(s) encaixe(s).



Figura 25

1. Pneu da roda dianteira

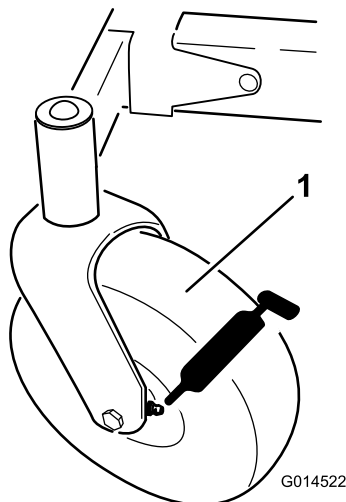

Figura 26

Localizado no inferior do painel do banco

1. Leia as instruções antes de efectuar as operações de manutenção.
2. Verifique a pressão dos pneus a cada 25 horas de funcionamento.
3. Lubrifique a cada 25 horas de funcionamento.
4. Motor

4. Ligue uma pistola de lubrificação ao encaixe (Figura 25 e Figura 26). Coloque lubrificante nos encaixes até que comece a escorrer massa lubrificante dos rolamentos.
5. Limpe qualquer massa lubrificante em excesso.

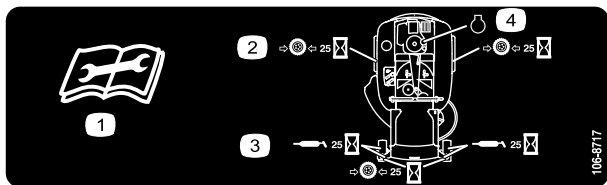
Manutenção do motor

Manutenção do filtro de ar

Intervalo de assistência: Em todas as utilizações ou diariamente—Limpe e verifique o elemento de espuma do filtro de ar.

A cada 50 horas—Substitua o filtro do ar de papel.

Nota: A manutenção do filtro de ar deverá ser mais frequente quando a máquina for utilizada em condições de grande poeira ou muita areia.

Desmontagem dos filtros de esponja e papel

1. Desengate o controlo da lâmina (PTO).
2. Desligue o motor, aguarde até que todas as partes em movimento parem e retire a chave antes de sair da posição de operação.
3. Para evitar qualquer dano, limpe à volta do filtro de ar para impedir a entrada de impurezas para o interior do motor.
4. Remova a cobertura do filtro de ar desaparafusando os 2 botões (Figura 27).



Figura 27

1. Cobertura do filtro de ar
2. Botões

5. Cuidadosamente, retire os elementos de espuma e de papel da caixa do filtro de ar (Figura 28).

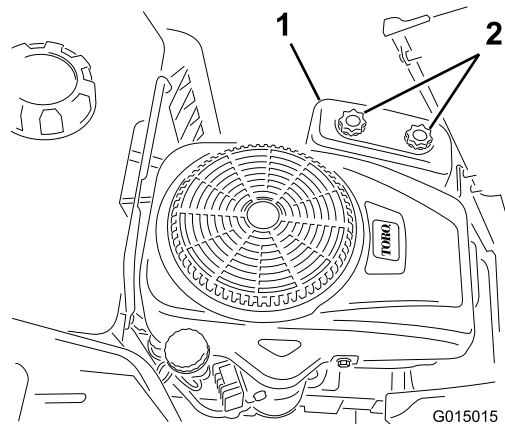

Figura 28

1. Filtro de esponja
2. Filtro de papel

6. Separe os filtros de esponja e papel.

Limpeza dos filtros de esponja e papel

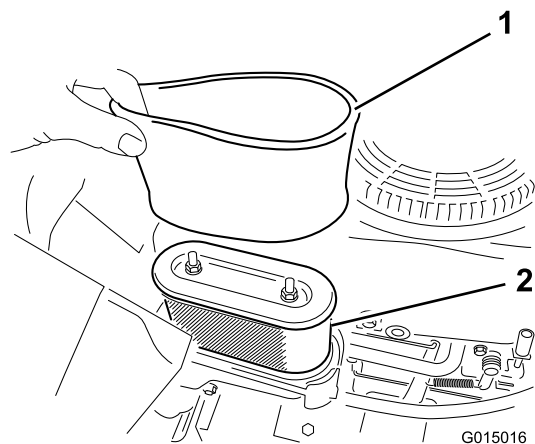
Filtro de esponja:

1. Lave o filtro de esponja com sabão líquido e água morna. Depois do filtro estar limpo, passe bem por água.
2. Seque o filtro apertando-o dentro de um pano limpo. **Não lubrifique o elemento.**

Importante: Substitua o filtro de esponja se estiver rasgado ou usado.

3. Coloque o elemento de esponja num elemento de papel limpo.

Elemento de papel:

1. Bata com o elemento de papel numa superfície plana e aplique ar comprimido do interior para o exterior para remover poeira e sujidade.
2. Verifique se o filtro tem rasgões, película de óleo ou se o vedante de borracha está danificado.

Importante: Não limpe o filtro de papel com ar comprimido ou líquidos pressurizados, tais como solventes, gasolina ou querosene. Substitua o elemento de papel se estiver danificado ou não puder ser bem limpo.

3. Limpe o interior da cobertura do filtro de ar para retirar sujidade, pó e detritos.

Montagem dos filtros de esponja e papel

Importante: Para não danificar o motor, só deve ligar o motor quando toda a estrutura de filtragem estiver montada.

1. Coloque o filtro de esponja no filtro de papel (Figura 28).

2. Coloque o filtro de esponja e papel na caixa do filtro de ar.
3. Coloque a cobertura do filtro de ar e aperte os dois botões (Figura 27).

Verificação do óleo do motor

Tipo de óleo: Óleo detergente (API, classificação SF, SG, SH, SJ ou superior)

Capacidade do cárter: 1,0 l quando não mudar o filtro; 1,05 l quando mudar o filtro.

Viscosidade: Consultar o quadro seguinte.



Figura 29

Verificação do nível de óleo

1. Estacione a máquina numa superfície nivelada.
2. Desengate o controlo da lâmina (PTO).
3. Desligue o motor, aguarde até que todas as partes em movimento parem e retire a chave antes de sair da posição de operação.
4. Limpe a zona em redor da vareta de óleo (Figura 30), para evitar que entre sujidade no orifício do filtro e possíveis danos no motor.

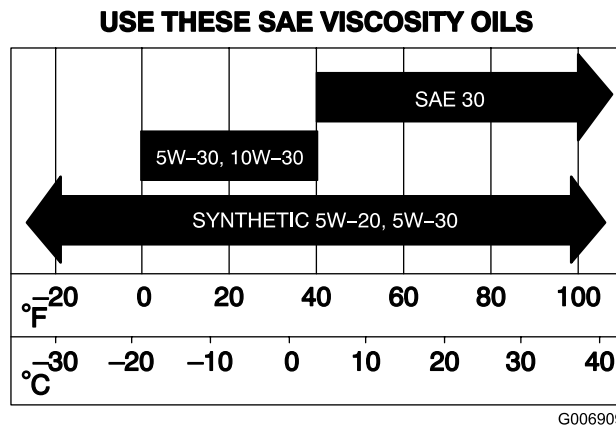

Figura 30

1. Vareta do óleo/orifício de enchimento 2. Filtro de ar

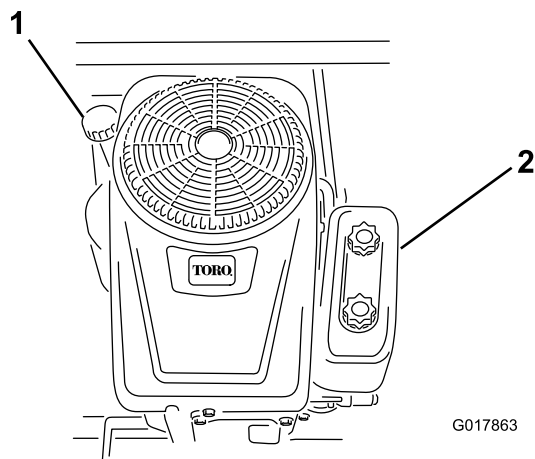

Figura 31

1. Orifício de enchimento de óleo 3. Tubo de drenagem de óleo
2. Válvula de drenagem 4. Recipiente

5. Retire a vareta do óleo e limpe a extremidade.
6. Coloque a vareta do óleo totalmente no orifício de enchimento.
7. Volte a retirar a vareta do óleo e verifique a extremidade. Se o nível de óleo estiver baixo, ateste lentamente apenas o óleo suficiente para que suba até à marca Full na vareta.

Importante: Não encha demasiado o cárter com óleo e ligue o motor; pode originar danos no motor.

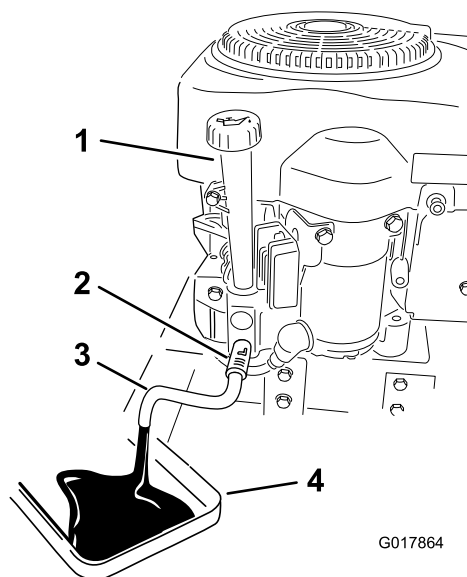
Substituição do óleo

Intervalo de assistência: Após as primeiras 5 horas

A cada 100 horas

1. Estacione a máquina de forma a que o lado direito fique ligeiramente abaixo ao lado esquerdo para assegurar que o óleo é completamente drenado.
2. Desengate o controlo da lâmina (PTO).
3. Desligue o motor, aguarde até que todas as partes em movimento parem e retire a chave antes de sair da posição de operação.
4. Limpe a área em torno na válvula de drenagem e na estrutura da máquina. Localize o tubo de drenagem do óleo e faça-o deslizar para cima da válvula de drenagem (Figura 31).
5. Coloque o lado oposto do tubo de drenagem de óleo por cima da estrutura da máquina.
6. Coloque um recipiente sob a máquina directamente por baixo do tubo de drenagem, conforme indicado em (Figura 31).

7. Rode a válvula de drenagem 1/4 no sentido contrário aos dos ponteiros do relógio para abrir e deixar o óleo drenar. Remova a tampa/vareta (Figura 31).
8. Quando o óleo tiver sido totalmente drenado, feche a válvula de drenagem do óleo. Retire a mangueira de drenagem do óleo e limpe o excesso de óleo na estrutura.

Nota: O óleo usado deve ser tratado num centro de reciclagem certificado.

9. Substitua o filtro do óleo; consulte a secção Substituição do óleo do motor.
10. Coloque lentamente cerca de 80% da quantidade de óleo especificada no orifício de enchimento (Figura 31). Verifique o nível de óleo; consulte a secção Verificação do nível do óleo.
11. Coloque a tampa/vareta.

Substituição do filtro de óleo

Intervalo de assistência: A cada 100 horas

Nota: A mudança do filtro de óleo deverá ser mais frequente se a máquina for utilizada em condições de grande poeira ou sujidade.

1. Purgue o óleo do motor; consulte a secção Mudar o óleo.
2. Remova o filtro de óleo antigo e limpe a superfície de vedação do adaptador do filtro (Figura 32).



Figura 32

1. Filtro do óleo
2. Junta
3. Filtro adaptador

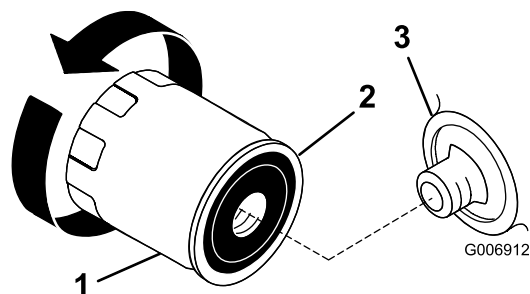

Figura 33

1. Fio da vela de ignição
4. Para evitar qualquer dano, limpe à volta da vela de ignição para impedir que entrem impurezas para dentro do motor.
5. Retire a vela de ignição e a anilha de metal.

3. Aplique uma fina camada de óleo para sistemas hidráulicos na junta de borracha do novo filtro do óleo (Figura 32).
4. Coloque o novo filtro no adaptador do filtro.
5. Rode o filtro de óleo hidráulico no sentido dos ponteiros do relógio até que a junta de borracha toque no adaptador do filtro do óleo e, em seguida, aperte o filtro mais 1/3 a 2/4 de volta (Figura 32).
6. Coloque lentamente cerca de 80% da quantidade de óleo especificada no orifício de enchimento (Figura 30). Verifique o nível de óleo; consulte o procedimento Verificação do nível do óleo.

Manutenção da vela de ignição

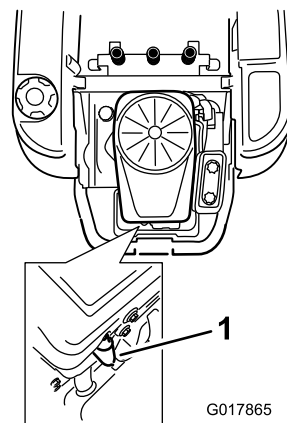
Intervalo de assistência: A cada 50 horas—Verifique a vela.

A cada 100 horas—Substitua a vela de ignição.

Antes de montar as velas de ignição, certifique-se de que foi aplicada a folga correcta entre os eléctrodos central e lateral. Utilize uma chave de velas para retirar e montar a vela de ignição e um calibre de lâminas ou apalpa-folgas para verificar e ajustar as folgas. Instale vela de ignição nova se necessário.

Tipo: Champion RC12YC, Autolite 3924, NGK BCPR6ES ou equivalente

Folga: 0,76 mm

Desmontagem das velas de ignição

1. Desengate o controlo da lâmina (PTO).
2. Desligue o motor, aguarde até que todas as partes em movimento parem e retire a chave antes de sair da posição de operação.
3. Desligue o cabo da vela de ignição (Figura 33).

Verificar a vela de ignição

1. Inspeccione a vela de ignição (Figura 34).

Nota: Se verificar uma cobertura castanha ou cinzenta no isolante, o motor está a funcionar correctamente. Uma cobertura preta no isolante indica que o filtro de ar está sujo.



Figura 34

1. Isolante do eléctrodo central
2. Eléctrodo lateral
3. Folga (não está à escala)

Importante: Não limpe a vela de ignição. Substitua sempre as velas que tiverem uma cobertura preta, os eléctrodos gastos, uma película de óleo ou apresentarem fissuras.

2. Verifique a folga entre os eléctrodos central e lateral (Figura 34). Dobre o eléctrodo lateral, se a folga não for a correcta.

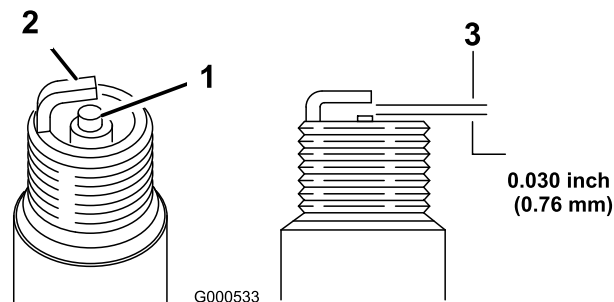
Colocar a vela

1. Coloque a vela de ignição e a anilha de metal.
Nota: Assegure-se de que a folga de ar está correctamente definida.
2. Aperte a vela de ignição com uma força de 20 Nm.
3. Ligue o fio à vela de ignição.

Limpeza da caixa do soprador

Para assegurar a devida refrigeração, certifique-se de que o painel de relva, as aletas de arrefecimento e outras superfícies externas do motor estão sempre limpas.

Anualmente ou a cada 100 horas de funcionamento (mais frequentemente em condições extremas de pó e sujidade), remova a caixa do soprador e outras coberturas de refrigeração. Limpe as aletas de refrigeração e as superfícies externas conforme necessário. Certifique-se de que as coberturas de refrigeração são novamente instaladas. Aperte os parafusos da caixa do soprador com uma força de aperto de 7.5– Nm.

Importante: Não deverá utilizar o motor quando o painel de relva estiver bloqueado, quando as alertas de arrefecimento se encontrarem sujas ou presas ou quando as coberturas de arrefecimento forem retiradas porque esse procedimento poderá danificar o motor (sobreaquecimento).

Manutenção do sistema de combustível

⚠ PERIGO

Em determinadas circunstâncias, a gasolina é extremamente inflamável e explosiva. Um incêndio ou explosão provocado(a) por gasolina pode resultar em queimaduras e danos materiais.

- Efectue qualquer manutenção relacionada com combustível quando o motor estiver frio. Faça-o ao ar livre e num espaço aberto. Remova toda a gasolina que, eventualmente, se tenha derramado.
- Nunca fume quando estiver a drenar gasolina e mantenha-se afastado do fogo ou faíscas que possam inflamar os vapores de gasolina.

Substituição do filtro do interior da tubagem

Intervalo de assistência: A cada 100 horas—Substitua o filtro do interior da tubagem.

Nunca instale um filtro sujo, se for retirado do tubo de combustível.

1. Coloque a máquina numa superfície nivelada e desligue o motor.
2. Desloque as alavancas de controlo de movimento para fora para a posição travada, desligue o motor, retire a chave e espere que todas as peças em movimento parem antes de deixar a posição de operação.
3. Levante o banco e localize o filtro do combustível, conforme indicado em Figura 35.

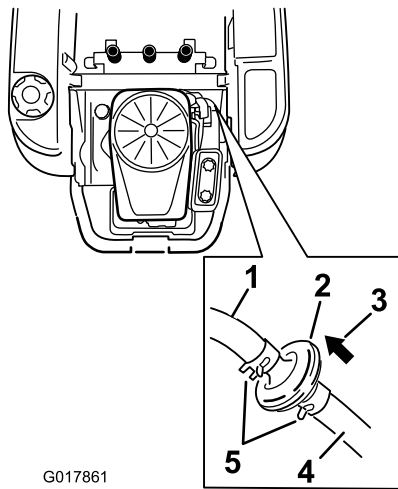

G017861

Figura 35

- | | |
|--|---------------------------------------|
| 1. Tubagem de combustível para o motor | 4. Tubagem de combustível do depósito |
| 2. Filtro no interior da tubagem | 5. Dispositivo de abraçadeira de tubo |
| 3. Seta do sentido do fluxo | |

4. Aperte as pontas dos grampos da tubagem e afaste-as do filtro (Figura 35).
5. Retire o filtro da tubagem de combustível.
6. Instale um novo filtro com a seta do sentido do fluxo a vir do depósito de combustível e a apontar para o motor. Mova as abraçadeiras para junto do filtro (Figura 35) para o fixar no lugar.

Manutenção do sistema eléctrico

Carregamento da bateria

Retirar a bateria

⚠ AVISO

Os terminais da bateria e as ferramentas de metal podem provocar curtos-circuitos noutras componentes da máquina, produzindo faíscas. As faíscas podem provocar uma explosão dos gases da bateria, resultando em acidentes pessoais.

- Quando retirar ou montar a bateria, não toque com os terminais da bateria noutras peças metálicas do veículo.
- Deverá evitar quaisquer curto-circuitos entre os terminais da bateria e as peças metálicas do veículo.

1. Coloque a máquina numa superfície nivelada e desligue o motor.
2. Desloque as alavancas de controlo de movimento para fora para a posição travada, desligue o motor, retire a chave e espere que todas as peças em movimento parem antes de deixar a posição de operação.
3. Eleve o banco para aceder à bateria.
4. Desligue o cabo negativo (preto) do pólo da bateria (Figura 36). Guarde todos os parafusos e porcas.

⚠ AVISO

A ligação incorrecta dos cabos da bateria pode danificar o veículo e os cabos, produzindo faíscas. As faíscas podem provocar uma explosão dos gases da bateria, resultando em acidentes pessoais.

- Desligue sempre o cabo negativo (negro) antes de desligar o cabo positivo (vermelho).
 - Ligue sempre o cabo positivo (vermelho) antes de ligar o cabo negativo (negro).
5. Deslize a cobertura de borracha para cobrir o cabo positivo (vermelho). Desligue o cabo positivo (vermelho) do pólo da bateria (Figura 36). Guarde todos os parafusos e porcas.
 6. Retire o suporte da bateria (Figura 36) e levante a bateria para a retirar da respectiva plataforma.

Nota: Não coloque a máquina em funcionamento com a bateria desligada, podem provocar danos eléctricos.



Figura 36

- | | |
|-----------------------------|--|
| 1. Bateria | 5. Pólo negativo da bateria |
| 2. Pólo positivo da bateria | 6. Porca de orelhas, anilha e parafuso |
| 3. Parafuso, anilha e porca | 7. Suporte da bateria |
| 4. Protecção do terminal | |

Carregamento da bateria

Intervalo de assistência: Antes do armazenamento—Carregue a bateria e desligue os cabos da bateria.

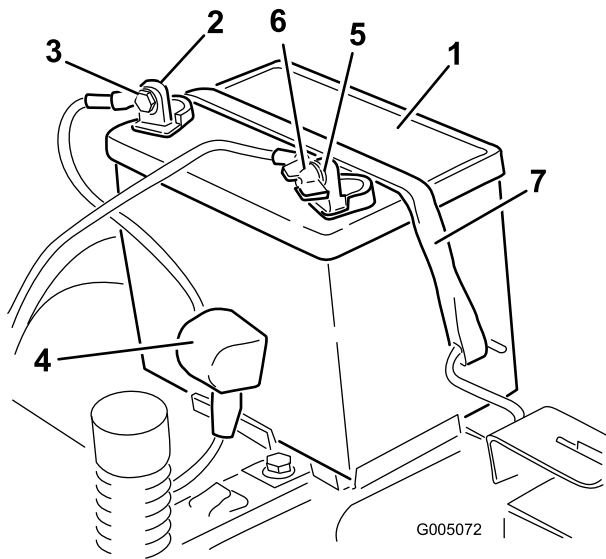
1. Retire a bateria do chassis, consultar a secção Retirar a bateria.
2. Carregar a bateria no mínimo 1 hora a 6 a 10 amperes. Não carregue demasiado a bateria.
3. Quando a bateria estiver totalmente carregada, desligue o carregador da tomada eléctrica e em seguida desligue os cabos do carregador dos bornes da bateria (Figura 37).



Figura 37

- | | |
|-----------------------------|------------------------------------|
| 1. Pólo positivo da bateria | 3. Cabo vermelho do carregador (+) |
| 2. Pólo negativo da bateria | 4. Cabo preto do carregador (-) |

Montar a bateria

1. Posicione da bateria no tabuleiro (Figura 36).
2. Ligue o cabo positivo (vermelho) ao terminal positivo (+) da bateria utilizando os dispositivos de fixação previamente removidos.
3. Ligue o cabo negativo ao terminal negativo (-) da bateria utilizando os dispositivos de fixação previamente removidos.
4. Deslize a protecção do terminal vermelho para o terminal positivo (vermelho) da bateria.
5. Prenda a bateria ao suporte (Figura 36).
6. Baixe o banco.

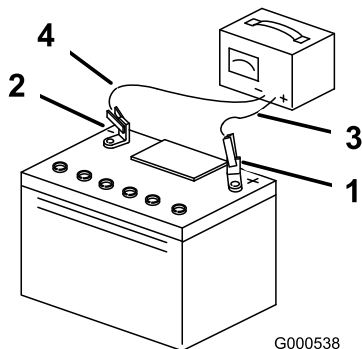
Manutenção dos fusíveis

O sistema eléctrico está protegido por fusíveis. Não é necessária qualquer manutenção; no entanto, se um fusível queimar, verifique se há alguma avaria ou curto-circuito no componente/circuito.

Fusível:

- Principal F1-30 amp, tipo lâmina
 - Circuito de carga F2-25 amp, tipo lâmina
1. Retire os parafusos que fixam o painel de controlo à máquina. Guarde todos os parafusos e porcas.
 2. Levante o painel de controlo para ter acesso à cablagem principal e ao bloco de fusíveis (Figura 38).
 3. Para substituir fusíveis, puxe o fusível para o retirar (Figura 38).



Figura 38

- | | |
|---------------------|-----------------------------|
| 1. Principal 30 amp | 2. Circuito de carga-25 amp |
|---------------------|-----------------------------|

4. Volte a colocar o painel de controlo na sua posição original. Utilize os parafusos previamente removidos para fixar o painel à máquina.

Manutenção do sistema de transmissão

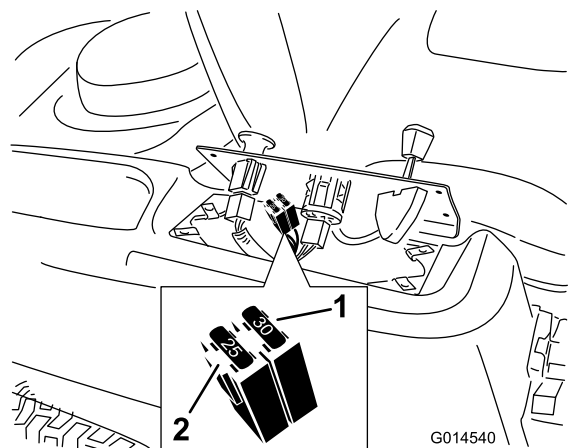
Verificação da pressão dos pneus

Intervalo de assistência: A cada 25 horas—Verifique a pressão dos pneus.

Mantenha a pressão do ar dos pneus dianteiro e traseiros como especificado. Se a pressão não for idêntica em todos os pneus o corte pode ficar irregular. Verifique a pressão na haste da válvula (Figura 39). Verifique os pneus quando estiverem frios, para obter uma leitura exacta da pressão.

Consulte a pressão máxima sugerida pelo fabricante dos pneus na parte lateral dos pneus.

Encha os pneus traseiros com 0,82 bar.



Figura 39

1. Haste da válvula

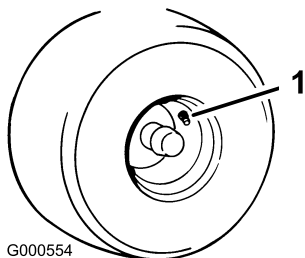

Figura 40

1. Braço de articulação do travão no módulo de controlo do travão eléctrico

1. Localize o veio no travão eléctrico onde os braços de articulação do travão estão ligados.
2. Rode o travão para a frente para desengatar o travão.

Desengatar o travão eléctrico

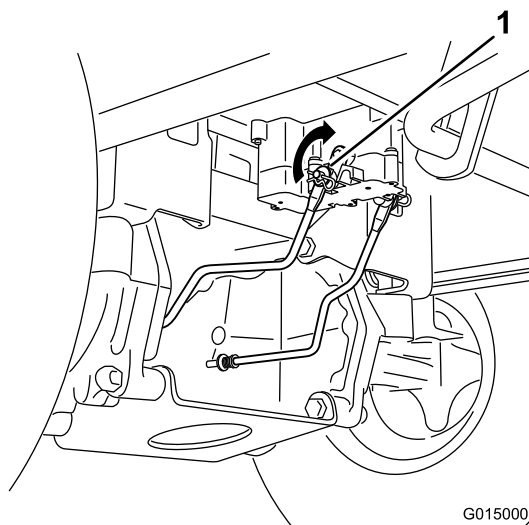
O travão eléctrico pode ser libertado manualmente rodando os braços de articulação para a frente. Assim que o travão eléctrico estiver activado o travão vai reiniciar.

Para desactivar o travão:

Manutenção do cortador

Manutenção das lâminas de corte

Mantenha as lâminas afiadas em toda a época de corte porque uma lâmina afiada corta direito sem rasgar nem estragar as folhas da relva. Quando se rasga ou danifica a relva, esta fica castanha nas extremidades, cresce mais devagar e torna-se mais susceptível a doenças.

Verifique as lâminas diariamente para ver se estão afiadas, se estão gastas ou danificadas. Lime qualquer amolgadela e afie as lâminas conforme o necessário. Se uma lâmina estiver danificada ou gasta, substitua-a imediatamente por uma lâmina sobresselente genuína da Toro. Para uma afiação e substituição adequadas, pode optar por ter lâminas adicionais sempre à mão.

⚠ AVISO

Uma lâmina desgastada ou danificada pode partir-se, podendo levar à projecção de um fragmento contra o utilizador da máquina ou alguém que esteja por perto, provocando lesões graves ou até mesmo a morte.

- Inspeccione periodicamente se a lâmina apresenta sinais de desgaste.
- Substitua as lâminas gastas ou danificadas.

Antes de inspeccionar ou fazer a manutenção das lâminas

Estacione a máquina numa superfície nivelada, desengate o interruptor de controlo de movimento e mova as alavancas de controlo de movimento para fora para a posição de estacionamento. Pare o motor e retire a chave.

Verificação das lâminas

Intervalo de assistência: Em todas as utilizações ou diariamente—Verifique as lâminas de corte.

1. Inspeccione as extremidades de corte (Figura 41). Se as extremidades não estiverem afiadas ou estiverem amolgadas retire e afie as lâminas; consultar Afiação das lâminas
2. Inspeccione as lâminas, especialmente a área em curva (Figura 41). Se verificar quaisquer danos, desgaste, ou a formação de ranhuras nesta área (item 3 em Figura 41), instale imediatamente uma lâmina nova.



Figura 41

1. Parte cortante
2. Área curva
3. Desgaste/formação de ranhuras
4. Danos

Deteção de lâminas dobradas

Nota: A máquina tem de estar numa superfície nivelada para o seguinte procedimento.

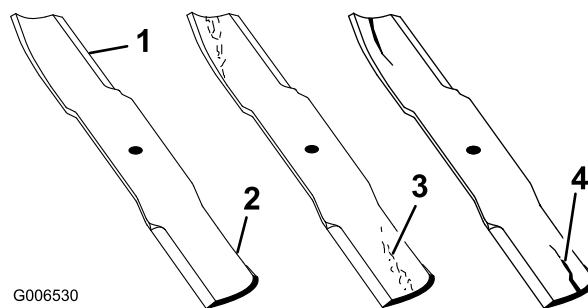
1. Levante a plataforma do cortador para a posição de altura de corte mais elevada; também considerada a posição de 'transporte'.
2. Usando luvas almofadadas ou outra protecção adequada para as mãos, rode lentamente a lâmina a medir para uma posição que permita uma medição efectiva da distância entre a extremidade de corte e a superfície nivelada onde a máquina está.



Figura 42

1. Plataforma
2. Caixa dos eixos
3. Lâmina

3. Meça da ponta da lâmina até à superfície plana.

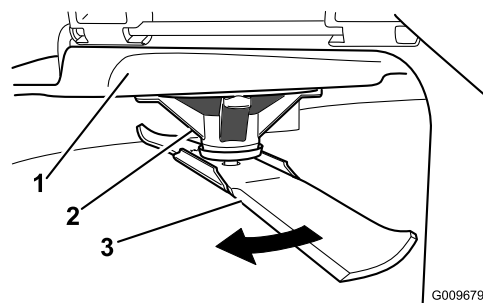

Figura 43

1. Lâmina, em posição para medição
2. Superfície nivelada
3. Distância medida entre a lâmina e a superfície (A)

4. Rode a mesma lâmina 180 graus para que a extremidade de corte oposta esteja agora na mesma posição.

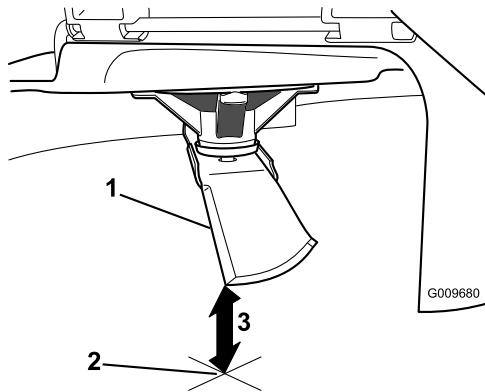

Figura 44

1. Lâmina, lado previamente medido
2. Posição de medição utilizada anteriormente
3. Lado oposto da lâmina a ser movido para a posição de medição

5. Meça da ponta da lâmina até à superfície plana. A variação não deve ser superior a 1/8 pol. (3 mm).

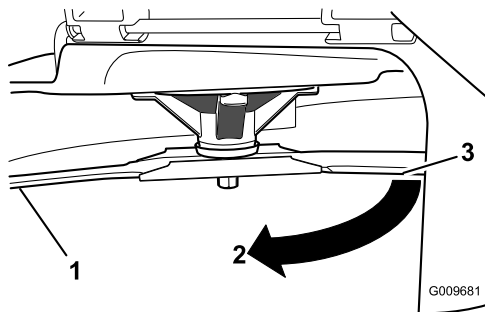

Figura 45

1. Extremidade da lâmina oposta, em posição para medição
2. Superfície nivelada
3. Segunda distância medida entre a lâmina e a superfície (B)

⚠ AVISO

Uma lâmina que está empenada ou danificada pode partir-se e pode ferir gravemente ou matar o operador ou quaisquer pessoas presentes.

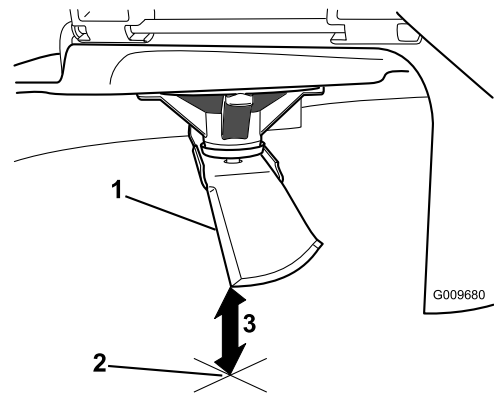
- Substitua sempre as lâminas empenadas ou danificadas.
- Nunca lime nem crie entalhes afiados nas extremidades ou superfícies da lâmina.

- A. Se a diferença entre A e B for superior a 1/8 pol. (3 mm), substitua a lâmina por uma lâmina nova. Consulte Remoção das lâminas e instalação das lâminas.

Nota: Se uma lâmina dobrada for substituída por uma nova e a dimensão obtida continuar a exceder 1/8 pol. (3 mm), o eixo da lâmina pode estar dobrado. Contacte o distribuidor autorizado Toro para obter assistência.

- B. Se a variação estiver dentro dos limites, passe para a lâmina seguinte.

Repita este procedimento em cada lâmina.

Retirar as lâminas

As lâminas devem ser substituídas quando atingirem um objecto sólido e quando se encontrarem desequilibradas ou deformadas. Para obter o máximo desempenho e a conformidade de segurança da máquina deverá utilizar sempre lâminas sobressalentes genuínas da Toro. A utilização de lâminas sobressalentes produzidas por outros fabricantes poderá resultar em não cumprimento com os padrões de segurança.

Segure na extremidade da lâmina, utilizando um trapo ou uma luva grossa. Retire a cavilha da lâmina (rodando-a no

sentido contrário ao dos ponteiros do relógio), a anilha curva, esticador de lâmina e lâmina do eixo (Figura 46).



Figura 46

- | | |
|--------------------------|------------------------|
| 1. Área da aba da lâmina | 4. Parafuso da lâmina |
| 2. Lâmina | 5. Esticador da lâmina |
| 3. Anilha curva | |

Afiar as lâminas

- Utilize uma lima para afiar a aresta de corte em ambas as extremidades da lâmina (Figura 47). Mantenha o ângulo original. A lâmina manterá o equilíbrio se for retirada a mesma quantidade de material de ambas as extremidades de corte.

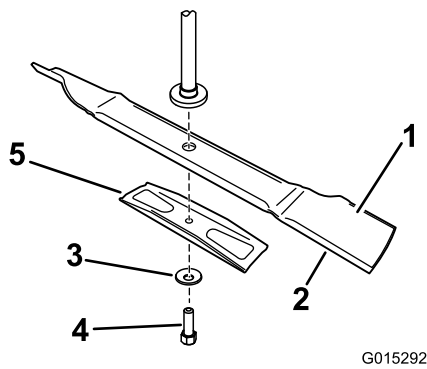

Figura 47

- Afie de acordo com o ângulo original
- Verifique o equilíbrio da lâmina colocando-a num equilibrador de lâminas (Figura 48). Se a lâmina ficar na horizontal é porque está equilibrada e pode ser utilizada. Se a lâmina não estiver equilibrada, lime algum metal da extremidade da aba apenas (Figura 47). Repita este procedimento até a lâmina estar equilibrada.

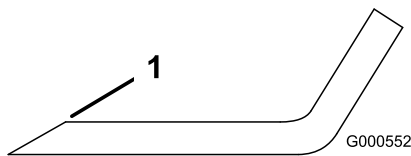

Figura 48

- | | |
|-----------|-----------------|
| 1. Lâmina | 2. Equilibrador |
|-----------|-----------------|

Instalar as lâminas

- Instale a lâmina no veio (Figura 46).

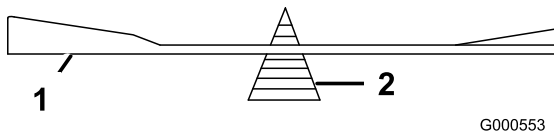
Importante: A parte curva da lâmina tem que estar virada para cima para o interior do cortador para se assegurar uma capacidade de corte adequada.

- instale um esticador de lâmina, a anilha curva (lado oval virado para a lâmina) e o parafuso da lâmina (rodando-o no sentido dos ponteiros do relógio) (Figura 46).
- Aperte o parafuso da lâmina com 47–88 Nm.

Nivelar a plataforma do cortador

Certifique-se de que verifica se a plataforma de corte está nivelada antes de instalar o cortador ou quando observar um corte não uniforme no relvado.

A plataforma de corte tem de ser verificada para ver se há lâminas dobradas antes da nivelção; quaisquer lâminas dobradas têm de ser retiradas e substituídas. Consulte o procedimento Detecção de lâminas deformadas antes de continuar.

A plataforma de corte tem de estar nivelada primeiro horizontalmente, depois pode ser ajustado o declive da frente para trás.

Requisitos:

- A máquina tem de estar numa superfície nivelada.
- Os quatro pneus têm de estar com o enchimento devido. Consulte Verificação da pressão dos pneus na secção de Manutenção do sistema de transmissão.

Nivelamento horizontal

- Coloque a máquina numa superfície nivelada e desligue o motor.
- Desloque as alavancas de controlo de movimento para fora para a posição travada, desligue o motor, retire a chave e espere que todas as peças em movimento parem antes de deixar a posição de operação.
- Defina a altura de corte para a posição média.
- Rode cuidadosamente a lâmina para que todas estejam alinhadas (Figura 49).



Figura 49

Plataformas de corte com uma lâmina

- | | |
|--------------------------|--|
| 1. Lâmina na horizontal | 3. Extremidade de corte exterior |
| 2. Área da aba da lâmina | 4. Meça da ponta da lâmina até à superfície plana. |

- Meça entre as extremidades de corte exteriores e a superfície plana (Figura 49). Se ambas as medições não se encontrarem dentro do intervalo de 5 mm, é necessário um ajuste, continue com este procedimento.
- Sustente o peso da plataforma de corte colocando blocos de madeira debaixo das extremidades da plataforma.

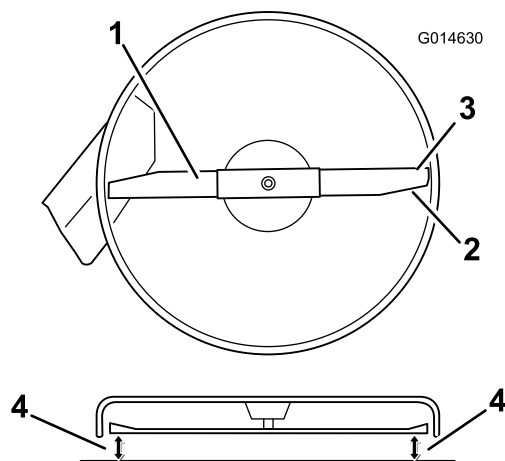
Nota: Evite colocar os suportes sob quaisquer rolos anti-danos, se estiverem presentes na plataforma.

- Mova para o lado esquerdo da máquina. Remova a porca de bloqueio e o parafuso lateral da carroçaria da posição fixa e instale-o na parte de trás, posição da fenda e deixe-os ligeiramente soltos (Figura 50).



Figura 50

- | | |
|-------------------------------|-----------------------------------|
| 1. Suporte de suspensão | 4. Porca de bloqueio lateral. |
| 2. Posição de ajuste da fenda | 5. Parafuso da carroçaria lateral |
| 3. Posição fixa | |

- Solte a porca de bloqueio traseira no suporte de suspensão o suficiente para mover o suporte (Figura 51).

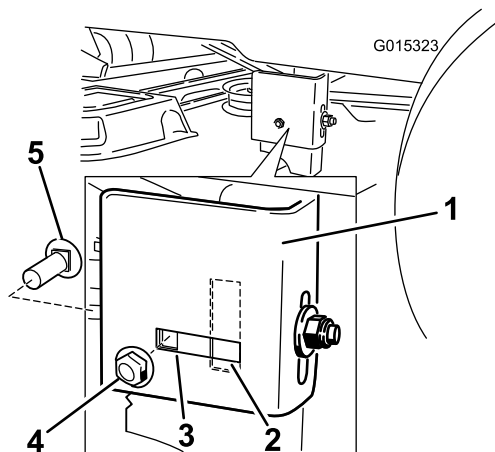

Figura 51

- | | |
|-------------------------------|---|
| 1. Suporte de suspensão | 3. Porca de bloqueio lateral, posição da fenda. |
| 2. Porca de bloqueio traseira | 4. Entalhes de ajuste |

- Utilize os entalhes no suporte soldado para medir a quantidade de ajuste. Cada superfície de entalhe é equivalente a 0,25 polegadas, enquanto que um só lado tem 0,125 polegadas (Figura 52). Ajuste a altura da plataforma de corte para a altura desejada.

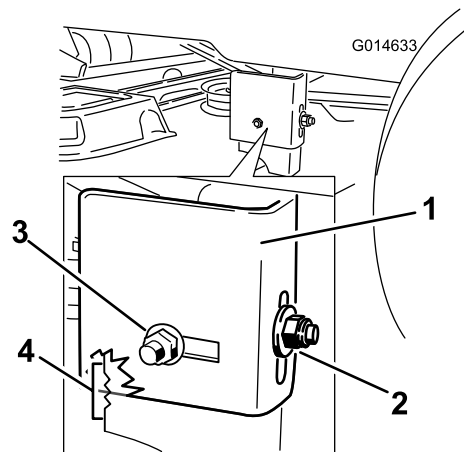

Figura 52

- | | |
|--------------|--------------------|
| 1. 0,25 pol. | 2. 0,125 polegadas |
|--------------|--------------------|

- Pare a plataforma na posição ajustada e aperte a porca de bloqueio traseira no suporte de suspensão para manter a nova posição (Figura 51). Aperte a porca de bloqueio lateral ao suporte de suspensão.
- Continue a nivelar a plataforma verificando a inclinação da lâmina da frente para trás; consultar Ajustar a inclinação da lâmina da frente para trás.

Ajustar a inclinação da lâmina da frente para trás

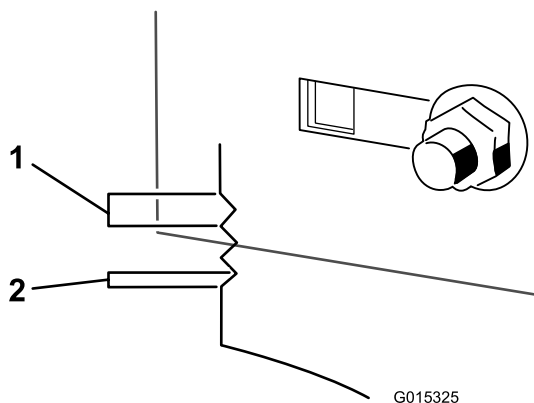
Verifique o nível da lâmina da frente para trás sempre que instalar o cortador. Se a parte da frente do cortador estiver mais de 7,9 mm mais baixa que a traseira, ajuste o nível da lâmina usando as instruções seguintes:

1. Coloque a máquina numa superfície nivelada e desligue o motor.
2. Desloque as alavancas de controlo de movimento para fora para a posição travada, desligue o motor, retire a chave e espere que todas as peças em movimento parem antes de deixar a posição de operação.
3. Defina a altura de corte para a posição média.

Nota: Verifique e ajuste o nível horizontal da lâmina se não tiver verificado o ajuste; consultar Nivelar na horizontal.

4. Rode cuidadosamente as lâminas para que estejam da frente para trás (Figura 53).



Figura 53

1. Lâmina da frente para trás
2. Meça da ponta da lâmina até à superfície plana.

5. Meça da ponta da lâmina da frente até à superfície plana e da ponta da lâmina de trás até à superfície plana (Figura 53). Se a parte da frente da lâmina não estiver 1,6–7,9 mm mais baixa do que a ponta da lâmina de trás, ajuste a porca de bloqueio da frente.
6. Para ajustar a inclinação da lâmina da frente para trás, rode a porca de ajuste na parte da frente do cortador (Figura 54).

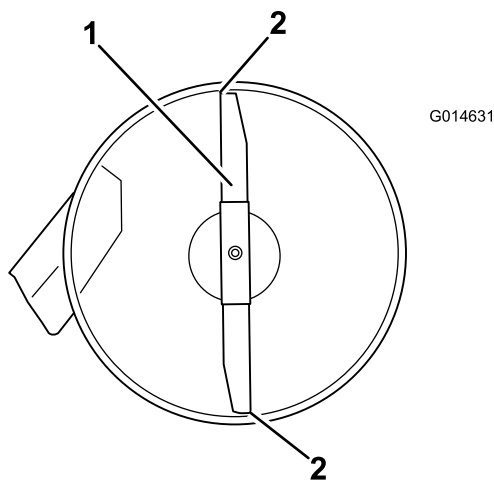

Figura 54

1. Alavanca de ajuste
2. Bloco de ajuste
3. Porca de bloqueio

7. Para elevar a parte da frente do cortador, aperte a porca de ajuste. Para baixar a parte da frente do cortador, desaperte a porca de ajuste.
8. Após o ajuste, volte a verificar a inclinação da frente para trás. Continue a ajustar a porca até que a ponta da lâmina da frente esteja 1,6–7,9 mm mais baixa que a ponta da lâmina traseira (Figura 53).
9. Quando a inclinação da lâmina da frente para trás estiver correcta, verifique o nível horizontal do cortador; consulte Nivelar o cortador na horizontal.

Remover o cortador

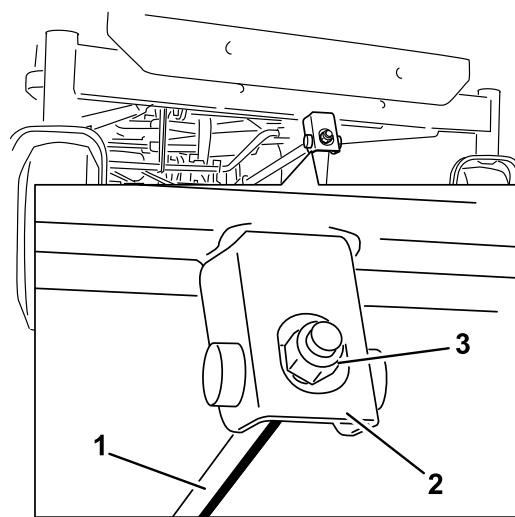
1. Coloque a máquina numa superfície nivelada e desligue o motor.
2. Desloque as alavancas de controlo de movimento para fora para a posição travada, desligue o motor, retire a chave e espere que todas as peças em movimento parem antes de deixar a posição de operação.
3. Baixar a alavanca da altura de corte até à posição mais baixa.
4. Remova o contrapino do gancho da barra de suporte da frente e remova a barra do suporte da plataforma (Figura 55). Baixe cuidadosamente a parte da frente da plataforma do cortador para o solo.

Manutenção da correia do cortador

Inspeccionar as correias

Intervalo de assistência: A cada 25 horas—Verificar se existe desgaste/rachas nas correias.

Verifique se existem rachas, extremidades desfiadas, marcas de queimaduras e outros danos nas correias. Substitua as correias danificadas.

Substituição da correia do cortador

Chiado durante a rotação da correia, deslocamento das lâminas durante o corte, extremidades da correia puídas, marcas de queimadura e fissuras são indícios de uma correia de cortador gasta. Substitua a correia do cortador assim que notar algum destes sinais.

1. Coloque a máquina numa superfície nivelada e desligue o motor.
2. Desloque as alavancas de controlo de movimento para fora para a posição travada, desligue o motor, retire a chave e espere que todas as peças em movimento parem antes de deixar a posição de operação.
3. Regule a altura de corte na posição de corte mais baixa (38 mm).
4. Utilize um removedor de molas (peça Toro n.º 92-5771), remova a mola intermédia do gancho da plataforma para retirar tensão da polia intermédia e role a correia para fora das polias (Figura 57).

⚠ AVISO

A mola está sob tensão quando está instalada e pode causar ferimentos pessoais.

Cuidado quando remover a correia.



Figura 55

1. Barra de suporte da frente
2. Porca de bloqueio
3. Suporte da plataforma

5. Levante a plataforma de corte e os suportes de suspensão afastando da haste de elevação traseira e baixe o cortador cuidadosamente até ao chão (Figura 56).

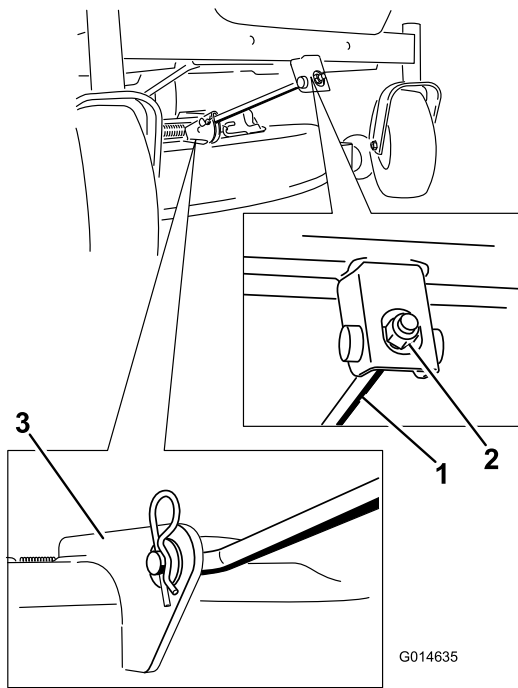

Figura 56

1. Plataforma do cortador
2. Suporte de suspensão
3. Haste de elevação traseira

6. Faça deslizar a plataforma do cortador para trás para remover a correia do cortador da polia do motor.
7. Deslize a plataforma de corte para a frente e para fora da parte da baixo da máquina.

Nota: Guarde todas as peças para instalar futuramente.

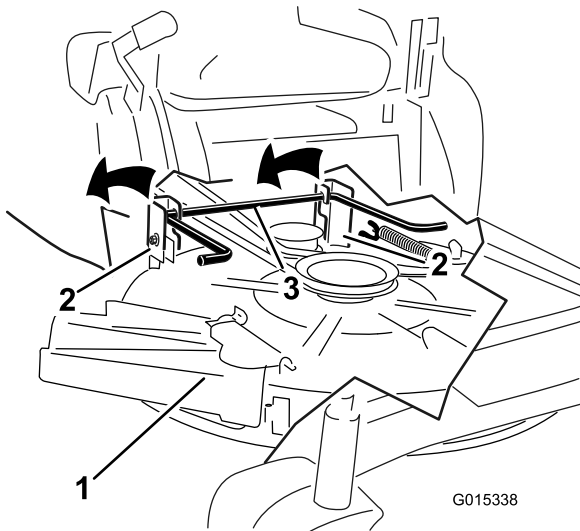

Figura 57

- | | |
|------------------------|-----------------------|
| 1. Polia intermédia | 4. Mola |
| 2. Correia do cortador | 5. Polia do motor |
| 3. Polia exterior | 6. Removedor de molas |

- Coloque a nova correia em redor da polia do motor e nas polias do cortador (Figura 57).
- Utilize um removedor de molas (peça Toro n.º 92-5771), instale a mola intermédia por cima do gancho da plataforma para colocar tensão da polia intermédia e na correia do cortador (Figura 57).

Instalar o cortador

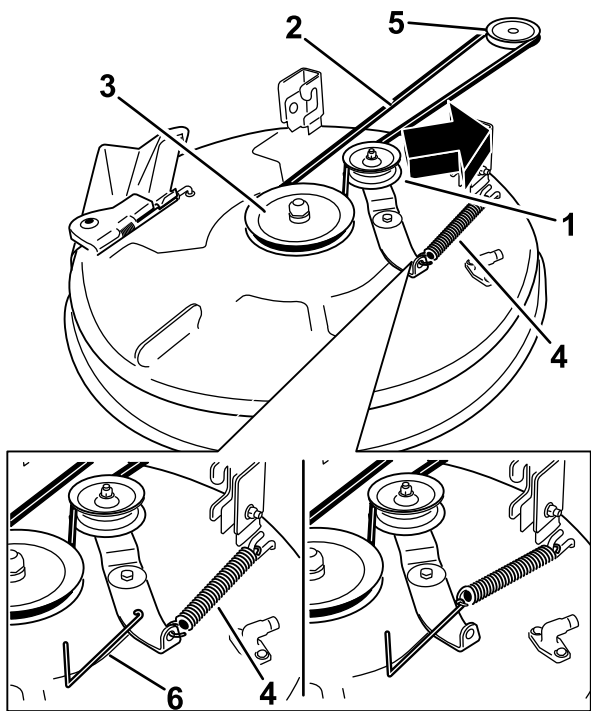
- Coloque a máquina numa superfície nivelada e desligue o motor.
- Desloque as alavancas de controlo de movimento para fora para a posição travada, desligue o motor, retire a chave e espere que todas as peças em movimento parem antes de deixar a posição de operação.
- Deslize o cortador sob a máquina.
- Baixar a alavanca da altura de corte até à posição mais baixa.
- Levante a parte de trás da plataforma de corte e oriente os suportes de suspensão por cima da haste de elevação traseira (Figura 56).
- Coloque a barra de suporte frontal na plataforma do cortador com o pino de segurança e contrapino do gancho (Figura 55).
- Instale a correia do cortador na polia do motor; consultar Substituição da correia do cortador.

Substituição do deflector de relva

Intervalo de assistência: Em todas as utilizações ou diariamente—Verifique se há danos no deflector de relva

⚠ AVISO

Uma abertura de descarga sem protecção pode fazer com que o cortador de relva projecte objectos na direcção do utilizador ou outras pessoas e provocar ferimentos graves. Além disso, as pessoas estão em risco porque podem ser atingidas pela lâmina.

Nunca utilize a máquina sem o deflector de relva, a cobertura de descarga ou o sistema de recolha de relva no lugar.

- Localize os itens apresentados em Figura 58.



Figura 58

- | | |
|----------------------------------|--------------------------|
| 1. Plataforma do cortador | 5. Mola |
| 2. Deflector de relva | 6. Porca (3/8 polegadas) |
| 3. Suporte do deflector de relva | 7. Parte saliente curta |
| 4. Barra | |

- Remova a porta (3/8 polegadas) da barra debaixo do cortador (Figura 58).
- Faça deslizar a barra para fora da parte saliente curta, da mola e do deflector de relva (Figura 58). Se o deflector de relva estiver danificado ou gasto, retire-o.
- Substitua o deflector de relva (Figura 58).
- Faça deslizar a barra, extremidade recta, através do suporte traseiro do deflector de relva.
- Coloque a mola na barra, com a cablagem da extremidade para baixo, e entre os suportes do deflector de relva. Faça a barra deslizar pelo segundo suporte do deflector de relva (Figura 58).

Limpeza

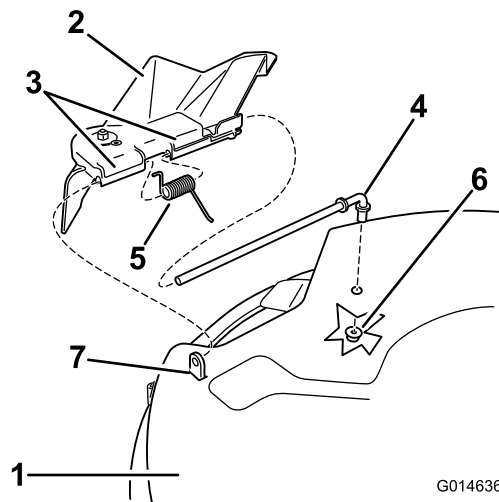
7. Insira a barra na parte da frente do deflector de relva na parte saliente curta na plataforma. Fixe a extremidade traseira da barra ao cortador com uma porca (3/8 polegadas) (Figura 58).

Importante: O deflector de relva tem de estar com mola na posição baixa. Suba o deflector para testá-lo e verificar se desce por completo.

Lavar a parte inferior do cortador

Intervalo de assistência: Em todas as utilizações ou diariamente—Limpe a caixa do cortador.

Lave a parte inferior do cortador após cada utilização para evitar a acumulação de relva para uma melhor acção de mulch e dispersão de aparas.

1. Coloque a máquina numa superfície nivelada e desligue o motor.
2. Desloque as alavancas de controlo de movimento para fora para a posição travada, desligue o motor, retire a chave e espere que todas as peças em movimento parem antes de deixar a posição de operação.
3. Coloque a união da mangueira na extremidade de limpeza do cortador e ligue a água em elevado (Figura 59).

Nota: Espalhe vaselina no anel de retenção da união de lavagem para facilitar o deslizar da união e proteger o anel de retenção.



Figura 59

- | | |
|---------------------|---------------------|
| 1. União de lavagem | 3. Anel de retenção |
| 2. Tubagem | 4. União |

4. Baixe o cortador até à altura de corte mais baixa.
5. Sente-se no banco e ligue o motor. Engate o interruptor de controlo da lâmina e deixe o cortador funcionar durante um a três minutos.
6. Desengate o interruptor de controlo da lâmina, pare o motor e retire a chave. Aguarde que todas as partes móveis parem.
7. Desligue a água e retire a união da lavagem.

Nota: Se o cortador não ficar limpo após uma lavagem, molhe-o e aguarde 30 minutos. Em seguida, repita o processo.

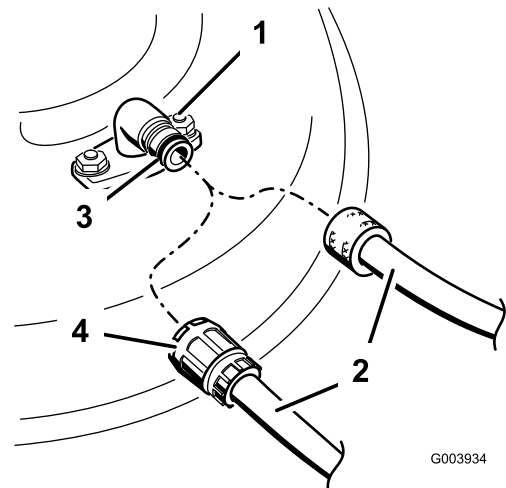
8. Ligue o cortador novamente durante um a três minutos para remover a água em excesso.

▲ AVISO

Uma união de lavagem partida ou em falta pode expô-lo a si e aos outros à projecção de objectos ou contacto com a lâmina. O contacto com a lâmina ou projecção de detritos pode causar ferimentos ou morte.

- Substitua a união de lavagem partida ou em falta imediatamente, antes de utilizar novamente o cortador.
- Nunca coloque as mãos ou pés sob o cortador ou nas aberturas do cortador.

Armazenamento

Limpeza e armazenamento

1. Desengate o interruptor de controlo da lâmina, mova os controlos de movimento para fora para a posição de estacionamento, pare o motor e retire a chave.
2. Retire os cortes de relva, sujidade e fuligem das partes exteriores da máquina, especialmente do motor. Limpe todos os vestígios de sujidade da parte exterior das aletas da cabeça do cilindro e da saída de ar.

Importante: Pode lavar a máquina com água e um detergente suave. Não lave a máquina com sistemas de lavagem de pressão. Evite a utilização excessiva de água, especialmente próximo da zona do painel de controlo, bombas e motores.

3. Manter do filtro de ar; consulte a secção Manutenção do filtro de ar na secção de manutenção do motor.
4. Lubrifique e oleie a máquina; consulte a secção Lubrificação.
5. Substituir o óleo do motor e filtro; consulte a secção Manutenção do óleo de motor na secção de manutenção do motor.
6. Verifique a pressão dos pneus; consulte a secção Verificação da pressão dos pneus na secção de Manutenção do sistema de transmissão.
7. Carregue a bateria; consultar Manutenção da Bateria, na secção Manutenção do sistema eléctrico.
8. Verifique a condição das lâminas; consultar a secção Manutenção das lâminas de corte na secção Manutenção do cortador.
9. Preparar a máquina para armazenamento quando não for utilizada durante mais de 30 dias. Preparar a máquina para armazenamento da seguinte forma.
10. Adicione ao depósito um estabilizador/condicionador de combustível com base de petróleo. Siga as instruções de mistura do fabricante do estabilizador. Não utilize um estabilizador com base de álcool (etanol ou metanol).

Nota: O estabilizador/condicionador de combustível é mais eficaz quando é misturado com gasolina nova e é utilizado frequentemente.

Ligue o motor para distribuir o combustível condicionado pelo sistema de combustível (5 minutos).

Desligue o motor, deixe-o arrefecer e, em seguida, drene o depósito de combustível.

Volte a ligar o motor e deixe-o trabalhar até parar.

Afogue o motor. Ligue o motor e deixe-o trabalhar até não o conseguir ligar.

A gasolina deverá ser eliminada de forma adequada. Recicle cumprindo os códigos locais.

Importante: Não armazene gasolina estabilizada/condicionada mais de 90 dias.

11. Retire a(s) vela(s) e verifique o estado das mesmas; consulte a secção Manutenção da vela de ignição, na secção Manutenção do motor. Depois de retirar a(s) vela(s) de ignição do motor, coloque duas colheres de óleo nos orifícios das velas. Utilize o arranque para fazer girar o motor e distribuir o óleo pelo interior do cilindro. Instale a(s) vela(s) de ignição. Não coloque os cabos nas velas de ignição.
12. Limpe qualquer sujidade e resíduos da parte superior do cortador.
13. Raspe qualquer acumulação intensa de relva e sujidade da parte inferior do cortador e, em seguida, lave o cortador com uma mangueira de jardim.
14. Verifique o estado da correia de transmissão e do cortador.
15. Verifique e aperte todos os pernos, porcas e parafusos. Repare ou substitua qualquer peça danificada ou gasta.
16. Pinte todas as superfícies de metal arranhadas ou descascadas. O serviço de pintura é disponibilizado pelo Serviço de Assistência Técnica autorizado.
17. Guarde a máquina numa garagem ou armazém limpo e seco. Retire a chave do interruptor de ignição e guarde-a num local específico. Tape a máquina para a proteger e mantê-la limpa.

Resolução de problemas

Problema	Causa possível	Acção correctiva
Sobreaquecimento do motor.	<ol style="list-style-type: none"> 1. A carga no motor é excessiva. 2. O nível de óleo no cárter está baixo. 3. As aletas de refrigeração e as passagens de ar na parte inferior do revestimento da turbina do motor estão obstruídas. 4. O filtro de ar está sujo. 5. O sistema de combustível tem sujidade, água ou combustível muito antigo. 	<ol style="list-style-type: none"> 1. Reduza a velocidade da máquina. 2. Junte óleo ao cárter. 3. Retire a obstrução das aletas de refrigeração e das passagens de ar. 4. Limpe ou substitua o filtro de ar. 5. Contacte um distribuidor autorizado
O arranque eléctrico não dá sinal	<ol style="list-style-type: none"> 1. O interruptor de controlo da lâmina está engatado. 2. As alavancas de controlo do movimento não estão na posição de estacionamento. 3. A bateria não tem carga. 4. As ligações eléctricas estão corroídas ou soltas. 5. Está um fusível queimado. 6. Um interruptor ou um relé está danificado. 	<ol style="list-style-type: none"> 1. Mova o interruptor de controlo da lâmina para Desengatado. 2. Mova as alavancas de controlo de movimento para fora para a posição de estacionamento. 3. Carregue a bateria. 4. Verifique se as ligações eléctricas estão a fazer bom contacto. 5. Substitua o fusível. 6. Contacte um distribuidor autorizado
O motor não arranca, o arranque é difícil ou não fica a trabalhar.	<ol style="list-style-type: none"> 1. O depósito de combustível está vazio. 2. O ar não está ligado. 3. O filtro de ar está sujo. 4. A cablagem da vela de ignição está solto ou desligado. 5. As velas estão picadas, reparadas ou a folga está incorrecta. 6. Há sujidade no filtro de combustível. 7. O sistema de combustível tem sujidade, água ou combustível muito antigo. 8. Há combustível errado no depósito de combustível. 9. O nível de óleo no cárter está baixo. 	<ol style="list-style-type: none"> 1. Encha o depósito de combustível. 2. Mova a alavanca do ar para a posição de entrada de ar. 3. Limpe ou substitua o filtro de ar. 4. Empurre a cablagem para a vela de ignição. 5. Instale uma vela de ignição nova, com as devidas folgas. 6. Substitua o filtro de combustível. 7. Contacte um distribuidor autorizado 8. Esvazie o depósito e substitua o combustível com o tipo correcto. 9. Junte óleo ao cárter.
O motor perde potência.	<ol style="list-style-type: none"> 1. A carga no motor é excessiva. 2. O filtro de ar está sujo. 3. O nível de óleo no cárter está baixo. 4. As aletas de refrigeração e as passagens de ar na parte inferior do revestimento da turbina do motor estão obstruídas. 5. As velas estão picadas, reparadas ou a folga está incorrecta. 6. A ventilação do depósito de combustível está bloqueada. 7. Há sujidade no filtro de combustível. 8. O sistema de combustível tem sujidade, água ou combustível muito antigo. 9. Há combustível errado no depósito de combustível. 	<ol style="list-style-type: none"> 1. Reduza a velocidade da máquina. 2. Limpe o elemento do filtro de ar. 3. Junte óleo ao cárter. 4. Retire a obstrução das aletas de refrigeração e das passagens de ar. 5. Instale uma vela de ignição nova, com as devidas folgas. 6. Contacte um distribuidor autorizado. 7. Substitua o filtro de combustível. 8. Contacte um distribuidor autorizado 9. Esvazie o depósito e substitua o combustível com o tipo correcto.

Problema	Causa possível	Acção correctiva
A máquina não anda.	<ol style="list-style-type: none"> 1. As válvulas de distribuição estão abertas. 2. As correias de tracção estão gastas, soltas ou partidas. 3. As correias de tracção estão fora das polias. 4. A transmissão não responde. 	<ol style="list-style-type: none"> 1. Feche as válvulas de reboque. 2. Contacte um distribuidor autorizado 3. Contacte um distribuidor autorizado 4. Contacte um distribuidor autorizado
Há uma vibração anormal.	<ol style="list-style-type: none"> 1. Os parafusos de montagem do motor estão soltos. 2. A polia do motor, polia intermédia, ou polia das lâminas está solta. 3. A polia do motor está danificada. 4. As lâmina(s) de corte está/estão empenada(s) ou desequilibrada(s). 5. O parafuso de montagem da lâmina está solto. 6. O eixo da lâmina está empenado. 	<ol style="list-style-type: none"> 1. Aperte os parafusos de montagem do motor. 2. Aperte a polia adequada. 3. Contacte um distribuidor autorizado 4. Instale lâmina(s) de corte nova(s). 5. Aperte o parafuso de montagem da lâmina. 6. Contacte um distribuidor autorizado
Altura de corte irregular.	<ol style="list-style-type: none"> 1. Lâmina(s) não está/estão afiada(s). 2. Lâmina(s) de corte está/estão empenada(s). 3. O cortador não está nivelado. 4. Uma roda anti-dano não está correctamente ajustada. 5. O lado inferior do cortador está sujo. 6. A pressão dos pneus é incorrecta. 7. O eixo da lâmina está empenado. 	<ol style="list-style-type: none"> 1. Afie a(s) lâmina(s). 2. Instale lâmina(s) de corte nova(s). 3. Nivele o cortador na horizontal e de trás para a frente. 4. Ajuste a altura da roda anti-dano. 5. Limpe a parte de baixo do cortador. 6. Ajuste a pressão dos pneus. 7. Contacte um distribuidor autorizado
As lâminas não rodam.	<ol style="list-style-type: none"> 1. A correia de transmissão está gasta, larga ou partida. 2. A correia da transmissão está fora da polia. 3. O interruptor da tomada de força (PTO) ou a embraiagem da tomada de força está com problemas. 4. A correia do cortador está gasta, larga ou partida. 	<ol style="list-style-type: none"> 1. Instale uma nova correia da transmissão. 2. Monte a correia de accionamento e verifique se os veios de ajuste e as guias da correia estão na posição correcta. 3. Contacte um distribuidor autorizado. 4. Instale uma nova correia do cortador.

Esquemas

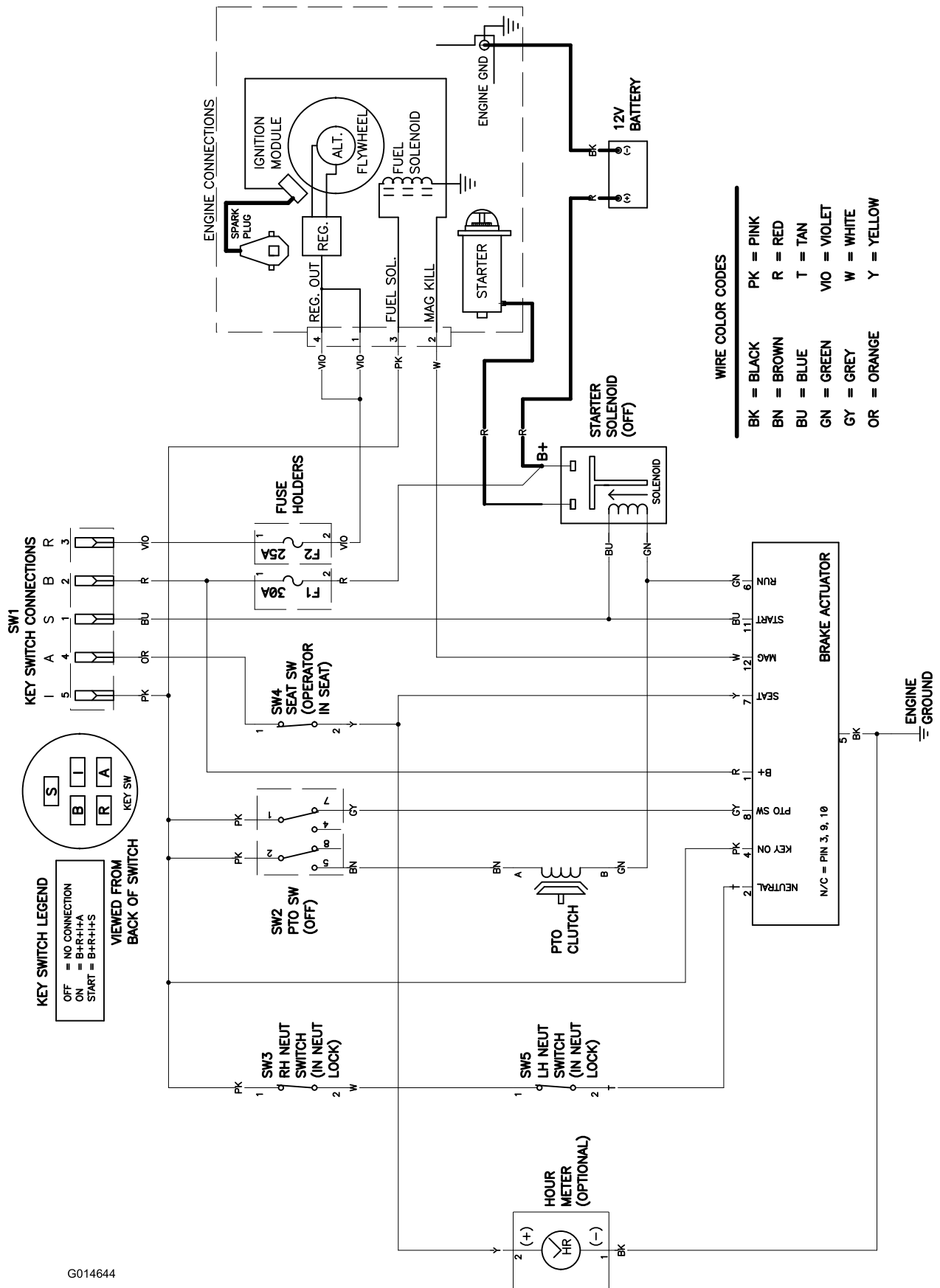

G014644

Esquema eléctrico (Rev. A)

Notas:

Notas:

Notas:

Aviso de privacidade europeu

As informações que a Toro recolhe

A Toro Warranty Company (Toro) respeita a sua privacidade. Para processar as suas reclamações e o contactar em caso de recolha de produtos, pedimos que partilhe determinadas informações pessoais connosco, seja directamente ou através do seu revendedor Toro.

O sistema de garantia Toro está alojado em servidores que se encontram nos Estados Unidos onde a lei da privacidade pode não providenciar a mesma protecção que se aplica no seu país.

AO PARTILHAR AS SUAS INFORMAÇÕES PESSOAIS CONNOSCO, ESTÁ A AUTORIZAR O PROCESSAMENTO DAS SUAS INFORMAÇÕES PESSOAIS, CONFORME É DESCRITO NESTE AVISO DE PRIVACIDADE.

A forma como a Toro utiliza as informações

A Toro pode utilizar as suas informações pessoais para processar reclamações e para o contactar em caso de recolha de produtos. A Toro pode partilhar as suas informações com afiliadas da Toro, revendedores ou outros parceiros de negócios relativamente a qualquer uma destas actividades. Não utilizamos informações pessoais disponibilizadas para fins da garantia para fins de marketing, nem cedemos ou vendemos informações pessoais disponibilizadas para fins da garantia a quaisquer outras empresas para marketing. Reservamo-nos o direito de revelar informações pessoais para cumprir as leis aplicáveis e pedidos das autoridades devidas, para operar os seus sistemas devidamente para sua própria protecção e de outros utilizadores.

Retenção de informações pessoais

Iremos manter as suas informações pessoais enquanto necessitarmos delas para os fins para os quais elas foram originalmente recolhidas ou para outros fins legítimos (como conformidade com regulamentos), ou conforme seja exigido pela lei aplicável.

Empenho da Toro com a segurança das suas informações pessoais

Tomamos as precauções razoáveis para proteger a segurança das suas informações pessoais. Também damos todos os passos para manter a precisão e o estado actual das informações pessoais.

Aceder a e corrigir as suas informações pessoais

Se pretender rever ou corrigir as suas informações pessoais, contacte-nos através de e-mail em legal@toro.com.

Lista Dist Int

Distribuidor:	País:	Telefone:
Atlantis Su ve Sulama Sisstemleri Lt	Turquia	90 216 344 86 74
Balama Prima Engineering Equip.	Hong Kong	852 2155 2163
B-Ray Corporation	Coreia	82 32 551 2076
Casco Sales Company	Porto Rico	787 788 8383
Ceres S.A.	Costa Rica	506 239 1138
CSSC Turf Equipment (pvt) Ltd.	Sri Lanka	94 11 2746100
Cyril Johnston & Co.	Irlanda do Norte	44 2890 813 121
Equiver	México	52 55 539 95444
Femco S.A.	Guatemala	502 442 3277
G.Y.K. Company Ltd.	Japão	81 726 325 861
Geomechaniki of Athens	Grécia	30 10 935 0054
Guandong Golden Star	China	86 20 876 51338
Hako Ground and Garden	Suécia	46 35 10 0000
Hako Ground and Garden	Noruega	47 22 90 7760
Hayter Limited (U.K.)	Reino Unido	44 1279 723 444
Hydroturf Int. Co Dubai	Emirados Árabes Unidos	97 14 347 9479
Hydroturf Egypt LLC	Egipto	202 519 4308
Ibea S.P.A.	Itália	39 0331 853611
Irriamc	Portugal	351 21 238 8260
Irrigation Products Int'l Pvt Ltd.	Índia	86 22 83960789
Jean Heybroek b.v.	Holanda	31 30 639 4611
Maquiver S.A.	Colômbia	57 1 236 4079
Maruyama Mfg. Co. Inc.	Japão	81 3 3252 2285
Metra Kft	Hungria	36 1 326 3880
Mountfield a.s.	República Checa	420 255 704 220
Munditol S.A.	Argentina	54 11 4 821 9999
Oslinger Turf Equipment SA	Equador	593 4 239 6970
Oy Hako Ground and Garden Ab	Finlândia	358 987 00733
Parkland Products Ltd.	Nova Zelândia	64 3 34 93760
Prochaska & Cie	Áustria	43 1 278 5100
RT Cohen 2004 Ltd.	Israel	972 986 17979
Riversa	Espanha	34 9 52 83 7500
Sc Svend Carlsen A/S	Dinamarca	45 66 109 200
Solvvert S.A.S.	França	33 1 30 81 77 00
Spypros Stavrinides Limited	Chipre	357 22 434131
Surge Systems India Limited	Índia	91 1 292299901
T-Markt Logistics Ltd.	Hungria	36 26 525 500
Toro Australia	Austrália	61 3 9580 7355
Toro Europe NV	Bélgica	32 14 562 960



A garantia Toro

Condições e produtos abrangidos

A Toro Company e a sua afiliada, Warranty Company, no seguimento de um acordo celebrado entre ambas, comprometem-se perante o comprador original a reparar os produtos Toro indicados, se houver defeitos de materiais ou de fabrico.

Os períodos de tempo a seguir aplicam-se a partir da data de compra

Produtos	Período da garantia
Cortadores de relva eléctricos	
• Plataforma fundida	5 anos de utilização residencial ² 45 dias de utilização comercial
• Motor	Promessa de 5 anos de GTS Ver garantia do fabricante do motor ¹
• Plataforma de aço	2 anos de utilização residencial ² 45 dias de utilização comercial
• Motor	Promessa de 2 anos de GTS Ver garantia do fabricante do motor ¹
Produtos eléctricos portáteis	Garantia limitada de 2 anos
Limpa-neves	
• Etapa única	2 anos de utilização residencial ² 45 dias de utilização comercial
• Duas fases	2 anos de utilização residencial ² 45 dias de utilização comercial
• Eléctrico	2 anos de utilização residencial ²
Todas as unidades de operador abaixo	
• Motor	Ver garantia do fabricante do motor ¹ 1 ano apenas peças
• Acessórios	1 ano
Cortadores de relva com motor traseiro	2 anos de utilização residencial ² 90 dias de utilização comercial
Tractores corta-relva	2 anos de utilização residencial ² 90 dias de utilização comercial
Cortadores TimeCutter Z	3 anos de utilização residencial ² 30 dias de utilização comercial
Cortadores TITAN	3 anos ou 240 horas ³
• Estrutura	Vitalícia (apenas comprador original) ⁴
Cortadores TITAN MX	3 anos ou 400 horas ³
• Estrutura	Vitalícia (apenas comprador original) ⁴
Cortadores de relva Z Master - série 2000	5 anos ou 1200 horas ³
• Estrutura	Vitalícia (apenas comprador original) ⁴

*Comprador original significa a pessoa que originalmente adquiriu o Produto Toro.

¹Alguns motores usados nos Produtos Toro são garantidos pelo fabricante do motor.

²Utilização residencial significa a utilização do produto em sua casa. A utilização em mais do que um local é considerada utilização comercial à qual se aplicaria a garantia para utilização comercial.

³O que ocorrer primeiro.

⁴Garantia vitalícia da estrutura - Se a estrutura principal, que consiste de peças soldadas em conjunto para formar a estrutura do tractor à qual outros componentes como, por exemplo, o motor está fixado, ficar com fissuras ou partir durante a utilização normal, será reparada ou substituída, mediante opção da Toro, ao abrigo da garantia sem qualquer custo de peças ou mão-de-obra. A falha da estrutura devida a utilização indevida ou abuso e falha ou reparação necessária devida a ferrugem ou corrosão não estão abrangidas.

Esta garantia inclui o custo de peças e mão-de-obra, mas o comprador tem de pagar os custos de transporte.

A garantia pode ser negada se o contador de horas estiver desligado, modificado ou mostrar sinais de ter sido alterado.

Responsabilidades do proprietário

É preciso fazer a manutenção do produto Toro seguindo os procedimentos descritos no *Manual do utilizador*. Os custos dessa manutenção de rotina, quer seja feita por um distribuidor ou por si, são todos pagos por si.

Instruções para a obtenção de um serviço de garantia

Se pensa que o seu produto Toro tem algum defeito de materiais ou de fabrico, siga este procedimento:

1. Contacte o vendedor para que trate da reparação do produto. Se, por qualquer motivo, não conseguir contactar o vendedor, pode ligar para qualquer distribuidor autorizado Toro para combinar a reparação.
2. Leve o produto e a respectiva prova de compra (recibo) ao distribuidor. Se, por qualquer motivo, não ficar satisfeito com o serviço ou assistência prestado pelo distribuidor contacte-nos em:

Customer Care Department, RLC Division
A Toro Company
8111 Lyndale Avenue South
Bloomington, MN 55420-1196
Director: Assistência técnica de produtos: 001-952-887-8248

Consulte a lista de distribuidores em anexo

Itens e condições não abrangidos

Esta garantia expressa não abrange o seguinte:

- O custo da assistência de manutenção regular ou peças de desgaste como, por exemplo, lâminas, lâminas do rotor (pás), lâminas do raspador, correias, combustível, lubrificantes, mudanças de óleo, velas de ignição, cabos/ligações ou ajustes de travões
- Qualquer produto ou peça que tenha sido alterado ou usado indevidamente ou que tenha precisado de ser substituído ou reparado devido a acidentes ou falta de manutenção adequada
- Reparações necessárias devido a falha na utilização de combustível recente (menos de um mês) ou falha em preparar devidamente a unidade antes de qualquer período de não utilização superior a um mês
- Motor e transmissão. Estes dois acessórios estão cobertos pelas garantias adequadas do fabricante com termos e condições separados

Todas as reparações cobertas por estas garantias têm que ser efectuadas por um distribuidor Toro autorizado utilizando peças sobressalentes Toro aprovadas.

Condições gerais

O comprador está coberto pelas leis nacionais de cada país. Os direitos do comprador abrangidos por estas leis não são limitados por esta garantia.