



Count on it.

Gebruikershandleiding

Maaier van 183 cm met zijafvoer
Groundsmaster® 300-serie tractie-eenheid
Modelnr.: 30722—Serienr.: 313000001 en hoger



Dit product voldoet aan alle relevante Europese richtlijnen, zie voor details de aparte productspecifieke conformiteitsverklaring.

Inleiding

Dit maaidek met draaiende messen wordt op een zitmaaier gemonteerd en is bedoeld voor gebruik door professionele bestuurders en voor commerciële toepassingen. De machine is voornamelijk ontworpen voor het maaien van gras van goed onderhouden gazons in parken, sportvelden en golfbanen. De machine is niet ontworpen voor het maaien van borstelig gras en andere begroeiing langs de snelweg of voor gebruik in de landbouw.

Lees deze informatie zorgvuldig door, zodat u weet hoe u de machine op de juiste wijze moet gebruiken en onderhouden en om schade aan de machine en letsel te voorkomen. U bent verantwoordelijk voor het juiste en veilige gebruik van de machine.

U kunt rechtstreeks contact opnemen met Toro op www.Toro.com voor informatie over producten en accessoires, om een dealer te vinden of om uw product te registreren.

Als u service, originele Toro-onderdelen of aanvullende informatie nodig hebt, kunt u contact opnemen met een erkende servicedealer of met de klantenservice van Toro. U dient hierbij altijd het modelnummer en het serienummer van het product te vermelden. Het modelnummer en serienummer staan op een plaatje dat aan de achterzijde van het maaidek is bevestigd (net voor het linker zwenkwiel achter). U kunt de nummers noteren in de ruimte hieronder.

Modelnr.: _____
Serienr.: _____

Er worden in deze handleiding een aantal mogelijke gevaren en een aantal veiligheidsberichten genoemd met het volgende veiligheidssymbool (Figuur 1) dat duidt op een gevaarlijke situatie die zwaar lichamelijk letsel of de dood tot gevolg kan hebben wanneer de veiligheidsvoorschriften niet in acht worden genomen.



Figuur 1

1. Veiligheidssymbool

Er worden in deze handleiding nog 2 woorden gebruikt om uw aandacht op bijzondere informatie te vestigen.

Belangrijk attendeert u op bijzondere technische informatie en **Opmerking** duidt algemene informatie aan die bijzondere aandacht verdient.

Inhoud

Inleiding	2
Veiligheid	3
Veilige bediening	3
Veiligheid Toro-maaiers	4
Veiligheids- en instructiestickers	5
Montage	8
1 De zwenkwielen monteren	9
2 Grasgeleider omlaag brengen	9
3 Kogelverbindingen monteren en hefcilinder aansluiten	9
4 Aandrijfas op de tractie-eenheid monteren	10
5 Rechter duwarm aansluiten op het maaidek	11
6 Linker duwarm aansluiten op het maaidek	11
7 Aandrijfas bevestigen aan de tandwielkast van het maaidek	12
8 Hefkettingen monteren	13
9 De machine smeren	13
10 Achtergewicht monteren	13
Algemeen overzicht van de machine	14
Specificaties	14
Werktuigen/accessoires	14
Gebruiksaanwijzing	15
De smering van de tandwielkast controleren	15
Maaihoogte instellen	15
Rollen instellen	16
De grasgeleider gebruiken	16
Tips voor bediening en gebruik	16
Onderhoud	18
Aanbevolen onderhoudsschema	18
Smering	19
Het maaidek van de tractie-eenheid verwijderen	19
Het maaidek aan de tractie-eenheid koppelen	21
Drijfriemen van maaimessen vervangen	21
Onderhoud van de lagers in de zwenkwielarmen	21
Onderhoud van zwenkwielen en lagers	22
Mes(sen) verwijderen en monteren	22
Het/de mes(sen) controleren en slijpen	23
Ongelijke meshoogte controleren en corrigeren	24
Problemen, oorzaak en remedie	25

Veiligheid

Deze machine voldoet minstens aan CEN-norm EN 836:1997, ISO-norm 5395:1990 en de B71.4-1999 specificaties van het American National Standards Institute (ANSI), van kracht op het moment van productie.

Onjuist gebruik of onderhoud door de gebruiker of eigenaar kan letsel veroorzaken. Om het risico van letsel te vermijden, dient u zich aan de volgende veiligheidsinstructies te houden en altijd op het veiligheidssymbool (Figuur 1) te letten, dat Voorzichtig, Waarschuwing of Gevaar - 'instructie voor persoonlijke veiligheid' betekent. Niet-naleving van de instructie kan leiden tot lichamelijk of dodelijk letsel.

Veilige bediening

De volgende instructies zijn ontleend aan CEN-norm EN 836:1997, ISO-norm 5395:1990 en ANSI B71.4-1999.

Instructie

- Lees of raadpleeg de *Gebruikershandleiding* en ander instructiemateriaal zorgvuldig. Als de bestuurder of de monteur de taal waarin de handleiding is geschreven, niet machtig is, moet de eigenaar ervoor zorgen dat deze de inhoud van het materiaal begrijpt.
- Zorg ervoor dat u vertrouwd raakt met de bedieningsorganen en de veiligheidssymbolen, en weet hoe u de machine veilig kunt gebruiken.
- Alle bestuurders en monteurs moeten instructies hebben ontvangen. De eigenaar is verantwoordelijk voor de instructie van de gebruikers.
- Laat kinderen of personen die geen instructie hebben ontvangen, de machine nooit gebruiken of onderhoudswerkzaamheden daaraan verrichten. Plaatselijke voorschriften kunnen nadere eisen stellen aan de leeftijd van degene die met de machine werkt.
- De eigenaar/gebruiker kan ongelukken voorkomen en is verantwoordelijk voor ongelukken, letsel van hemzelf/haarzelf of van anderen en schade aan eigendommen.

Vóór ingebruikname

- Inspecteer het terrein om vast te stellen welke accessoires en werktuigen nodig zijn om goed en veilig te werken. Gebruik alleen door de fabrikant goedgekeurde accessoires en werktuigen.
- Draag geschikte kleding en uitrusting, zoals een helm, een veiligheidsbril en gehoorbescherming. Lang haar, losse kleding of sieraden kunnen worden gegrepen door bewegende onderdelen.
- Inspecteer het terrein waarop u de maaimachine gaat gebruiken en verwijder eventuele voorwerpen die door de machine kunnen worden uitgeworpen.

- Wees extra voorzichtig wanneer u met benzine of andere brandstof bezig bent. Deze stoffen zijn ontvlambaar en de dampen kunnen tot ontploffing komen.
 - Gebruik uitsluitend een goedgekeurd vat of blik.
 - Verwijder nooit de dop van de brandstoftank en vul nooit brandstof bij terwijl de motor loopt. Laat de motor afkoelen voordat u brandstof bijvult. Niet roken.
 - U mag de brandstoftank nooit binnenshuis bijvullen of aftappen.
- Controleer of de dodemansknop, de veiligheidsschakelaars en de veiligheidsschermen zijn bevestigd en naar behoren werken. Gebruik de machine uitsluitend als deze naar behoren werkt.

Bediening

- Laat de motor nooit in een afgesloten ruimte lopen.
- Werk uitsluitend bij goed licht en blijf uit de buurt van kuilen en verborgen gevaren.
- Controleer of alle aandrijvingen in de neutraalstand zijn en de parkeerrem in werking is gesteld voordat u de motor start. Start de motor uitsluitend vanaf de bestuurderspositie. Gebruik de veiligheidsgordels als deze zijn bijgeleverd.
- Verminder uw snelheid en wees extra voorzichtig op hellingen. Rij op hellingen in de aanbevolen richting. De gazonomstandigheden kunnen van invloed zijn op de stabiliteit van de machine. Wees voorzichtig als u dicht in de buurt van een steile helling werkt.
- Verminder uw snelheid en wees voorzichtig als u op een helling een bocht maakt of van richting verandert.
- U mag het maaidek nooit omhoog brengen als de maaimessen draaien.
- Gebruik de machine nooit als de veiligheidsschermen niet stevig op hun plaats zitten. Zorg ervoor dat alle interlockschakelaars zijn aangebracht, correct zijn afgesteld en naar behoren werken.
- Verander nooit de stand van de toerenregelaar van de motor en laat de motor niet te snel draaien.
- Stop de machine op een horizontaal oppervlak, laat de maaidekken neer, schakel de aandrijvingen uit, stel de parkeerrem (indien aanwezig) in werking en zet de motor af voordat u de bestuurdersstoel om welke reden ook verlaat.
- Stop de machine en controleer de maaimessen als u een vreemd voorwerp heeft geraakt of de machine abnormaal begint te trillen. Voer alle noodzakelijke reparaties uit voordat u de machine weer in gebruik neemt.
- Houd uw handen en voeten uit de buurt van de maaidekken.

- Kijk achterom en omlaag voordat u achteruitrijdt om er zeker van te zijn dat de weg vrij is.
- Vervoer geen passagiers en zorg ervoor dat huisdieren en omstanders uit de buurt blijven.
- Verminder uw snelheid en wees voorzichtig als u een bocht maakt of wegen en voetpaden oversteeft. Schakel de maaimessen uit als u niet maait.
- Gebruik de maaimachine niet als u onder de invloed van alcohol of drugs bent.
- Bliksem kan ernstig of dodelijk letsel veroorzaken. Als u bliksem ziet of donder hoort in het gebied, gebruik de machine dan niet; ga schuilen.
- Wees voorzichtig als u de machine inlaadt op een aanhanger of een vrachtwagen of uitlaadt.
- Wees voorzichtig bij het naderen van blinde hoeken, struiken, bomen, en andere objecten die het zicht kunnen belemmeren.
- De bestuurder moet de eventueel bijgeleverde waarschuwingslichten laten knipperen als hij op de openbare weg rijdt, tenzij dit wettelijk is verboden.
- Houd uw handen en voeten uit de buurt van bewegende onderdelen. Stel indien mogelijk de machine niet af terwijl de motor loopt.
- Laad de accu op in een open, goed geventileerde ruimte; doe dit niet in de buurt van vonken en open vuur. Haal de oplader uit het stopcontact voordat u deze aansluit op of losmaakt van de accu. Draag beschermende kleding en gebruik geïsoleerd gereedschap.
- Zorg ervoor dat alle onderdelen in goede staat verkeren en alle bevestigingselementen stevig vastzitten. Vervang versleten of beschadigde stickers.

Veiligheid Toro-maaiers

De volgende lijst bevat veiligheidsinstructies die specifiek zijn toegesneden op Toro-producten, of andere veiligheidsinstructies die niet zijn opgenomen in de CEN-, ISO- of ANSI-normen

Dit product kan handen of voeten afsnijden en voorwerpen uitwerpen. Volg altijd alle veiligheidsinstructies op om ernstig of mogelijk dodelijk letsel te voorkomen.

Gebruik van dit product voor andere doeleinden dan het bedoelde gebruik kan gevaarlijk zijn voor de bestuurder of omstanders.

Onderhoud en opslag

- Schakel de aandrijvingen uit, laat de maaidekken neer, zet het tractiepedaal in de neutraalstand, stel de parkeerrem in werking, zet de motor af en verwijder het contactsleuteltje. Wacht totdat alle bewegende delen tot stilstand zijn gekomen voordat u de machine afstelt, reinigt of repareert.
- Verwijder gras en vuil van de maaidekken, de aandrijvingen, de geluiddemper. Laat de motor afkoelen voordat u deze opslaat om brand te voorkomen. Neem gemorste olie of brandstof meteen op.
- Laat de machine eerst afkoelen voordat u deze opslaat. Parkeer de machine niet in de nabijheid van een open vuur.
- Zorg ervoor dat de brandstofafsluitklep is gesloten als u de machine stalt of transporteert. U mag brandstof niet opslaan in de nabijheid van een open vuur of binnenshuis aftappen uit de brandstoftank.
- Parkeer de machine op een horizontaal oppervlak. Laat personeel dat niet bekend is met de instructies, nooit onderhoudswerkzaamheden aan de machine uitvoeren.
- Plaats onderdelen op kriksteunen indien dit nodig is.
- Haal voorzichtig de druk van onderdelen met opgeslagen energie.
- Maak de accukabels los voordat u reparatiewerkzaamheden gaat verrichten. Maak eerst de minpool van de accu los en daarna de pluspool. Sluit eerst de pluspool van de accu aan en daarna de minpool.
- Wees voorzichtig als u de messen controleert. Omwikkel de maaimessen of draag handschoenen en wees voorzichtig als u onderhoudswerkzaamheden aan de maaimessen verricht. Messen mogen uitsluitend worden vervangen. Probeer ze nooit recht te buigen of te lassen.
- Zorg ervoor dat u weet hoe u de motor snel kunt afzetten.
- Draag geen tennisschoenen of gym schoenen als u de machine gebruikt.
- Het verdient aanbeveling veiligheidsschoenen en een lange broek te dragen. Dit is verplicht op grond van diverse plaatselijke veiligheidsvoorschriften en verzekeringsbepalingen.
- Wees voorzichtig als u omgaat met brandstof. Neem gemorste brandstof op.
- Controleer elke dag of de interlockschakelaars goed functioneren. Als een schakelaar defect is, moet u deze vervangen voordat u de machine gebruikt.
- Let goed op als u de machine gebruikt. Om te voorkomen dat u de controle over de machine verliest, moet u de volgende instructies naleven:
 - Rij niet te dicht langs bunkers, greppels, sloten, dijken of andere gevaarlijke punten.
 - Vermijd plotseling stoppen en starten.
 - Als u in de buurt van een weg werkt of deze oversteeft, moet u altijd voorrang verlenen.
 - Laat de maaidekken neer als u hellingafwaarts rijdt.
- De grasgeleider moet altijd in de laagste stand op het zijlossende maaidek zijn gemonteerd. Gebruik de maaimachine nooit zonder de grasgeleider of de complete grasvanger.
- Als het afvoergebied van het maaidek verstopt raakt, schakel dan de motor uit voordat u de obstructie verwijdert.

- Maai voorzichtig op hellingen. Niet plotseling starten, stoppen of draaien.
- Raak de motor of de geluiddemper niet aan terwijl de motor loopt of direct nadat u deze heeft uitgeschakeld. Deze onderdelen kunnen heet zijn en brandwonden veroorzaken.

Onderhoud en opslag

- Controleer regelmatig of de montagebouten van de maaimessen nog met de juiste torsie zijn vastgedraaid.
- Zorg ervoor dat alle aansluitstukken van de hydraulische leidingen vastzitten en alle hydraulische slangen en leidingen in goede staat verkeren voordat u druk zet op het hydraulische systeem.
- Houd lichaam en handen uit de buurt van kleine lekaten of spuitmonden waaruit onder hoge druk hydraulische vloeistof ontsnapt. U kunt lekken in het hydraulische systeem opsporen met behulp van karton of papier. Doe dit niet met uw handen. Hydraulische vloeistof die onder druk ontsnapt, kan voldoende kracht hebben om door de huid heen te dringen, en letsel veroorzaken.
- Voordat u het hydraulische systeem loskoppelt of werkzaamheden eraan verricht, moet u alle druk in het systeem opheffen. Dit doet u door de motor af te zetten en de maaidekken neer te laten op de grond.
- Als de motor moet lopen om onderhouds- of afstelwerkzaamheden uit te voeren, moet u uw kleding,

handen, voeten en andere lichaamsdelen uit de buurt van de maaidekken, werktuigen en bewegende delen houden. Houd iedereen op afstand.

- Voorkom dat de motor het maximaal toelaatbare toerental overschrijdt, doordat de instellingen van de motor zijn veranderd. Ten behoeve van de veiligheid en een nauwkeurige afstelling moet u het maximale motortoerental door een erkende Toro-dealer laten controleren met een toerenteller.
- U moet de motor afzetten voordat u het oliepeil controleert of het carter bijvult met olie.
- Zorg ervoor dat de brandstoftank leeg is als de machine langer dan 30 dagen wordt opgeslagen. Sla de maaimachine niet op in de buurt van open vuur en houd de brandstof weg van open vuur of vonken.
- Verricht onderhoudswerkzaamheden uitsluitend volgens de instructies in deze handleiding. Indien belangrijke reparaties nodig zijn of hulp is vereist, moet u contact opnemen met een erkende Toro-dealer.
- Om de beste prestaties te verkrijgen en er zeker van te zijn dat de machine altijd veilig kan worden gebruikt, moet u ter vervanging uitsluitend originele Toro onderdelen en accessoires gebruiken. Gebruik ter vervanging nooit onderdelen en accessoires van andere fabrikanten, omdat dit gevaarlijk kan zijn. Dit kan ertoe leiden dat de garantie op het product komt te vervallen.

Veiligheids- en instructiestickers



Veiligheidsstickers en veiligheidsinstructies zijn gemakkelijk zichtbaar voor de bestuurder en bevinden zich bij plaatsen waar gevaar kan ontstaan. Vervang alle beschadigde of verdwenen stickers.



107-2915

1. Risico om gegrepen te worden, as - Houd omstanders op een veilige afstand van de machine.

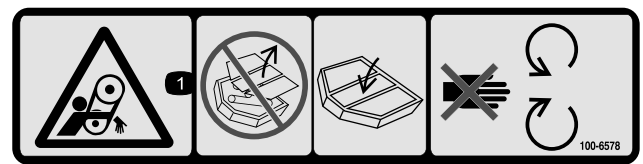

100-6578

1. Risico om gegrepen te worden, riem - Gebruik de machine nooit als de veiligheidsschermen of afdekplaten zijn verwijderd; zorg ervoor dat deze op hun plaats zitten; blijf uit de buurt van bewegende onderdelen.



93-6697

1. Lees de *Gebruikershandleiding*.
2. Vul om de 50 bedrijfsuren bij met SAE 80W-90 (API GL-5) olie.

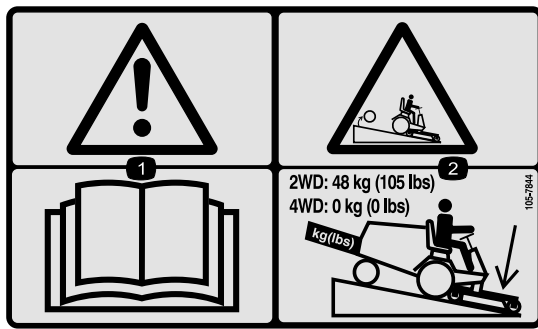

105-7844

1. Waarschuwing – Lees de *Gebruikershandleiding*.
2. Het achterwielgewicht is verplicht bij het bedienen van een tweewielaangedreven Groundsmaster 328-D of Groundsmaster 345.

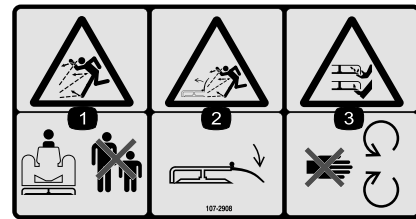

107-2908

1. De machine kan voorwerpen uitwerpen – Houd omstanders op een veilige afstand van de machine.
2. Maaimachine kan voorwerpen uitwerpen – Gebruik de machine niet als de grasgeleider omhoog geklapt of verwijderd is; zorg ervoor dat de grasgeleider op zijn plaats zit.
3. Handen of voeten kunnen worden gesneden/geamputeerd, maaimes – Blijf uit de buurt van bewegende onderdelen.

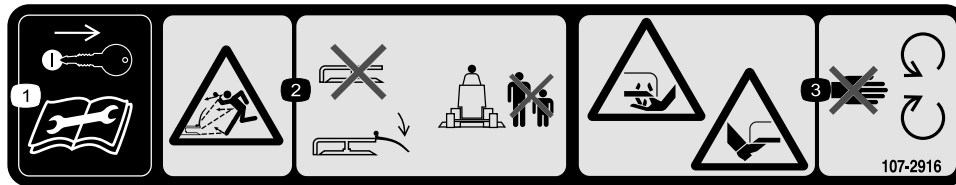

107-2916

1. Verwijder het sleuteltje uit het contact en lees de *Gebruikershandleiding* voordat u service- of onderhoudswerkzaamheden uitvoert.
2. Machine kan voorwerpen uitwerpen – Gebruik de maaimachine niet als de grasgeleider omhoog geklapt of verwijderd is; zorg ervoor dat de grasgeleider is gemonteerd; houd omstanders op een veilige afstand van de machine.
3. Handen of voeten kunnen worden gesneden/geamputeerd, maaimes – Blijf uit de buurt van bewegende onderdelen.

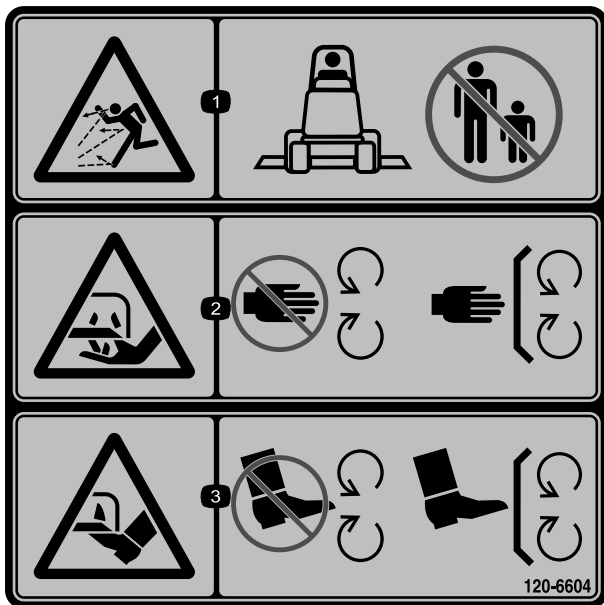

120-6604

1. De machine kan voorwerpen uitwerpen – Houd omstanders uit de buurt van de machine.
2. Handen of voeten kunnen worden (af)gesneden, maimes – Blijf uit de buurt van bewegende onderdelen en houd alle beschermende delen op hun plaats.
3. Handen of voeten kunnen worden (af)gesneden, maimes – Blijf uit de buurt van bewegende onderdelen en houd alle beschermende delen op hun plaats.

Montage

Losse onderdelen

Gebruik onderstaande lijst om te controleren of alle onderdelen zijn geleverd.

Procedure	Omschrijving	Hoeveelheid	Gebruik
1	Grote zwenkwielconstructie Kleine zwenkwielconstructie	2 2	Monteer de zwenkwielen.
2	Geen onderdelen vereist	–	Breng de grasgeleider omlaag
3	Geen onderdelen vereist	–	Monteer de kogelverbinding en sluit de hefcilinder aan
4	Aandrijfas	1	Monteer de aandrijfas op de tractie-eenheid
5	Geen onderdelen vereist	–	Sluit de rechter duwarm aan op het maaidek
6	Geen onderdelen vereist	–	Sluit de linker duwarm aan op het maaidek
7	Bout, 5/16 x 1-3/4 inch Borgmoer, 5/16 inch Rolpen, 3/16 x 1-1/2 inch	2 2 2	Bevestig de aandrijfas aan de tandwielkast van het maaidek
8	Geen onderdelen vereist	–	Monteer de hefkettingen
9	Geen onderdelen vereist	–	Smeer de machine.
10	Geen onderdelen vereist	–	Monteer het achtergewicht

Instructiemateriaal en aanvullende onderdelen

Omschrijving	Hoeveelheid	Gebruik
Onderdelencatalogus	1	Lees het materiaal en bewaar het op een geschikte plaats.
Gebruikershandleiding	1	
Conformiteitsverklaring	1	

Opmerking: Bepaal vanuit de normale bedieningspositie de linker- en rechterzijde van de machine.

1

De zwenkwieken monteren

Benodigde onderdelen voor deze stap:

2	Grote zwenkwielconstructie
2	Kleine zwenkwielconstructie

Procedure

De drukringen, afstandsstukken en klemkapjes zijn voor het transport al op de assen van de zwenkwieken gemonteerd.

1. Verwijder de klemkapjes van de spilassen en schuif de afstandsstukken en drukringen eraf (Figuur 2 & Figuur 3).

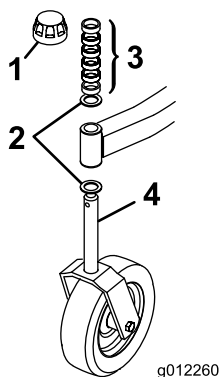

Figuur 2

- | | |
|---------------|----------------------------------|
| 1. Klemkapje | 3. Afstandsstukken |
| 2. Drukringen | 4. Grote zwenkwielas (voorzijde) |

2. Schuif de afstandsstukken op de zwenkwielas om de gewenste maaihoogte te bereiken, raadpleeg het maaihoogteschema in het hoofdstuk Maaihoogte instellen in deze handleiding. Schuif een drukring op de as. Druk de grote zwenkwielas door de voorste zwenkwielarm en de kleine zwenkwielas door de achterste zwenkwielarm. Plaats nog een drukring en de resterende afstandsstukken op de as en plaats het klemkapje om de constructie vast te zetten (Figuur 2 & Figuur 3).

Belangrijk: De drukringen (en niet de afstandsstukken) moeten contact maken met de bovenzijde en de onderzijde van de zwenkwielarm.

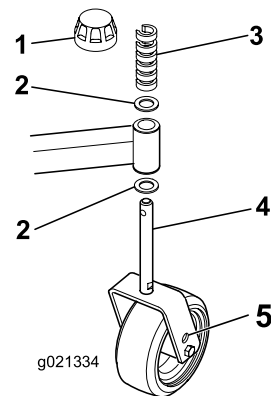

Figuur 3

- | | |
|---------------|-----------------------------------|
| 1. Klemkapje | 3. Afstandsstukken |
| 2. Drukringen | 4. Kleine (achterste) zwenkwielas |

3. Controleer of alle vier zwenkwieken op dezelfde maaihoogte zijn ingesteld en rol het maaidek van het pallet.

2

Grasgeleider omlaag brengen

Geen onderdelen vereist

Procedure

Verwijder de transportriemen zodat de grasgeleider omlaag gebracht kan worden (Figuur 4).

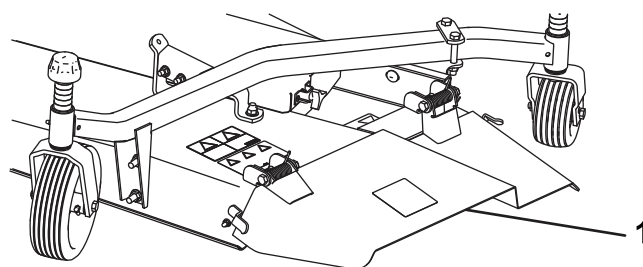

Figuur 4

1. Grasgeleider

3

Kogelverbindingen monteren en hefcilinder aansluiten

Geen onderdelen vereist

Procedure

Opmerking: De kogelverbindingen worden met de tractie-eenheid meegeleverd.

1. Draai de contraoer niet helemaal op de kogelverbinding (Figuur 5).
2. Schroef de kogelverbinding in de rechter duwarm tot het midden van de kogelverbinding zich op 60 mm afstand van de voorzijde van de duwarm bevindt (afbeelding 9). Draai de contraoer niet vast.

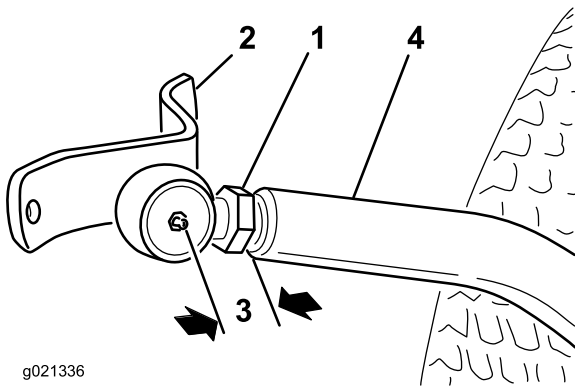

Figuur 5

- | | |
|-------------------------------|-------------------|
| 1. Contraoer | 3. 60 mm |
| 2. Beugel van kogelverbinding | 4. Rechter duwarm |

⚠ WAARSCHUWING

De duwarmen hebben veerspanning. Als de duwarmen plotseling losschieten, kunt u letsel oplopen.

Er is een tweede persoon nodig om de armen omlaag te duwen tijdens de montage van de kogelgewrichten of andere werktuigen.

3. Laat de tweede persoon de linker duwarm omlaag duwen. Steek een blokje hout van 51x102 mm tussen het frame en de bovenkant van de duwarm (Figuur 6). Schroef de kogelverbinding in de linker duwarm tot het midden van de kogelverbinding zich op 60 mm afstand van de voorzijde van de duwarm bevindt (Figuur 6). Draai de contraoer niet vast.

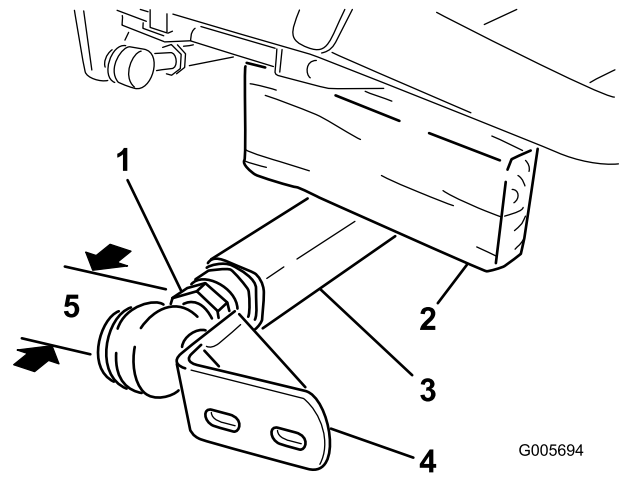

Figuur 6

- | | |
|------------------------------|-------------------------------|
| 1. Contraoer | 4. Beugel van kogelverbinding |
| 2. Blokje hout van 51x102 mm | 5. 60 mm |
| 3. Linker duwarm | |

4. Verwijder voorzichtig het blokje tussen het frame en de duwarm.
5. Verwijder de veerpen van de cilinderpen en schuif de cilinderpen uit de cilinder.
6. Breng de voorzijde van de hefarm omhoog tot de opening in het beweegbare uiteinde van de cilinder is uitgelijnd met de openingen in de hefarmbeugels. Wees voorzichtig, want de hefarm heeft veerspanning. Houd de onderdelen bij elkaar met de cilinderpen, de veerpen en de borgpen. De borgpen moet zich aan de buitenkant bevinden

4

Aandrijfjas op de tractie-eenheid monteren

Benodigde onderdelen voor deze stap:

- | | |
|---|-------------|
| 1 | Aandrijfjas |
|---|-------------|

Procedure

Schuif het kleinere gaffeluiteinde van de aandrijfjas op de aftakas van de tractie-eenheid en lijn tegelijk de montage-openingen uit (Figuur 7). Bevestig deze met een rolpen. Monteer het voorste uiteinde van de aandrijfjas nu nog niet.

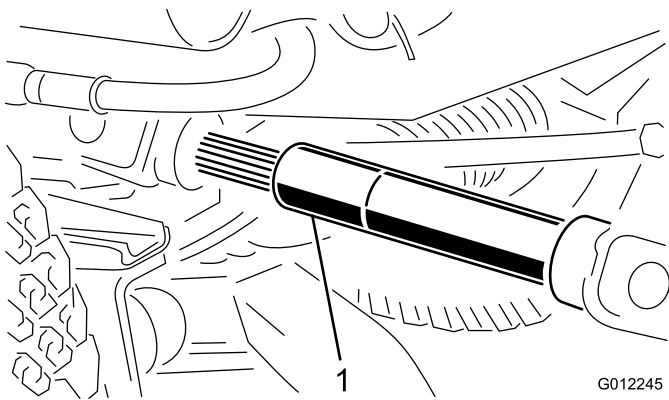

Figuur 7

1. Aandrijfas

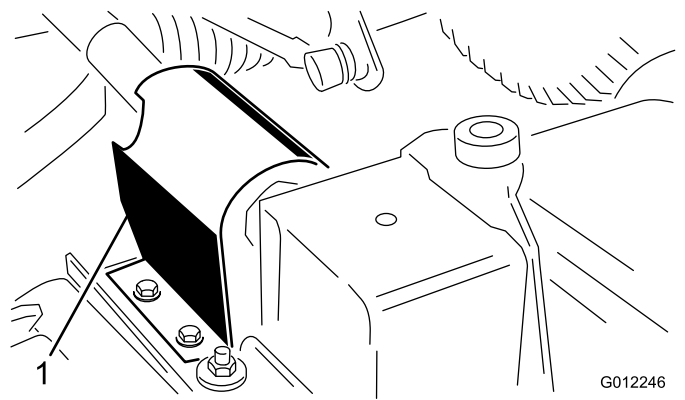

Figuur 8

1. Aftakasscherm

5

Rechter duwarm aansluiten op het maaidek

Geen onderdelen vereist

Procedure

⚠ WAARSCHUWING

De rechter duwarm heeft een veerspanning van ongeveer 45 kg. Als de duwarm plotseling losschiet, kunt u letsel oplopen.

Er is een tweede persoon nodig om de arm omlaag te duwen tijdens deze procedure.

1. Verwijder de riemen waarmee de aftakas aan de onderkant van de tractie-eenheid is bevestigd.
2. Verwijder de 2 zelftappende schroeven waarmee het aftakasscherm aan de bovenzijde van de montageplaat van de tandwielkast op het maaidek is bevestigd en verwijder het scherm (Figuur 8).

3. Plaats het maaidek vóór de tractie-eenheid.
4. Laat iemand anders voorzichtig de duwarm omlaag duwen tot de openingen in de kogelverbinding zijn uitgelijnd met de openingen in de zwenkwielarm. Schuif onmiddellijk een houtblok van 102 x 102 mm tussen de bovenzijde van de duwarm en de onderzijde van het chassis.
5. Bevestig de beugel van de kogelverbinding aan de zwenkwielarm met behulp van (2) tapbouten (7/16 x 3 inch), platte ringen (7/16 inch) en flensmoeren (7/16 inch). Plaats de schroefkop en de platte ringen aan de buitenzijde van de zwenkwielarm.

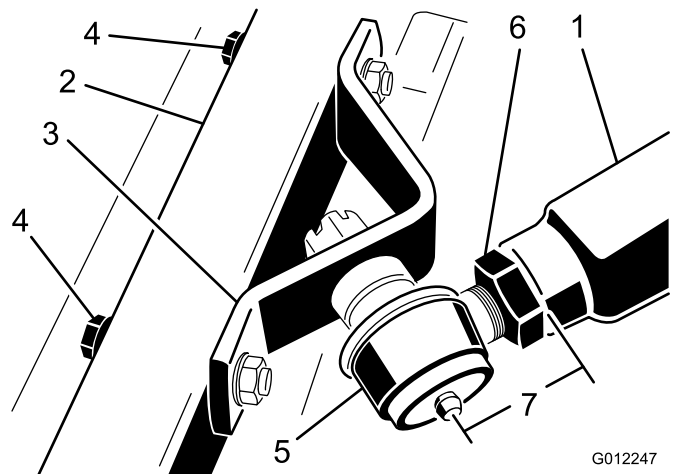

Figuur 9

- | | |
|-------------------------------|------------------------|
| 1. Rechter duwarm | 4. Tapbouten en ringen |
| 2. Zwenkwielarm | 5. Kogelverbinding |
| 3. Beugel van kogelverbinding | |

6. Draai de grote contraoer vast waarmee de kogelverbinding aan de duwarm is bevestigd (Figuur 9). Houd de kogelverbinding recht terwijl u de contraoer vastdraait om te zorgen voor een juiste oscillatie tijdens het omhoog en omlaag brengen van het maaidek. Verwijder zorgvuldig het houten blok terwijl u de duwarm omlaag houdt.

6

Linker duwarm aansluiten op het maaidek

Geen onderdelen vereist

Procedure

⚠ WAARSCHUWING

De linker duwarm heeft een veerspanning van ongeveer 68 kg. Als de duwarm plotseling losschiet, kunt u letsel oplopen.

Er is een tweede persoon nodig om de arm omlaag te duwen tijdens deze procedure.

1. Verwijder de 2 tapbouten, platte ringen en flensmoeren waarmee de linker beugel van de kogelverbinding aan de linker zwenkwielarm zijn bevestigd (Figuur 10). Verwijder de beugel van de kogelverbinding en de kettingbeugel.

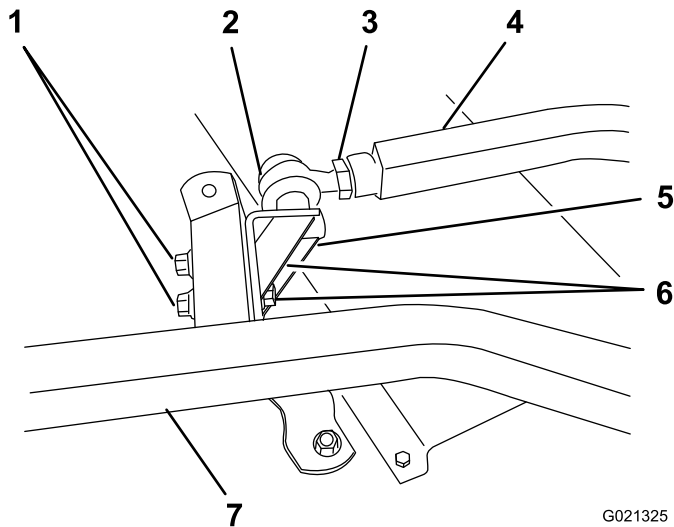

Figuur 10

G021325

- | | |
|--------------------|-------------------------------|
| 1. Flensmoeren | 5. Zwenkwielarm |
| 2. Kogelverbinding | 6. Beugel van kogelverbinding |
| 3. Contra moer | 7. Tapbouten en ringen |
| 4. Linker duwarm | |

2. Laat iemand anders voorzichtig de duwarm omlaag duwen tot de openingen in de kogelverbinding zijn uitgelijnd met de openingen in de zwenkwielarm. Schuif onmiddellijk een houtblok van 102x102 mm tussen de bovenzijde van de duwarm en de onderzijde van het chassis.

⚠ WAARSCHUWING

Als de duwarm plotseling losschiet, kunt u letsel oplopen.

Zorg ervoor dat het houten blok niet kan wegglijden.

3. Bevestig de beugel van de kogelverbindingen aan de zwenkwielarm met de tapbouten, platte ringen en flensmoeren die u eerder hebt verwijderd. Plaats de schroefkoppen en de platte ringen aan de buitenzijde van de zwenkwielarm.
4. Draai de grote contra moer vast waarmee de kogelverbinding aan de duwarm is bevestigd. Houd de kogelverbinding recht terwijl u de contra moer vastdraait om te zorgen voor een juiste oscillatie tijdens het omhoog en omlaag brengen van het maaidek.
5. Verwijder zorgvuldig het houten blok terwijl u de duwarm omlaag houdt.

7

Aandrijfas bevestigen aan de tandwielkast van het maaidek

Benodigde onderdelen voor deze stap:

2	Bout, 5/16 x 1-3/4 inch
2	Borgmoer, 5/16 inch
2	Rolpen, 3/16 x 1-1/2 inch

Procedure

Belangrijk: De gaffels van de aandrijfas moeten precies met elkaar zijn uitgelijnd als de buitenste gaffel op de tandwielkast van de gesleufde aftakas wordt gemonteerd. Verwijder de mof en verander de stand van de gaffel als de uitlijning niet goed is. Een verkeerde uitlijning van de twee gaffels verkort de levensduur van de aandrijfas en veroorzaakt onnodige trillingen bij het bedienen van het maaidek.

1. Lijn de openingen in de gaffel uit met de ingangsas van de tandwielkast. Schuif de gaffel op de as en bevestig deze aan elkaar met een rolpen, 2 tapbouten (5/16 x 1-3/4 inch) en borgmoeren (5/16 inch) (Figuur 11).

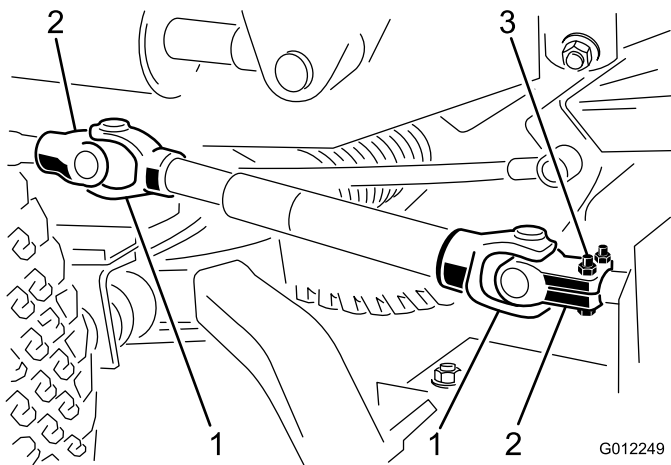

Figuur 11

- 1. Gaffels aandrijfjas
- 2. Gaffels in fase
- 3. Rolpen en tapbouten

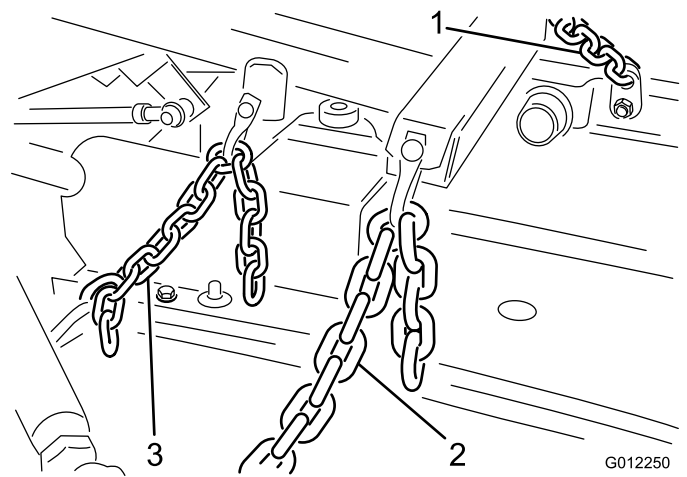

Figuur 12

- 1. Linker hefketting voor
- 2. Rechter hefketting voor
- 3. Hefketting achter

- 2. Monteer het aftakasscherm aan de bovenzijde van de montageplaat van de tandwielkast met de 2 zelftappende schroeven die u eerder hebt verwijderd.

- 2. Sluit de uiteinden van de veer aan tussen de vierde schakel van de achterste ketting en het oog van de borgpen die de cilinder op zijn plaats houdt (Figuur 12). Pas de lengte van de ketting zo aan, dat de achterste zwenkwielen in de transportstand de grond niet raken.

8

Hefkettingen monteren

Geen onderdelen vereist

Procedure

- 1. Sluit de hefkettingen aan op de hefarm en de kettingbeugels van het maaidek. Gebruik hiervoor 6 schakels, schakelpennen (3/8 x 1-1/2 inch) en borgpennen (1/8 x 3/4 inch) (Figuur 12). Pas de lengte van de kettingen aan zodat deze tegelijk strak staan bij het omhoog brengen van de hefarm.

9

De machine smeren

Geen onderdelen vereist

Procedure

Voordat de machine wordt gebruikt, moet deze worden gesmeerd, zodat een goede smering is gewaarborgd; zie Lagers en lagerbussen smeren. Als de machine niet goed is gesmeerd, kunnen belangrijke onderdelen hierdoor voortijdig slijten of defect raken.

10

Achtergewicht monteren

Geen onderdelen vereist

Procedure

De tractie-eenheden van de tweewielaangedreven Groundsmaster 300-serie voldoen aan de ANSI-norm B71.4-1999 en de EN 836-norm als deze zijn uitgerust met een achtergewicht. Raadpleeg het schema in de gebruikershandleiding van de tractie-eenheid om de

benodigde gewichtscombinaties te bepalen. U kunt onderdelen bestellen bij een erkende Toro-dealer.

De tractie-eenheden van de vierwielaangedreven Groundsmaster 300-serie voldoen zonder extra achtergewicht aan de ANSI-norm B71.4-1999 en de EN 836-norm.

Algemeen overzicht van de machine

Specificaties

Opmerking: Specificaties en ontwerp kunnen zonder voorafgaande kennisgeving worden gewijzigd.

Maai-breedte	1,816 m
Maai-hoogte	Instelbaar van 25 tot 102 mm ins tappen van 13 mm.
Netto-gewicht	226 kg

Werktuigen/accessoires

Een selectie van door Toro goedgekeurde werktuigen en accessoires is verkrijgbaar voor gebruik met de machine om de mogelijkheden daarvan te verbeteren en uit te breiden. Neem contact op met een erkende servicedealer of distributeur of bezoek www.Toro.com voor een lijst van alle goedgekeurde werktuigen en accessoires.

Gebruiksaanwijzing

Opmerking: Bepaal vanuit de normale bedieningspositie de linker- en rechterzijde van de machine.

⚠ VOORZICHTIG

Als u het sleuteltje in het contact laat, bestaat de kans dat iemand de motor per ongeluk start waardoor u en andere omstanders ernstig letsel kunnen oplopen.

Verwijder het sleuteltje uit het contact voordat u onderhoudswerkzaamheden uitvoert aan de machine.

De smering van de tandwielkast controleren

Onderhoudsinterval: Om de 50 bedrijfsuren

De tandwielkast is ontworpen voor gebruik met SAE 80–90 tandwielolie. De tandwielkast is in de fabriek gevuld met olie; het oliepeil moet echter worden gecontroleerd voordat het maaidek voor de eerste keer wordt gebruikt.

1. Plaats het maaidek op een horizontaal oppervlak.
2. Verwijder de peilstok/vulplug op de bovenkant van de tandwielkast (Figuur 13) en controleer of het peil van de tandwielolie tussen de merktekens op de peilstok staat. Als het oliepeil te laag is, vult u voldoende olie bij totdat het peil tussen de markeringen op de peilstok staat.

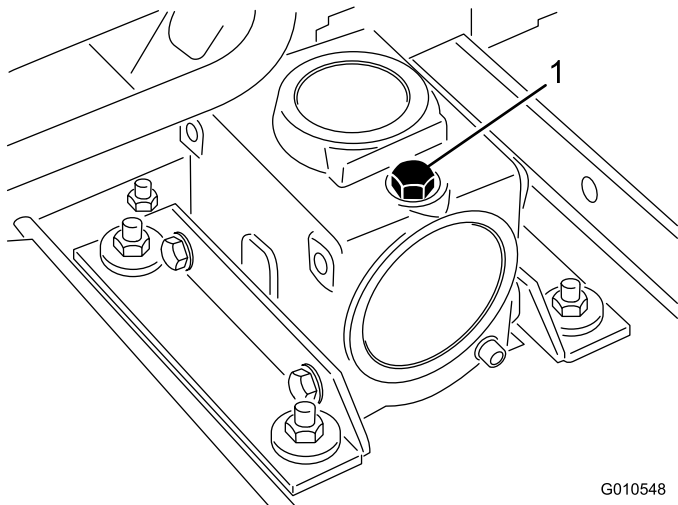

Figuur 13

1. Peilstok/vulplug

Maaihoogte instellen

De maaihoogte is instelbaar van 25 tot 102 mm in stappen van 13 mm door middel van het toevoegen of verwijderen van een gelijk aantal afstandsstukken van de zwenkwielvork aan de voor- en achterzijde. In het maaihoogteschema hieronder vindt u de combinaties van afstandsstukken die u moet gebruiken voor alle maaihoogte-instellingen.

Maaihoogte Instelling	Afstandsstukken onder de zwenkwielarm	
	Vóór	Achter
25 mm	0	0
38 mm	1	1
51 mm	2	2
64 mm	3	3
76 mm	4	4
89 mm	5	5
102 mm	6	6

Opmerking: Bij een lage maaihoogte kan een mooier maairesultaat worden verkregen door de achterkant van het maaidek omlaag te brengen. Dit bereikt u door de assen van de achterste zwenkwieken in de bovenste opening van de zwenkwielvorken te plaatsen (Figuur 14). Plaats de assen in de onderste openingen van de zwenkwielvorken bij hogere maaihoogte-instellingen waarbij een optimaal maairesultaat niet vereist is.

Belangrijk: Probeer niet meer dan 25 mm van het gras te maaien in de maaihoogte-instelling van 25 mm terwijl de achterzijde van het maaidek omlaag gebracht is, omdat de motor hierdoor overbelast kan raken.

1. Start de motor en breng het maaidek omhoog zodat de maaihoogte van de voorste zwenkwieken kan worden gewijzigd. Stop de motor nadat het maaidek omhoog is gebracht. De maaihoogte van de achterste zwenkwieken kunnen worden gewijzigd terwijl het maaidek omlaag gebracht is.
2. Verwijder het klemkapje van de spilas. Schuif de afstandsstukken op de spilas van het zwenkwiel om de gewenste maaihoogte te bereiken (afbeelding 18 en 19). Schuif een ring (Figuur 14) op de as.
3. Duw de zwenkwielas door de voorste zwenkwielarm, monteer de andere drukring en resterende afstandsstukken op de as en plaats het klemkapje om de constructie te borgen (Figuur 14).

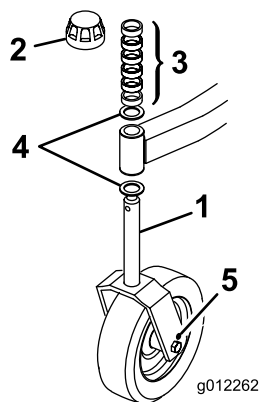

Figuur 14

- | | |
|--------------------|---------------------|
| 1. Zwenkwiel | 4. Drukringen |
| 2. Klemkapje | 5. Bovenste opening |
| 3. Afstandsstukken | |

Rollen instellen

Opmerking: Als het maaidek wordt gebruikt op de maaihoogte van 25 of 38 mm, moeten de interne rollen van het maaidek worden verplaatst naar de bovenste openingen van de beugel.

1. Verwijder de borgpennen waarmee de rolschachten aan de onderzijde van het maaidek zijn bevestigd.

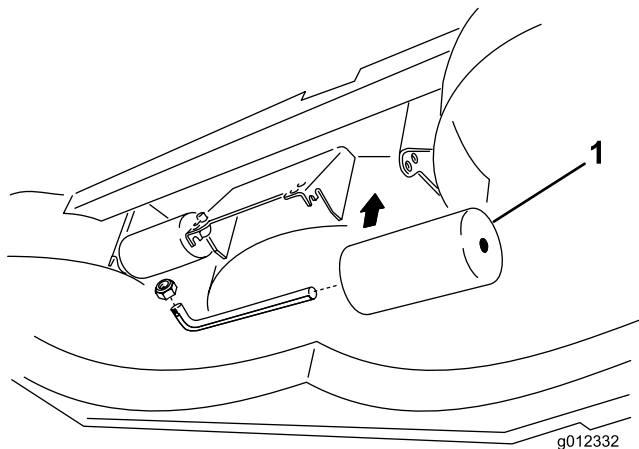

Figuur 15

1. Interne rollen
2. Schuif de schachten uit de onderste beugelopeningen, lijn de rollen uit met de bovenste openingen en installeer de schacht.
3. Plaats de borgpennen om alles goed vast te zetten.

De grasgeleider gebruiken

⚠ GEVAAR

Als de grasgeleider niet is geplaatst, staan uzelf en anderen bloot aan contact met de messen en uitgeworpen voorwerpen. Contact met het draaiende maaimes en uitgeworpen voorwerpen kan lichamelijk of dodelijk letsel veroorzaken.

- Verwijder de grasgeleider nooit van het maaidek omdat hiermee het maaisel wordt afgevoerd naar het gazon. Een beschadigde grasgeleider moet direct worden vervangen.
- Steek nooit handen of voeten onder het maaidek.
- Gebruik de maaimachine nooit als de grasgeleider niet op het maaidek is geplaatst of als deze is geblokkeerd in de geheven stand.

Opmerking: De geleider wordt door middel van veerbelasting in de bedrijfsstand omlaag gehouden, maar de bestuurder kan de geleider tijdelijk uit de weg zwaaien als dit nodig is.

Tips voor bediening en gebruik

Wij adviseren u beschermende uitrusting te gebruiken, zoals een veiligheidsbril, gehoorbescherming, veiligheidsschoenen en een helm.

⚠ VOORZICHTIG

Deze machine stelt de gebruiker bloot aan geluidsniveaus van meer dan 85 dBA. Bij langdurige blootstelling kan dit leiden tot gehoorbeschadiging. Draag gehoorbescherming als u deze machine gebruikt.

Draag gehoorbescherming als u deze machine gebruikt.



Figuur 16

1. Waarschuwing - Draag gehoorbescherming.

Maai als het gras droog is

Maai laat in de ochtend om dauw te vermijden waardoor het gras op kluitjes bij elkaar gaat zitten, of laat in de middag om te voorkomen dat het directe zonlicht het gevoelige, pas gemaaid gras schaadt.

Kies de juiste maaihoogte-instelling voor de omstandigheden

Verwijder bij het maaien ongeveer 26 mm of niet meer dan 1/3 van de grassprietten. Bij zeer lang, mals en dicht gras moet u wellicht de maaihoogte-instelling een stap omhoog zetten.

Maaien in extreme omstandigheden

Om het gras goed te maaien en het maaisel fijn te maken in de maaikast is lucht nodig; zet de maaihoogte dus niet te laag en zorg ervoor dat de maaikast niet helemaal door ongemaaid gras omgeven is. Probeer altijd één zijkant van de maaikast vrij van ongemaaid gras te houden, zodat lucht kan worden aangezogen naar het maaidek. Als u begint te maaien door het midden van een ongemaaid gebied, moet u langzaam rijden en achteruit rijden als de machine verstopt raakt.

Maai altijd met scherpe messen

Een scherp mes snijdt het gras netjes af, zonder rukken of scheuren, zoals een bot mes wel zou doen. Als het gras inscheurt of kapot wordt getrokken, wordt het bruin aan de punten, waardoor het gras minder goed groeit en vatbaarder wordt voor ziekten. Controleer of het mes in een goede conditie is en de wiek volledig aanwezig is.

Controleer de conditie van het maaidek

Controleer of de maaikamers in een goede staat zijn. Buig eventueel onderdelen van de maaikamer recht om ervoor te zorgen dat er voldoende speling is tussen de rand van het mes en de maaikamer.

Na het maaien

Om optimale resultaten te waarborgen, moet de onderkant van de maaikast na iedere maaibeurt worden gereinigd. Als zich grasresten kunnen ophopen op de maaikast, zullen de maairesultaten verslechteren.

Onderhoud

Aanbevolen onderhoudsschema

Onderhoudsinterval	Onderhoudsprocedure
Na de eerste 2 bedrijfsuren	<ul style="list-style-type: none">• Draai de moeren van de zwenkwielen vast
Na de eerste 10 bedrijfsuren	<ul style="list-style-type: none">• Draai de moeren van de zwenkwielen vast• Draai de mesbouten vast
Bij elk gebruik of dagelijks	<ul style="list-style-type: none">• Spuit vet in alle smeernippels• Maaimessen controleren
Om de 50 bedrijfsuren	<ul style="list-style-type: none">• Controleer de smeerolie van de tandwielkast• Afstelling van drijfriem van maaimessen controleren• Reinig de ruimte onder de drijfriemkappen van het maaidek• Draai de moeren van de zwenkwielen vast• Draai de mesbouten vast
Om de 400 bedrijfsuren	<ul style="list-style-type: none">• Smeerolie van de tandwielkast verversen

⚠ VOORZICHTIG

Als u het sleuteltje in het contact laat, bestaat de kans dat iemand de motor per ongeluk start waardoor u en andere omstanders ernstig letsel kunnen oplopen.

Verwijder het sleuteltje uit het contact voordat u onderhoudswerkzaamheden uitvoert aan de machine.

Smering

Onderhoudsinterval: Bij elk gebruik of dagelijks

De machine is voorzien van smeerpunten die regelmatig moeten worden gesmeerd met nr. 2 smeervet voor algemene doeleinden op lithiumbasis. Als de machine in normale omstandigheden wordt gebruikt, moet u alle lagers en lagerbussen dagelijks of direct na een wasbeurt smeren. De tandwielkast moeten om de 50 bedrijfsuren worden gesmeerd.

Smeer de volgende punten:

- Lagerbussen van de zwenkwielas: 1 (Figuur 17)
- Lagers van het zwenkwiel: 1 (Figuur 17)
- Lagers van de mesas: 2 (Figuur 18)
- Kogelverbindingen van rechter en linker duwarm: 1 (Figuur 19)

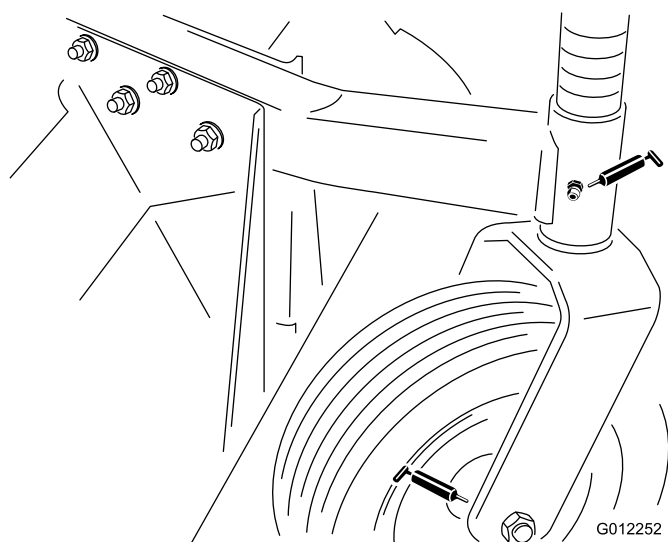

Figuur 17

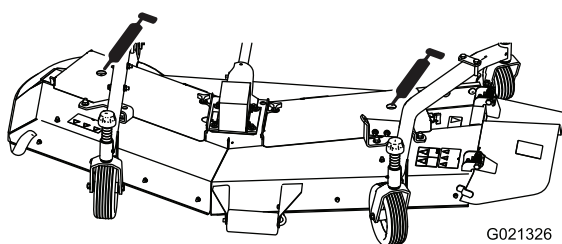

Figuur 18

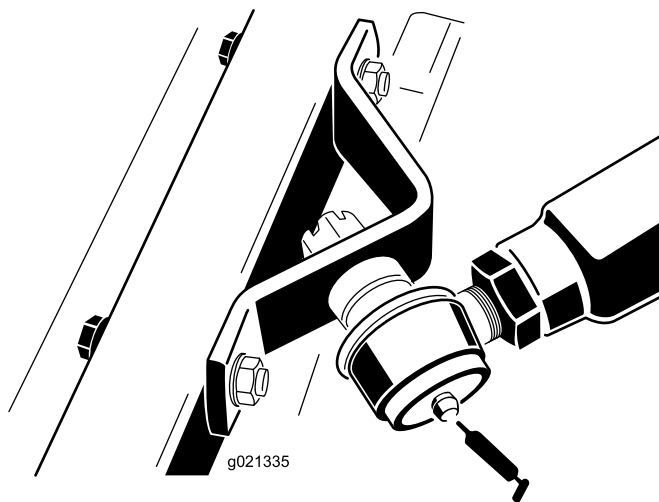

Figuur 19

Plaats het maaidek op een horizontaal oppervlak en breng het maaidek omlaag. Verwijder de peilstok/vulplug op de bovenkant van de tandwielkast (Figuur 20) en controleer of het peil van de tandwielolie tussen de merktekens op de peilstok staat. Als het oliepeil laag is, vul dan SAE 80-90 tandwielolie bij tot het peil zich tussen de markeringen bevindt

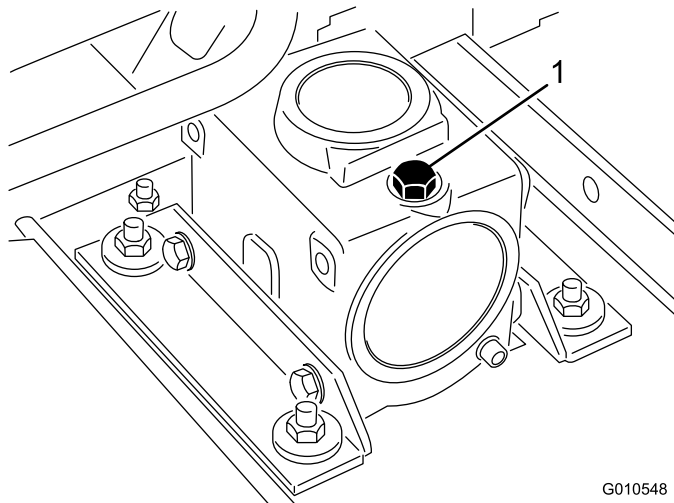

Figuur 20

1. Peilstok/vulplug

Het maaidek van de tractie-eenheid verwijderen

1. Plaats de machine op een horizontaal vlak, laat het maaidek neer tot op de grond, zet de motor af en stel de parkeerrem in werking.
2. Verwijder de zelftappende schroeven waarmee het scherm aan de bovenzijde van het maaidek is bevestigd en plaats het scherm opzij.
3. Verwijder de rolpen waarmee de gaffel van de aandrijfas aan de ingangsas van de tandwielkast is bevestigd

(Figuur 21). Draai de tapbouten en borgmoeren los en schuif de gaffel van de ingangsas. Als u de tractie-eenheid wilt gebruiken zonder het maaidek, verwijder dan de rolpen uit de gaffel van de aftakas van de tractie-eenheid en verwijder de volledige aandrijfas van de tractie-eenheid.

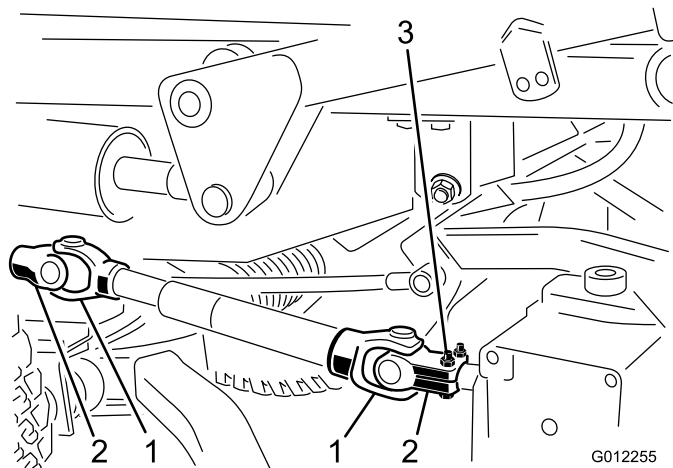

Figuur 21

- | | |
|-----------------------|------------------------|
| 1. Gaffels aandrijfas | 3. Rolpen en tapbouten |
| 2. Gaffels in fase | |

⚠ GEVAAR

Als de motor wordt gestart en de aftakas kan draaien, kan dit ernstig letsel tot gevolg hebben.

U mag de motor niet starten en de aftakashendel niet inschakelen als de aftakas niet is aangesloten op de tandwielkast van het maaidek.

4. Ontkoppel de veer van de borgpen van de hefcilinder. Verwijder de borgpen en gaffelpennen waarmee de hefkettingen aan de hefarm zijn bevestigd.

⚠ WAARSCHUWING

De rechter duwarm heeft een veerspanning van ongeveer 45 kg en de linker duwarm heeft een veerspanning van ongeveer 68 kg. Als de duwarm plotseling losschiet, kunt u letsel oplopen.

Er is een tweede persoon nodig om de arm omlaag te duwen tijdens deze procedure.

5. Laat iemand anders de rechter duwarm omlaag duwen terwijl u de tapbouten, platten ringen en borgmoeren verwijdert waarmee de beugel van de kogelverbinding aan de zwenkwielarm op het maaidek is bevestigd (Figuur 22). Uw helper kan nu voorzichtig de duwarm naar boven laten komen en geleidelijk de veerspanning van 45 kg los laten komen.

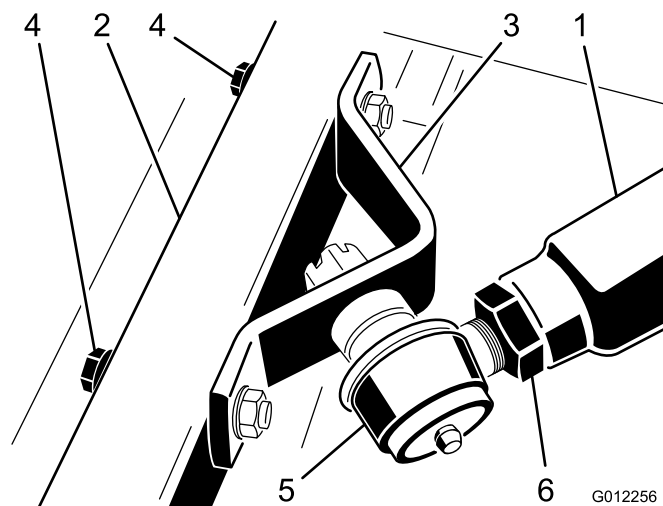

Figuur 22

- | | |
|-------------------------------|------------------------|
| 1. Rechter duwarm | 4. Tapbouten en ringen |
| 2. Zwenkwielarm | 5. Kogelverbinding |
| 3. Beugel van kogelverbinding | 6. Contramoer |

6. Laat iemand anders de linker duwarm omlaag duwen terwijl u de tapbouten, platten ringen en borgmoeren verwijdert waarmee de beugel van de kogelverbinding aan de zwenkwielarm op het maaidek is bevestigd (Figuur 23). Uw helper kan nu voorzichtig de duwarm naar boven laten komen en geleidelijk de veerspanning van 68 kg los laten komen.

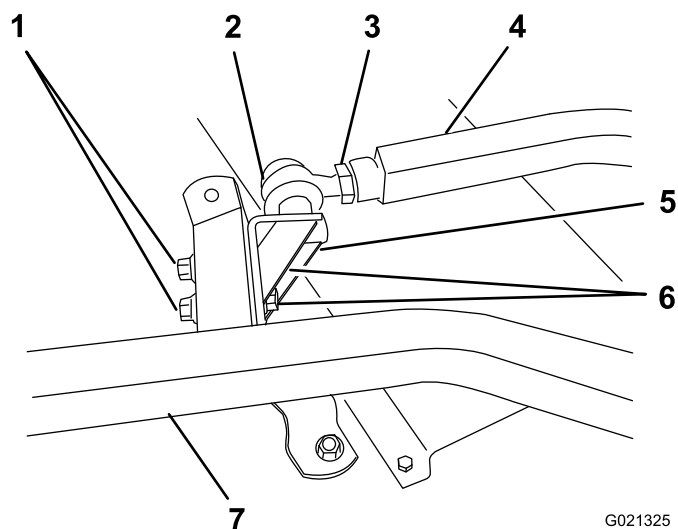

Figuur 23

- | | |
|--------------------|-------------------------------|
| 1. Flensmoeren | 5. Beugel van kogelverbinding |
| 2. Kogelverbinding | 6. Tapbouten en ringen |
| 3. Contramoer | 7. Zwenkwielarm |
| 4. Linker duwarm | |

7. Rol de maaieenheid bij de tractie-eenheid vandaan.

Het maaidek aan de tractie-eenheid koppelen

1. Plaats de machine op een horizontaal oppervlak en zet de motor af.
2. Plaats het maaidek vóór de tractie-eenheid.

⚠ WAARSCHUWING

De rechter duwarm heeft een veerspanning van ongeveer 45 kg en de linker duwarm heeft een veerspanning van ongeveer 68 kg. Als de duwarm plotseling losschiet, kunt u letsel oplopen.

Er is een tweede persoon nodig om de arm omlaag te duwen tijdens deze procedure.

3. Laat iemand anders voorzichtig de rechter duwarm omlaag duwen tot de openingen in de kogelverbinding zijn uitgelijnd met de openingen in de zwenkwielarm (Figuur 22).
4. Bevestig de beugel van de kogelverbindingen aan de zwenkwielarm met de tapbouten, platte ringen en flensmoeren. Plaats de platte ringen aan de buitenzijde van de zwenkwielarm.
5. Laat iemand anders voorzichtig de linker duwarm omlaag duwen tot de openingen in de kogelverbinding zijn uitgelijnd met de openingen in de zwenkwielarm (Figuur 23). Schuif onmiddellijk een houtblok van 102 x 102 mm tussen de bovenzijde van de duwarm en de onderzijde van het chassis.

⚠ WAARSCHUWING

Als de duwarm plotseling losschiet, kunt u letsel oplopen.

Zorg ervoor dat het houten blok niet kan wegglijden.

6. Bevestig de beugel van de kogelverbinding en kettingbeugel aan de zwenkwielarm met behulp van de tapbouten, platte ringen en flensmoeren. Plaats de platte ringen aan de buitenzijde van de zwenkwielarm. Monteer de kettingbeugel in de voorste set openingen.
7. Verwijder zorgvuldig het houten blok terwijl u de duwarm omlaag houdt.
8. Lijn de openingen in de gaffel uit met de ingangsas van de tandwielkast. Schuif de gaffel op de as en bevestig deze aan elkaar met een rolpen, 2 tapbouten (5/16 x 1-3/4 inch) en 2 borgmoeren (5/16 inch).

Drijfriemen van maaimessen vervangen

1. Breng het maaidek omlaag tot op de grond, zet de motor af en stel de parkeerrem in werking.

2. Verwijder de kappen die boven op het maaidek zitten en zet de kappen opzij.
3. Draai de spanpoelies los om de riemsparing te verminderen (Figuur 24).
4. Verwijder de slotbouten, borgringen en moeren waarmee de tandwielkast op zijn plaats wordt gehouden. Til de tandwielkast van de montageplaat en leg de tandwielkast boven op het maaidek (Figuur 24).

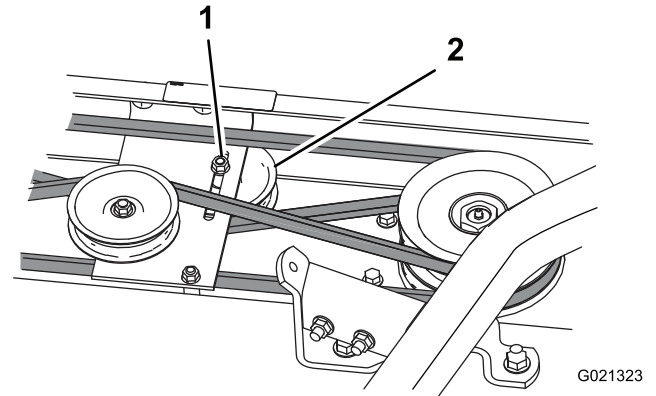

Figuur 24

1. Spanpoelie van onderste riem
2. Flensmoer

5. Verwijder de riemen van de aspoelies.
6. Breng een riem aan op de onderste groef van de linker aspoelie, schuif de riem onder de montageplaat van de spanpoelie en breng de riem aan rond de middelste aspoelie.
7. Breng de riem op spanning door de spanpoelie tegen de band te plaatsen en de flensmoer van de spanpoelie aan te draaien (Figuur 24).
8. Plaats de rechter poelieriemen onder de montageplaat van de tandwielkast en het andere uiteinde over de rechter spanpoelie. Plaats de linker poelieriemen onder de montageplaat van de tandwielkast en het andere uiteinde over de linker spanpoelie. Monteer de tandwielkast en leid de riemen rond de poelie van de tandwielkast.
9. Leid de rechter en linker poelieriemen over de poelies door aan de maaimessen te draaien. Draai de bevestigingen voor de montage van de tandwielkast vast.
10. Breng de spanpoelies op de juiste spanning tegen beide riemen.
11. Monteer de kappen op de bovenkant van het maaidek.

Onderhoud van de lagers in de zwenkwielarmen

In de boven- en onderkant van de buis in de zwenkwielarmen zitten lagerbussen gedrukt. Deze lagerbussen zullen na vele bedrijfsuren slijten. Om de lagerbussen te controleren,

moet u de zwenkwielvork naar voren en naar achteren en van links naar rechts bewegen. Als de zwenkwielas los in de lagerbussen zit, zijn de lagerbussen versleten en moeten deze worden vervangen.

1. Breng het maaidek omhoog zodat de wielen vrijkomen van de grond. Zet het maaidek vast om te voorkomen dat dit per ongeluk naar beneden valt.
2. Verwijder het klemkapje en de afstandstukken van de bovenkant van de zwenkwielas.
3. Trek de zwenkwielas uit de buis waarin deze is bevestigd. Laat de drukring en afstandsstuk(ken) onder op de as zitten.
4. Sla een drevel in de boven- of onderkant van de bevestigingsbuis en tik de lagerbus uit de buis (Figuur 25). Tik ook de andere lagerbus uit de buis. Reinig de binnenkant van de buizen.

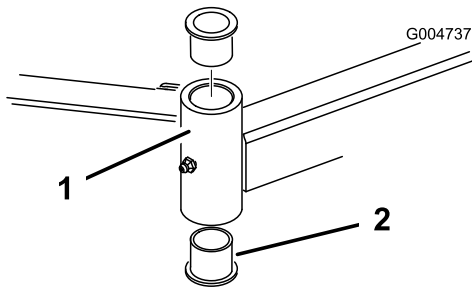

Figuur 25

1. Buis van zwenkwielarm
2. Lagerbussen

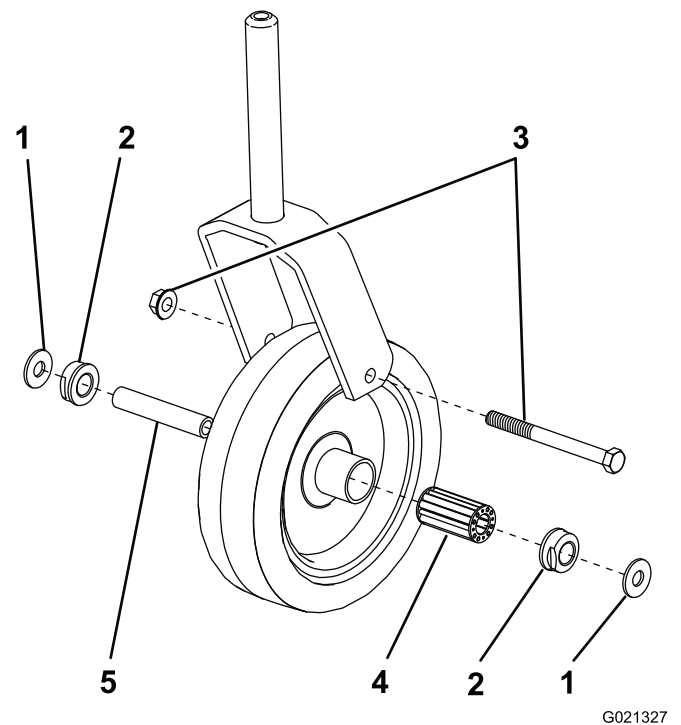

Figuur 26

1. Ring (2)
2. Lagerbus (2)
3. Tapbout en borgmoer
4. Rollager
5. Spanbus

5. Smeer vet aan de binnen- en buitenkant van de nieuwe lagerbussen. Druk de lagerbussen voorzichtig in de bevestigingsbuis met behulp van een hamer en een vlakke plaat.
6. Controleer de zwenkwielas op slijtage en vervang deze in geval van beschadiging.
7. Steek de zwenkwielas door de lagerbussen en de bevestigingsbuis. Schuif de drukring en afstandsstuk(ken) op de as. Installeer het klemkapje op de zwenkwielas om alle onderdelen op hun plaats te houden.

Onderhoud van zwenkwielen en lagers

De achterste zwenkwielen draaien op hoogwaardige rollagers die worden ondersteund door spanbussen. Zelfs na vele uren gebruik zal de slijtage aan de lagers minimaal zijn, mits de lagers goed gesmeerd blijven. Als de lagers niet goed gesmeerd zijn, zullen ze snel verslijten. Als een zwenkwiel gaat wiebelen, is er meestal een lager versleten.

1. Verwijder de tapbouten en borgmoeren waarmee het zwenkwiel is bevestigd en de (2) ringen tussen de zwenkwielvork (Figuur 26).
2. Trek de spanbus uit de wielnaaf (Figuur 26).

3. Verwijder de lagerbus uit de wielnaaf en laat het lager eruit vallen (Figuur 26). Verwijder de lagerbus vanaf de andere kant van de wielnaaf.
4. Controleer het lager, de spanbus en de binnenkant van de wielnaaf op slijtage. Beschadigde delen vervangen.
5. Om het zwenkwiel in elkaar te zetten, drukt u de lagerbus in de wielnaaf. Schuif het lager in de wielnaaf. Druk de andere lagerbus in het open uiteinde van de wielnaaf om het lager in de wielnaaf vast te zetten.
6. Schuif de spanbus voorzichtig door de lagerbussen en de wielnaaf.
7. Plaats de zwenkwielset en (2) ringen tussen de zwenkwielvork en zet alle onderdelen vast op hun plaats met behulp van een tapbout en een borgmoer.
8. Smeer het lager van het zwenkwiel via de smeernippel, gebruik hiervoor nr. 2 smeervet voor algemene doeleinden op lithiumbasis.

Mes(sen) verwijderen en monteren

Een mes moet worden vervangen als u vast voorwerp heeft geraakt, of als het mes uit balans, krom of versleten is. Gebruik ter vervanging altijd originele Toro messen zodat u zeker bent van een veilig gebruik en optimale prestaties. Gebruik nooit messen van andere fabrikanten, omdat deze gevaarlijk kunnen zijn.

1. Breng het maaidek omhoog naar de hoogste stand, stel de parkeerrem in werking, zet de motor af en verwijder het sleuteltje uit het contact. Zet het maaidek vast om te voorkomen dat dit per ongeluk naar beneden valt.
2. Pak het uiteinde van het mes vast met een doek of een dikke, gevoerde handschoen. Verwijder de speciale schroef, belleville-ring en het mes van de spilconstructie (Figuur 27).

Opmerking: De speciale schroef heeft linkse schroefdraad.

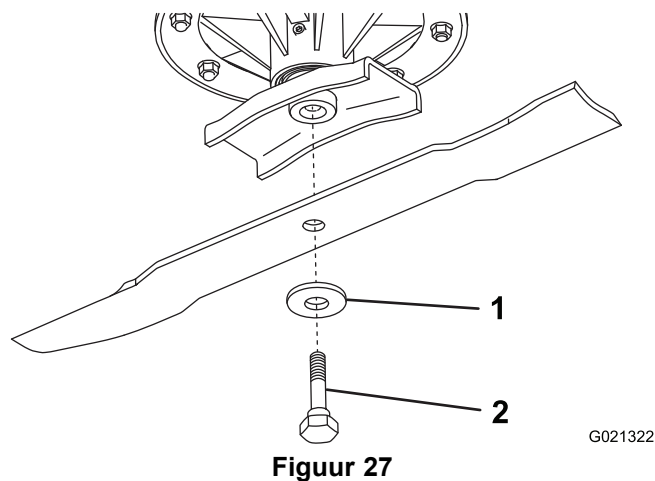

1. Belleville-ring 2. Mesbout

3. Monteer het mes met de belleville-ring en de speciale schroef terwijl de wijk naar boven is gericht. Draai de schroef aan tot 102-136 Nm.

⚠ WAARSCHUWING

Probeer nooit een krom mes recht te buigen of een gebroken of gescheurd mes te lassen. Gebruik altijd een nieuw mes om er zeker van te zijn dat de machine altijd veilig kan worden gebruikt.

Het/de mes(sen) controleren en slijpen

Onderhoudsinterval: Bij elk gebruik of dagelijks

Om de 50 bedrijfsuren

⚠ GEVAAR

Een versleten of beschadigd mes kan breken en een stuk van het mes kan worden uitgeworpen in de richting van de gebruiker of omstanders en ernstig lichamelijk of dodelijk letsel toebrengen.

- Controleer op gezette tijden het maaimes op slijtage of beschadigingen.
- Probeer nooit een verbogen mes weer recht te buigen.
- Gebroken of gescheurde messen nooit lassen.
- Vervang een versleten of beschadigd mes door een nieuw Toro mes om er zeker van te zijn dat de machine altijd veilig kan worden gebruikt.

1. Breng het maaidek in de hoogste stand, zet de motor af en stel de parkeerrem in werking. Zet het maaidek vast om te voorkomen dat dit per ongeluk naar beneden valt.
2. Controleer nauwkeurig de uiteinden van het maaimes, in het bijzonder op de plaats waar het platte en het gebogen deel samenkomen (Figuur 28). Omdat het metaal dat het platte en het gebogen deel van het mes verbindt, kan wegslijten door zand en ander schurend materiaal, moet u dit steeds controleren voordat u gaat maaien. Als u slijtage opmerkt (Figuur 28), moet u het mes vervangen, zie Het maaimes verwijderen.

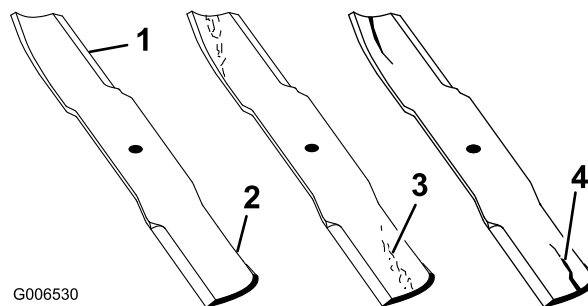

1. Snijrand 3. Slijtage/groefvorming
2. Gebogen deel/wiek 4. Scheur

⚠ WAARSCHUWING

Als het mes gaat slijten, kan er een groef ontstaan tussen de wiek en het platte deel van het mes (Figuur 28). Uiteindelijk kan dan een stuk van het mes afbreken en van onder de maaikast worden weggeslingerd waardoor de bestuurder of een omstander ernstig letsel kan oplopen.

- Controleer op gezette tijden het maaimes op slijtage of beschadigingen.
 - Vervang een versleten of beschadigd mes door een nieuw Toro mes om er zeker van te zijn dat de machine altijd veilig kan worden gebruikt.
3. Controleer de snijranden van alle messen. Als de snijranden niet scherp zijn of bramen vertonen, moeten ze worden geslepen. Gebruik een vijl om de bovenkant van het mes te slijpen en de oorspronkelijke snijhoek te behouden en te zorgen dat het mes scherp blijft (Figuur 29). Het mes zal in balans blijven als dezelfde hoeveelheid metaal aan beide snijranden wordt weggehaald.

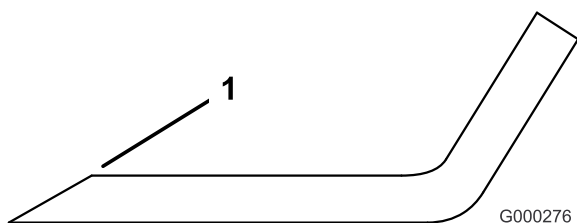

Figuur 29

1. Onder oorspronkelijke hoek slijpen
-
4. Om te controleren of het maaimes recht en evenwijdig is, moet u het mes op een horizontaal vlak leggen en de uiteinden inspecteren. De uiteinden moeten iets lager dan het midden zijn en de snijrand moet lager dan de onderkant van het mes zijn. Dit mes zorgt voor een goede maaikwaliteit en vereist minimaal vermogen van de motor. Als echter de uiteinden van het mes hoger dan het midden zijn of de snijrand hoger dan de onderkant is, betekent dit dat het mes krom of verbogen is, en moet het worden vervangen.
5. Om het mes te monteren, plaatst u de onderdelen in omgekeerde volgorde terug en zorgt u ervoor dat de wiek omhoog wijst. Draai de speciale schroef vast met een torsie van 102 tot 136 Nm.

Ongelijke meshoogte controleren en corrigeren

Indien de messen niet op gelijke hoogte zijn afgesteld, zullen er na het maaien strepen zichtbaar zijn in het gazon. Dit

probleem kan worden gecorrigeerd door de messen recht te zetten en ervoor te zorgen dat alle messen op hetzelfde niveau maaien.

1. Gebruik een waterpas van een meter lang en zoek een horizontaal oppervlak op de grond.
 2. Plaats de achterste zwenkwielen in de bovenste opening van de zwenkwielvorken en pas de maaihogte aan zodat alle zes de afstandsstukken zich onder de arm bevinden.
 3. Laat het maaidek neer op een vlak oppervlak. Verwijder de afdekkappen die boven op het maaidek zitten.
 4. Draai de spanpoelies los om de spanning op alle drie de riemen te verminderen.
 5. Draai de messen totdat de uiteinden in de lengterichting liggen. Meet de afstand van de grond tot de voorste rand van het mes. Noteer deze afstand. Draai vervolgens hetzelfde mes zodat het andere uiteinde voor komt en meet opnieuw. Het verschil tussen de afstanden mag niet meer zijn dan 3 mm. Als dit verschil meer dan 3 mm bedraagt, is het mes krom en moet het worden vervangen. U moet alle messen meten.
 6. Vergelijk de metingen van de buitenste messen met het middelste mes. Het middelste mes mag niet meer dan 10 mm lager zijn dan de buitenste messen. Indien het middelste mes meer dan 10 mm lager is dan de buitenste messen, ga dan verder met stap 7 en plaats opvulstukken tussen de spilbehuizing en de onderkant van het maaidek.
 7. Verwijder de tapbouten, platte ringen, borgringen en moeren van de buitenste as op de plek waar de opvulstukken moeten worden geplaatst. Om het mes hoger of lager te zetten, moet een opvulstuk (onderdeelnr. 3256-24) tussen de spilbehuizing en de onderkant van het maaidek worden geplaatst. Blijf de uitlijning van het mes controleren en opvulstukken toevoegen tot de maaimessen zich op de gewenste afstand bevinden.
- Belangrijk: Gebruik niet meer dan drie opvulstukken voor één opening. Gebruik minder opvulstukken in naastgelegen openingen indien er meer dan één opvulstuk voor één opening is gebruikt.**
8. Breng de spanpoelies op spanning tegen alle drie de riemen.
 9. Monteer de kappen op de bovenkant van het maaidek.
 10. Plaats de achterste zwenkwielen in de onderste openingen van de zwenkwielvorken indien de maaihogte boven de 25 mm is en pas de maaihogte aan.
 11. Stel de maaihogte in.

Problemen, oorzaak en remedie

Probleem	Mogelijke oorzaak	Remedie
Maaidek maait niet of geeft een slecht maairesultaat.	<ol style="list-style-type: none">1. De maaimessen zijn bot.2. Een of meer messen zijn verbogen of beschadigd.3. De schroeven van een maimes zitten los.4. De riemen van het maaidek zijn los of gebroken.5. De poelie van de tandwielkast is los.6. Er is een as van de tandwielkast gebroken.7. De aftakasriem is gebroken.8. De poelie van de aftakas is los of gebroken.9. De aftakas is gebroken.10 De poelie op de motorspie is los of gebroken.	<ol style="list-style-type: none">1. Slijp de messen.2. Vervang de messen.3. Draai de schroeven aan tot 102-136 Nm.4. Trek de riemen strak of vervang deze indien nodig.5. Draai de poelie vast of vervang deze.6. Vervang alle gebroken assen.7. Vervang de aftakasriem.8. Draai de poelie vast of vervang deze.9. Vervang de aftakas.10 Draai de poelie vast of vervang deze.

Opmerkingen:

Opmerkingen:



De garantie totaaldekking van Toro

Beperkte garantie

Gedekte voorwaarden en producten

De Toro Company en de hieraan gelieerde onderneming, Toro Warranty Company, bieden krachtens een overeenkomst tussen beide ondernemingen gezamenlijk de garantie dat uw Toro-product (hierna: het 'product') gedurende twee jaar of 1500 bedrijfsuren* vrij van materiaalgebreken of fabricagefouten is, met dien verstande dat hierbij de kortste periode moet worden aangehouden. Deze garantie geldt voor alle producten met uitzondering van beluchters (zie de afzonderlijke garantieverklaringen voor deze producten). In een geval waarin de garantie van toepassing is, zullen wij het product kosteloos repareren en ook niet de kosten van diagnose, arbeid, onderdelen en transport in rekening brengen. De garantie gaat in op de datum waarop het product is geleverd aan de oorspronkelijke koper. * Producten uitgerust met een urenmeter.

Aanwijzingen voor aanvraag van garantieservice

U dient contact op te nemen met de distributeur of erkende dealer bij wie u het product heeft gekocht, zodra u denkt dat er sprake is van een geval waarop de garantie van toepassing is. Als het u moeite kost een distributeur of erkende dealer te vinden of vragen hebt over rechten of plichten met betrekking tot de garantie, kunt u contact met ons opnemen op:

Toro Commercial Products Service Department
Toro Warranty Company
8111 Lyndale Avenue South
Bloomington, MN 55420-1196, VS

+1-952-888-8801 of +1-800-952-2740
E-mail: commercial.warranty@toro.com

Plichten van de eigenaar

Als eigenaar van het product bent u verantwoordelijk voor de vereiste onderhouds- en afstelwerkzaamheden die worden vermeld in de *Gebruikershandleiding*. Indien u nalaat de vereiste onderhouds- en afstelwerkzaamheden uit te voeren, kan dit aanleiding zijn een aanspraak op garantie af te wijzen.

Zaken en gevallen die niet onder de garantie vallen

Niet alle stringen of defecten van het product die plaatsvinden tijdens de garantieperiode zijn materiaalgebreken of fabricagefouten. Buiten deze garantie vallen:

- Defecten als gevolg van het gebruik van andere dan originele Toro-onderdelen, of als gevolg van de montage en gebruik van additionele, gewijzigde of niet van Toro afkomstige accessoires en producten. De fabrikant van deze artikelen kan een afzonderlijke garantie verstrekken.
- Defecten als gevolg van nalatigheid om aanbevolen onderhouds en/of afstelwerkzaamheden te verrichten. Als u uw Toro-product niet goed onderhoudt volgens de lijst met aanbevolen onderhoudswerkzaamheden in de *Gebruikershandleiding* kan dit ertoe leiden dat garantieclaims worden afgewezen.
- Defecten als gevolg van verkeerd, achteloos of roekeloos gebruik van het product.
- Onderdelen die onderhevig zijn aan slijtage door gebruik, tenzij deze gebreken vertonen. Voorbeelden van onderdelen die slijten of worden verbruikt tijdens een normaal gebruik van het product zijn onder meer, maar niet uitsluitend: remblokken en remvoeringen, koppelingsvoeringen, maaimessen, messenkooien, rollen en lagers (verzegeld of smeerbaar), snijplaten, bougies, zwenkwielen en zwenkwielaggers, banden, filters, drijfriemen en sommige onderdelen van spuitmachines zoals membranen, spuitdoppen, afsluitkleppen en dergelijke.
- Defecten veroorzaakt door externe invloeden. Externe invloeden zijn onder meer, maar niet uitsluitend: weersomstandigheden, wijze van opslag, verontreiniging, gebruik van niet-goedgekeurde brandstoffen, koelvloeistoffen, smeermiddelen, additieven, meststoffen, water, chemicaliën en dergelijke.
- Storingen of gebrekkige prestaties die het gevolg zijn van het gebruik van brandstoffen (bv. benzine, diesel of biodiesel) die niet voldoen aan hun respectievelijke industriestandaarden.

Andere landen dan de Verenigde Staten en Canada

Kopers van Toro-producten die zijn geëxporteerd uit de Verenigde Staten of Canada, moeten contact opnemen met hun Toro Distributeur (Dealer) voor de garantieregeling die in hun land, provincie of staat van toepassing zijn. Als u om een of andere reden ontevreden bent over de service van uw distributeur of moeilijk informatie over de garantie kunt krijgen, verzoeken wij u contact op te nemen met de Toro-importeur.

- Normale geluidssterkte, trillingen, slijtage en achteruitgang.
- Normale slijtage omvat onder meer, maar niet uitsluitend: schade aan stoelen als gevolg van slijtage of afschuring, afgebladderde verfloppervlakken, beschadigde stickers en krassen op ruiten.

Onderdelen

Garantie wordt verleend op onderdelen die moeten worden vervangen in het kader van het vereiste onderhoud, gedurende de garantieperiode tot hun geplande vervanging. Een onderdeel dat uit hoofde van de garantie is vervangen, komt voor de duur van de oorspronkelijke productgarantie in aanmerking voor de garantie en wordt eigendom van Toro. Toro neemt de uiteindelijke beslissing of een onderdeel of een groep van onderdelen wordt gerepareerd of vervangen. Toro mag voor garantiereparaties in de fabriek gereviseerde onderdelen gebruiken.

Garantie semitractieaccu en lithiumionaccu:

Semitractieaccu's en lithiumionaccu's hebben een specifiek totaal aantal kilowatturen die zij tijdens hun levensduur kunnen leveren. De gebruikte technieken voor het bedienen, opladen en onderhouden van de accu kan leiden tot een langere of kortere levensduur van de accu. Als de accu's in dit product worden gebruikt, zal hun bruikbaarheid tussen de oplaadintervallen langzaam verminderen totdat zij volledig uitgeput zijn. Vervanging van een accu die is uitgeput als gevolg van normaal gebruik, is de verantwoordelijkheid van de eigenaar van het product. Een accu moet soms tijdens de normale garantieperiode op kosten van de eigenaar worden vervangen. Opmerking: (alleen lithiumionaccu): een lithiumionaccu heeft een gedeeltelijke proratarantie die loopt van jaar 3 tot jaar 5 en die gebaseerd is op de tijd die de accu al dienst heeft gedaan en de gebruikte kilowatturen. Raadpleeg de *Gebruikershandleiding* voor meer informatie.

Onderhoud is ten koste van de eigenaar

Opvoeren van de motor, smeren, reinigen en waxen, het vervangen van filters, koelvloeistof en het uitvoeren van aanbevolen onderhoudswerkzaamheden behoren tot de gebruikelijke werkzaamheden die nodig zijn voor Toro-producten en die voor rekening van de eigenaar zijn.

Algemene voorwaarden

Op grond van deze garanties mogen reparaties uitsluitend worden uitgevoerd door een erkende Toro-dealer.

The Toro Company en de Toro Warranty Company zijn niet aansprakelijk voor indirecte of bijkomende schade of gevolgschade in samenhang met het gebruik van de Toro-producten die onder deze garantie vallen, inclusief de kosten of uitgaven voor de levering van vervangen materiaal of diensten gedurende een redelijke periode van onbruikbaarheid of buitengebruikstelling tijdens de uitvoering van reparatiewerkzaamheden op grond van deze garantie. Met uitzondering van de emissiegarantie waarnaar hieronder, indien van toepassing, wordt verwezen, bestaat er geen andere expliciete garantie. Alle impliciete garanties van verkoopbaarheid of geschiktheid voor gebruik zijn beperkt tot de duur van deze expliciete garantie.

Sommige staten laten geen uitsluiting van incidentele of voortvloeiende schade toe, noch beperkingen van de duur van geïmpliceerde garanties. De bovenstaande uitsluitingen en beperkingen zijn daarom mogelijk niet op u van toepassing. Deze garantie geeft u specifieke juridische rechten; daarnaast kunt u beschikken over andere rechten die per land kunnen verschillen.

Opmerking met betrekking tot de garantie op de motor:

Het emissiecontrolesysteem op uw product kan vallen onder de dekking van een afzonderlijke garantie die tegemoetkomt aan de eisen van de Amerikaanse Environmental Protection Agency (EPA) en/of de California Air Resources Board (CARB). De beperkingen van de bedrijfsuren die hierboven zijn genoemd, gelden niet voor de garantie op het emissiecontrolesysteem. Zie de garantieverklaring voor het controlesysteem van de emissie van de motor in de *Gebruikershandleiding* van uw product of in het documentatiemateriaal van de fabrikant van de motor voor nadere bijzonderheden.