



Kit de deflectores Turbo

para carcasas Z Master® de 52, 60 y 72 pulgadas

Nº de modelo 107-1634

Instrucciones de instalación

Nota: Se recomienda encarecidamente que utilice cuchillas de **vela baja** para ensacar hojas con este kit. De esta manera se evita la dispersión excesiva de residuos durante el ensacado.

Póngase en contacto con su Servicio Técnico Autorizado para adquirir cuchillas de vela baja. Consulte el procedimiento correcto de sustitución de las cuchillas en el *Manual del operador*.

Piezas sueltas

Utilice la tabla siguiente para verificar que no falta ninguna pieza.

Descripción	Cant.	Uso
No se necesitan piezas	–	Prepare la unidad.
Patín del faldón	2	Instale los deflectores Turbo.
Faldón de goma	2	
Perno de cuello cuadrado (5/16 x 1 pulgada)	12	
Contratuercas (5/16 pulgada)	14	
Perno de cuello cuadrado (5/16 x 1-1/4 pulgada)	2	

Preparación de la unidad

⚠ ADVERTENCIA

La cuchilla está muy afilada. El contacto con la cuchilla puede causar lesiones personales graves.

Lleve guantes, o envuelva los bordes cortantes de la cuchilla con un trapo.

1. Utilice el soporte Z Stand® para elevar la parte delantera del cortacésped. Lea el *Manual del operador* para obtener más información sobre el uso del soporte Z Stand.
2. Limpie a fondo la carcasa de corte. Es imprescindible eliminar todo residuo para asegurar que el deflector se acople correctamente a la carcasa de corte.
3. Repare cualquier zona doblada o dañada de la carcasa de corte y reponga cualquier pieza que falte.

Instalación de los deflectores Turbo

1. Recorte la longitud del deflector para adaptarlo al tamaño de su carcasa, según se muestra en Figura 1. Recorte el deflector en la primera muesca para carcasas de 52 pulgadas, o en la segunda muesca para carcasas de 60 pulgadas.

Nota: La longitud del deflector es correcta para carcasas de 72 pulgadas y no es necesario recortarlo.



Figura 1

1. Deflector
2. Primera muesca (recortar aquí para carcasas de 52 pulgadas)
3. Segunda muesca (recortar aquí para carcasas de 60 pulgadas)

2. Localice el arco de corte que corresponde al tamaño de su carcasa. **Seleccione solamente un deflector** y recórtelo siguiendo el dibujo del arco correspondiente (Figura 2).



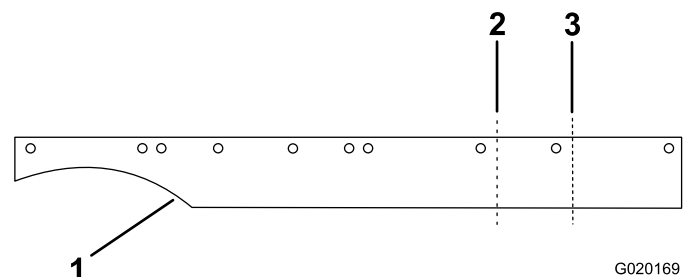

Figura 2

- | | |
|-----------------------------------|-----------------------------------|
| 1. Deflector | 3. Arco (carcasas de 60 pulgadas) |
| 2. Arco (carcasas de 52 pulgadas) | 4. Arco (carcasas de 72 pulgadas) |

3. Recorte los patines del faldón de la manera siguiente:

- Para carcasas de 52 pulgadas, recorte los patines del faldón en la segunda muesca en el mismo lado, según se muestra en Figura 3. Luego desplace el faldón de modo que los taladros del patín del faldón queden alineados con los taladros de la carcasa de corte de 52 pulgadas.
- Para carcasas de corte de 60 pulgadas, recorte los patines del faldón en la primera muesca en lados opuestos. Cuente las muescas desde el exterior hacia dentro, según se muestra en Figura 4.
- Para carcasas de 72 pulgadas, los patines del faldón tienen la longitud correcta, y no es necesario recortarlos.

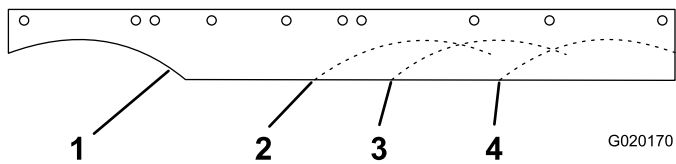

Figura 3

Carcasas de 52 pulgadas

- | | | |
|---|---------------------|--|
| 1. Deflector, lado izquierdo, recortado y acortado para carcasas de 52 pulgadas | 3. Recortar aquí | 5. Deflector, lado derecho (descarga), recortado y acortado para carcasas de 52 pulgadas |
| 2. Cortar a esta longitud | 4. Patín del faldón | |

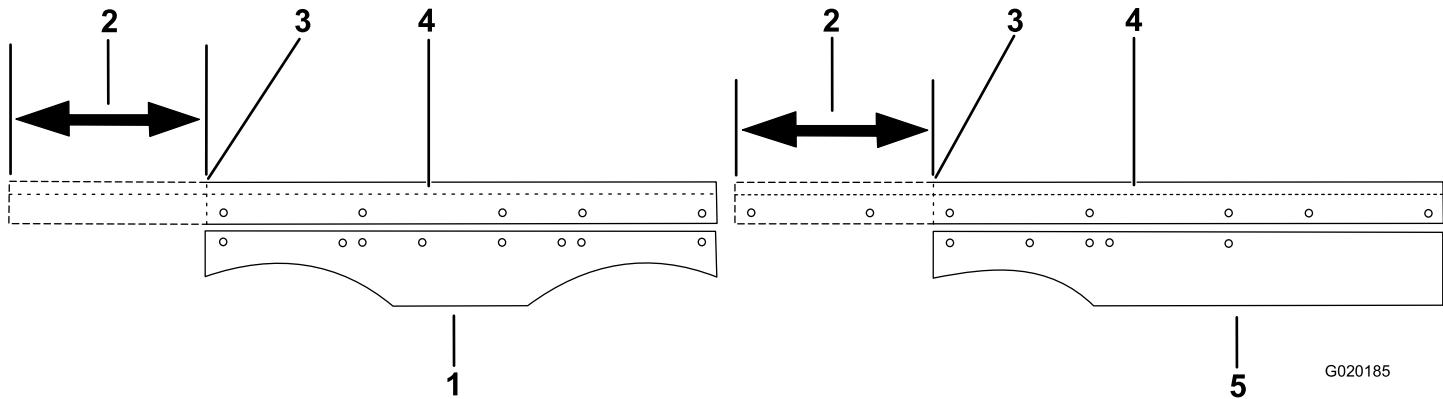

Figura 4

Carcasas de 60 pulgadas

- | | | |
|---|---------------------|--|
| 1. Deflector, lado izquierdo, recortado y acortado para carcasas de 60 pulgadas | 3. Recortar aquí | 5. Deflector, lado derecho (descarga), recortado y acortado para carcasas de 60 pulgadas |
| 2. Cortar a esta longitud | 4. Patín del faldón | |

4. Coloque el deflector recortado y el patín del faldón según se muestra en Figura 5.
5. Sujete el deflector y el patín del faldón a la carcasa con seis pernos de cuello cuadrado (5/16 x 1 pulgada) y seis contratuercas (5/16 pulgada) (Figura 5).

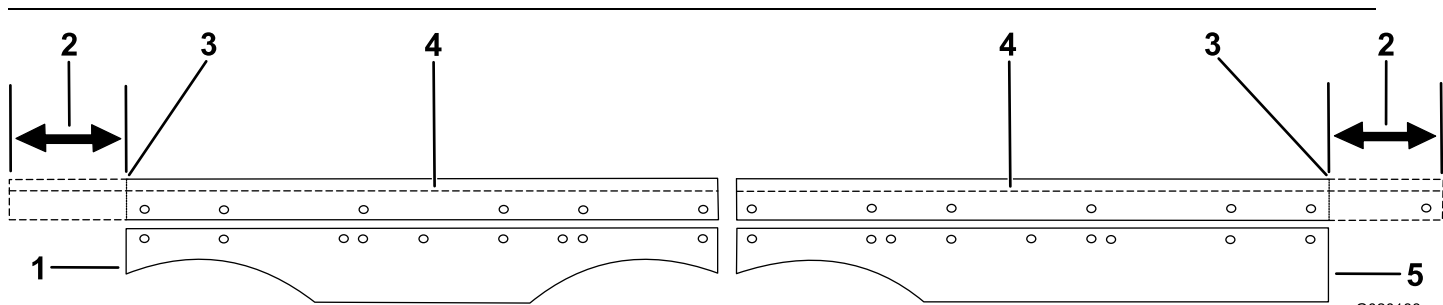
Nota: Las carcasas de 52 y 60 pulgadas necesitarán menos fijaciones debidos a los ajustes realizados anteriormente en el kit.

6. Instale un perno de cuello cuadrado (5/16 x 1-1/4 pulgadas) en el taladro exterior del deflector (Figura 5).
7. Repita los pasos 4 a 6 en el otro lado.
8. Baje el cortacésped del soporte Z Stand. Consulte las instrucciones del *Manual del operador*.



Figura 5

Carcasa de 72 pulgadas ilustrada

- | | |
|---------------------------------------|--|
| 1. Patín del faldón | 5. Deflector izquierdo |
| 2. Deflector, lado derecho (descarga) | 6. Perno de cuello cuadrado (5/16 x 1-1/4 pulgada) |
| 3. Contratuerca (5/16 pulgada) | 7. Perno de cuello cuadrado (5/16 x 1 pulgada) |
| 4. Carcasa | |

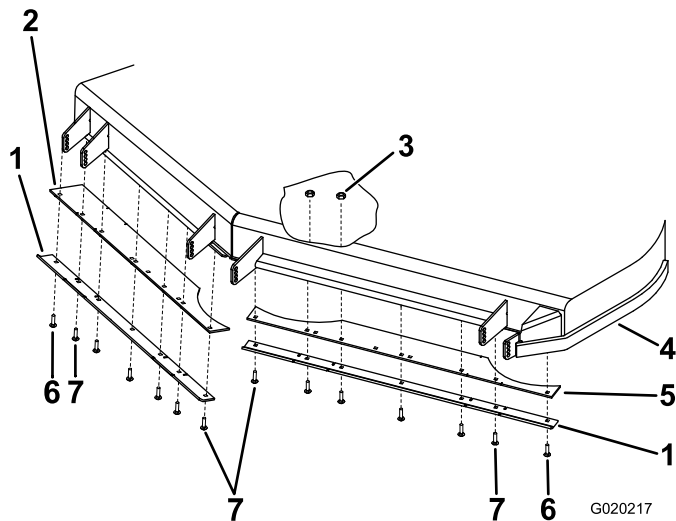

Count on it.