



**Count on it.**

**Manuale dell'operatore**

**Tosaerba rotante Groundsma-  
ster® 4100-D e 4110-D**

N° del modello 30602—N° di serie 313000001 e superiori

N° del modello 30604—N° di serie 313000001 e superiori



Questo prodotto è conforme a tutte le direttive europee pertinenti; vedere i dettagli nella Dichiarazione di Conformità (DICO) specifica del prodotto, fornita a parte.

## AVVERTENZA

### CALIFORNIA

#### Avvertenza norma "Proposition 65"

Lo scarico dei motori diesel contiene prodotti chimici che nello Stato della California sono considerati cancerogeni, causa di anomalie e di altre problematiche della riproduzione.

Poiché in alcune zone esistono normative locali, statali o federali che prevedono l'uso di un parascintille sul motore di questa macchina, un parascintille è integrato nel gruppo marmitta.

I parascintille originali Toro sono approvati dall'USDA Forestry Service.

**Importante:** Il motore è dotato di marmitta parascintille. Costituisce una trasgressione al Codice delle Risorse Pubbliche della California, Sezione 4442, utilizzare o azionare questo motore su terreno forestale, sottobosco o prateria senza una marmitta parascintille montata in stato di marcia, o senza che il motore sia realizzato o attrezzato per la prevenzione di incendi. Altri stati o zone federali possono avere leggi simili.

## Introduzione

Questo è un tosaerba dotato di postazione per l'operatore e lame rotanti, pensato per essere utilizzato da professionisti e operatori del verde in applicazioni commerciali. Il suo scopo principale è quello di tagliare l'erba di parchi, campi sportivi e aree verdi commerciali dopo un taglio accurato. Non è stato progettato per tagliare aree cespugliose, erba e altre piante ai bordi delle strade, né per impieghi in agricoltura.

Leggete attentamente il presente manuale al fine di utilizzare e mantenere correttamente il prodotto ed evitare infortuni e danni. Voi siete responsabili del corretto utilizzo del prodotto, all'insegna della sicurezza.

Potete contattare direttamente Toro su [www.Toro.com](http://www.Toro.com) per avere informazioni su prodotti e accessori, ottenere assistenza nella ricerca di un rivenditore o registrare il vostro prodotto.

Per assistenza, ricambi originali Toro o ulteriori informazioni, rivolgetevi a un Distributore Toro autorizzato o ad un Centro Assistenza Toro, ed abbiate sempre a portata di mano il numero del modello ed il numero di serie del prodotto. Figura 1 indica la posizione del numero del modello e del numero di serie sul prodotto. Scrivete i numeri negli spazi previsti.



Figura 1

1. Targa del numero del modello e del numero di serie

N° del modello \_\_\_\_\_  
N° di serie \_\_\_\_\_

Il sistema di avvertimento adottato dal presente manuale identifica i pericoli potenziali e riporta messaggi di sicurezza, identificati dal simbolo di avvertimento (Figura 2), che segnala un pericolo in grado di provocare infortuni gravi o la morte se non si osservano le precauzioni raccomandate.

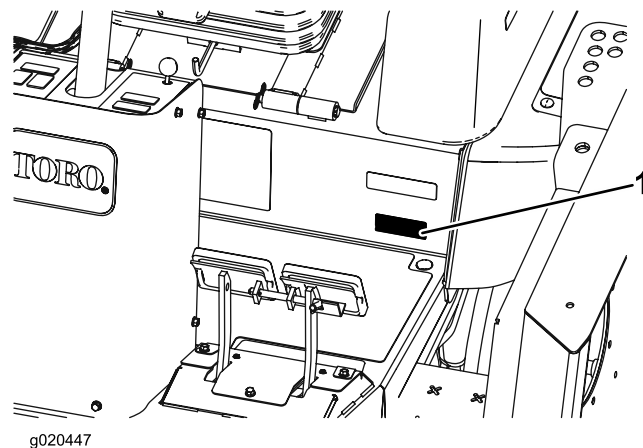

Figura 2

1. Simbolo di avvertimento

Per evidenziare le informazioni vengono utilizzate anche altre due parole. **Importante** indica informazioni meccaniche di particolare importanza, e **Nota** evidenzia informazioni generali di particolare rilevanza.

# Indice

Introduzione .....	2
Sicurezza .....	4
Norme di sicurezza.....	4
Sicurezza del tosaerba Toro .....	6
Livello di potenza acustica .....	7
Pressione acustica - modello 30602 .....	7
Livello di pressione acustica - modello 30604.....	7
Livello di vibrazione .....	7
Certificazione sulle emissioni del motore.....	7
Adesivi di sicurezza e informativi .....	8
Preparazione .....	16
1 Ingrassaggio della macchina .....	16
2 Sostituzione dell'adesivo di avvertenza .....	16
Quadro generale del prodotto .....	17
Comandi .....	17
Specifiche .....	24
Attrezzi/accessori .....	24
Funzionamento .....	25
Prima dell'uso .....	25
Regolazione degli specchietti.....	33
Orientamento dei fari.....	34
Avviamento e spegnimento del motore.....	34
Smart Power .....	34
Funzionamento della ventola a inversione .....	34
Minimo automatico .....	34
Velocità di falciatura.....	35
Velocità di trasporto.....	35
Verifica dei microinterruttori di sicurezza.....	35
Uso del sistema di protezione antiribaltamento	
ROPS.....	36
Spinta o traino della macchina .....	36
Punti di sollevamento.....	37
Punti di attacco .....	37
Caratteristiche operative .....	37
Suggerimenti .....	37
Manutenzione .....	39
Programma di manutenzione raccomandato .....	39
Tabella della cadenza di manutenzione.....	40
Lubrificazione .....	41
Ingrassaggio di cuscinetti e boccole.....	41
Manutenzione del motore .....	43
Manutenzione del filtro dell'aria.....	43
Revisione dell'olio motore e del filtro.....	44
Manutenzione del sistema di alimentazione .....	45
Revisione dell'impianto di alimentazione.....	45
Manutenzione del separatore di condensa .....	45
Manutenzione dell'impianto elettrico .....	46
Manutenzione della batteria .....	46
Fusibili.....	47
Manutenzione del sistema di trazione .....	48
Regolazione dell'angolazione del pedale della trazione.....	48
Cambio dell'olio della trasmissione a ruotismo planetario .....	48

Cambio del lubrificante del ponte posteriore.....	49
Verifica della convergenza delle ruote posteriori.....	49
Sostituzione dei pneumatici anteriori.....	49
Manutenzione dell'impianto di raffreddamento .....	50
Pulizia dell'impianto di raffreddamento del motore .....	50
Manutenzione dei freni .....	51
Regolazione dei freni a pedale.....	51
Manutenzione della cinghia .....	52
Revisione della cinghia dell'alternatore.....	52
Manutenzione della cinghia del compressore .....	52
Ritensionamento delle cinghie di trasmissione delle lame.....	52
Sostituzione della cinghia di trasmissione della lama.....	52
Manutenzione dell'impianto idraulico .....	53
Cambio del fluido idraulico .....	53
Sostituzione dei filtri idraulici .....	54
Verifica dei flessibili e dei tubi idraulici .....	54
Regolazione della pressione di contrappeso .....	55
Manutenzione del tosaerba .....	55
Rotazione (inclinazione) in verticale dell'apparato di taglio anteriore.....	55
Abbassamento dell'apparato di taglio anteriore.....	56
Regolazione dell'angolo di inclinazione degli apparati di taglio .....	56
Revisione delle boccole dei bracci delle ruote orientabili .....	57
Revisione delle rotelle orientabili e dei cuscinetti .....	57
Sostituzione delle protezioni delle cerniere degli apparati di taglio .....	58
Manutenzione della lama .....	59
Verifica dell'assenza di curvatura della lama.....	59
Rimozione e montaggio della lama .....	59
Verifica e affilatura della lama .....	59
Correzione dell'errato accoppiamento dell'apparato di taglio .....	60
Manutenzione della cabina .....	61
Pulizia dei filtri dell'aria della cabina.....	61
Pulizia della serpentina refrigerante .....	62
Pulizia della griglia del condensatore A/C.....	62
Rimessaggio .....	63
Preparazione per il rimessaggio stagionale .....	63
Schemi .....	64

# Sicurezza

Questa macchina soddisfa o supera i requisiti delle norme CEN EN 836:1997, ISO 5395:1990 ed ANSI B71.4-2012 vigenti alla data della produzione.

L'errato utilizzo o manutenzione da parte dell'operatore o del proprietario possono provocare incidenti. Per ridurre il rischio di infortuni, rispettate le seguenti norme di sicurezza e fate sempre attenzione al simbolo di allarme, che indica **Attenzione**, **Avvertenza** o **Pericolo** – “norme di sicurezza”. Il mancato rispetto delle istruzioni può provocare infortuni o la morte.

## Norme di sicurezza

Le seguenti istruzioni sono state tratte dalle norme CEN EN 836:1997, ISO 5395:1990 ed ANSI B71.4-2012.

### Addestramento

- Leggete attentamente il *Manuale dell'operatore* e gli altri stampati relativi all'addestramento. Acquisite dimestichezza con i comandi, gli adesivi di sicurezza e il corretto utilizzo della macchina.
- Non consentite mai l'uso del tosaerba a bambini o a persone che non abbiano perfetta conoscenza delle presenti istruzioni. Le normative locali possono imporre limiti all'età dell'operatore.
- Non tosate in prossimità di altre persone, soprattutto bambini, o di animali da compagnia.
- Ricordate sempre che l'operatore o utilizzatore è responsabile di incidenti o pericoli che potrebbero accadere a sé e ad altre persone, e di eventuali danni.
- Non trasportate passeggeri.
- Tutti i conducenti e i meccanici devono mirare a ottenere una formazione professionale e pratica. Il proprietario è responsabile dell'addestramento degli operatori. Tale formazione dovrà evidenziare:
  - la necessità di attenzione e concentrazione quando si lavora su rider;
  - il controllo del rider che scivola su un terreno in pendenza non verrà recuperato azionando il freno. I motivi principali della perdita di controllo sono:
    - ◇ presa insufficiente delle ruote;
    - ◇ velocità troppo elevata;
    - ◇ azione frenante inadeguata;
    - ◇ tipo di macchina inadatto al compito da eseguire;
    - ◇ mancanza di consapevolezza degli effetti delle condizioni del terreno, soprattutto dei pendii;
    - ◇ traino e distribuzione del carico errati.

### Preparazione

- Durante il lavoro indossate sempre calzature pesanti, pantaloni lunghi, casco, occhiali di protezione e auricolari

adatti. Capelli lunghi, abiti svolazzanti e gioielli possono impigliarsi nelle parti mobili. Non usate mai la macchina a piedi nudi o in sandali.

- Ispezionate attentamente l'area in cui deve essere utilizzata l'apparecchiatura, e sgombratela da oggetti che possano venire raccolti e scagliati dalla macchina.
- **Avvertenza.** Il carburante è altamente infiammabile. Prendete le seguenti precauzioni:
  - Conservate il carburante in apposite taniche.
  - Fate il pieno solo all'aperto, e non fumate durante il rifornimento.
  - Aggiungete il carburante prima di avviare il motore. Non togliete mai il tappo del serbatoio, né aggiungete il carburante, a motore acceso o caldo.
  - Se viene inavvertitamente versato del carburante, non avviate il motore, ma allontanate la macchina dall'area interessata evitando di generare una fonte di accensione, finché i vapori del carburante non si saranno dissipati.
  - Montate saldamente i tappi del serbatoio del carburante e della tanica.
- Sostituite le marmitte di scarico e i silenziatori difettosi.
- Prima dell'uso, controllate sempre a vista che le lame, i bulloni delle lame e il gruppo di taglio non siano usurati o danneggiati. Sostituite in serie lame e bulloni usurati o danneggiati, per mantenere il bilanciamento.
- Su macchine multilama, ricordate che la rotazione di una lama può provocare la rotazione anche di altre lame.
- Esaminate il terreno per determinare quali accessori e quali attrezzi siano necessari per eseguire il lavoro in modo corretto e sicuro. Usate soltanto accessori e attrezzi approvati dal produttore.
- Controllate che i comandi dell'operatore, gli interruttori di sicurezza e le protezioni siano collegati e correttamente funzionanti. Se non funzionano correttamente, non azionate la macchina.

### Funzionamento

- Non azionate il motore in un locale chiuso in cui possano raccogliersi i fumi tossici dell'ossido di carbonio.
- Tosate solamente alla luce del giorno o con illuminazione artificiale adeguata.
- Prima di cercare di avviare il motore, disinserite tutte le frizioni dell'accessorio con lame e inserite il freno di stazionamento. Avviate il motore soltanto dalla postazione dell'operatore. Utilizzare sempre la cintura di sicurezza e il ROPS insieme.
- Ricordate che non esistono pendenze sicure. L'utilizzo su pendii erbosi richiede un'attenzione particolare. Per cautelarvi dal ribaltamento:
  - evitate partenze e frenate brusche procedendo in salita o in discesa;



- mantenete bassa la velocità della macchina quando procedete in pendenza o eseguite curve a stretto raggio;
- prestate attenzione a protuberanze del terreno, buche e altri ostacoli nascosti;
- non tostate mai procedendo trasversalmente alla pendenza, a meno che la macchina non sia specificamente concepito per tale scopo.
- Prestate attenzione a fosse e ad altri pericoli nascosti.
- Usate cautela quando utilizzate macchine pesanti.
  - Non curvate bruscamente, ed eseguite le retromarce con prudenza;
  - Utilizzate il contrappeso (o contrappesi) o le zavorre per le ruote quando raccomandato nel *Manuale dell'operatore*.
- Prestate attenzione al traffico quando attraversate o procedete nei pressi di una strada.
- Arrestate la rotazione delle lame prima di attraversare superfici non erbose.
- Quando utilizzate degli accessori, non dirigete mai lo scarico del materiale verso terzi e non consentite ad alcuno di avvicinarsi alla macchina durante il lavoro.
- Non azionate mai la macchina con schermi o ripari difettosi, o senza i dispositivi di protezione montati. Verificate che tutti gli interruttori di sicurezza a interblocchi siano collegati, regolati, e funzionino correttamente.
- Prima di scendere dalla postazione di guida:
  - fermate la macchina su terreno pianeggiante;
  - Disinnestate la presa di forza.
  - Inserite il freno di stazionamento.
  - Spegnete il motore e togliete la chiave di accensione.
- Disinnestate la trasmissione agli accessori, spegnete il motore e togliete la chiave di accensione:
  - prima di pulire intasamenti;
  - prima di controllare, pulire o eseguire interventi sulla macchina;
  - dopo aver colpito un corpo estraneo; ispezionate la macchina per rilevare eventuali danni, ed effettuate le riparazioni necessarie prima di riavviare l'accessorio. Serrate tutti i dadi della puleggia del mandrino ad un valore compreso tra 176 e 203 Nm;
  - se la macchina inizia a vibrare in modo anomalo (controllate immediatamente).
- Disinserite la trasmissione agli accessori durante i trasferimenti e quando la macchina non viene utilizzata.
- Spegnete il motore e disinserite la trasmissione all'accessorio:
  - prima del rifornimento di carburante;
  - prima di effettuare regolazioni d'altezza;
- Portate l'acceleratore in posizione minima inferiore prima di arresta il motore.
- Tenete mani e piedi a distanza dagli apparati di taglio.
- Prima di fare marcia indietro, guardate indietro assicurandovi che il percorso sia libero.
- Rallentate e fate attenzione quando eseguite curve o attraversate strade e marciapiedi.
- Non utilizzate il tosaerba se siete sotto l'effetto di alcol o droga.
- I lampi possono causare lesioni gravi o morte. Se, mentre vi trovate sull'area di lavoro, vedete lampi o udite tuoni, non utilizzate la macchina; cercate invece un riparo.
- Prestate la massima attenzione durante il carico e lo scarico della macchina da un rimorchio o da un autocarro.
- L'operatore accenderà le luci di emergenza lampeggianti, se previste, durante la guida su strade pubbliche, salvo nei casi in cui ciò sia proibito dalla legge.

## Manutenzione e rimessaggio

- Mantenete adeguatamente serrati tutti i dadi, i bulloni e le viti, per assicurarvi che le apparecchiature funzionino nelle migliori condizioni di sicurezza.
- Non tenete la macchina con carburante nel serbatoio all'interno di edifici, dove i vapori della benzina possano raggiungere fiamme libere o scintille.
- Lasciate raffreddare il motore prima del rimessaggio al chiuso, e non parcheggiate nelle adiacenze di una fiamma.
- Per ridurre il rischio d'incendio, mantenete motore, silenziatore/marmitta di scarico, vano batteria, apparati di taglio, organi di trasmissione e zona di conservazione del carburante esenti da erba, foglie ed eccessi di grasso. Tergete l'olio e il carburante versati.
- Sostituite le parti usurate o danneggiate, per motivi di sicurezza.
- Dovendo scaricare il serbatoio del carburante, eseguite l'operazione all'aperto.
- Su macchine multilama, ricordate che la rotazione di una lama può provocare la rotazione anche di altre lame.
- Abbassate gli apparati di taglio quando parcheggiate la macchina, la mettete in rimessa o la lasciate incustodita, salvo quando sia previsto un blocco meccanico positivo.
- Disinnestate le trasmissioni, abbassate gli apparati di taglio, mettete in folle il pedale di comando della trazione, innestate il freno di stazionamento, spegnete il motore e togliete la chiave . Attendete l'arresto di ogni movimento prima di eseguire interventi di regolazione, pulizia o riparazione.
- Parcheggiate la macchina su terreno pianeggiante. Non permettete mai che personale non addestrato esegua interventi di manutenzione sulla macchina.
- Quando necessario, utilizzate cavalletti metallici per supportare i componenti.
- Scaricate con cautela la pressione dai componenti che hanno accumulato energia.

- Scollegate la batteria prima di ogni intervento di riparazione. Scollegate prima il morsetto negativo, per ultimo quello positivo. Ricollegate prima il morsetto positivo, per ultimo quello negativo.
- Prestate la massima attenzione quando controllate le lame. Durante gli interventi di manutenzione, avvolgete le lame o indossate guanti adatti allo scopo, e fate attenzione. Le lame devono essere soltanto sostituite. Non vanno mai raddrizzate o saldate.
- Tenete mani e piedi a distanza dalle parti mobili. Se possibile, non eseguite regolazioni mentre il motore è in funzione.
- Caricate le batterie in un luogo aperto, ben ventilato e distante da scintille e fiamme. Togliete la spina del caricabatterie prima di collegarlo o scollegarlo dalla batteria. Indossate indumenti di protezione e utilizzate attrezzi isolati.
- Prima di mettere l'impianto sotto pressione verificate che tutti i connettori dei flessibili idraulici siano saldamente serrati e che tutti i tubi e i flessibili siano in buone condizioni.
- Tenete corpo e mani lontano da perdite filiformi o da ugelli che eiettano fluido idraulico pressurizzato. Per verificare la presenza di eventuali perdite, utilizzate carta o cartone, non le mani. Il fluido idraulico che fuoriesce sotto pressione può avere una forza sufficiente da penetrare la pelle e causare gravi lesioni. Se il fluido penetra accidentalmente nella pelle è necessario farlo asportare entro poche ore da un medico che abbia dimestichezza con questo tipo di infortunio, diversamente subentrerà la cancrena.
- siano montate e che il sedile sia bloccato, per impedirne il ribaltamento.
- Imparate a fermare rapidamente la macchina e il motore.
- Non utilizzate la macchina se calzate scarpe da tennis o calzature leggere.
- Si consiglia di indossare scarpe di sicurezza e pantaloni lunghi. L'uso di tale attrezzatura è richiesto ai sensi di alcune ordinanze locali e disposizioni assicurative.
- Tenete mani, piedi e abiti distanti da parti in movimento, dalla zona di scarico del tosaerba e dal sottoscocca, quando il motore è acceso.
- Riempite il serbatoio del carburante fino a 25 mm sotto la base del collo del bocchettone. Non riempite troppo.
- Controllate quotidianamente il corretto funzionamento degli interruttori di sicurezza a interblocchi. Se un interruttore è guasto, sostituitelo prima di mettere in funzione la macchina.
- Controllate attentamente lo spazio libero superiore prima di passare con la macchina sotto qualsiasi oggetto (rami, vani porta, fili elettrici) e impedirne il contatto.
- Non tostate in retromarcia se non è strettamente necessario.
- riducete la velocità prima di eseguire curve strette,
- Evitate di eseguire partenze o fermate su una pendenza; se le ruote perdono aderenza, disinnestate le lame e scendete lentamente. Evitate di alzare gli apparati di taglio laterali su una pendenza.
- Evitate di curvare sulle pendenze. Se fosse proprio necessario, fatelo in modo lento e graduale, possibilmente in discesa.

## Sicurezza del tosaerba Toro

La seguente lista contiene informazioni sulla sicurezza specifiche per i prodotti Toro oppure di cui è necessario essere a conoscenza, non incluse nelle norme CEN, ISO o ANSI.

Questo prodotto è in grado di amputare mani e piedi, e di scagliare oggetti. Rispettate sempre tutte le norme di sicurezza per evitare gravi infortuni o la morte.

L'utilizzo di questo prodotto per scopi non conformi alle funzioni per cui è stato concepito può essere pericoloso per l'utente e gli astanti.

### **▲ AVVERTENZA**

**Lo scarico del motore contiene ossido di carbonio, gas velenoso inodore che può uccidere.**

**Non fate funzionare il motore in interni o in ambienti cintati.**

## Funzionamento

- Prima di utilizzare la macchina con il roll-bar (protezione antiribaltamento), verificate che le cinture di sicurezza
- Disinserite le lame durante le pause di tosatura.

## Manutenzione e rimessaggio

- Non toccate attrezzature o parti degli attrezzi che possano essere calde a causa del funzionamento. Lasciate che si raffreddino prima di eseguire interventi di manutenzione, regolazione o revisione.
- Non depositate mai la macchina o la tanica del combustibile in un luogo chiuso in cui sia presente una fiamma aperta, come vicino a uno scaldabagno o a un forno.
- Mantenete dadi e bulloni ben serrati, specialmente quelli di attacco delle lame. Mantenete l'attrezzatura in buone condizioni operative.
- Se il motore deve essere mantenuto in funzione per eseguire un intervento di regolazione, tenete mani, piedi, indumenti e altre parti del corpo distanti dagli elementi di taglio, dagli accessori e dalle parti in movimento. Tenete a distanza gli astanti.
- Verificate spesso il funzionamento del freno. All'occorrenza regolatelo e provvedete alla revisione.
- L'acido della batteria è velenoso e può ustionare. Evitate che entri in contatto con la pelle, gli occhi e gli abiti. Quando lavorate su una batteria, proteggete il viso, gli occhi e gli abiti.
- I gas della batteria possono esplodere; tenete lontano dalla batteria sigarette, scintille e fiamme.
- Prima di controllare l'olio o di rabboccare la coppa, è necessario spegnere il motore.
- Qualora fossero necessari interventi di assistenza o di riparazione di notevole entità, rivolgetevi a un Distributore Toro autorizzato.
- Per garantire prestazioni ottimali e mantenere sempre la macchina in conformità alle norme di sicurezza, utilizzate esclusivamente ricambi e accessori originali Toro. Ricambi ed accessori di altri produttori potrebbero risultare pericolosi e il loro impiego potrebbe far decadere la garanzia del prodotto.

## Livello di potenza acustica

Questa unità ha un livello di potenza acustica garantito di 104 dBA, con un valore di incertezza (K) di 1 dBA.

Il livello di potenza acustica è stato determinato in conformità con le procedure definite nella norma ISO 11094.

## Pressione acustica - modello 30602

Questa unità ha un livello di pressione acustica all'orecchio dell'operatore di 90 dBA, con un valore di incertezza (K) di 1 dBA.

Il livello di pressione acustica è stato determinato in conformità con le procedure definite nella norma EN 836.

## Livello di pressione acustica - modello 30604

Questa unità ha un livello di pressione acustica all'orecchio dell'operatore di 90 dBA, con un valore di incertezza (K) di 1 dBA.

Il livello di pressione acustica è stato determinato in conformità con le procedure definite nella norma EN 836.

## Livello di vibrazione

### Mani-braccia

Livello di vibrazione rilevato per la mano destra = 1,1 m/s<sup>2</sup>

Livello di vibrazione rilevato per la mano sinistra = 1 m/s<sup>2</sup>

Valore di incertezza (K) = 0,5 m/s<sup>2</sup>

I valori rilevati sono stati determinati in conformità con le procedure definite nella norma EN 836.

### Corpo

Livello di vibrazione rilevato = 0,29 m/s<sup>2</sup>

Valore di incertezza (K) = 0,5 m/s<sup>2</sup>

I valori rilevati sono stati determinati in conformità con le procedure definite nella norma EN 836.

## Certificazione sulle emissioni del motore

Il motore di questa macchina è conforme a EPA Tier 4i e stadio 3a.

# Adesivi di sicurezza e informativi



Gli adesivi di sicurezza e di istruzione sono chiaramente visibili, e sono affissi accanto a zone particolarmente pericolose. Sostituite gli adesivi danneggiati o smarriti.

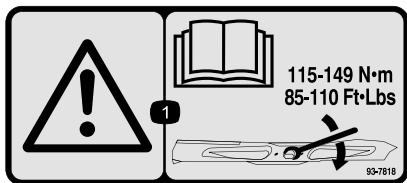

93-7818

1. Avvertenza – Leggete sul *Manuale dell'operatore* le istruzioni per serrare il bullone/dado della lama a 115–149 Nm.

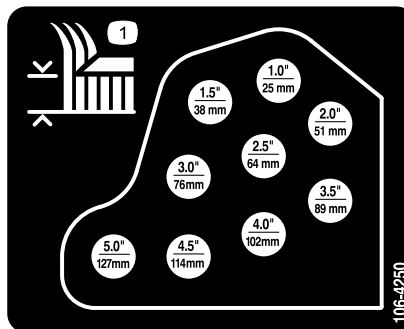

106-4250

1. Altezza di taglio

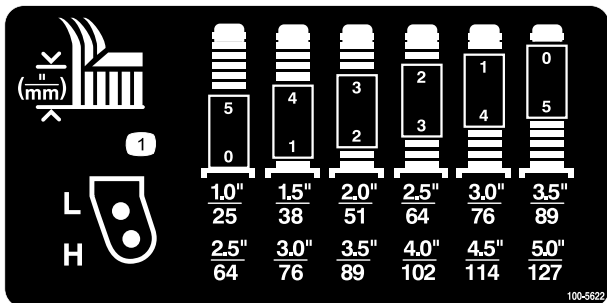

100-5622

1. Regolazione dell'altezza di taglio

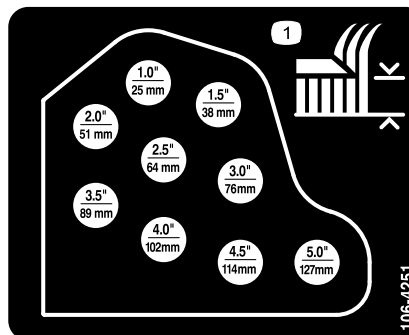

106-4251

1. Altezza di taglio

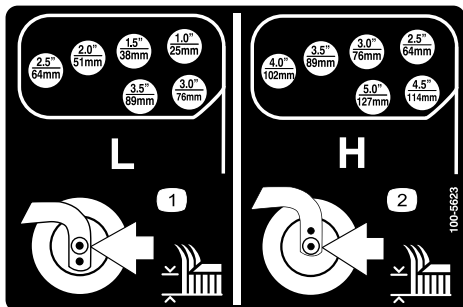

100-5623

1. Regolazione dell'altezza di taglio bassa
2. Regolazione dell'altezza di taglio alta

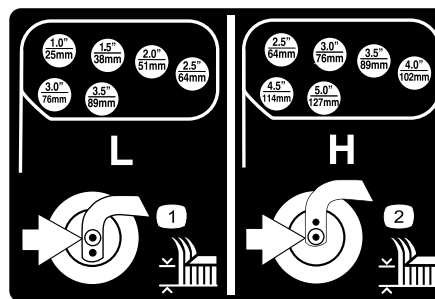

104-3579

1. Regolazione dell'altezza di taglio bassa
2. Regolazione dell'altezza di taglio alta

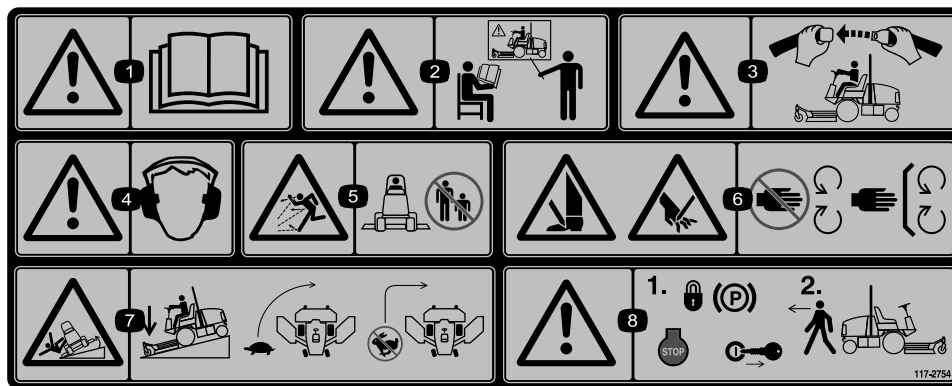

117-2754

1. Avvertenza – leggete il *Manuale dell'operatore*.
2. Attenzione – non utilizzate la macchina se non siete addestrati a farlo.
3. Avvertenza – allacciate la cintura di sicurezza quando siete seduti alla postazione di guida.
4. Avvertenza – usate la protezione per l'udito.
5. Pericolo di lancio di oggetti – tenete gli astanti a distanza di sicurezza dalla macchina.
6. Pericolo di ferite alla mano o al piede – non avvicinatevi alle parti in movimento. Non rimuovete le protezioni.
7. Pericolo di ribaltamento – Lungo le pendenze, abbassate gli elementi di taglio, rallentate prima di svoltare e non svoltate ad alta velocità.
8. Avvertenza – prima di lasciare la macchina, bloccate il freno di stazionamento, spegnete il motore e togliete la chiave.

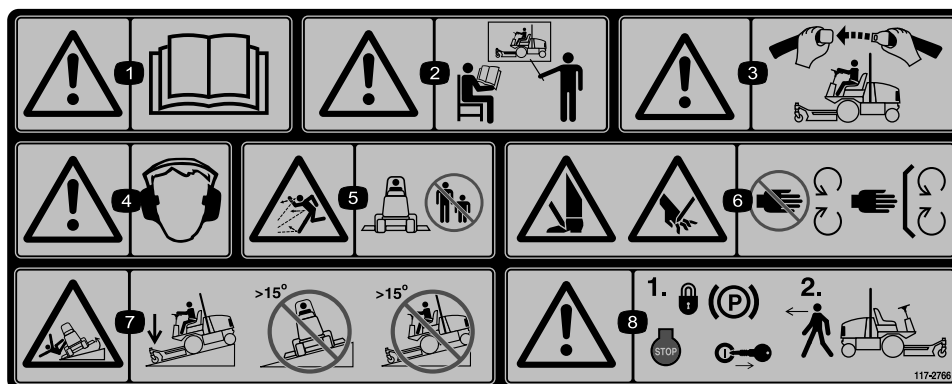

117-2766

(Affiggere sul n. cat. 117-2754 per CE\*)

\* L'adesivo di sicurezza include un'avvertenza relativa all'adesivo sulle pendenze, che deve essere applicato alla macchina ai sensi della norma di sicurezza europea dei tosaerba EN 836:1997. Gli angoli massima in pendenza indicati per l'uso di questa macchina sono prescritti e richiesti da questa norma.

1. Avvertenza – leggete il *Manuale dell'operatore*.
2. Attenzione – non utilizzate la macchina se non siete addestrati a farlo.
3. Avvertenza – allacciate la cintura di sicurezza quando siete seduti alla postazione di guida.
4. Avvertenza – usate la protezione per l'udito.
5. Pericolo di lancio di oggetti – tenete gli astanti a distanza di sicurezza dalla macchina.
6. Pericolo di ferite alla mano o al piede – non avvicinatevi alle parti in movimento. Non rimuovete le protezioni.
7. Pericolo di ribaltamento – abbassate l'apparato di taglio quando guidate in discesa; non guidate su pendii superiori a 15 gradi.
8. Avvertenza – prima di lasciare la macchina, bloccate il freno di stazionamento, spegnete il motore e togliete la chiave.

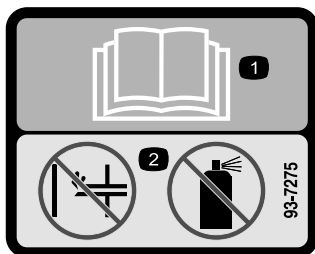

93-7275

1. Leggete il *Manuale dell'operatore*.
2. Non utilizzate dispositivi ausiliari di avviamento.

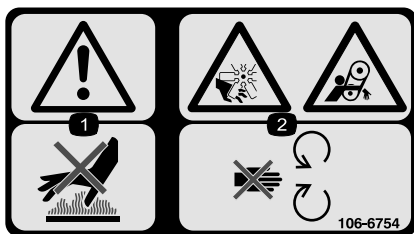

106-6754

1. Avvertenza – non toccate la superficie calda.
2. Pericolo di amputazione/smembramento e aggrovigliamento, ventola e cinghia – non avvicinatevi alle parti in movimento.

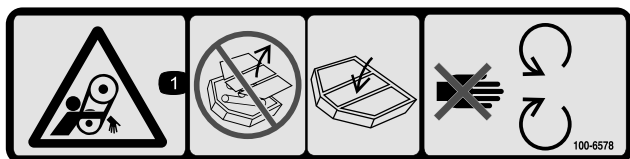

100-6578

1. Pericolo di aggrovigliamento nella cinghia – non utilizzate la macchina senza le protezioni o i carter; tenete sempre montate le protezioni e i carter; tenetevi a debita distanza dalle parti in movimento.

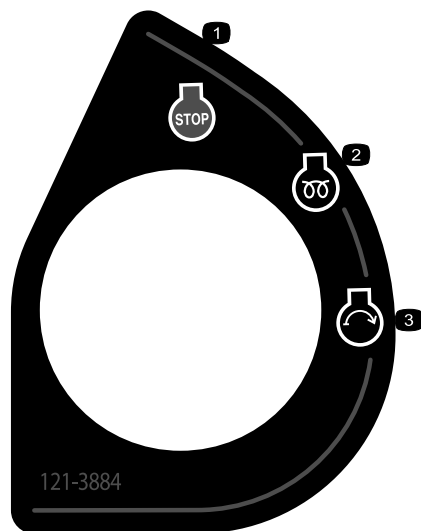

121-3884

1. Motore – Spegnimento
2. Preriscaldamento del motore
3. Avviamento del motore

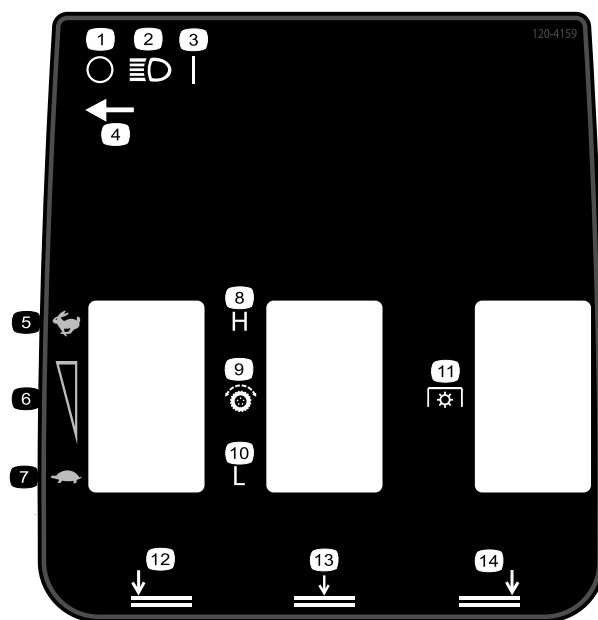

120-4159

1. Spento
2. Fari
3. Acceso (On)
4. Posizione dell'interruttore dei fari
5. Massima
6. Regolazione della velocità variabile
7. Minima
8. Alto
9. Trasmissione della trazione
10. Basso
11. Presa di forza (PDF)
12. Piatto di taglio sinistro inferiore
13. Piatto di taglio centrale inferiore
14. Piatto di taglio destro

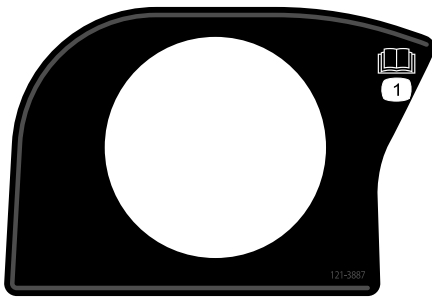

121-3887

1. Leggete il *Manuale dell'operatore*.



1

58-6520

1. Grasso

**CALIFORNIA SPARK ARRESTER WARNING**

Operation of this equipment may create sparks that can start fires around dry vegetation. A spark arrester may be required. The operator should contact local fire agencies for laws or regulations relating to fire prevention requirements. 117-2718

117-2718

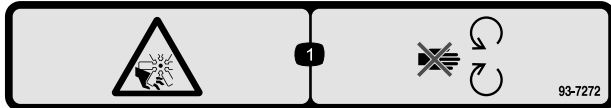

93-7272

1. Pericolo di ferite/smembramento causati dalla ventola – tenetevi a distanza dalle parti in movimento.

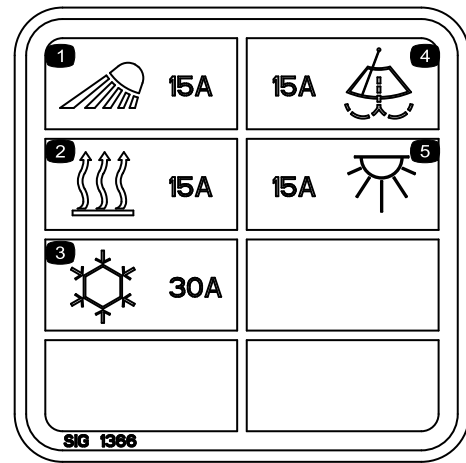

117-2787

1. Fari, fusibile 15 A
2. Riscaldatore, fusibile 15 A
3. Aria condizionata, fusibile 30 A
4. Tergivetri del parabrezza, fusibile 15 A
5. Luce padiglione, fusibile 15 A

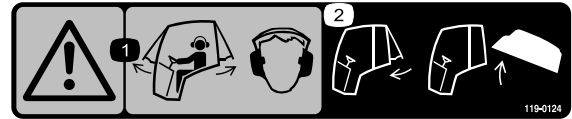

119-0124

(Modelli con cabina)

1. Avvertenza – quando i finestrini della cabina sono aperti, utilizzate una protezione per l'udito.
2. Prima di aprire il cofano, chiudete il finestrino posteriore.

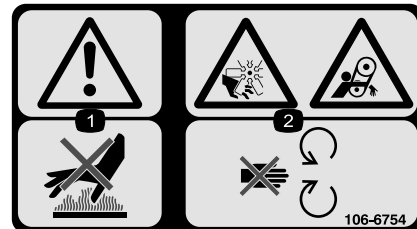

106-6754

1. Avvertenza – non toccate la superficie calda.
2. Pericolo di amputazione/smembramento e aggrovigliamento, ventola e cinghia – non avvicinatevi alle parti in movimento.



106-6755

- |  |  |
|--|--|
| 1. Refrigerante del motore sotto pressione.                            | 3. Avvertenza – non toccate la superficie calda.           |
| 2. Pericolo di esplosione – leggete il <i>Manuale dell'operatore</i> . | 4. Avvertenza – leggete il <i>Manuale dell'operatore</i> . |

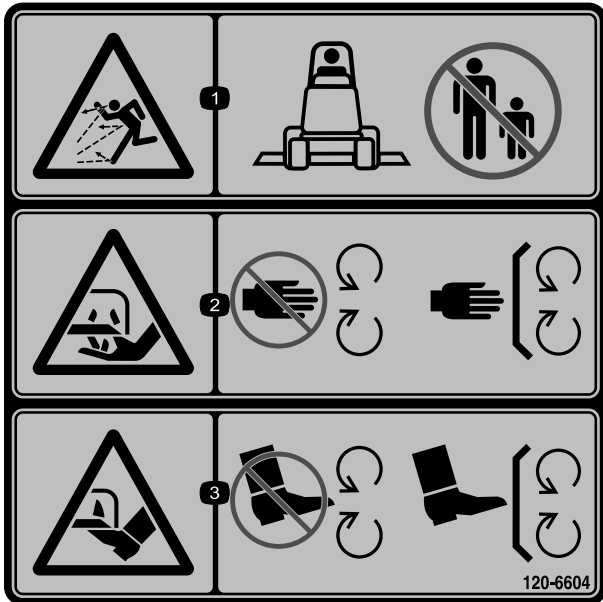

120-6604

1. Pericolo di lancio di oggetti – tenete gli astanti a distanza di sicurezza dalla macchina.
2. Pericolo di lesioni o smembramento di mani a dovuti al funzionamento del tosaerba – tenetevi a distanza dalle parti in movimento; non rimuovete i carter e le protezioni.
3. Pericolo di lesioni o smembramento di piedi a dovuti al funzionamento del tosaerba – tenetevi a distanza dalle parti in movimento; non rimuovete i carter e le protezioni.

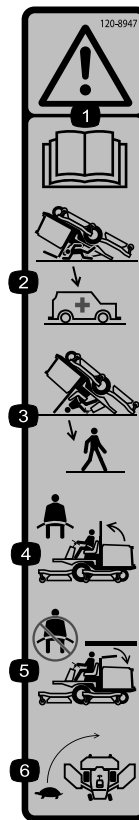

120-8947

- |  |   |
|--|---|
| 1. Avvertenza – Leggete il <i>Manuale dell'operatore</i> .                       | 4. Se il roll bar è alzato allacciate le cinture di sicurezza.        |
| 2. Quando il roll bar è abbassato non vi sono altre protezioni antiribaltamento. | 5. Se il roll bar è abbassato non allacciate le cinture di sicurezza. |
| 3. Quando il roll bar è alzato sono presenti protezioni antiribaltamento.        | 6. Guidate piano durante la svolta.                                   |



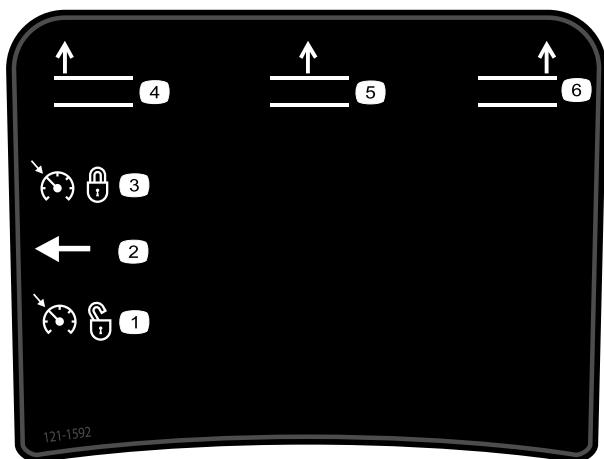

**121-1592**

1. Controllo elettronico della trazione non impostato
2. Controllo elettronico della trazione
3. Controllo elettronico della trazione impostato
4. Sollevate il piatto di taglio sinistro
5. Sollevate il piatto di taglio centrale
6. Sollevate il piatto di taglio destro

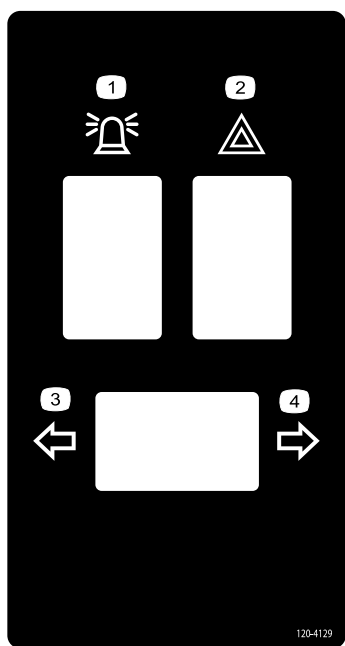

**120-4129**

1. Luce di segnalazione
2. Luci di emergenza
3. Segnale di svolta a sinistra
4. Segnale di svolta a destra

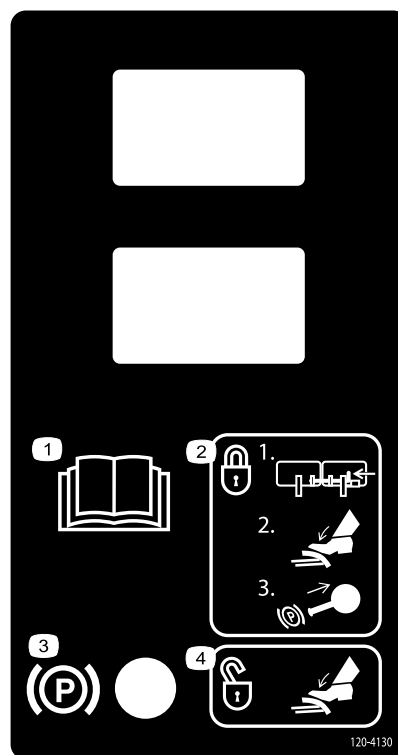

**120-4130**

1. Leggete il *Manuale dell'operatore*.
2. Per innestare il freno di stazionamento - 1)bloccate i pedali insieme; 2)premete sul freno; 3)estrate la manopola del freno di stazionamento.
3. Freno di stazionamento
4. Per disinnestare il freno di stazionamento premete sul pedale del freno.

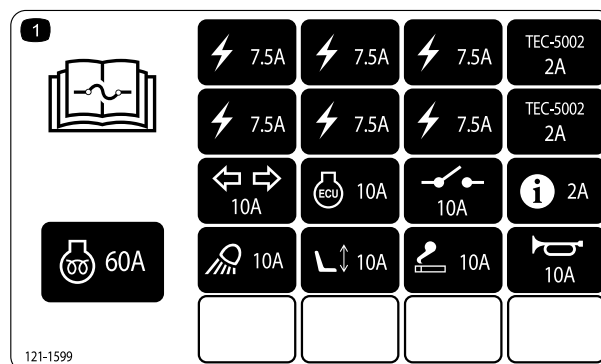

**121-1599**

1. Per informazioni sui fusibili leggete il *Manuale dell'operatore*.

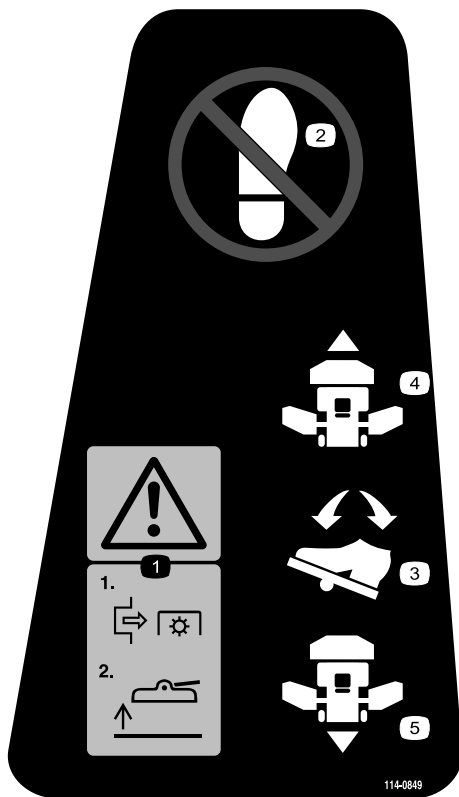

114-0849

1. Attenzione - 1)disinnestate la PDF; 2)sollevate il piatto di taglio
2. Non posizionate il piede qui.
3. Pedale di marcia
4. In avanti
5. Indietro

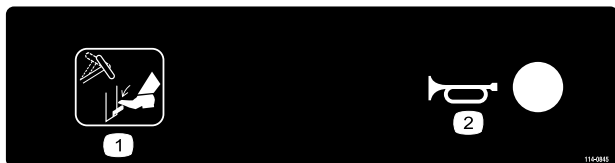

114-0845

1. Leva di inclinazione del volante
2. Clacson

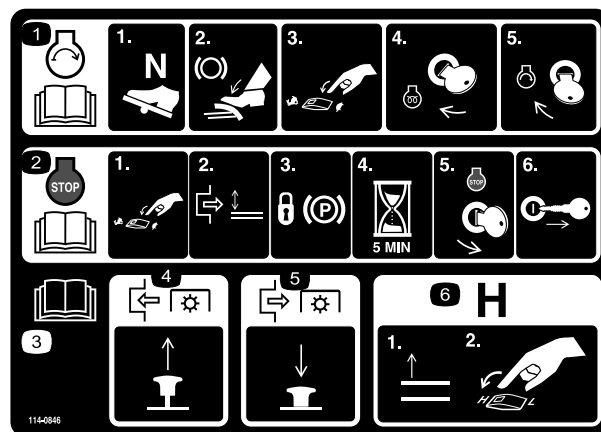

114-0846

1. Per informazioni sull'avviamento del motore leggete il *Manuale dell'operatore* - 1)mettete in folle; 2)innestate il freno; 3)regolate il regime del motore al minimo; 4)girate la chiave di accensione fino al preriscaldamento; 5)girate la chiave di accensione fino all'avvio del motore.
2. Per informazioni sull'arresto del motore leggere il *Manuale dell'operatore* - 1)regolate il regime del motore al minimo; 2)disinnestate il piatto di taglio; 3)bloccate il freno di stazionamento; 4)aspettate 5 minuti; 5)girate la chiave di accensione fino all'arresto del motore; 6)rimuovete la chiave di accensione.
3. Leggete il *Manuale dell'operatore*.
4. Tirate fuori la manopola per innestare la PDF.
5. Inserite la manopola per disinnestare la PDF.
6. Sollevate i piatti di taglio per arrivare al range H.



### Simboli della batteria

Sulla vostra batteria si trovano alcuni di questi simboli, o tutti.

- |  |   |
|--|---|
| 1. Pericolo di esplosione.                                     | 6. Tenete gli astanti a distanza di sicurezza dalla batteria.                             |
| 2. Vietato fumare, fuoco e fiamme libere.                      | 7. Usate occhiali di sicurezza. I gas esplosivi possono accecare e causare altre lesioni. |
| 3. Pericolo di ustioni da liquido caustico o sostanza chimica. | 8. L'acido della batteria può accecare e causare gravi ustioni.                           |
| 4. Usate occhiali di sicurezza.                                | 9. Lavate immediatamente gli occhi con abbondante acqua e ricorrete subito al medico.     |
| 5. Leggete il <i>Manuale dell'operatore</i> .                  | 10. Contiene piombo; non disperdete nell'ambiente.  |

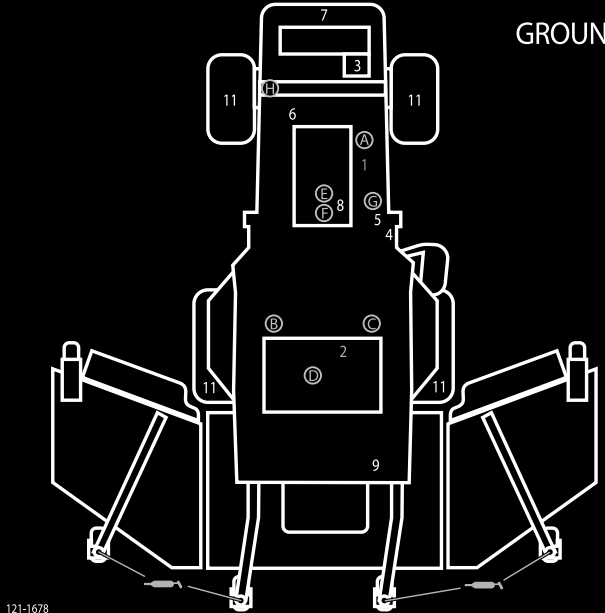

## GROUNDMASTER 4100, MODELS 30602 & 30604 1

### QUICK REFERENCE AID 1

**CHECK/SERVICE (DAILY)**

<ul style="list-style-type: none"> <li>1. ENGINE OIL LEVEL</li> <li>2. HYDRAULIC FLUID LEVEL</li> <li>3. ENGINE COOLANT LEVEL</li> <li>4. FUEL - DIESEL ONLY</li> <li>5. FUEL/WATER SEPARATOR</li> <li>6. FAN BELT TENSION</li> <li>7. RADIATOR SCREEN</li> </ul>	<ul style="list-style-type: none"> <li>8. AIR CLEANER</li> <li>9. BRAKE FUNCTION</li> <li>10. INTERLOCK SYSTEM</li> <li>11. TIRE PRESSURE - 25 PSI/1.70 BAR</li> <li>12. GREASE POINTS (4) → SEE OPERATOR'S MANUAL FOR 50 HR INTERVAL GREASE POINTS.</li> </ul>
---	---

**SPECIFICATIONS/CHANGE INTERVALS**

SEE OPERATOR'S MANUAL FOR INITIAL CHANGES.	FLUID TYPE	CAPACITY	CHANGE INTERVAL		FILTER PART NO.
			FLUID	FILTER	
ENGINE OIL	15W-40 CI-4	6 QUARTS	250 HOURS	250 HOURS	125-7025 (A)
HYDRAULIC FLUID	ISO VG 46/68	7.75 GALLONS	800 HOURS	800 HOURS	75-1310 (B) 94-2621 (C)
HYDRAULIC BREATHER				800 HRS/MRLY	115-9793 (D)
PRIMARY AIR FILTER				SEE SERVICE INDICATOR	108-3814 (E)
SAFETY AIR FILTER				SEE OPERATOR'S MANUAL	108-3816 (F)
FUEL SYSTEM	> 32 F	NO. 2 DIESEL	21 GALLONS	800 HOURS	110-9049 WATER SEPARATOR
	< 32 F	NO. 1 DIESEL		DRAIN/FLUSH	
REAR AXLE	85W-140	80 OUNCES	800 HOURS		110-4812 BREATHER (H)
PLANETARY DRIVE	85W-140	22 OUNCES	800 HOURS		
ENGINE COOLANT	50% WATER 50% ETHYL GLYCOL	9 QUARTS (14.5 QUARTS WITH CAB)	DRAIN & FLUSH EVERY 2 YRS.		

121-1678

1. Per informazioni sulla manutenzione leggete il *Manuale dell'operatore*.

# Preparazione

## Parti sciolte

Verificate che sia stata spedita tutta la componentistica, facendo riferimento alla seguente tabella.

Procedura	Descrizione	Qté	Uso
<b>1</b>	Non occorrono parti	–	Ingrassate la macchina.
<b>2</b>	Adesivo di avvertenza	1	Usato solo su macchine che richiedono la certificazione di conformità CE.

## Strumenti e parti aggiuntive

Descrizione	Qté	Uso
Manuale dell'operatore	1	Consultare prima di utilizzare la macchina
Manuale dell'operatore del motore	1	Da utilizzare come riferimento per informazioni sul motore
Catalogo dei pezzi	1	Da utilizzare per riferimento ai numeri categorici
Materiali di addestramento dell'operatore	1	Consultare prima di utilizzare la macchina
Dichiarazione di Conformità	1	

**Nota:** Stabilite i lati sinistro e destro della macchina dalla normale posizione di guida.

# 1

## Ingrassaggio della macchina

### Non occorrono parti

### Procedura

Ingrassate la macchina prima dell'uso, perché sia adeguatamente lubrificata; vedere Ingrassaggio di cuscinetti e boccole nel capitolo Lubrificazione. In caso di mancato corretto ingrassaggio della macchina, si verificherà l'avaria prematura di componenti importanti.

# 2

## Sostituzione dell'adesivo di avvertenza

### Parti necessarie per questa operazione:

1	Adesivo di avvertenza
---	-----------------------

### Procedura

Su macchine che richiedono la conformità alle norme europee, sostituite l'adesivo di avvertenza, n. cat. 117–2754 con l'adesivo di avvertenza n. cat. 117–2766.

# Quadro generale del prodotto

## Comandi

**Nota:** Stabilite i lati sinistro e destro della macchina dalla normale posizione di guida.

### ⚠ ATTENZIONE

Questa macchina produce livelli acustici superiori a 85 dBA alle orecchie dell'operatore, e può causare la perdita dell'udito in caso di lunghi periodi di esposizione al rumore.

Quando utilizzate questa macchina indossate la protezione per l'udito.

## Pedale di comando della trazione

Per fermare la macchina, riducete la pressione sul pedale della trazione e lasciate che ritorni al centro (Figura 3).



Figura 3

- |  |   |
|--|---|
| 1. Pedali dei freni                                    | 6. Interruttore delle luci di emergenza       |
| 2. Perno di bloccaggio dei pedali                      | 7. Interruttore degli indicatori di direzione |
| 3. Fermo del freno di stazionamento                    | 8. Pulsante del clacson (opzionale)           |
| 4. Spazio per accessorio opzionale                     | 9. Pedale della trazione                      |
| 5. Interruttore della luce di segnalazione (opzionale) | 10. Leva di inclinazione del volante          |

## Pedali dei freni

Due pedali dei freni (Figura 3) azionano i singoli freni delle ruote per agevolare la guida in curva, il parcheggio, e contribuire al miglioramento della trazione su pendii. Un perno di bloccaggio consente di collegare i pedali per l'azionamento del freno di stazionamento e il trasferimento.

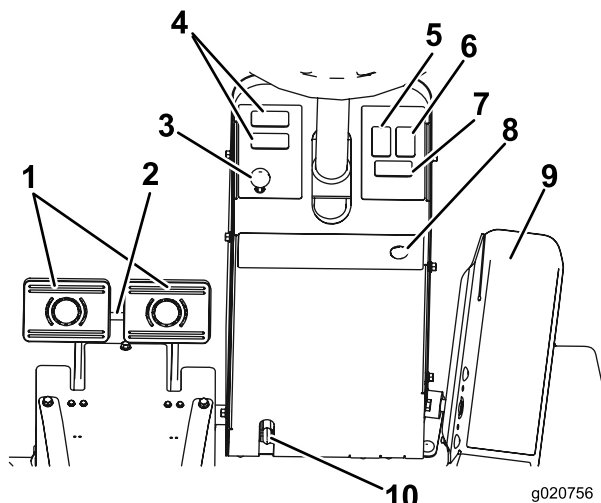
## Perno di bloccaggio dei pedali

Il perno di bloccaggio dei pedali (Figura 3) collega i pedali per l'inserimento del freno di stazionamento.

## Leva di inclinazione del volante

Premete la leva (Figura 3) per inclinare il volante nella posizione desiderata, e rilasciatela per mantenere la regolazione.

## Fermo del freno di stazionamento

La manopola sul fianco sinistro della consolle aziona il fermo del freno di stazionamento (Figura 3). Per inserire il freno di stazionamento collegate i pedali con il perno di bloccaggio, premete su entrambi i pedali ed estraete il perno del freno di stazionamento. Per rilasciare il freno di stazionamento premete entrambi i pedali finché il fermo non si ritira.

## Interruttore delle luci di emergenza

Premete l'interruttore delle luci di emergenza (Figura 3) per attivare le luci di emergenza.

## Interruttore degli indicatori di direzione

Premete il lato sinistro dell'interruttore degli indicatori di direzione (Figura 3) per attivare il segnale di svolta a sinistra e il lato destro per attivare il segnale di svolta a destra. La posizione centrale è spenta.

## Interruttore a chiave

L'interruttore di accensione (Figura 4) ha tre posizioni: spento (Off), marcia (On)/ preriscaldamento e avvio.



Figura 4

- |                            |   |
|----------------------------|---|
| 1. Comandi di sollevamento | 5. Controllo della velocità alta-bassa  |
| 2. Interruttore PDF        | 6. Interruttore del regime del motore   |
| 3. Interruttore a chiave   | 7. Interruttori dei fari (opzionale)    |
| 4. InfoCenter              | 8. Controllo elettronico della trazione |

## Interruttore PDF

L'interruttore PDF (Figura 4) ha due posizioni: disinserito (avvio) e inserito (spegnimento). Estraete il pulsante PDF per innestare le lame dell'apparato di taglio. Premere il pulsante per disinnestare le lame dell'apparato di taglio.

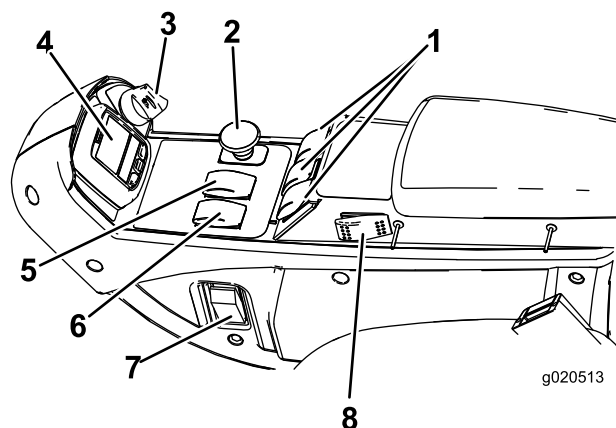
## Controllo di velocità alta-bassa

Questo interruttore (Figura 4) consente di aumentare il campo di velocità per il trasferimento della macchina. I piatti di taglio non funzionano nel campo di velocità superiore. Per passare dalla velocità alta a quella bassa occorre sollevare i piatti di taglio, disinnestare la PDF e il controllo elettronico della trazione, portare il pedale del comando di trazione in folle e condurre la macchina a bassa velocità.

## Comandi di sollevamento

I comandi di sollevamento (Figura 4) servono ad alzare e abbassare gli apparati di taglio. Spingere i comandi in avanti per abbassare gli apparati di taglio e indietro per alzare gli apparati di taglio. All'avviamento della macchina con gli apparati di taglio abbassati, premere il comando di sollevamento verso il basso per far in modo che gli apparati di taglio fluttuino e taglino.

**Nota:** I piatti di taglio non si abbassano durante la velocità superiore e non si alzano o abbassano se l'operatore, a motore acceso, non è seduto alla guida. Quindi i piatti di taglio si abbasseranno con la chiave in posizione On e l'operatore seduto alla guida.

## Presca elettrica

La presa elettrica (Figura 5) viene utilizzata per alimentare accessori elettrici optional a



Figura 5

1. Presca elettrica

## Regolazioni sedile

### Leva di regolazione avanti indietro

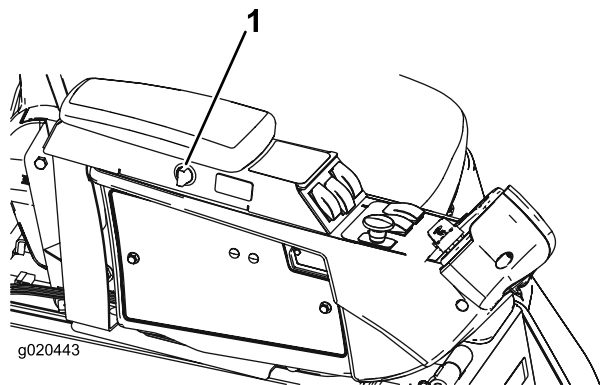
Spostate il sedile avanti o indietro tirando la leva (Figura 6).

### Manopola di regolazione del bracciolo del sedile

Ruotate la manopola per regolare l'inclinazione del bracciolo del sedile (Figura 6).

### Leva di regolazione dello schienale

Spostate la leva per regolare l'inclinazione dello schienale (Figura 6).

### Indicatore del peso

Indica quando il sedile è regolato secondo il peso dell'operatore (Figura 6). La regolazione dell'altezza viene effettuata posizionando la sospensione all'interno dei parametri della zona verde.



Figura 6

1. Indicatore del peso
2. Leva di regolazione del peso
3. Leva di regolazione avanti indietro
4. Leva di regolazione dello schienale
5. Manopola di regolazione del bracciolo (non mostrata-posizionata sotto il bracciolo)

### Leva di regolazione del peso

Regolate in base al peso dell'operatore (Figura 6). Alzate la leva per aumentare la pressione dell'aria e abbassate la leva per diminuire la pressione dell'aria. La regolazione corretta si ottiene quando l'indicatore del peso è nella zona verde.

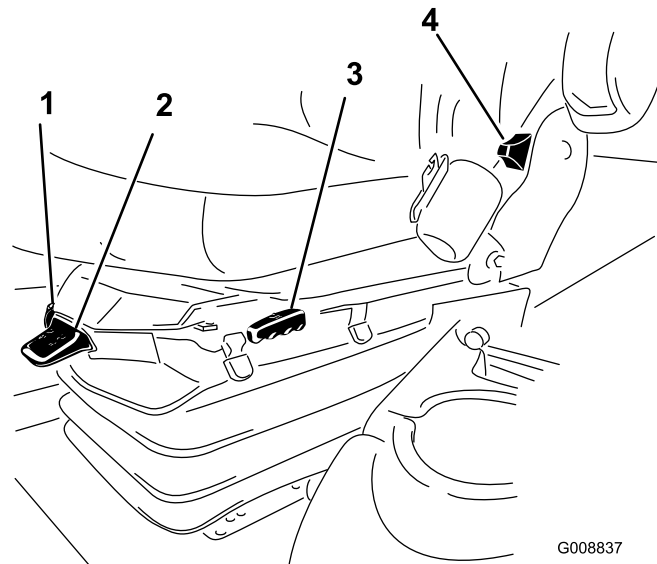
## Comandi in cabina

### Solo per modello con padiglione

### Interruttore dei tergicristalli del parabrezza

Premete la parte anteriore dell'interruttore per azionare i tergicristalli del parabrezza (Figura 7) e la parte posteriore per arrestarli.

### Interruttore dell'aria condizionata

Premete la parte anteriore dell'interruttore per accendere l'aria condizionata (Figura 7) e la parte posteriore per spegnerla.

### Comando della ventilazione

Ruotate la manopola di comando della ventilazione per regolare la velocità della ventola (Figura 7).

### Regolatore della temperatura

Ruotate la manopola di regolazione della temperatura per regolare la temperatura dell'aria all'interno della cabina (Figura 7).



Figura 7

- |   |                                 |
|---|---------------------------------|
| 1. Interruttore dei tergivetri del parabrezza | 3. Comando della ventilazione   |
| 2. Interruttore dell'aria condizionata        | 4. Regolatore della temperatura |

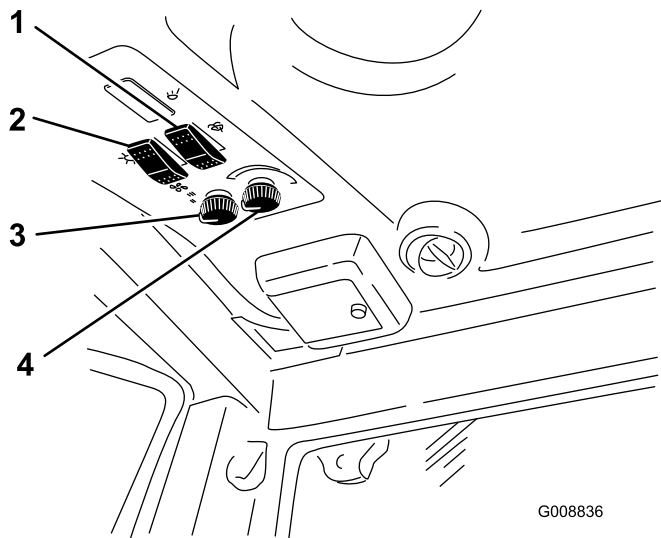

Figura 8

1. Leva di chiusura del parabrezza

### Leva di chiusura del finestrino posteriore

Tirate verso l'alto la leva per aprire il finestrino posteriore. Premete sulla leva per bloccare il finestrino in posizione aperta. Tirate verso l'interno e il basso la leva per chiudere e bloccare il finestrino (Figura 8).

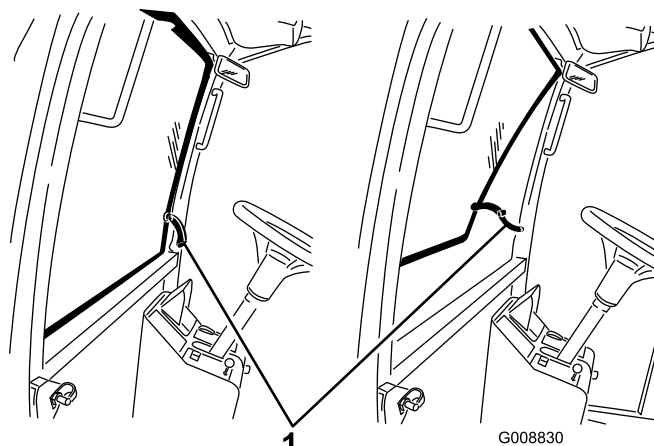
**Importante:** Prima di aprire il cofano è necessario chiudere il finestrino posteriore per evitare possibili danni.

### Leva di chiusura del parabrezza

Tirate verso l'alto la leva per aprire il parabrezza (Figura 8). Premete sulla leva per bloccare il parabrezza in posizione aperta. Tirate verso l'interno e il basso la leva per chiudere e bloccare il parabrezza.

## Utilizzo del display LCD InfoCenter

Il display LCD InfoCenter mostra le informazioni relative alla macchina, quali lo stato di funzionamento, diagnostica e altre informazioni pertinenti (Figura 9) Sono presenti uno splash screen e una schermata principale dell'InfoCenter. In qualsiasi momento potete passare dallo splash screen alla schermata principale e viceversa premendo uno dei pulsanti InfoCenter e selezionando la freccia di direzione appropriata.



Figura 9

- |                    |                      |
|--------------------|----------------------|
| 1. Spia luminosa   | 3. Pulsante centrale |
| 2. Pulsante destro | 4. Pulsante sinistro |

- Pulsante sinistro, pulsante indietro/accesso menu - premete il pulsante per accedere ai menu InfoCenter e per tornare indietro da qualsiasi menu in uso al momento.
- Pulsante centrale – utilizzate il pulsante per scorrere i menu.
- Pulsante destro – utilizzate il pulsante per aprire un menu in cui una freccia a destra indica un contenuto supplementare.
- Segnale acustico - attivato quando si abbassano i piatti di taglio o per indicazioni o guasti.

**Nota:** Lo scopo di ogni pulsante può variare a seconda della necessità del momento. Ogni pulsante è contrassegnato con un'icona che ne visualizza la funzione corrente.

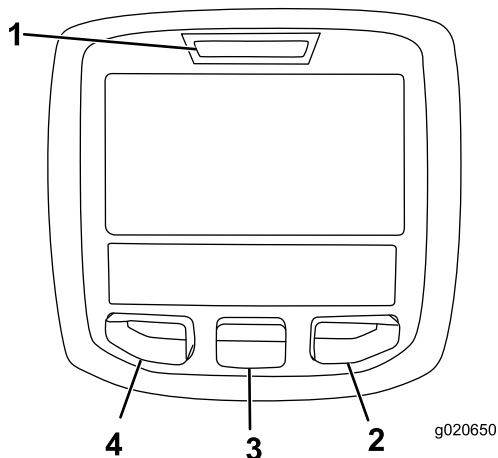
## Descrizione icone InfoCenter





SERVIZIO DOVUTO	Indica quando occorre effettuare la manutenzione programmata
	Regime/stato motore – Indica i giri/min del motore
	Contaore
	Icona informazioni
	Imposta la velocità di trazione massima
	Massima
	Minima
	Inversione della ventola - indica quando la ventola è invertita
	Livello del carburante
	Rigenerazione stabile necessaria
	Il riscaldatore della presa d'aria è attivo
	Sollevate il piatto di taglio sinistro
	Sollevate il piatto di taglio centrale
	Sollevate il piatto di taglio destro
	L'operatore deve essere seduto alla guida
	Indicatore del freno di stazionamento - Indica quando il freno di stazionamento è inserito
	Identifica la velocità come alta
	Folle
	Identifica la velocità come bassa
	Temperatura del refrigerante - Indica la temperatura del refrigerante del motore in °C o °F
	Temperatura (calda)
	Trazione o pedale di comando della trazione



### Descrizione icone InfoCenter (cont'd.)

	Rifiutato o non permesso
	Avviamento del motore
	PDF - indica che la PDF è accesa
	Arresto o spegnimento
	Motore
	Interruttore a chiave
	Indica quando gli apparati di taglio si stanno abbassando
	Indica quando gli apparati di taglio si stanno sollevando
	Codice di accesso PIN
	Temperatura dell'olio idraulico - indica la temperatura dell'olio idraulico
<b>CAN</b>	Bus CAN
	InfoCenter
<b>Bad</b>	Cattivo stato o non funzionante
<b>Ctr</b>	Centro
<b>Rht</b>	Destra
<b>Left</b>	Sinistra
	Lampada
<b>OUT</b>	Uscita del controller TEC o cavo di controllo preassemblato
<b>HI</b>	Alta: oltre la velocità consentita
<b>LO</b>	Bassa: al di sotto della velocità consentita
<b>HI , LO</b>	Fuori velocità
	Interruttore
	L'operatore deve rilasciare l'interruttore
	L'operatore deve passare allo stato indicato

### Descrizione icone InfoCenter (cont'd.)

Spesso i simboli sono combinati per formare frasi. Alcuni esempi sono mostrati sotto	
	L'operatore dovrebbe portare la macchina in folle
	Avviamento del motore negato
	Spegnimento del motore
	Refrigerante del motore troppo caldo
	Olio idraulico troppo caldo
	Sedersi o azionare il freno di stazionamento

### Utilizzo dei menu

Per accedere al sistema di menu InfoCenter, premete il pulsante di accesso ai menu dalla schermata principale. Si passerà così al menu principale. Consultate le tabelle seguenti per un riepilogo delle opzioni disponibili nei menu:

Menu principale	
Voce menu	Descrizione
Guasti	Il menu Guasti contiene un elenco dei guasti recenti della macchina. Consultate il Manuale di manutenzione o il distributore Toro autorizzato per maggiori informazioni sul menu Guasti e sulle informazioni in esso contenute.
Servizio	Il menu Servizio contiene informazioni sulla macchina, come le ore di utilizzo e altri dati simili.
Diagnostica	Il menu Diagnostica mostra lo stato di ogni interruttore della macchina, del sensore e dell'uscita di controllo. Si può utilizzare per risolvere determinate problematiche in quanto indica rapidamente i comandi della macchina attivati e disattivati.
Impostazioni	Il menu Impostazioni consente di personalizzare e modificare le opzioni di configurazione sul display InfoCenter.
Informazioni	Il menu Informazioni elenca il numero del modello, il numero di serie e la versione software della macchina.

<b>Servizio</b>	
<b>Voce menu</b>	<b>Descrizione</b>
Hours	Elenca il numero totale delle ore di funzionamento della macchina, del motore e della ventola, così come il numero di ore durante le quali la macchina è stata trasferita e si è surriscaldata.
Counts	Elenca il numero di preriscaldamenti e avviamenti ai quali la macchina è stata sottoposta.

<b>Diagnostica</b>	
<b>Voce menu</b>	<b>Descrizione</b>
Engine Run	Fate riferimento al Manuale di manutenzione o il distributore Toro autorizzato per maggiori informazioni sul menu Engine Run e sulle informazioni in esso contenute.
Glowplugs	Indica se i seguenti elementi sono attivi: avviamento con chiave, temporizzazione limitata e glowplugs.
Ventola	Indica se la ventola è attiva nei seguenti casi: temperatura motore alta, temperatura olio alta, temperatura motore o circuito idraulico alta e ventola attiva.

<b>Impostazioni</b>	
<b>Voce menu</b>	<b>Descrizione</b>
Unità	Imposta le unità di misura usate nell'InfoCenter. Le opzioni del menu sono Inglese o Metrico
Lingua	Imposta la lingua usata nell'InfoCenter*.
Retroilluminazione LCD	Imposta la luminosità del display LCD.
Contrasto LCD	Imposta il contrasto del display LCD.
Menu protetti	Consente al distributore/tecnico di accedere ai menu protetti con l'immissione di un codice di accesso.
Minimo automatico	Controlla il tempo precedente al giro minimo del motore quando la macchina non è in uso.
Velocità di falciatura	Controlla la velocità massima di lavoro (range basso).

Velocità di trasporto	Controlla la velocità massima di trasporto (range superiore).
Smart Power	Lo Smart Power impedisce di impantanarsi nel manto erboso denso controllando automaticamente la velocità della macchina e ottimizzando le prestazioni di taglio.

\* Solo il testo "rivolto all'operatore" è tradotto. Le schermate Guasti, Servizio e Diagnostica sono "rivolte alla manutenzione". I titoli saranno disponibili nella lingua selezionate mentre le voci di menu in inglese.

<b>Informazioni</b>	
<b>Voce menu</b>	<b>Descrizione</b>
Modello	Elenca il numero di modello della macchina.
NS	Elenca il numero di serie della macchina.
Machine Controller Revision	Elenca la versione software del controller master.
InfoCenter Revisione	Elenca la versione software dell'InfoCenter.
CAN Bus	Elenca lo stato del bus di comunicazione della macchina.

## Menu protetti

Sono presenti 4 impostazioni di configurazione che sono regolabili nel menu Impostazione dell'InfoCenter: ritardo minimo automatico, la velocità massima di lavoro, la velocità massima di trasporto e Smart Power. Queste impostazioni sono presenti nel menu Protected (menu protetto).

## Accesso alle Impostazioni del menu Protected (menu protetto)

Per accedere alle Impostazioni del menu Protected (menu protetto)

- Dal Menu principale scorrete fino al menu Impostazioni e premete il pulsante destro.
- Dal menu Impostazioni scorrete fino al menu Protected e premete il pulsante destro.
- Per inserire il codice di accesso, utilizzate il pulsante centrale per impostare la prima cifra poi premete il pulsante destro per passare alla cifra successiva.
- Utilizzate il pulsante centrale per impostare la seconda cifra poi premete il pulsante destro per passare alla cifra successiva.
- Utilizzate il pulsante centrale per impostare la terza cifra poi premete il pulsante destro per passare alla cifra successiva.

- Utilizzate il pulsante centrale per impostare la quarta cifra poi premete il pulsante destro.
- Premete il pulsante centrale per inserire il codice.

La possibilità di visualizzare e modificare le impostazioni nel menu Protected può essere modificata. Dopo l'accesso al menu Protected scorrete fino a Protezione impostazioni. Con il pulsante destro il passaggio della voce Protezione impostazioni su OFF permetterà di visualizzare e modificare le impostazioni del menu Protected senza inserire il codice di accesso. Il passaggio della voce Protezione impostazioni su ON nasconderà le opzioni protette richiedendo perciò l'inserimento del codice di accesso per modificare le impostazioni nel menu Protected. Dopo avere impostato il codice di accesso, è necessario girare l'interruttore di accensione in posizione Off e poi di nuovo in posizione On per abilitare e salvare questa impostazione.

## **Impostazione di Minimo automatico**

- Nel menu Impostazioni scorrete fino a Minimo automatico.
- Premete il pulsante destro per selezionare il tempo di minimo automatico tra OFF, 8S, 10S, 15S, 20s e 30S.

## **Impostazione della velocità di falciatura massima consentita**

- Dal menu Impostazioni scorrete fino al menu Velocità di falciatura e premete il pulsante destro.
- Utilizzate il pulsante destro per aumentare la velocità di falciatura massima (50%, 75% o 100%).
- Utilizzate il pulsante centrale per diminuire la velocità di falciatura massima (50%, 75% o 100%).
- Premete il pulsante sinistro per uscire.

## **Impostazione della velocità di trasporto massima consentita**

- Dal menu Impostazioni scorrete fino al menu Velocità di trasporto e premete il pulsante destro.
- Utilizzare il pulsante destro per aumentare la velocità di trasporto massima (50%, 75% o 100%).
- Utilizzare il pulsante centrale per diminuire la velocità di trasporto massima (50%, 75% o 100%).
- Premete il pulsante sinistro per uscire.

Terminate le operazioni nel menu Protected, premete il pulsante sinistro per uscire nel Menu principale poi premete il pulsante sinistro per uscire nel menu Run.

# Specifiche

**Nota:** Specifiche e disegno sono soggetti a variazione senza preavviso.

Larghezza di taglio totale	315 cm (124 inches)
apparato di taglio anteriore	137 cm (54 inches)
apparato di taglio laterale	94 cm (37 inches)
apparato di taglio anteriore e uno laterale	226 cm (89 inches)
Larghezza totale apparati di taglio abbassati	323 cm (127 inches)
apparati di taglio sollevati (trasferimento)	180 cm (71 inches)
Lunghezza totale	366 cm (144 inches)
Altezza	140 cm (55 poll.)
Altezza con ROPS Altezza con cabina	217 cm (85,3 poll.) 237 cm (93,3 poll.)
Distanza da terra	15 cm (6 inches)
Battistrada (al centro del pneumatico) anteriore	114 cm (45 poll.)
posteriore	107 cm (42 inches)
Interasse	141 cm (55-1/2 poll.)
(Peso netto) (Peso netto con cabina)	1870 kg (4123 lbs.) 2114 kg (4660 lbs.)

## Attrezzi/accessori

È disponibile una gamma di attrezzi ed accessori approvati da Toro per l'impiego con la macchina, per ottimizzare ed ampliare le sue applicazioni. Contattate il vostro Centro Assistenza o Distributore autorizzato o andate su [www.Toro.com](http://www.Toro.com) per avere un elenco di tutti gli attrezzi e accessori approvati.

# Funzionamento

**Nota:** Stabilite i lati sinistro e destro della macchina dalla normale posizione di guida.

## Prima dell'uso

### ⚠ ATTENZIONE

Se lasciate la chiave nell'interruttore di accensione, qualcuno potrebbe accidentalmente avviare il motore e ferire gravemente voi od altre persone.

Togliete la chiave di accensione prima di ogni intervento di manutenzione.

## Controllo dell'olio motore

**Intervallo tra gli interventi tecnici:** Prima di ogni utilizzo o quotidianamente

Al momento della fornitura la coppa del motore contiene dell'olio, il cui livello deve tuttavia essere controllato prima e dopo il primo avvio del motore.

La coppa del motore ha una capacità di circa 5,7 litri con il filtro.

Usate un olio motore di alta qualità rispondente alla seguente specifica:

- grado di classifica API: CH-4, CI-4, o superiore.
- Olio preferito: SAE 15W-40 (sopra -18°C)
- Olio alternativo: SAE 10W-30 o 5W-30 (tutte le temperature)

L'olio motore Toro Premium è reperibile dal vostro distributore con viscosità 15W-40 o 10W-30. Vedere i numeri delle parti nel catalogo ricambi.

**Nota:** Il momento migliore per controllare l'olio del motore è a motore freddo prima che venga avviato per la giornata. Se è già stato avviato, lasciate che l'olio ritorni nel pozzetto per almeno 10 minuti prima di controllarlo. Se il livello dell'olio corrisponde o è inferiore al segno di aggiunta ("add") sull'asta, rabboccate l'olio per portare il livello dell'olio al segno pieno ("full"). **NON RIEMPITE TROPPO.** Se il livello dell'olio è tra i segni "pieno" e "aggiunta", non è necessario rabboccare l'olio.

1. Parcheggiate la macchina su terreno pianeggiante. Sbloccate i fermagli del coperchio del motore.
2. Aprite il coperchio del motore.
3. Togliete l'asta di livello, pulitela strofinandola, rimettetela nel tubo ed estraetela di nuovo. Il livello dell'olio deve essere tra la tacca di pieno (Full) e quella Add (Figura 10).



Figura 10

1. Asta di livello

2. Tappo dell'olio

4. Se il livello dell'olio è basso, rimuovete il tappo di riempimento (Figura 10) e aggiungete olio fino a quando il livello non è compreso tra la tacca di pieno (Full) e quella Add. **Non riempite troppo.**
5. Montate il tappo dell'olio e l'asta di livello.
6. Chiudete il coperchio del motore e fissatelo con i fermi.

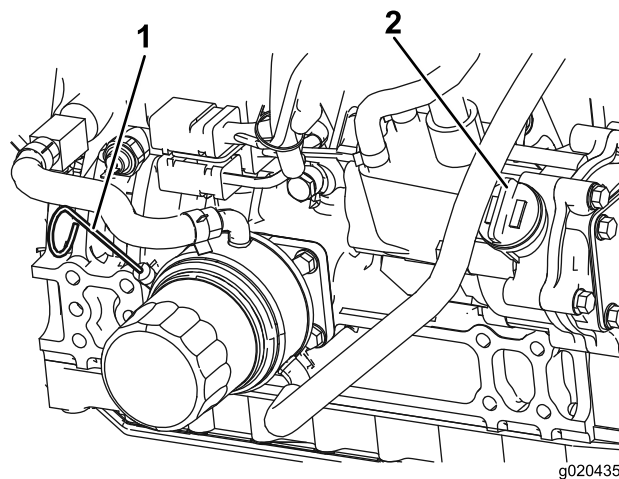
## Verifica dell'impianto di raffreddamento

**Intervallo tra gli interventi tecnici:** Prima di ogni utilizzo o quotidianamente

Controllate il livello del refrigerante all'inizio di ogni giornata di lavoro. La capacità del sistema è di 8,52 litri per Groundsmaster 4100 e 20 litri per Groundsmaster 4110.

1. Togliete con cautela il tappo del radiatore e il tappo del serbatoio di espansione (Figura 11).

### ⚠ ATTENZIONE

**Se il motore è in funzione, il refrigerante nel radiatore sarà caldo e sotto pressione.**

- **Non aprite il tappo del radiatore quando il motore gira.**
  - **Aprite il tappo del radiatore con un cencio, agendo lentamente per lasciare fuoriuscire il vapore.**
2. Controllate il livello del refrigerante nel radiatore. Il radiatore deve essere riempito fino alla parte superiore del collo del bocchettone, ed il serbatoio di espansione fino al segno di pieno (Full).



Figura 11

1. Serbatoio di espansione

3. Se il livello del refrigerante è basso, aggiungete una miscela 50/50 di acqua e anticongelante glicol etilico. **Non usate solo acqua o liquidi frigorigeni a base di alcol o metanolo.**
4. Montate il tappo del radiatore e quello del serbatoio di espansione.

## Rifornimento di carburante

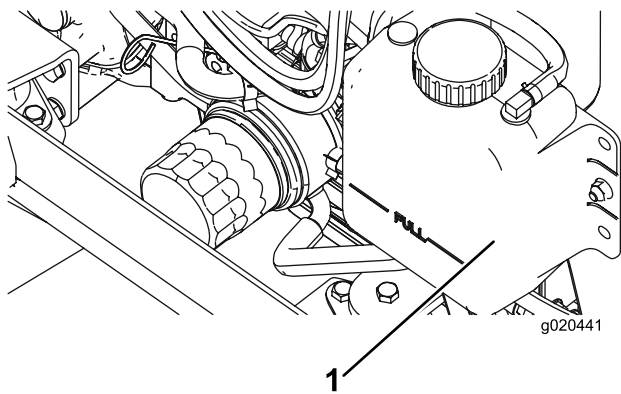
Utilizzate solo gasolio pulito fresco o biodiesel con contenuto di zolfo basso (<500 ppm) o molto basso (<15 ppm). La taratura di cetano minima deve essere pari a 40. Acquistate il carburante in quantità tali che ne consentano il consumo entro 180 giorni in modo da garantirne la freschezza.

**Capacità del carburante:** 79 l.

Utilizzate gasolio per uso estivo (n. 2-D) a temperature superiori a  $-7^{\circ}\text{C}$ , e gasolio per uso invernale (n. 1-D o miscela n. 1-D/2-D) a temperature inferiori a  $-7^{\circ}\text{C}$ . L'uso di carburante per uso invernale a basse temperature assicura un punto di infiammabilità inferiore e caratteristiche di flusso a freddo che agevolano l'avvio e riducono la chiusura del filtro del carburante.

L'uso del carburante per uso estivo a temperature superiori a  $-7^{\circ}$  contribuisce a una più lunga durata della pompa del carburante e a una maggiore potenza rispetto al carburante per uso invernale.

**Importante:** Non usate kerosene o benzina al posto del gasolio. La mancata osservanza di questo avviso rovinerà il motore.

## ⚠ AVVERTENZA

Se ingerito, il carburante è nocivo o micidiale. L'esposizione a lungo termine ai vapori di carburante può causare gravi danni e malattie.

- Evitate di respirare a lungo i vapori.
- Tenete il viso lontano dall'ugello e dall'apertura del serbatoio di benzina o del condizionatore.
- Tenete il carburante lontano dagli occhi e dalla pelle.

## Predisposizione per biodiesel

Questa macchina può anche funzionare con una miscela di biodiesel fino a B20 (20% biodiesel, 80% gasolio). La parte di gasolio deve avere un contenuto di zolfo basso o molto basso. Prendete le seguenti precauzioni:

- La parte di biodiesel deve essere conforme alle norme ASTM D6751 o EN 14214.
- La miscela di carburante deve essere conforme alle norme ASTM D975 o EN 590.
- Le superfici verniciate possono essere danneggiate dalle miscele di biodiesel.
- In caso di condizioni atmosferiche fredde utilizzate miscele B5 (contenuto di biodiesel pari al 5%) o inferiori.
- Monitorate le guarnizioni di tenuta, i flessibili e le guarnizioni a contatto con il carburante, poiché con il tempo potrebbero degradarsi.
- Dopo la conversione a miscele di biodiesel può verificarsi una chiusura del filtro del carburante.
- Per ulteriori informazioni sul biodiesel contattate il vostro distributore.

## ⚠ PERICOLO

In talune condizioni, il carburante è estremamente infiammabile ed altamente esplosivo. Un incendio o un'esplosione causati dal carburante possono ustionare voi ed altre persone, e provocare danni.

- Fate il pieno di carburante all'aria aperta, a motore freddo, e tergete il carburante versato.
- Non riempite mai il serbatoio del carburante all'interno di un rimorchio cintato.
- Non fumate mai quando maneggiate il carburante, e state lontani da fiamme libere o dove i fumi di carburante possano essere accesi da una scintilla.
- Conservate il carburante in taniche approvate, e tenetelo lontano dalla portata dei bambini. Acquistate carburante in modo da utilizzarla entro 30 giorni.
- Non usate se non è montato l'impianto di scarico al completo, o se non dovesse funzionare correttamente.

## ▲ PERICOLO

Durante il rifornimento di carburante, in alcune condizioni vengono rilasciate cariche elettrostatiche che possono sprigionare scintille e incendiare i vapori di carburante. Un incendio o un'esplosione causati dal carburante possono ustionare voi ed altre persone, e provocare danni.

- Prima del rabbocco, posizionate sempre le taniche di carburante sul pavimento, lontano dal veicolo.
- Non riempite le taniche di carburante all'interno di un veicolo oppure su un camion o rimorchio, in quanto il tappetino del rimorchio o le pareti di plastica del camion possono isolare la tanica e rallentare la dispersione delle cariche elettrostatiche.
- Se possibile, scaricate la macchina dal camion o dal rimorchio ed effettuate il rifornimento con le ruote al suolo.
- Qualora ciò non sia possibile, rabboccate l'apparecchiatura sul camion o sul rimorchio mediante una tanica portatile, anziché con una normale pompa del carburante.
- Qualora sia necessario utilizzare una pompa del carburante, tenete sempre l'ugello a contatto con il bordo del serbatoio del carburante oppure sull'apertura della tanica fino al termine del rifornimento.

1. Parcheggiate la macchina su terreno pianeggiante.
2. Utilizzando un panno pulito, pulite attorno al tappo del serbatoio del carburante
3. Togliete il tappo dal serbatoio carburante (Figura 12).



Figura 12

1. Tappo del serbatoio carburante

4. Riempite di gasolio il serbatoio finché il livello non raggiunge la base del collo del bocchettone.

5. Dopo aver riempito il serbatoio, serrate a fondo il tappo.

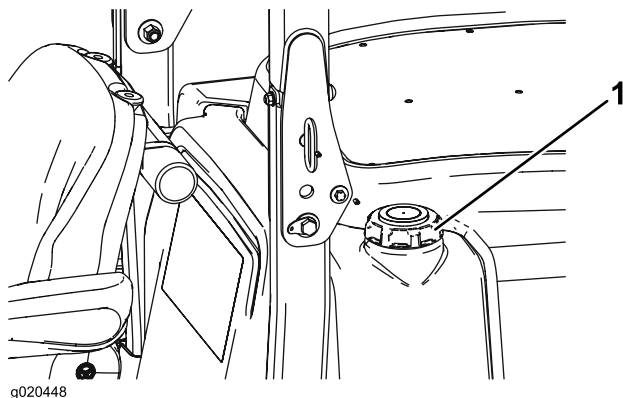
**Nota:** Se possibile, riempite il serbatoio del carburante ogni volta che utilizzate la macchina. In tal modo ridurrete al minimo l'accumulo di condensa all'interno del serbatoio.

## Controllo del fluido idraulico

**Intervallo tra gli interventi tecnici:** Prima di ogni utilizzo o quotidianamente

Il serbatoio idraulico viene riempito in fabbrica con 29.3 litri circa di fluido idraulico di prima qualità. **Controllate il livello del fluido idraulico prima di avviare il motore per la prima volta, ed in seguito ogni giorno.** Per la sostituzione si consiglia il seguente fluido:

**Toro Premium All Season Hydraulic Fluid** (fluido idraulico per tutte le stagioni, reperibile in fustini di 18,9 litri o in contenitori di 208 litri. Vedere i numeri delle parti nel catalogo ricambi o rivolgersi al distributore Toro.)

Fluidi alternativi: Qualora il fluido Toro non sia disponibile, si potranno utilizzare altri fluidi purché abbiano tutte le seguenti proprietà materiali e caratteristiche industriali. Si sconsiglia l'uso di fluidi sintetici. Il distributore di lubrificanti vi consiglierà sulla scelta di un prodotto soddisfacente.

**Nota:** Toro declina ogni responsabilità per danni causati dall'inadeguata sostituzione, pertanto si raccomanda l'uso di prodotti di marche aventi una buona reputazione, che mantengono le proprie raccomandazioni.

### Fluido idraulico antiusura, alto indice di viscosità e basso punto di scorrimento, ISO VG 46

Proprietà materiali:

Viscosità, ASTM D445  
St a 40°C da 44 a 48  
St a 100°C da 7,9 a 8,5

Indice di viscosità ASTM D2270 da 140 a 160

Punto di scorrimento, ASTM D97 da -37°C a -45°C

Caratteristiche industriali:  
Vickers I-286-S (livello di qualità), Vickers M-2950-S (livello di qualità), Denison HF-0

**Nota:** Molti fluidi idraulici sono praticamente incolori, e rendono difficile il rilevamento di fuoriuscite. Per l'olio dell'impianto idraulico è disponibile un additivo con colorante rosso in confezioni da 20 ml. Una confezione è sufficiente per 15–22 litri di olio idraulico. Per ottenerlo, ordinate il n. cat. 44-2500 presso il Distributore Toro autorizzato di zona.

1. Parcheggiate la macchina su una superficie pianeggiante, abbassate gli apparati di taglio, spegnete il motore e togliete la chiave.
2. Sbloccate il sedile, sollevatelo e inserite l'asta del puntello.

3. Pulite attorno al collo del bocchettone e del tappo del serbatoio idraulico (Figura 13). Togliete il tappo dal collo del bocchettone.

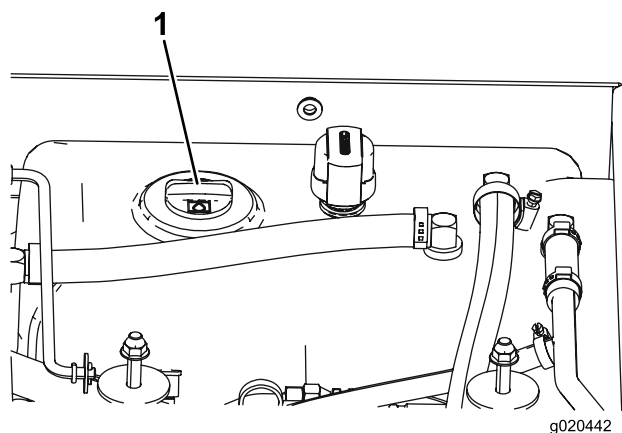

**Figura 13**

1. Tappo del serbatoio idraulico

4. Togliete l'asta di livello dal collo del bocchettone e pulitela strofinandola con un cencio pulito. Inserite l'asta di livello nel collo del bocchettone, quindi estraetela e controllate il livello del fluido. Il livello del fluido deve essere compreso tra le due tacche sull'asta di livello.
5. Se il livello è basso, aggiungete olio fino a quando non è compreso tra la tacca di pieno (Full) e quella Add.
6. Montate l'asta di livello e il tappo sul collo del bocchettone.

## Verifica dell'olio della trasmissione a ruotismo planetario

**Intervallo tra gli interventi tecnici:** Ogni 400 ore

Controllate il livello dell'olio ogni 400 ore di funzionamento o se notate una perdita esterna. Per la sostituzione usate lubrificante per ingranaggi di alta qualità SAE 85W-140.

1. Con la macchina parcheggiata su terreno pianeggiante, posizionate la ruota in modo che un tappo di controllo (Figura 14) si trovi a ore 12 e l'altro a ore 3.

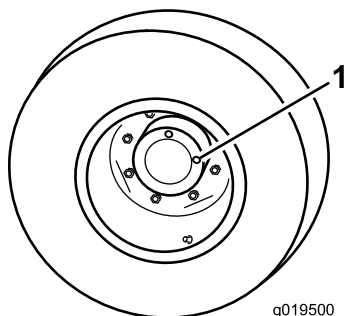

**Figura 14**

1. Tappo di controllo/spurgo (2)

2. Rimuovete il tappo a ore 3 (Figura 14). L'olio deve essere in fondo al foro del tappo di controllo.
3. Se il livello dell'olio è basso rimuovete il tappo a ore 12 e aggiungete l'olio finché non inizia a fuoriuscire dal foro a ore 3.
4. Reinstallate entrambi i tappi.

## Verifica del lubrificante del ponte posteriore

**Intervallo tra gli interventi tecnici:** Ogni 400 ore

L'asse posteriore è riempito di lubrificante per ingranaggi SAE 85W-140. Si consiglia tuttavia di controllare il livello dell'olio prima di avviare il motore per la prima volta, ed in seguito ogni 400 ore. La capienza è di 2,4 litri. Ogni giorno, controllate a vista che non vi siano perdite.

1. Parcheggiate la macchina su terreno pianeggiante.
2. Togliete il tappo di controllo da un'estremità del ponte (Figura 15) e verificate che il lubrificante raggiunga la base del foro. Se il livello è basso, togliete il tappo di riempimento (Figura 15) e rabboccate con lubrificante finché non raggiunge la base del foro del tappo di controllo.

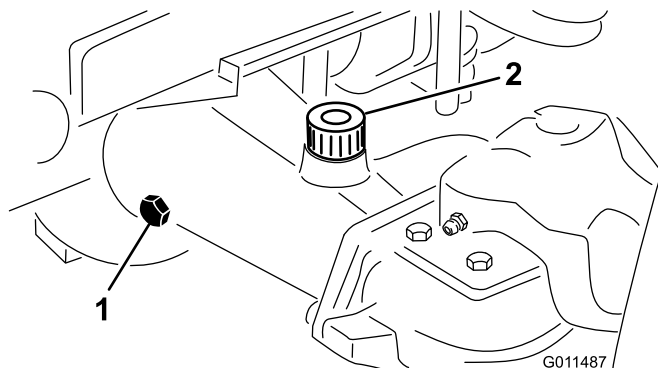

**Figura 15**

1. Tappo di controllo
2. Tappo di riempimento

## Verifica del lubrificante del riduttore del ponte posteriore

**Intervallo tra gli interventi tecnici:** Ogni 400 ore

La scatola ingranaggi è riempita di lubrificante per ingranaggi SAE 85W-140. Si consiglia tuttavia di controllare il livello dell'olio prima di avviare il motore per la prima volta, ed in seguito ogni 400 ore. La capienza è di 0,5 litri. Ogni giorno, controllate a vista che non vi siano perdite.

1. Parcheggiate la macchina su terreno pianeggiante.
2. Togliete il tappo di controllo/riempimento dal lato sinistro del riduttore (Figura 16) e verificate che il lubrificante raggiunga la base del foro. Se il livello è



basso, rabboccate con lubrificante fino a portarlo alla base del foro.



Figura 16

1. Ingranaggi
2. Tappo di controllo/riempimento

## Controllo della pressione degli pneumatici

**Intervallo tra gli interventi tecnici:** Prima di ogni utilizzo o quotidianamente

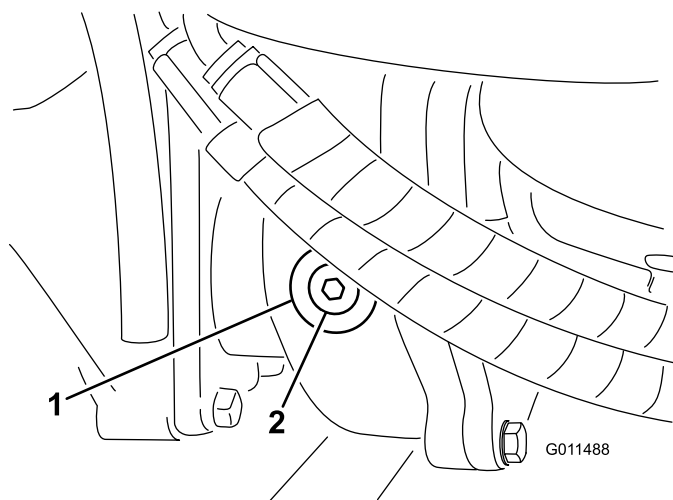
Gli pneumatici vengono sovrangonfiati per la spedizione, quindi occorre eliminare dell'aria per ridurre la pressione. La giusta pressione dell'aria nei pneumatici anteriori e posteriori è compresa tra 172 e 207 kPa (25-30 psi).

**Importante:** Per garantire un'ottima qualità di taglio e le prestazioni previste per questa macchina, mantenete una pressione uniforme in tutti i pneumatici. Inoltre l'assistenza alla trazione automatica non funzionerà correttamente con una pressione dei pneumatici non idonea. *Non gonfiate a pressioni inferiori a quelle raccomandate.* Sostituite i pneumatici usurati o danneggiati con quelli originali Toro che sono adatti a questa macchina.

## Verifica della coppia di serraggio dei dadi o bulloni delle ruote

**Intervallo tra gli interventi tecnici:** Dopo le prime 10 ore  
Ogni 200 ore

## ⚠ AVVERTENZA

Il mancato serraggio dei dadi delle ruote alla coppia prevista può causare guasti o la perdita della ruota, pregiudicando l'integrità fisica delle persone.

Serrate i dadi della ruota anteriore e i bulloni posteriori a 115-136 Nm dopo 1-4 ore di servizio e ancora dopo 10 ore di servizio. Dopodiché serrate ogni 200 ore.

## Regolazione dell'altezza di taglio

### Apparato di taglio centrale

L'altezza di taglio è regolabile da 25 a 127 mm in incrementi di 13 mm. Per regolare l'altezza di taglio dell'apparato di taglio anteriore, posizionate i fuselli delle ruote orientabili nei fori superiori o inferiori delle forcelle delle ruote orientabili, aggiungete o togliete un numero uguale di distanziali dalle forcelle, e fissate la catena posteriore nel foro opportuno.

1. Avviate il motore ed alzate l'apparato di taglio per cambiare l'altezza di taglio. Quando l'apparato di taglio è sollevato, spegnete il motore e togliete la chiave.
2. Posizionate gli assali delle ruote orientabili negli stessi fori di tutte le forcelle. Vedere lo schema seguente per stabilire i fori corretti per la regolazione.



Figura 17

1. Cappuccio di tensione
2. Distanziali
3. Spessori
4. Foro di montaggio superiore dell'asse della ruota
5. Ruota orientabile

**Nota:** Quando lavorate con altezze di taglio di 64 mm o superiori, inserite il bullone dell'assale nel foro inferiore della forcella della ruota orientabile per impedire l'accumulazione di ritagli d'erba falciata tra la ruota e la forcella. Quando lavorate con altezze di taglio inferiori a 64 mm e notate depositi di erba falciata, invertite la direzione della macchina per eliminare i

frammenti di erba dalle adiacenze della ruota e della forcella.

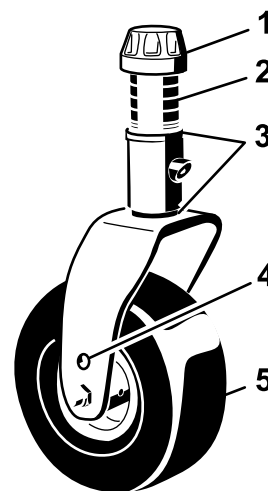
3. Togliete il cappuccio di tensione dall'asse del perno (Figura 17) ed estraete il perno dal braccio della ruota orientabile. Montate i due spessori (3 mm) sull'asse dei perni, come erano montati in origine. Questi spessori servono per ottenere un livellamento sull'intera larghezza degli apparati di taglio. Mettete il numero opportuno di distanziali da 13 mm (vedi seguente tabella) sull'asse del perno, fino ad ottenere l'altezza di taglio richiesta, quindi montate la rondella sul perno.

Vedere lo schema seguente per stabilire le combinazioni di distanziali necessari per la regolazione.



Figura 18

4. Spingete il perno della ruota orientabile nel braccio della ruota orientabile anteriore. Montate gli spessori (come in origine) e i distanziali rimanenti sull'asse del perno. Montate il cappuccio di tensione per fissare il gruppo.
5. Togliete la coppia e il perno con testa che fissano le catene dell'altezza di taglio sul retro dell'apparato di taglio (Figura 19).

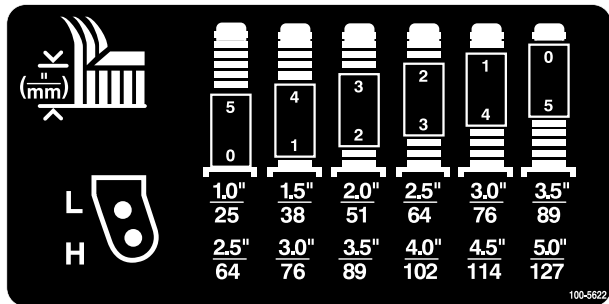

Figura 19

1. Catena dell'altezza di taglio
2. Perno con testa e coppia

6. Montate le catene dell'altezza di taglio nel foro dell'altezza di taglio desiderata (Figura 20) usando il perno con testa e la coppia.

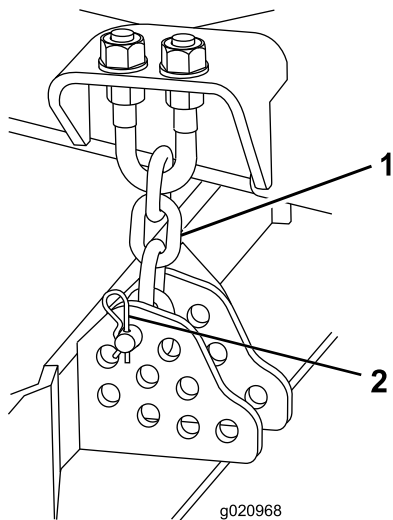

Figura 20

**Nota:** Quando usate altezze di taglio di 25 mm, 38 mm o talvolta 51 mm, spostate i pattini e le ruote limitatrici nella posizione superiore.

### Elementi di taglio laterali

Per regolare l'altezza di taglio sugli apparati di taglio laterali, aggiungete o togliete un numero uguale di distanziali dalle forcelle, posizionate i fuselli delle ruote orientabili nei fori di altezza di taglio superiori o inferiori, e fissate i bracci girevoli nei fori della staffa di altezza di taglio selezionati.

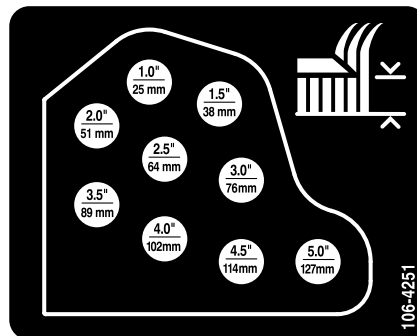
1. Posizionate gli assali delle ruote orientabili negli stessi fori di tutte le forcelle (Figura 21 e Figura 23). Vedere lo schema seguente per stabilire il foro corretto per la regolazione.
2. Togliete il cappuccio di tensione dall'asse del perno (Figura 21) ed estraete il perno dal braccio della ruota orientabile. Montate i due spessori (3 mm) sull'asse dei perni, come erano montati in origine. Questi spessori servono per ottenere un livellamento sull'intera larghezza degli apparati di taglio. Mettete il numero opportuno di distanziali da 13 mm sull'asse del perno, fino ad ottenere l'altezza di taglio richiesta, quindi montate la rondella sul perno.

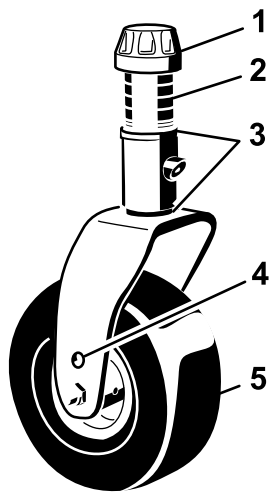

G008866

**Figura 21**

- |                          |  |
|--------------------------|--|
| 1. Cappuccio di tensione | 4. Foro di montaggio superiore dell'asse della ruota |
| 2. Distanziali           | 5. Ruota orientabile                                 |
| 3. Spessori              |  |

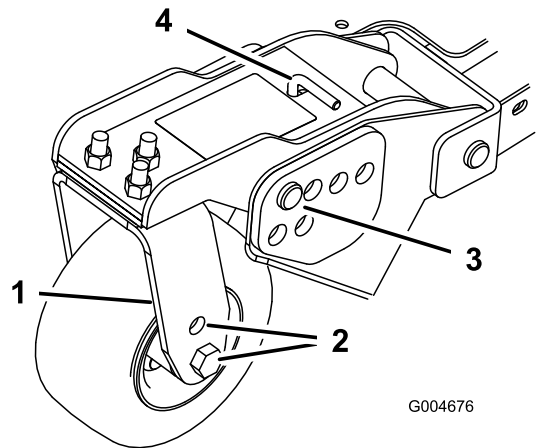

G004676

**Figura 23**

- |   |  |
|---|--|
| 1. Braccio di rotazione delle ruote orientabili | 3. Perno con testa e coppiglia ruote orientabili |
| 2. Fori di montaggio dell'assale                | 4. Tenditore                                     |

Vedere lo schema seguente per stabilire le combinazioni di distanziali necessari per la regolazione.

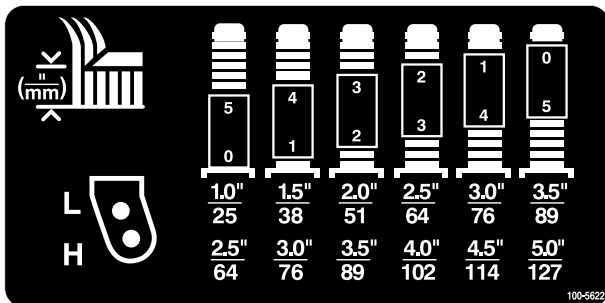

**Figura 22**

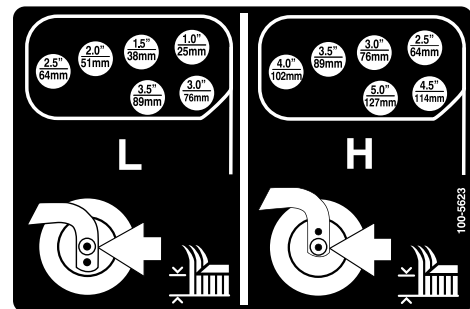

**Figura 24**

- Spingete il perno della ruota orientabile nel braccio della ruota orientabile. Montate gli spessori (come in origine) e i distanziali rimanenti sull'asse del perno. Montate il cappuccio di tensione per fissare il gruppo.
- Togliete la coppiglia ed i perni con testa dai bracci di rotazione delle ruote orientabili (Figura 23).
- Girate il tenditore per alzare o abbassare il braccio di rotazione finché i fori non sono allineati con i fori della staffa dell'altezza di taglio selezionati, nel telaio dell'apparato di taglio (Figura 23 e Figura 24).
- Inserite i perni con testa e le coppiglie.
- Serrate a mano il tenditore in senso antiorario per applicare la tensione di messa a punto.

## Regolazione dei pattini

I pattini devono essere montati nella posizione inferiore quando si utilizzano altezze di taglio superiori a 64 mm, e nella posizione superiore quando si utilizzano altezze di taglio inferiori a 64 mm.

Per regolare i pattini rimuovete il bullone flangiato e i dadi, posizionate i pattini come desiderate e montate i dispositivi di fissaggio (Figura 24).

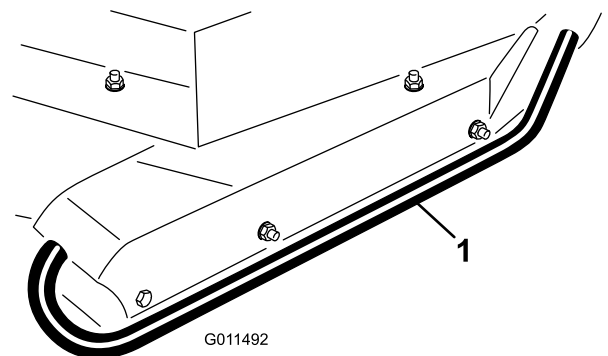

G011492

**Figura 25**

- Pattino

## Regolazione dei rulli degli apparati di taglio

I rulli degli apparati di taglio devono essere montati nella posizione inferiore quando si utilizzano altezze di taglio superiori a 64 mm, e nella posizione superiore quando si utilizzano altezze di taglio inferiori a 64 mm.

1. Rimuovete il bullone e il dado che fissano la ruota limitatrice alle staffe dell'apparato di taglio (Figura 26).



Figura 26

1. Ruota limitatrice

2. Allineate il rullo e il distanziale ai fori superiori nelle staffe, e fissateli con il bullone e il dado.

## Regolazione della lama

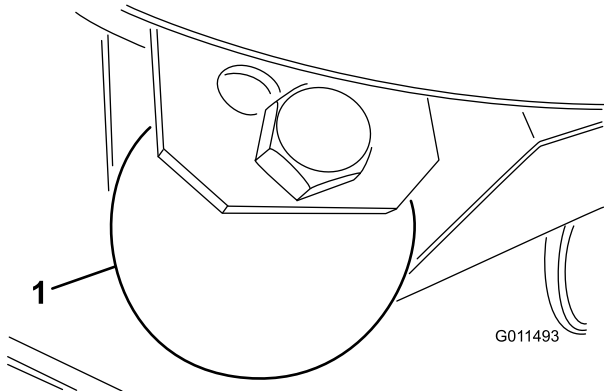
Per garantire il funzionamento ottimale dell'apparato di taglio occorre una luce di 10-16 mm tra la punta delle lame degli apparati di taglio laterali e quelle dell'apparato centrale (Figura 27).

1. Sollevate l'apparato di taglio in modo che le lame siano visibili, e bloccate la sezione del piatto di taglio affinché non cada accidentalmente. Wing decks must be horizontal to center cutting unit.
2. Ruotate una lama centrale ed una laterale adiacente in modo che le punte delle loro lame siano allineate. Misurate la distanza tra le punte delle lame, che deve essere di 10-16 mm circa (Figura 27).



Figura 27

3. Per mettere a punto la distanza dovete accedere al bullone di regolazione, sull'attacco orientabile posteriore dell'apparato di taglio (Figura 28). Allentate

il controdado del bullone di regolazione. Allentate o serrate i bulloni di regolazione fino ad ottenere una luce di 10–16 mm, quindi serrate il controdado.

4. Ripetete l'operazione dal lato opposto del piatto di taglio.

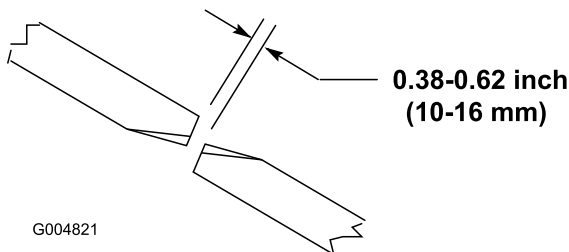

Figura 28

1. Bullone di regolazione
2. Controdado

## Correzione dell'accoppiamento irregolare degli apparati di taglio

Poiché sono possibili differenze nelle condizioni dell'erba e nelle regolazioni di contrappeso dell'unità motrice, si consiglia di falciare un'area di prova e di controllarne l'aspetto prima di iniziare il taglio effettivo.

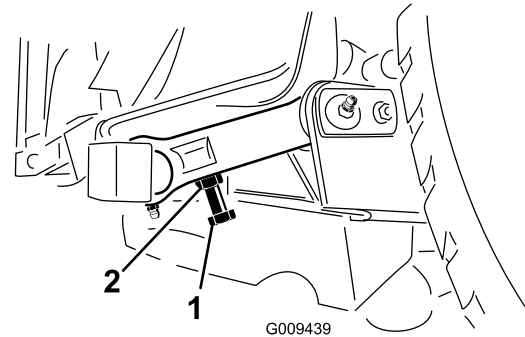
1. Regolate tutti gli apparati di taglio all'altezza di taglio desiderata; vedere la tabella di Regolazione dell'altezza.
2. Controllate la pressione dei pneumatici anteriori e posteriori del trattore e regolatela ad un valore compreso tra 172 e 207 kPa (25-30 psi).
3. Controllate la pressione delle ruote orientabili e regolatela a 345 kPa (50psi).
4. Controllate le pressioni di ricarica e contrappeso con il motore alla minima superiore, utilizzando i fori diagnostici di cui alla sezione Fori diagnostici dell'impianto idraulico. Regolate il contrappeso a 2241 kPa (325 psi).
5. Verificate che non vi siano lame curve; vedere Verifica dell'assenza di curvature nelle lame.
6. Falciate l'erba in una zona di prova, al fine di stabilire se l'altezza degli apparati di taglio sia uguale.
7. Nel caso in cui siano necessarie ulteriori messe a punto degli apparati di taglio, prendete un regolo lungo 2 m o più e cercate una zona pianeggiante.
8. Per agevolare la misurazione del livello della lama, alzate l'altezza di taglio a un valore compreso tra 7,6 e 10,1 cm; fate riferimento a Regolazione dell'altezza di taglio.
9. Abbassate gli apparati di taglio su una superficie pianeggiante. Togliete i carter dalla parte superiore degli apparati di taglio.

10. Allentate il dado flangiato che fissa la puleggia tendicinghia, in modo da allentare la tensione della cinghia di ciascun apparato di taglio.

### Impostazione dell'apparato di taglio anteriore

Girate la lama su ciascun fusello fino a disporla in parallelo con la lunghezza della macchina. Misurate dal suolo alla punta anteriore del tagliente. Regolate gli spessori di 3 mm sulla forcella (o forcelle) della ruota orientabile, finché l'altezza di taglio non corrisponde al valore riportato sull'adesivo (Figura 29); fate riferimento a Regolazione del passo dell'apparato di taglio.

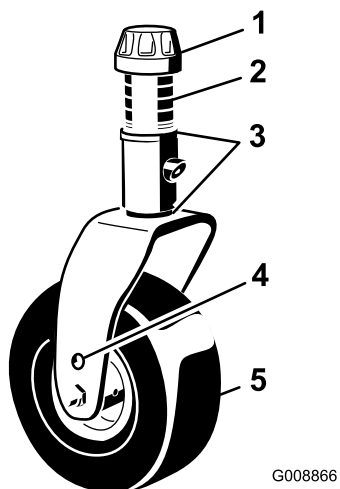

**Figura 29**

- |                          |  |
|--------------------------|--|
| 1. Cappuccio di tensione | 4. Foro di montaggio superiore dell'asse della ruota |
| 2. Distanziali           | 5. Ruota orientabile                                 |
| 3. Spessori              |  |

### Impostazione dell'apparato di taglio laterale

Girate la lama su ciascun fusello fino a disporla in parallelo con la lunghezza della macchina. Misurate dal suolo alla punta anteriore del tagliente. Regolate gli spessori di 3 mm sulla forcella (o forcelle) della ruota orientabile, finché l'altezza di taglio non corrisponde al valore riportato sull'adesivo (Figura 30). Unicamente per il fusello della lama esterna fate riferimento alla procedura in Regolazione del passo dell'apparato di taglio.

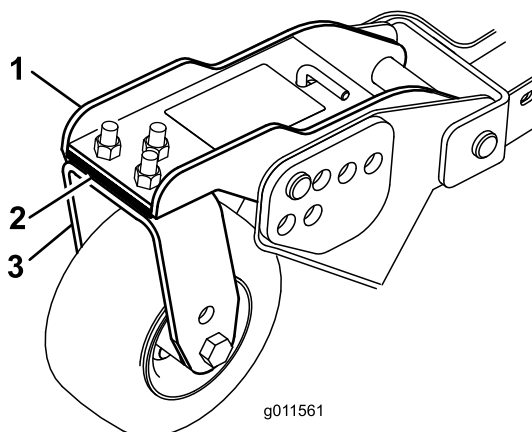

g011561

**Figura 30**

- |  |   |
|--|---|
| 1. Braccio della ruota orientabile anteriore | 3. Forcella della ruota orientabile anteriore |
| 2. Spessori                                  |   |

### Corrispondenza dell'altezza di taglio tra gli apparati di taglio

1. Posizionate la lama fianco a fianco sul fusello esterno di entrambi gli apparati di taglio. Misurate dal suolo fino alla punta del tagliente di entrambi gli apparati, e raffrontate. La differenza tra questi valori non deve superare i 3 mm.
2. Aggiungete o rimuovete spessori di 3 mm sulle ruote orientabili, come opportuno. Verificate di nuovo la misura tra i bordi esterni di entrambe gli apparati di taglio laterali, e all'occorrenza regolate

## Regolazione degli specchietti

Solo per modello con padiglione

### Specchietto retrovisore

Stando seduti al posto di guida, regolate lo specchietto retrovisore (Figura 31) per ottenere la visuale ottimale dell'area oltre il finestrino posteriore. Tirate la leva indietro per inclinare lo specchietto e ridurre la luminosità e il riverbero della luce.

### Specchietti esterni

Stando seduti al posto di guida, fatevi aiutare da qualcuno per regolare gli specchietti esterni (Figura 31) e ottenere la visuale ottimale dell'area ai lati della macchina.



Figura 31

- |                            |         |
|----------------------------|---------|
| 1. Specchietti esterni     | 3. Leva |
| 2. Specchietto retrovisore |         |

può danneggiarsi. Se il motore non si avvia dopo 30 secondi, girate la chiave in posizione Off, controllate nuovamente la posizione dei comandi e le procedure, attendete altri 30 secondi e ripetete la procedura di avviamento.

- Per arrestare il motore portate l'interruttore della PDF in posizione Off, azionate il freno di stazionamento, regolate l'impostazione dell'acceleratore al minimo e girate la chiave su Off. Togliete la chiave dall'interruttore per evitare l'avviamento accidentale del motore.

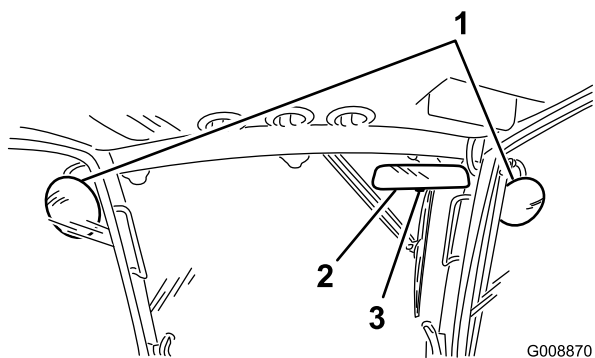
**Importante:** Al termine di un'operazione a pieno carico, lasciate girare il motore alla minima per cinque minuti prima di spegnerlo. La mancata osservanza di questa istruzione può causare l'avaria del turbocompressore.

## Orientamento dei fari

- Allentate i dadi di fissaggio e posizionate ogni faro in modo tale che punti esattamente diritto. Serrate il dado di fissaggio quel tanto necessario a mantenere il faro nella posizione che gli avete dato.
- Collocate un pezzo di lamiera piatta sulla parte frontale del faro.
- Applicate un rapportatore magnetico sulla piastra. Tenendo in posizione l'insieme così ottenuto, con cautela inclinate il faro di 3 gradi verso il basso, quindi serrate il dado.
- Ripetete l'operazione sull'altro faro.

## Avviamento e spegnimento del motore

**Importante:** L'impianto di alimentazione si spurga automaticamente nei seguenti casi:

- avviamento iniziale di una macchina nuova,
  - quando il motore ha cessato di funzionare a causa di mancanza di carburante;
  - quando è stato eseguito un intervento di manutenzione sui componenti dell'impianto di alimentazione.
- Verificate che il freno di stazionamento sia inserito. Togliete il piede dal pedale della trazione e verificate che sia in folle.
  - Girare la chiave di accensione in posizione di marcia Run.
  - Quando l'intensità della spia della glowplugs si affievolisce, girate la chiave di accensione in posizione Start. Rilasciate immediatamente la chiave non appena il motore si avvia, e lasciatela ritornare in posizione di marcia Run. Lasciate riscaldare il motore a velocità media (senza carico), e portate la leva di comando dell'acceleratore nella posizione opportuna.

**Importante:** Non fate girare il motorino di avviamento per più di 30 secondi per volta perché

## Smart Power

Con Toro Smart Power™ l'operatore non sentirà il motore sotto sforzo. Lo Smart Power impedisce di impantanarsi nel manto erboso denso controllando automaticamente la velocità della macchina e ottimizzando le prestazioni di taglio. L'operatore può impostare una velocità massima adatta e lavorare senza dover ridurre manualmente la velocità di trazione quando il lavoro presenta difficoltà.

## Funzionamento della ventola a inversione

La velocità della ventola è controllata dalla temperatura dell'olio idraulico e del refrigerante del motore. Un ciclo in retromarcia viene avviato automaticamente quando o il refrigerante del motore o la temperatura dell'olio idraulico raggiungono un determinato valore. L'inversione permette di eliminare i detriti dalla griglia posteriore e abbassare le temperature del motore e dell'olio idraulico. Premendo contemporaneamente il pulsante destro e sinistro sull'InfoCenter la ventola completerà un ciclo in retromarcia azionato manualmente. Si raccomanda di invertire manualmente la ventola prima del trasporto su strada, all'ingresso in officina o in rimessa.

## Minimo automatico

La macchina è dotata di minimo automatico che fa girare il motore al minimo quando tutte le seguenti funzioni non vengono utilizzate, per un tempo predeterminato impostato precedentemente nell'InfoCenter.

- Il pedale della trazione è tornato in posizione di folle
- La PDF è disinnestata
- Nessuno degli interruttori di sollevamento sono attivati

Quando una delle funzioni di cui sopra sono avviate la macchina ritornerà nella posizione dell'acceleratore precedente.

# Velocità di falciatura

## Supervisore (menu Protected)

Permette al supervisore di impostare la velocità massima di lavoro della macchina in incrementi di 50%, 75% o 100% ai quali l'operatore può lavorare (range basso)

Per la procedura di impostazione della velocità di falciatura fate riferimento a Utilizzo del display LCD InfoCenter nella sezione Funzionamento del presente manuale.

## Operatore

Permette all'operatore di regolare la velocità massima di lavoro della macchina (range inferiore) in base alle impostazioni preregolate del supervisore. Nello splash dell'InfoCenter o nella schermata principale premete il pulsante centrale (icona

) per regolare la velocità.

**Nota:** Quando passata dalla bassa all'alta velocità le impostazioni si trasferiranno in base all'impostazione precedente. Le impostazioni vengono resettate quando la macchina è spenta.

**Nota:** Questa funzione può essere utilizzata in combinazione con il controllo elettronico della trazione.

# Velocità di trasporto

## Supervisore (menu Protected)

Permette al supervisore di impostare la velocità massima di trasporto della macchina in incrementi di 50%, 75% o 100% ai quali l'operatore può trasportare (range superiore).

Per la procedura di impostazione della velocità di trasporto fare riferimento a Utilizzo del display LCD InfoCenter nella sezione Funzionamento del presente manuale.

## Operatore

Permette all'operatore di regolare la velocità massima di trasporto della macchina (range superiore) in base alle impostazioni preregolate del supervisore. Nello splash dell'InfoCenter o nella schermata principale premete il pulsante centrale (icona ) per regolare la velocità.

**Nota:** Quando passata dalla bassa all'alta velocità le impostazioni si trasferiranno in base all'impostazione precedente. Le impostazioni vengono resettate quando la macchina è spenta.

**Nota:** Questa funzione può essere utilizzata in combinazione con il controllo elettronico della trazione.

# Verifica dei microinterruttori di sicurezza

## ⚠ ATTENZIONE

**Se gli interruttori di sicurezza a interblocchi sono scollegati o guasti, la macchina può muoversi improvvisamente e causare incidenti.**

- **Non manomettete gli interruttori di sicurezza a interblocchi.**
- **Ogni giorno, controllate il funzionamento degli interruttori di sicurezza a interblocchi, e prima di azionare la macchina sostituite gli interruttori guasti.**

L'impianto elettrico della macchina è dotato di microinterruttori di sicurezza. Questi microinterruttori sono previsti per arrestare la trazione quando l'operatore scende dal sedile e viene premuto il pedale della trazione. Anche se il motore continua a girare si raccomanda di arrestare il motore prima di alzarsi dal sedile.

Per controllare il funzionamento dei microinterruttori di sicurezza eseguite le seguenti operazioni.

1. Guidate lentamente la macchina in una zona ampia e abbastanza aperta. Abbassate l'apparato di taglio, spegnete il motore ed inserite il freno di stazionamento.
2. Sedetevi sul sedile e premete il pedale di comando della trazione. Cercate di avviare il motore, che non deve girare. Se gira, significa che i microinterruttori di sicurezza non funzionano correttamente ed è necessario riparare il guasto prima di usare la macchina.
3. Sedetevi sul sedile ed avviate il motore. Alzatevi dal sedile e spostate la leva della PDF in posizione On. La PDF non deve innestarsi. Se s'innesta significa che i microinterruttori di sicurezza non funzionano correttamente, ed è necessario riparare il guasto prima di usare la macchina.
4. Sedetevi sul sedile, inserite il freno di stazionamento ed avviate il motore. Togliete il pedale della trazione dalla posizione di folle. L'InfoCenter visualizzerà "trazione non consentita" e la macchina non si muove. Se gira, significa che i microinterruttori di sicurezza non funzionano correttamente ed è necessario riparare il guasto prima di usare la macchina.

# Uso del sistema di protezione antiribaltamento ROPS

## ⚠ AVVERTENZA

Per evitare ferite ed anche la morte, tenete il roll bar alzato ed allacciate la cintura di sicurezza.

Accertatevi che il sedile sia fissato mediante l'apposito fermo.

## ⚠ AVVERTENZA

Quando il roll bar è abbassato non vi è altra protezione antiribaltamento.

- Abbassate il roll bar soltanto se assolutamente necessario.
- Non allacciate la cintura di sicurezza quando il roll bar è abbassato.
- Guidate lentamente e con prudenza.
- Alzate il rollbar non appena l'altezza lo consente.
- Controllate attentamente lo spazio libero superiore prima di passare con la macchina sotto qualsiasi oggetto (rami, vani porta, fili elettrici) e impedirne il contatto.

**Importante:** Abbassate il roll bar soltanto se assolutamente necessario.

1. Per abbassare il roll bar rimuovete le coppiglie e le due spine (Figura 32).



Figura 32

1. Spina (2)
2. Coppiglia (2)

2. Abbassate il roll bar.
3. Montate le due spine e fissatele con le spine delle coppiglie.

**Importante:** Accertatevi che il sedile sia fissato mediante l'apposito fermo.

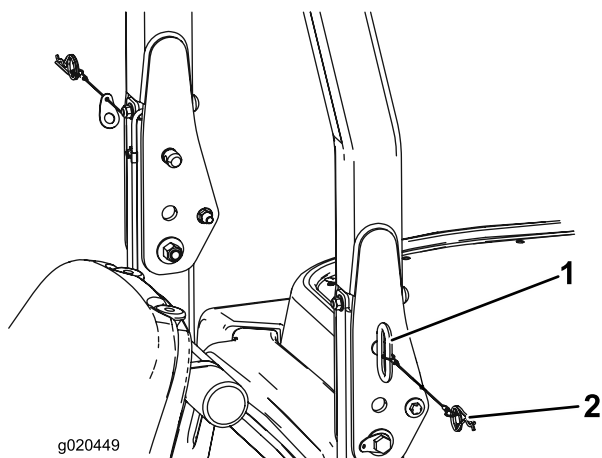
4. Per alzare il roll bar togliete le spine delle coppiglie e le due spine.
5. Alzate completamente il roll bar e montate le due spine, quindi fissatele con le coppiglie

**Importante:** Tenete sempre la cintura di sicurezza allacciata quando il roll bar è alzato e bloccato. Non allacciate la cintura di sicurezza se il roll bar è abbassato.

## Spinta o traino della macchina

In caso di emergenza, è possibile spostare in avanti la macchina azionando la valvola di bypass situata nella pompa idraulica, e spingendo o trainando la macchina.

**Importante:** Non spingete né trainate la macchina a velocità superiori a 3–4,8 km/h, poiché la trasmissione interna può danneggiarsi. Le valvole di bypass devono essere aperte ogni volta che la macchina viene spinta o trainata.

1. Sollevate il sedile. Le valvole di bypass sono posizionate sotto la parte anteriore del serbatoio (Figura 33).
2. Girate ogni valvola di 3 di giri in senso antiorario per aprirla e consentire all'olio di bypassare internamente. **Non aprire più di 3 giri.** Dal momento che il fluido viene bypassato, potete spostare la macchina senza danneggiare la trasmissione.
3. Chiudete le valvole di bypass prima di avviare il motore. Serrate a 70 Nm per chiudere la valvola.



Figura 33

1. Valvola di bypass (2)

**Importante:** Se dovete spingere o trainare la macchina in retromarcia, dovrete effettuare anche il bypass della valvola di ritegno, nel collettore della trazione integrale. Per bypassare la valvola di non ritorno, collegate il gruppo valvola (flessibile n. 95-8843, raccordo n. 95-0985 [due], e il raccordo idraulico n. 340-77 [2]) al foro diagnostico della pressione di trazione in retromarcia, posizionato

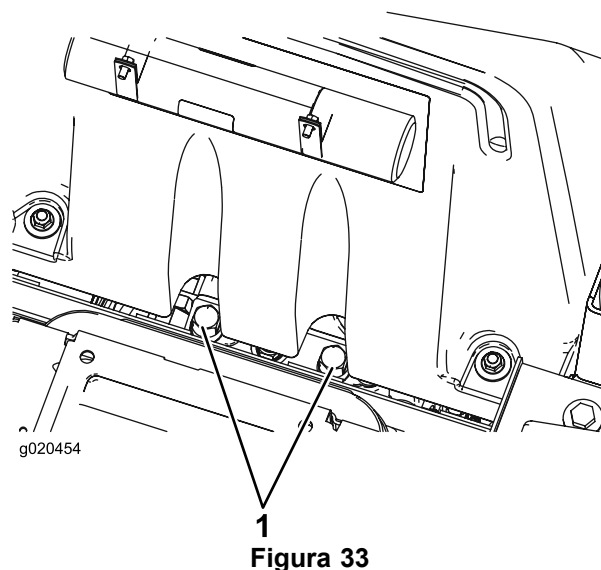

sull'idrostatato e al foro posizionato tra i fori M8 e P2 del collettore della trazione posteriore che è situato nel pneumatico anteriore.

## Punti di sollevamento

Nella parte anteriore e posteriore della macchina sono posizionati dei punti di sollevamento.

- Sul telaio all'interno di ogni ruota motrice anteriore
- Al centro dell'asse posteriore

## Punti di attacco

Sui lati posteriore e laterali della macchina, sono posizionati dei punti di attacco.

- Due sulla parte anteriore della piattaforma dell'operatore
- Paraurti posteriore

## Caratteristiche operative

Esercitatevi a guidare la macchina poiché è dotata di trasmissione idrostatica, e le sue caratteristiche differiscono da quelle di molte macchine per la manutenzione dei tappeti erbosi. Quando si aziona il trattore, gli apparati di taglio o altri attrezzi, alcuni elementi da prendere in considerazione sono la trasmissione, il regime del motore, il carico sulle lame di taglio o su altri componenti dell'attrezzo e l'importanza dei freni.

Con Toro Smart Power™ l'operatore non sentirà il motore sotto sforzo. Lo Smart Power impedisce di impantanarsi nel manto erboso denso controllando automaticamente la velocità della macchina e ottimizzando le prestazioni di taglio.

I freni possono essere utilizzati come ausilio durante l'esecuzione di una curva. Usateli tuttavia con attenzione, in particolare su erba morbida o bagnata, poiché potreste strappare accidentalmente il manto erboso. Un altro vantaggio offerto dai freni è quello di mantenere la trazione. Ad esempio, in alcune condizioni di pendenza, la ruota a monte slitta e perde di trazione. In questo caso, abbassate lentamente e a intermittenza il pedale della curva a monte, finché la ruota a monte non smette di slittare, aumentando così la trazione sulla ruota a valle.

L'assistenza alla trazione è ora automatica e non richiede nessun input da parte dell'operatore. Quando una ruota inizia a slittare il flusso viene suddiviso automaticamente tra le ruote anteriori e posteriori per minimizzare lo slittamento della ruota e la perdita di trazione.

Prestate la massima attenzione quando utilizzate la macchina su pendii. Verificate che il fermo del sedile sia bloccato correttamente e che la cintura di sicurezza sia allacciata. Guidate lentamente ed evitate curve brusche su pendii, per non ribaltare la macchina. Quando si effettua una discesa, l'apparato di taglio deve essere abbassato per avere il controllo di sterzata.

Prima di spegnere il motore, disinserite tutti i comandi e portate l'acceleratore in posizione Slow. In questo modo

ridurrete il regime elevato del motore, il rumore e la vibrazione. Girate la chiave in posizione Off per spegnere il motore.

Prima di trasferire la macchina, sollevate gli apparati di taglio e bloccate i perni di trasferimento (Figura 34).



Figura 34

1. Perno di bloccaggio per il trasferimento (apparati di taglio laterali)

## Suggerimenti

### Tosate quando l'erba è asciutta

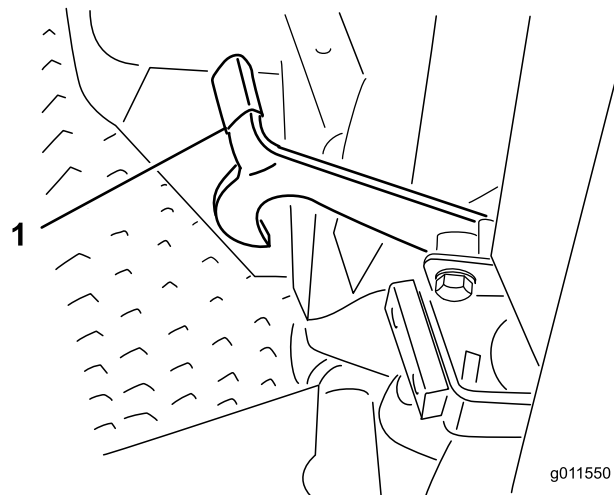
Tosate verso il tardo mattino per evitare la rugiada, che tende a raggruppare l'erba, oppure verso il tardo pomeriggio, per evitare i danni causati dai raggi del sole sull'erba sensibile appena falciata.

### Selezionate l'altezza di taglio adatta alle condizioni

Falciate circa 25 mm, o comunque non più di un terzo del filo d'erba. Nel caso di tappeti erbosi lussureggianti e fitti, è talvolta necessario alzare l'altezza di taglio alla regolazione successiva.

### Intervalli di taglio corretti

In linea di massima, in condizioni normali dovrete tosare ogni 4–5 giorni circa. Ricordate: l'erba cresce a ritmi diversi in stagioni diverse. Ciò significa che per mantenere la stessa altezza di taglio, come consigliato, dovrete tosare con maggiore frequenza all'inizio della primavera, mentre d'estate, quando l'erba cresce ad un ritmo inferiore, dovrete tosare solo ogni 8–10 giorni. Qualora l'erba non sia stata tagliata per un periodo prolungato a causa delle condizioni meteorologiche o per altri motivi, tagliatela prima ad un'altezza di taglio elevata e di nuovo 2–3 giorni dopo ad un'altezza inferiore.

## Trasferimento

Usate i fermi di trasferimento durante il trasferimento della macchina per lunghi tratti, su terreno accidentato e quando utilizzate un rimorchio.

## Dopo l'uso

Per assicurare le migliori prestazioni, pulite il sottoscocca del tosaerba ogni volta che finite di usarlo. Se lascerete accumulare i residui nella scocca, ridurrete le prestazioni di taglio.

Togliete inoltre i detriti che avrete raccolto tra i cilindri di sollevamento dei piatti di taglio e gli elementi in schiuma sintetica del piatto di taglio (Figura 35).

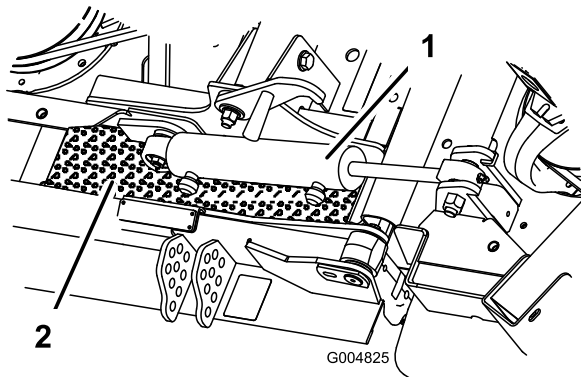

**Figura 35**

1. Cilindro di sollevamento del piatto di taglio
2. Elemento in schiuma sintetica del piatto di taglio

---

## Passo degli apparati di taglio

Si consiglia un passo della lama compreso tra 8 e 11 mm. Con un passo superiore a 11 mm è necessaria una minore potenza, si ottengono aree di taglio più ampie e una qualità di taglio inferiore. Con un passo inferiore a 11 mm è necessaria una maggiore potenza, si ottengono aree di taglio più ridotte e una qualità di taglio migliore.

## Ottimizzazione delle prestazioni del condizionatore

- Per limitare il calore solare, parcheggiate la macchina all'ombra o lasciate le porte aperte direttamente al sole.
- Controllate che le alette del condensatore dell'aria condizionata siano pulite.
- Adoperate il soffiatore del condizionatore ad una velocità media.
- Verificate continuamente la guarnizione fra il tetto e il rivestimento del padiglione. Regolate secondo necessità.
- Misurate la temperatura dell'aria sulla parte anteriore dello sfiato centrale nel rivestimento del padiglione (stabilizzate al di sotto o a 10° C)
- Per ulteriori informazioni, vedere il Manuale di manutenzione.

# Manutenzione

**Nota:** Stabilite i lati sinistro e destro della macchina dalla normale posizione di guida.

## Programma di manutenzione raccomandato

Cadenza di manutenzione	Procedura di manutenzione
Dopo le prime 10 ore	<ul style="list-style-type: none"><li>• Serrate i dadi a staffa delle ruote.</li><li>• Controllate la tensione della cinghia dell'alternatore.</li><li>• Controllate la tensione della cinghia del compressore.</li><li>• Controllate la tensione delle cinghie di trasmissione della lama.</li></ul>
Dopo le prime 200 ore	<ul style="list-style-type: none"><li>• Cambiate l'olio dell'ingranaggio planetario anteriore.</li><li>• Cambio dell'olio nel ponte posteriore</li></ul>
Prima di ogni utilizzo o quotidianamente	<ul style="list-style-type: none"><li>• Controllate il livello dell'olio motore.</li><li>• Controllate il livello del refrigerante.</li><li>• Controllate il livello del fluido idraulico.</li><li>• Controllate la pressione degli pneumatici.</li><li>• Controllate la spia del filtro dell'aria.</li><li>• Rimuovete tutti i detriti e la sporcizia, dal vano motore, dal radiatore e dal refrigeratore dell'olio.</li><li>• Verificate i microinterruttori di sicurezza</li></ul>
Ogni 50 ore	<ul style="list-style-type: none"><li>• Lubrificate tutti gli ingrassatori.</li><li>• Controllate il filtro dell'aria.</li><li>• Controllate la tensione delle cinghie di trasmissione della lama.</li><li>• Pulite la griglia dell'aria condizionata. (Eseguite la pulizia con maggiore frequenza in ambienti molto polverosi o inquinati).</li></ul>
Ogni 100 ore	<ul style="list-style-type: none"><li>• Controllate i flessibili e i morsetti dell'impianto di raffreddamento.</li><li>• Controllate la tensione della cinghia dell'alternatore.</li><li>• Controllate la tensione della cinghia del compressore.</li></ul>
Ogni 200 ore	<ul style="list-style-type: none"><li>• Serrate i dadi a staffa delle ruote.</li></ul>
Ogni 250 ore	<ul style="list-style-type: none"><li>• Cambiate l'olio motore e il filtro.</li><li>• Pulite i filtri dell'aria della cabina. (Sostituiteli qualora siano deformati o eccessivamente sporchi.)</li><li>• Pulite la serpentina refrigerante. (Eseguite la pulizia con maggiore frequenza in ambienti molto polverosi o inquinati).</li></ul>
Ogni 400 ore	<ul style="list-style-type: none"><li>• Controllate l'olio dell'ingranaggio planetario.</li><li>• Controllate il lubrificante nel ponte posteriore</li><li>• Controllate il lubrificante del riduttore del ponte posteriore</li><li>• Revisionate il filtro dell'aria (se la spia è rossa).</li><li>• Verificate i tubi di alimentazione e i raccordi.</li><li>• Sostituite la scatola del filtro del carburante.</li></ul>
Ogni 800 ore	<ul style="list-style-type: none"><li>• Spurgate e pulite il serbatoio del carburante.</li><li>• Cambiate l'olio dell'ingranaggio planetario anteriore. (O annualmente, a seconda della data più prossima)</li><li>• Cambio dell'olio nel ponte posteriore</li><li>• Controllate la convergenza delle ruote posteriori</li><li>• Controllate le cinghie di trasmissione delle lame.</li><li>• Cambiate l'olio idraulico.</li><li>• Cambiate i filtri dell'olio idraulico.</li><li>• Verificate i gruppi ruote orientabili degli apparati di taglio.</li></ul>
Ogni 1000 ore	<ul style="list-style-type: none"><li>• Controllate e regolate l'apertura delle valvole del motore.</li></ul>
Ogni 2 anni	<ul style="list-style-type: none"><li>• Scaricate il fluido dell'impianto di raffreddamento e sostituitelo.</li><li>• Sostituite i tubi flessibili mobili.</li></ul>

## ⚠ ATTENZIONE

Se lasciate la chiave nell'interruttore di accensione, qualcuno potrebbe accidentalmente avviare il motore e ferire gravemente voi od altre persone.

Togliete la chiave di accensione prima di ogni intervento di manutenzione.

## Tabella della cadenza di manutenzione

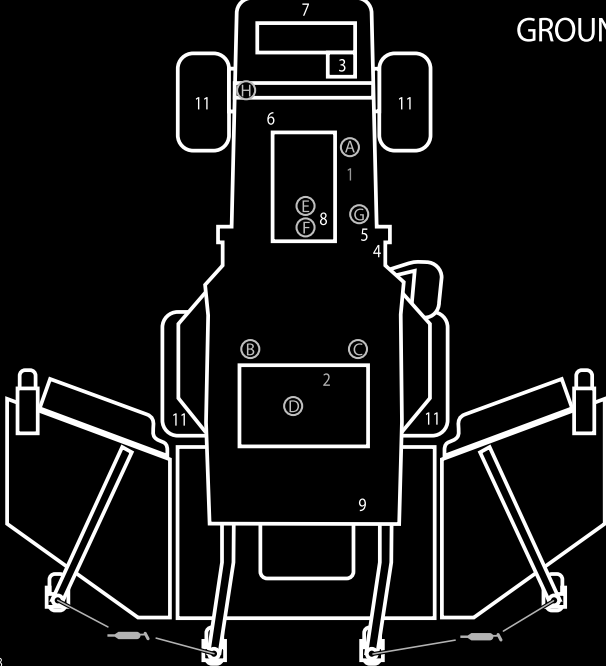

### GROUNDMASTER 4100, MODELS 30602 & 30604 1

#### QUICK REFERENCE AID 📖

**CHECK/SERVICE (DAILY)**

1. ENGINE OIL LEVEL
2. HYDRAULIC FLUID LEVEL
3. ENGINE COOLANT LEVEL
4. FUEL - DIESEL ONLY
5. FUEL/WATER SEPARATOR
6. FAN BELT TENSION
7. RADIATOR SCREEN
8. AIR CLEANER
9. BRAKE FUNCTION
10. INTERLOCK SYSTEM
11. TIRE PRESSURE - 25 PSI/1.70 BAR
12. GREASE POINTS (4) ➡

SEE OPERATOR'S MANUAL FOR 50 HR INTERVAL GREASE POINTS.

**SPECIFICATIONS/CHANGE INTERVALS**

SEE OPERATOR'S MANUAL FOR INITIAL CHANGES.	FLUID TYPE	CAPACITY	CHANGE INTERVAL		FILTER PART NO.	
			FLUID	FILTER		
ENGINE OIL	15W-40 CF-4	6 QUARTS	250 HOURS	250 HOURS	125-7025 (A)	
HYDRAULIC FLUID	ISO VG 46/68	7.75 GALLONS	800 HOURS	800 HOURS	75-1310 (B) 94-2621 (C)	
HYDRAULIC BREATHER				800 HRS/YRLY	115-9793 (D)	
PRIMARY AIR FILTER				SEE SERVICE INDICATOR	108-3814 (E)	
SAFETY AIR FILTER				SEE OPERATOR'S MANUAL	108-3816 (F)	
FUEL SYSTEM	> 32 F	NO. 2 DIESEL	21 GALLONS	800 HOURS DRAIN/FLUSH	400 HOURS/YEARLY	110-9049 WATER SEPARATOR
	< 32 F	NO. 1 DIESEL				
REAR AXLE	85W-140	80 OUNCES	800 HOURS		110-4812 BREATHER (F)	
PLANETARY DRIVE	85W-140	22 OUNCES	800 HOURS			
ENGINE COOLANT	50% WATER 50% ETHYL GLYCOL	9 QUARTS (14.5 QUARTS WITH CAB)	DRAIN & FLUSH EVERY 2 YRS.			

Figura 36

# Lubrificazione

## Ingrassaggio di cuscinetti e boccole

La macchina è dotata di raccordi per ingrassaggio che devono essere lubrificati ad intervalli regolari con grasso universale n. 2 a base di litio. Se utilizzate la macchina in condizioni normali, lubrificate tutti i cuscinetti e le boccole ogni 50 ore di servizio o immediatamente dopo ogni lavaggio.

Posizione e numero di raccordi per ingrassaggio:

### Trattorino

**Intervallo tra gli interventi tecnici:** Ogni 50 ore

- Cuscinetti orientabili dell'albero del freno (2) (Figura 37)
- Boccole orientabili (2) dei ponti anteriore e posteriore (Figura 38)
- Giunti sferici (2) del cilindro di sterzo (Figura 39)
- Giunti sferici (2) del tirante (Figura 39)
- Boccole (2) del perno del fuso a snodo (Figura 39).  
**Il raccordo superiore sul perno del fuso a snodo richiede soltanto una lubrificazione annuale (2 pompate).**



Figura 37



Figura 38

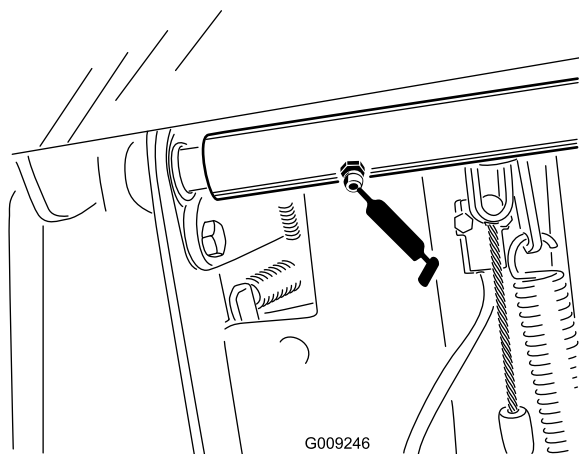

Figura 39

## Apparato di taglio centrale

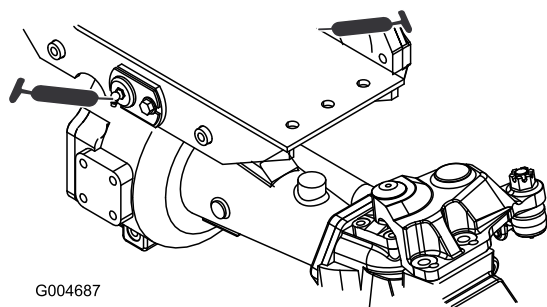
**Nota:** Per accedere agli ingrassatori del fermo orientabile e dell'attacco inferiore occorre talvolta sollevare il piatto di taglio.

Fermo orientabile (2) (Figura 41)

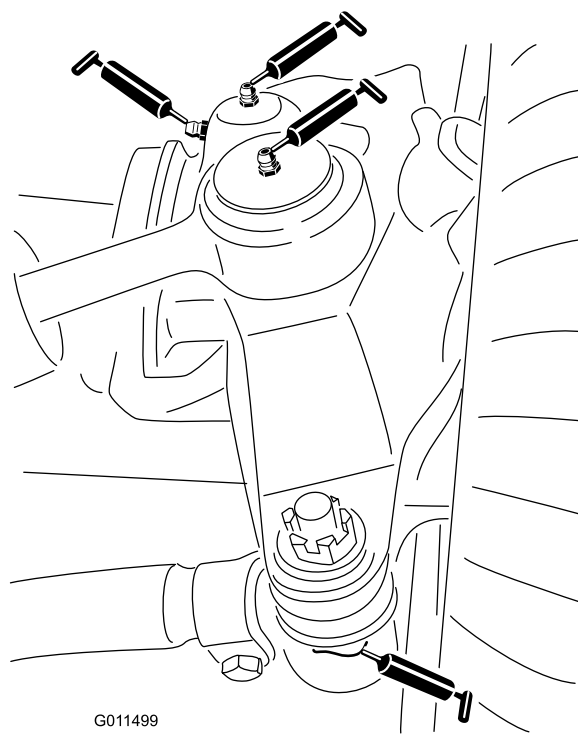
**Nota:** Può essere necessario far scattare manualmente il fermo (Figura 40) per accedere agli ingrassatori. Usate una barra per chiudere e riaprire il fermo



Figura 40

1. Dispositivo di chiusura

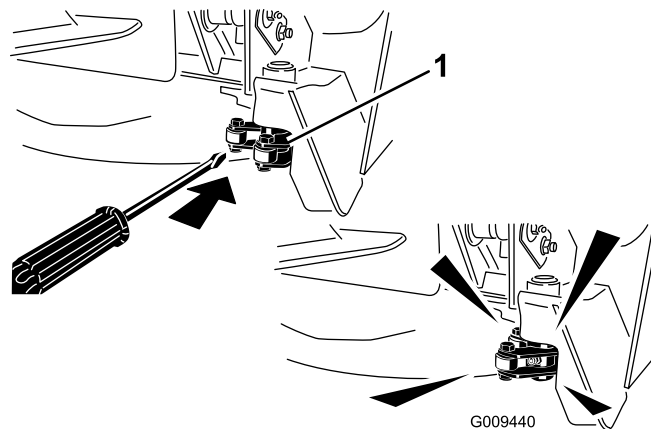
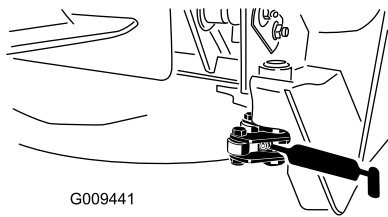

**Figura 41**

- Boccole (2) dell'asse della forcella delle ruote orientabili (Figura 42)
- Cuscinetti (3) dell'asse del perno (situati sotto la puleggia) (Figura 43)
- Boccole del perno del braccio di rinvio (Figura 43)

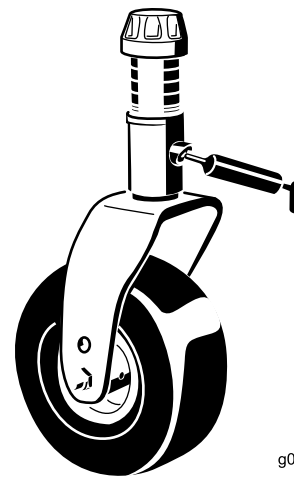

**Figura 42**

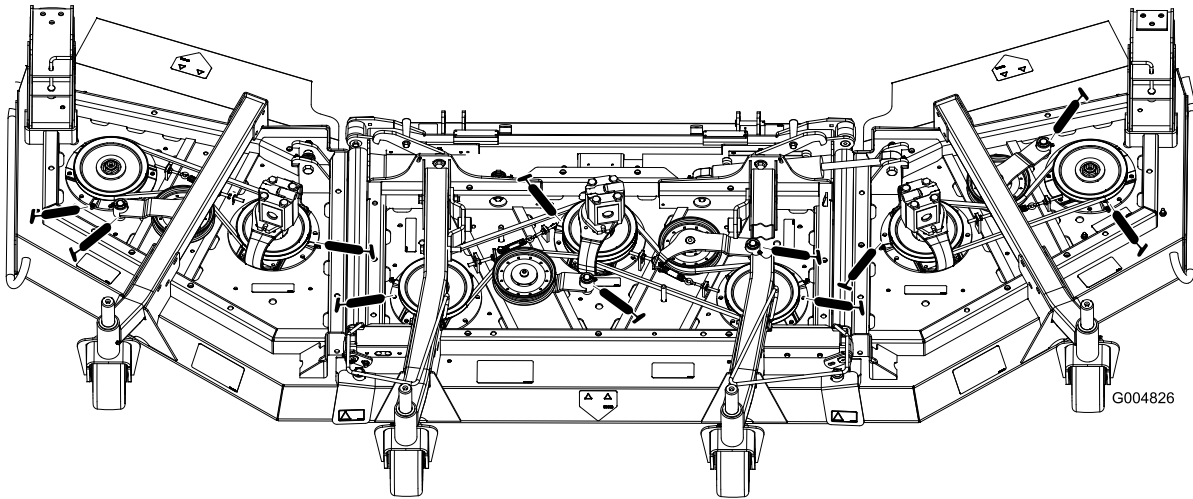

**Figura 43**

## Gruppi di sollevamento centrali

- Boccole (2 cad.) del cilindro di sollevamento (Figura 44).
- Giunti sferici (2) del braccio di sollevamento (Figura 45)

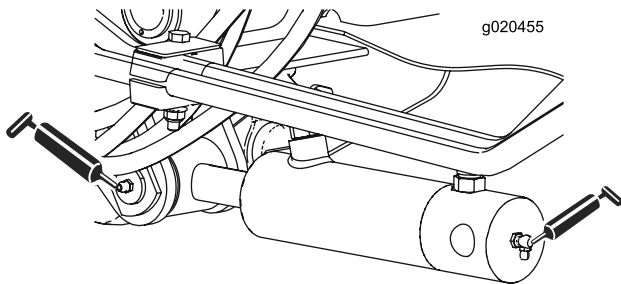

**Figura 44**

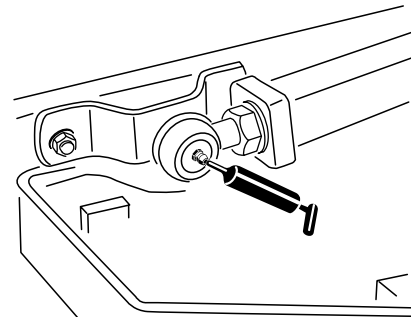

**Figura 45**

## Gruppi di sollevamento laterali

Cilindro di sollevamento laterale (4) (Figura 46).



Figura 46

## Elementi di taglio laterali

- Boccola (1) dell'asse della forcella della ruota orientabile (Figura 47)
- Cuscinetti (2 cad.) dell'asse del perno (situati sotto la puleggia)
- Boccole del perno del braccio di rinvio (1) (sitate sotto il braccio di rinvio)

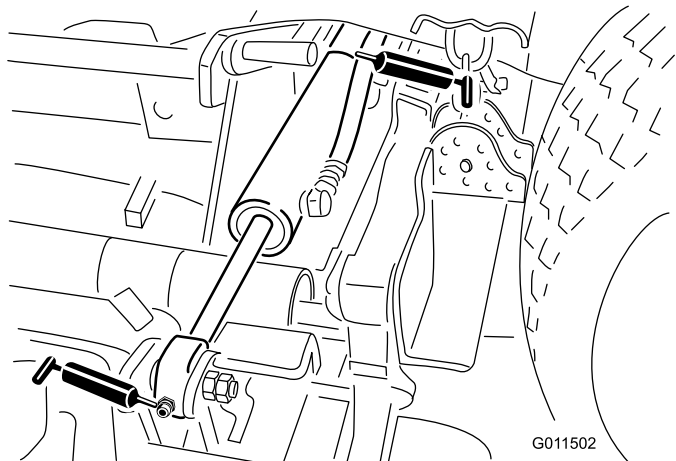

Figura 47

## Manutenzione del motore

### Manutenzione del filtro dell'aria

- Verificate che il corpo del filtro dell'aria sia privo di danni che possano causare una fuoriuscita d'aria. Se è danneggiato, sostituitelo. Verificate che l'intero sistema di presa d'aria non sia danneggiato, non accusi perdite e che le fascette stringitubo non siano allentate.
- Revisionate l'elemento filtrante dell'aria soltanto quando la spia lo richiede, oppure ogni 400 ore (più spesso in ambienti molto polverosi o inquinati). Sostituendo il filtro dell'aria prima del necessario si aumenta il rischio che la morchia penetri nel motore quando si toglie il filtro.
- Verificate che il coperchio si chiuda ermeticamente intorno al corpo del filtro.

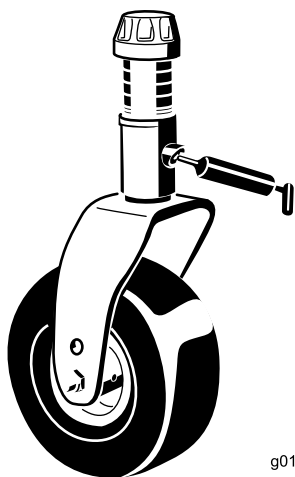
### Revisione del filtro dell'aria

**Intervallo tra gli interventi tecnici:** Prima di ogni utilizzo o quotidianamente

Ogni 50 ore

Ogni 400 ore

1. Tirate il fermo verso l'esterno e ruotate il coperchio del filtro in senso antiorario (Figura 48).
2. Togliete il coperchio dal corpo del filtro dell'aria. Prima di rimuovere il filtro, utilizzate aria compressa a bassa pressione (276 kPa, pulita e asciutta) per agevolare la rimozione di grossi detriti depositati tra il filtro primario esterno e la scatola. Evitate di usare aria ad alta pressione, che potrebbe forzare la morchia attraverso il filtro e nella zona di aspirazione. Questa operazione di pulizia impedisce che la rimozione del filtro primario causi lo spostamento dei detriti nella zona di aspirazione.



Figura 48

1. Spia del filtro dell'aria
2. Fermo del filtro dell'aria
3. Coperchio del filtro dell'aria

3. Togliete il filtro primario dell'olio (Figura 49). Si sconsiglia la pulizia dell'elemento usato, per evitare il rischio di danneggiare l'elemento filtrante. Controllate il filtro nuovo e accertatevi che non sia stato danneggiato durante la spedizione, in particolare l'estremità di tenuta del filtro ed il corpo. Non usate l'elemento se è avariato. **Non** togliete il filtro di sicurezza (Figura 50).

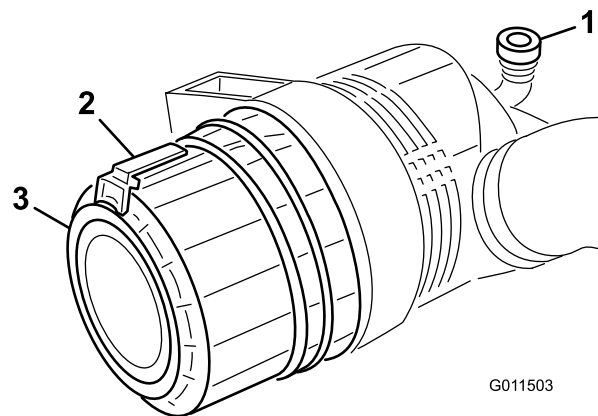
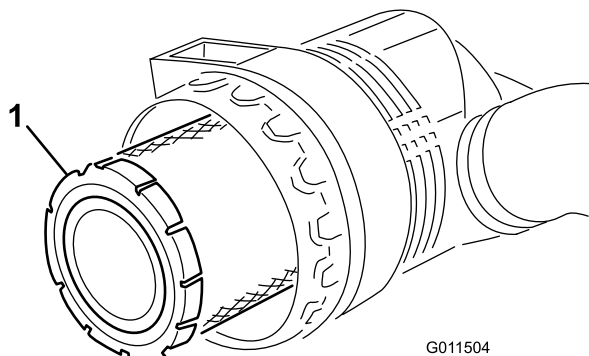

**Figura 49**

1. Filtro primario dell'aria

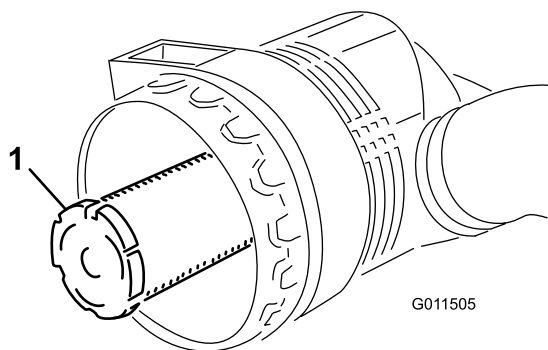

**Figura 50**

1. Filtro di sicurezza dell'aria

**Importante:** Non cercate mai di pulire il filtro di sicurezza (Figura 50). Sostituitelo con uno nuovo ogni tre revisioni del filtro primario.

4. Sostituite il filtro primario dell'olio (Figura 49).
5. Montate il filtro nuovo premendo sul bordo esterno dell'elemento per inserirlo nella scatola. Non premete sulla parte centrale flessibile del filtro.
6. Pulite il foro di espulsione della morchia, previsto nel coperchio rimovibile. Togliete la valvola di uscita in gomma dal coperchio, pulite la cavità e rimontate la valvola di uscita.
7. Montate il coperchio con la valvola di uscita in gomma (Figura 48) disposta in giù, in una posizione tra le ore 5 e le ore 7 vista dall'estremità. Fissate il fermo.

## Revisione dell'olio motore e del filtro

**Intervallo tra gli interventi tecnici:** Ogni 250 ore

Cambiate l'olio e il filtro ogni 250 ore.

1. Togliete il tappo di spurgo (Figura 51) e lasciate defluire l'olio in una bacinella. Quando tutto l'olio cessa di defluire, rimontate il tappo.

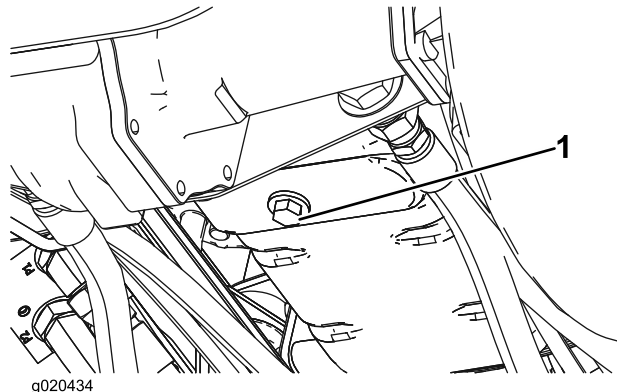

**Figura 51**

1. Tappo di spurgo dell'olio del motore

2. Togliete il filtro dell'olio (Figura 52). Applicare un velo di olio pulito sulla tenuta del nuovo filtro prima di avvitarla. **Non serrate troppo.**

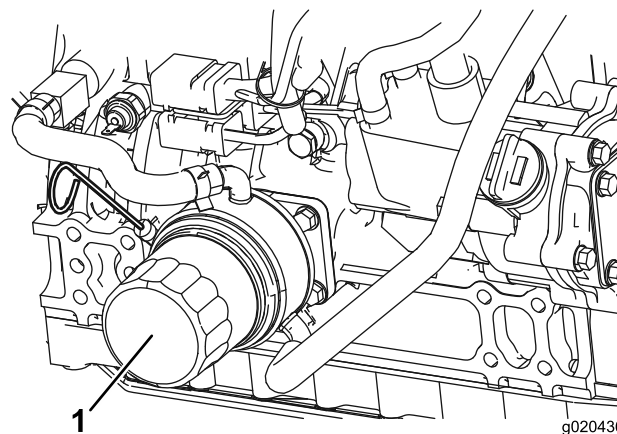

**Figura 52**

1. Filtro dell'olio motore
3. Aggiungete dell'olio nella coppa; vedere Controllo dell'olio motore.



# Manutenzione del sistema di alimentazione

## Revisione dell'impianto di alimentazione

### ⚠ PERICOLO

In determinate condizioni il gasolio e i vapori del carburante sono estremamente infiammabili ed esplosivi. Un incendio o un'esplosione causati dal carburante possono ustionare voi o altre persone e causare danni.

- Utilizzate un imbuto e rabboccate il serbatoio del carburante all'aperto, in una zona spaziosa e a motore spento e freddo, e tergete il carburante versato.
- Non riempite completamente il serbatoio. Versate del carburante nel serbatoio fino a 6–13 mm sotto la base del collo del bocchettone di riempimento. Questo spazio consentirà l'espansione del carburante.
- Non fumate mai quando maneggiate il carburante, e state lontani da fiamme libere o dove i fumi di carburante possano essere accesi da una scintilla.
- Conservate il carburante in una tanica pulita ed omologata ai fini di sicurezza, con il tappo chiuso.

## Serbatoio del carburante

Intervallo tra gli interventi tecnici: Ogni 800 ore

Spurgate e pulite il serbatoio del carburante ogni 800 ore. Eseguite inoltre questa operazione se l'impianto di alimentazione viene contaminato o se la macchina non sarà utilizzata per un lungo periodo. Lavate il serbatoio con carburante pulito.

## Tubi di alimentazione e raccordi

Intervallo tra gli interventi tecnici: Ogni 400 ore

Controllate i tubi di alimentazione e i raccordi ogni 400 ore oppure annualmente, optando per l'intervallo più breve. Verificate l'assenza di deterioramenti, danni o allentamento dei raccordi.

## Manutenzione del separatore di condensa

Intervallo tra gli interventi tecnici: Ogni 400 ore

Spurgate ogni giorno l'acqua e altre sostanze contaminanti dal separatore di condensa (Figura 53). Sostituite la scatola del filtro ogni 400 ore di servizio.

1. Mettete un contenitore pulito sotto il filtro del carburante.
2. Allentate il tappo di spurgo situato nella parte inferiore della scatola del filtro.



Figura 53

1. Scatola del filtro del separatore di condensa

---

3. Pulite la superficie circostante la scatola del filtro.
4. Togliete la scatola del filtro e pulite la superficie di appoggio.
5. Lubrificate la guarnizione della scatola del filtro con olio pulito.
6. Montate a mano la scatola del filtro finché la guarnizione non tocca la superficie di appoggio, quindi ruotatela per un altro mezzo giro.
7. Allentate il tappo di spurgo situato in fondo alla scatola del filtro.

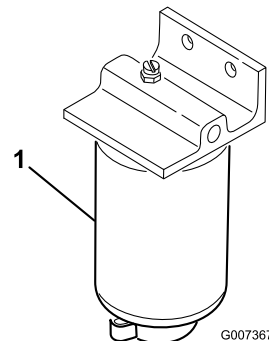
# Manutenzione dell'impianto elettrico

## Manutenzione della batteria

La batteria è del gruppo 24.

**Importante:** Prima di effettuare interventi di saldatura sulla macchina, scollegate il cavo negativo dalla batteria per evitare di danneggiare l'impianto elettrico.

**Nota:** Controllate lo stato della batteria ogni settimana, oppure ogni 50 ore di servizio. Mantenete puliti i morsetti e la scatola della batteria, poiché le batterie sporche si scaricano lentamente. Per pulire la batteria, lavate la scatola completa con una soluzione di bicarbonato di sodio e acqua. Risciacquate con acqua pulita. Per impedire la corrosione, ricoprite i morsetti della batteria e i connettori dei cavi con grasso Grafo 112X (rivestimento) (n. di parte Toro 505-47) o vaselina.

### ⚠ AVVERTENZA

#### CALIFORNIA Avvertenza norma "Proposition 65"

I poli delle batterie, i morsetti e gli accessori attinenti contengono piombo e relativi composti, sostanze chimiche che nello Stato della California sono considerate cancerogene e causa di anomalie della riproduzione. Lavate le mani dopo aver maneggiato la batteria.

1. Aprite il coperchio della batteria (Figura 54). sul lato della copertura.

**Nota:** Premete sulla superficie piatta sopra il coperchio della batteria per facilitare la rimozione del coperchio (Figura 54).



Figura 54

1. Coperchio della batteria
2. Premete qui

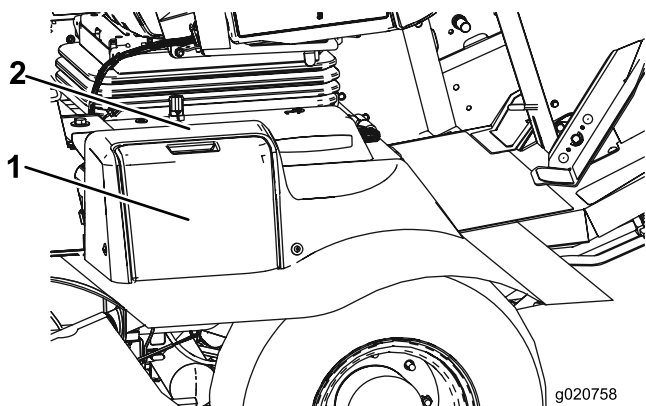

Figura 55

1. Batteria

### ⚠ AVVERTENZA

Durante la ricarica della batteria si sviluppano gas esplosivi.

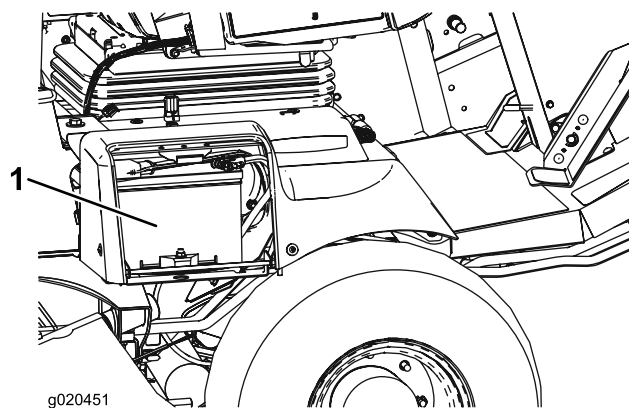
Non fumate mai nelle adiacenze della batteria, e tenetela lontano da scintille e fiamme.

2. Togliete la protezione di gomma dal morsetto positivo e ispezionate la batteria.

### ⚠ AVVERTENZA

I morsetti della batteria e gli attrezzi metallici possono creare cortocircuiti contro i componenti metallici, e provocare scintille, che possono fare esplodere i gas delle batterie e provocare infortuni.

- In sede di rimozione o montaggio della batteria, impedito ai morsetti di toccare le parti metalliche della macchina.
- Non lasciate che gli attrezzi metallici creino cortocircuiti fra i morsetti della batteria e le parti metalliche della macchina.

### ⚠ AVVERTENZA

In caso di errato percorso dei cavi della batteria, la macchina ed i cavi possono venire danneggiati, e causare scintille che possono fare esplodere i gas delle batterie e provocare infortuni.

- *Scollegate* sempre il cavo negativo (nero) della batteria prima di quello positivo (rosso).
- *Collegate* sempre il cavo positivo (rosso) della batteria prima di quello negativo (nero).

- Per impedire la corrosione, spalmate i due collegamenti della batteria con grasso Grafo 112X (rivestimento), n. cat. Toro 505-47, vaselina o grasso leggero, e infilate il cappuccio in gomma sul morsetto positivo.
- Chiudete il coperchio della batteria.

I fusibili della cabina (Figura 59 e Figura 60) si trovano nella relativa scatola inserita nel rivestimento del padiglione della cabina (solo modello per padiglione)

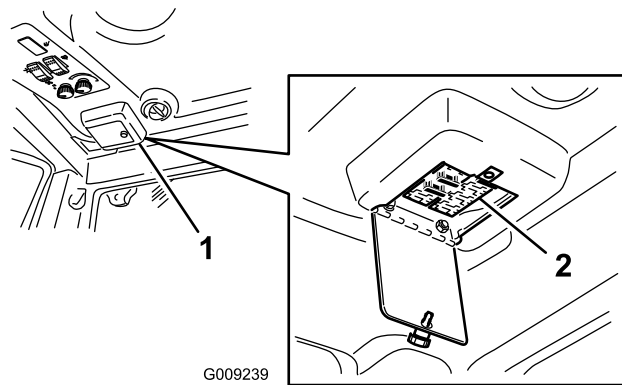

**Figura 59**

- Scatola dei fusibili della cabina
- Fusibili

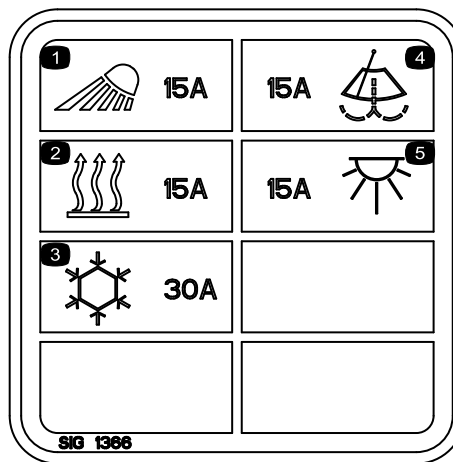

**Figura 60**

## Fusibili

I fusibili del trattorino (da Figura 56 a Figura 58) sono posizionati sotto il coperchio della centralina.

Rimuovete le due viti a testa esagonale fissando il coperchio della centralina al telaio e rimuovete il coperchio (Figura 56).

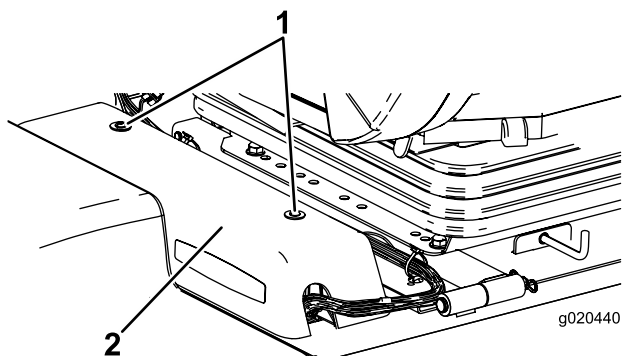

**Figura 56**

- Coperchio della centralina
- Viti a testa esagonale (2)

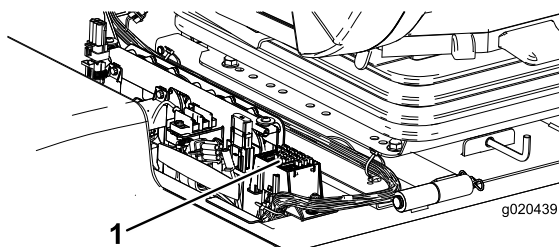

**Figura 57**

- Fusibili

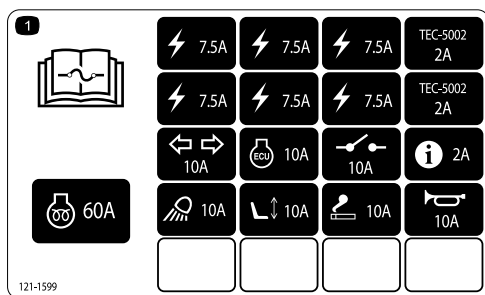

**Figura 58**

# Manutenzione del sistema di trazione

## Regolazione dell'angolazione del pedale della trazione

L'angolazione del pedale di trazione è regolabile per il comfort dell'operatore.

1. Allentare i due dadi e bulloni che fissano il lato sinistro del pedale di trazione alla staffa (Figura 61).



Figura 61

1. Pedale della trazione
2. Bulloni e dadi di fissaggio (2)

2. Inclinate il pedale nell'angolazione desiderata e stringete i dadi (Figura 61).

## Cambio dell'olio della trasmissione a ruotismo planetario

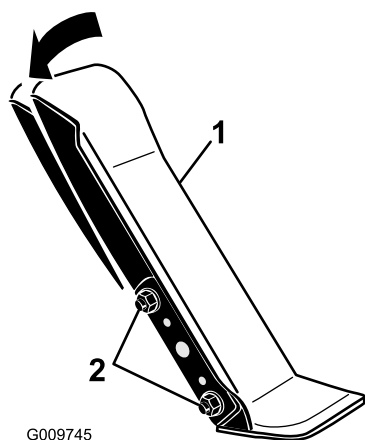
**Intervallo tra gli interventi tecnici:** Dopo le prime 200 ore

Ogni 800 ore (O annualmente, a seconda della data più prossima)

Cambiate l'olio inizialmente dopo le prime 200 ore di servizio; dopodiché sostituitelo ogni 800 ore di servizio, oppure ogni anno, optando per l'intervallo più breve. Per la sostituzione usate lubrificante per ingranaggi di alta qualità SAE 85W-140.

1. Con la macchina parcheggiata su una superficie piana, posizionate la ruota in modo che i tappi di controllo si trovino nella posizione inferiore (ore sei) (Figura 62).



Figura 62

1. Tappo di controllo/spurgo

2. Mettete una bacinella sotto il mozzo planetario, togliete il tappo e lasciate defluire l'olio.
3. Mettete una bacinella sotto la scatola del freno, togliete il tappo di spurgo e lasciate defluire l'olio (Figura 42).

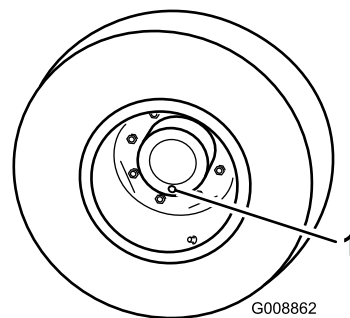

Figura 63

1. Tappo di spurgo
2. Scatola del freno

4. Quando è defluito tutto l'olio da entrambi le parti, reinserte il tappo nella scatola del freno.
5. Girate la ruota finché il foro del tappo aperto nel planetario si trovi a ore dodici.
6. Mediante il foro aperto riempite lentamente il planetario con 0,5 litri di lubrificante per ingranaggi di alta qualità SAE 85W-140.

**Importante:** Se il planetario si riempie prima dell'aggiunta di 0,5 litri di olio, aspettate un'ora o inserite il tappo e muovete la macchina di circa tre metri per distribuire l'olio all'interno dell'impianto frenante. In seguito rimuovete il tappo e aggiungete l'olio rimanente.

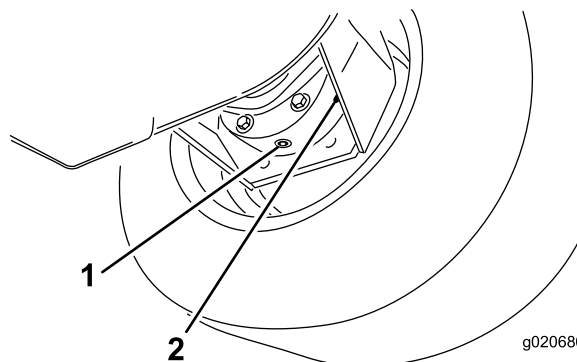
7. Reinstallate il tappo.
8. Ripetete la procedura sul gruppo ruotismo planetario/freno opposto.

# Cambio del lubrificante del ponte posteriore

**Intervallo tra gli interventi tecnici:** Dopo le prime 200 ore  
Ogni 800 ore

Cambiate l'olio dopo le prime 200 ore di servizio, dopodiché ogni 800 ore di servizio.

1. Parcheggiate la macchina su terreno pianeggiante.
2. Pulite attorno ai tre tappi di spurgo, uno per lato ed uno in centro (Figura 64).
3. Togliete i tappi di controllo per facilitare lo spurgo dell'olio.
4. Togliete i tappi di spurgo e lasciate defluire l'olio nelle bacinelle.

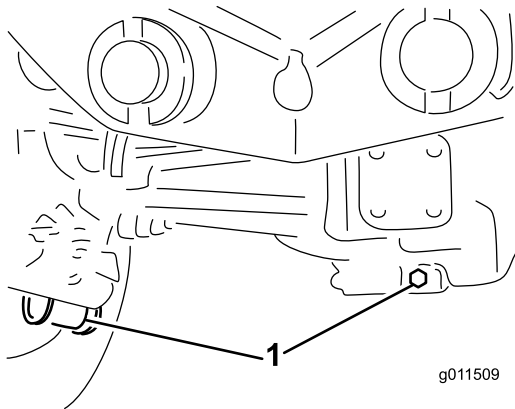

**Figura 64**

1. Posizione del tappo di spurgo

5. Pulite l'area circostante il tappo di spurgo sul fondo della scatola degli ingranaggi (Figura 65).
6. Togliete il tappo di spurgo dalla scatola degli ingranaggi e lasciate defluire l'olio in una bacinella. Togliete il tappo di riempimento per facilitare lo spurgo dell'olio.

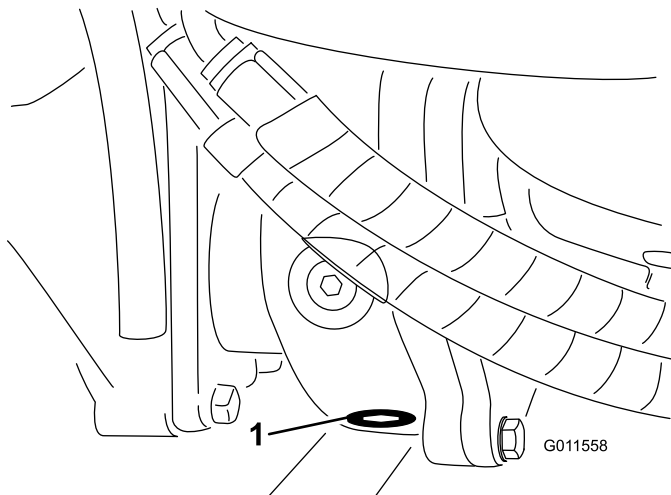

**Figura 65**

1. Tappo di spurgo

7. Rabboccate finché l'olio non raggiunge la base dei fori del tappo di controllo; vedere Controllo del lubrificante del ponte posteriore, e Controllo del lubrificante della scatola ingranaggi del ponte posteriore.
8. Montate i tappi.

# Verifica della convergenza delle ruote posteriori

**Intervallo tra gli interventi tecnici:** Ogni 800 ore

Controllate la convergenza delle ruote posteriori ogni 800 ore di servizio o ogni anno.

1. Misurate l'interasse (all'altezza dell'assale) sulla parte anteriore e posteriore dei pneumatici di sterzo. La misurazione anteriore deve risultare di 6 mm inferiore a quella posteriore.
2. Per regolare, allentate i fermi su entrambe le estremità dei tiranti.
3. Girate l'estremità del tirante in modo da spostare la parte anteriore del pneumatico verso l'interno o l'esterno.
4. Quando la regolazione sarà corretta, serrate i fermi dei tiranti.

# Sostituzione dei pneumatici anteriori

1. Abbassate al suolo gli apparati di taglio laterali.
2. Sollevate la parte anteriore della macchina di diversi centimetri dal suolo e sostenetela con i cavalletti metallici.
3. Vedere Rotazione (inclinazione) in verticale dell'apparato di taglio anteriore in Manutenzione del tosaerba.
4. Elemento di taglio orientabile in avanti per consentire la rimozione del pneumatico che necessita di manutenzione.

# Manutenzione dell'impianto di raffreddamento

## Pulizia dell'impianto di raffreddamento del motore

Togliete ogni giorno i detriti dal radiatore dell'olio/refrigeratore dell'olio. Eliminateli più spesso in ambienti sporchi.

Questa macchina è provvista di sistema di trasmissione ventola con azionamento idraulico che va automaticamente (o manualmente) in retromarcia per ridurre l'accumulo dei detriti sulla griglia e sul radiatore/refrigeratore dell'olio. Se da un lato questa funzione permette di ridurre il tempo necessario per la pulizia dei radiatore/refrigeratore dell'olio, non elimina la necessità della pulizia ordinaria. La pulizia e l'ispezione periodica del radiatore/refrigeratore dell'olio è comunque necessaria.

1. Spegnete il motore ed alzate il cofano. Ripulite accuratamente la zona motore da tutti i detriti.
2. Pulite accuratamente entrambi i lati dell'area del refrigeratore dell'olio e del radiatore utilizzando aria compressa (Figura 66). Iniziate dal lato della ventola e fate uscire i detriti verso la parte posteriore. Successivamente eseguite la pulizia partendo dalla parte posteriore e soffiando l'aria verso la parte anteriore. Ripetete la procedura più volte fino a rimuovere completamente sporcizia e detriti.

**Importante:** L'uso di acqua per la pulizia del radiatore/refrigeratore dell'olio può favorire la precoce corrosione e danni ai componenti.

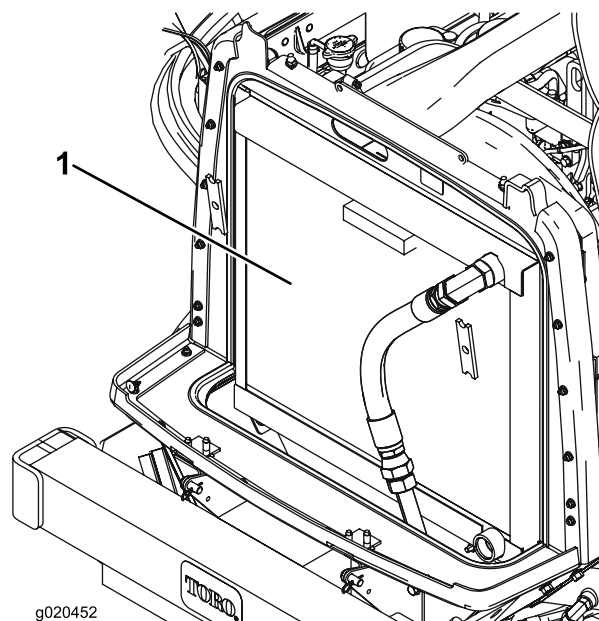

**Figura 66**

1. Radiatore/radiatore dell'olio

3. Chiudete il cofano.

# Manutenzione dei freni

## Regolazione dei freni a pedale

Regolate questi freni se il pedale ha un “gioco” superiore a 25 mm, o quando i freni non funzionano in modo efficace. Per gioco s'intende la distanza che il pedale percorre prima che si avverta la resistenza della frenata.

1. Disinserite il perno di bloccaggio dai pedali del freno, in modo che i due pedali operino indipendentemente l'uno dall'altro.
2. Per ridurre il gioco dei pedali del freno serrate i freni, come segue.
  - A. Allentate le 2 viti di fissaggio e rimuovere il coperchio di regolazione dei freni (Figura 67).

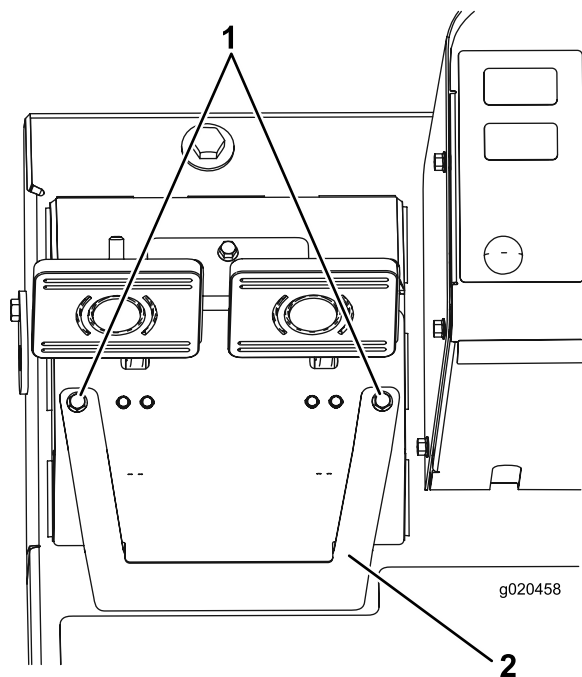

**Figura 67**

1. Viti di fissaggio
2. Coperchio di regolazione dei freni

- B. Allentate il dado anteriore sull'estremità filettata del cavo del freno (Figura 68).

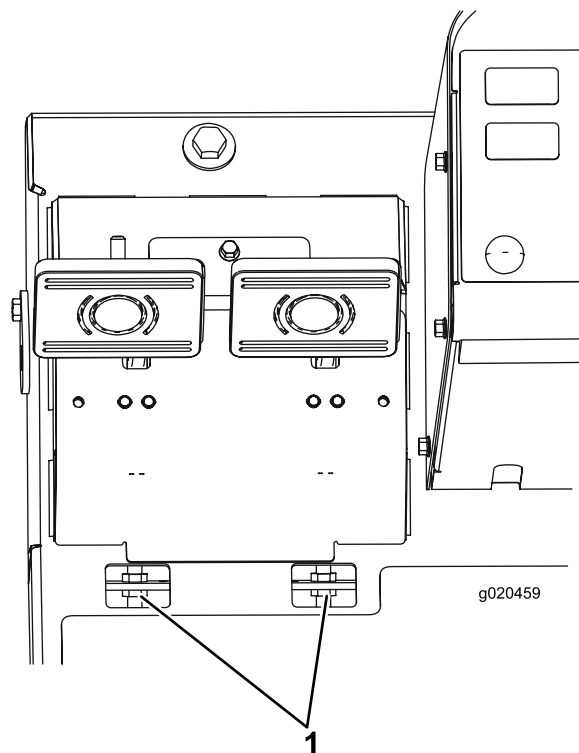

**Figura 68**

1. Cavo del freno Dadi di regolazione

- C. Serrate il dado posteriore per spostare indietro il cavo, finché i pedali del freno non hanno un gioco di 13–25 mm.
- D. Serrate i dadi anteriori dopo avere regolato correttamente i freni.
- E. Reinstallare il coperchio di regolazione dei freni

# Manutenzione della cinghia

## Revisione della cinghia dell'alternatore

**Intervallo tra gli interventi tecnici:** Dopo le prime 10 ore

Ogni 100 ore

Controllate lo stato e la tensione della cinghia (Figura 69) ogni 100 ore di servizio.

1. La tensione è corretta quando applicando una forza di 44 N sulla cinghia, al centro tra le pulegge, si ha una flessione di 10 mm.
2. Se l'inflessione non è di 10 mm, allentate i bulloni di fissaggio dell'alternatore (Figura 69). Aumentate o riducete la tensione della cinghia dell'alternatore e serrate i bulloni. Controllate di nuovo l'inflessione della cinghia per accertare che sia esatta.



Figura 69

- |                         |                          |
|-------------------------|--------------------------|
| 1. Alternatore          | 3. Compressore           |
| 2. Bullone di fissaggio | 4. Puleggia tendicinghia |

## Manutenzione della cinghia del compressore

**Intervallo tra gli interventi tecnici:** Dopo le prime 10 ore

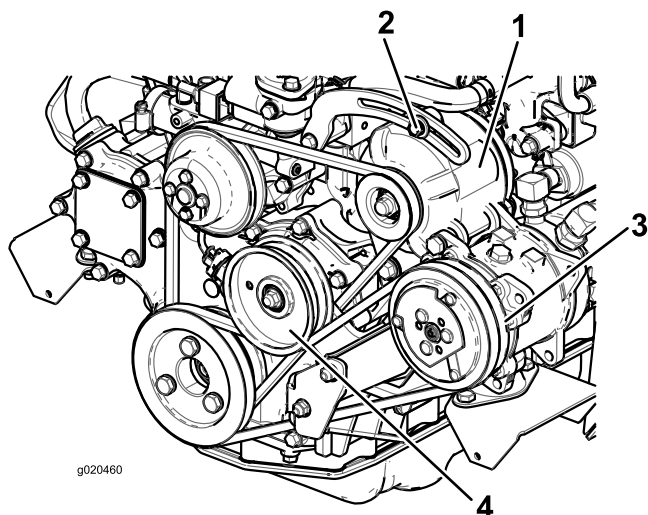
Ogni 100 ore

Solo per modello con padiglione

Controllate lo stato e la tensione della cinghia (Figura 69) ogni 100 ore di servizio.

1. La tensione è corretta quando applicando una forza di 44 N sulla cinghia, al centro tra le pulegge, si ha una flessione di 10 mm.

2. Se la flessione non è di 10 mm, allentate il bullone di fissaggio della puleggia tendicinghia (Figura 69). Aumentate o riducete la tensione della cinghia del compressore e serrate il bullone. Controllate di nuovo la flessione della cinghia per accertare che la tensione sia esatta.

## Ritensionamento delle cinghie di trasmissione delle lame

**Intervallo tra gli interventi tecnici:** Dopo le prime 10 ore

Ogni 50 ore

Controllate le condizioni e la tensione delle cinghie di trasmissione degli apparati di taglio dopo 10 ore di servizio, ed in seguito ogni 50 ore di servizio.

Quando la tensione è corretta, la molla di prolunga (da gancio a gancio) deve essere lunga circa 8,9 cm  $\pm$  63 cm (misura interna). Quando la tensione della molla è giusta, regolate il bullone di arresto (bullone a testa tonda) fino ad ottenere un gioco di 32 cm + 152/,000 cm tra la testa del bullone ed il braccio di rinvio (Figura 70).

**Nota:** Verificate che la cinghia si trovi dal lato molla del guidacinghia (Figura 70).



Figura 70

- |                      |                       |
|----------------------|-----------------------|
| 1. Cinghia           | 4. Guidacinghia       |
| 2. Bullone ad occhio | 5. Dado flangiato     |
| 3. Molla di prolunga | 6. Bullone di arresto |

## Sostituzione della cinghia di trasmissione della lama

**Intervallo tra gli interventi tecnici:** Ogni 800 ore

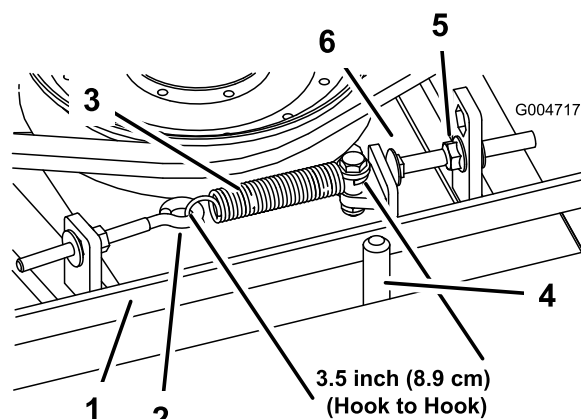
La cinghia di trasmissione della lama, tesa dalla puleggia tendicinghia a molla, ha una lunga durata. Tuttavia, dopo molte ore di funzionamento, presenterà segni di usura. Questi sono: stridio durante la rotazione della cinghia, slittamento delle lame durante il taglio dell'erba, bordi sfilacciati, segni di



bruciatura e spaccature. Sostituite la cinghia se notate uno qualsiasi dei segni sopra riportati.

1. Abbassate al suolo l'apparato di taglio. Togliete i paracinghia dalla parte superiore dell'apparato di taglio e metteteli da parte.
2. Allentate il bullone ad occhio per consentire la rimozione della molla di prolunga (Figura 70).
3. Allentate il dado flangiato che fissa il bullone di arresto alla linguetta di montaggio. Allentate il dado quanto basta per consentire al braccio di rinvio di oltrepassare il bullone di arresto (Figura 70). Allontanate la puleggia tendicinghia dalla cinghia in modo da allentare la tensione della cinghia.

**Nota:** Nel caso il bullone di arresto venga tolto dalla linguetta di montaggio, verificate che venga reinserito nel foro di allineamento della testa del bullone di arresto con il braccio di rinvio.

4. Togliete i bulloni che fissano il motore idraulico all'apparato di taglio (Figura 71). Togliete il motore e appoggiatelo sopra l'apparato di taglio.



Figura 71

1. Motore idraulico                      2. Bulloni di fissaggio

5. Togliete la vecchia cinghia dalle pulegge del mandrino e dalla puleggia tendicinghia.
6. Infilate la nuova cinghia attorno alle pulegge del mandrino e al gruppo puleggia tendicinghia.
7. Dopo avere montato la cinghia attorno alle pulegge, posizionate il motore idraulico sull'apparato di taglio. Montate il motore sull'apparato di taglio con i bulloni tolti in precedenza.

**Nota:** Verificate che la cinghia si trovi dal lato molla del guidacinghia (Figura 70).

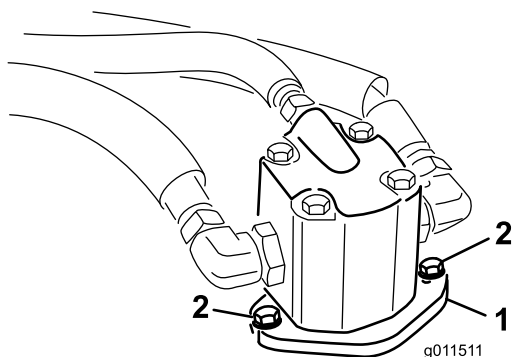
8. Ricollegate la molla di prolunga (Figura 70) al bullone ad occhio e tendete la cinghia come segue:
  - Quando la tensione è corretta, la molla di prolunga (da gancio a gancio) deve essere lunga circa 8,9 cm  $\pm$  63 cm (misura interna).
  - Quando la tensione della molla è giusta, regolate il bullone di arresto (bullone a testa tonda) fino ad ottenere un gioco di 32 cm + 152/,000 cm tra la testa del bullone ed il braccio di rinvio.

# Manutenzione dell'impianto idraulico

## Cambio del fluido idraulico

**Intervallo tra gli interventi tecnici:** Ogni 800 ore

In condizioni normali, cambiate il fluido idraulico ogni 800 ore di servizio. Nel caso in cui il fluido sia contaminato, rivolgetevi al distributore Toro di zona, che provvederà al lavaggio dell'impianto. L'olio contaminato ha un aspetto lattiginoso o nero a confronto dell'olio pulito.

1. Spegnete il motore ed alzate il cofano.
2. Rimuovete il tappo di spurgo situato sulla parte anteriore del fondo del serbatoio e lasciate defluire il fluido idraulico in una bacinella grande. Quando il fluido idraulico cessa di defluire, montate il tappo e serratelo.
3. Riempite il serbatoio (Figura 72) di fluido idraulico; fate riferimento a Controllo del fluido idraulico.

**Importante:** Usate soltanto i fluidi idraulici specificati. Altri fluidi possono danneggiare l'impianto.



Figura 72

1. Serbatoio idraulico

4. Montate il tappo sul serbatoio. Avviate il motore ed attivate tutti i comandi idraulici per distribuire il fluido attraverso l'impianto. Verificate che non vi siano perdite, e spegnete il motore.
5. Controllate il livello del fluido e rabboccate fino a quando non è compreso tra la tacca di pieno (Full) e quella Add sull'asta di livello. **Non riempite troppo.**

# Sostituzione dei filtri idraulici

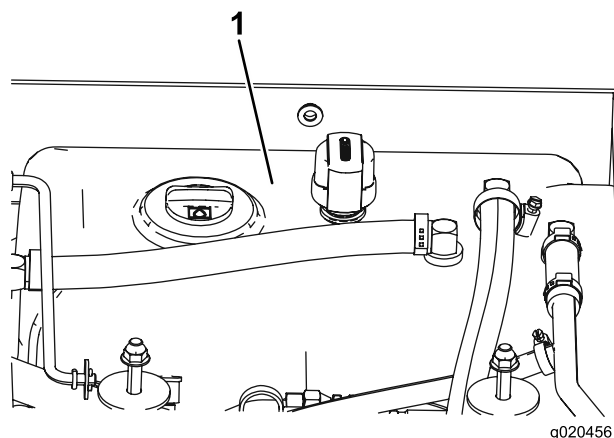
**Intervallo tra gli interventi tecnici:** Ogni 800 ore

In condizioni normali, cambiate i 2 filtri idraulici ogni 800 ore di servizio.

Utilizzate filtri di ricambio Toro (n. cat. 94-2621 per il lato sinistro della macchina e 75-1310 per il lato destro della macchina).

**Importante:** L'uso di altri filtri può invalidare la garanzia di alcuni componenti.

1. Parcheggiate la macchina su una superficie piana, abbassate gli apparati di taglio, spegnete il motore, inserite il freno di stazionamento e toglie la chiave di accensione.
2. Pulite le superfici circostanti il filtro. Collocate una bacinella di spurgo sotto il filtro e toglie il filtro (Figura 73).

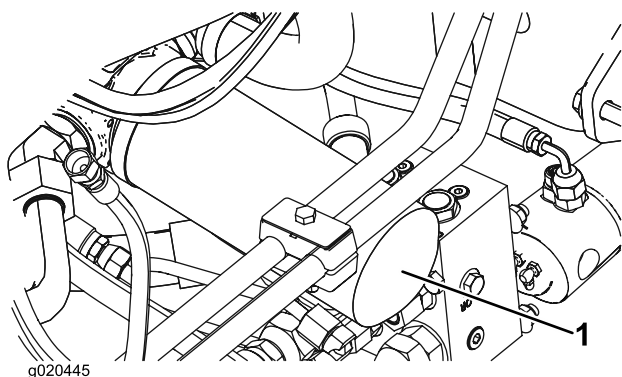

**Figura 73**

1. Filtro idraulico

3. Lubrificate la guarnizione del nuovo filtro e riempite il filtro con fluido idraulico.
4. Verificate che l'area circostante il filtro sia pulita. Avvitare il filtro fin quando la guarnizione viene a contatto con la piastra di appoggio, quindi serrate il filtro di mezzo giro.
5. Ripetete l'operazione sull'altro filtro (Figura 74).

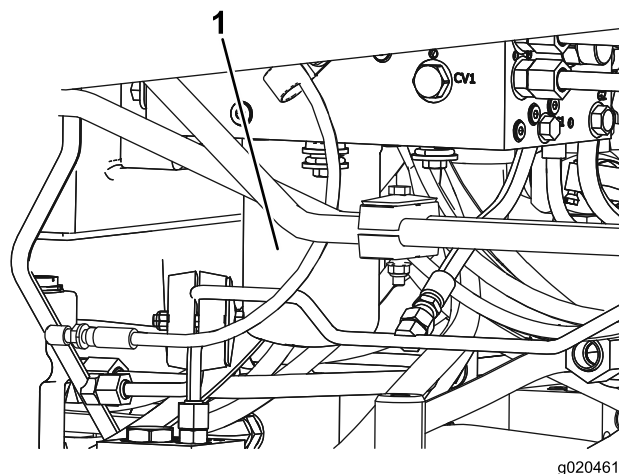

**Figura 74**

1. Filtro idraulico

6. Una volta riempito il serbatoio, avviare il motore e farlo girare al minimo per due minuti circa. Azionate il volante e sollevate/abbassate gli apparati di taglio varie volte per spurgare l'aria dall'impianto. Spegnete il motore e verificate che non ci siano fuoriuscite.

## Verifica dei flessibili e dei tubi idraulici

**Intervallo tra gli interventi tecnici:** Ogni 2 anni

Controllate i tubi idraulici e i flessibili ogni giorno per rilevare fuoriuscite, tubi attorcigliati, attacchi allentati, usura, raccordi allentati e deterioramento causato dalle condizioni atmosferiche e da agenti chimici. Riattate completamente prima di usare la macchina.

### **AVVERTENZA**

**Se il fluido idraulico fuoriesce sotto pressione, può penetrare la pelle e causare infortuni.**

- Verificate che tutti i tubi e i flessibili del fluido idraulico siano in buone condizioni, e che tutte le connessioni e i raccordi idraulici siano saldamente serrati, prima di mettere l'impianto sotto pressione.
- Tenete corpo e mani lontano da perdite filiformi o da ugelli che eiettano fluido idraulico pressurizzato.
- Usate cartone o carta per cercare perdite di fluido idraulico.
- Eliminate con sicurezza la pressione dall'intero impianto idraulico prima di eseguire qualsiasi intervento sull'impianto.
- Se il fluido viene iniettato nella pelle, rivolgetevi immediatamente ad un medico.

## Regolazione della pressione di contrappeso

Il foro diagnostico del contrappeso (Figura 75) serve per verificare la pressione del circuito di contrappeso. La pressione di contrappeso consigliata è di 2241 kPa (325 psi). Per regolare la pressione di contrappeso, allentate il dado di bloccaggio, girate la vite di regolazione (Figura 75) in senso orario per aumentare la pressione, o in senso antiorario per ridurla e serrate il dado di bloccaggio. Il motore deve essere in funzione al minimo superiore, il piatto abbassato e flottante per controllare la pressione.

**Nota:** Le ruote orientabili di tutti e tre apparati di taglio devono rimanere a contatto col suolo quando il contrappeso viene regolato e montato.



Figura 75

1. Vite di regolazione del contrappeso
2. Foro diagnostico del contrappeso

## Manutenzione del tosaerba

### Rotazione (inclinazione) in verticale dell'apparato di taglio anteriore

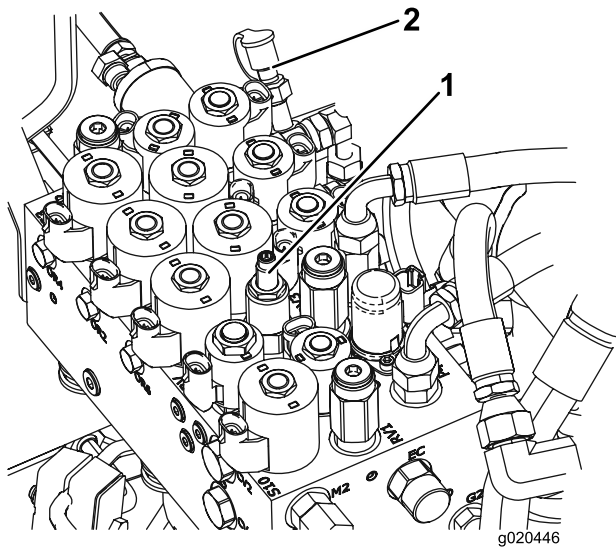
**Nota:** Sebbene non sia necessario per le normali procedure di manutenzione, è possibile ruotare (inclinare) l'apparato di taglio anteriore in posizione verticale. Se desiderate inclinare l'apparato di taglio, procedete nel modo seguente.

1. Sollevate leggermente da terra l'apparato di taglio anteriore, inserite il freno di stazionamento e spegnete il motore. Togliete la chiave di accensione.
2. Togliete la coppiglia che fissa gli ammortizzatori ai bracci di sollevamento (Figura 76). Girate l'ammortizzatore verso la scocca.



Figura 76

1. Smorzatore
2. Coppiglia

3. Togliete la coppiglia e il perno con testa che fissano le catene dell'altezza di taglio sul retro dell'apparato di taglio (Figura 77).

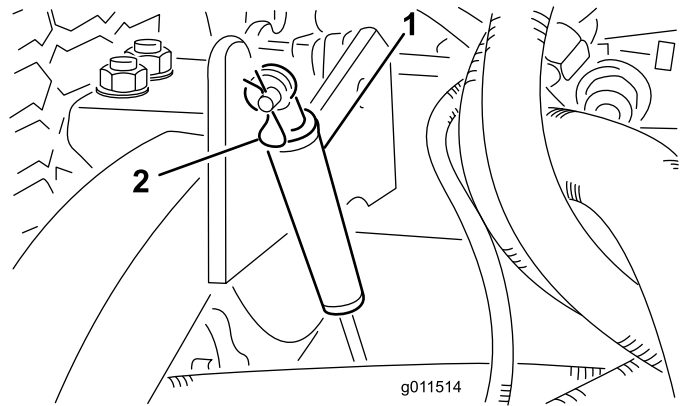
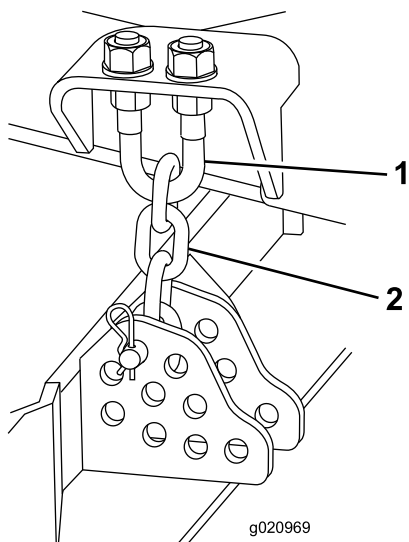

**Figura 77**

1. Bullone a U
2. Catena dell'altezza di taglio

4. Avviate il motore e sollevate lentamente l'apparato di taglio centrale.
5. Sollevate lentamente ciascun apparato di taglio laterale fino a spostare il baricentro, ed il piatto di taglio inizia a girare in verticale. Spegnete il motore e togliete la chiave di accensione

## Abbassamento dell'apparato di taglio anteriore

1. Abbassate lentamente gli apparati di taglio laterali fino a spostare il baricentro, e l'apparato di taglio centrale gira verso il basso.
2. Sedetevi sul sedile, avviate il motore ed abbassate l'apparato di taglio centrale finché non si trova a poca distanza da terra.
3. Fissate le catene dell'altezza di taglio alla parte posteriore dell'apparato di taglio.
4. Girate verso l'alto gli ammortizzatori e fissateli con il perno con testa e la coppiglia.

## Regolazione dell'angolo di inclinazione degli apparati di taglio

### Misurazione dell'angolo di inclinazione degli apparati di taglio

L'angolo di inclinazione degli apparati di taglio corrisponde alla differenza dell'altezza di taglio tra la parte anteriore e quella posteriore del livello della lama. Toro consiglia un passo della lama da 8 a 11 mm, ovvero il retro del piano della lama è da 8 a 11 mm più alto del davanti.

1. Posizionate la macchina su una superficie piana in officina.
2. Regolate l'apparato di taglio all'altezza di taglio desiderata.
3. Ruotate una lama in modo che sia orientata direttamente in avanti.
4. Con un righello, misurate la distanza tra il pavimento e l'estremità anteriore della lama. Ruotate poi l'estremità della lama verso la parte posteriore, e misurate la distanza tra il pavimento e l'estremità della lama.
5. Per calcolare l'angolo d'inclinazione della lama, sottraete la dimensione ottenuta per la misurazione anteriore da quella ottenuta dalla misurazione posteriore.

## Regolazione dell'apparato di taglio anteriore

1. Allentate i controdati sulla parte superiore o inferiore del bullone a U della catena dell'altezza di taglio (Figura 78).
2. Regolate l'altro gruppo di dadi per sollevare o abbassare la parte posteriore dell'apparato di taglio, fino ad ottenere il passo corretto.
3. Serrate i controdati.

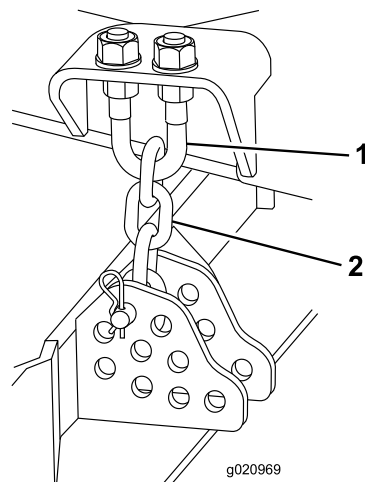

**Figura 78**

1. Bullone a U
2. Catena dell'altezza di taglio

## Regolazione degli apparati di taglio laterali

1. Togliete le viti a testa cilindrica e i dadi che fissano il braccio della ruota orientabile alla forcella (Figura 79).
2. Riposizionate gli spessori, come opportuno, per sollevare o abbassare la ruota orientabile fino ad ottenere il passo corretto dell'apparato di taglio.
3. Montate le viti a testa cilindrica e i dadi.

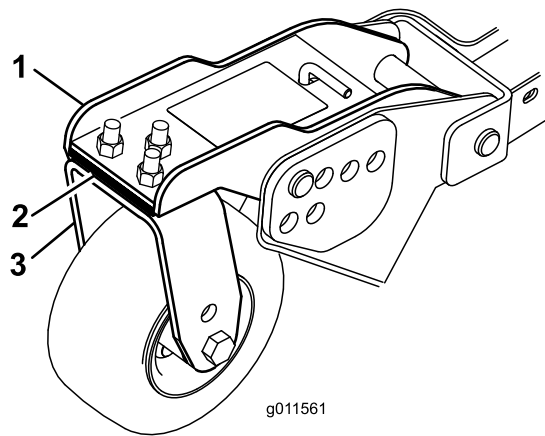

**Figura 79**

- |                                    |                                     |
|------------------------------------|-------------------------------------|
| 1. Braccio della ruota orientabile | 3. Forcella della ruota orientabile |
| 2. Spessori                        |                                     |

## Revisione delle boccole dei bracci delle ruote orientabili

Nel tubo dei bracci delle ruote orientabili sono inserite, in alto e in basso, delle boccole; dopo molte ore di servizio le boccole si consumano. Per controllare le boccole, spostate la forcella della ruota orientabile avanti e indietro e da un lato all'altro. Se il perno della ruota orientabile risulta allentato all'interno delle boccole, significa che le boccole sono consumate e devono essere sostituite.

1. Alzate l'apparato di taglio, in modo che le ruote siano sollevate da terra. Bloccate l'apparato di taglio per impedire che cada accidentalmente.
2. Togliete il cappuccio di tensione, il distanziale (o distanziali) e la rondella di spinta dalla parte superiore del perno della ruota orientabile.
3. Estraete il perno della ruota orientabile dal tubo di fissaggio. Lasciate la rondella di spinta e il distanziale (o distanziali) sulla base del perno.
4. Inserite un punteruolo nella parte superiore o inferiore del tubo di fissaggio, e spingete la boccola fuori del tubo (Figura 80). Estraete dal tubo anche l'altra boccola. Pulite l'interno dei tubi di fissaggio.

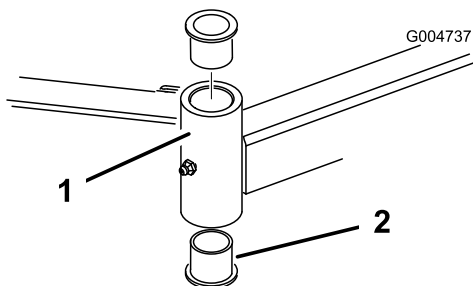

**Figura 80**

- |   |            |
|---|------------|
| 1. Tubo del braccio della ruota orientabile | 2. Boccole |
|---|------------|

5. Lubrificate le nuove boccole all'interno ed all'esterno con del grasso. Con un martello ed una piastra piatta inserite le boccole nel tubo di fissaggio.
6. Controllate che il perno della ruota orientabile non sia usurato, e sostituitelo se è danneggiato.
7. Spingete il perno della ruota orientabile nelle boccole e nel tubo di fissaggio. Fate scorrere la rondella di spinta e il distanziale (o distanziali) sul perno. Mettete il cappuccio di tensione sul perno della ruota orientabile per fissare in sede tutte le parti.

## Revisione delle rotelle orientabili e dei cuscinetti

**Intervallo tra gli interventi tecnici:** Ogni 800 ore

1. Togliete il dado di bloccaggio dal bullone che fissa il gruppo ruota orientabile alla forcella (Figura 81) o al braccio di rotazione (Figura 82). Afferrate la ruota orientabile ed estraete la vite a testa cilindrica dalla forcella o dal braccio di rotazione.

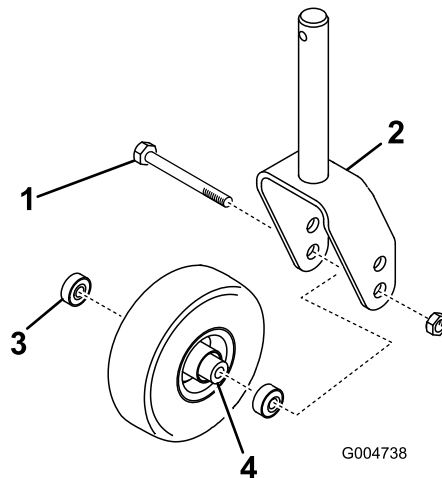

**Figura 81**

- |                                     |   |
|-------------------------------------|---|
| 1. Bullone della ruota orientabile  | 3. Cuscinetto                             |
| 2. Forcella della ruota orientabile | 4. Distanziale del cuscinetto orientabile |

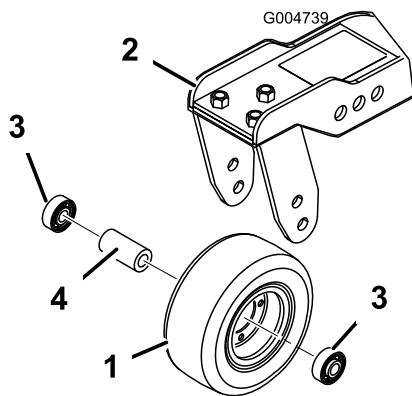

**Figura 82**

- |   |                               |
|---|-------------------------------|
| 1. Ruota orientabile                            | 3. Cuscinetto                 |
| 2. Braccio di rotazione delle ruote orientabili | 4. Distanziale del cuscinetto |

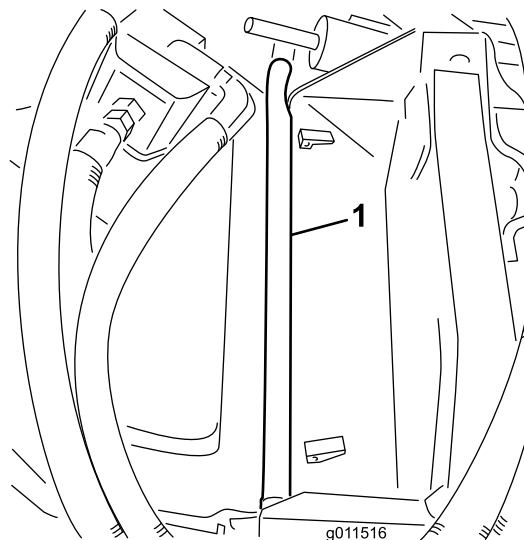

**Figura 83**

2. Togliete il cuscinetto dal mozzo della ruota e lasciate cadere il distanziale del cuscinetto (Figura 81 e Figura 82). Togliete il cuscinetto dalla parte opposta del mozzo della ruota.
3. Controllate che i cuscinetti, il distanziale e l'interno del mozzo non siano usurati. Sostituite le parti avariate.
4. Per montare la ruota orientabile, inserite il cuscinetto nel mozzo della ruota. Durante il montaggio dei cuscinetti, premete l'anello esterno del cuscinetto.
5. Fate scorrere il distanziale del cuscinetto nel mozzo della ruota. Spingete l'altro cuscinetto nell'estremità aperta del mozzo della ruota, in modo da imprigionare il distanziale all'interno del mozzo.
6. Montate il gruppo ruota orientabile tra le forcelle, e fissatelo in sede con il bullone e il dado di bloccaggio.

## Sostituzione delle protezioni delle cerniere degli apparati di taglio

Le protezioni delle cerniere impediscono l'ingresso di corpi estranei nelle cerniere tra gli apparati di taglio. Se le protezioni sono danneggiate o usurate, sostituitele.

# Manutenzione della lama

## Verifica dell'assenza di curvatura della lama

Dopo avere urtato contro un corpo estraneo, ispezionate la macchina per rilevare eventuali danni, ed effettuate le riparazioni necessarie prima di riavviare l'attrezzatura. Serrate tutti i dadi della puleggia del mandrino ad un valore compreso tra 176 e 203 Nm.

1. Parcheggiate la macchina su terreno pianeggiante. Alzate l'apparato di taglio, inserite il freno di stazionamento, mettete in folle il pedale di comando della trazione, spostate la leva della PDF in posizione Off, spegnete il motore e togliete la chiave di accensione. Bloccate l'apparato di taglio per impedire che cada accidentalmente.
2. Girate la lama fino a disporla in parallelo con la lunghezza della macchina (Figura 84). Misurate la distanza tra l'interno dell'apparato di taglio e il tagliente sulla parte anteriore della lama. Ricordate questa misura.



Figura 84

3. Girate in avanti l'estremità opposta delle lame. Misurate la distanza tra l'apparato di taglio e il tagliente della lama nella stessa posizione di cui al punto 2. La differenza tra le misure rilevate alle voci 2 e 3 non deve superare i 3 mm. Se la differenza supera 3 mm, la lama è curva e deve essere sostituita; fate riferimento a Rimozione della lama e Montaggio della lama.

## Rimozione e montaggio della lama

Sostituite la lama se colpisce un corpo solido, se è sbilanciata o curva. Utilizzate solo lame di ricambio originali Toro per garantire sicurezza e prestazioni ottimali. Non utilizzate mai lame di altre marche, in quanto possono essere pericolose.

1. Sollevate al massimo l'apparato di taglio, inserite il freno di stazionamento, spegnete il motore e togliete la chiave di accensione. Bloccate l'apparato di taglio per impedire che cada accidentalmente.
2. Afferrate l'estremità della lama con un cencio o un guanto bene imbottito. Togliete il bullone, la coppa antistrappo e la lama dall'asse del fusello (Figura 85).
3. Montate la lama, la coppa antisalpo e il bullone della lama. Serrate il bullone della lama a un valore compreso tra 115 e 149 Nm.

**Importante:** Perché tagli correttamente, il lato curvo della lama deve essere rivolto verso l'interno dell'apparato di taglio.

**Nota:** Dopo avere urtato un corpo estraneo, serrate tutti i dadi della puleggia del mandrino ad un valore compreso tra 115 e 149 Nm.



Figura 85

1. Bullone della lama
2. Coppa antistrappo

## Verifica e affilatura della lama

### ⚠ PERICOLO

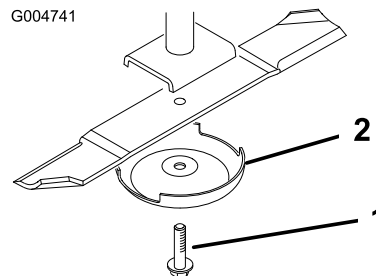
Le lame consumate o danneggiate possono spezzarsi e scagliare frammenti in direzione dell'operatore o di astanti, causando gravi ferite o anche la morte. Non cercate di riparare le lame danneggiate, in quanto potreste annullare la certificazione di sicurezza del prodotto.

- Controllate la lama ad intervalli regolari, per accertare che non sia consumata o danneggiata.
- Non cercate di raddrizzare le lame curve, e non saldate mai le lame spezzate o incurvate.
- Se la lama è consumata o danneggiata, sostituirla.

Per il controllo e la revisione delle lame di taglio si devono prendere in considerazione due elementi: i taglienti e la costa. Sia i taglienti sia la costa, cioè la parte rivolta in alto opposta al tagliente, contribuiscono alla buona qualità del taglio. La costa è importante perché solleva l'erba in verticale, consentendo in questo modo un taglio uniforme. La costa si consuma, tuttavia, con l'utilizzo; questo tipo di usura è normale. Quando la costa si usura, la qualità del taglio si deteriora, anche se i taglienti sono affilati. Il tagliente della lama deve essere affilato, in modo che l'erba venga tagliata anziché strappata. Quando le estremità dell'erba sono marroni e sminuzzate è evidente che il tagliente è ormai smussato. Per correggere questa condizione, affilate i taglienti

1. Parcheggiate la macchina su terreno pianeggiante. Alzate l'apparato di taglio, inserite il freno di stazionamento, mettete in folle il pedale di comando della trazione, spostate la leva della PDF in posizione

Off, spegnete il motore e togliete la chiave di accensione.

2. Verificate accuratamente i taglienti, con particolare attenzione ai punti d'incontro delle sezioni piatta e curva della lama (Figura 86). Sabbia e materiali abrasivi possono consumare il metallo che connette le sezioni piatta e curva della lama, per cui si consiglia di controllare la lama prima di usare il tosaerba. Se riscontrate segni di usura (Figura 86), sostituite la lama.



Figura 86

- |               |                                    |
|---------------|------------------------------------|
| 1. Tagliente  | 3. Formazione di usura/scanalatura |
| 2. Area curva | 4. Incrinatura                     |

3. Controllate i taglienti di tutte le lame, e affilatele se fossero ottusi o scheggiati. Affilate soltanto la parte superiore del tagliente e mantenete l'angolo di taglio originale per garantire l'affilatezza (Figura 87). La lama rimane bilanciata soltanto se viene rimossa una quantità uguale di metallo da entrambi i taglienti.

## ⚠ PERICOLO

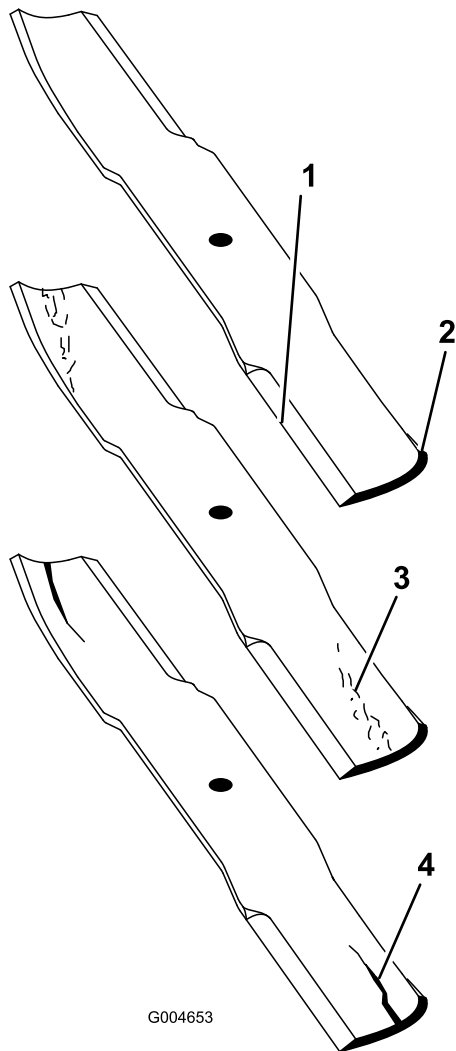
Se continuate ad usare la lama usurata, si forma una scanalatura tra la costa e la sezione piatta della lama. Alla fine, un pezzo di lama può staccarsi e venire lanciato dal sottoscocca, con il rischio di ferire gravemente voi o gli astanti.

- Controllate la lama ad intervalli regolari, per accertare che non sia consumata o danneggiata.
- Non cercate di raddrizzare le lame curve, e non saldare mai le lame spezzate o incrinata.
- Se la lama è consumata o danneggiata, sostituirla.



Figura 87

1. Affilate all'angolazione originale

**Nota:** Togliete le lame ed affilatele su un'affilatrice. Dopo avere affilato i taglienti, montate la lama insieme alla coppa antiscalpo ed al bullone della lama; vedere Rimozione e montaggio della lama.

## Correzione dell'errato accoppiamento dell'apparato di taglio

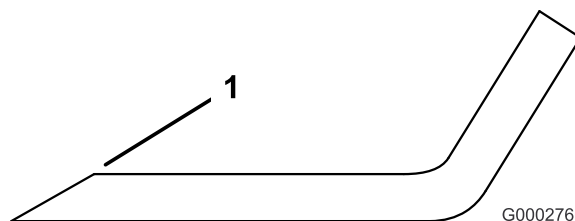
Se esiste un errato accoppiamento tra le lame di un singolo apparato di taglio, l'erba risulterà striata dopo il taglio. Questo problema può essere risolto accertando che le lame siano diritte e che tutte taglino allo stesso livello.

1. Con una livella lunga 1 metro, trovate una superficie pianeggiante sul pavimento dell'officina.
2. Alzate al massimo l'altezza di taglio; vedere Regolazione dell'altezza di taglio.
3. Abbassate l'apparato di taglio sulla superficie pianeggiante. Togliete i carter dalla parte superiore dell'apparato di taglio.
4. Allentate il dado flangiato che fissa la puleggia tendicinghia, in modo da allentare la tensione della cinghia.
5. Girate le lame fino a disporle in parallelo con la lunghezza della macchina. Misurate dal suolo alla punta anteriore del tagliente. Ricordate questa misura. Fate



ruotare la stessa lama in modo che l'estremità opposta si trovi davanti, e misurate di nuovo. La differenza tra le misure non deve superare i 3 mm. Se la differenza supera i 3 mm, la lama è curva e dovete sostituirla. Non dimenticate di misurare tutte le lame.

6. Confrontate le misure delle lame esterne con quelle della lama centrale. La lama centrale non deve essere più bassa di 10 mm rispetto alle lame esterne. In caso contrario, passate al punto 7 e inserite degli spessori tra l'alloggiamento del fusello e la parte inferiore dell'apparato di taglio.
7. Togliete i bulloni, le rondelle piatte, le rondelle elastiche di sicurezza e i dadi dal mandrino esterno nell'area in cui è necessario aggiungere gli spessori. Per alzare o abbassare la lama, aggiungete uno spessore, n. cat. 3256-24, tra l'alloggiamento del mandrino e la parte inferiore dell'apparato di taglio. Continuate a controllare l'allineamento della lama e ad aggiungere spessori finché le estremità della lama non rientrano nei limiti della dimensione richiesta.

**Importante:** Non usate più di tre spessori per ogni postazione di foro. Se aggiungete più di uno spessore in una qualsiasi postazione, usate un numero inferiore di spessori nei fori adiacenti.

8. Regolate la puleggia tendicinghia e montate i paracinghia.

## Manutenzione della cabina

### Pulizia dei filtri dell'aria della cabina

**Intervallo tra gli interventi tecnici:** Ogni 250 ore  
(Sostituiteli qualora siano deformati o eccessivamente sporchi.)

1. Rimuovete le viti a testa zigrinata e le griglie sia dal filtro dell'aria interno alla cabina, sia da quello sulla parte posteriore della cabina (Figura 88).

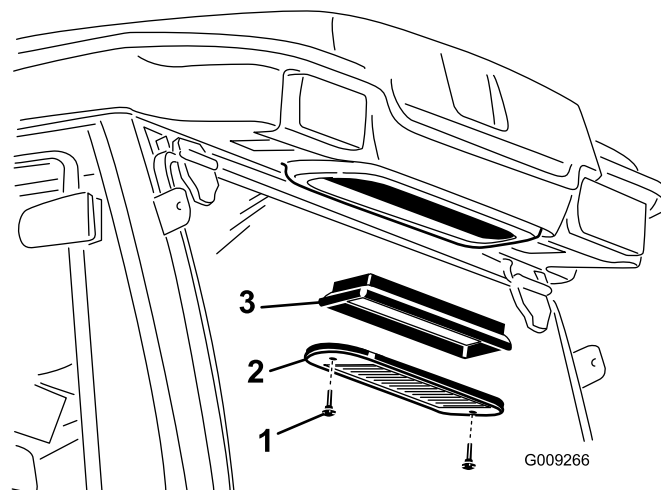
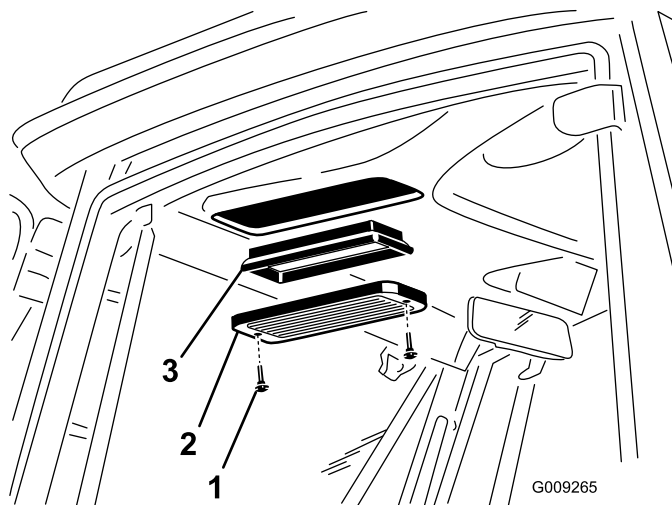

**Figura 88**

- |                           |                     |
|---------------------------|---------------------|
| 1. Vite a testa zigrinata | 3. Filtro dell'aria |
| 2. Griglia                |                     |

2. Pulite i filtri soffiando aria compressa pulita e priva di tracce d'olio attraverso gli stessi.

**Importante:** Se un filtro presenta un buco, uno strappo o un altro tipo di danno, sostituitelo.

3. Montate i filtri e le griglie e fissateli con le viti a testa zigrinata.

## Pulizia della serpentina refrigerante

**Intervallo tra gli interventi tecnici:** Ogni 250 ore (Eseguite la pulizia con maggiore frequenza in ambienti molto polverosi o inquinati).

1. Spegnete il motore e togliete la chiave di accensione.
2. Rimuovete le (4) viti che fissano la ventola e il coperchio del condensatore al supporto della ventola (Figura 89).
3. Sollevate con cautela la ventola allontanandola dal coperchio del condensatore.

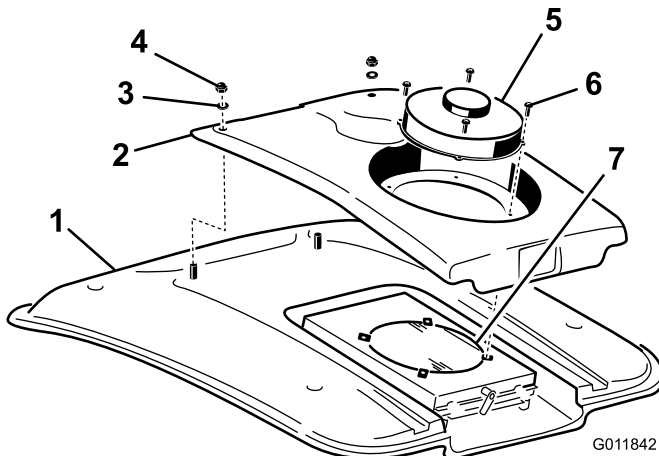

**Figura 89**

- |                               |  |
|-------------------------------|--|
| 1. Tetto della cabina         | 5. Ventola                             |
| 2. Coperchio del condensatore | 6. Vite                                |
| 3. Rondella                   | 7. Condensatore dell'aria condizionata |
| 4. Dado                       |  |

4. Rimuovete i due dadi e le due rondelle che fissano la parte anteriore del coperchio del condensatore al tetto della cabina (Figura 89).
5. Scollegate i connettori dei fili della ventola posti tra il coperchio e il tetto.
6. Staccate la ventola e il coperchio.
7. Estraiete e pulite la griglia del condensatore A/C. Vedere Pulizia della griglia del condensatore A/C.
8. Pulite accuratamente il condensatore dell'aria condizionata con aria compressa (Figura 89).
9. Sostituite la griglia del condensatore A/C.
10. Sostituite il coperchio del condensatore e la ventola. Assicuratevi di collegare i fili della ventola prima di fissare il coperchio del condensatore.

## Pulizia della griglia del condensatore A/C

**Intervallo tra gli interventi tecnici:** Ogni 50 ore (Eseguite la pulizia con maggiore frequenza in ambienti molto polverosi o inquinati).

1. Spegnete il motore e togliete la chiave di accensione.
2. Ruotate di lato il dispositivo di chiusura sulla parte posteriore del supporto della ventola (Figura 90).

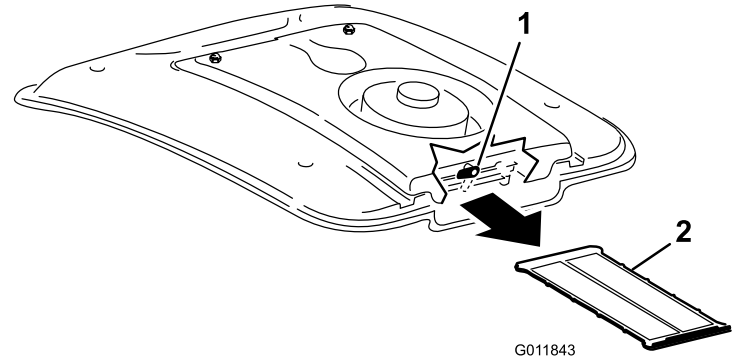

**Figura 90**

- |                            |                |
|----------------------------|----------------|
| 1. Dispositivo di chiusura | 2. Griglia A/C |
|----------------------------|----------------|

3. Estraiete la griglia A/C da sotto la serpentina refrigerante (Figura 90).
4. Pulite accuratamente la griglia con aria compressa (Figura 90).
5. Inserite la griglia nelle guide di scorrimento sotto la serpentina refrigerante e ruotate il dispositivo di chiusura verso il basso.

# Rimessaggio

## Preparazione per il rimessaggio stagionale

### Trattorino

1. Pulite accuratamente il trattore, gli apparati di taglio e il motore.
2. Controllate la pressione degli pneumatici; vedere Controllo della pressione degli pneumatici.
3. Controllate tutti gli elementi di fissaggio per eventuali allentamenti; all'occorrenza serrateli.
4. Lubrificate con grasso od olio tutti i raccordi di ingrassaggio e i punti di articolazione. Tergete il lubrificante superfluo.
5. Carteggiate leggermente e ritocate le aree verniciate graffiate, scheggiate o arrugginite. Riparate ogni intaccatura nel metallo.
6. Revisionate la batteria e i cavi come segue:
  - A. togliete i morsetti della batteria dai poli;
  - B. pulite la batteria, i morsetti e i poli con una spazzola metallica e una soluzione di bicarbonato di sodio;
  - C. per impedire la corrosione, ricoprite i morsetti e i poli della batteria con grasso di rivestimento Grafo 112X (n. cat. Toro 505-47) o vaselina.
  - D. Per impedire la solfatazione di piombo della batteria, caricatela lentamente ogni 60 giorni per 24 ore.

### Motore

1. Spurgate l'olio del motore dalla coppa e montate il tappo di spurgo.
2. Togliete il filtro dell'olio e scartatelo. Montate un nuovo filtro dell'olio.
3. Riempite la bacinella dell'olio con olio motore.
4. Avviate il motore e fatelo girare alla minima per due minuti circa.
5. Spegnete il motore.
6. Lavate il serbatoio del carburante con gasolio nuovo e pulito.
7. Fissate tutti i raccordi dell'impianto.
8. Pulite accuratamente il gruppo filtro dell'aria e revisionatelo.
9. Sigillate l'entrata del filtro dell'aria e l'uscita di scarico con un nastro resistente agli agenti atmosferici.
10. Controllate la protezione antigelo ed aggiungete una soluzione di 50% anticongelante glicol etilico e 50% acqua, come opportuno, in base alle temperature minime previste nella vostra zona.

# Schemi

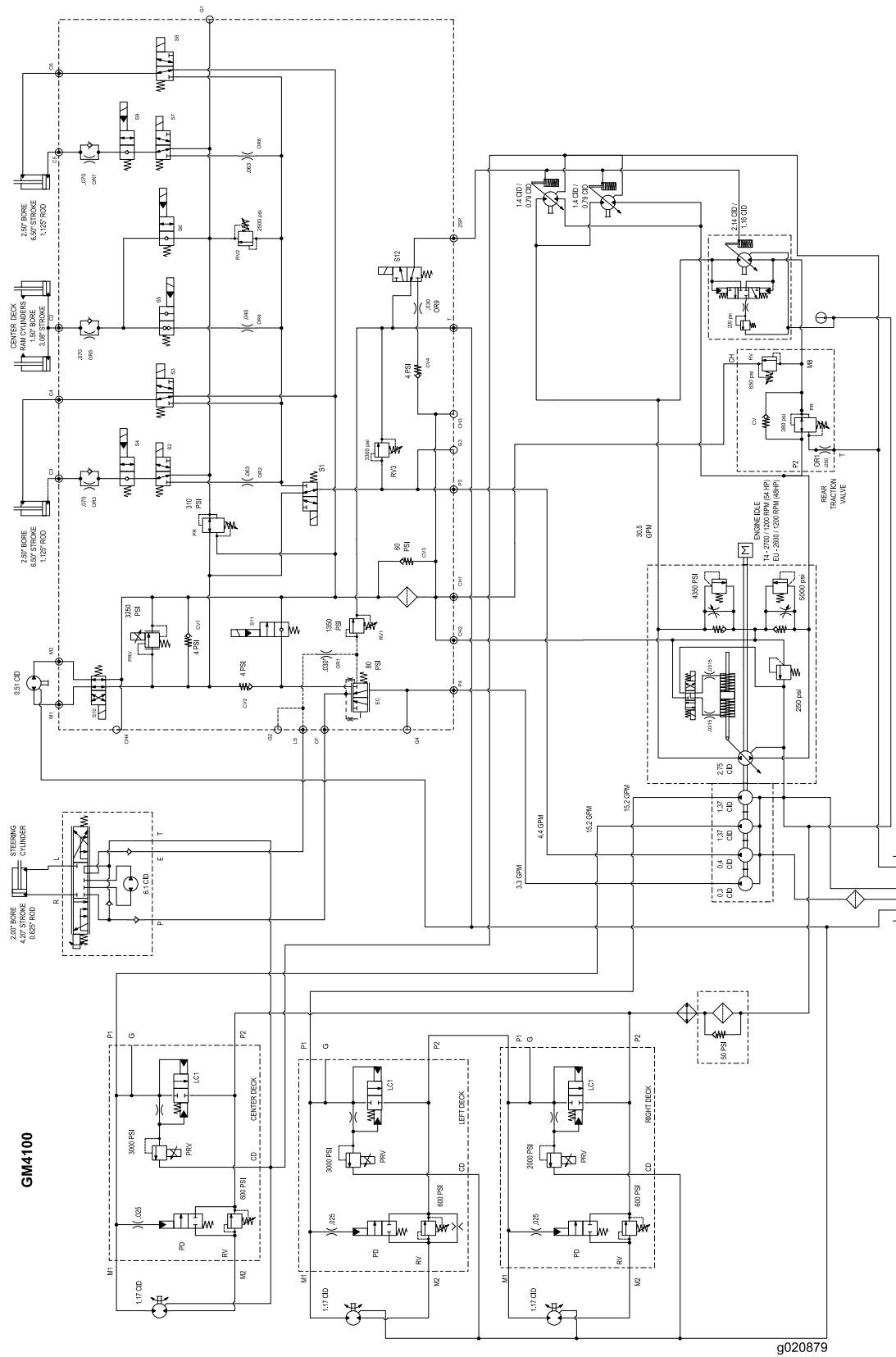

g020879

Schema idraulico (Rev. B)

**Note:**

**Note:**

**Note:**



## Garanzia Toro a copertura totale

Garanzia limitata

### Condizioni e prodotti coperti

Toro Company e la sua affiliata, Toro Warranty Company, ai sensi dell'accordo tra di loro siglato, garantiscono che il vostro Prodotto Commerciale Toro (il "Prodotto") è esente da difetti di materiale e lavorazione per il periodo più breve tra due anni o 1500 ore di servizio\*. Questa garanzia si applica a tutti i prodotti ad eccezione degli arieggiatori (per questi prodotti vedere le dichiarazioni di garanzia a parte). Nei casi coperti dalla garanzia, provvederemo alla riparazione gratuita del Prodotto, ad inclusione di diagnosi, manodopera, parti e trasporto. La presente garanzia è valida con decorrenza dalla data di consegna del Prodotto all'acquirente iniziale.

\* Prodotto provvisto di contaore.

### Istruzioni per ottenere il servizio in garanzia

Voi avete la responsabilità di notificare il Distributore Commerciale dei Prodotti o il Concessionario Commerciale Autorizzato dei Prodotti dal quale avete acquistato il Prodotto, non appena ritenete che esista una condizione prevista dalla garanzia. Per informazioni sul nominativo di un Distributore Commerciale dei Prodotti o di un Concessionario Autorizzato, e per qualsiasi chiarimento in merito ai vostri diritti e responsabilità in termini di garanzia, potete contattarci a:

Toro Commercial Products Service Department  
Toro Warranty Company  
8111 Lyndale Avenue South  
Bloomington, MN 55420-1196  
  
+1-952-888-8801 o +1-800-952-2740  
E-mail: commercial.warranty@toro.com

### Responsabilità del Proprietario

Quale proprietario del Prodotto siete responsabile della manutenzione e delle regolazioni citate nel *Manuale dell'operatore*. La mancata esecuzione della manutenzione e delle regolazioni previste possono rendere invalido il reclamo in garanzia.

### Articoli e condizioni non coperti da garanzia

Non tutte le avarie o i guasti che si verificano durante il periodo di garanzia sono difetti di materiale o lavorazione. Quanto segue è escluso dalla presente garanzia:

- Avarie del prodotto risultanti dall'utilizzo di parti di ricambio non originali Toro, o dal montaggio e utilizzo di parti aggiuntive, o dall'impiego di accessori e prodotti modificati non a marchio Toro. Una garanzia a parte può essere fornita dal produttore dei suddetti articoli.
- Avarie del prodotto risultanti dalla mancata esecuzione della manutenzione e/o delle regolazioni consigliate. Qualora non venga eseguita una corretta manutenzione del Prodotto, secondo le procedure consigliate, elencate nel *Manuale dell'operatore*, eventuali richieste di intervento in garanzia potrebbero essere respinte.
- Avarie risultanti dall'utilizzo del prodotto in maniera errata, negligente o incauta.
- Le parti soggette a usura derivante dall'utilizzo, salvo quando risultino difettose. I seguenti sono alcuni esempi di parti di consumo che si usurano durante il normale utilizzo del prodotto: pastiglie e segmenti dei freni, ferodi della frizione, lame, cilindri, rulli e cuscinetti (con guarnizione o da lubrificare), controlame, candele, ruote orientabili e cuscinetti, pneumatici, filtri, nastri e alcuni componenti di irrigatori, come membrane, ugelli, valvole di ritegno, ecc.
- Avarie provocate da cause esterne. I seguenti sono solo alcuni esempi di cause esterne: condizioni atmosferiche, metodi di rimessaggio, contaminazione, utilizzo di carburanti, refrigeranti, lubrificanti, additivi, fertilizzanti, acqua o prodotti chimici non autorizzati, ecc.
- Avarie o problemi prestazionali dovuti all'utilizzo di carburanti (per es. benzina, diesel o biodiesel) non conformi ai rispettivi standard industriali.

### Paesi diversi dagli Stati Uniti e dal Canada

I clienti acquirenti di prodotti Toro esportati dagli Stati Uniti o dal Canada devono contattare il proprio Distributore (Concessionario) Toro per ottenere le polizze di garanzia per il proprio paese, regione o stato. Se per qualche motivo non siete soddisfatti del servizio del vostro Distributore o avete difficoltà nell'ottenere informazioni sulla garanzia, siete pregati di rivolgervi all'importatore Toro.

- Rumore, vibrazione, usura e deterioramento normali.
- L'usura normale dovuta all'uso comprende, senza limitazione alcuna, danni a sedili causati da usura o abrasione, superfici verniciate usurate, adesivi o finestrini graffiati, ecc.

### Parti

Le parti previste per la sostituzione come parte della manutenzione sono garantite per il periodo di tempo fino al tempo previsto per la sostituzione di tale parte. Le parti sostituite ai sensi della presente garanzia sono coperte per tutta la durata della garanzia del prodotto originale e diventano proprietà di Toro. Toro si riserva il diritto di prendere la decisione finale in merito alla riparazione di parti o gruppi esistenti, o alla loro sostituzione. Per le riparazioni in garanzia Toro può utilizzare parti ricostruite.

### Garanzia sulla batteria agli ioni di litio e deep cycle:

Le batterie agli ioni di litio e deep cycle hanno uno specifico numero totale di kilowattora erogabili durante la loro vita. Le modalità di utilizzo, ricarica e manutenzione possono allungare o abbreviare la vita totale della batteria. Man mano che le batterie di questo prodotto si consumano, la quantità di lavoro utile tra gli intervalli di carica si ridurrà lentamente, fino a che la batteria sarà del tutto esaurita. La sostituzione di batterie che, a seguito del normale processo di usura, risultano inutilizzabili, è responsabilità del proprietario del prodotto. Durante il normale periodo di garanzia del prodotto potrebbe essere necessaria la sostituzione delle batterie, a spese del proprietario. Nota: (Solo batteria agli ioni di litio): Una batteria agli ioni di litio ha soltanto una garanzia prorata parziale da 3 a 5 anni in base alla durata di servizio e ai kilowattora utilizzati. Per ulteriori informazioni si rimanda al *Manuale dell'operatore*.

### La manutenzione è a spese del proprietario.

La messa a punto, la lubrificazione e la pulizia del motore, la sostituzione dei filtri, il refrigerante e l'esecuzione delle procedure di manutenzione consigliata sono alcuni dei normali servizi richiesti dai prodotti Toro a carico del proprietario.

### Condizioni generali

La riparazione da parte di un Distributore o Concessionario Toro autorizzato è l'unico rimedio previsto dalla presente garanzia.

**Né The Toro Company né la Toro Warranty Company sono responsabili di danni indiretti, incidentali o consequenziali in merito all'utilizzo dei Prodotti Toro coperti dalla presente garanzia, ivi compresi costi o spese per apparecchiature sostitutive o assistenza per periodi ragionevoli di avaria o di mancato utilizzo in attesa della riparazione ai sensi della presente garanzia. Ad eccezione della garanzia sulle emissioni, citata di seguito, se pertinente, non vi sono altre espresse garanzie. Tutte le garanzie implicite di commerciabilità e idoneità all'uso sono limitate alla durata della presente garanzia esplicita.**

In alcuni stati non è permessa l'esclusione di danni incidentali o consequenziali, né limitazioni sulla durata di una garanzia implicita; di conseguenza, nel vostro caso le suddette esclusioni e limitazioni potrebbero non essere applicabili. La presente garanzia concede diritti legali specifici; potreste inoltre godere di altri diritti, che variano da uno Stato all'altro.

### Nota relativa alla garanzia del motore:

Il Sistema di Controllo delle Emissioni presente sul vostro Prodotto può essere coperto da garanzia a parte, rispondente ai requisiti stabiliti dall'Environmental Protection Agency (EPA) degli Stati Uniti e/o dall'Air Resources Board (CARB) della California. Le limitazioni di cui sopra, in termini di ore, non sono applicabili alla garanzia del Sistema di Controllo delle Emissioni. I particolari sono riportati nella Dichiarazione di Garanzia sul Controllo delle Emissioni del motore, fornita con il prodotto o presente nella documentazione del costruttore del motore.