



TimeMaster™ 30in Lawn Mower

Model No. 20199—Serial No. 31200001 and Up

Model No. 20200—Serial No. 31200001 and Up

Operator's Manual

Introduction

This rotary-blade, walk-behind lawn mower is intended to be used by residential homeowners. It is designed primarily for cutting grass on well-maintained lawns on residential properties. It is not designed for cutting brush or for agricultural uses.

Read this information carefully to learn how to operate and maintain your machine properly and to avoid injury and equipment damage. You are responsible for operating the machine properly and safely.

You may contact Toro directly at www.Toro.com for product and accessory information, help finding a dealer, or to register your product.

Whenever you need service, genuine Toro parts, or additional information, contact an Authorized Service Dealer or Toro Customer Service and have the model and serial numbers of your machine ready. Figure 1 identifies the location of the model and serial numbers on the product. Write the numbers in the space provided.

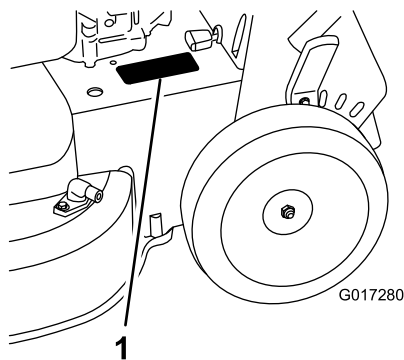

Figure 1

1. Model and serial number plate

Model No. _____
Serial No. _____

This manual identifies potential hazards and has safety messages identified by the safety alert symbol (Figure 2), which signals a hazard that may cause serious injury or death if you do not follow the recommended precautions.



Figure 2

1. Safety alert symbol

This manual uses 2 words to highlight information. **Important** calls attention to special mechanical information and **Note** emphasizes general information worthy of special attention.

WARNING

CALIFORNIA Proposition 65 Warning

The engine exhaust from this product contains chemicals known to the State of California to cause cancer, birth defects, or other reproductive harm.

Important: This engine is not equipped with a spark arrester muffler. It is a violation of California Public Resource Code Section 4442 to use or operate the engine on any forest-covered, brush-covered, or grass-covered land. Other states or federal areas may have similar laws.

This spark ignition system complies with Canadian ICES-002.

The enclosed *Engine Owner's Manual* is supplied for information regarding the US Environmental Protection Agency (EPA) and the California Emission Control Regulation of emission systems, maintenance, and warranty. Replacements may be ordered through the engine manufacturer.

For models with stated engine horsepower, the gross horsepower of the engine was laboratory rated by the

engine manufacturer in accordance with SAE J1940. As configured to meet safety, emission, and operating requirements, the actual engine horsepower on this class of lawn mower will be significantly lower.

Safety

This machine meets or exceeds the CPSC blade safety requirements for walk-behind rotary lawn mowers and the B71.1 specifications of the American National Standards Institute in effect at the time of production.

Read and understand the contents of this manual before you start the engine.

The safety alert symbol (Figure 2) is used to alert you to potential personal injury hazards. Obey all safety messages that follow this symbol to avoid possible injury or death. Improperly using or maintaining this machine could result in injury or death. To reduce this potential, comply with the following safety instructions.

The following instructions have been adapted from the ANSI/OPEI standard B71.1-2003.

This cutting machine is capable of amputating hands and feet and of throwing objects. Failure to observe the following safety instructions could result in serious injury or death.

General Operation

- Read, understand, and follow all instructions on the machine and in the manual(s) before starting.
- Do not put hands or feet near or under the machine. Keep clear of the discharge opening at all times.
- Only allow responsible adults, who are familiar with the instructions, to operate the machine.
- Clear the area of objects such as rocks, wire, toys, etc., which could be thrown by the blades. Stay behind the handle when the engine is running.
- Be sure that the area is clear of bystanders before operating. Stop the machine if anyone enters the area.
- Do not operate the machine barefooted or while wearing sandals. Always wear substantial footwear.
- Do not pull the machine backward unless it is absolutely necessary. Always look down and behind before and while moving backward.
- Never direct discharged material toward anyone. Avoid discharging material against a wall or obstruction. Material may ricochet back toward the operator. Stop the blades when crossing gravel surfaces.

Do not tamper with the engine controls or alter the governor speed; doing so may create an unsafe condition resulting in personal injury.

- Do not operate the machine without the entire grass catcher, discharge guard, rear guard, or other safety protective devices in place and working.
- Never leave a running machine unattended.
- Stop the engine and wait until the blades come to a complete stop before cleaning the machine, removing the grass catcher, or unclogging the discharge guard.
- Operate the machine only in daylight or good artificial light.
- Do not operate the machine while under the influence of alcohol or drugs.
- Never operate the machine in wet grass. Always be sure of your footing. Walk, never run.
- Disengage the drive system, if so equipped, before starting the engine.
- If the machine should start to vibrate abnormally, stop the engine and check for the cause immediately. Vibration is generally a warning of trouble.
- Always wear eye protection when operating the machine.
- Lightning can cause severe injury or death. If you see lightning or hear thunder in the area, do not operate the machine; seek shelter.
- See manufacturer's instructions for proper operation and installation of accessories. Only use accessories approved by the manufacturer.

Slope Operation

Slopes are a major factor related to slip-and-fall accidents, which can result in severe injury. Operation on all slopes require extra caution. If you feel uneasy on a slope, do not mow it.

- Mow across the face of slopes; never up and down. Exercise extreme caution when changing direction on slopes.
- Watch for holes, ruts, bumps, rocks, or other hidden objects. Uneven terrain could cause a slip-and-fall accident. Tall grass can hide obstacles.

- Do not mow on wet grass or excessively steep slopes. Poor footing could cause a slip-and-fall accident.
- Do not mow near drop-offs, ditches, or embankments. You could lose your footing or balance.
- Keep the nozzle in contact with the rim of the fuel tank or container opening at all times until fueling is complete. Do not use a nozzle lock-open device.
- If fuel is spilled on clothing, change clothing immediately.
- Never overfill the fuel tank. Replace the fuel tank cap and tighten it securely.

Children

Tragic accidents can occur if the operator is not alert to the presence of children. Children are often attracted to the machine and the mowing activity. **Never** assume that children will remain where you last saw them.

- Keep children out of the mowing area and under the watchful care of a responsible adult other than the operator.
- Be alert and turn machine off if a child enters the area.
- Never allow children to operate the machine.
- Use extra care when approaching blind corners, shrubs, trees, or other objects that may block your view of a child.

Service

Safe Handling of Gasoline

To avoid personal injury or property damage, use extreme care in handling gasoline. Gasoline is extremely flammable and the vapors are explosive.

- Extinguish all cigarettes, cigars, pipes, and other sources of ignition.
- Use only an approved gasoline container.
- Never remove the fuel tank cap or add fuel with the engine running. Allow the engine to cool before refueling.
- Never refuel the machine indoors.
- Never store the machine or fuel container where there is an open flame, spark, or pilot light, such as on a water heater or on other appliances.
- Never fill containers inside a vehicle or on a truck or trailer bed with a plastic liner. Always place containers on the ground away from your vehicle before filling.
- Remove gas-powered equipment from the truck or trailer and refuel it on the ground. If this is not possible, then refuel such equipment with a portable container rather than from a gasoline dispenser nozzle.

▲ WARNING

Exhaust contains carbon monoxide, an odorless, deadly poison that can kill you.

Do not run the engine indoors or in an enclosed area.

General Service

- Never operate the machine in an enclosed area.
- Keep all nuts and bolts tight to ensure that the equipment is in safe working condition.
- Never tamper with safety devices. Check their proper operation regularly.
- Keep the machine free of grass, leaves, or other debris. Clean up oil or fuel spills and remove any fuel-soaked debris. Allow the machine to cool before storing.
- If you strike a foreign object, stop and inspect the machine. Repair the machine, if necessary, before starting.
- Never make any adjustments or repairs with the engine running. Disconnect the spark-plug wire and ground against the engine to prevent unintended starting.
- Check the grass catcher components and the discharge guard frequently and replace them with manufacturer's recommended parts when necessary.
- Mower blades are sharp. Wrap the blades or wear gloves, and use extra caution when servicing them.
- Do not change the engine governor setting or overspeed the engine.
- Maintain or replace safety and instruction labels as necessary.

Safety and Instructional Decals

Important: Safety and instruction decals are located near areas of potential danger. Replace damaged decals.

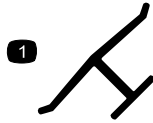

Manufacturer's Mark

1. Indicates that the blade is identified as a part from the original machine manufacturer.



94-8072



108-8117

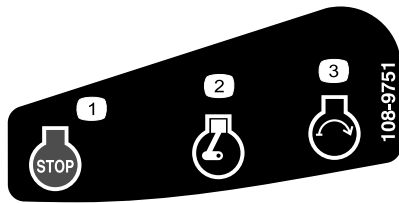

108-9751

Electric-start model only

1. Engine—stop
2. Engine—run
3. Engine—start

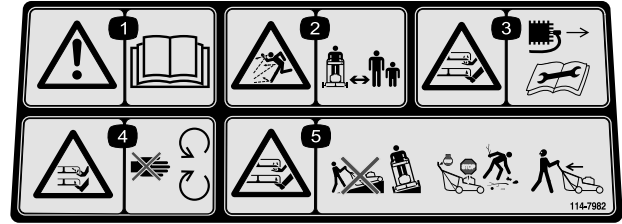

114-7982

1. Warning—read the *Operator's Manual*.
2. Thrown object hazard—keep bystanders a safe distance from the machine.
3. Cutting/dismemberment hazard of hand or foot, mower blade—disconnect the spark-plug wire and read the instructions before servicing or performing maintenance.
4. Cutting/dismemberment hazard of hand or foot, mower blade—stay away from moving parts.
5. Cutting/dismemberment hazard of hand or foot, mower blade—do not operate up and down slopes; operate side to side on slopes; stop the engine before leaving the operating position; and look behind you when backing up.

CALIFORNIA SPARK ARRESTER WARNING

Operation of this equipment may create sparks that can start fires around dry vegetation. A spark arrester may be required. The operator should contact local fire agencies for laws or regulations relating to fire prevention requirements. 117-2718

117-2718



120-9570

1. Warning—stay away from moving parts, keep all guards and shields in place.

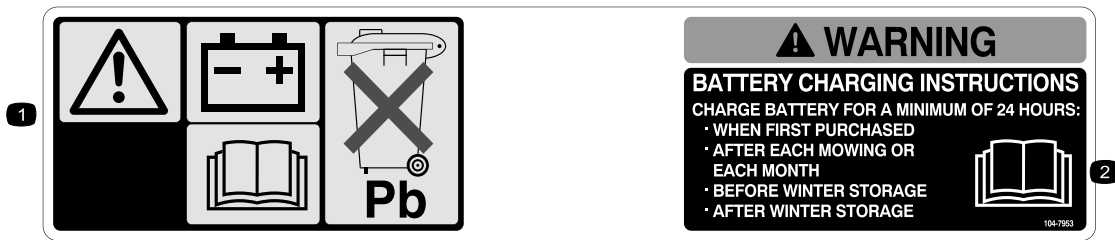

104-7953

Electric-start model only

1. Warning—read the *Operator's Manual* for information on charging the battery; contains lead; do not discard.
2. Read the *Operator's Manual*.

Setup

Important: Remove and discard the protective plastic sheet that covers the engine.



Assembling the Handle

No Parts Required

Procedure

⚠ WARNING

Assembling and unfolding the handle improperly can damage the cables, causing an unsafe operating condition.

- Do not damage the cables when unfolding the handle.
 - If a cable is damaged, contact an Authorized Service Dealer.
1. Rotate the upper handle so that it nests together with the lower handle (Figure 3), and tighten both knobs on the handle to lock the upper handle in place (Figure 4).

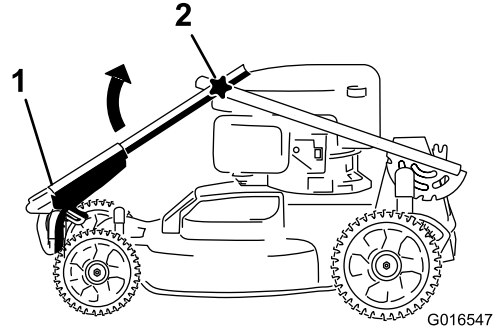

Figure 3

1. Upper handle
2. Knob (2)

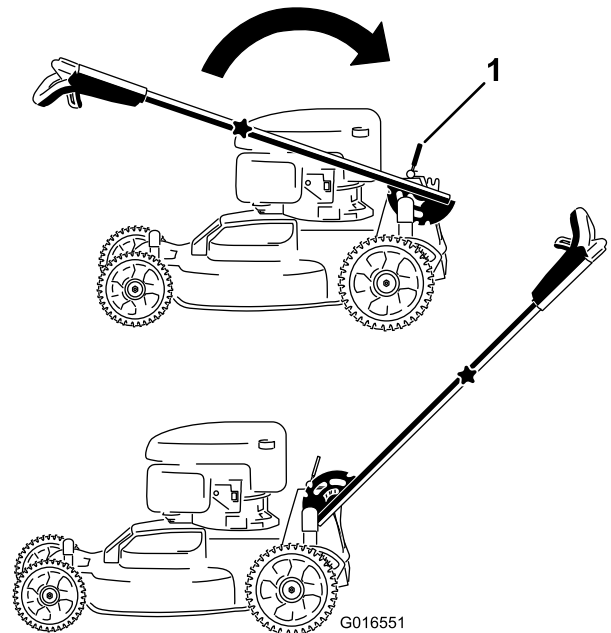

Figure 4

1. Handle-lock lever
2. Release the handle-lock lever (Figure 4).
3. Pull the handle rearward and lock it into position (Figure 4).

2

Installing the Blade-control Bar

No Parts Required

Procedure

Install the blade-control bar into the upper handle (Figure 5).

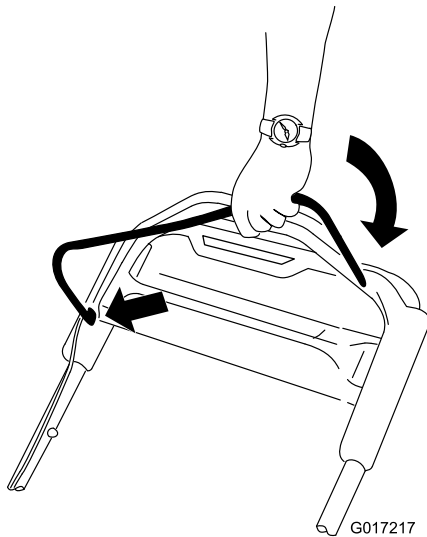

Figure 5

Note: Max. fill: 20 oz. (0.59 l), type: SAE 30 detergent oil with an API service classification of SF, SG, SH, SJ, SL, or higher.

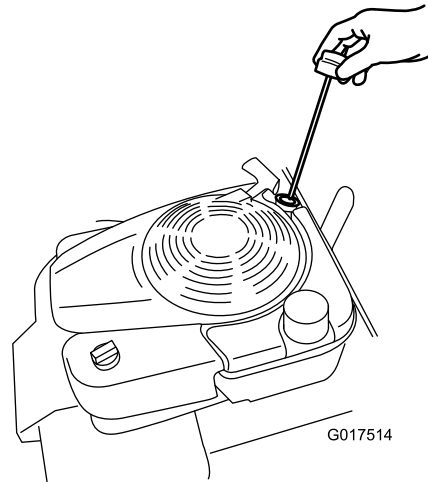

Figure 6

3. Wipe off the dipstick end with a clean cloth.
4. Insert the dipstick into the oil-fill tube, and screw it in until it stops.
5. Remove the dipstick and read the oil level on the dipstick; refer to Figure 7.

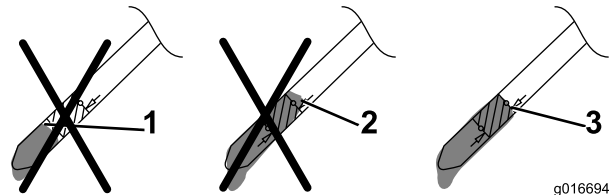

Figure 7

1. The oil level is too low; add oil to the crankcase.
2. The oil level is too high; remove oil from the crankcase.
3. The oil level is correct.

3

Filling the Engine with Oil

Parts needed for this procedure:

20 fl. oz.	Engine oil
------------	------------

Procedure

Important: This machine *does not* come with oil in the engine. Before starting the engine, fill the engine with oil.

1. Move the machine to a level surface.
2. Remove the dipstick (Figure 6) and pour about 3/4 of the crankcase capacity of oil into the oil-fill tube.

- If the oil level is too low, add a small amount of oil **slowly** to the oil-fill tube, and then repeat steps 3 through 5 until the oil level is correct as shown in Figure 7.
- If the oil level is too high, drain the excess oil until you obtain the correct oil level on the dipstick. To drain the excess oil, refer to Changing the Engine Oil (page 17).

Important: If the oil level in the crankcase is too low or too high and you run the engine, you may damage the engine.

6. Install the dipstick securely by hand.

4

Charging the Battery

No Parts Required

Procedure

Electric-start model only

Refer to Charging the Battery (page 18).

Product Overview

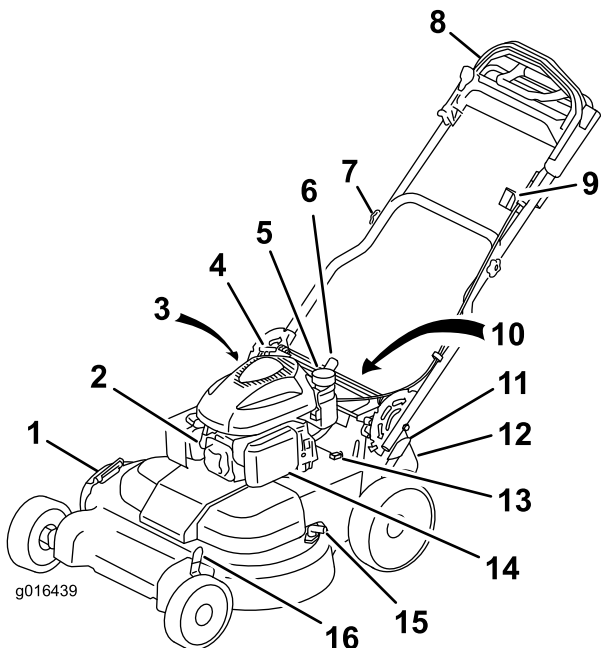

Figure 8

- | | |
|---------------------------------------|--|
| 1. Side-discharge deflector | 9. Ignition switch |
| 2. Spark plug | 10. Battery (not shown; electric-start model only) |
| 3. Dipstick/oil-fill tube (not shown) | 11. Rear cutting-height lever |
| 4. Recoil-start handle | 12. Rear-discharge deflector |
| 5. Fuel-tank cap | 13. Fuse |
| 6. Handle-lock lever | 14. Air filter |
| 7. Handle knob (2) | 15. Washout port |
| 8. Upper handle | 16. Front cutting-height lever |

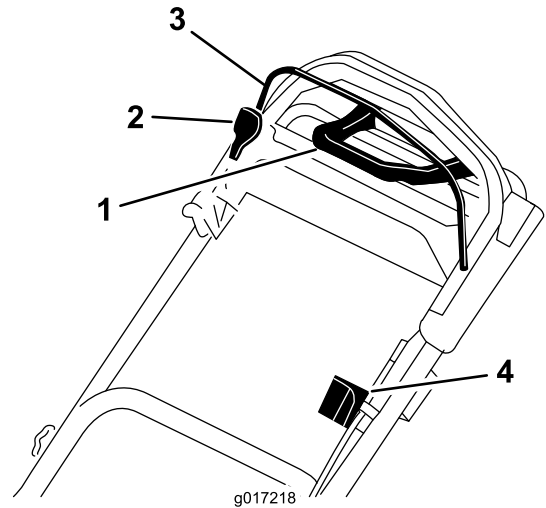

Figure 9

Upper handle

- | | |
|---------------------------|----------------------|
| 1. Traction-assist handle | 3. Blade-control bar |
| 2. Blade-control bar lock | 4. Ignition switch |

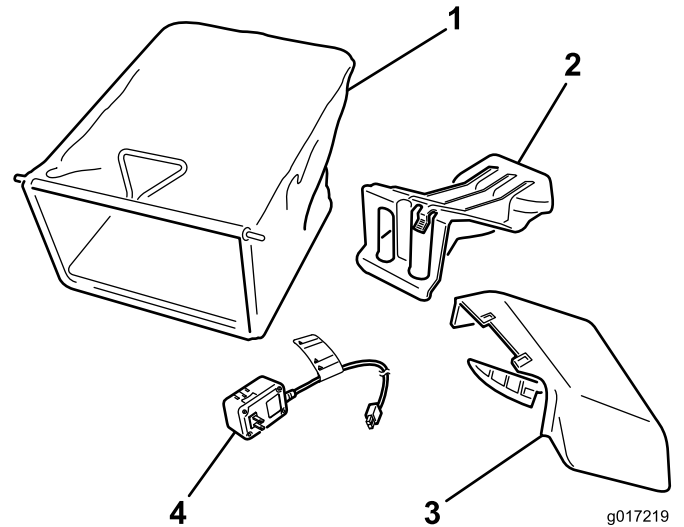

Figure 10

- | | |
|------------------------------------|--|
| 1. Grass bag | 3. Side-discharge chute |
| 2. Rear-discharge plug (installed) | 4. Battery charger (electric-start model only) |

Operation

Filling the Fuel Tank

▲ DANGER

Gasoline is extremely flammable and explosive. A fire or explosion from gasoline can burn you and others.

- To prevent a static charge from igniting the gasoline, place the container and/or mower directly on the ground before filling, not in a vehicle or on an object.
- Fill the tank outdoors when the engine is cold. Wipe up spills.
- Do not handle gasoline when smoking or around an open flame or sparks.
- Store gasoline in an approved fuel container, out of the reach of children.
- For best results, use only clean, fresh, unleaded gasoline with an octane rating of 87 or higher ((R+M)/2 rating method).
- Oxygenated fuel with up to 10% ethanol or 15% MTBE by volume is acceptable.
- **Do not** use ethanol blends of gasoline, such as E15 or E85, with more than 10% ethanol by volume. Performance problems and/or engine damage may result, which may not be covered under warranty.
- **Do not** use gasoline containing methanol.
- **Do not** store fuel either in the fuel tank or in fuel containers over the winter unless fuel stabilizer has been added to the fuel.
- **Do not** add oil to gasoline.

Important: To reduce starting problems, add a fuel stabilizer to the fuel all season, mixing it with gasoline less than 30 days old.

1. Clean around the fuel tank cap, and remove the cap from the tank (Figure 11).

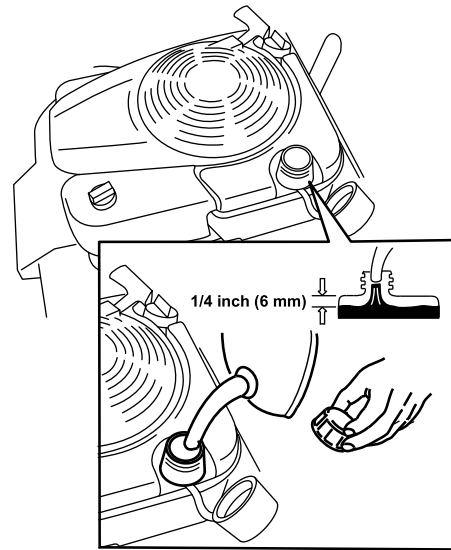

G017515

Figure 11

2. Fill the fuel tank, leaving at least 1/4 inch (6 mm) from the bottom of the neck empty to allow the gasoline room to expand (Figure 11).
3. Install the fuel tank cap and tighten it securely by hand.

Checking the Engine Oil Level

Service Interval: Before each use or daily

Max. fill: 20 oz. (0.59 l), type: SAE 30 detergent oil with an API service classification of SF, SG, SH, SJ, SL, or higher.

1. Move the machine to a level surface.
2. Remove the dipstick (Figure 12).

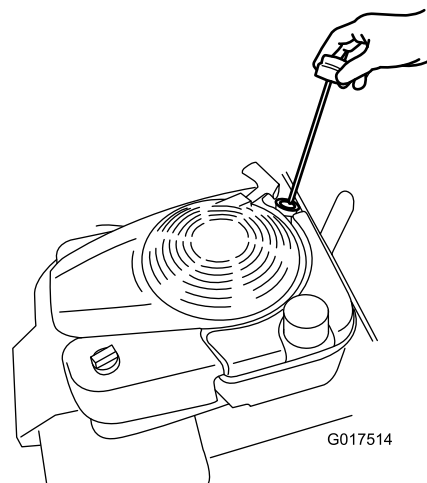

G017514

Figure 12

3. Wipe off the dipstick end with a clean cloth.

4. Insert the dipstick into the oil-fill tube and screw it in until it stops. (Figure 12).
5. Remove the dipstick and read the oil level; refer to Figure 13.

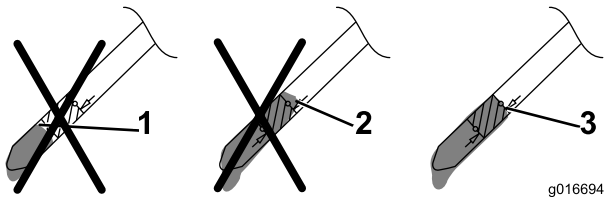

Figure 13

1. The oil level is too low; add oil to the crankcase.
2. The oil level is too high; remove oil from the crankcase.
3. The oil level is correct.

- If the oil level is too low, add a small amount of oil **slowly** to the oil-fill tube, and then repeat steps 3 through 5 until the oil level is correct as shown in Figure 7.
- If the oil level is too high, drain the excess oil until you obtain the correct oil level on the dipstick; to drain the excess oil, refer to Changing the Engine Oil (page 17).

Important: If the oil level in the crankcase is too low or too high and you run the engine, you may damage the engine.

6. Install the dipstick securely by hand.

Adjusting the Cutting Height

⚠ WARNING

Adjusting the cutting height may bring you into contact with the moving blades, causing serious injury.

- Stop the engine and wait for all moving parts to stop.
- Do not put your fingers under the housing when adjusting the cutting height.

Adjust the cutting height as desired; refer to Figure 14 and Figure 15.

Note: To raise the machine, move the front and rear cutting height levers forward; to lower the machine, move the cutting height levers rearward. Set the front and rear wheels to the same height unless special circumstances require otherwise; refer to Operating Tips (page 14).

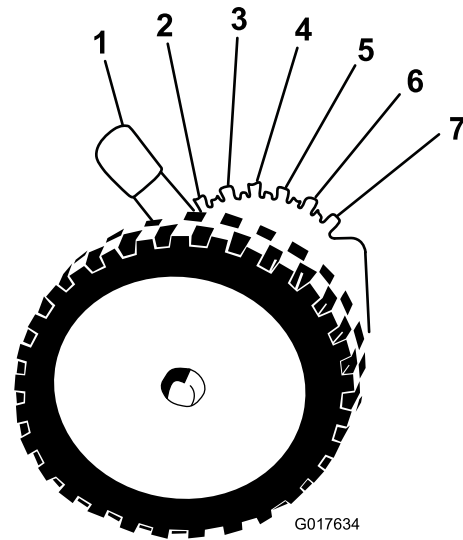

Figure 14

Front cutting-height lever

1. 4 inches (10.2 cm)
2. 3-1/2 inches (8.9 cm)
3. 3 inches (7.6 cm)
4. 2-1/2 inches (6.4 cm)
5. 2 inches (5.1 cm)
6. 1-1/2 inches (3.8 cm)
7. 1 inch (2.5 cm)

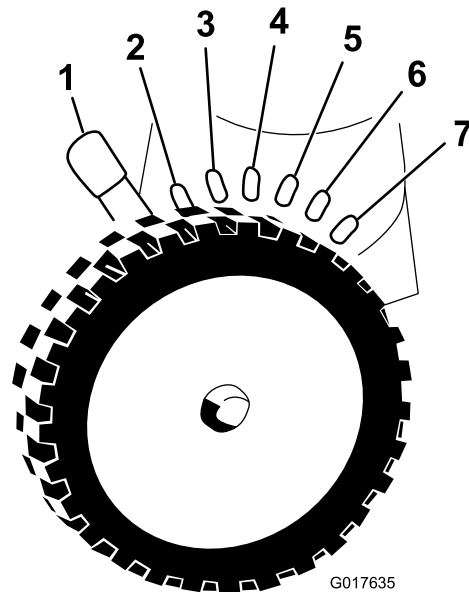

Figure 15

Rear cutting-height lever

1. 4 inches (10.2 cm)
2. 3-1/2 inches (8.9 cm)
3. 3 inches (7.6 cm)
4. 2-1/2 inches (6.4 cm)
5. 2 inches (5.1 cm)
6. 1-1/2 inches (3.8 cm)
7. 1 inch (2.5 cm)

Adjusting the Handle Height

You can raise or lower the handle to a position more comfortable for you.

1. Pull the handle-lock lever rearward to disengage the handle-lock pins (Figure 16).

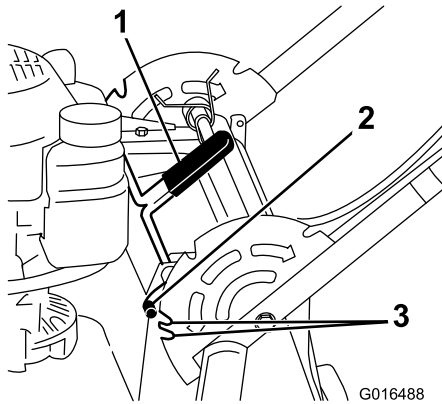

Figure 16

1. Handle-lock lever
2. Handle-lock pin (2)
3. Notches

2. Rotate the handle and align the desired notch in the handle bracket to the handle-lock pins; refer to Figure 16.
3. Release the handle-lock lever to secure the handle in place.

Starting the Engine

Standard Model

Pull the recoil handle slowly until you feel resistance, then pull it sharply. Allow the rope to return to the engine slowly.

Note: If the machine does not start after several attempts, contact an Authorized Service Dealer.

Electric-start Model

You can start the engine on an electric-start model by using either the ignition key or the recoil-start handle.

- **Ignition Key:** Turn and hold the ignition key to the Start position (Figure 17); when the engine starts, release the key.

Important: Do not attempt to start the engine with the blade-control bar engaged; otherwise, you may blow the fuse.

Note: Do not hold the ignition key in the Start position for longer than 5 seconds to prevent burning out the starter motor.

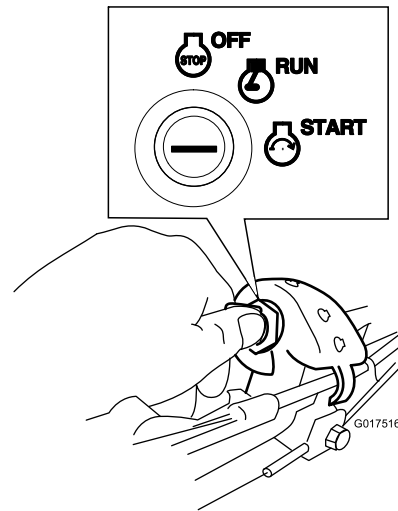

Figure 17

Recoil-start Handle:

1. Turn the ignition key to the Run position (Figure 17).
2. Pull the recoil handle slowly to the rear until you feel resistance, then pull sharply. Allow the rope to return to the engine slowly.

Using the Self-propel Drive

To operate the self-propel drive, simply walk with your hands gripping the upper handle and your elbows at your sides, and the machine will automatically keep pace with you (Figure 18).

Note: You can self-propel the machine with the blades engaged or disengaged.

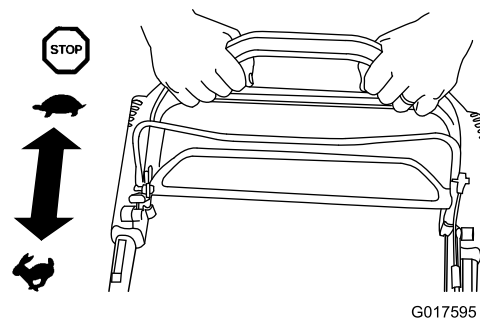

Figure 18

Note: Use the traction-assist handle in situations when you need more control than you have with the self-propel drive alone.

Stopping the Engine

Standard Model

Press the toggle switch (Figure 19) to the Stop position and hold it until the engine stops.

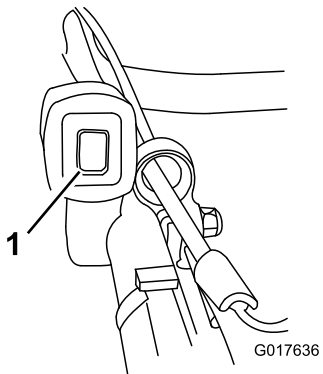

Figure 19

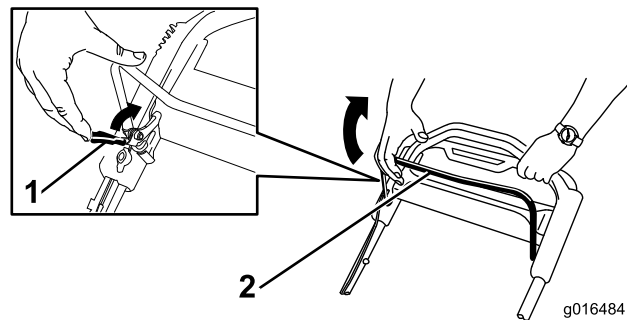

Figure 21

1. Blade-control bar lock
2. Blade-control bar

2. **Slowly** pull the blade-control bar back to the handle (Figure 21).
3. Hold the blade-control bar against the handle (Figure 22).

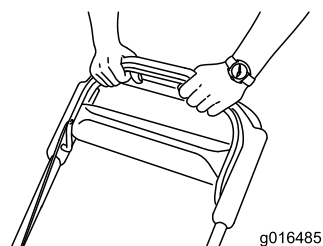

Figure 22

Electric-start Model

1. Turn the key to the Off position (Figure 20).

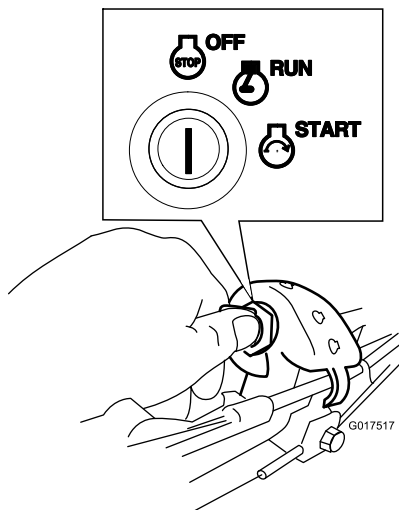

Figure 20

2. When the engine stops, remove the ignition key and take it with you when you leave the machine.

Engaging the Blade

When you start your engine, the blades do not turn. You must engage the blades to mow.

1. Pull the blade-control-bar lock back to the blade-control bar (Figure 21).

Disengaging the Blade

Release the blade-control bar (Figure 23).

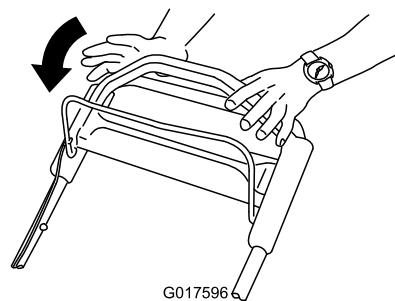

Figure 23

Important: When you release the blade-control bar, the blades should stop within 3 seconds. If they do not stop properly, stop using your machine immediately and contact an Authorized Service Dealer.

Checking the Blade-stop System Operation

Before each use, check that the blades stop within 3 seconds of releasing the blade-control bar.

Using the Grass Bag

Service Interval: Before each use or daily

You can use the grass bag to check the blade-stop system.

1. Remove the rear-discharge plug.
 2. Install the empty grass bag on the machine.
 3. Start the engine.
 4. Engage the blades.
- Note:** The bag should begin to inflate, indicating that the blades are rotating.
5. While watching the bag, release the blade-control bar.

Note: If the bag does not deflate within 3 seconds of releasing the blade-control bar, the blade-stop system may be deteriorating and, if ignored, could result in an unsafe operating condition. Have the machine inspected and serviced by an Authorized Service Dealer.

6. Stop the engine and wait for all moving parts to stop.

Not Using the Grass Bag

1. Move the machine onto a paved surface in a non-windy area.
2. Set all 4 wheels to the 3-1/2 inch (89 mm) cutting height setting.
3. Take a half sheet of newspaper and crumple it into a ball small enough to go under the machine (about 3 inches or 75 mm in diameter).
4. Place the newspaper ball about 5 inches (13 cm) in front of the machine.
5. Start the engine.
6. Engage the blades.
7. Release the blade-control bar and begin counting out 3 seconds.
8. On the count of 3, push the machine quickly forward over the newspaper.
9. Stop the engine and wait for all moving parts to stop.
10. Go to the front of the machine and check the newspaper ball.

Note: If the newspaper ball did not go under the machine, repeat steps 4 through 10.

11. If the newspaper is unraveled or shredded, the blades did not stop properly, which could result in an unsafe operating condition. Contact an Authorized Service Dealer.

Recycling the Clippings

This machine comes from the factory ready to recycle grass and leaf clippings back into the lawn. To prepare the machine to recycle:

- If the side-discharge chute is on the mower, remove it and lower the side-discharge deflector ; refer to Removing the Side-discharge Chute (page 14).
- If the grass bag is on the machine, remove it; refer to (page 8).
- If the rear-discharge plug is not installed, grip it by the handle, raise the rear deflector, and insert it into the rear-discharge chute until the latch locks into place; refer to Figure 24.

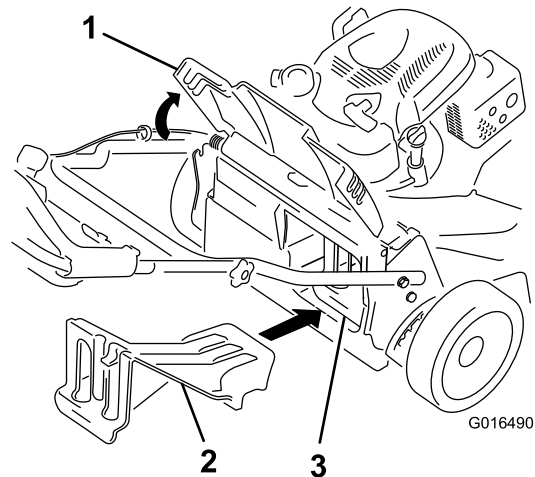

Figure 24

1. Rear deflector
2. Insert the rear-discharge plug
3. The rear-discharge plug installed

⚠ WARNING

Ensure that the rear-discharge plug is in place before you recycle the clippings. Never engage the blades without either the rear-discharge plug or the grass bag installed.

Bagging the Clippings

Use the grass bag when you want to collect grass and leaf clippings from the lawn.

⚠ WARNING

A worn grass bag could allow small stones and other similar debris to be thrown toward the operator or bystanders and result in serious personal injury or death.

Check the grass bag frequently. If it is damaged, install a new Toro replacement bag.

If the side-discharge chute is on the mower, remove it before bagging the clippings; refer to Removing the Side-discharge Chute (page 14).

⚠ WARNING

The blades are sharp; contacting the blades can result in serious personal injury.

Stop the engine and wait for all moving parts to stop before leaving the operating position.

Installing the Grass Bag

1. Raise and hold up the rear deflector (Figure 25).

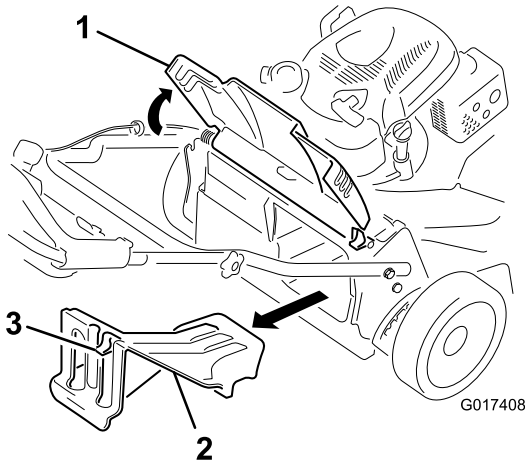

Figure 25

1. Rear deflector
2. Rear-discharge plug
3. Latch

2. Remove the rear-discharge plug by pulling down on the latch with your thumb and pulling the plug out from the machine (Figure 25).
3. Install the bag rod into the notches at the base of the handle and rock the bag back and forth to ensure that the rod is seated at the bottom of both notches; refer to Figure 26.

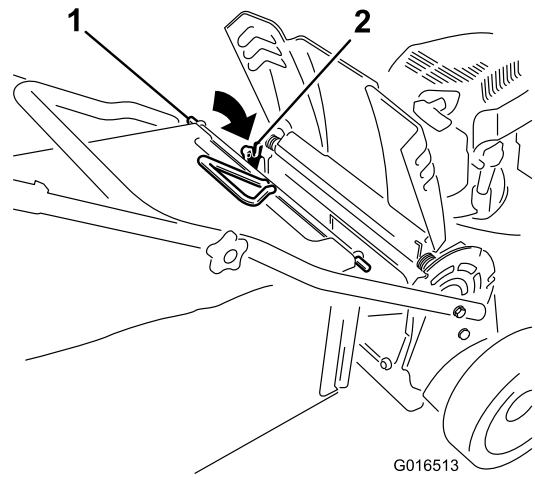

Figure 26

1. Bag rod
2. Notch (2)

4. Lower the rear deflector until it rests on the grass bag.

Removing the Grass Bag

To remove the bag, reverse the steps in Installing the Grass Bag above.

Side-discharging the Clippings

Use the side discharge for cutting very tall grass.

If the bag is on the machine, remove it and insert the rear-discharge plug; refer to (page 8) before side-discharging the clippings.

Important: Ensure that the rear-discharge plug is in place before you recycle the clippings (Figure 24).

⚠ WARNING

The blade is sharp; contacting the blade can result in serious personal injury.

Stop the engine and wait for all moving parts to stop before leaving the operating position.

Installing the Side-discharge Chute

With the chute in your right hand:

1. Lift open the side-discharge deflector (Figure 27).

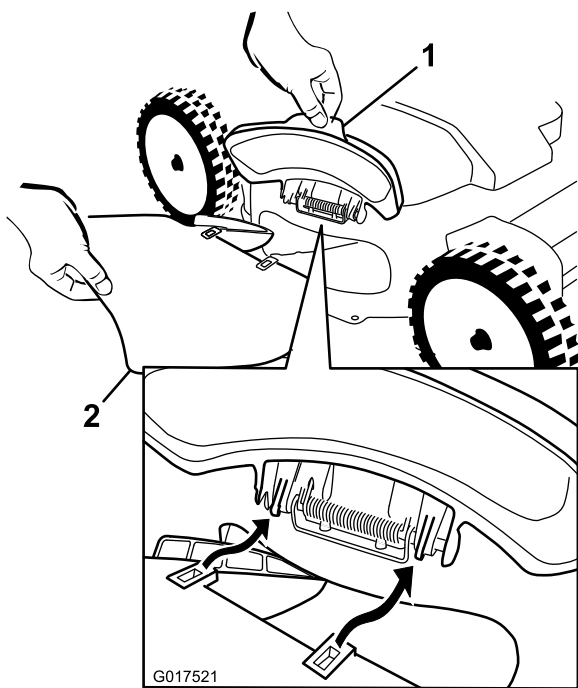

Figure 27

1. Side-discharge deflector 2. Side-discharge chute

2. Install the side-discharge chute as shown in Figure 27 and Figure 28, and close the deflector onto the chute.

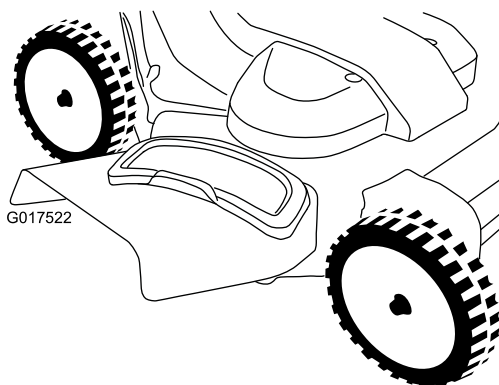

Figure 28

Removing the Side-discharge Chute

To remove the side-discharge chute, reverse the steps in Installing the Side-discharge Chute above.

Operating Tips

General Mowing Tips

- Clear the area of loose sticks, branches, stones, wire, twine, and other debris that the blades could hit.
- Avoid striking solid objects with the blades. Never deliberately mow over any object.
- If the machine strikes an object or starts to vibrate, immediately stop the engine, disconnect the wire from the spark plug, and examine the machine for damage.
- For best performance, install new Toro replacement blades for your model before the cutting season begins.
- Replace the blades when necessary with Toro replacement blades.

Cutting Grass

- Cut only about a third of the grass blade at a time. Do not cut below the 2 inch (51 mm) setting unless the grass is sparse or it is late fall when grass growth begins to slow down.
- When cutting grass over 6 inches (15 cm) tall, mow at the highest cutting height setting and walk slower; then mow again at a lower setting for the best lawn appearance. If the grass is too long, the machine may plug and cause the engine to stall.
- Alternate the mowing direction. This helps disperse the clippings over the lawn for even fertilization.
- If the finished lawn appearance is unsatisfactory, try one or more of the following:
 - Replace the blades or have them sharpened.
 - Walk at a slower pace while mowing.
 - Raise the cutting height on your machine.
 - Overlap cutting swaths instead of cutting a full swath with each pass.
 - Set the cutting height on the front wheels a notch lower than the rear wheels.
 - Cut the grass more frequently.
- Cut only dry grass or leaves. Wet grass and leaves tend to clump on the yard and can cause the machine to plug or the engine to stall.

▲ WARNING

Mowing wet grass or leaves can lead to serious injury if you slip and contact the blade. Mow only in dry conditions.

Cutting Leaves

- After cutting a leaf-covered lawn, ensure that at least half of the lawn shows through the cut leaves. You may need to mow the leaves again.
- If there are more than 5 inches (13 cm) of leaves on the lawn, set the front cutting height 1 or 2 notches higher than the rear cutting height.
- Slow down your mowing speed if the mower does not cut the leaves finely enough.

Maintenance

Note: Determine the left and right sides of the machine from the normal operating position.

Recommended Maintenance Schedule(s)

Maintenance Service Interval	Maintenance Procedure
After the first 5 hours	<ul style="list-style-type: none">• Change the engine oil.
Before each use or daily	<ul style="list-style-type: none">• Check the engine oil level.• Check the blade-stop system operation.• Check the air cleaner and clean or replace it, if necessary.• Check the cutting blades.• Wash underneath the machine.
Every 25 hours	<ul style="list-style-type: none">• Charge the battery (electric-start model only).
Every 50 hours	<ul style="list-style-type: none">• Change the engine oil.• Service the blade-drive system.
Before storage	<ul style="list-style-type: none">• Charge the battery (electric-start model only).• Empty the fuel tank before repairs as directed and before annual storage.
Yearly	<ul style="list-style-type: none">• Service the air filter; replace it more frequently in dusty operating conditions.• Change the engine oil.• Replace the blades or have them sharpened (more frequently if the blade edges dull quickly).• Check the spark plug (use a Champion RC12YC, NGK BKR5SE-11, or equivalent); refer to the Engine Operator's Manual.• Refer to your Engine Operator's Manual for additional maintenance procedures.

Important: Refer to the *Engine Operator's Manual* for additional maintenance procedures.

Preparing for Maintenance

1. Stop the engine and wait for all moving parts to stop.
2. Disconnect the spark-plug wire from the spark plug (Figure 29).

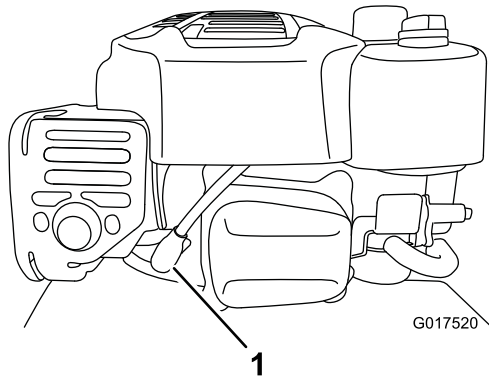

Figure 29

1. Spark-plug wire

Important: Before tipping the mower to change the oil or replace the blades, allow the fuel tank to run dry through normal usage. If you must tip the mower prior to running out of fuel, use a hand fuel pump to remove the fuel. Always tip the mower onto its side so that the air filter is up in the air.

⚠ WARNING

Tipping the machine may cause the fuel to leak. Gasoline is flammable, explosive, and can cause personal injury.

Servicing the Air Filter

Service Interval: Yearly

Before each use or daily

1. Loosen the fastener and remove the air filter cover (Figure 30).

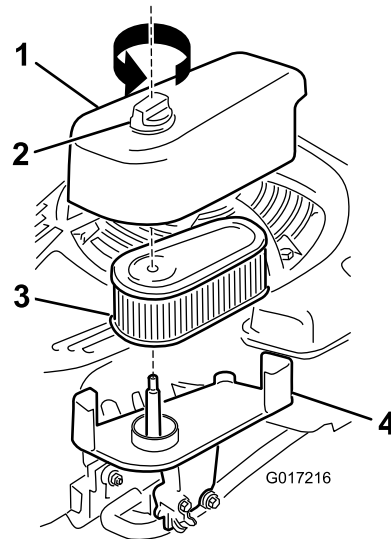

Figure 30

- | | |
|-------------|-----------|
| 1. Cover | 3. Filter |
| 2. Fastener | 4. Base |

2. Remove and inspect the filter.
 - If the filter is damaged or is wet with oil or fuel, replace it.
 - If the filter is dirty, tap it on a hard surface several times or blow the debris outward from the interior of the filter using compressed air at less than 30 psi (207 kPa).

Note: Do not brush or blow dirt from the outside of the filter; either forces dirt into the fibers.
3. Clean the air filter body and cover using a damp rag. **Keep dirt away from the air opening.**
4. Install the filter onto the base.
5. Install the cover and screw the fastener down securely.

Changing the Engine Oil

Service Interval: After the first 5 hours
Every 50 hours
Yearly

Max. fill: 20 oz. (0.59 l), type: SAE 30 detergent oil with an API service classification of SF, SG, SH, SJ, SL, or higher.

1. Ensure that the fuel tank contains little or no fuel so that fuel does not leak out when you tip the mower onto its side.
2. Run the engine a few minutes before changing the oil to warm it.

Note: Warm oil flows better and carries more contaminants.

3. Disconnect the wire from the spark plug. Refer to Preparing for Maintenance (page 16).
4. Tip the mower onto its side, with the dipstick down, until the upper handle rests on the ground.
5. Set an oil-drain pan under the dipstick.
6. Remove the dipstick and drain the used oil into an oil-drain pan (Figure 31).

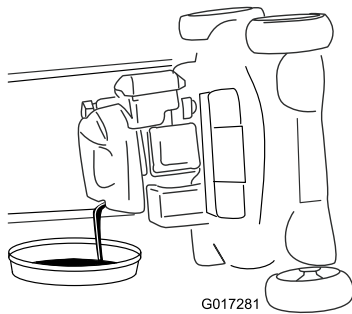

Figure 31

7. After draining the used oil, return the mower to the operating position.
8. Remove the dipstick (Figure 32) and pour about 3/4 of the crankcase capacity of oil into the oil-fill tube.

Note: Max. fill: 20 oz. (0.59 l), type: SAE 30 detergent oil with an API service classification of SF, SG, SH, SJ, SL, or higher.

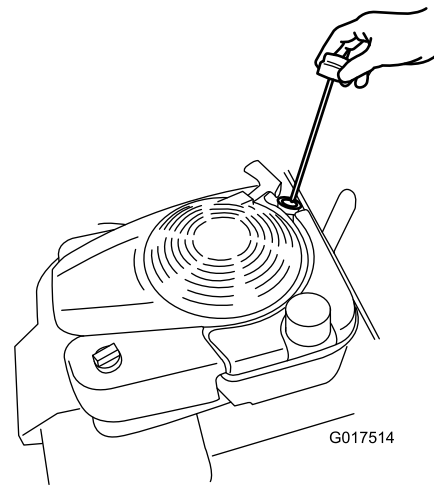

Figure 32

9. Wipe off the dipstick end with a clean cloth.
10. Insert the dipstick into the oil-fill tube, and screw it in until it stops.
11. Remove the dipstick and read the oil level on the dipstick; refer to Figure 33.

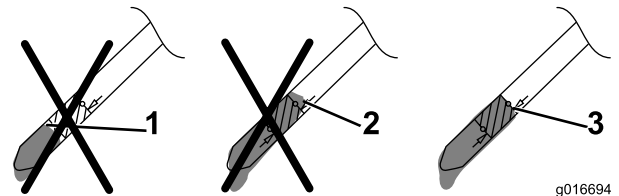

Figure 33

1. The oil level is too low; add oil to the crankcase.
2. The oil level is too high; remove oil from the crankcase.
3. The oil level is correct.

- If the oil level is too low, add a small amount of oil **slowly** to the oil-fill tube, and then repeat steps 9 through 11 until the oil level is correct as shown in Figure 33.
- If the oil level is too high, drain the excess oil until you obtain the correct oil level on the dipstick. To drain the excess oil, refer to Changing the Engine Oil (page 17).

Important: If the oil level in the crankcase is too low or too high and you run the engine, you may damage the engine.

12. Install the dipstick securely by hand.
13. Recycle the used oil.

Charging the Battery

Service Interval: Every 25 hours
Before storage

Electric-start model only

⚠ WARNING

Battery posts, terminals, and related accessories contain lead and lead compounds, chemicals known to the State of California to cause cancer and reproductive harm. **Wash hands after handling battery.**

Charge the battery for 24 hours initially, then monthly (every 25 starts) or as needed. Always use the charger in a sheltered area, and charge the battery at room temperature (about 70° F, or 22° C) whenever possible.

Note: The machine is equipped with an alternator charging system.

1. Connect the charger to the wire harness, which is located below the ignition key (Figure 34).

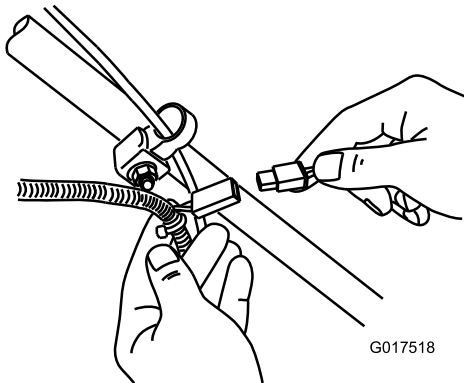

Figure 34

2. Plug the charger into a wall outlet.

Note: Your battery charger may have a 2-color LED display that indicates the following states of charging:

- A red light indicates that the charger is charging the battery.
- A green light indicates that the charger is fully charged or is disconnected from the battery.
- A flashing light that alternates between red and green indicates that the battery is nearly fully charged. This state lasts only a few minutes until the battery is fully charged.

Note: When the battery no longer holds a charge, recycle the lead-acid battery according to local codes.

Replacing the Fuse

Electric-start model only

If the battery does not charge or the engine does not turn with the electric starter, the fuse may be blown; replace it with a 40-amp plug-in type fuse.

Important: You cannot start the machine with the electric starter or charge the battery unless a working fuse is installed.

1. Open the sealed fuse holder and replace the fuse (Figure 35).

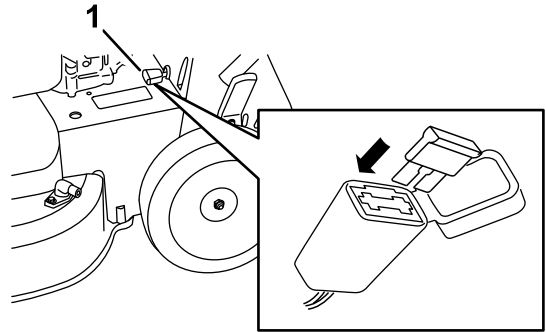

Figure 35

1. Fuse holder

2. Close the cover to the fuse holder, and ensure that it is sealed tightly.

Replacing the Battery

Electric-start model only

Removing the Old Battery

1. Contact an Authorized Parts Dealer to obtain a replacement battery.
2. Remove the belt cover; refer to step 1 of Servicing the Blade-drive System (page 20).
3. Remove the rear-discharge plug.
4. Move the handle to the vertical position.
5. Remove the 4 small bolts that hold the rear-deflector and handle-lock lever assembly in place.
6. Fold the handle all the way forward.
7. Remove the rear-deflector and handle-lock lever assembly (Figure 36).

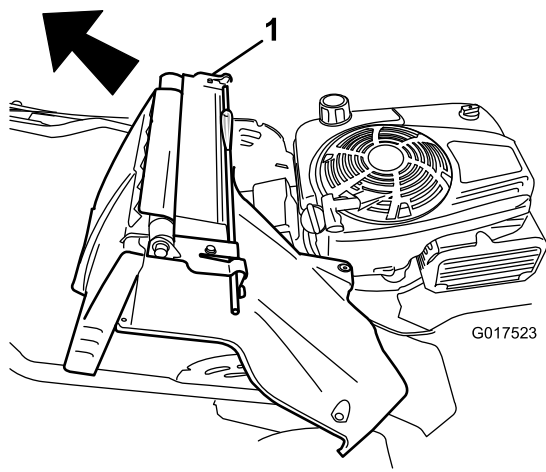

Figure 36

1. Rear-deflector and handle-lock lever assembly

8. Remove the cover from the battery.
9. Disconnect the leads from the battery.
10. Remove and battery and recycle it.

Note: Recycle the battery according to your state and local regulations.

Installing the New Battery

1. Clean the battery-holding area on the mower housing.
2. Set the new battery in place on the mower housing.
3. Connect the leads to the new battery.

Note: Ensure that you connect the black (negative) wire to the negative (-) terminal and the red (positive) wire to the positive (+) terminal.

4. Install the cover onto the battery.

Note: Ensure that the cover fits properly over the wiring harness.

5. Install the rear-deflector and handle-lock lever assembly onto the machine.
6. Raise the handle to the vertical position.
7. Secure the shroud with the 4 small bolts that you removed in step 5 of Removing the Old Battery.
8. Install the rear-discharge plug.
9. Return the handle to the operating position.

Adjusting the Self-propel Drive Cable

Whenever you install a new self-propel cable, or if the self-propel drive is out of adjustment, adjust the self-propel-drive cable.

1. Loosen the cable support nut (Figure 37).

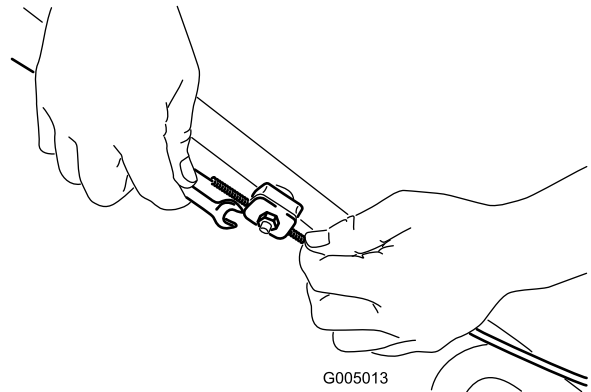

Figure 37

2. Pull down the cable jacket (toward the mower) until there is no slack in the cable (Figure 38).

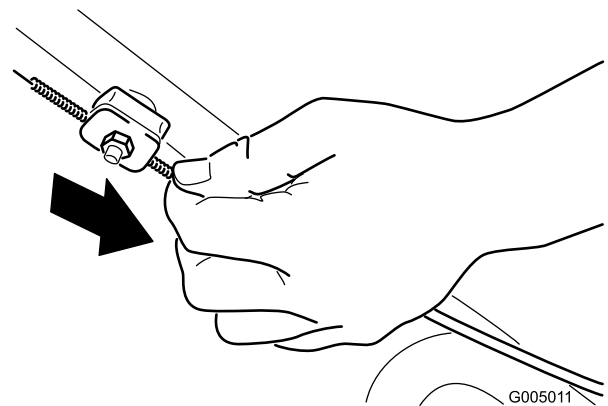

Figure 38

3. Tighten the nut on the cable support.

Servicing the Blade-drive System

Service Interval: Every 50 hours

1. Remove the blade-drive system cover (Figure 39).

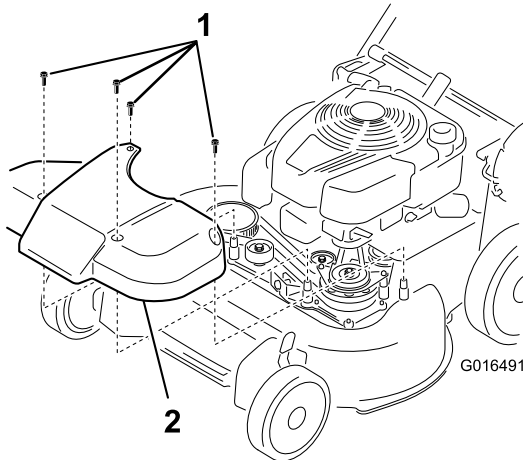

Figure 39

1. Bolts
2. Cover

2. Brush or blow out debris from the inside of the shield and around all the parts.
3. Hold a 0.010-inch feeler gauge, a piece of paper, or a note card against the wall and slide it down behind the belt tension spring.

Note: If there is a visible gap between the gauge and the spring, tighten the adjusting bolt and the nut until the paper barely slides freely in and out of the gap (Figure 40).

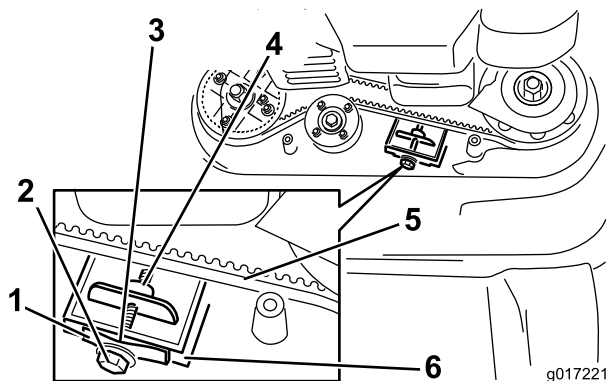

Figure 40

1. Belt-tension spring
2. Adjusting bolt
3. Gap
4. Adjusting nut
5. Blade-drive belt
6. Wall

Important: Do not overtighten the adjusting bolt. This could damage the blade-drive belt.

4. Install the blade-drive system cover that you previously removed.

Servicing the Cutting Blades

Service Interval: Yearly

Important: You will need a torque wrench to install the blades properly. If you do not have a torque wrench or are uncomfortable performing this procedure, contact an Authorized Service Dealer.

Examine the blades for sharpness and any wear or damage whenever you run out of gasoline; refer to Inspecting the Blades (page 21). If the blade edge is dull or nicked, have it sharpened or replace it. If the blade is worn, bent, damaged or cracked, replace it immediately with a genuine Toro replacement blade.

⚠ DANGER

A worn or damaged blade can break, and a piece of the blade could be thrown toward the operator or a bystander, resulting in serious personal injury or death.

- Inspect the blades periodically for wear or damage.
- Replace a worn or damaged blade.

Note: Maintain sharp blades throughout the cutting season, because sharp blades cut cleanly without tearing or shredding the grass blades. Tearing and shredding turns grass brown at the edges, which slows growth and increases the chance of disease.

Preparing to Service the Cutting Blades

1. Lock the handle in the vertical position (Figure 41); refer to Adjusting the Handle Height (page 10).

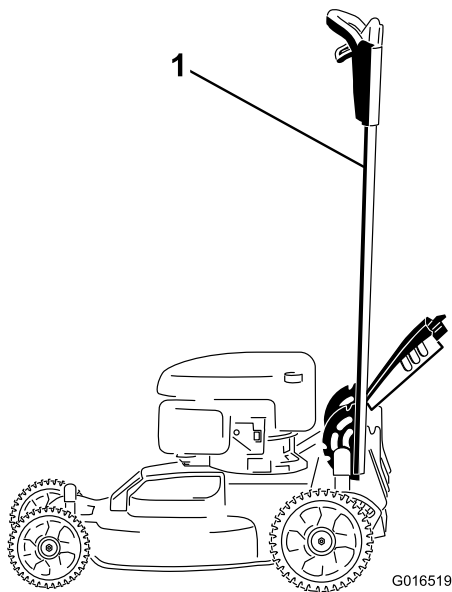

Figure 41

1. Handle locked in the vertical position

2. Tip the machine onto its side, with the air filter up in the air, until the upper handle rests on the ground.

⚠ WARNING

The blades are sharp; contacting a blade could result in serious personal injury.

- Disconnect the wire from the spark plug.
- Wear gloves when servicing the blade.

Inspecting the Blades

Service Interval: Before each use or daily

1. Inspect the cutting edges (Figure 42). If the edges are not sharp or have nicks, remove the blades and have them sharpened or replace them.
2. Inspect the blades themselves, especially the curved area (Figure 42). If you notice any damage, wear, or a slot forming in this area (Figure 42), immediately replace it with a new blade.

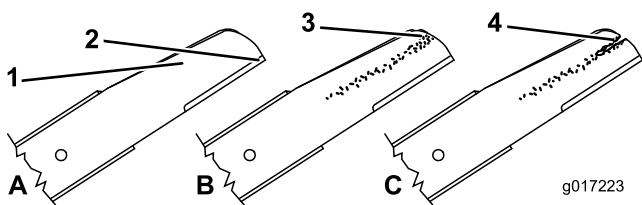

Figure 42

1. Cutting edge
2. Curved area
3. Wear/slot forming
4. Crack

⚠ DANGER

If you allow a blade to wear, a slot will form between the sail and flat part of the blade. Eventually a piece of the blade may break off and be thrown from under the housing, possibly resulting in serious injury to you or bystanders.

- Inspect the blade periodically for wear or damage.
- Never try to straighten a blade that is bent or weld a broken or cracked blade.
- Replace a worn or damaged blade.

3. Check for bent blades; refer to Checking for Bent Blades (page 21).

Checking for Bent Blades

1. Rotate the blades until they are positioned as shown in Figure 43.

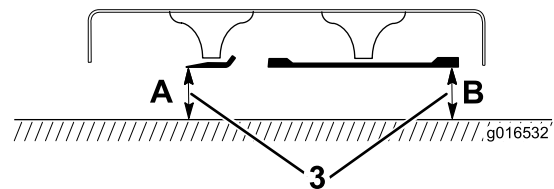
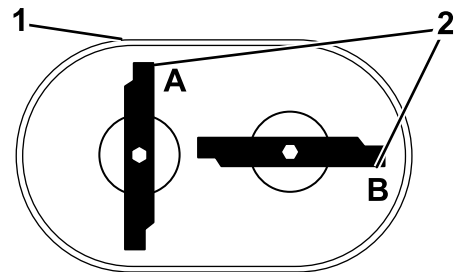

Figure 43

1. Front of cutting deck
2. Measure at locations A and B
3. Measure from the cutting edge to a smooth, level surface

2. Measure from a level surface to the cutting edges at locations A and B, (Figure 43), and record both dimensions.
3. Rotate the blades so that their opposite ends are at locations A and B.
4. Repeat the measurements in step 2 and record them.

Note: If the difference between the dimensions A and B obtained in steps 2 and 4 exceeds 1/8 inch

(3 mm), the blade is bent and must be replaced; refer to Removing the Blades (page 22) and Installing the Blades (page 22).

⚠ WARNING

A blade that is bent or damaged could break apart and could seriously injure or kill you or bystanders.

- Always replace a bent or damaged blade with a new blade.
- Never file or create sharp notches in the edges or surfaces of a blade.

Removing the Blades

Replace the blades when the machine hits a solid object or when a blade is out of balance or bent. Use only genuine Toro replacement blades.

1. Use a block of wood to hold each blade steady and turn the blade bolt counterclockwise as shown in Figure 44.

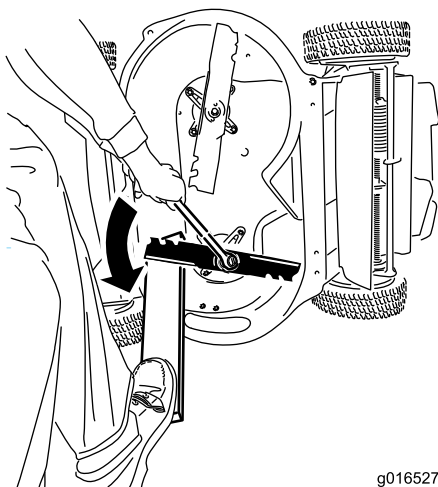

Figure 44

2. Remove each blade as shown in Figure 45.

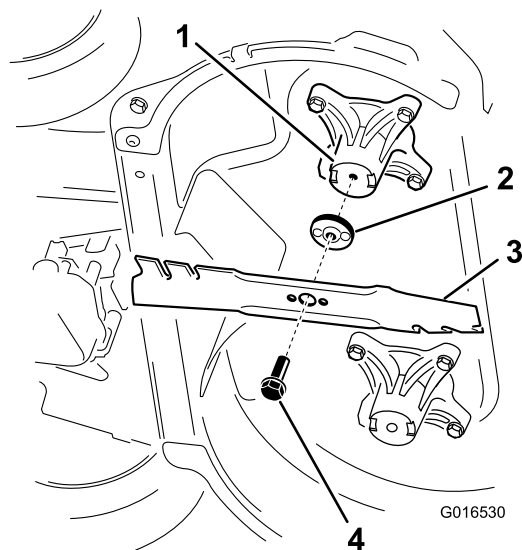

Figure 45

- | | |
|---------------------|-------------------|
| 1. Spindle (2) | 3. Blade (2) |
| 2. Blade driver (2) | 4. Blade bolt (2) |

3. Inspect the pins on the blade drivers for wear and damage.

Installing the Blades

1. Install the first blade so that it is horizontal, along with all mounting hardware as shown in Figure 45.

Note: Tighten the bolt with your fingers.

Important: Position the curved ends of the blades to point toward the machine housing. Be sure to nest the raised areas on each blade driver with the recesses in the head of its corresponding spindle, and the pins on the other side of each blade driver with the holes in its corresponding blade.

2. Steady each blade with a board and turn the blade bolt clockwise with a torque wrench as shown in Figure 46; torque the blade bolt to 60 ft-lb (82 N-m).

Important: A bolt torqued to 60 ft-lb (82 N-m) is very tight. Put your weight behind the wrench and tighten the bolt securely. This bolt is very difficult to overtighten.

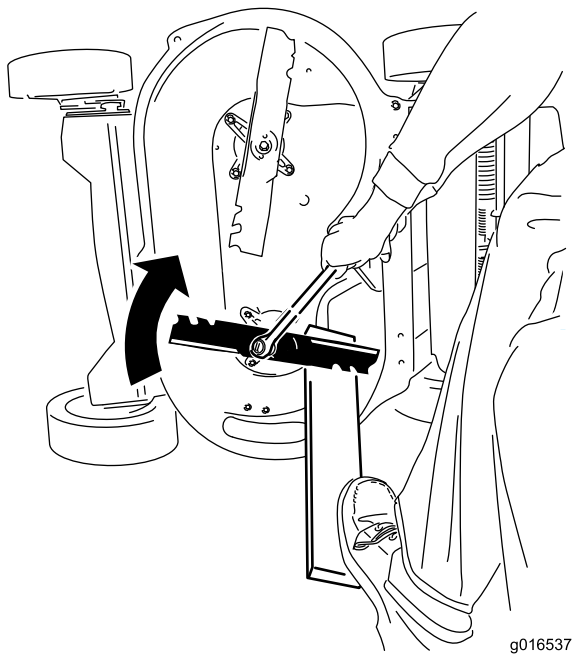

Figure 46

3. Rotate the installed blade 1/4 turn until it is vertical, and install the other blade in the same manner as the first (refer to step 1).

Note: The blades should be perpendicular, forming an inverted “T” as shown in Figure 47.

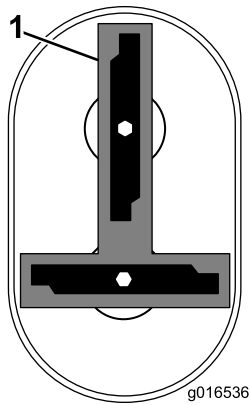

Figure 47

1. Blade (2)
4. Tighten the second blade; refer to step 2.
5. Rotate the blades by hand a full 360° turn to ensure that they do not touch.

Note: If the blades touch each other, they are not mounted correctly. Repeat steps 1 through 3, until the blades no longer touch each other.

▲ WARNING

Incorrectly installing the blades could damage the machine or cause an injury to the operator or to bystanders.

Washing Underneath the Machine

Service Interval: Before each use or daily—Wash underneath the machine.

1. Move the machine to a level surface.
2. Stop the engine and wait for all moving parts to stop before leaving the operating position.
3. Lower the machine to the lowest height-of-cut.
4. Attach a hose to the washout fitting, and turn the water on high (Figure 48).

Note: Spread petroleum jelly on the washout fitting O-ring to make the coupling slide on easier and protect the O-ring.

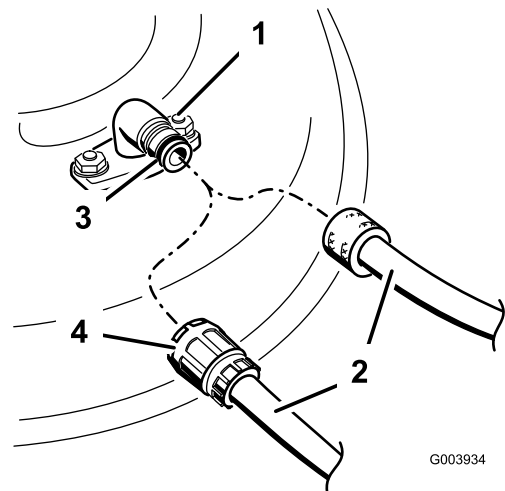

Figure 48

- | | |
|--------------------|-------------|
| 1. Washout fitting | 3. O-ring |
| 2. Hose | 4. Coupling |

5. Start the engine, engage the blade-control lever, and let the machine run for 1 to 3 minutes.
6. Disengage the blade-control lever, stop the engine, and wait for all moving parts to stop.
7. Shut off the water and remove the coupling from the washout fitting.

Note: If the machine is not clean after a single washing, soak it and let it stand for 30 minutes. Then repeat the process.

8. Run the machine again and engage the blades for 1 to 3 minutes to remove the excess water.

⚠ WARNING

A broken or missing washout fitting could expose you and others to thrown objects or blade contact. Contact with a blade or thrown debris can cause injury or death.

- **Replace a broken or missing washout fitting immediately, before using the machine again.**
- **Never put your hands or feet under the machine or through openings in the mower.**

Storage

Store the machine in a cool, clean, dry place.

General Information

1. Perform the recommended annual maintenance procedures; refer to Maintenance (page 15).
2. Clean under the machine; refer to Washing Underneath the Machine (page 23).
3. Remove chaff, dirt, and grime from the external parts of the engine, the shrouding, and the top of the machine.
4. Check the condition of the blades; refer to Inspecting the Blades (page 21).
5. Service the air filter; refer to Servicing the Air Filter (page 16).
6. Tighten all nuts, bolts, and screws.
7. Touch up all rusted or chipped paint surfaces with paint available from an Authorized Service Dealer.
8. Charge the battery for 24 hours, then unplug the battery charger and store the machine in an unheated area. If you must store the machine in a heated area, you must charge the battery every 90 days (electric-start model only).
9. Fold the handle for storage; refer to Adjusting the Handle Height (page 10).

Preparing the Fuel System

⚠ WARNING

Gasoline can vaporize if you store it over long periods of time and explode if it comes into contact with an open flame.

- **Do not store gasoline over long periods of time.**
- **Do not store the machine with gasoline in the fuel tank or the carburetor in an enclosure with an open flame. (For example, a furnace or a water heater pilot light.)**
- **Allow the engine to cool before storing it in any enclosure.**

On the last refueling of the year, add fuel stabilizer to the fuel as directed by the engine manufacturer. Empty the fuel tank when mowing the last time before storing the machine.

1. Run the machine until the engine stops from running out of fuel.

2. Start the engine again.
3. Allow the engine to run until it stops. When you can no longer start the engine, it is sufficiently dry.

Preparing the Engine

1. While the engine is still warm, change the engine oil; refer to Changing the Engine Oil (page 17).
2. Remove the spark plug.
3. Using an oil can, add about 1 oz. (30 ml), of motor oil to the engine through the spark-plug hole.
4. Slowly pull the starter rope several times to distribute oil throughout the cylinder.
5. Install the spark plug but do not connect the wire to the spark plug. Secure the wire so that it does not come into contact with the spark plug.

Removing the Machine from Storage

1. Unfold the handle; refer to Adjusting the Handle Height (page 10).
2. Check and tighten all fasteners.
3. Remove the spark plug and spin the engine rapidly using the starter to blow excess oil from the cylinder.
4. Inspect the spark plug and replace it if it is dirty, worn, or cracked; refer to the *Engine Operator's Manual*.
5. Install the spark plug and tighten it to the recommended torque of 180 in-lb (20 N-m).
6. Perform any needed maintenance procedures; refer to Maintenance (page 15).
7. Check the engine oil level; refer to Checking the Engine Oil Level (page 8).
8. Fill the fuel in the fuel tank with fresh gasoline; refer to Filling the Fuel Tank (page 8).
9. Charge the battery; refer to Charging the Battery (page 18) (electric-start model only).
10. Connect the wire to the spark plug.

Notes:

Notes:



The Toro Total Coverage Guarantee

A 3-Year Full Warranty (45 Day Limited Warranty for Commercial Use)

TimeMaster
Walk Power Mowers

The Toro GTS Starting Guarantee

A 3-Year Full Warranty (Not Applicable for Commercial Use)

Conditions and Products Covered

The Toro Company and its affiliate, Toro Warranty Company, pursuant to an agreement between them, jointly promise to repair the Toro Product listed below if used for residential purposes*; if it is defective in materials or workmanship or if it stops functioning due to the failure of a component; or if the Toro GTS (Guaranteed to Start) engine will not start on the first or second pull, provided the routine maintenance required in the *Operator's Manual* have been performed.

This warranty covers the cost of parts and labor, but you must pay transportation costs.

The following time periods apply from the date of purchase:

Products	Warranty Period
TimeMaster Mower and Attachments	3 - year full warranty
GTS (Guaranteed to Start)	3 - year full warranty
Battery	1 - year

Limited Warranty for Commercial Use*

These Toro Products used for commercial, institutional, or rental use, are warranted for 45 days against defects in materials or workmanship. Components failing due to normal wear are not covered by this warranty.

The Toro GTS (Guaranteed to Start) Starting Guarantee does not apply when the product is used commercially*.

Instructions for Obtaining Warranty Service

If you think that your Toro Product contains a defect in materials or workmanship, or if a normal, able-bodied adult can no longer start your product's engine in one or two pulls, follow this procedure:

1. Contact any Authorized Toro Service Dealer to arrange service at their dealership. To locate a dealer convenient to you, refer to the *Yellow Pages* of your telephone directory (look under "Lawn Mowers") or access our web site at www.Toro.com. You may also call the numbers listed in item #3 to use the 24-hour Toro Dealer locator system.
2. Bring the product and your proof of purchase (sales receipt) to the Service Dealer. The dealer will diagnose the problem and determine if it is covered under warranty.
3. If for any reason you are dissatisfied with the Service Dealer's analysis or with the assistance provided, contact us at:

Customer Care Department, RLC Division
The Toro Company
8111 Lyndale Avenue South
Bloomington, MN 55420-1196
Toll free at 866-214-9807 (U.S. customers)
Toll free at 866-214-9808 (Canadian customers)

Owner Responsibilities

You must maintain your Toro Product by following the maintenance procedures described in the *Operator's Manual*. Such routine maintenance, whether performed by a dealer or by you, is at your expense.

Items and Conditions Not Covered

There is no other express warranty except for special emission system coverage and engine warranty coverage on some products. This express warranty does not cover the following:

- Cost of regular maintenance service or parts, such as filters, fuel, lubricants, oil changes, spark plugs, air filters blade sharpening or worn blades, cable/linkage adjustments, or brake and clutch adjustments
- Any product or part which has been altered or misused and requires replacement or repair due to accidents or lack of proper maintenance
- Repairs necessary due to failure to use fresh fuel (less than one month old), or failure to properly prepare the unit prior to any period of non-use over one month
- Pickup and delivery charges
- Operational misuse, neglect, or accidents
- Repairs or attempted repairs by anyone other than an Authorized Toro Service Dealer
- Repairs or adjustments to correct starting difficulties due to the following:
 - failure to follow proper maintenance procedures
 - rotary mower blade striking an object
 - contaminants in the fuel system
 - improper fuel (consult your *Operator's Manual* if in doubt)
 - failure to drain the fuel system prior to any period of non-use over one month
- Special operational conditions where starting may require more than two pulls:
 - first time starts after extended period of non-use over three months or seasonal storage
 - cool temperature starts such as those found in early spring and late autumn
 - improper starting procedures - if you are having difficulty starting your unit, please check the *Operator's Manual* to ensure that you are using the correct starting procedures. This can save an unnecessary visit to an Authorized Toro Service Dealer.

General Conditions

All repairs covered by these warranties must be performed by an Authorized Toro Service Dealer using Toro-approved replacement parts. Repair by an Authorized Toro Service Dealer is your sole remedy under this warranty.

Neither The Toro Company nor Toro Warranty Company is liable for indirect, incidental, or consequential damages in connection with the use of the Toro Products covered by these warranties, including any cost or expense of providing substitute equipment or service during reasonable periods of malfunction or non-use pending completion of repairs under these warranties.

Some states do not allow exclusions of incidental or consequential damages, so the above exclusions may not apply to you.

This warranty gives you specific legal rights, and you may also have other rights which vary from state to state.

Countries Other than the United States or Canada

Customers who have purchased Toro products exported from the United States or Canada should contact their Toro Distributor (Dealer) to obtain guarantee policies for your country, province, or state. If for any reason you are dissatisfied with your Distributor's service or have difficulty obtaining guarantee information, contact the Toro importer. If all other remedies fail, you may contact us at Toro Warranty Company.

*Residential purposes means use of the product on the same lot as your home. Use at more than one location, or institutional or rental use, is considered commercial use, and the commercial use warranty applies.



Cortacésped TimeMaster™ de 76 cm (30 pulgadas)

Nº de modelo 20199—Nº de serie 31200001 y superiores

Nº de modelo 20200—Nº de serie 31200001 y superiores

Manual del operador

Introducción

Este cortacésped dirigido de cuchillas rotativas está diseñado para ser usado por usuarios domésticos. Está diseñado principalmente para segar césped bien mantenido en zonas verdes residenciales. No está diseñado para cortar maleza o para aplicaciones agrícolas.

Lea esta información detenidamente para aprender a utilizar y mantener correctamente su máquina, y para evitar lesiones personales y daños en el producto. Usted es el responsable de operar la máquina de forma correcta y segura.

Puede ponerse en contacto directamente con Toro en www.Toro.com si desea información sobre productos y accesorios, o si necesita localizar un distribuidor o registrar su producto.

Cuando necesite asistencia técnica, piezas genuinas Toro o información adicional, póngase en contacto con un Servicio Técnico Autorizado o con Asistencia al Cliente Toro, y tenga a mano los números de modelo y serie de su producto. Figura 1 identifica la ubicación de los números de modelo y serie en el producto. Escriba los números en el espacio provisto.



Figura 1

1. Placa con los números de modelo y de serie

Nº de modelo _____
Nº de serie _____

Este manual identifica peligros potenciales y contiene mensajes de seguridad identificados por el símbolo de alerta de seguridad (Figura 2), que señala un peligro que puede causar lesiones graves o la muerte si usted no sigue las precauciones recomendadas.

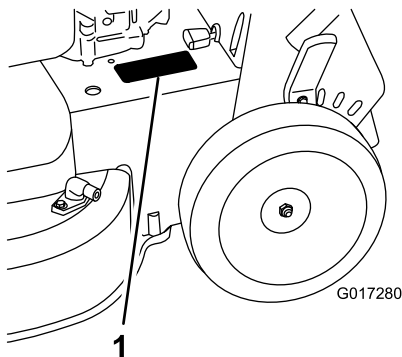

Figura 2

1. Símbolo de alerta de seguridad

Este manual utiliza 2 palabras para resaltar información. **Importante** llama la atención sobre información mecánica especial, y **Nota** resalta información general que merece una atención especial.

ADVERTENCIA

CALIFORNIA

Advertencia de la Propuesta 65

Los gases de escape de este producto contienen sustancias químicas que en estado de California considera causantes de cáncer, defectos congénitos y otros trastornos del sistema reproductor.

Importante: Este motor no está equipado con un silenciador con parachispas. Es una infracción de la legislación de California (California Public Resource Code Section 4442) la utilización o la operación del motor en cualquier terreno de bosque, monte o terreno cubierto de hierba. Otros estados o zonas federales pueden tener leyes similares.

Este sistema de encendido por chispa cumple la norma canadiense ICES-002.

El *Manual del propietario del motor* adjunto ofrece información sobre las normas de la U.S.

Environmental Protection Agency (EPA) y de la California Emission Control Regulation sobre sistemas de emisiones, mantenimiento y garantía. Puede solicitarse un manual nuevo al fabricante del motor.

En los casos en que se indica la potencia en cv del motor, la potencia bruta del motor fue calculada en el laboratorio por el fabricante del motor, con arreglo a lo

Seguridad

Esta máquina cumple o supera los requisitos de seguridad de cuchillas CPSC para cortacéspedes rotativos dirigidos y las especificaciones B71.1 del Instituto Norteamericano de Estándares Nacionales en vigor en el momento de fabricación.

Lea y comprenda el contenido de este manual antes de arrancar el motor.

El símbolo de alerta de seguridad (Figura 2) se utiliza para advertirle sobre potenciales riesgos de lesiones personales. Observe siempre todos los mensajes de seguridad que siguen a este símbolo con el fin de evitar posibles lesiones o la muerte. El uso o mantenimiento incorrectos de esta máquina pueden causar lesiones o la muerte. Para reducir esta posibilidad, cumpla las siguientes instrucciones de seguridad.

Las siguientes instrucciones han sido adaptadas de la norma ANSI/OPEIB71.1-2003.

Esta máquina de corte es capaz de amputar manos y pies y de lanzar objetos al aire. El no observar las siguientes instrucciones de seguridad puede dar lugar a lesiones corporales graves e incluso la muerte.

Operación general

- Lea, comprenda y siga todas las instrucciones del/de los manual(es) y las colocadas en la máquina antes de arrancar ésta.
- No coloque las manos o los pies cerca de la máquina o debajo de ésta. Manténgase alejado del conducto de descarga en todo momento.
- Sólo permita que utilicen esta máquina adultos responsables que estén familiarizados con las instrucciones.
- Despeje la zona de objetos tales como piedras, alambres, juguetes, etc., que podrían ser arrojados por las cuchillas. Permanezca detrás del manillar cuando el motor está en marcha.
- Asegúrese de que no hay otras personas en la zona antes de usar la máquina. Pare la máquina si alguien entra en la zona.
- No utilice la máquina estando descalzo o con sandalias. Lleve siempre calzado fuerte.
- No tire hacia atrás de la máquina a menos que sea absolutamente necesario. Antes de desplazarse hacia atrás y mientras lo hace, mire siempre hacia abajo y detrás de usted.
- No dirija nunca el material descargado hacia nadie. Evite descargar material contra una pared u otra obstrucción. El material podría rebotar hacia el operador. Pare las cuchillas al cruzar superficies de grava.
- No haga funcionar la máquina si no están colocados y funcionando el recogedor completo, el protector de descarga, el protector trasero u otros dispositivos de protección.
- No deje la máquina desatendida nunca cuando está funcionando.
- Pare el motor y espere hasta que las cuchillas se detengan completamente antes de limpiar la máquina, retirar el recogedor o desatascar el protector de descarga.
- Utilice la máquina solamente con luz natural o con una buena iluminación artificial.
- No utilice la máquina bajo la influencia de drogas o alcohol.
- No utilice nunca la máquina en hierba mojada. Asegúrese de pisar firmemente. Camine, no corra nunca.
- Desengrane el sistema de transmisión, si la máquina está equipada con uno, antes de arrancar el motor.
- Si la máquina comienza a vibrar de manera anormal, pare el motor y compruebe la causa inmediatamente. La vibración suele ser un aviso de problemas.

estipulado en SAEJ1940. Debido a que el motor está configurado para cumplir los requisitos de seguridad, emisiones y operación, su potencia real en este tipo de cortacésped será significativamente menor.

No manipule los controles del motor ni modifique la velocidad regulada; el hacerlo puede crear condiciones inseguras con resultado de lesiones personales.

- Siempre utilice protección ocular al usar la máquina.
- Los rayos pueden causar graves lesiones o incluso la muerte. Si se ven relámpagos o rayos o se oyen truenos en la zona, no utilice la máquina; busque un lugar donde resguardarse.
- Consulte las instrucciones del fabricante respecto a la forma correcta de instalar y utilizar los accesorios. Utilice solamente accesorios homologados por el fabricante.

Operación en pendientes

Las pendientes son una de las principales causas de accidentes por resbalones y caídas, que pueden causar lesiones graves o la muerte. En todas las pendientes y cuestas se necesita tener un cuidado especial. Si usted no se siente con confianza en una pendiente, no la siegue.

- Siegue de través las cuestas y pendientes, nunca hacia arriba o hacia abajo. Extreme las precauciones al cambiar de dirección en cuestas o pendientes.
- Esté alerta a agujeros, surcos, montículos, rocas u otros objetos ocultos. Los terrenos desiguales pueden causar caídas y resbalones. La hierba alta puede ocultar obstáculos.
- No siegue la hierba mojada o en pendientes excesivamente empinadas. Si no pisa firme, puede resbalar y caerse.
- No siegue cerca de terraplenes, fosas o taludes. Usted podría perder el equilibrio o resbalar.

Niños

Pueden ocurrir accidentes trágicos si el operador no está alerta a la presencia de niños. A menudo los niños se sienten atraídos por la máquina y la actividad de segar.

No suponga nunca que los niños vayan a permanecer en el último lugar en que los vio.

- Mantenga a los niños alejados de la zona de siega y bajo la atenta mirada de un adulto responsable que no sea el operador.
- Esté alerta y pare la máquina si entran niños en la zona.
- Nunca permita a los niños utilizar la máquina.
- Extreme la precaución al acercarse a esquinas ciegas, arbustos, árboles u otros objetos que puedan impedir que usted vea un niño.

Mantenimiento

Manejo seguro de la gasolina

Para evitar lesiones personales o daños materiales, extreme las precauciones al manejar la gasolina. La gasolina es extremadamente inflamable y los vapores son explosivos.

- Apague cualquier cigarrillo, cigarro, pipa u otra fuente de ignición.
- Utilice solamente un recipiente de gasolina homologado.
- No retire nunca el tapón del depósito de combustible ni añada combustible con el motor en marcha. Deje que el motor se enfríe antes de repostar combustible.
- No reposte la máquina nunca en un recinto cerrado.
- No guarde nunca la máquina o un recipiente de combustible cerca de una llama desnuda, chispa o llama piloto, por ejemplo en un calentador de agua u otro electrodoméstico.
- No llene nunca los recipientes dentro de un vehículo o sobre la plataforma de un camión o remolque con forro de plástico. Coloque siempre los recipientes de gasolina en el suelo, lejos del vehículo, antes de llenarlos.
- Retire un equipo con motor de gasolina del camión o del remolque y repóstele en el suelo. Si esto no es posible, reposte el equipo desde un recipiente portátil, en vez de usar un surtidor o boquilla dosificadora de gasolina.
- Mantenga la boquilla en contacto con el borde del depósito de combustible o el orificio del recipiente en todo momento hasta que termine de repostar. No utilice dispositivos que mantengan abierta la boquilla.
- Si se derrama combustible sobre su ropa, cámbiese de ropa inmediatamente.
- Nunca llene demasiado el depósito de combustible. Vuelva a colocar el tapón del depósito de combustible y apriételo bien.

▲ ADVERTENCIA

Los gases de escape del motor contienen monóxido de carbono, que es un veneno inodoro que puede matarle.

No haga funcionar el motor dentro de un edificio o en un lugar cerrado.

Mantenimiento general

- No ponga la máquina en marcha nunca en un lugar cerrado.

- Mantenga apretados todos los tornillos y tuercas para asegurarse de que el equipo está en condiciones de funcionamiento seguras.
- No manipule nunca los dispositivos de seguridad. Compruebe regularmente que funcionan correctamente.
- Mantenga la máquina libre de hierba, hojas y otros residuos. Limpie cualquier derrame de aceite o combustible y retire cualquier residuo empapado en combustible. Deje que la máquina se enfríe antes de almacenarla.
- Si golpea un objeto extraño, pare e inspeccione la máquina. Repare la máquina, si es necesario, antes de seguir.
- Nunca haga ajustes o reparaciones con el motor en marcha. Desconecte el cable de la bujía y haga masa con él contra el motor para evitar un arranque accidental.
- Compruebe frecuentemente los componentes del recogedor y el protector de descarga y sustitúyalos por piezas recomendadas por el fabricante cuando sea necesario.
- Las cuchillas del cortacésped están muy afiladas. Envuelva las cuchillas o lleve guantes, y extreme las precauciones al manejar las cuchillas.
- No cambie los ajustes del regulador del motor ni haga funcionar el motor a una velocidad excesiva.
- Repare o sustituya las pegatinas de seguridad e instrucciones cuando sea necesario.

Pegatinas de seguridad e instrucciones

Importante: Hay pegatinas de seguridad e instrucciones colocadas cerca de zonas de potencial peligro. Sustituya cualquier pegatina dañada.

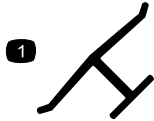

Marca del fabricante

1. Indica que la cuchilla ha sido identificada como pieza del fabricante original de la máquina.



94-8072



108-8117

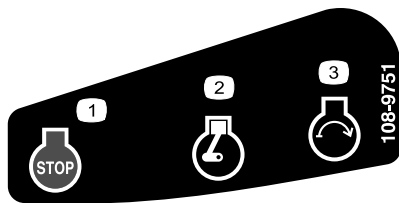

108-9751

Modelo de arranque eléctrico solamente

1. Motor – parar
2. Motor – marcha
3. Motor – arrancar

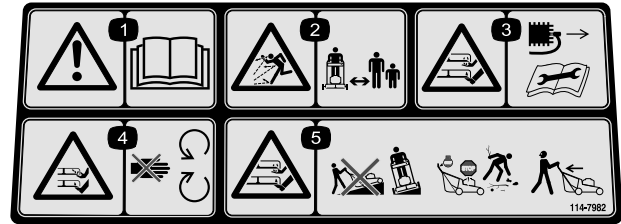

114-7982

1. Advertencia – lea el *Manual del operador*.
2. Peligro de objetos arrojados – mantenga a otras personas a una distancia prudencial de la máquina.
3. Peligro de corte/desmembramiento de mano o pie, cuchilla del cortacésped – desconecte el cable de la bujía y lea las instrucciones antes de realizar cualquier tarea de mantenimiento.
4. Peligro de corte/desmembramiento de mano o pie por la cuchilla del cortacésped – no se acerque a las piezas en movimiento.
5. Peligro de corte/desmembramiento de mano o pie, cuchilla del cortacésped – no siegue las pendientes hacia arriba/abajo; siegue las pendientes de través; pare el motor antes de abandonar el puesto del operador, y mire hacia atrás mientras conduce en marcha atrás.



117-2718



120-9570

1. Advertencia —no se acerque a las piezas en movimiento; mantenga colocados todos los protectores y defensas.

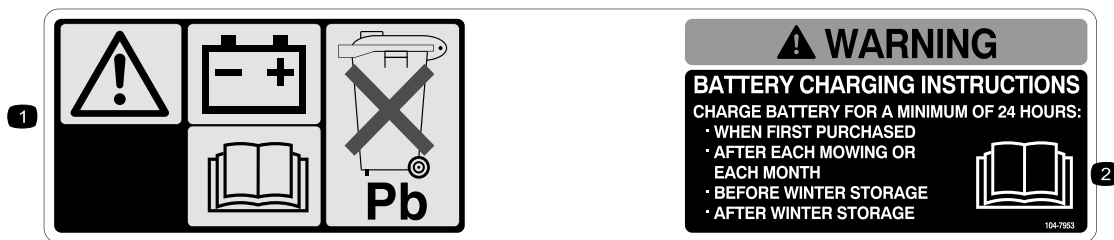

104-7953

Modelo de arranque eléctrico solamente

1. Advertencia – lea el *Manual del operador* si desea información sobre cómo cargar la batería; contiene plomo; no tirar a la basura.
2. Lea el *Manual del operador*.

Montaje

Importante: Retire y deseche la hoja protectora de plástico que cubre el motor.

1

Montaje del manillar

No se necesitan piezas

Procedimiento

⚠ ADVERTENCIA

Si ensambla o despliega el manillar de forma incorrecta, pueden dañarse los cables, creando unas condiciones de operación inseguras.

- No dañe los cables al desplegar el manillar.
 - Si un cable está dañado, póngase en contacto con el Servicio Técnico Autorizado.
1. Gire el manillar superior hasta que se acople al manillar inferior (Figura 3) y apriete ambos pomos del manillar para bloquear el manillar superior en su lugar (Figura 4).



Figura 3

1. Manillar superior
2. Pomo (2)

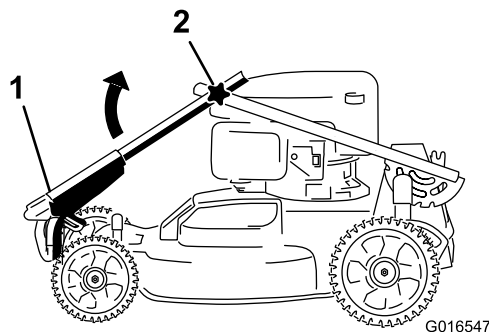

Figura 4

1. Palanca de bloqueo del manillar
2. Suelte la palanca de bloqueo del manillar (Figura 4).
3. Tire del manillar hacia atrás y bloquéelo en esa posición (Figura 4).

2

Instalación de la barra de control de las cuchillas

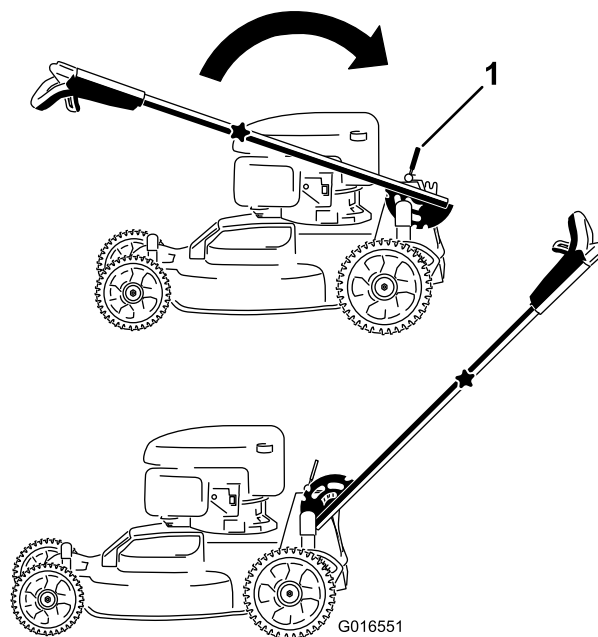
No se necesitan piezas

Procedimiento

Instale la barra de control de las cuchillas en el manillar superior (Figura 5).



Figura 5

Nota: Capacidad máxima: 0.59 l (20 onzas), tipo: SAE 30, aceite detergente con clasificación de servicio API SF, SG, SH, SJ, SL o superior.

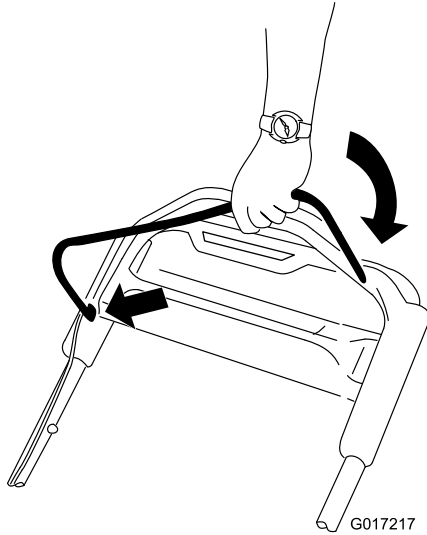

Figura 6

3. Limpie el extremo de la varilla con un paño limpio.
4. Introduzca la varilla en el tubo de llenado y enrósquela hasta que haga tope.
5. Retire la varilla y compruebe el nivel de aceite en la misma; consulte Figura 7.

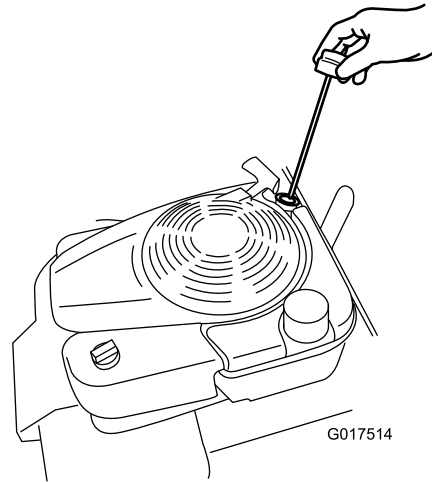

Figura 7

1. El nivel de aceite es demasiado bajo; añada aceite al cárter.
2. El nivel de aceite es demasiado alto; retire aceite del cárter.
3. El nivel de aceite es correcto.

3

Llenado del cárter de aceite

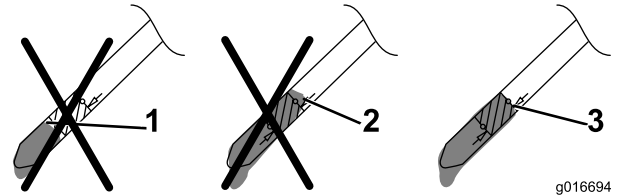
Piezas necesarias en este paso:

20 onzas fluidas	Aceite del motor
------------------	------------------

Procedimiento

Importante: Esta máquina se suministra *sin aceite* en el motor. Antes de arrancar el motor, llene el motor de aceite.

1. Lleve la máquina a una superficie nivelada.
2. Retire la varilla (Figura 6) y vierta aproximadamente tres cuartas partes de la capacidad total del cárter por el tubo de llenado de aceite.

- Si el nivel de aceite es demasiado bajo, añada una pequeña cantidad de aceite **lentamente** por el tubo de llenado y repita los pasos 3 a 5 hasta que el nivel del aceite sea correcto, según se muestra en Figura 7.
- Si el nivel de aceite es demasiado alto, drene el exceso de aceite hasta que obtenga el nivel de aceite correcta. Para vaciar el exceso de aceite, consulte Cómo cambiar el aceite del motor (página 19).

Importante: Si el nivel de aceite del motor es demasiado bajo o demasiado alto y usted arranca el motor, puede dañar el motor.

6. Instale la varilla firmemente a mano.

4

Cómo cargar la batería

No se necesitan piezas

Procedimiento

Modelo de arranque eléctrico solamente

Consulte Cómo cargar la batería (página 20).

El producto



Figura 8

- | | |
|---|--|
| 1. Deflector de descarga lateral | 9. Llave de contacto |
| 2. Bujía | 10. Batería (no ilustrada; modelo de arranque eléctrico solamente) |
| 3. Varilla/tubo de llenado de aceite (no ilustrado) | 11. Palanca de altura de corte trasera |
| 4. Arrancador | 12. Deflector de descarga trasera |
| 5. Tapón del depósito de combustible | 13. Fusible |
| 6. Palanca de bloqueo del manillar | 14. Filtro de aire |
| 7. Pomo del manillar (2) | 15. Orificio de lavado |
| 8. Manillar superior | 16. Palanca de altura de corte delantera |

Operación

Cómo llenar el depósito de combustible

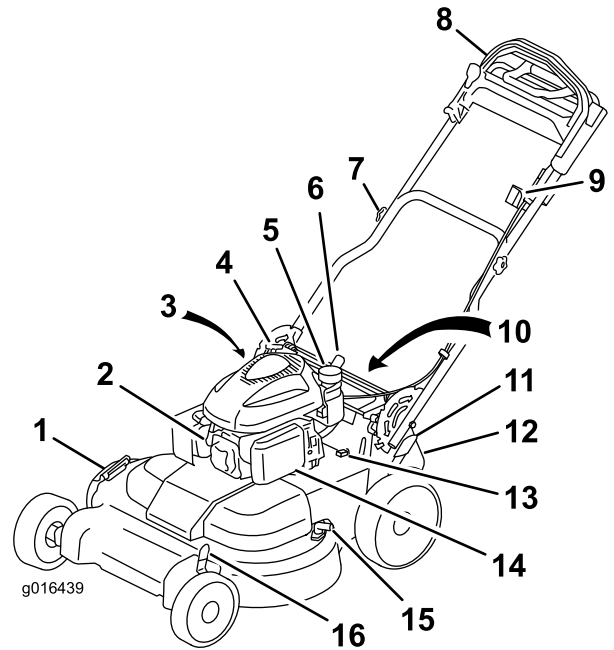
⚠ PELIGRO

La gasolina es altamente inflamable y explosiva. Un incendio o una explosión provocado(a) por la gasolina puede causarle quemaduras a usted y a otras personas.

- Para evitar que una carga estática incendie la gasolina, coloque el recipiente y/o el cortacésped directamente sobre el suelo antes de repostar, no en un vehículo o sobre otro objeto.
- Llene el depósito en el exterior cuando el motor esté frío. Limpie cualquier derrame.
- No maneje gasolina si está fumando, ni cerca de una llama desnuda o chispas.
- Almacene la gasolina en un recipiente homologado y manténgala fuera del alcance de los niños.
- Para obtener los mejores resultados, utilice solamente gasolina fresca, sin plomo, de 87 o más octanos (método de cálculo $(R+M)/2$).
- Son aceptables los combustibles oxigenados con hasta el 10% de etanol o el 15% de MTBE por volumen.
- No utilice mezclas de gasolina con etanol (por ejemplo, E15 o E85) con más del 10% de etanol por volumen. Pueden provocar problemas de rendimiento o daños en el motor que pueden no estar cubiertos bajo la garantía.
- No utilice gasolina que contenga metanol.
- No guarde combustible ni en el depósito de combustible ni en los recipientes de combustible durante el invierno, a menos que haya añadido un estabilizador al combustible.
- No añada aceite a la gasolina.



Figura 9

Manillar superior

- | | |
|---|--------------------------------------|
| 1. Barra de tracción asistida | 3. Barra de control de las cuchillas |
| 2. Seguro de la barra de control de las cuchillas | 4. Interruptor de encendido |

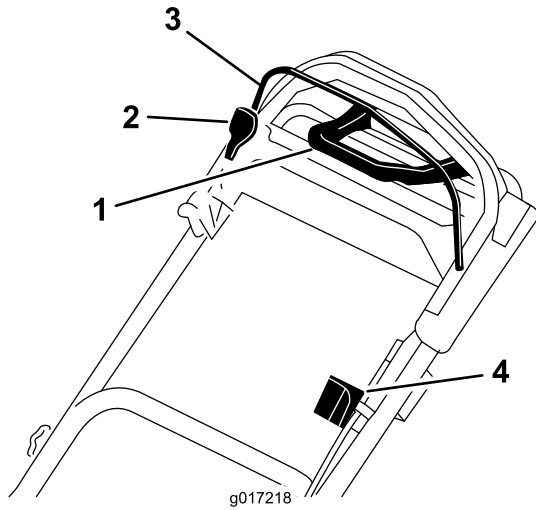

Figura 10

- | | |
|--|--|
| 1. Bolsa de recogida | 3. Conducto de descarga lateral |
| 2. Tapón de descarga trasera (instalado) | 4. Cargador de la batería (modelo de arranque eléctrico solamente) |

Importante: Para reducir los problemas de arranque, añada estabilizador de combustible al combustible durante toda la temporada, mezclándolo con gasolina comprado hace menos de treinta días.

1. Limpie la zona alrededor del tapón del depósito de combustible y retire el tapón del depósito (Figura 11).

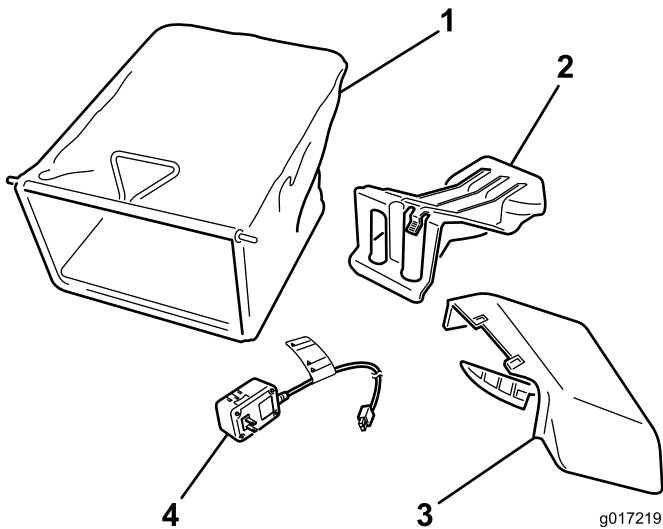

Figura 11

2. Llene el depósito, dejando un espacio libre de al menos 1/4 pulgada (6 mm) entre la gasolina y la parte inferior del tubo para permitir la dilatación de la gasolina (Figura 11).
3. Coloque el tapón del depósito de combustible y apriételo firmemente a mano.

Verificación del nivel de aceite del motor

Intervalo de mantenimiento: Cada vez que se utilice o diariamente

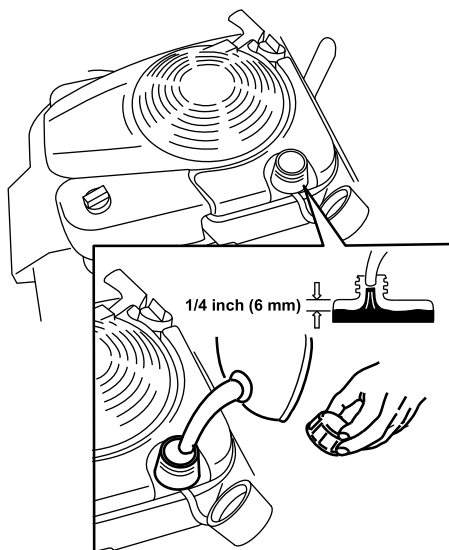
Capacidad máxima: 0.59 l (20 onzas), tipo: SAE 30, aceite detergente con clasificación de servicio API SF, SG, SH, SJ, SL o superior.

1. Lleve la máquina a una superficie nivelada.
2. Retire la varilla (Figura 12).



Figura 12

3. Limpie el extremo de la varilla con un paño limpio.
4. Introduzca la varilla en el tubo de llenado y enrósquela hasta que haga tope. (Figura 12).
5. Retire la varilla y observe el nivel de aceite; consulte Figura 13.

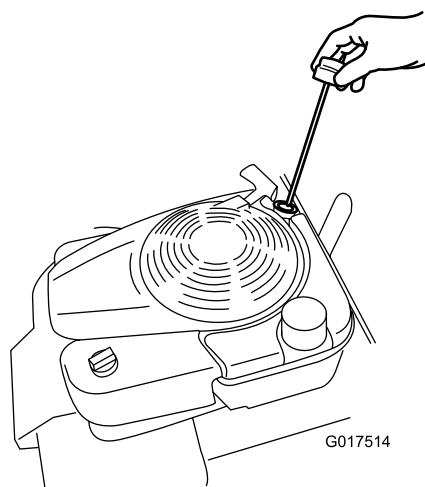

Figura 13

1. El nivel de aceite es demasiado bajo; añada aceite al cárter.
2. El nivel de aceite es demasiado alto; retire aceite del cárter.
3. El nivel de aceite es correcto.

- Si el nivel de aceite es demasiado bajo, añada una pequeña cantidad de aceite **lentamente** por el tubo de llenado y repita los pasos 3 a 5 hasta que el nivel del aceite sea correcto, según se muestra en Figura 7.
- Si el nivel de aceite es demasiado alto, drene el exceso de aceite hasta que la varilla muestre el nivel de aceite correcto; para vaciar el exceso de aceite, consulte Cómo cambiar el aceite del motor (página 19).

Importante: Si el nivel de aceite del motor es demasiado bajo o demasiado alto y usted arranca el motor, puede dañar el motor.

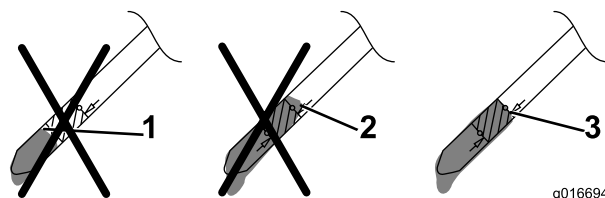
6. Instale la varilla firmemente a mano.

Ajuste de la altura de corte

⚠ ADVERTENCIA

Al ajustar la altura de corte, usted podría tocar las cuchillas en movimiento, lo que podría causarle graves lesiones.

- Pare el motor y espere a que se detengan todas las piezas en movimiento.
- No ponga los dedos debajo de la carcasa al ajustar la altura de corte.

Ajuste la altura de corte según desee; consulte Figura 14 y Figura 15.

Nota: Para elevar la máquina, mueva las palancas de altura de corte delantera y trasera hacia adelante; para bajar la máquina, mueva las palancas de altura de corte hacia atrás. Ajuste las ruedas delanteras y traseras a la misma altura, a menos que existan circunstancias especiales que dicten lo contrario; consulte Consejos de operación (página 16).



Figura 14

Palanca de altura de corte delantera

- | | |
|----------------------------|---------------------------|
| 1. 10.2 cm (4 pulgadas) | 5. 5.1 cm (2 pulgadas) |
| 2. 8.9 cm (3-1/2 pulgadas) | 6. 3.8 cm (1-1/2 pulgada) |
| 3. 7.6 cm (3 pulgadas) | 7. 2.5 cm (1 pulgada) |
| 4. 6.4 cm (2-1/2 pulgadas) | |

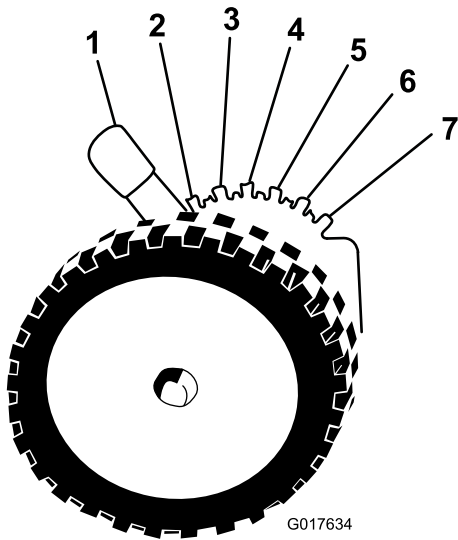

Figura 15

Palanca de altura de corte trasera

- | | |
|----------------------------|-------------------------|
| 1. 10.2 cm (4 pulgadas) | 5. 5.1 cm (2 pulgadas) |
| 2. 8.9 cm (3-1/2 pulgadas) | 6. 3.8 cm (1-1/2 pulg.) |
| 3. 7.6 cm (3 pulgadas) | 7. 2.5 cm (1 pulgada) |
| 4. 6.4 cm (2-1/2 pulgadas) | |

Ajuste de la altura del manillar

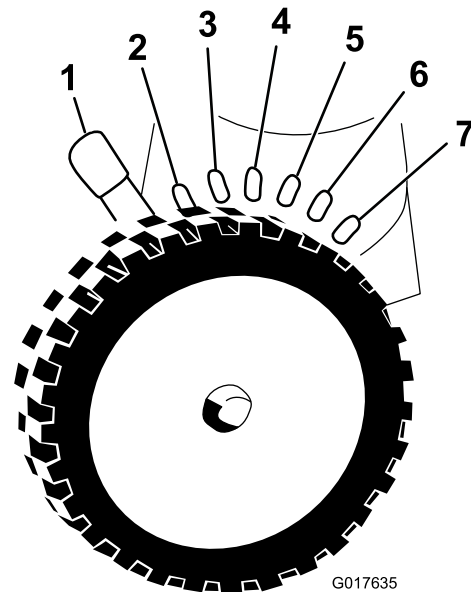
Usted puede elevar o bajar el manillar hasta una posición que le sea cómoda.

1. Tire hacia atrás de la palanca de bloqueo para desenganchar las clavijas de bloqueo del manillar (Figura 16).



Figura 16

- | | |
|--|-----------|
| 1. Palanca de bloqueo del manillar | 3. Muecas |
| 2. Clavija de bloqueo del manillar (2) | |

2. Gire el manillar y alinee la muesca deseada del soporte del manillar con las clavijas de bloqueo del manillar; consulte Figura 16.
3. Suelte la palanca de bloqueo del manillar para bloquear el manillar en esa posición.

Cómo arrancar el motor

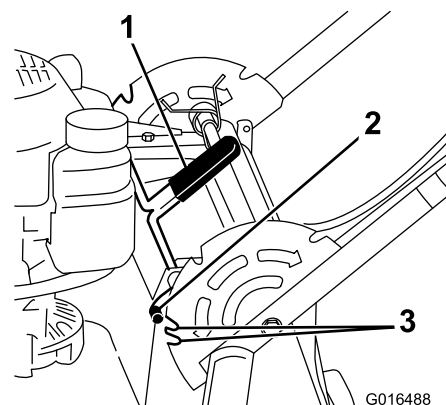
Modelo estándar

Tire lentamente del arrancador hasta que note resistencia, luego tire con fuerza. Deje que la cuerda vuelva lentamente al motor.

Nota: Si la máquina no arranca después de varios intentos, póngase en contacto con el Servicio Técnico Autorizado.

Modelo de arranque eléctrico

En los modelos de arranque eléctrico, puede arrancar el motor usando la llave de contacto o el arrancador.

- **Llave de contacto:** Gire la llave de contacto a la posición de Arranque y manténgala en esa posición (Figura 17); cuando el motor arranque, suelte la llave.

Importante: No intente arrancar el motor con la barra de control de las cuchillas engranada; de lo contrario, puede fundir el fusible.

Nota: No mantenga la llave en la posición de Arranque durante más de 5 segundos para evitar quemar el motor de arranque.



Figura 17

- **Arrancador:**

1. Gire la llave de contacto a la posición de Marcha (Figura 17).
2. Tire del arrancador lentamente hacia atrás hasta que note resistencia, luego tire con fuerza. Deje que la cuerda vuelva lentamente al motor.

Uso de la transmisión autopropulsada

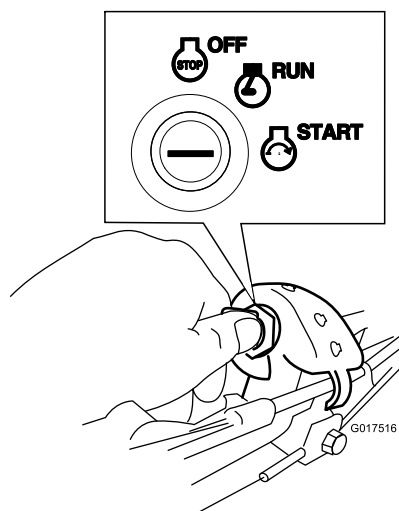
Para activar el sistema de autopropulsión, simplemente camine con las manos agarrando el manillar superior y los codos junto al cuerpo, y la máquina mantendrá automáticamente su misma velocidad (Figura 18).

Nota: Puede hacer avanzar la máquina con las cuchillas engranadas o desengranadas.



Figura 18

Nota: Utilice el manillar de tracción asistida en situaciones en las que necesita un nivel de control mayor que el que proporciona la transmisión autopropulsada únicamente.

Cómo parar el motor

Modelo estándar

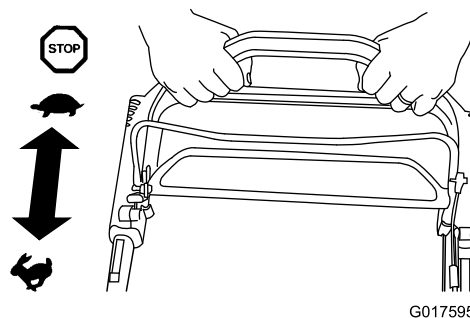
Ponga el interruptor basculante (Figura 19) en la posición de Parada y sujételo en esa posición hasta que se pare el motor.



Figura 19

Modelo de arranque eléctrico

1. Gire la llave a la posición de Desconectado (Figura 20).

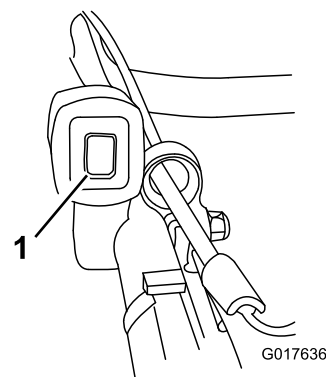

Figura 20

2. Cuando el motor se pare, quite la llave del contacto y llévesela con usted cuando abandone la máquina.

Cómo engranar la cuchilla

Cuando usted arranca el motor, las cuchillas no giran. Es necesario engranar las cuchillas para segar.

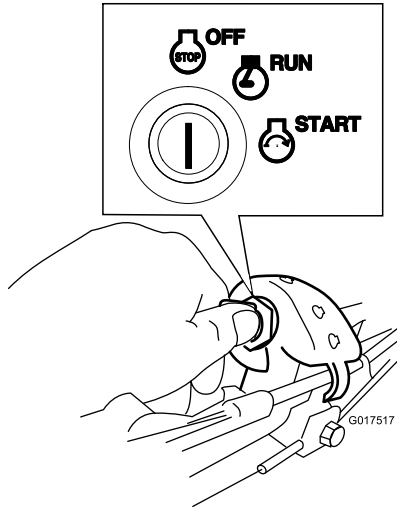
1. Tire hacia atrás del seguro de la barra de control de las cuchillas hasta que llegue a la barra de control de las cuchillas (Figura 21).



Figura 21

1. Seguro de la barra de control de las cuchillas
 2. Barra de control de las cuchillas
2. Tire hacia atrás lentamente **Figura 21 de la barra de control de la cuchilla hasta que llegue al manillar** ().
 3. Sujete la barra de control de las cuchillas contra el manillar (Figura 22).

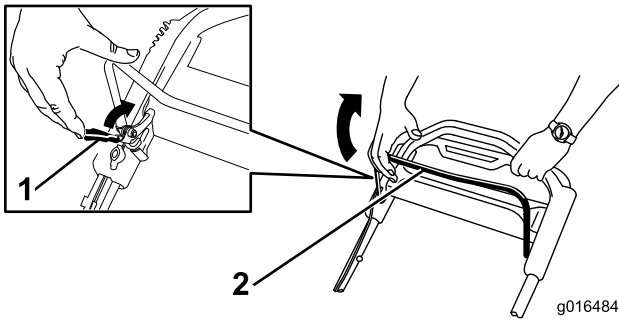

Figura 22

Cómo desengranar la cuchilla

Suelte la barra de control de las cuchillas (Figura 23).

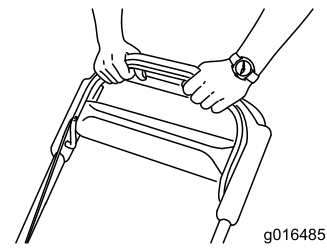

Figura 23

Importante: Cuando usted suelta la barra de control de las cuchillas, las cuchillas deben detenerse en 3 segundos o menos. Si no se paran correctamente, deje de usar la máquina inmediatamente y póngase en contacto con un Servicio Técnico Autorizado.

Comprobación del sistema de frenado de las cuchillas

Antes de cada uso, compruebe que las cuchillas se paran en 3 segundos o menos después de soltar la barra de control.

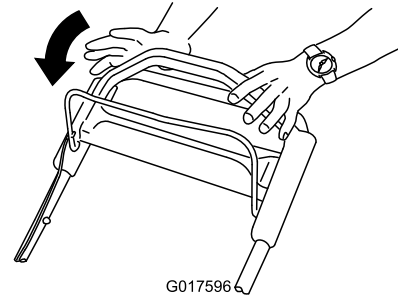
Uso de la bolsa de recogida

Intervalo de mantenimiento: Cada vez que se utilice o diariamente

Puede utilizarse la bolsa de recogida para comprobar el sistema de frenado de la cuchilla.

1. Retire el tapón de descarga.
2. Instale la bolsa de recogida vacía en la máquina.
3. Arranque el motor.
4. Engrane las cuchillas.

Nota: La bolsa debe empezar a inflarse, lo que indica que las cuchillas están girando.

5. Mientras observa la bolsa, suelte la barra de control de las cuchillas.

Nota: Si la bolsa no se desinfla en 3 segundos o menos después de soltar la barra de control de las cuchillas, el sistema de frenado de las cuchillas puede estar deteriorándose, y si no se toman medidas, podría dar lugar a un estado de operación inseguro. Haga revisar y reparar la máquina por un Servicio Técnico Autorizado.

6. Pare el motor y espere a que se detengan todas las piezas en movimiento.

Sin usar la bolsa de recogida

1. Lleve la máquina a una superficie pavimentada en una zona al abrigo del viento.
2. Ajuste las 4 ruedas a la altura de corte de 3-1/2 pulgadas (89 mm).
3. Tome media página de periódico y haga una bola con ella que sea lo suficientemente pequeña como para pasar por debajo de la máquina (unas 3 pulgadas / 75 mm de diámetro).
4. Coloque la bola de papel de periódico a unas 5 pulgadas (13 cm) por delante de la máquina.
5. Arranque el motor.
6. Engrane las cuchillas.
7. Suelte la barra de control de las cuchillas y empiece a contar 3 segundos.
8. Al llegar a 3, empuje la máquina rápidamente hacia adelante, por encima de la bola de papel.
9. Pare el motor y espere a que se detengan todas las piezas en movimiento.
10. Vaya a la parte delantera de la máquina y compruebe la bola de papel de periódico.

Nota: Si la bola de papel no pasó por debajo de la máquina, repita los pasos 4 a 10.

11. Si la bola de papel de periódico está deshecha o deshilachada, las cuchillas no se detuvieron correctamente, lo cual implica un estado de operación inseguro. Póngase en contacto con el Servicio Técnico Autorizado.

Reciclado de los recortes

Su máquina viene preparada de fábrica para reciclar los recortes de hierba y hojas y devolverlos al césped. Para preparar la máquina para el reciclado:

- Si el conducto de descarga lateral está instalado en el cortacésped, retírelo y baje

el deflector de descarga lateral; consulte Cómo retirar el conducto de descarga lateral (página 16).

- Si la bolsa de recogida está instalada en la máquina, retírela; consulte (página 10).
- Si el tapón de descarga trasero no está instalado, sujételo por el asa, eleve el deflector trasero e introdúzcalo en el conducto de descarga trasera hasta que el enganche encaje en su sitio; consulte Figura 24.



Figura 24

- | | |
|--|--|
| 1. Deflector trasero | 3. Tapón de descarga trasera instalado |
| 2. Introduzca el tapón de descarga trasero | |

⚠ ADVERTENCIA

Asegúrese de que el tapón de descarga trasera está colocado antes de reciclar los recortes. No engrane nunca las cuchillas sin tener instalada la tapa de descarga trasera o la bolsa de recogida.

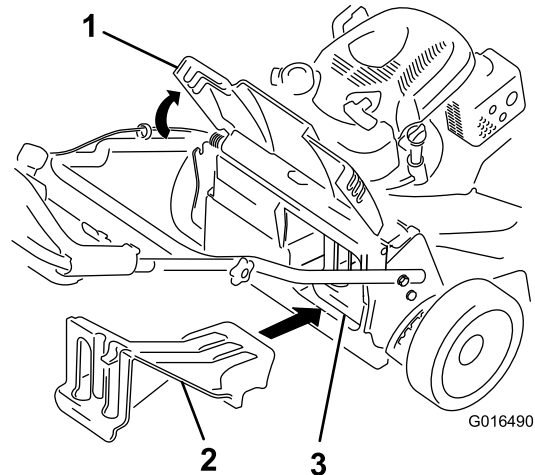
Ensacado de los recortes

Utilice la bolsa de recogida si usted desea recoger los recortes de hierba y hojas del césped.

⚠ ADVERTENCIA

Si la bolsa de recogida está desgastada, pueden arrojarse pequeñas piedras y otros residuos similares hacia el operador u otras personas, provocando lesiones personales graves o la muerte.

Compruebe frecuentemente la bolsa de recogida. Si está dañada, instale una bolsa de recambio Toro nueva.

Si el conducto de descarga lateral está instalado en el cortacésped, retírelo antes de ensacar los recortes; consulte Cómo retirar el conducto de descarga lateral (página 16).

⚠ ADVERTENCIA

Las cuchillas están muy afiladas; cualquier contacto con las cuchillas puede causar lesiones personales graves.

Pare el motor y espere a que se detengan todas las piezas en movimiento antes de abandonar el puesto del operador.

Instalación de la bolsa de recogida

1. Levante y sujete el deflector trasero (Figura 25).



Figura 25

1. Deflector trasero
2. Tapón de descarga trasera
3. Enganche

2. Retire el tapón de descarga trasero presionando hacia abajo sobre el enganche con el dedo pulgar y extrayendo del tapón de la máquina (Figura 25).
3. Instale la varilla de la bolsa en las muescas de la base del manillar, y mueva la bolsa hacia adelante y hacia atrás para verificar que la varilla está asentada en el fondo de cada muesca; consulte Figura 26.

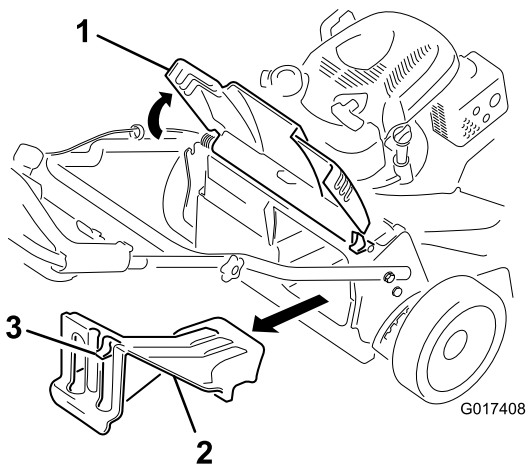

Figura 26

1. Varilla de la bolsa
2. Muesca (2)

4. Baje el deflector trasero hasta que descansa sobre la bolsa de recogida.

Cómo retirar la bolsa de recogida

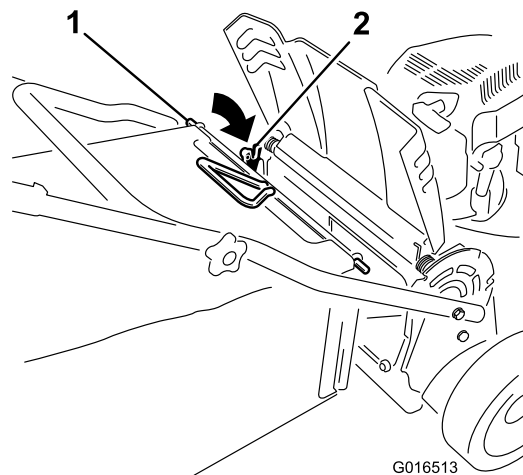
Para retirar la bolsa, siga en sentido inverso los pasos indicados anteriormente en Instalación de la bolsa de recogida.

Descarga lateral de los recortes

Utilice la descarga lateral para cortar hierba muy alta.

Si la bolsa de recortes está instalada en la máquina, retírela e introduzca el tapón de descarga trasera; consulte (página 10) antes de usar la descarga lateral para dispersar los recortes.

Importante: Asegúrese de que el tapón de descarga trasera está colocado antes de reciclar los recortes (Figura 24).

⚠ ADVERTENCIA

La cuchilla está muy afilada; cualquier contacto con la cuchilla puede causar lesiones personales graves.

Pare el motor y espere a que se detengan todas las piezas en movimiento antes de abandonar el puesto del operador.

Instalación del conducto de descarga lateral

Con el conducto en la mano derecha:

1. Levante el deflector de descarga lateral (Figura 27).



Figura 27

1. Deflector de descarga lateral 2. Conducto de descarga lateral

2. Instale el conducto de descarga lateral según se muestra en Figura 27 y Figura 28, y cierre el deflector sobre el conducto.

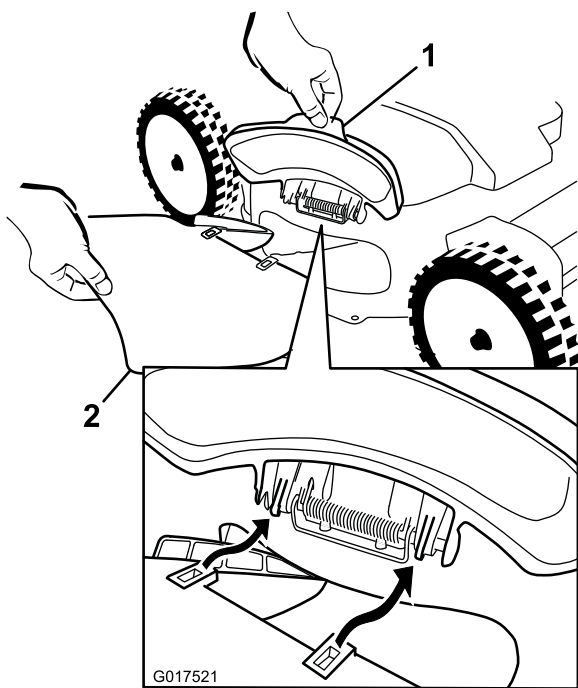

Figura 28

Cómo retirar el conducto de descarga lateral

Para retirar el conducto de descarga lateral, siga los pasos descritos en Instalación del conducto de descarga lateral.

Consejos de operación

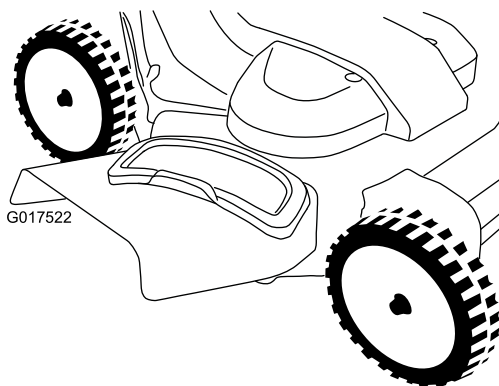
Consejos generales de siega

- Despeje la zona de palos, ramas, piedras, trozos de alambres o cuerda, y otros residuos que podrían ser golpeados por las cuchillas.

- Evite golpear objetos sólidos con las cuchillas. No siegue nunca por encima de ningún objeto.
- Si la máquina golpea un objeto o empieza a vibrar, pare inmediatamente el motor, desconecte el cable de la bujía e inspeccione la máquina en busca de daños.
- Para obtener el mejor rendimiento, instale cuchillas nuevas Toro correspondientes a su modelo antes de que empiece la temporada de siega.
- Sustituya las cuchillas cuando sea preciso por cuchillas de repuesto Toro.

Cómo cortar la hierba

- Corte solamente un tercio de la hoja de hierba cada vez. No corte con un ajuste inferior a 51 mm (2 pulg.) a menos que la hierba sea escasa, o a finales del otoño cuando el ritmo de crecimiento de la hierba empieza a decaer.
- Cuando corte hierba de más de 15 cm (6 pulgadas) de alto, siegue primero usando la altura de corte más alta y ande despacio, luego siegue de nuevo a una altura menor para obtener el mejor aspecto de césped. Si la hierba es demasiado larga, puede atascar la máquina y hacer que se cale el motor.
- Alterne la dirección de corte. Esto ayuda a dispersar los recortes en todo el césped, dando una fertilización más homogénea.
- Si el aspecto final del césped no es satisfactorio, pruebe a:
 - Cambiar las cuchillas o mandarlas a afilar.
 - Caminar más despacio mientras siega.
 - Eleve la altura de corte de la máquina.
 - Solapar los pasillos de corte en lugar de cortar un pasillo completo en cada pasada.
 - Ajustar la altura de corte una muesca menos en las ruedas delanteras que en las traseras.
 - Cortar el césped con más frecuencia.
- Segar solamente hierba seca u hojas secas. La hierba mojada y las hojas mojadas tienden a pegarse al suelo, y pueden atascar la máquina o hacer que se cale el motor.

⚠ ADVERTENCIA

El segar hierba mojada u hojas mojadas puede causar graves lesiones si usted se resbala y toca la cuchilla. Segar solamente en condiciones secas.

Cómo cortar hojas

- Después de segar céspedes cubiertos de hojas, asegúrese de que al menos la mitad del césped queda

visible a través de las hojas cortadas. Puede ser necesario cortar las hojas dos veces.

- Si hay más de 13 cm (5 pulgadas) de hojas en el césped, ajuste la altura de corte de las ruedas

delanteras una muesca o dos más alta que la de las ruedas traseras.

- Siegue más despacio si el cortacésped no corta las hojas suficientemente finas.

Mantenimiento

Nota: Los lados derecho e izquierdo de la máquina se determinan desde la posición normal del operador.

Calendario recomendado de mantenimiento

Intervalo de mantenimiento y servicio	Procedimiento de mantenimiento
Después de las primeras 5 horas	<ul style="list-style-type: none">• Cambie el aceite del motor.
Cada vez que se utilice o diariamente	<ul style="list-style-type: none">• Compruebe el nivel de aceite del motor.• Compruebe el funcionamiento del sistema de frenado de las cuchillas.• Compruebe el limpiador de aire y límpielo o cámbielo si es necesario.• Compruebe las cuchillas de corte.• Lave los bajos de la máquina.
Cada 25 horas	<ul style="list-style-type: none">• Cargue la batería (modelo de arranque eléctrico solamente).
Cada 50 horas	<ul style="list-style-type: none">• Cambie el aceite del motor.• Realice el mantenimiento del sistema de transmisión de las cuchillas.
Antes del almacenamiento	<ul style="list-style-type: none">• Cargue la batería (modelo de arranque eléctrico solamente).• Vacíe el depósito de combustible antes de efectuar reparaciones, según las instrucciones, y antes del almacenamiento anual.
Cada año	<ul style="list-style-type: none">• Revise el filtro de aire; cámbielo con más frecuencia en condiciones de mucho polvo.• Cambie el aceite del motor.• Cambie las cuchillas o haga que las afilen (más a menudo si los filos se desafilan rápidamente).• Compruebe la bujía (utilice una bujía Champion RC12YC, NGK BKR5SE-11, o equivalente); consulte el Manual del Operador del Motor.• Consulte los procedimientos adicionales de mantenimiento del Manual del operador del motor.

Importante: Consulte los procedimientos adicionales de mantenimiento del *Manual del operador del motor*.

Preparación para el mantenimiento

1. Pare el motor y espere a que se detengan todas las piezas en movimiento.
2. Desconecte el cable de la bujía (Figura 29).



Figura 29

1. Cable de la bujía

Importante: Antes de inclinar el cortacésped para cambiar el aceite o sustituir las cuchillas, deje que se vacíe el depósito de combustible con el uso normal. Si es imprescindible inclinar el cortacésped antes de que se acabe el combustible, utilice una bomba manual para retirar el combustible. Siempre coloque el cortacésped de lado de manera que el filtro de aire quede hacia arriba.

⚠ ADVERTENCIA

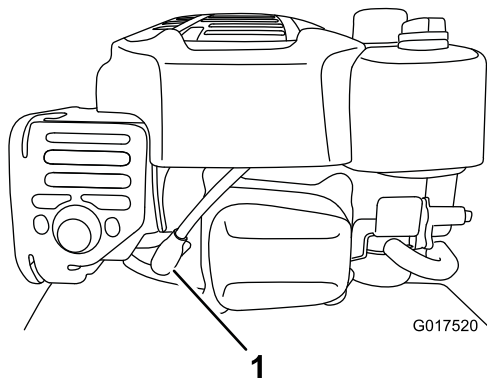
Al volcar la máquina, puede haber fugas de combustible. La gasolina es inflamable y explosiva, y puede causar lesiones personales.

Mantenimiento del filtro de aire

Intervalo de mantenimiento: Cada año

Cada vez que se utilice o diariamente

1. Afloje el cierre y retire la tapa del filtro de aire (Figura 30).



Figura 30

- | | |
|-------------|-----------|
| 1. Tapa | 3. Filtro |
| 2. Fijación | 4. Base |

2. Retire el filtro e inspecciónelo.
 - Si el filtro está dañado o humedecido con aceite o combustible, sustitúyalo.
 - Si el filtro de aire está sucio, golpéelo varias veces contra una superficie dura o utilice aire comprimido de menos de 30 psi (207 kPa) desde el interior del filtro para expulsar la suciedad.
- Nota:** No cepille o sople suciedad desde el exterior del filtro; los dos sistemas obligan a la suciedad a penetrar en las fibras.
3. Limpie la carcasa del filtro de aire y la tapa con un paño húmedo. **Mantenga la suciedad lejos de la entrada de aire.**
 4. Instale el filtro sobre la base.
 5. Vuelva a colocar la tapa y apriete firmemente el cierre.

Cómo cambiar el aceite del motor

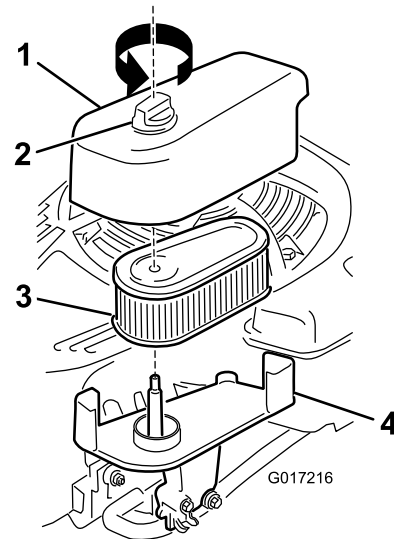
Intervalo de mantenimiento: Después de las primeras 5 horas
Cada 50 horas
Cada año

Capacidad máxima: 0.59 l (20 onzas), tipo: SAE 30, aceite detergente con clasificación de servicio API SF, SG, SH, SJ, SL o superior.

1. Asegúrese de que el depósito de combustible no contiene combustible (o que contiene muy poco) para que no se produzca un derrame de combustible cuando coloque el cortacésped de lado.
2. Haga funcionar el motor durante unos minutos antes de cambiar el aceite para calentar el aceite.

Nota: El aceite caliente fluye mejor y transporta más contaminantes.

3. Desconecte el cable de la bujía. Consulte Preparación para el mantenimiento (página 18).
4. Coloque el cortacésped de lado con la varilla de aceite hacia abajo hasta que el manillar superior descansa sobre el suelo.
5. Coloque un recipiente debajo de la varilla.
6. Retire la varilla y drene el aceite usado en un recipiente (Figura 31).



Figura 31

7. Después de drenar el aceite usado, ponga el cortacésped en su posición normal.
8. Retire la varilla (Figura 32) y vierta aproximadamente tres cuartas partes de la capacidad total del cárter por el tubo de llenado de aceite.

Nota: Capacidad máxima: 0.59 l (20 onzas), tipo: SAE 30, aceite detergente con clasificación de servicio API SF, SG, SH, SJ, SL o superior.

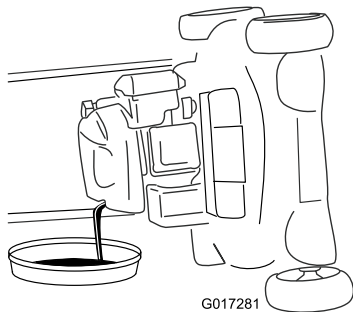

Figura 32

9. Limpie el extremo de la varilla con un paño limpio.
10. Introduzca la varilla en el tubo de llenado y enrósquela hasta que haga tope.
11. Retire la varilla y compruebe el nivel de aceite en la misma; consulte Figura 33.

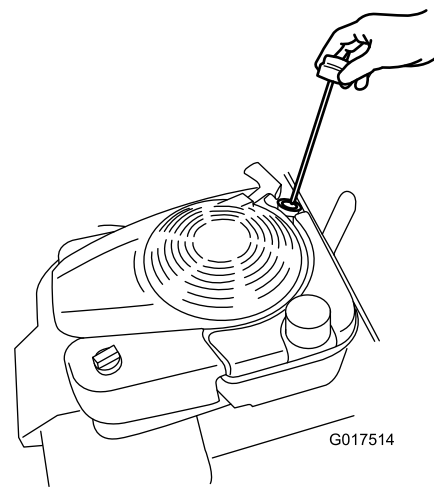

Figura 33

1. El nivel de aceite es demasiado bajo; añada aceite al cárter.
2. El nivel de aceite es demasiado alto; retire aceite del cárter.
3. El nivel de aceite es correcto.

- Si el nivel de aceite es demasiado bajo, añada una pequeña cantidad de aceite **lentamente** por el tubo de llenado y repita los pasos 9 a 11 hasta que el nivel del aceite sea correcto, según se muestra en Figura 33.
- Si el nivel de aceite es demasiado alto, drene el exceso de aceite hasta que obtenga el nivel de aceite correcta. Para vaciar el exceso de aceite, consulte Cómo cambiar el aceite del motor (página 19).

Importante: Si el nivel de aceite del motor es demasiado bajo o demasiado alto y usted arranca el motor, puede dañar el motor.

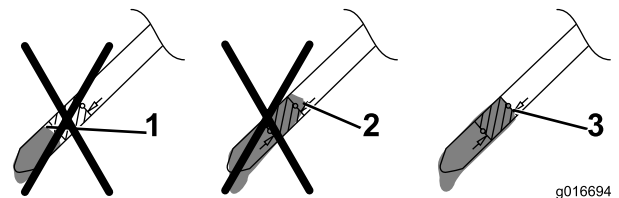
12. Instale la varilla firmemente a mano.
13. Recicle correctamente el aceite usado.

Cómo cargar la batería

Intervalo de mantenimiento: Cada 25 horas

Antes del almacenamiento

Modelo de arranque eléctrico solamente

⚠ ADVERTENCIA

Los bornes, terminales y otros accesorios de la batería contienen plomo y compuestos de plomo, productos químicos reconocidos por el Estado de California como causantes de cáncer y daños reproductivos. *Lávese las manos después de manejar la batería.*

Cargue la batería durante 24 horas inicialmente, luego cada mes (cada 25 arranques) o según sea necesario. Utilice siempre el cargador en una zona protegida de la intemperie, y cargue la batería a temperatura ambiente (unos 22°C / 70°F) siempre que sea posible.

Nota: La máquina está equipada con un sistema de carga por alternador.

1. Conecte el cargador al arnés de cables, que está situado debajo de la llave de contacto (Figura 34).



Figura 34

2. Conecte el cargador a una toma de corriente.

Nota: El cargador de la batería puede tener una pantalla LED bicolor que indica los estados de carga siguientes:

- Una luz roja indica que el cargador está cargando la batería.
- Una luz verde indica que la batería está totalmente cargada o que el cargador está desconectado de la batería.
- Una luz intermitente alternando entre rojo y verde indica que la batería está casi totalmente cargada. Este estado dura tan sólo unos minutos hasta completarse la carga de la batería.

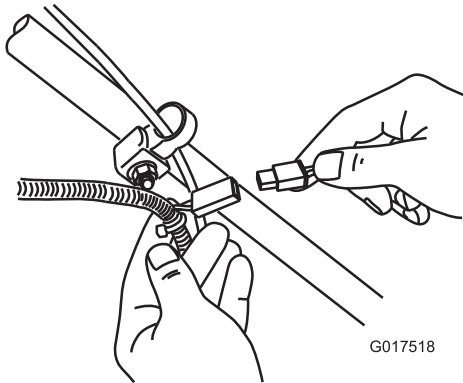
Nota: Cuando la batería ya no sea capaz de admitir la carga, recicle la batería de ácido/plomo según la normativa local.

Cambio del fusible

Modelo de arranque eléctrico solamente

Si la batería no se carga o el motor no gira con el motor de arranque eléctrico, el fusible puede estar fundido; cámbielo por un fusible plano de 40 amperios.

Importante: No es posible arrancar la máquina con el arrancador eléctrico ni cargar la batería sin tener instalado un fusible del tipo correcto.

1. Abra el portafusibles sellado y cambie el fusible (Figura 35).

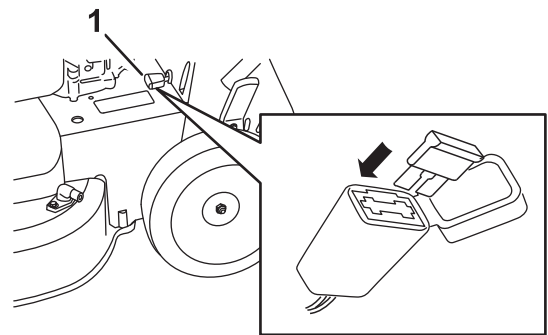

g016487

Figura 35

1. Portafusibles

2. Cierre la tapa del portafusibles, y asegúrese de que está cerrada de forma hermética.

Cómo cambiar la batería

Modelo de arranque eléctrico solamente

Cómo retirar la batería antigua

1. Póngase en contacto con un Servicio Técnico Autorizado para obtener una batería de repuesto.
2. Retire la cubierta de la correa; consulte el paso 1 de Mantenimiento del sistema de transmisión de las cuchillas.
3. Retire el tapón de descarga.
4. Mueva el manillar a la posición de operación.
5. Retire los 4 pernos pequeños que sujetan el deflector trasero y la palanca de bloqueo del manillar.
6. Doble el manillar totalmente hacia adelante.

7. Retire el deflector trasero y la palanca de bloqueo (Figura 36).



Figura 36

1. Deflector trasero y palanca de bloqueo

8. Retire la tapa de la batería.
9. Desconecte los cables de la batería.
10. Retire la batería y recíclela.

Nota: Recicle la batería de acuerdo con la normativa estatal y local.

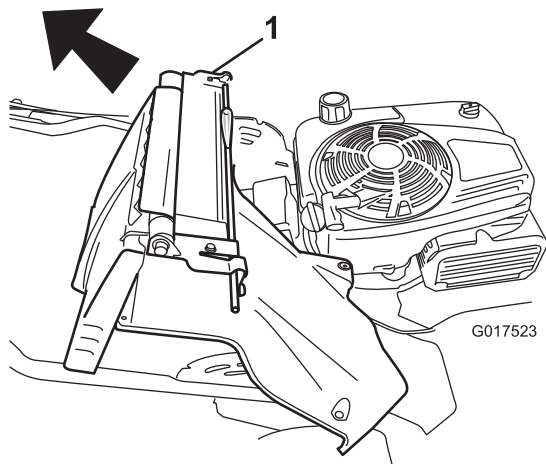
Instalación de la batería nueva

1. Limpie la zona de la batería en la carcasa del cortacésped.
2. Coloque la batería en su sitio en la carcasa del cortacésped.
3. Conecte los cables a la batería nueva.

Nota: Asegúrese de conectar el cable negro (negativo) al borne negativo (-) y el cable rojo (positivo) al borne positivo (+).

4. Coloque la tapa de la batería.

Nota: Asegúrese de que la tapa encaja correctamente sobre el arnés de cableado.

5. Instale el deflector trasero y la palanca de bloqueo del manillar en la máquina.
6. Coloque el manillar en posición vertical.
7. Sujete la cubierta con los 4 pernos pequeños que retiró en el paso 5 de Cómo retirar la batería antigua.
8. Instale el tapón de descarga trasera.
9. Ponga el manillar en su posición de uso.

Ajuste del cable de la transmisión autopropulsada

Cada vez que instale un cable de la transmisión autopropulsada nuevo, o si la transmisión autopropulsada está mal ajustada, ajuste el cable de la transmisión autopropulsada.

1. Afloje la tuerca del soporte del cable (Figura 37).



Figura 37

2. Tire hacia abajo de la cubierta del cable (hacia el cortacésped) hasta eliminar la holgura en el cable (Figura 38).

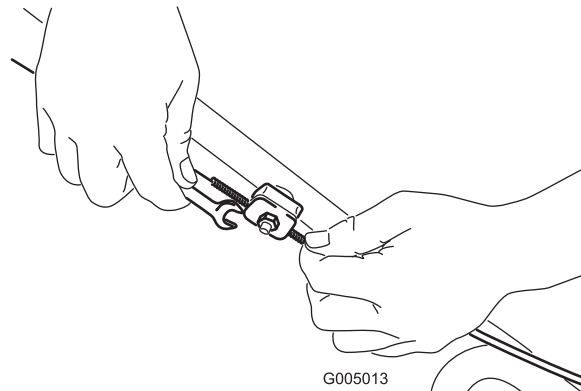

Figura 38

3. Apriete la tuerca del soporte del cable.

Mantenimiento del sistema de transmisión de las cuchillas

Intervalo de mantenimiento: Cada 50 horas

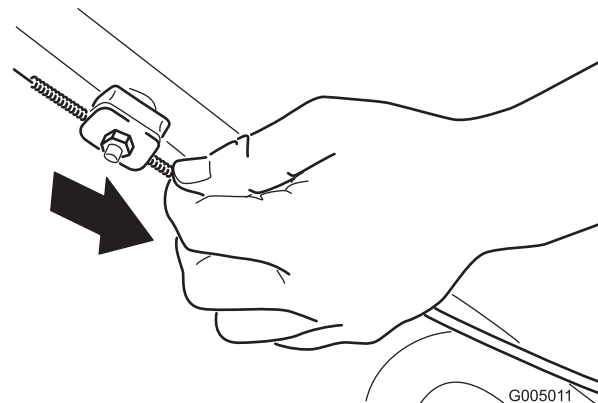
1. Retire la cubierta del sistema de transmisión de las cuchillas (Figura 39).

Mantenimiento de las cuchillas de corte

Intervalo de mantenimiento: Cada año

Importante: *Usted necesitará una llave dinamométrica para instalar las cuchillas correctamente. Si no dispone de una llave dinamométrica o prefiere no realizar este procedimiento, póngase en contacto con el Servicio Técnico Autorizado.*



Figura 39

1. Pernos
2. Tapa

2. Limpie los residuos del interior del protector y alrededor de todas las piezas usando un cepillo o aire a presión.
3. Sujete una galga de 0.010 pulgadas, un trozo de papel o una tarjeta contra el tabique y deslícela hacia abajo por detrás del muelle tensor de la correa.

Nota: Si hay un espacio visible entre la galga y el muelle, apriete el perno de ajuste y la contratuerca hasta que el papel apenas pueda deslizarse libremente por el hueco (Figura 40).

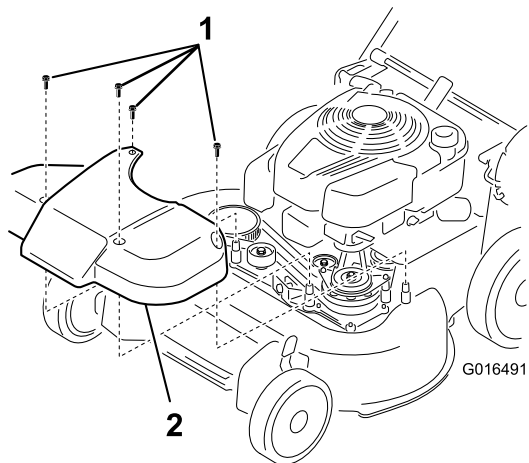

Figura 40

1. Muelle tensor de la correa
2. Perno de ajuste
3. Espacio
4. Tuerca de ajuste
5. Correa de transmisión de las cuchillas
6. Tabique

Importante: No apriete demasiado el perno de ajuste. Esto podría dañar la correa de transmisión de las cuchillas.

4. Instale la cubierta del sistema de transmisión de la correa que retiró anteriormente.

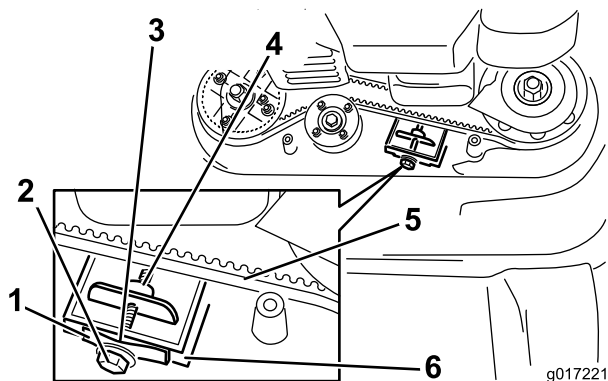
Cada vez que se acabe la gasolina, examine cuidadosamente las cuchillas para asegurarse de que están afiladas y que no están desgastadas ni dañadas ; consulte Inspección de las cuchillas (página 23). Si el filo de una cuchilla está romo o tiene desperfectos, mande afilar la cuchilla o cámbiela. Si la cuchilla está desgastada, dañada, doblada o agrietada, sustitúyala inmediatamente por una cuchilla de repuesto genuina de Toro.

⚠ PELIGRO

Una cuchilla desgastada o dañada puede romperse, y un trozo de la cuchilla podría ser arrojado hacia el operador u otra persona, provocando lesiones personales graves o la muerte.

- Inspeccione periódicamente las cuchillas, para asegurarse de que no están desgastadas ni dañadas.
- Sustituya cualquier cuchilla desgastada o dañada.

Nota: Mantenga las cuchillas afiladas durante toda la temporada de corte, ya que una cuchilla afilada corta limpiamente y sin rasgar o deshilachar las hojas de hierba. Si se rasgan o se deshilachan, los bordes de las hojas se secarán, lo cual retardará su crecimiento y favorecerá la aparición de enfermedades.

Preparación para el mantenimiento de las cuchillas

1. Bloquee el manillar en la posición vertical (Figura 41); consulte Ajuste de la altura del manillar (página 11).



Figura 41

1. Manillar bloqueado en la posición vertical

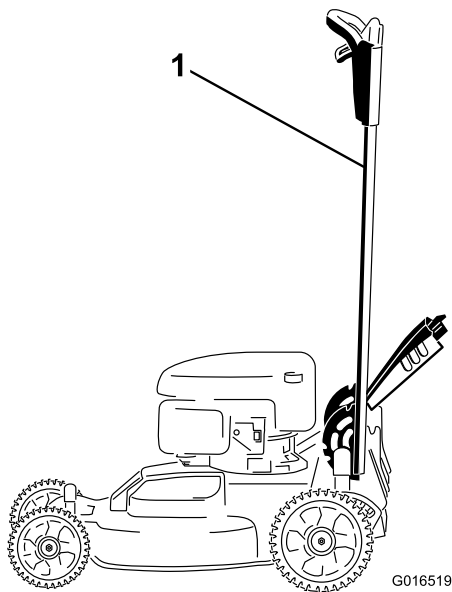

Figura 42

- | | |
|------------------|---------------------------------|
| 1. Filo de corte | 3. Formación de ranura/desgaste |
| 2. Parte curva | 4. Grieta |

⚠ PELIGRO

Si permite que se desgaste una cuchilla, se formará una ranura entre la vela y la parte plana de la cuchilla. Con el tiempo, una parte de la cuchilla puede desprenderse y ser arrojada desde debajo de la carcasa, posiblemente causando lesiones graves a usted o a otra persona.

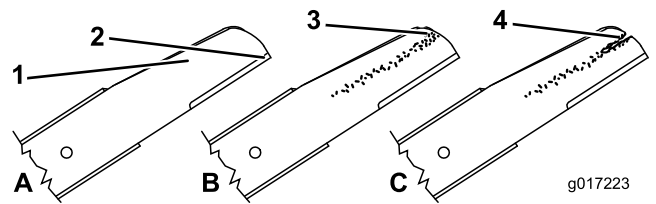
- Inspeccione periódicamente las cuchillas, para asegurarse de que no están desgastadas ni dañadas.
- No intente enderezar una cuchilla doblada, y no suelde nunca una cuchilla rota o agrietada.
- Sustituya cualquier cuchilla desgastada o dañada.

3. Compruebe que las cuchillas no están dobladas; consulte Verificación de la rectilinealidad de las cuchillas (página 23).

⚠ ADVERTENCIA

Las cuchillas están muy afiladas; cualquier contacto con una cuchilla puede causar lesiones personales graves.

- Desconecte el cable de la bujía.
- Lleve guantes al realizar el mantenimiento de la cuchilla.

Inspección de las cuchillas

Intervalo de mantenimiento: Cada vez que se utilice o diariamente

1. Inspeccione los filos de corte (Figura 42). Si los filos de corte no están afilados o tienen muescas, retire las cuchillas y haga que las afilen o cámbielas.
2. Inspeccione las cuchillas, especialmente la parte curva (Figura 42). Si observa cualquier daño o desgaste, o la formación de una ranura en esta zona, cambie la cuchilla inmediatamente por una cuchilla nueva.

Verificación de la rectilinealidad de las cuchillas

1. Gire las cuchillas hasta que estén posicionadas según se muestra en Figura 43.



Figura 43

1. Parte delantera de la carcasa de corte
2. Mida en las posiciones A y B
3. Mida desde el filo de corte hasta una superficie lisa y nivelada

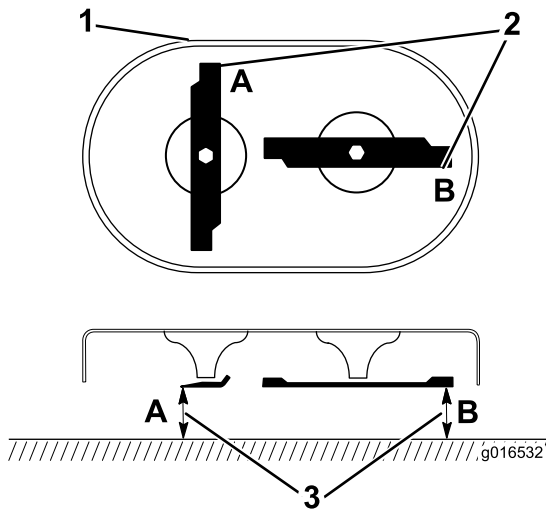

Figura 44

2. Mida desde una superficie nivelada hasta los filos de corte, en las posiciones **A** y **B** (Figura 43) y anote las dimensiones.
3. Gire las cuchillas de manera que sus extremos opuestos estén en las posiciones **A** y **B**.
4. Repita las mediciones del paso 2 y anótelas.

Nota: Si la diferencia entre las dimensiones **A** y **B** obtenidas en los pasos 2 y 4 es superior a 1/8 pulgada (3 mm), la cuchilla está doblada y debe cambiarse; consulte Cómo retirar las cuchillas (página 24) y Instalación de las cuchillas (página 24).

⚠ ADVERTENCIA

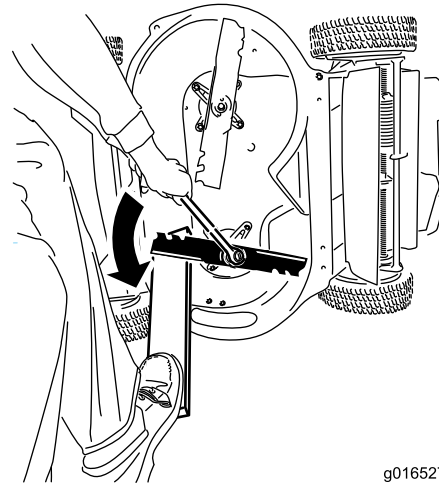
Una cuchilla doblada o dañada podría romperse y podría causar graves lesiones o la muerte a usted o a otras personas.

- Siempre sustituya una cuchilla doblada o dañada por una cuchilla nueva.
- Nunca lime ni cree muescas afiladas en los bordes o en la superficie de la cuchilla.

Cómo retirar las cuchillas

Cambie las cuchillas si la máquina impacta con un objeto sólido o si una cuchilla está desequilibrada o doblada. Utilice solamente cuchillas de repuesto genuinas de Toro.

1. Utilice un bloque de madera para inmovilizar cada cuchilla y gire el perno de la cuchilla en el sentido contrario a las agujas del reloj, según se muestra en Figura 44.



Figura 45

2. Retire cada cuchilla, según se muestra en Figura 45.

1. Eje (2)
2. Impulsor de la cuchilla (2)
3. Cuchilla (2)
4. Perno de la cuchilla (2)

3. Inspeccione las clavijas de los impulsores de las cuchillas en busca de desgaste o daño.

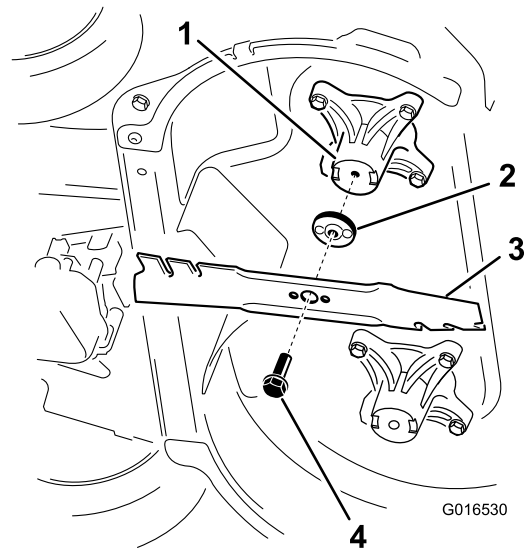
Instalación de las cuchillas

1. Instale la primera cuchilla en posición horizontal, junto con todos los herrajes de montaje, según se muestra en Figura 45.

Nota: Apriete el perno con los dedos.

Importante: Coloque las cuchillas con los extremos curvos hacia la carcasa de la máquina. Asegúrese de encajar las zonas elevadas del impulsor de la cuchilla en los huecos del eje correspondiente, y las clavijas del otro lado

del impulsor en los taladros de la cuchilla correspondiente.

2. Apoye cada cuchilla en un trozo de madera, y gire el perno de la cuchilla en el sentido de las agujas del reloj con una llave dinamométrica, según se muestra en Figura 46; apriete el perno de la cuchilla a 60 pies-libra (82 Nm).

Importante: Un perno apretado a 60 pies-libra (82 Nm) queda muy firme. Apriete el perno firmemente con toda su fuerza. Es muy difícil apretar este perno demasiado.



Figura 46

3. Gire la cuchilla 1/4 de vuelta hasta que esté en posición vertical, e instale la otra cuchilla de la misma manera que la primera (consulte el paso 1).

Nota: Las cuchillas deben estar perpendiculares entre sí, formando una "T" invertida, según se muestra en Figura 47.

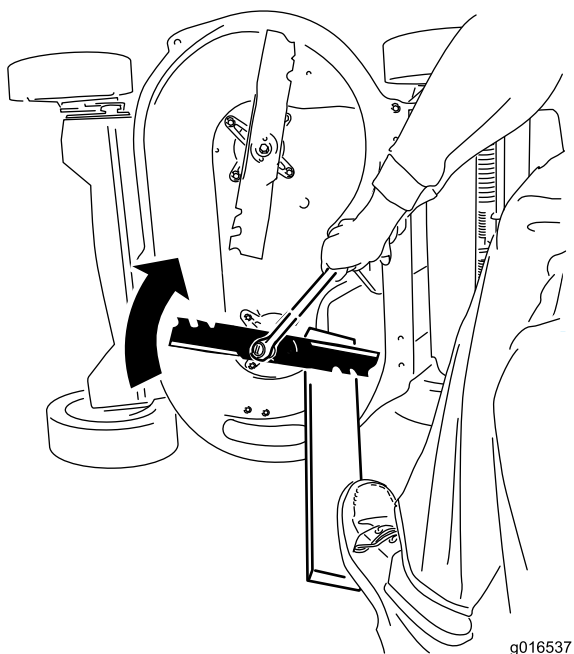

Figura 47

1. Cuchilla (2)

4. Apriete la segunda cuchilla; consulte el paso 2.
5. Gire las cuchillas a mano un círculo completo de 360° para asegurarse de que no se tocan.

Nota: Si las cuchillas se tocan, no están montadas correctamente. Repita los pasos 1 a 3 hasta que las cuchillas no se toquen.

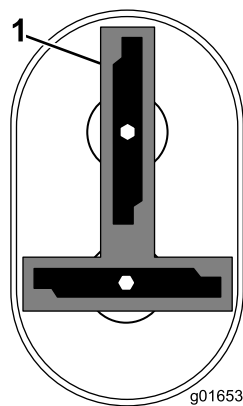
⚠ ADVERTENCIA

Una instalación incorrecta de las cuchillas podría dañar la máquina y causar lesiones al operador o a otras personas.

Lavado de los bajos de la máquina

Intervalo de mantenimiento: Cada vez que se utilice o diariamente—Lave los bajos de la máquina.

1. Lleve la máquina a una superficie nivelada.
2. Pare el motor y espere a que se detengan todas las piezas en movimiento antes de abandonar el puesto del operador.
3. Baje la máquina a la altura de corte más baja.
4. Conecte una manguera al conector de lavado, y abra el grifo al máximo (Figura 48).

Nota: Aplique vaselina a la junta tórica del conector de lavado para facilitar la conexión del acoplamiento y proteger la junta.



Figura 48

- | | |
|-----------------------|-----------------|
| 1. Conector de lavado | 3. Junta tórica |
| 2. Manguera | 4. Acoplamiento |

5. Arranque el motor, engrane la palanca de control de las cuchillas y deje funcionar la máquina durante 2 o 3 minutos.
 6. Desengrane la palanca de control de las cuchillas, pare el motor y espere a que se detengan todas las piezas en movimiento.
 7. Cierre el grifo de agua y retire el acoplamiento del conector de lavado.
- Nota:** Si la máquina no queda limpia después de un solo lavado, mójela bien y espere unos 30 minutos. Luego repita el proceso.
8. Ponga la máquina en marcha de nuevo y engrane las cuchillas durante 2 o 3 minutos para eliminar el exceso de agua.

⚠ ADVERTENCIA

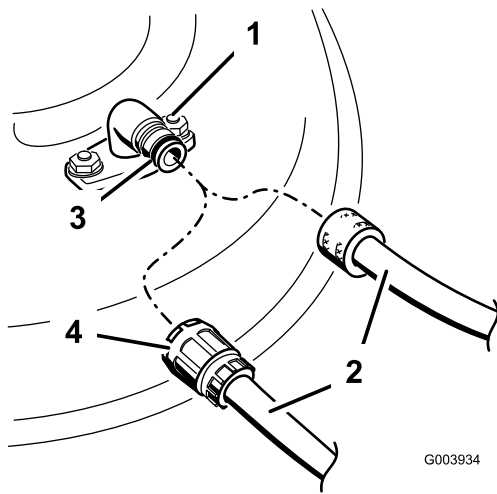
Un conector de lavado roto o no instalado podría exponerle a usted y a otras personas a objetos lanzados o a contacto con las cuchillas. El contacto con una cuchilla o con residuos lanzados puede causar lesiones o la muerte.

- Sustituya inmediatamente el conector de lavado si está roto o si no está instalado, antes de volver a utilizar la máquina.
- No coloque nunca las manos o los pies debajo de la máquina o a través de aberturas en la máquina.

Almacenamiento

Almacene la máquina en un lugar fresco, limpio y seco.

Información general

1. Realice los procedimientos de mantenimiento anual recomendados; consulte Mantenimiento (página 17).
2. Limpie debajo de la máquina; consulte Lavado de los bajos de la máquina (página 25).
3. Elimine la broza, la suciedad y la grasa de las piezas externas del motor, la cubierta y la parte superior de la carcasa de la máquina.
4. Compruebe la condición de las cuchillas; consulte Inspección de las cuchillas (página 23).
5. Revise el filtro de aire; consulte Mantenimiento del filtro de aire (página 18).
6. Apriete todos los pernos, tuercas y tornillos.
7. Retoque todas las superficies pintadas oxidadas o descascarilladas con pintura, que puede adquirir en el Servicio Técnico Autorizado.
8. Cargue la batería durante 24 horas, luego desconecte el cargador de la batería y guarde la máquina en una zona sin calefacción. Si es necesario almacenar la máquina en un lugar con calefacción, debe cargar la batería cada 90 días (modelo de arranque eléctrico solamente).
9. Pliega el manillar para el almacenamiento; consulte Ajuste de la altura del manillar (página 11).

Preparación del sistema de combustible

⚠ ADVERTENCIA

La gasolina puede vaporizarse si la almacena por largos periodos de tiempo, y puede explotar si entra en contacto con una llama desnuda.

- No almacene gasolina por largos periodos de tiempo.
- No almacene la máquina con gasolina en el depósito de combustible o en el carburador en un lugar cerrado con llama desnuda. (Por ejemplo, la llama piloto de una caldera o de un calentador de agua).
- Espere a que se enfríe el motor antes de guardar el cortacésped en un recinto cerrado.

En el último repostaje del año, añada estabilizador al combustible siguiendo las instrucciones del fabricante

del motor. Vacíe el depósito de combustible durante la última operación de siega antes de almacenar la máquina.

1. Haga funcionar la máquina hasta que el motor se pare por haberse quedado sin gasolina.
2. Arranque el motor de nuevo.
3. Deje que funcione el motor hasta que se pare. Cuando ya no se puede arrancar el motor, está suficientemente seco.

Preparación del motor

1. Con el motor todavía caliente, cambie el aceite del motor; consulte *Cómo cambiar el aceite del motor* (página 19).
2. Retire la bujía.
3. Usando una aceitera, añada aproximadamente 1 onza (30 ml) de aceite a través del orificio de la bujía.
4. Tire de la cuerda del arrancador lentamente varias veces para que se distribuya el aceite por el cilindro.
5. Instale la bujía pero no conecte el cable a la bujía. Amarre el cable para que no pueda entrar en contacto con la bujía.

Después del almacenamiento

1. Despliegue el manillar; consulte *Ajuste de la altura del manillar* (página 11).
2. Compruebe y apriete todos los cierres.
3. Retire la bujía y haga girar el motor rápidamente usando el arrancador para eliminar el exceso de aceite del cilindro.
4. Inspeccione la bujía y cámbiela si está sucia, desgastada o agrietada; consulte el *Manual del operador del motor*.
5. Instale la bujía y apriétela al par recomendado de 180 pulgadas-libra (20 Nm).
6. Lleve a cabo cualquier procedimiento de mantenimiento necesario; consulte *Mantenimiento* (página 17).
7. Compruebe el nivel de aceite del motor; consulte *Verificación del nivel de aceite del motor* (página 10).
8. Llene el depósito de combustible con gasolina fresca; consulte *Cómo llenar el depósito de combustible* (página 9).
9. Cargue la batería; consulte *Cómo cargar la batería* (página 20) (modelos de arranque eléctrico solamente).
10. Conecte el cable a la bujía.



La Garantía Toro de Cobertura Total

Una garantía completa de 3 años (Garantía limitada de 45 días para el uso comercial)

TimeMaster
Cortacéspedes
dirigidos

La Garantía de Arranque GTS de Toro

Una garantía completa de 3 años (no aplicable al uso comercial)

Condiciones y productos cubiertos

The Toro Company y su afiliado, Toro Warranty Company, bajo un acuerdo entre sí, prometen conjuntamente reparar el producto Toro nombrado a continuación que haya sido usado con propósitos residenciales*, si tiene defectos de materiales o mano de obra o si deja de funcionar debido al fallo de un componente, o si el motor Toro GTS (Guaranteed to Start - Garantía de Arranque) no arranca en el primer o segundo intento, siempre que se haya realizado todo el mantenimiento rutinario indicado en el *Manual del operador*.

Esta garantía cubre el coste de piezas y mano de obra, pero usted debe pagar los costes de transporte.

Los siguientes plazos son aplicables desde la fecha de la compra:

Productos	Periodo de garantía
Cortacésped y accesorios TimeMaster	Garantía completa de 3 años
GTS (Guaranteed to Start)	Garantía completa de 3 años
Batería	1 año

Garantía limitada para el uso comercial*

Estos productos Toro utilizados con propósitos comerciales, institucionales o de alquiler están garantizados durante 45 días contra defectos en materiales o mano de obra. Los componentes que fallan debido al uso y desgaste normales no están cubiertos por esta garantía.

La Garantía de arranque Toro GTS no es aplicable cuando el producto es usado con fines comerciales*.

Instrucciones para obtener asistencia bajo la garantía

Si usted cree que su Producto Toro tiene un defecto de materiales o mano de obra, o si un adulto de capacidad normal ya no puede arrancar el motor de su producto con uno o dos intentos, siga este procedimiento:

1. Póngase en contacto con cualquier Distribuidor Autorizado Toro para concertar el mantenimiento en sus instalaciones. Para localizar un distribuidor cerca de usted, consulte las *Páginas Amarillas* telefónicas (mire en "cortacéspedes") o visite nuestro sitio web en www.Toro.com. También puede llamar a los números que aparecen en el apartado 3 para usar el sistema de localización de Distribuidores Toro las 24 horas al día.
2. Lleve el producto y su prueba de compra (recibo o factura de venta) al Distribuidor. El distribuidor diagnosticará el problema y determinará si está cubierto por la garantía.
3. Si por alguna razón usted no está satisfecho con el análisis del Distribuidor o con la asistencia recibida, póngase en contacto con nosotros en la dirección siguiente:

Customer Care Department, RLC Division
The Toro Company
8111 Lyndale Avenue South
Bloomington, MN 55420-1196
Teléfono gratuito: 866-214-9807 (clientes de EE.UU.)
Teléfono gratuito: 866-214-9808 (clientes de Canadá)

Responsabilidades del propietario

Usted debe mantener su Producto Toro siguiendo los procedimientos de mantenimiento descritos en el *Manual del operador*. Dicho mantenimiento rutinario, sea realizado por un distribuidor o por usted mismo, es por cuenta de usted.

Países fuera de Estados Unidos o Canadá

Los clientes que compraron productos Toro exportados de los Estados Unidos o Canadá deben ponerse en contacto con su Distribuidor Toro para obtener pólizas de garantía para su país, provincia o estado. Si por cualquier razón usted no está satisfecho con el servicio ofrecido por su distribuidor, o si tiene dificultad en obtener información sobre la garantía, póngase en contacto con el importador Toro. Si fallan todos los demás recursos, puede ponerse en contacto con nosotros en Toro Warranty Company.

* "Propósito residencial" significa el uso del producto en la misma parcela en que se encuentra su vivienda. El uso en más de un lugar, o el uso institucional o alquiler, se considera como uso comercial y es aplicable la garantía de uso comercial.

Elementos y condiciones no cubiertos

No hay otra garantía expresa salvo la cobertura especial de sistemas de emisión y la garantía sobre motores en algunos productos. Esta garantía expresa no cubre:

- El coste de mantenimiento regular, servicio o piezas, como por ejemplo filtros, combustible, lubricantes, cambios de aceite, bujías, filtros de aire, afilado de cuchillas o cuchillas desgastadas, ajustes de cables/acoplamientos o ajustes de frenos y embragues
- Cualquier producto o pieza que haya sido modificado o mal utilizado o que haya necesitado ser sustituido o reparado debido a accidente o falta de mantenimiento adecuado
- Reparaciones debidas a no utilizar combustible fresco (comprado hace menos de un mes) o no preparar adecuadamente la unidad antes de cualquier periodo de no utilización superior a un mes
- Costes de recogida y entrega
- Mal uso, negligencia o accidentes
- Reparaciones o intentos de reparación por parte de personas no pertenecientes a un Distribuidor Autorizado Toro
- Reparaciones o ajustes para corregir problemas de arranque debidos a lo siguiente:
 - no se han seguido los procedimientos correctos de mantenimiento
 - una cuchilla del cortacésped rotativo ha golpeado un objeto
 - contaminantes en el sistema de combustible
 - combustible incorrecto (en caso de duda, consulte el *Manual del operador*)
 - no se ha drenado el sistema de combustible antes de un periodo de inactividad superior a un mes
- Condiciones de operación especiales que pueden requerir más de dos intentos de arranque:
 - primer arranque después de un periodo extendido de inactividad superior a tres meses o de almacenamiento estacional
 - arranque a baja temperatura, por ejemplo al inicio de la primavera o al final del otoño
 - procedimientos de arranque incorrectos – si tiene dificultad al arrancar su unidad, revise el *Manual del operador* para asegurarse de que está siguiendo los procedimientos de arranque correctos. Esto puede ahorrarle una visita innecesaria al Servicio Técnico Autorizado Toro.

Condiciones generales

Todas las reparaciones cubiertas por estas garantías deben ser realizadas por un Servicio Técnico Toro usando piezas de repuesto aprobados por Toro. La reparación por un Distribuidor Autorizado Toro es su único remedio bajo esta garantía.

Ni The Toro Company ni Toro Warranty Company son responsables de daños indirectos, incidentales o consecuentes respecto al uso de los productos Toro cubiertos por estas garantías, incluyendo cualquier coste o gasto por la provisión de equipos de sustitución o servicio durante periodos razonables de mal funcionamiento o no utilización hasta la terminación de reparaciones bajo estas garantías.

Algunos estados no permiten exclusiones de daños incidentales o consecuentes, de manera que las exclusiones arriba citadas pueden no ser aplicables a usted.

Esta garantía le otorga a usted derechos legales específicos; es posible que usted tenga otros derechos que varían de un estado a otro.



Tondeuse TimeMaster™ de 76 cm (30 pouces)

N° de modèle 20199—N° de série 31200001 et suivants

N° de modèle 20200—N° de série 31200001 et suivants

Manuel de l'utilisateur

Introduction

Cette tondeuse à lame rotative à conducteur marchant est destinée au grand public. Elle est principalement conçue pour tondre les pelouses entretenues régulièrement dans les terrains privés. Elle n'est pas conçue pour couper les broussailles ni pour un usage agricole.

Lisez attentivement ces informations pour apprendre comment utiliser et entretenir correctement votre machine, et éviter de l'endommager ou de vous blesser. Vous êtes responsable de l'utilisation sûre et correcte de la machine.

Vous pouvez contacter Toro directement à www.Toro.com pour tout renseignement concernant un produit ou un accessoire, pour obtenir l'adresse des dépositaires ou pour enregistrer votre produit.

Lorsque vous contactez un distributeur ou un réparateur Toro agréé pour l'entretien de votre machine, pour vous procurer des pièces Toro d'origine ou pour obtenir des renseignements complémentaires, vous devez lui fournir les numéros de modèle et de série de la machine. Figure 1 indique l'emplacement des numéros de modèle et de série du produit. Inscrivez les numéros dans l'espace réservé à cet effet.

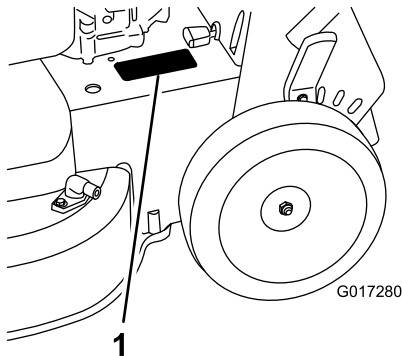

Figure 1

1. Plaque des numéros de modèle et de série

N° de modèle _____
N° de série _____

Les mises en garde de ce manuel soulignent les dangers potentiels et sont signalées par le symbole de sécurité (Figure 2), qui indique un danger pouvant entraîner des blessures graves ou mortelles si les précautions recommandées ne sont pas respectées.



Figure 2

1. Symbole de sécurité

Deux termes sont également utilisés pour faire passer des informations essentielles. **Important**, pour attirer l'attention sur des informations mécaniques spécifiques et **Remarque**, pour insister sur des informations d'ordre général méritant une attention particulière.

ATTENTION

CALIFORNIE

Proposition 65 - Avertissement

Les gaz d'échappement du moteur de ce produit contiennent des substances chimiques considérées par l'État de Californie comme susceptibles de provoquer des cancers, des anomalies congénitales ou d'autres troubles de la reproduction.

Important: Le moteur de cette machine n'est pas équipé d'un pare-étincelles. L'utilisation de cette machine dans une zone boisée, broussailleuse ou recouverte d'herbe constitue une infraction à la section 4442 du Code des ressources publiques de Californie (CPRC). Certains autres états ou régions fédérales peuvent être régis par des lois similaires.

Ce système d'allumage par étincelle est conforme à la norme canadienne ICES-002

Le Manuel de l'utilisateur du moteur ci-joint est fourni à titre de référence concernant la réglementation de l'agence américaine de défense de l'environnement (EPA) et la réglementation antipollution de l'état de Californie relatives aux systèmes antipollution, à l'entretien et à la garantie. Vous pouvez vous en procurer un nouvel exemplaire en vous adressant au constructeur du moteur.

Pour les modèles dont la puissance du moteur est indiquée, la puissance brute du moteur a été mesurée

Sécurité

Cette machine est conforme aux ou dépasse les normes de sécurité CPSC relatives aux lames pour les tondeuses à conducteur marchant et les spécifications de la norme B71.1 de l'American National Standards Institute en vigueur au moment de la production.

Lisez et assimilez le contenu de ce manuel avant de mettre le moteur en marche.

Le symbole de sécurité (Figure 2) signale des dangers potentiels susceptibles de causer des blessures. Respectez tous les messages de sécurité qui suivent ce symbole pour éviter des accidents, potentiellement mortels. L'utilisation ou l'entretien incorrect de cette machine peut occasionner des accidents, parfois mortels. Pour réduire les risques, respectez les consignes de sécurité suivantes.

Les instructions qui suivent sont adaptées de la norme ANSI/OPEI B71.1-2003.

Cette tondeuse peut sectionner les mains et les pieds, et projeter des objets. Des accidents graves ou mortels peuvent se produire si les consignes de sécurité suivantes ne sont pas respectées.

Consignes générales d'utilisation

- Vous devez lire, comprendre et respecter toutes les instructions qui figurent sur la machine et dans le(s) manuel(s) avant de démarrer.
- N'approchez pas les mains ou les pieds de la machine. Ne vous tenez jamais devant l'ouverture d'éjection.
- Seules les personnes adultes responsables qui ont pris connaissance des instructions sont autorisées à utiliser la machine.
- Débarrassez la zone de travail des pierres, jouets, câbles, etc. qui pourraient être projetés par les lames. Restez derrière le guidon quand le moteur est en marche.

en laboratoire par le constructeur du moteur selon SAE J1940. Étant configuré pour satisfaire aux normes de sécurité, antipollution et d'exploitation, le moteur monté sur cette classe de tondeuse aura une puissance effective nettement inférieure.

Ne modifiez pas abusivement les commandes du moteur ni le réglage du régulateur de vitesse, cela risquerait de compromettre le fonctionnement sûr de la machine et de provoquer des blessures corporelles.

- Vérifiez que personne ne se trouve dans la zone de travail avant d'utiliser la machine. Arrêtez la machine si quelqu'un entre dans la zone de travail.
- N'utilisez pas la machine pieds nus ou chaussé de sandales. Portez toujours des chaussures solides.
- Ne tirez jamais la machine en arrière, sauf en cas d'absolue nécessité. Vérifiez toujours si la voie est libre juste derrière la machine et sur sa trajectoire avant de reculer.
- Ne dirigez jamais l'éjection vers qui que ce soit. N'éjectez pas l'herbe coupée contre un mur ou un obstacle. Elle pourrait être renvoyée vers l'opérateur. Arrêtez les lames avant de passer sur du gravier.
- N'utilisez pas la machine si le bac à herbe au complet, le déflecteur d'éjection, le déflecteur arrière ou autres dispositifs de sécurité ne sont pas installés et en parfait état de marche.
- Ne laissez jamais la machine en marche sans surveillance.
- Arrêtez le moteur et attendez l'arrêt complet des lames avant de nettoyer la machine, de retirer le bac à herbe ou de déboucher le déflecteur d'éjection.
- Travaillez uniquement à la lumière du jour ou sous un bon éclairage artificiel.
- N'utilisez pas la machine sous l'emprise de l'alcool, de drogues ou de médicaments.
- N'utilisez jamais la machine sur de l'herbe humide. Veillez à ne pas perdre l'équilibre; avancez à une allure normale, ne courez pas.
- Désengagez le système d'entraînement, le cas échéant, avant de mettre le moteur en marche.
- Si la machine se met à vibrer de façon anormale, coupez le moteur et cherchez-en immédiatement la cause. Les vibrations indiquent généralement la présence d'un problème.
- Protégez-vous toujours les yeux quand vous utilisez la machine.

- La foudre peut provoquer des blessures graves ou mortelles. Si vous observez la foudre ou que vous entendez le tonnerre à proximité, n'utilisez pas la machine et mettez-vous à l'abri.
- Reportez-vous aux instructions du constructeur concernant l'utilisation et le montage d'accessoires. N'utilisez que les accessoires agréés par le constructeur.

Utilisation sur pente

Les pentes peuvent augmenter significativement les risques de dérapage ou de chute qui peuvent entraîner des blessures graves. Les manœuvres sur pentes, quelles qu'elles soient, demandent une attention particulière. Ne travaillez pas sur les pentes sur lesquelles vous ne vous sentez pas à l'aise.

- Travaillez transversalement à la pente, jamais vers le haut ou vers le bas. Soyez extrêmement prudent lorsque vous changez de direction sur un terrain en pente.
- Méfiez-vous des trous, ornières, bosses, rochers ou autres obstacles cachés. Les irrégularités de terrain peuvent vous faire déraiper et provoquer votre chute. L'herbe haute peut masquer les accidents du terrain.
- Ne tondez pas quand l'herbe est humide ni sur des pentes raides. Vous pourriez glisser et vous blesser en tombant.
- Ne tondez pas à proximité de dénivellations, fossés ou berges, au risque de glisser ou de perdre l'équilibre.

Enfants

Des accidents tragiques peuvent survenir si l'utilisateur ne sait pas que des enfants sont présents. Les enfants sont souvent attirés par la machine et l'activité de tonte. Ne partez **jamais** du principe que les enfants se trouvent encore là où vous les avez vus pour la dernière fois.

- Veillez à ce que les enfants restent hors de la zone de travail, sous la garde d'un adulte responsable autre que l'utilisateur.
- Montrez-vous vigilant et coupez le moteur de la machine si un enfant pénètre dans la zone de travail.
- Ne laissez jamais un enfant utiliser la machine.
- Soyez particulièrement prudent à l'approche de tournants aveugles, de buissons, d'arbres ou d'autres objets susceptibles de dissimuler un enfant à votre vue.

Entretien

Manipulation sûre de l'essence

Pour éviter de vous blesser ou de causer des dommages matériels, manipulez l'essence avec une extrême prudence. L'essence est extrêmement inflammable et ses vapeurs sont explosives.

- Éteignez cigarettes, cigares, pipes et autres sources d'étincelles.
- N'utilisez que des bidons à essence homologués.
- N'enlevez jamais le bouchon du réservoir de carburant et n'ajoutez jamais de carburant quand le moteur est en marche. Laissez refroidir le moteur avant de faire le plein de carburant.
- Ne faites jamais le plein à l'intérieur d'un local.
- Ne remisez jamais la machine ni les bidons de carburant à proximité d'une flamme nue, d'une source d'étincelles ou d'une veilleuse, telle que l'on trouve sur un chauffe-eau ou d'autres appareils.
- Ne remplissez jamais les bidons de carburant à l'intérieur d'un véhicule ou dans la caisse d'un véhicule utilitaire dont le revêtement est en plastique. Posez toujours les bidons sur le sol, à l'écart du véhicule, avant de les remplir.
- Descendez la machine du véhicule ou de la remorque et posez-la à terre avant de remplir le réservoir de carburant. Si ce n'est pas possible, laissez la machine dans le véhicule ou sur la remorque, mais remplissez le réservoir à l'aide d'un bidon, et non directement à la pompe.
- Maintenez tout le temps le pistolet en contact avec le bord du réservoir ou du bidon jusqu'à la fin du ravitaillement. N'utilisez pas un dispositif de verrouillage du pistolet en position ouverte.
- Si du carburant s'est répandu sur vos vêtements, changez-vous immédiatement.
- Ne remplissez jamais excessivement le réservoir de carburant. Remettez le bouchon de carburant en place et serrez-le fermement.

▲ ATTENTION

Les gaz d'échappement contiennent du monoxyde de carbone, un gaz inodore mortel.

Ne faites pas tourner le moteur à l'intérieur d'un local fermé.

Entretien général

- N'utilisez jamais la machine dans un endroit fermé.
- Gardez tous les écrous et boulons bien serrés pour être sûr de pouvoir utiliser la machine sans danger.

- N'enlevez et ne modifiez jamais les dispositifs de sécurité. Vérifiez régulièrement qu'ils fonctionnent correctement.
- Ne laissez pas l'herbe, les feuilles ou d'autres débris s'accumuler sur la machine. Nettoyez les coulées éventuelles d'huile ou de carburant et éliminez les débris imbibés de carburant. Laissez refroidir la machine avant de la remiser.
- Si vous heurtez un obstacle, arrêtez et examinez la machine. Réparez la machine au besoin nécessaire avant de la remettre en marche.
- N'effectuez jamais de réglages ou de réparations lorsque le moteur est en marche. Débranchez le fil de la bougie d'allumage et mettez-le à la masse contre le moteur pour éviter les démarrages accidentels.
- Vérifiez fréquemment l'état des composants du bac à herbe et du déflecteur d'éjection, et remplacez les pièces qui en ont besoin par des pièces recommandées par le constructeur.
- Les lames du tablier de coupe sont tranchantes. Manipulez toujours les lames avec des gants ou en les enveloppant dans un chiffon, et toujours avec la plus grande prudence.
- Ne modifiez pas le réglage du régulateur et ne faites pas tourner le moteur à un régime excessif.
- Remplacez les autocollants d'instruction ou de sécurité manquants ou endommagés au besoin.

Autocollants de sécurité et d'instruction

Important: Les autocollants de sécurité et d'instruction sont placés près des endroits potentiellement dangereux. Remplacez les autocollants endommagés.

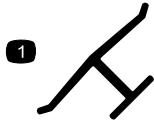

Marque du fabricant

1. Identifie la lame comme provenant du constructeur d'origine de la machine.



94-8072



108-8117

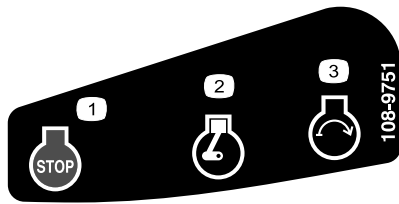

108-9751

Modèle à démarrage électrique uniquement

1. Arrêt du moteur
2. Moteur en marche
3. Démarrage du moteur

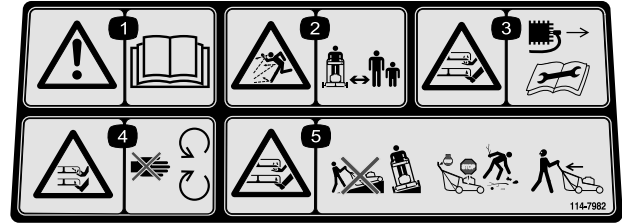

114-7982

1. Attention – lisez le *Manuel de l'utilisateur*.
2. Risque de projection d'objets – tenez les spectateurs à bonne distance de la machine.
3. Risque de coupure/mutilation des mains ou des pieds par la lame du tablier de coupe – débranchez la bougie et lisez les instructions avant d'entreprendre un entretien ou une révision.
4. Risque de coupure/mutilation des mains ou des pieds par la lame de la tondeuse – ne vous approchez pas des pièces mobiles.
5. Risque de coupure/mutilation des mains ou des pieds par la lame de la tondeuse – ne travaillez pas dans le sens de la pente, mais transversalement; arrêtez le moteur avant de quitter la position de conduite et regardez derrière vous avant de faire marche arrière.



117-2718



120-9570

1. Attention — ne vous approchez pas des pièces mobiles; gardez toutes les protections et tous les déflecteurs en place.

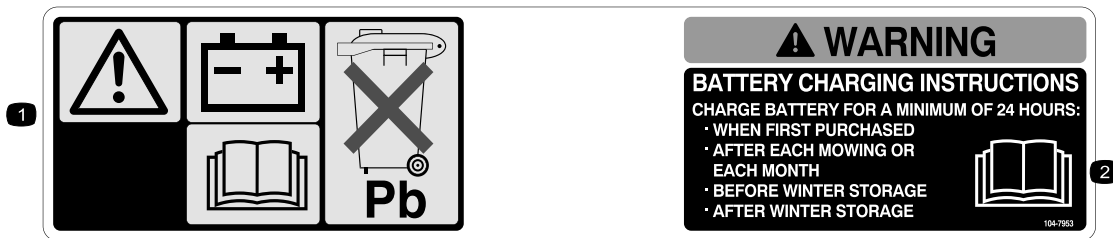

104-7953

Modèle à démarrage électrique uniquement

1. Attention – lisez le *Manuel de l'utilisateur* pour connaître la procédure correcte de charge de la batterie. La batterie contient du plomb, ne la mettez pas au rebut.
2. Lisez le *Manuel de l'utilisateur*.

Mise en service

Important: Retirez et mettez au rebut la pellicule de plastique qui protège le moteur.

1

Montage du guidon

Aucune pièce requise

Procédure

⚠ ATTENTION

Vous risquez d'endommager les câbles et de rendre la machine dangereuse à utiliser si vous assemblez ou dépliez mal le guidon.

- Veillez à ne pas endommager les câbles en dépliant le guidon.
 - Si un câble est endommagé, adressez-vous à un réparateur agréé.
1. Faites tourner la partie supérieure du guidon de sorte qu'elle s'emboîte sur la partie inférieure (Figure 3), puis serrez les deux boutons du guidon pour bloquer la partie supérieure en position (Figure 4).

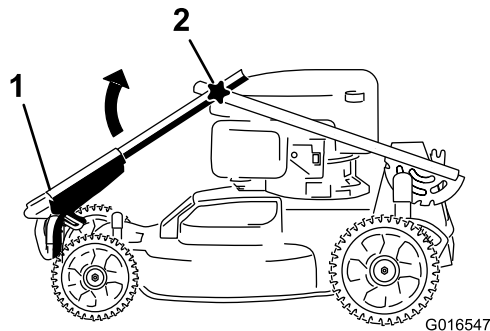

Figure 3

1. Partie supérieure du guidon
2. Bouton (2)

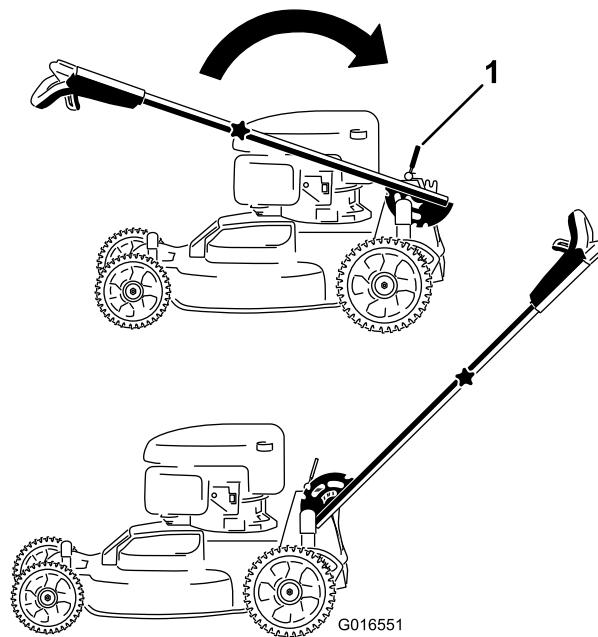

Figure 4

1. Levier de verrouillage du guidon

2. Relâchez le levier de verrouillage du guidon (Figure 4).
3. Tirez le guidon vers l'arrière pour le bloquer en position (Figure 4).

2

Montage de la barre de commande des lames

Aucune pièce requise

Procédure

Montez la barre de commande des lames sur la partie supérieure du guidon (Figure 5).

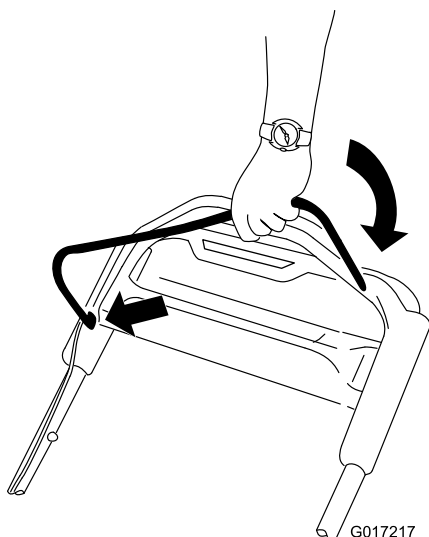

Figure 5

3

Plein d'huile moteur

Pièces nécessaires pour cette opération:

0,6 l (20 fl. oz)	Huile moteur
-------------------------	--------------

Procédure

Important: Le carter moteur de cette machine est vide à la livraison. Avant de mettre le moteur en marche, faites le plein d'huile moteur.

1. Garez la machine sur un sol plat et horizontal.
2. Retirez la jauge (Figure 6) et versez de l'huile dans le goulot de remplissage pour remplir le carter jusqu'aux 3/4.

Remarque: Remplissage max. : 0,59 l (20 oz), type : huile détergente SAE 30 de classe de service API SF, SG, SH, SJ, SL ou supérieure.

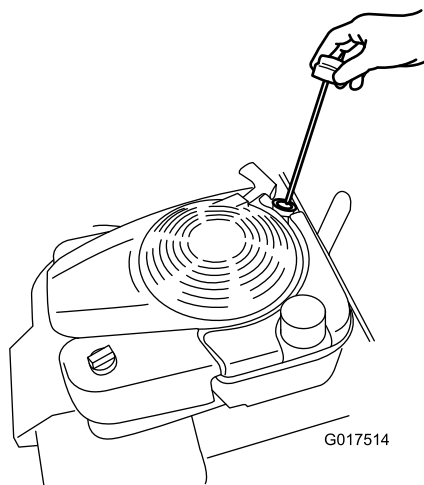

Figure 6

3. Essuyez l'extrémité de la jauge avec un chiffon propre.
4. Insérez la jauge dans le goulot de remplissage et vissez-la à fond.
5. Sortez de nouveau la jauge et vérifiez le niveau d'huile; voir Figure 7.

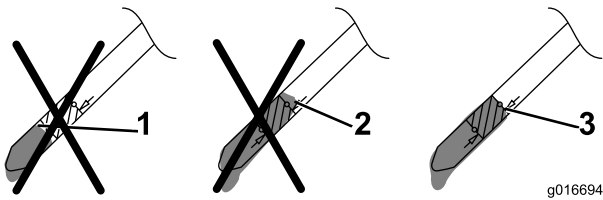

Figure 7

1. Le niveau d'huile est trop bas; ajoutez de l'huile dans le carter.
2. Le niveau d'huile est trop élevé; vidangez une partie de l'huile.
3. Le niveau d'huile est correct.

- Si le niveau d'huile est trop bas, ajoutez **lentement** une petite quantité d'huile dans le goulot de remplissage, puis répétez les opérations 3 à 5 jusqu'à obtenir un niveau d'huile correct, comme illustré à la Figure 7.
- Si le niveau d'huile est trop élevé, vidangez l'excédent d'huile jusqu'à obtenir le niveau d'huile correct sur la jauge. Pour vidanger l'excédent d'huile, voir Vidange et remplacement de l'huile moteur (page 19).

Important: Si vous faites tourner le moteur alors que le niveau d'huile dans le carter est trop bas ou trop élevé, vous risquez d'endommager le moteur.

6. Revissez la jauge fermement à la main.

4

Charge de la batterie

Aucune pièce requise

Procédure

Modèle à démarrage électrique uniquement

Reportez-vous à Charge de la batterie (page 20).

Vue d'ensemble du produit

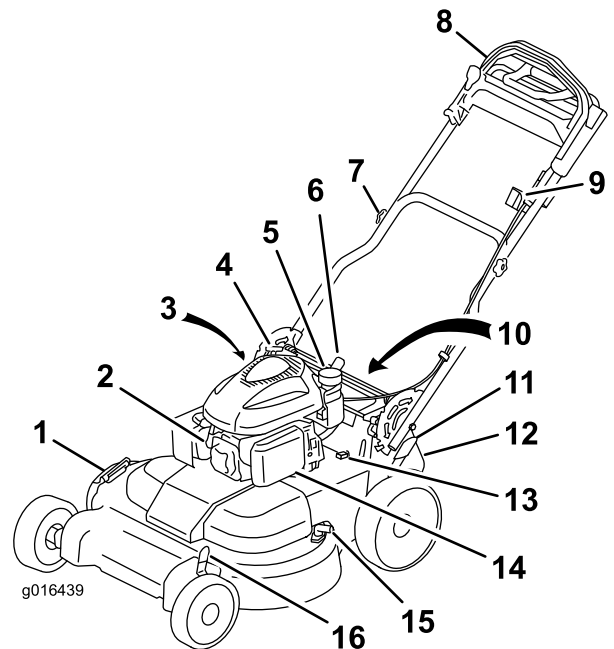

Figure 8

- | | |
|---|--|
| 1. Déflecteur d'éjection latérale | 9. Commutateur d'allumage |
| 2. Bougie | 10. Batterie (non montrée; modèle à démarrage électrique uniquement) |
| 3. Jauge/goulot de remplissage (non représenté) | 11. Levier de hauteur de coupe arrière |
| 4. Poignée du lanceur | 12. Déflecteur d'éjection arrière |
| 5. Bouchon du réservoir de carburant | 13. Fusible |
| 6. Levier de verrouillage du guidon | 14. Filtre à air |
| 7. Bouton du guidon (2) | 15. Raccord de lavage |
| 8. Partie supérieure du guidon | 16. Levier de hauteur de coupe avant |

Utilisation

Remplissage du réservoir de carburant

⚠ DANGER

L'essence est extrêmement inflammable et explosive. Un incendie ou une explosion causé(e) par l'essence peut vous brûler, ainsi que les personnes se tenant à proximité.

- Pour éviter que l'électricité statique n'enflamme l'essence, posez le récipient et/ou la tondeuse directement sur le sol, pas dans un véhicule ou sur un support quelconque, avant de faire le plein.

- Remplissez le réservoir de carburant quand le moteur est froid. Essayez le carburant éventuellement répandu.

- Ne fumez jamais en manipulant de l'essence et tenez-vous à l'écart des flammes nues ou des sources d'étincelles.

- Conservez l'essence dans un récipient homologué, hors de portée des enfants.

- Pour obtenir des performances optimales de la machine, utilisez de l'essence sans plomb propre et fraîche avec un indice d'octane de 87 ou plus (méthode de calcul $(R+M)/2$).

- Du carburant oxygéné contenant jusqu'à 10% d'éthanol ou 15% de MTBE par volume peut être utilisé.

- N'utilisez **pas** de mélanges d'essence à l'éthanol (E15 ou E85 par exemple) avec plus de 10% d'éthanol par volume. Cela peut entraîner des problèmes de performances et/ou des dommages au moteur qui peuvent ne pas être couverts par la garantie.

- N'utilisez **pas** d'essence contenant du méthanol.

- Ne stockez **pas** le carburant dans le réservoir ou dans des bidons de carburant pendant l'hiver à moins d'ajouter un stabilisateur au carburant.

- N'ajoutez **pas** d'huile à l'essence.

Important: Pour réduire les problèmes de démarrage, ajoutez un stabilisateur à chaque plein et utilisez de l'essence stockée depuis moins d'un mois.

1. Nettoyez la surface autour du bouchon du réservoir de carburant et enlevez le bouchon (Figure 11).

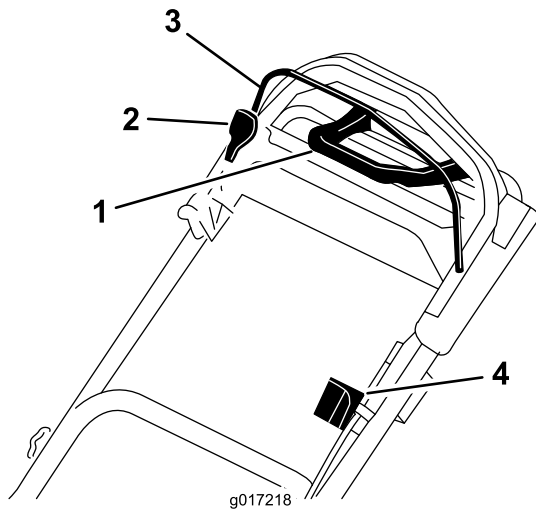

Figure 9

Partie supérieure du guidon

- | | |
|---|--------------------------------|
| 1. Poignée d'aide au déplacement | 3. Barre de commande des lames |
| 2. Verrou de la barre de commande des lames | 4. Commutateur d'allumage |

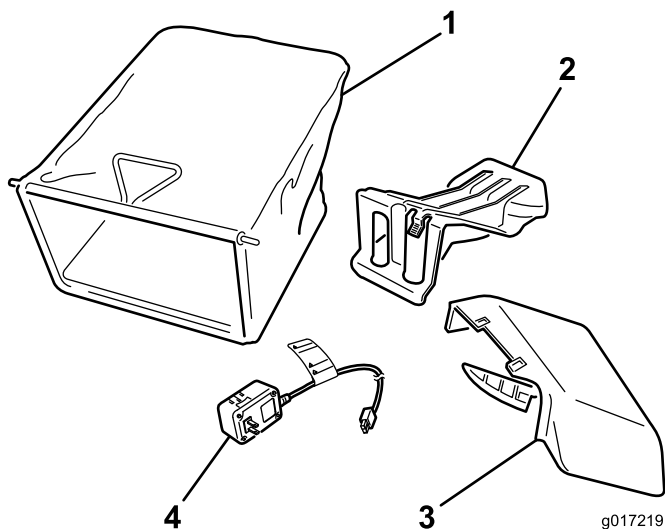

Figure 10

- | | |
|---|--|
| 1. Bac à herbe | 3. Éjecteur latéral |
| 2. Obturateur d'éjection arrière (en place) | 4. Chargeur de batterie (modèle à démarrage électrique uniquement) |

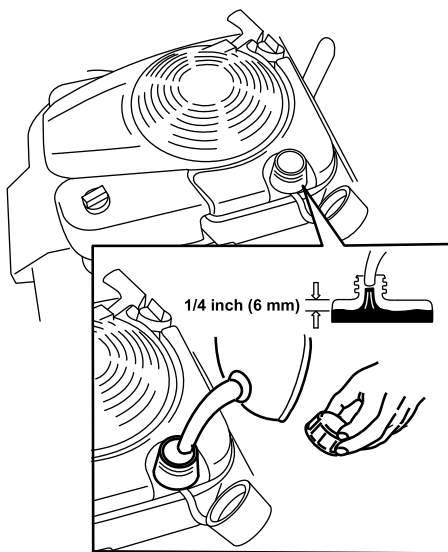

Figure 11

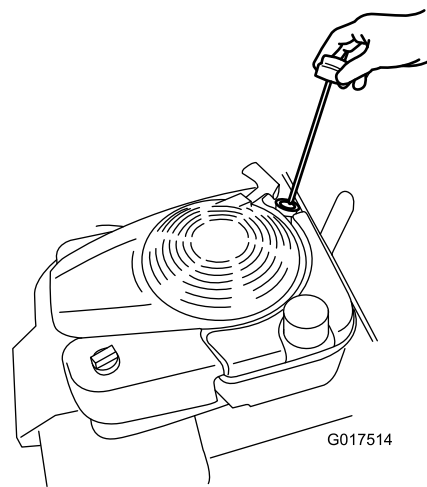

Figure 12

2. Faites le plein de carburant en prenant soin de laisser un espace vide d'au moins 6 mm (1/4 po) sous le bas du goulot pour permettre à l'essence de se dilater (Figure 11).
3. Remettez le bouchon du réservoir de carburant en place et vissez-le fermement à la main.

Contrôle du niveau d'huile moteur

Périodicité des entretiens: À chaque utilisation ou une fois par jour

Remplissage max. : 0,59 l (20 oz), type : huile détergente SAE 30 de classe de service API SF, SG, SH, SJ, SL ou supérieure.

1. Garez la machine sur un sol plat et horizontal
2. Retirez la jauge (Figure 12).

3. Essuyez l'extrémité de la jauge avec un chiffon propre.
4. Insérez la jauge dans le goulot de remplissage et vissez-la à fond (Figure 12).
5. Sortez de nouveau la jauge et vérifiez le niveau d'huile; voir Figure 13.

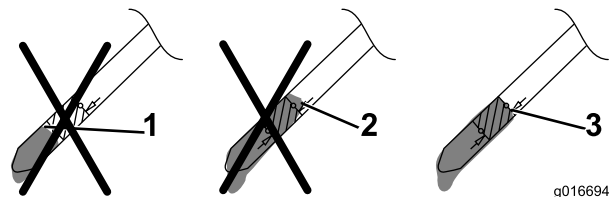

Figure 13

1. Le niveau d'huile est trop bas; ajoutez de l'huile dans le carter.
2. Le niveau d'huile est trop élevé; vidangez une partie de l'huile.
3. Le niveau d'huile est correct.

- Si le niveau d'huile est trop bas, ajoutez **lentement** une petite quantité d'huile dans le goulot de remplissage, puis répétez les opérations 3 à 5 jusqu'à obtenir un niveau d'huile correct, comme illustré à la Figure 7.
- Si le niveau d'huile est trop élevé, vidangez l'excédent d'huile jusqu'à obtenir le niveau d'huile correct sur la jauge; pour vidanger l'excédent d'huile, voir Vidange et remplacement de l'huile moteur (page 19).

Important: Si vous faites tourner le moteur alors que le niveau d'huile dans le carter est trop bas ou trop élevé, vous risquez d'endommager le moteur.

6. Revissez la jauge fermement à la main.

Réglage de la hauteur de coupe

⚠ ATTENTION

Pendant le réglage de la hauteur de coupe, vous risquez de toucher les lames en mouvement et de vous blesser gravement.

- Arrêtez le moteur et attendez l'arrêt de toutes les pièces mobiles.
- Ne mettez pas les doigts sous le carter du tablier de coupe quand vous réglez la hauteur de coupe.

Choisissez la hauteur de coupe voulue; voir Figure 14 et Figure 15.

Remarque: Pour élever la machine, déplacez les leviers de hauteur de coupe avant et arrière vers l'avant; pour abaisser la machine, ramenez les leviers vers l'arrière. Réglez les roues avant et arrière à la même hauteur à moins que les circonstances n'exigent le contraire; voir Conseils d'utilisation (page 16).

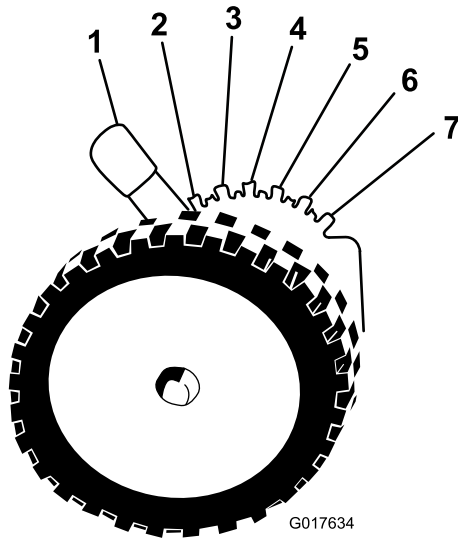

Figure 14

Levier de hauteur de coupe avant

- | | |
|------------------|------------------|
| 1. 10,2 cm (4") | 5. 5,1 cm (2") |
| 2. 8,9 cm (3,5") | 6. 3,8 cm (1,5") |
| 3. 7,6 cm (3") | 7. 2,5 cm (1") |
| 4. 6,4 cm (2,5") | |

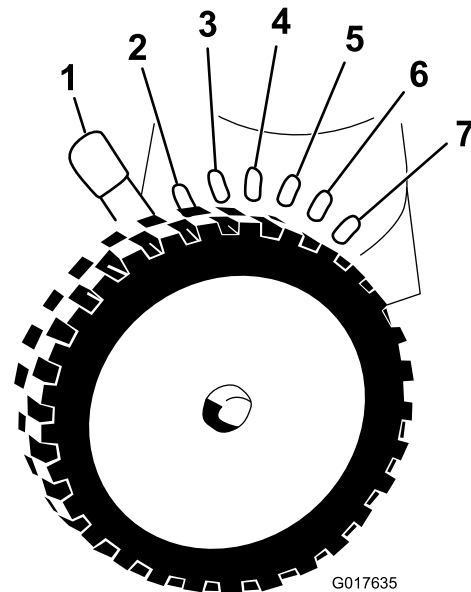

Figure 15

Levier de hauteur de coupe arrière

- | | |
|------------------|------------------|
| 1. 10,2 cm (4") | 5. 5,1 cm (2") |
| 2. 8,9 cm (3,5") | 6. 3,8 cm (1,5") |
| 3. 7,6 cm (3") | 7. 2,5 cm (1") |
| 4. 6,4 cm (2,5") | |

Réglage de la hauteur du guidon

Vous pouvez élever ou abaisser le guidon à la position qui vous convient le mieux.

1. Tirez le levier de verrouillage du guidon vers l'arrière pour dégager les goupilles de verrouillage du guidon (Figure 16).

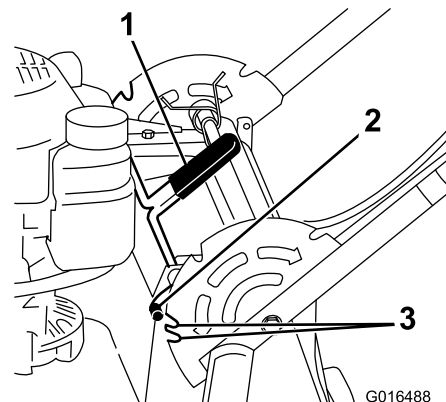

Figure 16

- | | |
|---|-----------------|
| 1. Levier de verrouillage du guidon | 3. Crans guidon |
| 2. Goupille de verrouillage du guidon (2) | |

2. Faites tourner le guidon et alignez le cran voulu dans le support de guidon avec les goupilles de verrouillage du guidon; voir Figure 16.
3. Relâchez le levier de verrouillage du guidon pour fixer le guidon en position.

Démarrage du moteur

Modèle standard

Tirez lentement la poignée du lanceur jusqu'à ce que vous sentiez une résistance, puis tirez vigoureusement. Laissez le lanceur se rétracter lentement jusqu'à la machine.

Remarque: Si le moteur ne démarre pas après plusieurs tentatives, contactez un réparateur agréé.

Modèle à démarrage électrique

Sur les modèles à démarrage électrique, vous pouvez démarrer le moteur en utilisant soit la clé de contact, soit la poignée du lanceur.

- **Clé de contact :** Tournez la clé de contact et maintenez-la à la position de démarrage (Start) (Figure 17); relâchez-la dès que le moteur démarre.

Important: N'essayez pas de démarrer le moteur si la barre de commande des lames est engagée; vous risqueriez de faire sauter le fusible.

Remarque: Ne maintenez pas la clé de contact à la position démarrage pendant plus de 5 secondes, pour éviter que le démarreur ne grille.

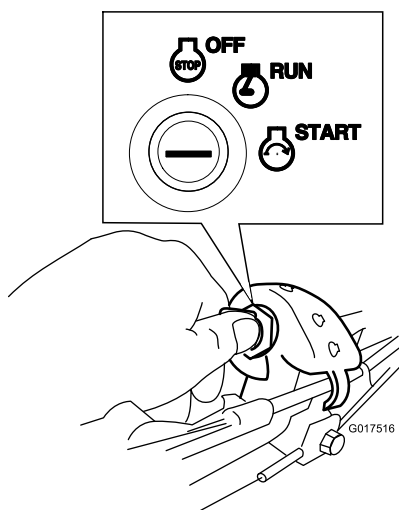

Figure 17

1. Tournez la clé de contact à la position contact (Figure 17).
2. Tirez lentement la poignée du lanceur vers l'arrière jusqu'à ce que vous sentiez une résistance, puis tirez vigoureusement. Laissez le lanceur se rétracter lentement jusqu'à la machine.

Utilisation de la commande d'autotraction

Pour actionner l'autotraction, il vous suffit d'avancer, les mains tenant la partie supérieure du guidon et les coudes serrés; la machine avance automatiquement à votre rythme (Figure 18).

Remarque: La machine peut se propulser automatiquement avec les lames embrayées ou débrayées.

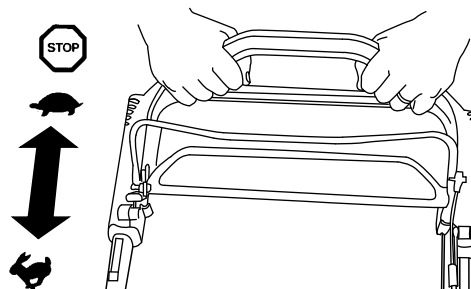

Figure 18

Remarque: Pour les situations exigeant plus de contrôle qu'avec la simple autotraction, utilisez la poignée d'aide au déplacement.

Arrêt du moteur

Modèle standard

Poussez l'interrupteur à bascule (Figure 19) à la position arrêt et maintenez-le dans cette position jusqu'à l'arrêt du moteur.

- Poignée du lanceur :

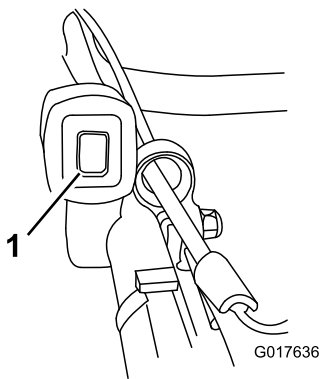

Figure 19

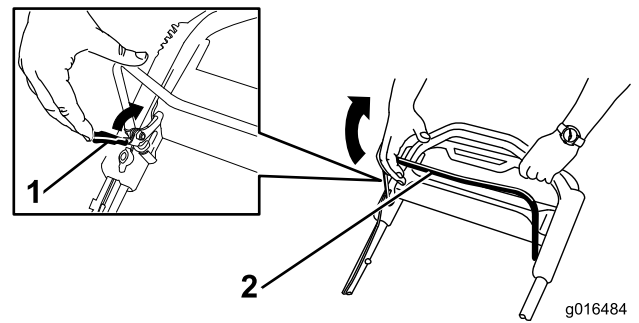

Figure 21

1. Verrou de la barre de commande des lames
2. Barre de commande des lames

Modèle à démarrage électrique

1. Tournez la clé de contact à la position arrêt (Figure 20).

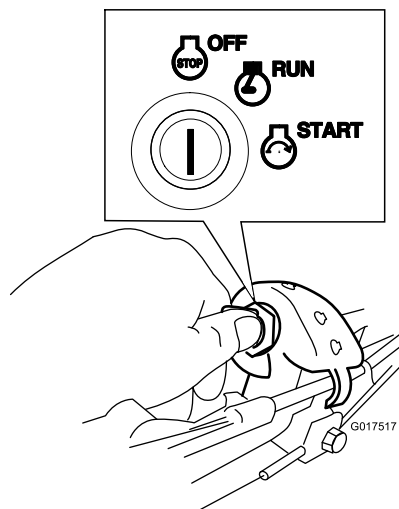

Figure 20

2. Une fois le moteur arrêté, retirez la clé de contact et emportez-la avec vous quand vous quittez la machine.

Engagement des lames

Les lames ne tournent pas automatiquement quand le moteur démarre. Il faut engager les lames pour tondre.

1. Ramenez le verrou de la barre de commande des lames vers la barre de commande des lames (Figure 21).

2. Serrez **lentement** la barre de commande des lames contre le guidon (Figure 21).
3. Maintenez la barre de commande des lames contre le guidon (Figure 22).

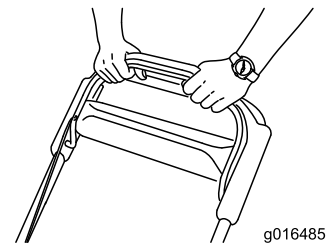

Figure 22

Désengagement des lames

Relâchez la barre de commande des lames (Figure 23).

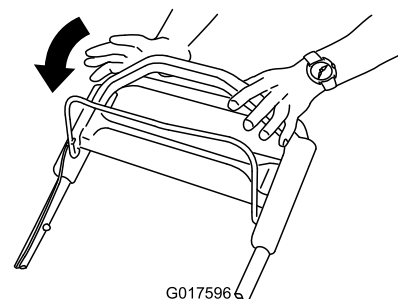

Figure 23

Important: Lorsque vous relâchez la barre de commande, les lames doivent s'arrêter en moins de 3 secondes. Si ce n'est pas le cas, cessez immédiatement d'utiliser la machine et adressez-vous à un dépositaire réparateur agréé.

Contrôle du fonctionnement du système d'arrêt des lames

Avant chaque utilisation, vérifiez que les lames s'arrêtent en moins de 3 secondes après le relâchement de la barre de commande.

Utilisation du bac à herbe

Périodicité des entretiens: À chaque utilisation ou une fois par jour

Vous pouvez utiliser le bac à herbe pour vérifier le système d'arrêt des lames.

1. Retirez l'obturateur d'éjection arrière.
2. Placez le bac vide sur la machine.
3. Mettez le moteur en marche.
4. Engagez les lames.

Remarque: Le bac doit commencer à se gonfler, ce qui indique que les lames tournent.

5. Tout en observant le bac, relâchez la barre de commande des lames.

Remarque: Si le bac ne se dégonfle pas dans les 3 secondes suivant le relâchement de la barre de commande, il se peut que le système d'arrêt des lames soit en train de se détériorer, ce qui risque de compromettre le fonctionnement sûr de la machine si vous n'en tenez pas compte. Demandez à un dépositaire réparateur agréé de contrôler et de réviser la machine.

6. Arrêtez le moteur et attendez l'arrêt de toutes les pièces mobiles.

Utilisation sans le bac à herbe

1. Amenez la machine sur une surface revêtue à l'abri du vent.
2. Réglez les 4 roues à la hauteur de coupe de 89 mm (3,5").
3. Roulez une demi-feuille de papier journal en une boule suffisamment petite pour passer sous la machine (environ 75 mm (3") de diamètre).
4. Placez la boule de papier journal à 13 cm (5") devant la machine.
5. Mettez le moteur en marche.
6. Engagez les lames.
7. Relâchez la barre de commande des lames et commencez à compter 3 secondes.
8. À 3 secondes, poussez la machine rapidement en avant par dessus la boule de papier journal.

9. Arrêtez le moteur et attendez l'arrêt de toutes les pièces mobiles.
10. Passez devant la machine et examinez la boule de papier journal.
Remarque: Si elle n'est pas passée sous la machine, répétez les opérations 4 à 10.
11. Si la boule est déroulée ou déchiquetée, cela signifie que les lames ne se sont pas arrêtées correctement et que la machine n'est pas sûre. Contactez un dépositaire réparateur agréé.

Recyclage de l'herbe coupée

À la livraison, votre machine est prête à recycler l'herbe et les feuilles coupées pour nourrir votre pelouse. Pour préparer la machine au recyclage :

- Si l'éjecteur latéral est installé, déposez-le et abaissez le déflecteur d'éjection latérale; voir Retrait de l'éjecteur latéral (page 16).
- Si le bac à herbe est installé, déposez-le; voir (page 10).
- Si l'obturateur d'éjection arrière n'est pas installé, saisissez-le par la poignée, relevez le déflecteur arrière et insérez-le dans la goulotte d'éjection arrière jusqu'à ce que le dispositif de verrouillage s'enclenche; voir Figure 24.

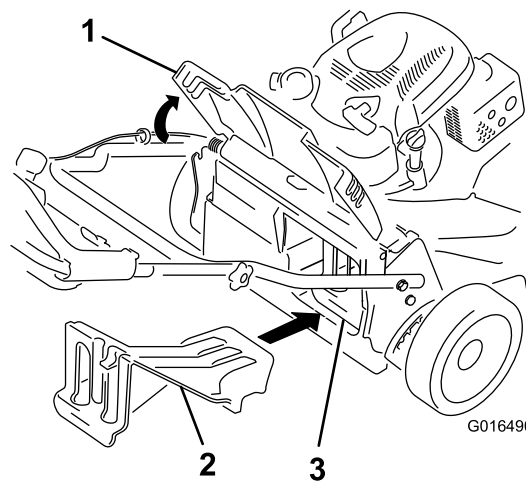

1. Déflecteur arrière
2. Insérez l'obturateur d'éjection arrière.
3. Obturateur d'éjection arrière en place

⚠ ATTENTION

Assurez-vous que l'obturateur de l'éjecteur arrière est en place avant de procéder au recyclage. N'embrayez jamais les lames si l'obturateur d'éjection arrière ou le bac à herbe n'est pas installé.

Ramassage de l'herbe coupée

Utilisez le bac à herbe pour recueillir l'herbe et les feuilles coupées à la surface de la pelouse.

⚠ ATTENTION

Si le bac à herbe est usé, des gravillons ou autres débris similaires peuvent être projetés vers l'utilisateur ou toute autre personne à proximité, et causer des blessures corporelles graves ou mortelles.

Examinez fréquemment le bac. S'il est endommagé, remplacez-le par un bac Toro neuf d'origine.

Si l'éjecteur latéral est installé, déposez-le avant de procéder au ramassage de l'herbe; voir Retrait de l'éjecteur latéral (page 16).

⚠ ATTENTION

Les lames sont tranchantes et vous risquez de vous blesser gravement à leur contact.

Coupez le moteur et attendez l'arrêt de toutes les pièces en mouvement avant de quitter la position de conduite.

Mise en place du bac à herbe

1. Soulevez le déflecteur arrière et gardez-le dans cette position (Figure 25).

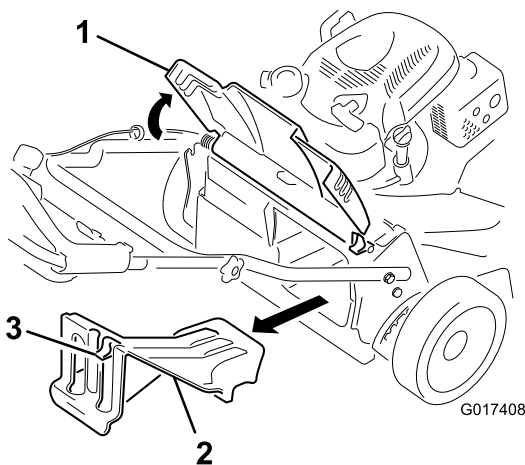

Figure 25

1. Déflecteur arrière
2. Obturateur d'éjection arrière
3. Verrou

2. Retirez l'obturateur d'éjection arrière en appuyant sur le verrou avec le pouce et en tirant l'obturateur hors de la machine (Figure 25).
3. Placez la tige du bac dans les crans à la base du guidon et faites bouger le bac dans un sens et dans

l'autre pour vous assurer que la tige est bien au fond des deux crans; voir Figure 26.

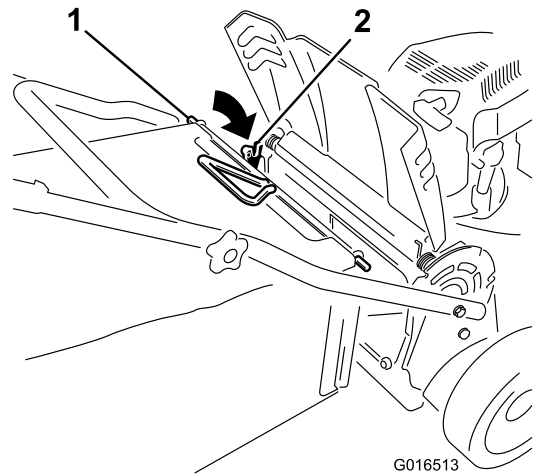

Figure 26

1. Tige de bac
2. Cran (2)

4. Abaissez le déflecteur arrière jusqu'à ce qu'il repose sur le bac à herbe.

Retrait du bac à herbe

Pour retirer le bac, inversez la procédure décrite dans la section Mise en place du bac à herbe ci-dessus.

Éjection latérale de l'herbe coupée

Utilisez l'éjection latérale quand vous tondez de l'herbe très haute.

Si le bac à herbe est monté sur la machine, retirez-le et insérez l'obturateur d'éjection arrière (voir (page 10)) avant de procéder à l'éjection latérale de l'herbe.

Important: Assurez-vous que l'obturateur de l'éjecteur arrière est en place avant de procéder au recyclage (Figure 24).

⚠ ATTENTION

La lame est tranchante et vous risquez de vous blesser gravement à son contact.

Coupez le moteur et attendez l'arrêt de toutes les pièces en mouvement avant de quitter la position de conduite.

Pose de l'éjecteur latéral

En tenant l'éjecteur dans votre main droite :

1. Soulevez et ouvrez le déflecteur d'éjection latérale (Figure 27).

Conseils d'utilisation

Conseils de tonte généraux

- Débarrassez la zone de travail des bâtons, branches, pierres, câbles, ficelles et autres débris que les lames pourraient rencontrer.
- Évitez de heurter des obstacles avec les lames. Ne passez jamais intentionnellement sur un objet quel qu'il soit.
- Si la machine a heurté un obstacle ou commence à vibrer, coupez immédiatement le moteur, débranchez la bougie et vérifiez si la machine n'est pas endommagée.
- Pour obtenir des performances optimales, installez de lames de rechange Toro neuves adaptées à votre modèle avant le début de la saison de tonte.
- Remplacez les lames dès que nécessaire par des lames Toro d'origine.

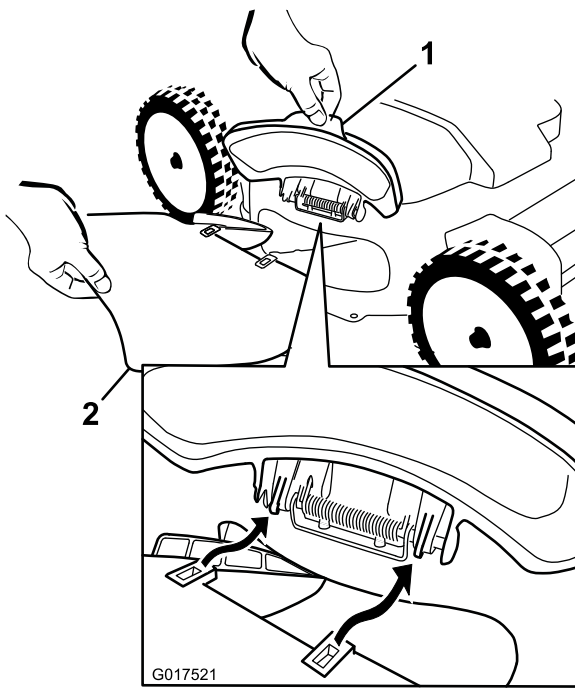

Figure 27

1. Déflecteur d'éjection latérale
2. Éjecteur latéral

2. Installez l'éjecteur latéral comme illustré (Figure 27 et Figure 28), puis fermez le déflecteur sur l'éjecteur.

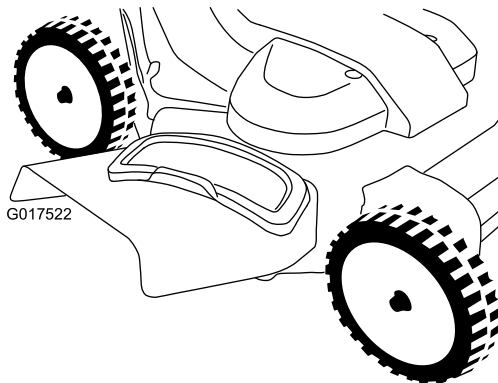

Figure 28

Retrait de l'éjecteur latéral

Pour retirer l'éjecteur latéral, inversez la procédure décrite dans la partie Pose de l'éjecteur latéral ci-dessus.

La tonte

- Ne tondez l'herbe que sur un tiers de sa hauteur à chaque fois. N'utilisez pas une hauteur de coupe inférieure à 51 mm (2"), sauf si l'herbe est clairsemée ou à la fin de l'automne quand la pousse commence à ralentir
- Si l'herbe fait plus de 15 cm (6"), effectuez d'abord un premier passage à vitesse réduite à la hauteur de coupe la plus haute. Effectuez ensuite un deuxième passage à une hauteur de coupe inférieure pour obtenir une coupe plus esthétique. L'herbe trop haute risque d'obstruer la machine et de faire caler le moteur.
- Alternez la direction de la tonte. Cela permet de disperser les déchets plus uniformément et d'obtenir une fertilisation plus homogène.
- Si l'aspect de la pelouse tonde n'est pas satisfaisant, essayez une ou plusieurs des solutions suivantes :
 - Remplacez les lames ou faites-les aiguiser.
 - Tondez en avançant plus lentement.
 - Augmentez la hauteur de coupe.
 - Empiétez sur les passages précédents pour tondre une largeur de bande réduite.
 - Réglez la hauteur de coupe des roues avant un cran en dessous de celle des roues arrière.
 - Tondez plus souvent.
- Ne tondez que si l'herbe ou les feuilles sont sèches. L'herbe et les feuilles humides ont tendance à s'agglomérer sur la pelouse et risquent d'obstruer la machine et de faire caler le moteur.

⚠ ATTENTION

En travaillant sur de l'herbe ou des feuilles humides, vous risquez de glisser et de vous blesser gravement si vous touchez la lame en tombant. Ne tondez que si l'herbe est sèche.

Hachage de feuilles

- Après avoir tondu une pelouse recouverte de feuilles, vérifiez qu'au moins la moitié de la pelouse est visible

à travers les feuilles coupées. Sinon, vous devrez peut-être couper à nouveau les feuilles.

- Si la couche de feuilles fait plus de 13 cm (5") d'épaisseur, réglez les roues avant 1 ou 2 crans plus haut que les roues arrière.
- Ralentissez la vitesse de déplacement si les feuilles ne sont pas hachées assez menues.

Entretien

Remarque: Les côtés gauche et droit de la machine sont déterminés d'après la position de conduite.

Programme d'entretien recommandé

Périodicité d'entretien	Procédure d'entretien
Après les 5 premières heures de fonctionnement	<ul style="list-style-type: none">Vidangez et remplacez l'huile moteur.
À chaque utilisation ou une fois par jour	<ul style="list-style-type: none">Contrôlez le niveau d'huile moteur.Vérifiez le fonctionnement du système d'arrêt des lames.Examinez le filtre à air et nettoyez-le ou remplacez-le au besoin.Contrôlez les lames.Lavez le dessous de la machine.
Toutes les 25 heures	<ul style="list-style-type: none">Chargez la batterie (modèle à démarrage électrique uniquement).
Toutes les 50 heures	<ul style="list-style-type: none">Vidangez et remplacez l'huile moteur.Effectuez l'entretien du système d'entraînement des lames.
Avant le remisage	<ul style="list-style-type: none">Chargez la batterie (modèle à démarrage électrique uniquement).Vidangez le réservoir de carburant avant le remisage et avant les réparations qui le nécessitent.
Une fois par an	<ul style="list-style-type: none">Effectuez l'entretien du filtre à air; remplacez-le plus fréquemment si l'atmosphère est très poussiéreuse.Vidangez et remplacez l'huile moteur.Remplacez les lames ou faites-les aiguiser (plus souvent si elles s'émousent rapidement).Contrôlez la bougie d'allumage (utilisez une bougie Champion RC12YC, NGK BKR5SE-11, ou équivalent); voir le Manuel de l'utilisateur du moteur.Reportez-vous au Manuel d'utilisation du moteur pour toutes procédures d'entretien supplémentaires.

Important: Reportez-vous au *Manuel d'utilisation du moteur* pour toutes procédures d'entretien supplémentaires.

Préparation à l'entretien

1. Arrêtez le moteur et attendez l'arrêt de toutes les pièces mobiles.
2. Débranchez le fil de la bougie (Figure 29).

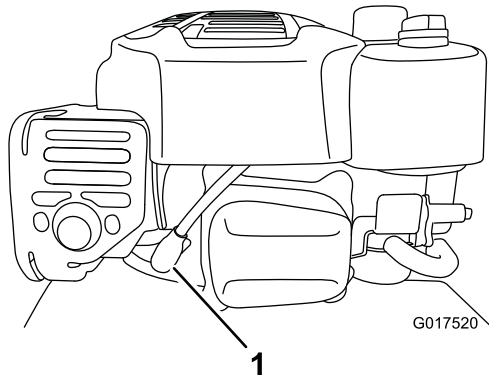

Figure 29

1. Fil de bougie

Important: Avant de basculer la tondeuse pour vidanger l'huile ou remplacer les lames, laissez le moteur en marche jusqu'à ce qu'il s'arrête faute de carburant. Si vous ne pouvez pas attendre que le moteur s'arrête par manque de carburant, utilisez une pompe manuelle pour vider le reste de carburant. Basculez toujours la tondeuse sur le côté de sorte que le filtre à air soit en haut.

⚠ ATTENTION

Du carburant peut s'échapper lorsque la machine est basculée sur le côté. L'essence est inflammable et explosive, et peut provoquer des blessures.

Entretien du filtre à air

Périodicité des entretiens: Une fois par an

À chaque utilisation ou une fois par jour

1. Retirez la fixation du couvercle du filtre à air et déposez le couvercle (Figure 30).

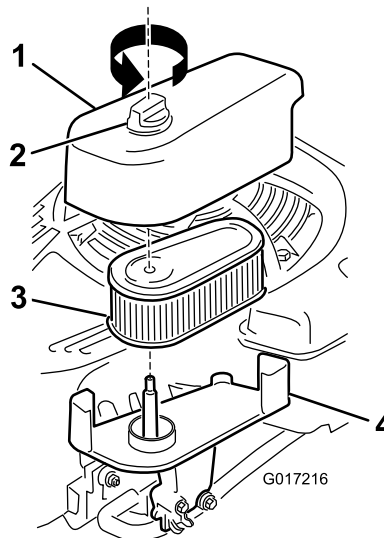

Figure 30

- | | |
|--------------|-----------|
| 1. Couvercle | 3. Filtre |
| 2. Fixation | 4. Base |

2. Déposez et examinez le filtre.
 - Remplacez le filtre à s'il est endommagé ou humidifié par de l'huile ou de l'essence.
 - Si le filtre est sale, tapotez-le à plusieurs reprises sur une surface dure ou expulsez les débris depuis l'intérieur du filtre avec de l'air comprimé à moins de 207 kPa (30 psi).
- Remarque:** Ne brossez pas le filtre et ne soufflez pas l'air comprimé depuis l'extérieur du filtre, car cela incrusterait les saletés dans les fibres.
3. Nettoyez le corps et le couvercle du filtre à air avec un chiffon humide. **Tenez les saletés éloignées de l'ouverture.**
 4. Posez le filtre sur sa base.
 5. Reposez le couvercle et vissez fermement la fixation.

Vidange et remplacement de l'huile moteur

Périodicité des entretiens: Après les 5 premières heures de fonctionnement

Toutes les 50 heures

Une fois par an

Remplissage max. : 0,59 l (20 oz), type : huile détergente SAE 30 de classe de service API SF, SG, SH, SJ, SL ou supérieure.

1. Vérifiez que le réservoir de carburant est pratiquement ou complètement vide pour éviter toute fuite de carburant quand vous couchez la tondeuse sur le côté.
2. Faites tourner le moteur pendant quelques minutes avant la vidange pour réchauffer l'huile.
Remarque: L'huile chaude s'écoule plus facilement et entraîne plus d'impuretés.
3. Débranchez le fil de la bougie. Reportez-vous à Préparation à l'entretien (page 18).
4. Basculez la tondeuse sur le côté, jauge vers le bas, jusqu'à ce que la partie supérieure du guidon soit posée sur le sol.
5. Placez un bac de vidange sous la jauge.
6. Retirez la jauge et laissez l'huile usagée s'écouler dans un bac de vidange (Figure 31).

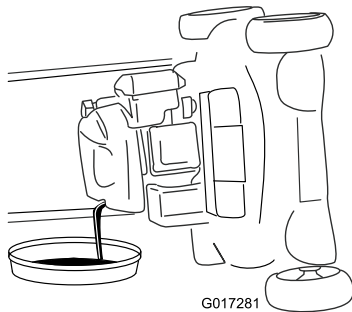

Figure 31

7. Redressez la tondeuse après avoir vidangé l'huile usagée.
8. Retirez la jauge (Figure 32) et versez de l'huile dans le goulot de remplissage pour remplir le carter jusqu'aux 3/4.

Remarque: Remplissage max. : 0,59 l (20 oz), type : huile détergente SAE 30 de classe de service API SF, SG, SH, SJ, SL ou supérieure.

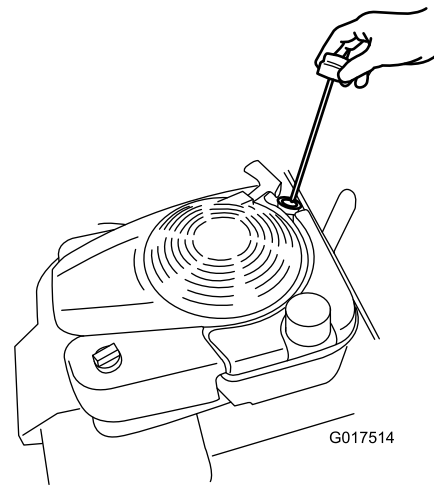

Figure 32

9. Essuyez l'extrémité de la jauge avec un chiffon propre.
10. Insérez la jauge dans le goulot de remplissage et vissez-la à fond.
11. Sortez de nouveau la jauge et vérifiez le niveau d'huile; voir Figure 33.

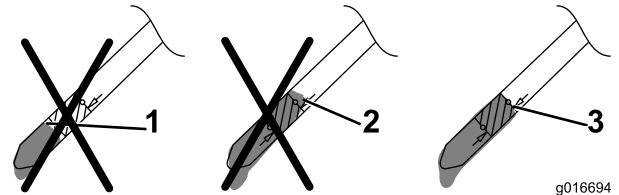

Figure 33

1. Le niveau d'huile est trop bas; ajoutez de l'huile dans le carter.
2. Le niveau d'huile est trop élevé; vidangez une partie de l'huile.
3. Le niveau d'huile est correct.

- Si le niveau d'huile est trop bas, ajoutez **lentement** une petite quantité d'huile dans le goulot de remplissage, puis répétez les opérations 9 à 11 jusqu'à obtenir un niveau d'huile correct, comme illustré à la Figure 33.
- Si le niveau d'huile est trop élevé, vidangez l'excédent d'huile jusqu'à obtenir le niveau d'huile correct sur la jauge. Pour vidanger l'excédent d'huile, voir Vidange et remplacement de l'huile moteur (page 19).

Important: Si vous faites tourner le moteur alors que le niveau d'huile dans le carter est trop bas ou trop élevé, vous risquez d'endommager le moteur.

12. Revissez la jauge fermement à la main.
13. Recyclez l'huile usagée.

Charge de la batterie

Périodicité des entretiens: Toutes les 25 heures

Avant le remisage

Modèle à démarrage électrique uniquement

⚠ ATTENTION

Les bornes de la batterie et accessoires connexes contiennent du plomb et des composés de plomb. L'état de Californie considère ces substances chimiques comme susceptibles de provoquer des cancers et des troubles de la reproduction. *Lavez-vous les mains après avoir manipulé la batterie.*

Chargez la batterie pendant 24 heures la première fois, puis tous les mois (tous les 25 démarrages) ou selon les besoins. Utilisez toujours le chargeur dans un lieu à l'abri et chargez la batterie à la température ambiante (environ 22 °C ou 70 °F) dans la mesure du possible.

Remarque: La machine est équipée d'un système de charge par alternateur.

1. Branchez le chargeur au faisceau de câblage, situé sous la clé de contact (Figure 34).

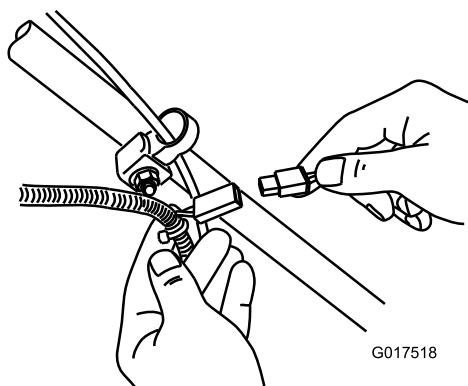

Figure 34

2. Branchez le chargeur à une prise murale.

Remarque: Le chargeur de batterie peut être doté d'une diode bicolore qui indique les états de charge suivants :

- Si la diode est rouge, cela signifie que le chargeur est en train de charger la batterie.
- Si la diode est verte, cela signifie que la batterie est chargée au maximum ou que le chargeur est débranché de la batterie.
- Si la diode clignote alternativement en rouge et en vert, cela indique que la batterie approche de la charge maximale. Cet état ne dure que quelques minutes jusqu'à ce que la batterie soit complètement chargée.

Remarque: Lorsque la batterie au plomb ne peut plus être rechargée, recyclez-la conformément à la réglementation locale en matière d'environnement.

Remplacement du fusible

Modèle à démarrage électrique uniquement

Si la batterie ne se charge pas ou si le moteur ne tourne pas avec le démarreur électrique, le fusible a probablement grillé; remplacez-le par un fusible enfichable de 40 A.

Important: Le démarreur électrique ne fonctionnera pas et la batterie ne pourra pas être chargée à moins d'installer un fusible en état de marche.

1. Ouvrez le porte-fusible hermétique et remplacez le fusible (Figure 35).

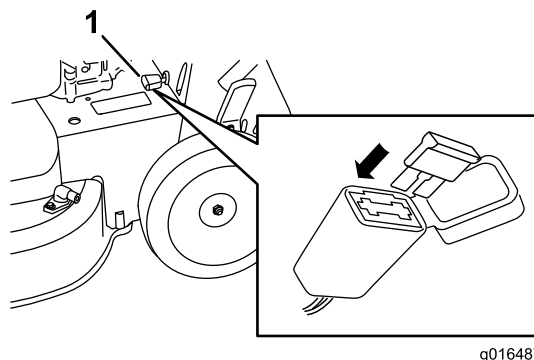

Figure 35

1. Porte-fusible
-
2. Rabattez le couvercle sur le porte-fusible et vérifiez qu'il est hermétiquement fermé.

Remplacement de la batterie

Modèle à démarrage électrique uniquement

Dépose de l'ancienne batterie

1. Pour obtenir une batterie de rechange, adressez-vous à un dépositaire agréé.
2. Retirez le couvercle de courroie; voir l'opération 1 de la section Entretien du système d'entraînement des lames (page 21).
3. Retirez l'obturateur d'éjection arrière.
4. Amenez le guidon à la position verticale.
5. Retirez les 4 petits boulons qui fixent l'ensemble déflecteur arrière et levier de verrouillage du guidon.
6. Pliez le guidon complètement vers l'avant.

- Déposez l'ensemble déflecteur arrière et levier de verrouillage du guidon (Figure 36).

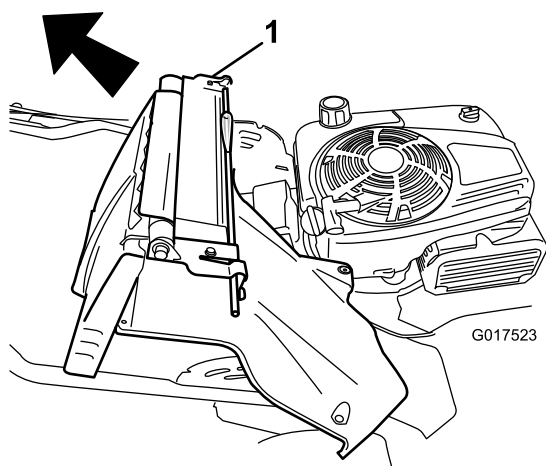

Figure 36

- Ensemble déflecteur arrière et levier de verrouillage du guidon

- Enlevez le couvercle de la batterie.
- Débranchez les câbles de la batterie.
- Déposez la batterie et recyclez-la.

Remarque: Recyclez la batterie conformément à la réglementation nationale et locale en matière d'environnement.

Mise en place de la nouvelle batterie

- Nettoyez l'emplacement de la batterie sur le carter de la tondeuse.
- Placez la nouvelle batterie sur le carter de la tondeuse.
- Reliez les câbles à la nouvelle batterie.

Remarque: Assurez-vous de brancher le fil noir (négatif) à la borne négative (-), et le fil rouge (positif) à la borne positive (+).

- Posez le couvercle sur la batterie.

Remarque: Assurez-vous que le couvercle passe bien par-dessus le faisceau de câblage.

- Remettez l'ensemble déflecteur arrière et levier de verrouillage du guidon sur la machine.
- Relevez le guidon à la position verticale.
- Fixez le carénage avec les 4 petits boulons retirés à l'opération 5 de la rubrique Dépose de l'ancienne batterie.
- Installez l'obturateur d'éjection arrière.
- Ramenez le guidon à la position normale de fonctionnement.

Réglage du câble de commande d'autotraction

Lorsque vous installez un nouveau câble de commande d'autotraction ou que l'autotraction est dérégulée, vous devez régler le câble de commande d'autotraction.

- Desserrez l'écrou du support de guidage du câble (Figure 37).

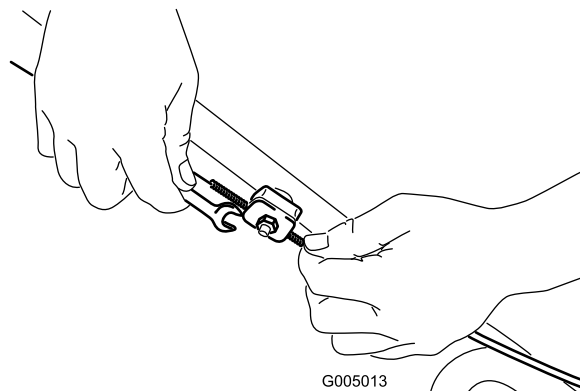

Figure 37

- Tirez la gaine du câble vers le bas (vers la tondeuse) jusqu'à ce qu'il n'y ait plus de mou dans le câble (Figure 38).

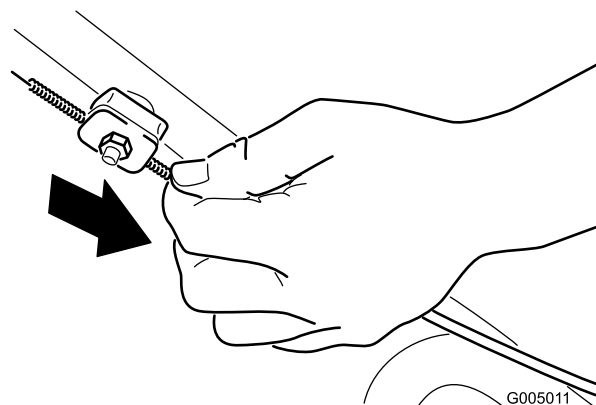

Figure 38

- Serrez l'écrou du support de guidage du câble.

Entretien du système d'entraînement des lames

Périodicité des entretiens: Toutes les 50 heures

- Déposez le couvercle du système d'entraînement des lames (Figure 39).

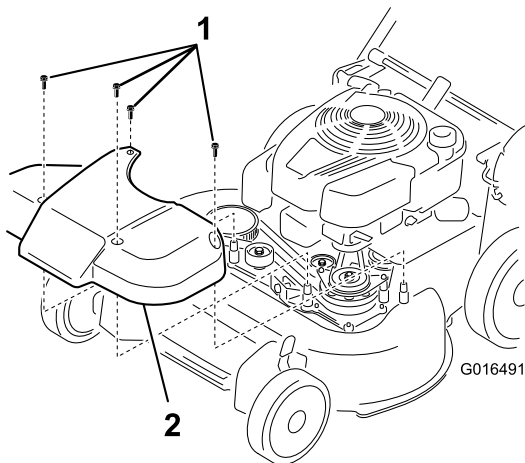

Figure 39

1. Boulons 2. Couvercle

- Enlevez les débris qui se trouvent à l'intérieur du déflecteur et sur les pièces qui l'entourent à la brosse ou à l'air comprimé.
- Tenez une jauge d'épaisseur de 0,25 mm (0,010"), un morceau de papier ou une petite carte contre la paroi et faites-le glisser derrière le ressort de tension de la courroie.

Remarque: S'il y a un espace visible entre la jauge et le ressort, serrez le boulon et l'écrou de réglage jusqu'à ce que le papier puisse à peine glisser à travers l'espace (Figure 40).

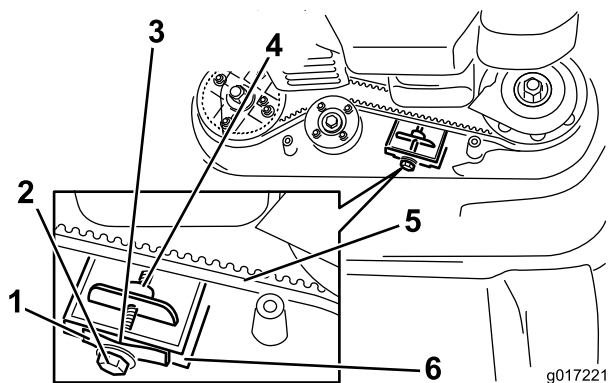

Figure 40

- | | |
|--------------------------------------|--------------------------------------|
| 1. Ressort de tension de la courroie | 4. Écrou de réglage |
| 2. Boulon de réglage | 5. Courroie d'entraînement des lames |
| 3. Espace | 6. Paroi |

Important: Ne serrez pas le boulon de réglage excessivement. Cela risquerait d'endommager la courroie d'entraînement des lames.

- Reposez le couvercle du système d'entraînement des lames déposé précédemment.

Entretien des lames

Périodicité des entretiens: Une fois par an

Important: Vous aurez besoin d'une clé dynamométrique pour monter les lames correctement. Si vous n'en possédez pas ou si vous ne vous sentez pas capable d'effectuer cette procédure, adressez-vous à un réparateur agréé.

Chaque fois que le réservoir de carburant est vide, vérifiez l'affûtage des lames et leur état (usure ou dommages); voir Contrôle des lames (page 23). Si la lame est émoussée ou ébréchée, faites-la aiguiser ou remplacez-la. Remplacez immédiatement les lames usées, faussées, endommagées ou fêlées par des lames Toro d'origine.

⚠ DANGER

Une lame usée ou endommagée peut se briser et projeter le morceau cassé vers l'utilisateur ou des personnes à proximité, et leur infliger des blessures graves ou mortelles.

- Vérifiez l'état et l'usure des lames périodiquement.
- Remplacez les lames usées ou endommagées.

Remarque: Utilisez des lames bien aiguisées durant toute la saison de tonte, pour obtenir une coupe nette sans arracher ni déchiqueter les brins d'herbe. L'herbe arrachée ou déchiquetée brunit sur les bords, sa croissance ralentit et elle devient plus sensible aux maladies.

Préparation à l'entretien des lames

- Verrouillez le guidon en position verticale (Figure 41); voir Réglage de la hauteur du guidon (page 11).

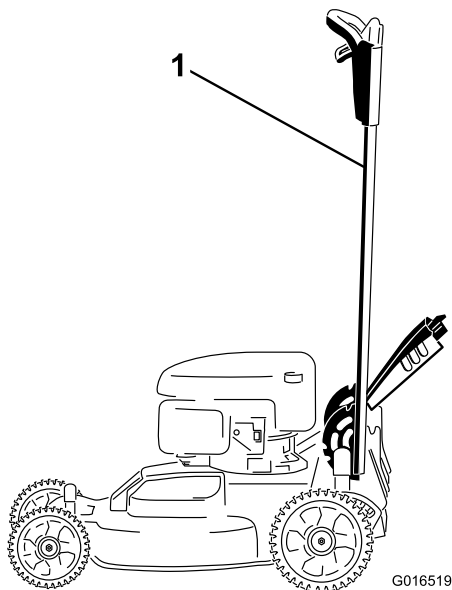

Figure 41

1. Guidon verrouillé en position verticale

2. Basculez la machine sur le côté, filtre à air en haut, jusqu'à ce que la partie supérieure du guidon soit posée sur le sol.

⚠ ATTENTION

Les lames sont tranchantes et vous risquez de vous blesser gravement à leur contact.

- Débranchez le fil de la bougie.
- Portez des gants pour effectuer l'entretien des lames.

Contrôle des lames

Périodicité des entretiens: À chaque utilisation ou une fois par jour

1. Examinez le tranchant des lames (Figure 42). Si elles ne sont pas tranchantes ou présentent des indentations, déposez les lames et affûtez-les ou remplacez-les.
2. Inspectez les lames elles-même, surtout la partie relevée (Figure 42). Remplacez immédiatement toute lame endommagée, usée ou qui présente une entaille (Figure 42).

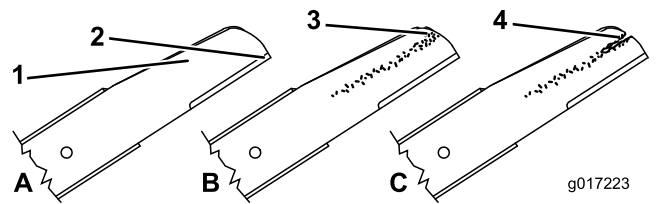

Figure 42

- | | |
|-------------------|-----------------------------------|
| 1. Tranchant | 3. Usure/formation d'une entaille |
| 2. Partie relevée | 4. Fissure |

⚠ DANGER

Si une lame devient trop usée, une entaille se forme entre la partie relevée et la partie plane. La lame risque alors de se briser et un morceau peut être projeté du dessous de la machine, vous blessant gravement ou une personne à proximité.

- Contrôlez l'usure et l'état des lames régulièrement.
- N'essayez jamais de redresser une lame faussée ou de souder une lame brisée ou fendue.
- Remplacez les lames usées ou endommagées.

3. Recherchez les lames faussées; voir Détection des lames faussées (page 23).

Détection des lames faussées

1. Faites tourner les lames jusqu'à ce qu'elles soient dans la position illustrée à la Figure 43.

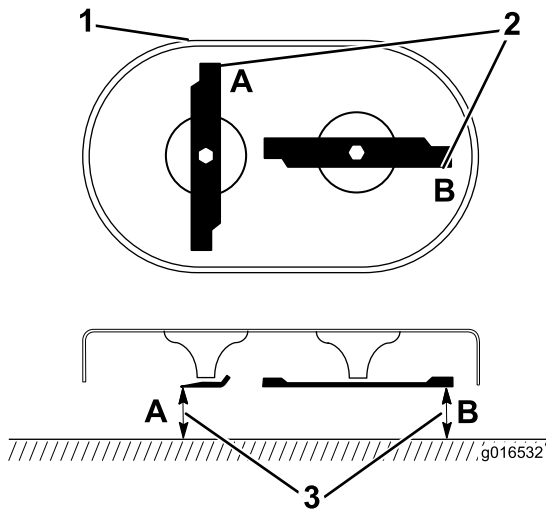

Figure 43

1. Avant du tablier de coupe
2. Mesurer aux points A et B
3. Mesurez la distance entre le tranchant et une surface plane et lisse

2. Mesurez la distance entre une surface plane et le tranchant aux points **A** et **B**, (Figure 43), et notez les deux dimensions.
3. Faites tourner les pointes de sorte que leurs extrémités opposées soient aux points **A** et **B**.
4. Répétez les mesures de l'opération 2 et notez-les.

Remarque: Si la différence entre les dimensions **A** et **B** obtenues aux opérations 2 et 4 dépasse 3 mm (1/8"), cela signifie que la lame est faussée et doit être remplacée; voir Dépose des lames (page 24) et Pose des lames (page 24).

⚠ ATTENTION

Une lame faussée ou endommagée risque de se briser et de projeter le morceau cassé dans votre direction ou celle de personnes à proximité, pouvant ainsi causer des blessures graves ou mortelles.

- Remplacez toujours une lame faussée ou endommagée par une neuve.
- Ne créez jamais d'indentations dans les bords ou à la surface des lames, par exemple en les limant.

Dépose des lames

Si la machine heurte un obstacle ou qu'une lame est déséquilibrée ou faussée, remplacez les lames. Remplacez toujours les lames par des lames Toro d'origine.

1. Utilisez un bloc de bois pour immobiliser chaque lame et tournez le boulon de lame dans le sens antihoraire, comme illustré à la Figure 44.

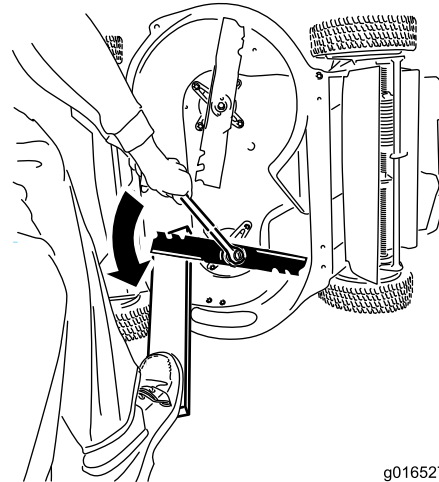

Figure 44

2. Déposez chaque lame comme illustré à la Figure 45.

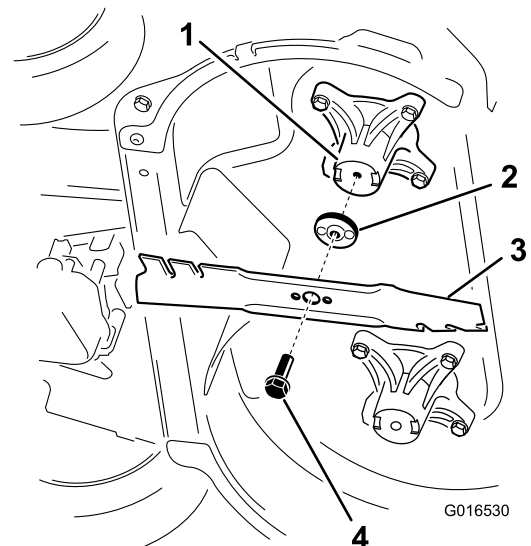

Figure 45

1. Axe (2)
2. Dispositif d'entraînement des lames (2)
3. Lame (2)
4. Boulon de lame (2)

3. Contrôlez l'état et l'usure des goupilles sur les dispositifs d'entraînement des lames.

Pose des lames

1. Posez la première lame de sorte qu'elle soit horizontale, avec toutes les fixations comme illustré à la Figure 45.

Remarque: Serrez le boulon à la main.

Important: Les extrémités relevées des lames doivent être dirigées vers la machine.

Assurez-vous que les parties en relief de chaque dispositif d'entraînement s'emboîtent dans les creux de la tête de l'axe correspondant, et que les goupilles de l'autre côté de chaque dispositif d'entraînement s'imbriquent dans les trous de la lame correspondante.

2. Immobilisez chaque lame à l'aide d'une planche et tournez le boulon de lame dans le sens horaire au moyen d'une clé dynamométrique comme montré à la Figure 46; serrez le boulon de lame à 82 Nm (60 ft-lb).

Important: Un boulon vissé à 81 Nm (60 pi-lb) est très serré. Appuyez de tout votre poids sur la clé et serrez solidement le boulon. Il est pratiquement impossible de trop serrer ce boulon.

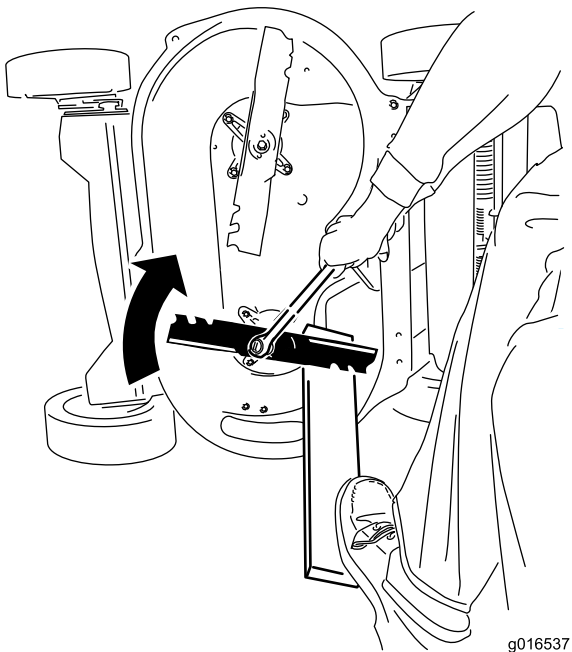

Figure 46

3. Faites tourner la lame installée d'un quart de tour jusqu'à la verticale, puis montez l'autre lame de la même manière que la première (voir l'opération 1).

Remarque: Les lames devraient être perpendiculaires et former un "I" renversé, comme illustré à la Figure 47.

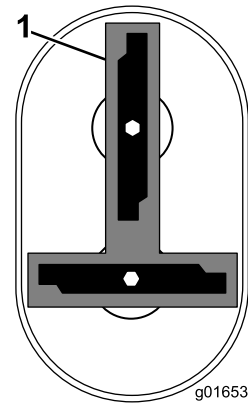

Figure 47

1. Lame (2)

4. Serrez la deuxième lame; voir l'opération 2.
5. Faites tourner les lames à la main d'un tour complet (360°) pour vous assurer qu'elles ne se touchent pas.

Remarque: Si les lames se touchent, c'est qu'elles ne sont pas correctement installées. Recommencez les opérations 1 à 3 jusqu'à ce que les lames ne se touchent plus.

⚠ ATTENTION

Des lames mal installées risquent d'endommager la machine ou de blesser l'utilisateur ou toute personne à proximité.

Lavage du dessous de la machine

Périodicité des entretiens: À chaque utilisation ou une fois par jour—Lavez le dessous de la machine.

1. Garez la machine sur un sol plat et horizontal.
2. Coupez le moteur et attendez l'arrêt de toutes les pièces mobiles avant de quitter la position de conduite.
3. Abaissez la machine à la hauteur de coupe minimum.
4. Branchez un flexible au raccord de lavage et ouvrez l'arrivée d'eau à fond (Figure 48).

Remarque: Enduisez de vaseline le joint torique du raccord de lavage pour faciliter le branchement du flexible sans endommager le joint torique.

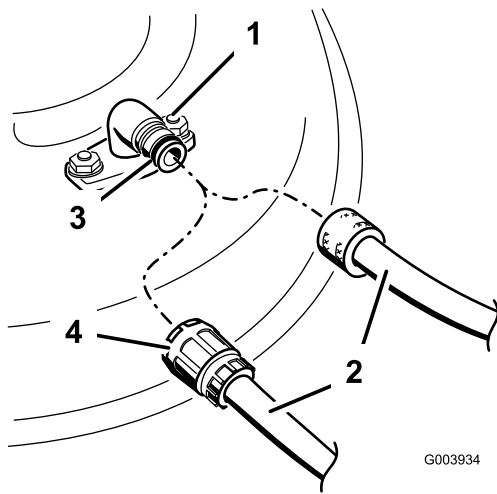

Figure 48

- | | |
|----------------------|------------------|
| 1. Raccord de lavage | 3. Joint torique |
| 2. Flexible | 4. Raccord |

5. Mettez le moteur en marche, engagez le levier de commande des lames et laissez tourner la machine pendant 1 à 3 minutes.
 6. Désengagez le levier de commande des lames, arrêtez le moteur et attendez l'arrêt complet de toutes les pièces mobiles.
 7. Coupez l'eau et débranchez le raccord de l'embout de lavage.
- Remarque:** Si la machine est encore sale après un seul lavage, arrosez-la et laissez-la tremper 30 minutes. Recommencez ensuite la procédure.
8. Remettez la machine en marche et engagez les lames pendant 1 à 3 minutes pour évacuer l'excès d'eau.

⚠ ATTENTION

Si le raccord de lavage est cassé ou manquant, l'utilisateur et toute personne à proximité peuvent être blessés par la projection d'objets ou par un contact avec la lame. Des débris projetés ou un contact avec la lame peuvent occasionner des blessures graves ou mortelles.

- Si le raccord de lavage est cassé ou manquant, n'utilisez pas la machine avant de l'avoir remplacé.
- Ne mettez jamais les mains ou les pieds sous la machine ni dans les ouvertures du tablier de coupe.

Remisage

Remisez la machine dans un local frais, propre et sec.

Informations générales

1. Effectuez les procédures d'entretien annuelle recommandées; voir Entretien (page 17).
2. Nettoyez le dessous de la machine; voir Lavage du dessous de la machine (page 25).
3. Enlevez les débris d'herbe sèche, la saleté et la crasse des surfaces externes du moteur, du capot et du dessus de la machine.
4. Vérifiez l'état des lames; voir Contrôle des lames (page 23).
5. Faites l'entretien du filtre à air; voir Entretien du filtre à air (page 18).
6. Serrez tous les écrous, boulons et vis.
7. Retouchez tous les points de rouille et les surfaces éraflées avec de la peinture en vente chez les dépositaires agréés.
8. Chargez la batterie pendant 24 heures, puis débranchez le chargeur et remisez la machine dans un local non chauffé. Si vous ne disposez que d'un local chauffé, rechargez la batterie tous les 90 jours (modèle à démarrage électrique uniquement).
9. Repliez le guidon pour le remisage; voir Réglage de la hauteur du guidon (page 11).

Préparation du système d'alimentation

⚠ ATTENTION

L'essence peut s'évaporer si vous la conservez trop longtemps; les vapeurs de carburant risquent en outre d'exploser si elles rencontrent une flamme nue.

- Ne conservez pas l'essence trop longtemps.
- Ne remisez pas la machine avec du carburant dans le réservoir ou le carburateur dans un local fermé où se trouve une flamme nue, telle la veilleuse d'un chauffe-eau ou d'une chaudière par exemple.
- Laissez refroidir le moteur avant de remiser la machine dans un local fermé.

Lors du dernier plein de la saison, ajoutez un stabilisateur au carburant selon les instructions du constructeur du moteur. Vidangez le réservoir de carburant après la dernière tonte, avant de remiser la machine.

1. Laissez tourner le moteur de la machine jusqu'à ce qu'il s'arrête faute de carburant.
2. Remettez le moteur en marche.
3. Laissez tourner le moteur jusqu'à ce qu'il s'arrête.
Le moteur est suffisamment sec lorsqu'il n'y a plus moyen de le faire démarrer.

Préparation du moteur

1. Vidangez l'huile moteur quand le moteur est encore chaud; voir Vidange et remplacement de l'huile moteur (page 19).
2. Enlevez la bougie.
3. Au moyen d'une burette, versez environ 30 ml (1 oz) d'huile dans le carter par le trou de la bougie.
4. Tirez lentement la poignée du lanceur à plusieurs reprises pour bien répartir l'huile à l'intérieur du cylindre.
5. Remontez la bougie sans rebrancher le fil. Attachez le fil pour qu'il ne touche pas la bougie.

Remise en service après remisage

1. Dépliez le guidon; voir Réglage de la hauteur du guidon (page 11).
2. Contrôlez et resserrez toutes les fixations.
3. Retirez la bougie et faites tourner le moteur rapidement à l'aide du lanceur pour éliminer l'excédent d'huile dans le cylindre.
4. Examinez la bougie d'allumage et remplacez-la si elle est encrassée, usée ou fendue; reportez-vous au *Manuel d'utilisation du moteur*.
5. Montez et serrez la bougie au couple recommandé de 20 Nm (180 lb-po).
6. Procédez aux entretiens requis; voir Entretien (page 17).
7. Contrôlez le niveau d'huile moteur; voir Contrôle du niveau d'huile moteur (page 10).
8. Remplissez le réservoir d'essence fraîche; voir Remplissage du réservoir de carburant (page 9).
9. Chargez la batterie; voir Charge de la batterie (page 20) (modèle à démarrage électrique uniquement).
10. Branchez le fil de la bougie.



La garantie intégrale Toro

Une garantie intégrale de 3 ans (garantie limitée de 45 jours pour usage commercial)

TimeMaster

Tondeuses autotractées

Garantie de démarrage GTS Toro

Une garantie intégrale de 3 ans (ne s'applique pas à l'usage commercial)

Conditions et produits couverts

The Toro Company et sa filiale Toro Warranty Company, en vertu d'un accord mutuel, s'engagent conjointement à réparer les produits Toro ci-dessous s'ils sont employés pour un usage résidentiel*, s'ils présentent un défaut de matériaux ou de fabrication ou s'ils cessent de fonctionner par suite de la défaillance d'un composant; ou si le moteur Toro GTS (Guaranteed to Start - Démarrage garanti) ne démarre pas à la première ou à la deuxième tentative au lanceur, à condition que l'entretien courant requis dans le *Manuel de l'utilisateur* ait été effectué.

Cette garantie couvre le coût des pièces et de la main-d'œuvre, mais le transport est à votre charge.

Durées de la garantie à compter de la date d'achat :

Produits	Période de garantie
Tondeuse TimeMaster et accessoires	Garantie intégrale de 3 ans
GTS (démarrage garanti)	Garantie intégrale de 3 ans
Batterie	1 an

Garantie limitée pour usage commercial*

Les présents produits Toro utilisés à des fins commerciales, par des institutions ou donnés en location sont couverts contre tout défaut de fabrication ou de matériaux pendant une période de 45 jours. Les défaillances de composants dues à une usure normale ne sont pas couvertes par cette garantie.

La garantie de démarrage Toro GTS ne s'applique pas si le produit est utilisé à des fins commerciales.*

Comment faire intervenir la garantie?

Si vous pensez que votre produit Toro présente un défaut de fabrication ou s'il ne démarre plus après un ou deux essais effectués par n'importe quel adulte physiquement apte, suivez la procédure ci-dessous :

1. Demandez à un dépositaire ou réparateur Toro agréé de prendre en charge votre produit. Pour trouver le dépositaire ou le réparateur le plus proche, consultez les *Pages Jaunes* (sous "Tondeuses à gazon") ou rendez-vous sur notre site web à www.Toro.com. Vous pouvez aussi appeler les numéros indiqués au point 3 pour consulter notre système permanent de localisation des dépositaires.
2. Lorsque vous vous rendez chez le réparateur, apportez le produit et une preuve d'achat (reçu). Le dépositaire diagnostiquera le problème et déterminera s'il est couvert par la garantie.
3. Si, pour une raison quelconque, vous n'êtes pas satisfait du diagnostic de votre réparateur ou des conseils prodigués, n'hésitez pas à nous contacter à l'adresse suivante :

Customer Care Department, RLC Division
The Toro Company
8111 Lyndale Avenue South
Bloomington, MN 55420-1196, États-Unis
Numéro vert : 866-214-9807 (aux États-Unis)
Numéro vert : 866-214-9808 (au Canada)

Responsabilités du propriétaire

Votre produit Toro doit être entretenu en suivant les procédures d'entretien décrites dans le *Manuel de l'utilisateur*. Cet entretien courant est à vos frais, qu'il soit effectué par vous-même ou par un dépositaire.

Ce que la garantie ne couvre pas

Il n'existe aucune autre garantie expresse, à part la garantie spéciale du système antipollution et du moteur pour certains produits. Cette garantie expresse ne couvre pas :

Autres pays que les États-Unis et le Canada

Pour les produits Toro exportés des États-Unis ou du Canada, demandez à votre distributeur (dépositaire) Toro la police de garantie applicable dans votre pays, région ou état. Si, pour une raison quelconque, vous n'êtes pas satisfait des services de votre distributeur, ou si vous avez du mal à vous procurer les informations de garantie, adressez-vous à l'importateur Toro. En dernier recours, adressez-vous à Toro Warranty Company.

*L'usage résidentiel normal désigne l'utilisation du produit sur le terrain où se trouve votre domicile. L'utilisation dans plusieurs lieux ou par des institutions ou la location est considérée comme un usage commercial, couvert par la garantie commerciale.

- Les frais normaux d'entretien et de remplacement de pièces, telles que les filtres, le carburant, les lubrifiants, les changements d'huile, les bougies, les filtres à air, l'affûtage des lames, les lames usées, le réglage des câbles/de la tringlerie ou le réglage des freins et de l'embrayage.
- Les produits ou pièces ayant subi des modifications ou un usage abusif, et nécessitant un remplacement ou une réparation en raison d'un accident ou d'un défaut d'entretien.
- Les réparations requises en raison de l'utilisation de carburant non frais (vieux de plus d'un mois) ou d'une mauvaise préparation de la machine avant toute période de non utilisation de plus d'un mois.
- Les frais de prise à domicile et de livraison.
- Tout dégât dû à un usage abusif, à un mauvais traitement ou à des accidents.
- Les réparations ou tentatives de réparation par quiconque autre qu'un réparateur Toro agréé
- Les réparations ou réglages nécessaires pour corriger les problèmes de démarrage causés par :
 - le non respect des procédures d'entretien correctes
 - des dégâts subis par la lame de la tondeuse qui heurte un obstacle
 - la contamination du circuit d'alimentation
 - l'emploi du mauvais carburant (reportez-vous au *Manuel de l'utilisateur* en cas de doute)
 - l'omission de la vidange du circuit d'alimentation avant toute période de non utilisation de plus d'un mois
- Certaines conditions de démarrage exigent un ou plusieurs essais, notamment :
 - le premier démarrage après une période de non-utilisation de plus de trois mois ou après le remisage saisonnier
 - les démarrages par temps froid, par exemple au début du printemps et à la fin de l'automne.
 - méthodes de démarrage incorrectes - si vous avez des difficultés à démarrer le moteur, vérifiez dans le *Manuel de l'utilisateur* que vous suivez bien les procédures de démarrage correctes. Vous éviterez peut-être ainsi une visite inutile chez un réparateur agréé Toro.

Conditions générales

Toutes les réparations couvertes par ces garanties doivent être effectuées par un réparateur Toro agréé, à l'aide de pièces de rechange agréées par Toro. La réparation par un réparateur Toro agréé est le seul dédommagement auquel cette garantie donne droit.

The Toro Company et Toro Warranty Company déclinent toute responsabilité en cas de dommages secondaires ou indirects liés à l'utilisation des produits Toro couverts par ces garanties, notamment quant aux coûts et dépenses encourus pour se procurer un équipement ou un service de substitution durant une période raisonnable pour cause de défaillance ou d'indisponibilité en attendant la réparation sous garantie.

L'exclusion de la garantie des dommages secondaires ou indirects n'est pas autorisée dans certains états ou pays, et peut donc ne pas s'appliquer dans votre cas.

Cette garantie vous accorde des droits spécifiques, auxquels peuvent s'ajouter d'autres droits qui varient selon les états.