



Count on it.

Betjeningsvejledning

**Reelmaster® 7000-D
traktionsenhed med 4-hjulstræk**

Modelnr. 03708—Serienr. 311000001 og derover

Dette produkt overholder alle relevante EU-direktiver. Yderligere oplysninger fås på den separate produktspecifikke overensstemmelseserklæring.

ADVARSEL

CALIFORNIEN

Advarsel i henhold til erklæring nr. 65

Dieselmotorens udstødningssgas og nogle af dens bestanddele er ifølge staten Californien kræftfremkaldende, kan give medfødte defekter eller forårsage andre forplantningsskader.

Da der i visse områder er lokale eller nationale forskrifter, der kræver brug af en gnistskærm på denne maskine, er der indbygget en gnistskærm i lydpotten.

Originale Toro-gnistskærme er godkendt af USDA Forestry Service.

Vigtigt: Denne maskine er udstyret med en gnistskærmslydpotte. Det er en overtrædelse af California Public Resource Code, afsnit 4442, at bruge eller betjene maskinen på et skovbegrøet, buskbegrøet eller græsbebegrøet område uden en fungerende gnistskærmslydpotte eller uden at maskinen er begrænset, udstyret og vedligeholdt med henblik på brandforebyggelse. Andre stater eller føderale områder kan have tilsvarende lovgivning.

Den medfølgende *motormanual* indeholder information om U.S. Environmental Protection Agency (EPA) og California Emission Control Regulation for emissionssystemer samt om vedligeholdelse og garanti. Nye eksemplarer kan bestilles via motorfabrikanten.

Indledning

Dette er en plænetraktor med knivcylindre, der er beregnet til brug af professionelle, ansatte operatører i kommercielle anvendelsesområder. Den er primært beregnet til klipning af græs på velholdte plæner på golfbaner, i parker, på sportsbaner og kommercielle områder. Den er ikke beregnet til at klippe krat, slå græs eller anden bevoksning langs motorveje eller til landbrugsformål.

Læs denne vejledning omhyggeligt, så du kan lære at betjene og vedligeholde produktet korrekt samt undgå person- og produktskade. Det er dit ansvar at betjene produktet korrekt og sikkert.

Du kan kontakte Toro direkte på www.Toro.com for at få oplysninger om produkter og tilbehør, hjælp til at finde en forhandler og for at registrere dit produkt.

Når du har brug for service, originale Toro-dele eller yderligere oplysninger, bedes du kontakte en autoriseret serviceforhandler eller Toros kundeservice samt have produktets model- og serienummer parat. Figur 1 angiver, hvor model- og serienummeret er placeret på produktets højre vange. Skriv numrene, hvor der er gjort plads til dette.

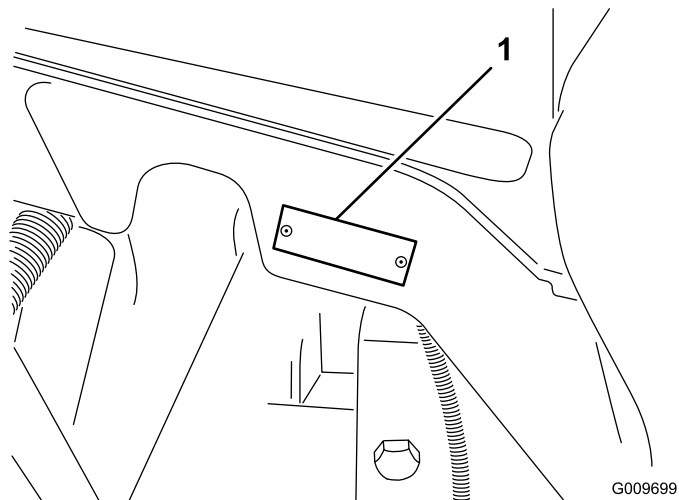

Figur 1

1. Model- og serienummerets placering

Modelnr. _____

Serienr. _____

Denne vejledning angiver mulige farer og indeholder sikkerhedsoplysninger, der er markeret med advarselssymbolet (Figur 2), som angiver en farekilde, der muligvis kan medføre alvorlig personskade eller død, hvis du ikke følger de anbefalede forholdsregler.



Figur 2

1. Advarselssymbol.

Denne betjeningsvejledning bruger yderligere to ord til at fremhæve oplysninger. **Vigtigt** henleder opmærksomheden på særlige mekaniske oplysninger, og **Bemærk** angiver generel information, som det er værd at lægge særligt mærke til.

Indhold

Indledning.....	2	Smøring af lejerne og bøsningerne	39
Sikkerhed	4	Motorvedligeholdelse	41
Sikker betjeningspraksis.....	4	Eftersyn af luftfilteret	41
Sikker kørsel på Toro-plæneklippere.....	6	Eftersyn af motorolien og filteret	42
Lydeffektniveau.....	7	Justering af gashåndtaget	42
Lydtrykkniveau	7	Vedligeholdelse af brændstofsytstem.....	43
Vibrationsniveau	7	Brændstoftank.....	43
Sikkerheds- og instruktionsmærkater	8	Brændstofslanger og -forbindelser	43
Opsætning	13	Serviceeftersyn af vandudskilleren	43
1 Udskiftning af advarselmærkaten i		Filter i brændstofsugeslange.....	43
overensstemmelse med CE.....	14	Udluftning af indsprøjtningdyserne	44
2 Installation af motorhjelmens lås i		Vedligeholdelse af elektrisk system.....	44
overensstemmelse med CE.....	14	Opladning og tilslutning af batteriet	44
3 Montering af klippeenhederne.....	15	Batterivedligeholdelse.....	45
4 Justering af græskompensationsfjederen	18	Sikringer.....	46
5 Brug af støtteben til klippeenhed	18	Vedligeholdelse af drivsystem	47
6 Smøring af maskinen	19	Kontrol af hjulmøtrikkernes	
7 Kontrol af væskestand	19	tilspændingsmoment	47
8 Brug af målestangen	20	Kontrol af gearolien i planetdrevet	47
Produktoversigt.....	20	Skift af gearolien i planetdrevet	47
Betjeningsanordninger	20	Kontrol af bagakselolien	48
Specifikationer	24	Skift af bagakselolien	48
Specifikationer for traktionsenheden.....	24	Justering af traktionsdrevet til neutral	49
Udstyr/tilbehør.....	24	Kontrol af baghjulenes spidsning	49
Betjening.....	24	Vedligeholdelse af kølesystem	50
Kontrol af motoroliestanden	24	Serviceeftersyn af motorkølesystemet	50
Kontrol af kølesystemet.....	25	Vedligeholdelse af bremses	51
Opfyldning af brændstoftanken	26	Justering af driftsbremserne	51
Kontrol af hydraulikvæskestanden	27	Vedligeholdelse af remme	51
Kontrol af dæktrykket.....	28	Serviceeftersyn af generatorremmen	51
Start og standsning af motoren.....	28	Vedligeholdelse af hydrauliksystem	52
Kontrol af sikkerhedskontakterne	29	Udskiftning af hydraulikvæsken	52
Indstilling af knivcylinderhastigheden	30	Udskiftning af hydraulikfiltrene.....	52
Justering af løftearmenes modvægt	31	Kontrol af hydraulikrør og -slanger	53
Justering af løftearmens drejehøjde	31	Vedligeholdelse af klippeenhederne	53
Skubning eller trækning af maskinen	31	Baglapning af klippeenhederne	53
Donkraftpunkter	32	Rengøring	55
Bindepunkter	32	Eftersyn af gnistfangerlydpotten	55
Fejlfindingslampens betydning.....	32	Opbevaring	55
ACE-fejlfindingsdisplay.....	32	Motor.....	55
Kontrol af sikkerhedskontakterne	33	Traktionsenhed	55
Driftsegenskaber	34	Diagrammer	56
Motorventilatorens funktion.....	35		
Tip vedrørende betjening.....	35		
Vedligeholdelse	36		
Skema over anbefalet vedligeholdelse.....	36		
Kontrolliste for daglig vedligeholdelse.....	37		
Oversigt over eftersynsintervaller.....	38		
Tiltag forud for vedligeholdelse	39		
Afmontering af motorhjelmens	39		
Smøring	39		

Sikkerhed

Denne maskine opfylder som minimum CEN-standarden EN 836:1997 (mærkater er påsat, når det er relevant) og ANSI B71.4-2004-specifikationerne, der var gældende på produktionsniveauet.

Hvis operatøren eller ejeren anvender eller vedligeholder maskinen forkert, kan det medføre personskade. Operatøren skal altid overholde sikkerhedsforskrifterne og altid være opmærksom på advarselssymbolerne, der betyder FORSIGTIG, ADVARSEL eller FARE – ”personlige sikkerhedsforanstaltninger”, for at nedsætte risikoen for personskade. Hvis forskrifterne ikke overholdes, kan det medføre personskade eller død.

Sikker betjeningspraksis

Følgende instruktioner er fra CEN-standard EN 836:1997, ISO-standard 5395:1990 og ANSI B71.4-2004.

Uddannelse

- Læs betjeningsvejledningen og andet uddannelsesmateriale omhyggeligt. Bliv fortrolig med betjeningsanordningerne og sikkerhedssymbolerne, samt hvordan udstyret bruges korrekt.
- Lad aldrig børn eller andre personer, der ikke kender denne vejledning, bruge eller foretage eftersyn af plæneklipperen. Vær opmærksom på, at lokale forskrifter kan angive en mindstealder for operatøren.
- Klip aldrig græs, når der er mennesker, især børn, eller kæledyr i nærheden.
- Husk, at operatøren eller brugeren er ansvarlig for ulykker eller fare, der måtte ramme andre mennesker eller deres ejendom.
- Kør ikke med passagerer.
- Alle førere og mekanikere skal indhente og få professionel og praktisk vejledning. Ejeren er ansvarlig for uddannelsen af brugerne. En sådan vejledning skal understrege:
 - behovet for omtanke og koncentration, når der arbejdes med plænetraktorer.
 - herredømmet over en plænetraktor, der glider på en bakkeskråning, kan ikke genvindes ved at bruge bremsen. Hovedårsagerne til mistet herredømme er:
 - ◇ utilstrækkeligt hjulgreb;
 - ◇ for hurtig kørsel;

- ◇ utilstrækkelig opbremsning;
- ◇ maskintypen er uegnet til formålet;
- ◇ manglende kendskab til jordforholdenes betydning, især skråninger;
- ◇ forkert bugsering og lastfordeling.

- Ejeren/brugeren kan forhindre og er ansvarlig for ulykker eller personskader, som måtte ramme vedkommende selv, andre personer eller ejendom.

Forberedelser

- Brug altid hensigtsmæssigt fodtøj, lange bukser, sikkerhedshjelm, sikkerhedsbriller og høreværn under brug. Langt hår, løsthængende tøj eller smykker kan blive filtret ind i bevægelige dele. Betjen ikke udstyret, når du går med bare fødder eller med åbne sandaler.
 - Undersøg nøje området, hvor udstyret skal anvendes, og fjern alle genstande, som kan blive slynget ud af maskinen.
 - **Advarsel** – brændstof er meget brandfarligt. Træf følgende forholdsregler:
 - Opbevar brændstof i beholdere, der er specielt konstrueret til formålet.
 - Fyld kun brændstof på udendørs, og ryg aldrig under påfyldningen.
 - Fyld brændstof på, før du starter motoren. Fjern aldrig dækslet til brændstoftanken, og fyld aldrig brændstof på, mens motoren kører eller er varm.
 - Hvis du spilder brændstof, skal du ikke forsøge at starte motoren, men flytte maskinen væk fra det sted, hvor brændstoffet er spildt. Foretag dig ikke noget, der kan antænde brændstoffet, før dampene er spredt.
 - Sæt alle dæksler til brændstoftanke og beholdere forsvarligt på igen.
 - Udskift defekte lydpotter.
 - Bedøm terrænet, så du kan vælge det nødvendige tilbehør og udstyr til korrekt og sikker udførelse af opgaven. Brug kun tilbehør og udstyr, der er godkendt af producenten.
 - Kontroller, at dødemandsgreb, sikkerhedskontakter og afskærmninger er korrekt påmonteret og fungerer korrekt. Betjen ikke maskinen, medmindre disse fungerer korrekt.
- ### Betjening
- Lad ikke motoren køre i et uventileret rum, hvor der kan samles farlige kulildedampe.

- Klip kun græs i dagslys eller i godt, kunstigt lys.
- Før du forsøger at starte motoren, skal du udkoble alle koblinger til fastspændte knivanordninger, sætte maskinen i frigear og aktivere parkeringsbremsen.
- Husk, at der ikke findes sikre skråninger. Kørsel på græsskråninger kræver særlig opmærksomhed. For at forhindre, at maskinen vælter, skal følgende forholdsregler overholdes:
 - undgå pludselig standsning eller start, når der køres op og ned ad skråninger,
 - kørselshastigheden bør være lav på skråninger og i skarpe sving,
 - vær opmærksom på små forhøjninger og huller samt andre skjulte farer.
 - Drej ikke skarpt. Vær forsigtig, når du bakker.
 - brug modvægt(e) eller hjulvægte, når det er foreslået i betjeningsvejledningen.
- Vær opmærksom på huller i terrænet samt andre skjulte risici.
- Hold øje med trafikken, når du krydser eller kører i nærheden af veje.
- Stop skæreknavens rotation, før du krydser andre overflader end græs.
- Når du bruger påmonterede redskaber, må du aldrig rette udblæsning af materiale mod omkringstående eller tillade nogen at komme nær maskinen, mens den kører.
- Brug aldrig plæneklipperen med beskadigede værn, afskærmninger eller uden korrekt påmonterede sikkerhedsanordninger. Sørg for, at alle sikkerhedskontakter er påmonteret, korrekt justeret og fungerer korrekt.
- Lav ikke om på motorens regulatorindstillinger, og køр ikke motoren ved for høj hastighed. Hvis motoren betjenes ved for høj hastighed, kan risikoen for personskade øges.
- Før du forlader førersædet:
 - stands på plan grund;
 - udkobl kraftudtaget, og sænk redskaberne,
 - skift til frigear, og aktiver parkeringsbremsen;
 - stop motoren, og fjern nøglen.
- Sørg for at udkoble drevet til redskaberne, når du transporterer maskinen fra et sted til et andet, eller når den ikke anvendes.
- Sørg for at standse motoren, og kontroller, at drevet til redskaberne er udkoblet:
 - før du påfylder brændstof,
 - før du foretager højdejusteringer, medmindre justeringen kan foretages fra operatørens position.
 - før du fjerner blokeringer,
 - før du efterser, rengør eller arbejder på plæneklipperen,
 - efter at du har ramt et fremmedlegeme, eller hvis der forekommer en unormal vibration. Efterser plæneklipperen for skader, og foretag udbedringer, før du starter og betjener udstyret igen.
- Du skal nedsætte motorens omdrejningstal, når motoren er ved at standse, og hvis motoren er udstyret med en brændstofafbryderventil, skal du lukke for brændstofførslen, når du er færdig med at slå græs.
- Hold hænder og fødder væk fra klippeenhederne.
- Se bagud og ned for at sikre, at der er fri bane, før du bakker.
- Sænk farten, og vær forsigtig, når du vender og krydser veje og fortove. Stop cylindrene/knivcylindrene, hvis du ikke klipper.
- Betjen ikke plæneklipperen, hvis du er påvirket af alkohol eller medicin.
- Lyn kan forårsage alvorlig personskade eller død. Hvis der observeres lyn eller høres torden i området, må maskinen ikke anvendes. Søg ly.
- Vær forsigtig, når du læsser maskinen på eller af en trailer eller lastbil.
- Vær forsigtig, når du nærmer dig blinde hjørner, buske, træer eller andre genstande, der kan blokere for udsynet.

Vedligeholdelse og opbevaring

- Hold alle møtrikker, bolte og skruer tilspændte for at sikre, at udstyret er i sikker driftsmæssig stand.
- Opbevar aldrig udstyret med brændstof i tanken i en bygning, hvor brandfarlige dampe kan nå åben ild eller gnister.
- Lad motoren køle af, før du opbevarer maskinen på et lukket sted.
- Mindsk brandfaren ved at holde motoren, lyd-potten, batterirummet og brændstofopbevaringsområdet fri for græs, blade eller for meget fedt.
- Hold alle dele i god driftsmæssig stand og alle beslag og hydraulikfittings tilspændt. Udskift alle slidte eller beskadigede dele og mærkater.

▲ ADVARSEL

Motorudstødningen indeholder kulilte, som er en lugtfri, dødbringende gift.

Lad ikke motoren køre indendørs eller i et indelukket område.

- Hvis brændstoftanken skal tømmes, skal dette foregå udendørs.
- Vær forsigtig, når du justerer maskinen, for at undgå at få fingrene ind mellem roterende knive og maskinens faste dele.
- I forbindelse med maskiner med flere cylindre/knivcylindre skal du være forsigtig, da blot én roterende cylinder/knivcylinder kan få de øvrige cylindre/knivcylindre til at rotere.
- Udkobl drevene, sænk klippeenhederne, aktiver parkeringsbremsen, stop motoren, og tag nøglen ud af tændingen. Vent, til al bevægelse er standset, før du justerer, rengør eller reparerer udstyret.
- Fjern græs og andet affald fra klippeenhederne, drevene, lydpotterne og motoren for at forhindre brand. Tør spildt olie eller brændstof op.
- Brug om nødvendigt støttebukke til at understøtte komponenter.
- Tag forsigtigt trykket af komponenter, hvori der er oplagret energi.
- Frakobl batteriet, før du foretager reparationer. Frakobl minuspolen først og pluspolen sidst. Tilslut pluspolen først og minuspolen sidst.
- Vær forsigtig, når du efterser cylindrene/knivcylindrene. Brug handsker, og vær forsigtig, når de efterses.
- Hold hænder og fødder væk fra bevægelige dele. Undgå om muligt at foretage justeringer, mens motoren kører.
- Oplad batterierne på et åbent sted med god ventilation, væk fra gnister og åben ild. Træk stikket til opladeren ud af stikkontakten, før den tilsluttes eller frakobles batteriet. Brug beskyttelsesdragt og isoleret værktøj.

Sikker kørsel på Toro-plæneklippere

Nedenstående liste indeholder sikkerhedsoplysninger specifikt for Toro-produkter eller andre sikkerhedsoplysninger, du skal kende, og som ikke er indeholdt i CEN-, ISO- eller ANSI-standarderne.

Dette produkt kan afskære hænder og fødder samt udslynge genstande. Følg altid sikkerhedsforskrifterne for at undgå alvorlig personskade eller død.

Brug af dette produkt til andre formål, end det er beregnet til, kan være farligt for brugeren og omkringstående personer.

- Du skal vide, hvordan man standser motoren hurtigt.
- Betjen ikke maskinen iført tennissko eller gummisko.
- Brug af sikkerhedsfodtøj og lange bukser anbefales og kræves i henhold til visse lokale forskrifter og forsikringsbestemmelser.
- Brændstof skal håndteres forsigtigt. Tør eventuelt spildt brændstof op.
- Kontroller hver dag, om sikkerhedskontakterne fungerer korrekt. Hvis en kontakt ikke fungerer korrekt, skal den udskiftes, før maskinen betjenes.
- Sæt dig på førersædet, før motoren startes.
- Det kræver koncentration at bruge maskinen. Gør følgende for at undgå at miste herredømmet over maskinen:
 - Kør ikke tæt på bunkere, grøfter, vandløb, volde eller andre farer.
 - Sænk hastigheden, når du foretager skarpe drejninger. Undgå at stoppe og starte pludseligt.
 - Når du befinder dig i nærheden af, eller når du krydser veje, skal du altid holde tilbage.
 - Aktiver driftsbremserne, når du kører ned ad en bakke for at bevare den langsomme fremdrift og for at bevare kontrollen over maskinen.
- Når en maskine anvendes med styrtbøjlesystem, skal du aldrig fjerne styrtbøjlesystemet og altid benytte sikkerhedsselen.
- Klippeenhederne skal være hævet ved kørsel fra et arbejdsområde til et andet.
- Rør ikke ved motoren, lydpotten eller udstødningsrøret, mens motoren kører, eller kort tid efter den er stoppet, da disse områder kan være så varme, at de kan forårsage brandsår.
- På bakker er der risiko for at tippe eller vælte, men risikoen øges, jo stejlere bakken er. Stejle skråninger bør undgås.

Klippeenhederne skal sænkes, når du kører ned ad bakker, så du kan opretholde kontrollen over maskinen.
- Indkobl langsomt traktionsdrevet, og behold altid foden på traktionspedalen, især når du kører ned ad en bakke.

Brug bakkegearet på traktionspedalen til at bremse.

- Hvis maskinerne sætter ud, når du kører op ad en bakke, må du ikke vende maskinen. Bak altid langsomt lige ned ad skråningen.
- Stop klipningen, hvis en person eller et dyr uventet dukker op i eller nær klipningsområdet. Skødesløs betjening kan i kombination med terrænets hældning, rikochetterede genstande eller forkert anbragte sikkerhedsafskærmninger føre til skader på grund af udslyngning af genstande. Genoptag ikke klipningen, før området er ryddet.

Vedligeholdelse og opbevaring

- Sørg for, at alle hydraulikrørsforbindelser er fast tilspændte, og at alle hydraulikslanger og rør er i god stand, før der sættes tryk på systemet.
- Hold kroppen og hænderne væk fra små lækagehuller eller dyser, der sprøjter hydraulikvæske ud under højtryk. Brug papir eller pap, ikke dine hænder, til at finde lækager. Hydraulikvæske, der trænger ud under tryk, kan have tilstrækkelig kraft til at gå gennem huden og forårsage alvorlig personskade. Søg straks lægehjælp, hvis der sprøjtes væske ind under huden.
- Før du afbryder eller udfører arbejde på hydrauliksystemet, skal hele trykket tages af systemet ved at stoppe motoren og sænke klippeenhederne og redskaberne ned på jorden.
- Kontroller regelmæssigt alle brændstofrørs tæthed og slid. Tilspænd eller reparer dem som nødvendigt.
- Hvis motoren skal køre for at udføre en vedligeholdelsesjustering, skal du holde hænder, fødder, tøj og alle kropsdele væk fra klippeenhederne, redskaber og bevægelige dele.
- Få en autoriseret Toro-forhandler til at kontrollere det maksimale motoromdrejningstal med en omdrejningstæller af hensyn til sikker og nøjagtig drift.
- Kontakt en autoriseret Toro-forhandler, hvis større reparationer er nødvendige, eller hvis du har brug for anden hjælp.
- Brug kun Toro-godkendte redskaber og reservedele. Garantien kan bortfalde, hvis der bruges udstyr, som ikke er godkendt til maskinen.

Lydeffektniveau

Maskinen har et garanteret lydstyrkeniveau på 101 dBA, hvori der er medtaget en usikkerhedsværdi (K) på 1 dBA.

Lydeffektniveauet er fastlagt i overensstemmelse med procedurerne beskrevet i ISO 11094.

Lydtrykniveau

Maskinen har et lydtrykniveau ved brugerens øre på 83 dBA, hvori der er medtaget en usikkerhedsværdi (K) på 1 dBA.

Lydtrykniveauet er fastlagt i overensstemmelse med procedurerne beskrevet i EN 836.

Vibrationsniveau

Hånd-Arm

Målt vibrationsniveau for højre hånd = 0,3 m/s²

Målt vibrationsniveau for venstre hånd = 0,3 m/s²

Usikkerhedsværdi (K) = 0,16 m/s²

De målte værdier er fastlagt i overensstemmelse med procedurerne beskrevet i EN 836.

Hele kroppen

Målt vibrationsniveau = 0,2 m/s²

Usikkerhedsværdi (K) = 0,1 m/s²

De målte værdier er fastlagt i overensstemmelse med procedurerne beskrevet i EN 836.

Sikkerheds- og instruktionsmærkater



Sikkerheds- og instruktionsmærkaterne kan nemt ses af operatøren og er placeret tæt på potentielle risikoområder. Beskadede eller bortkomne mærkater skal udskiftes.

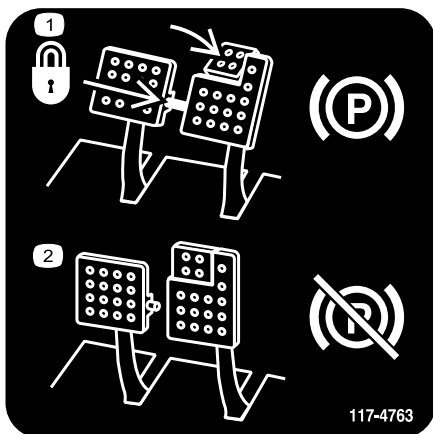

117-4763

1. Du kan låse parkeringsbremsen ved at fastgøre bremsepedalerne med låsepinden, træde på bremsepedalerne og trække parkeringsbremseknappen ud.
2. For at deaktivere parkeringsbremsen skal du deaktivere låsepinden og slippe pedalerne.

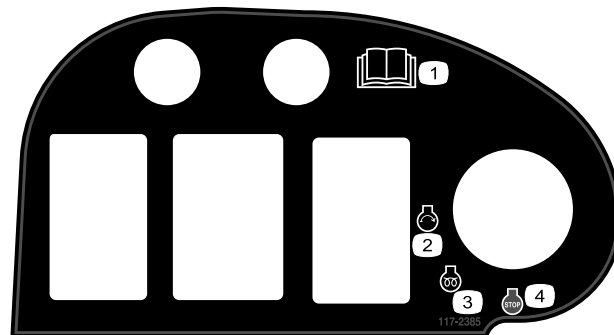

117-2385

1. Læs betjeningsvejledningen.
2. Motor – start
3. Motor – forvarmning
4. Motor – stop

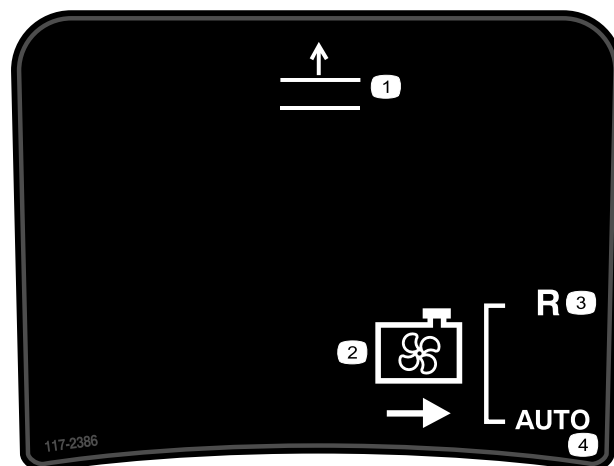

117-2386

1. Hæv skjold
2. Aflæsningsventilator
3. Bakgear
4. Automatisk

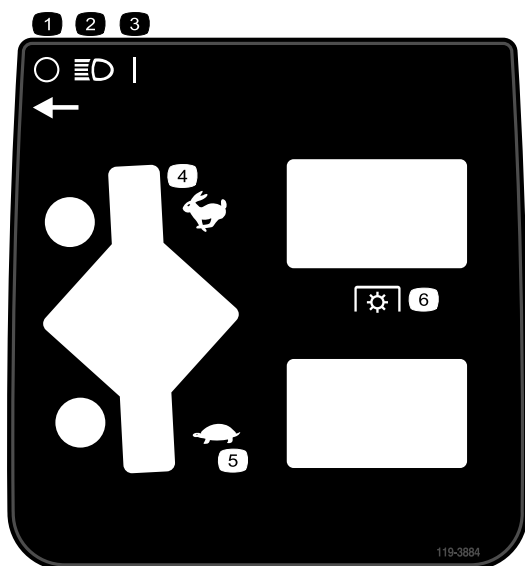

119-3884

1. Fra
2. Forlygter
3. Til
4. Gashåndtag – hurtig
5. Gashåndtag – langsom
6. Kraftudtag

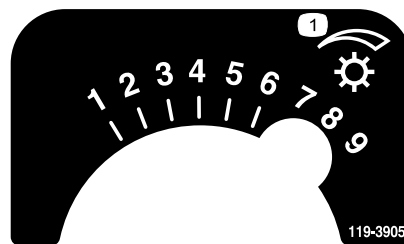

119-3905

1. Knivcylinderhastighed

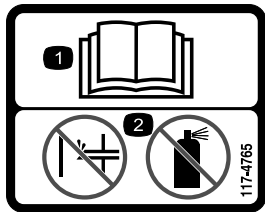

117-4765

1. Læs *betjeningsvejledningen*.
2. Benyt ikke starthjælpemidler.

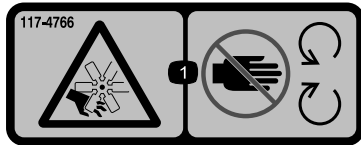

117-4766

1. Risiko for skæring/amputation, ventilator – hold afstand til bevægelige dele.

CALIFORNIA SPARK ARRESTER WARNING

Operation of this equipment may create sparks that can start fires around dry vegetation. A spark arrester may be required. The operator should contact local fire agencies for laws or regulations relating to fire prevention requirements. 117-2718

117-2718



106-6755

1. Motorkølevæske under tryk.
2. Eksplosionsfare – læs *betjeningsvejledningen*.
3. Advarsel – rør ikke ved den varme overflade.
4. Advarsel – læs *betjeningsvejledningen*.



98-4387

1. Advarsel – bær høreværn.



93-6688

1. Advarsel – læs instruktionerne, før der foretages servicering eller vedligeholdelse.
2. Risiko for at skære hænder og fødder – stop motoren, og vent til de bevægelige dele er standset.

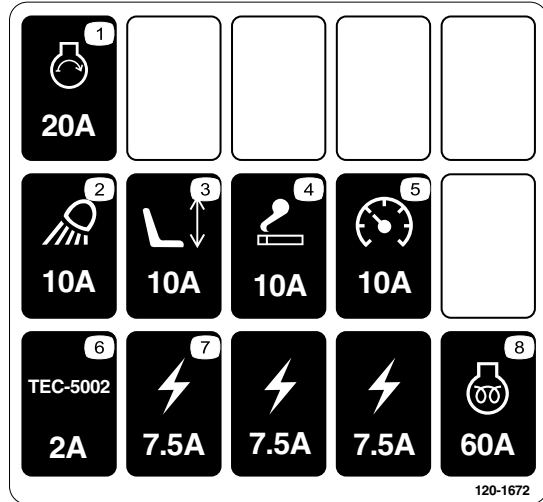

120-1672

1. Startgenerator, 20A
2. Arbejdslys, 10A
3. Sæde, 10A
4. Stikkontakt, 10A
5. Målere, 10A
6. GM4500 styreenhed, 2A
7. Strømforsyning, 7,5A
8. Motorforvarmning, 60A

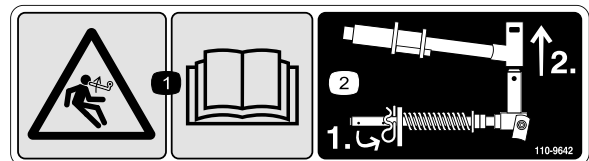

110-9642

1. Fare ved oplagret energi – læs *betjeningsvejledningen*.
2. Flyt låseclipsen til det hul, der er tættest på stangens beslag, og fjern så løftearmen og drejegafflen.

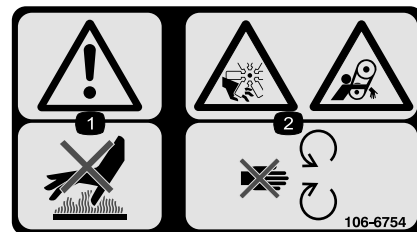

106-6754

1. Advarsel – rør ikke ved den varme overflade.
2. Risiko for skæring/amputation på ventilatoren og fare for at blive viklet ind i remmen – hold afstand til bevægelige dele.

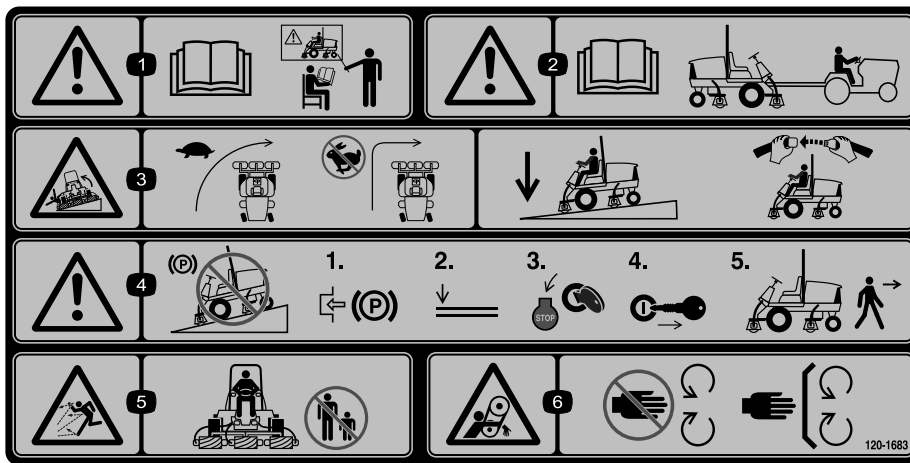

120-1683

1. Advarsel – læs *betjeningsvejledningen*, brug ikke denne maskine, før du er uddannet.
2. Advarsel – læs *betjeningsvejledningen*, før maskinen trækkes.
3. Tippefare – sænk maskinens fart, inden der drejes, drej ikke ved høj fart. Sænk klippeenheden ved kørsel på skråninger. Brug et styrtbøjlesystem samt sikkerhedssele.
4. Advarsel – parker ikke maskinen på skråninger. Aktiver parkeringsbremsen, sænk klippeenhederne, stands motoren og fjern tændingsnøglen, før du forlader maskinen.
5. Fare for udslyngede genstande – hold sikker afstand til maskinen.
6. Fare for at blive viklet ind, rem – hold afstand til bevægelige dele. Hold alle afskærmninger og sikkerhedsanordninger på plads.

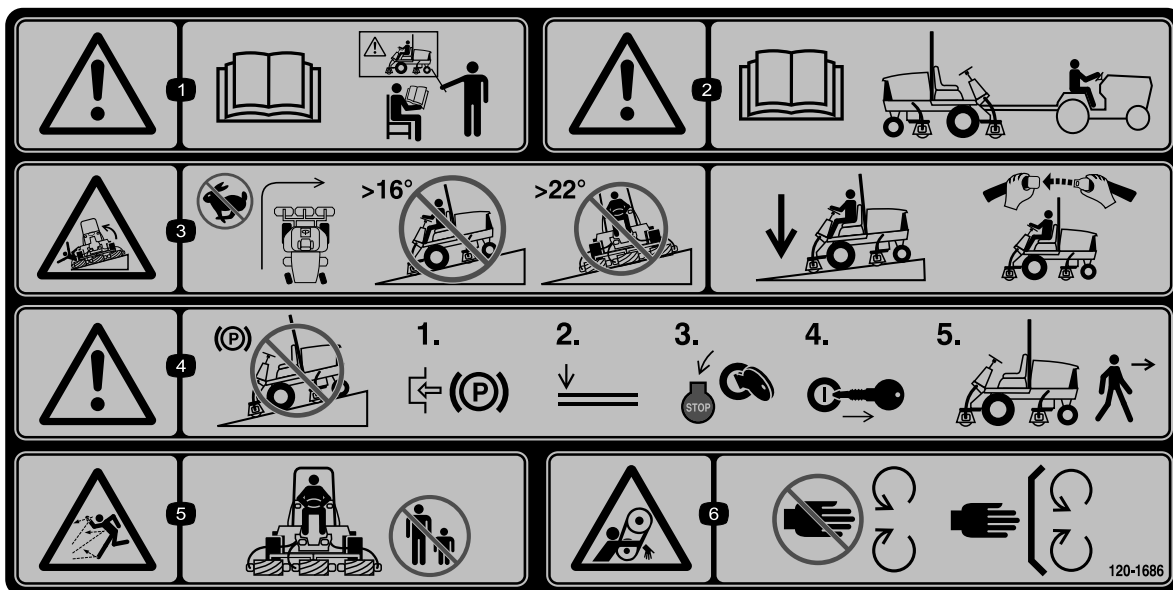

120-1686

Påsættes over del nr. 120-1683 i overensstemmelse med CE*

* Denne sikkerhedsmærkat omfatter en advarsel om skråninger, som er påkrævet på maskinen for at overholde den europæiske standard vedrørende plæneklippersikkerhed, EN 836:1997. De konservative maksimale hældningsvinkler, der er anført for betjening af denne maskine, er fastsat og påkrævet af denne standard.

1. Advarsel – læs *betjeningsvejledningen*, brug ikke denne maskine, før du er uddannet.
2. Advarsel – læs *betjeningsvejledningen*, før maskinen trækkes.
3. Tippefare – undgå at dreje ved høj hastighed, kør ikke op og ned ad skråninger med en større hældning end 16 grader, klip ikke på tværs af skråninger med en større hældning end 22 grader; sænk klippeenheden, når du kører ned ad skråninger; anvend et styrtbøjlesystem samt sikkerhedssele.
4. Advarsel – parker ikke maskinen på skråninger. Aktiver parkeringsbremsen, sænk klippeenhederne, stands motoren og fjern tændingsnøglen, før du forlader maskinen.
5. Fare for udslyngede genstande – hold sikker afstand til maskinen.
6. Fare for at blive viklet ind, rem – hold afstand til bevægelige dele. Hold alle afskærmninger og sikkerhedsanordninger på plads.

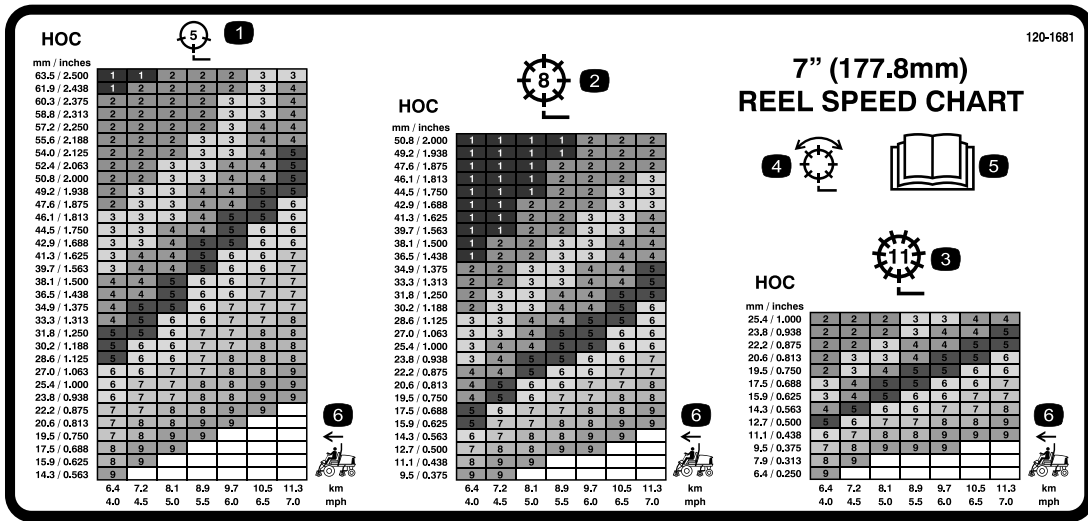

120-1681

- 1. Klippeenhed med 5 knive
- 2. Klippeenhed med 8 knive
- 3. Klippeenhed med 11 knive
- 4. Klip og baglap
- 5. Læs *Betjeningsvejledningen*.
- 6. Kørehastighed

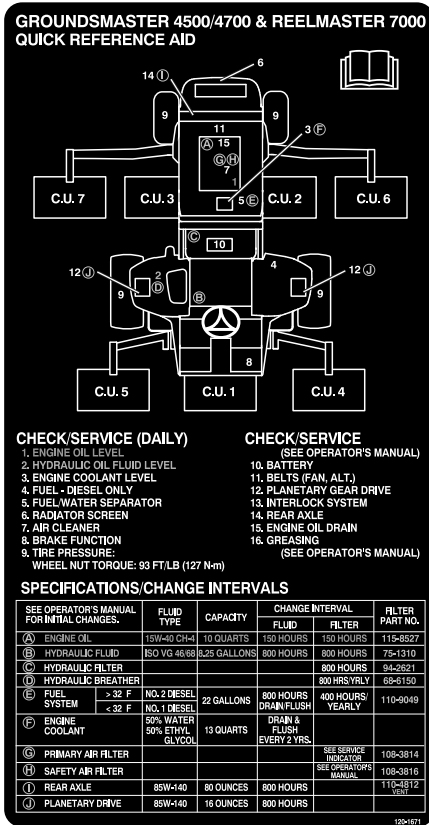

120-1671

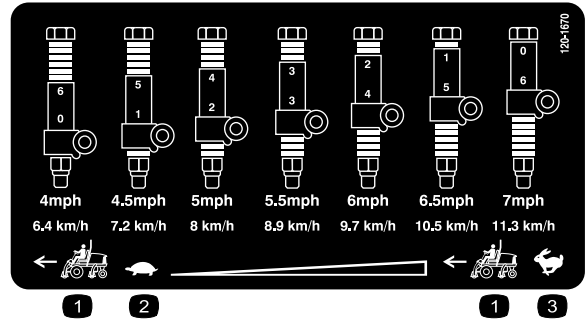

120-1670

- 1. Traktionsenhedens hastighed
- 2. Langsom
- 3. Hurtig



Batterisymboler

Nogle af eller alle disse symboler findes på batteriet.

- | | |
|---|---|
| 1. Eksplosionsfare | 6. Hold omkringstående på sikker afstand af batteriet. |
| 2. Ingen ild, åben flamme eller rygning. | 7. Bær beskyttelsesbriller; eksplosive gasser kan forårsage blindhed og andre personskader. |
| 3. Kaustisk væske/fare for kemisk forbrænding | 8. Batterisyre kan forårsage blindhed og alvorlige forbrændinger. |
| 4. Bær beskyttelsesbriller | 9. Skyl omgående øjnene med vand, og søg hurtigt læge. |
| 5. Læs <i>betjeningsvejledningen</i> . | 10. Indeholder bly; må ikke kasseres. |

Opsætning

Løsdele

Brug skemaet herunder til at kontrollere, at alle dele er blevet leveret.

Fremgangsmåde	Beskrivelse	Antal	Anvendelse
1	Advarselmærkat	1	Bruges kun på maskiner, som kræver CE-overensstemmelse.
2	Låsebeslag Nitte Skruer, 1/4 x 2 tommer Flad spændeskive, 1/4 tomme Låsemøtrik, 1/4 tomme	1 2 1 2 1	Bruges kun på maskiner, som kræver europæisk CE-overensstemmelse.
3	Forreste slangeholder – højre. Forreste slangeholder – venstre.	1 1	Montering af klippeenhederne.
4	Kræver ingen dele	–	Justering af græskompensationsfjederen.
5	Støtteben til klippeenhed	1	Montering af støtteben til klippeenhed.
6	Kræver ingen dele	–	Smør maskinen.
7	Kræver ingen dele	–	Kontroller smøremiddelstanden i bagakslen, hydraulikvæskestanden og motoroliestanden
8	Målestang	1	Brug af målestangen til at justere klippeenheden.

Medier og øvrige dele

Beskrivelse	Antal	Anvendelse
Betjeningsvejledning	1	Læs den, før du betjener maskinen
Betjeningsvejledning til motor	1	Læs den, før du betjener den
Reservedelskatalog	1	Brug som reference til delnumre
Uddannelsesmateriale til operatøren	1	Læs den, før du betjener maskinen
Overensstemmelsescertifikat	1	Skal bruges i overensstemmelse med CE.

Bemærk: Maskinens venstre og højre side er som set fra den normale betjeningsposition.

1

Udskiftning af advarselsmærkaten i overensstemmelse med CE

Dele, der skal bruges til dette trin:

1	Advarselsmærkat
---	-----------------

Fremgangsmåde

På maskiner, der kræver CE-opfyldelse, skal advarselsmærkaten, reservedel nr. 120-1683, monteres over advarselsmærkaten, reservedelsnr. 120-1686.

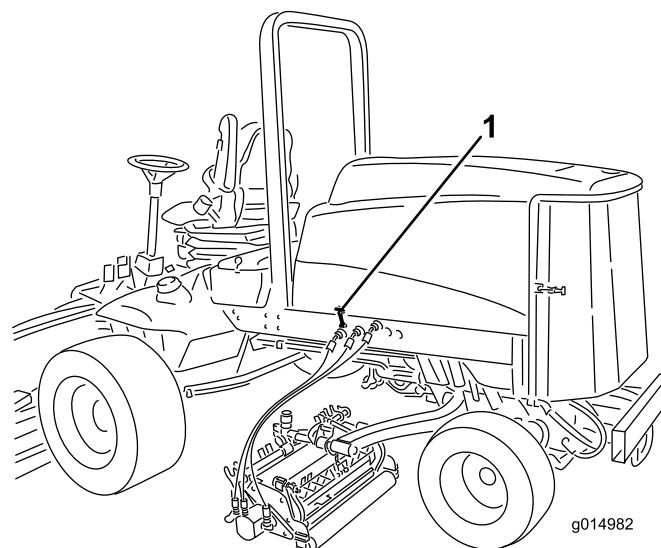

Figur 3

1. Motorhjelmslås

2

Installation af motorhjelmslås i overensstemmelse med CE

Dele, der skal bruges til dette trin:

1	Låsebeslag
2	Nitte
1	Skrue, 1/4 x 2 tommer
2	Flad spændeskive, 1/4 tomme
1	Låsemøtrik, 1/4 tomme

Fremgangsmåde

1. Fjern motorhjelmslåsen fra hjelmlåsbeslaget (Figur 3).

2. Fjern de (2) nitter, der fastholder motorhjelmslåsen på hjelmen (Figur 4). Fjern motorhjelmslåsen fra motorhjelmen.

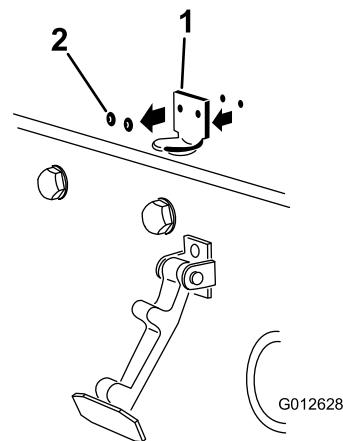

Figur 4

1. Hjelmlåsebeslag

2. Nitter

3. Når du nivellerer monteringshullerne, skal du placere CE-låsebeslaget og hjelmlåsebeslaget på motorhjelmen. Låsebeslaget skal være placeret mod hjelmen (Figur 4). Fjern ikke samlingsbolt og -møtrik fra låsebeslagets arm.

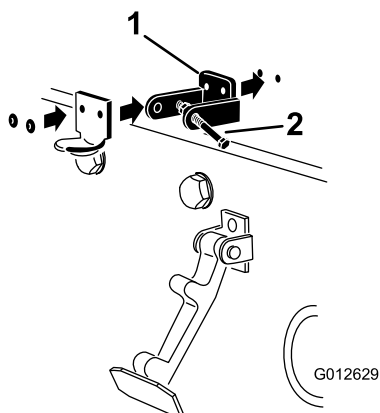

Figur 5

1. CE-låsebeslag 2. Samlingsbolt og -møtrik

4. Ret låseskiverne ind efter hullerne på indersiden af motorhjelmen.
5. Nåt beslagene og låseskiverne fast til hjelmen (Figur 5).
6. Sæt låsen fast på hjelmlåsebeslaget (Figur 6).

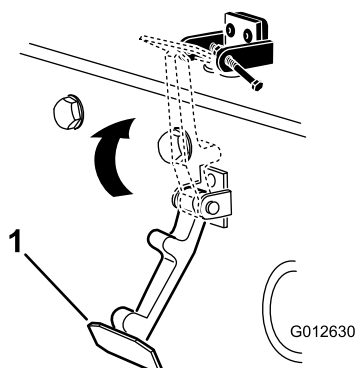

Figur 6

1. Motorhjelmslås

7. Skru bolten ind i den anden arm på motorhjelms låsebeslag for at låse låsen på plads (Figur 7). Spænd bolten godt, men spænd ikke møtrikken.

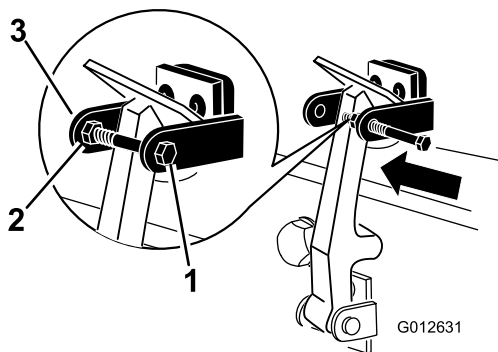

Figur 7

1. Bolt 3. Arm på motorhjelms låsebeslag
2. Møtrik

3

Montering af klippeenhederne

Dele, der skal bruges til dette trin:

1	Forreste slangeholder – højre.
1	Forreste slangeholder – venstre.

Fremgangsmåde

1. Fjern knivcylindermotorerne fra leveringsbeslagene.
2. Fjern leveringsbeslagene, og bortskaf dem.
3. Tag klippeenhederne ud af papkasserne. Saml og juster som beskrevet i *betjeningsvejledningen til klippeenheden*.
4. Sørg for, at kontravægten (Figur 8) er monteret i den rigtige ende af klippeenheden som beskrevet i *betjeningsvejledningen til klippeenheden*.

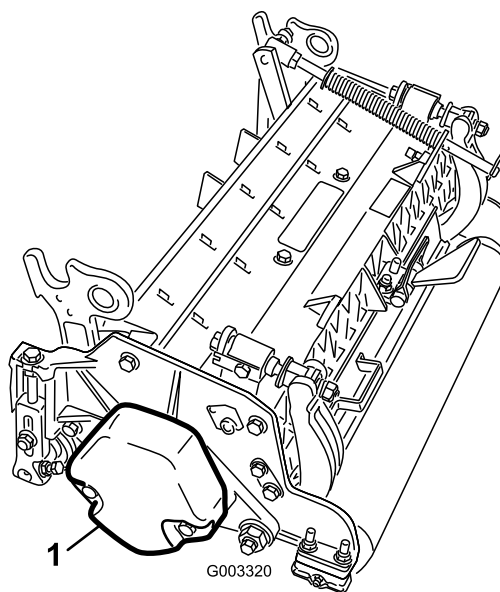

Figur 8

1. Kontravægt

5. Alle klippeenheder leveres med græskompensationsfjederen monteret på højre side af klippeenheden. Græskompensationsfjederen skal monteres på samme side af klippeenheden som knivcylindrens drivmotor. Græskompensationen flyttes som følger:
 - A. Fjern de to bræddebolte og møtrikker, der fastholder stangbeslaget på klippeenhedens tapper (Figur 9).

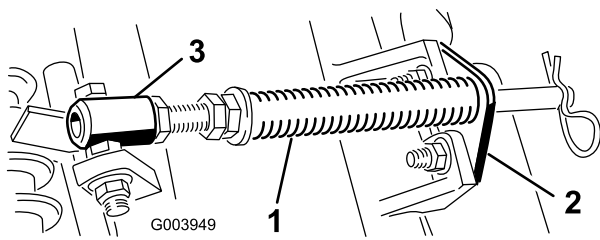

Figur 9

1. Græskompensationsfjeder 3. Fjederrør
2. Stangbeslag

- B. Fjern den flangemøtrik, der fastgør fjederrørets bolt på bærerammens tap (Figur 9). Fjern enheden.
- C. Monter fjederrørets bolt på den modsatte tap på bærerammen, og fastgør med flangemøtrikken. Boltens hoved skal placeres på tappens udvendige side som vist i Figur 10.

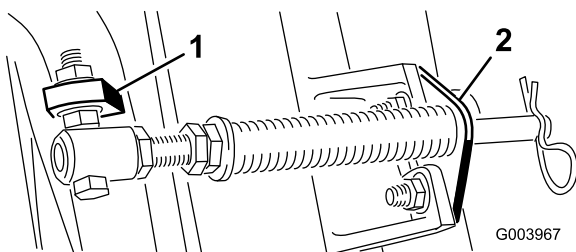

Figur 10

1. Modsatte bærerammes tap 2. Stangbeslag

- D. Monter stangbeslaget på klippeenhedens tapper med bræddebolte og møtrikker (Figur 10). Monter derudover den venstre slangeholder på den #4 (forrest til venstre) klippeenheds tapper, når stangbeslaget monteres igen (Figur 12).

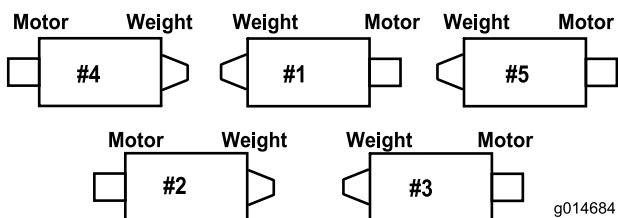

Figur 11

Bemærk: På den #5 (forrest til højre) klippeenhed bruges stangbeslagets monteringsmøtrikker til at montere slangeholderen i højre side foran på klippeenhedens tapper.

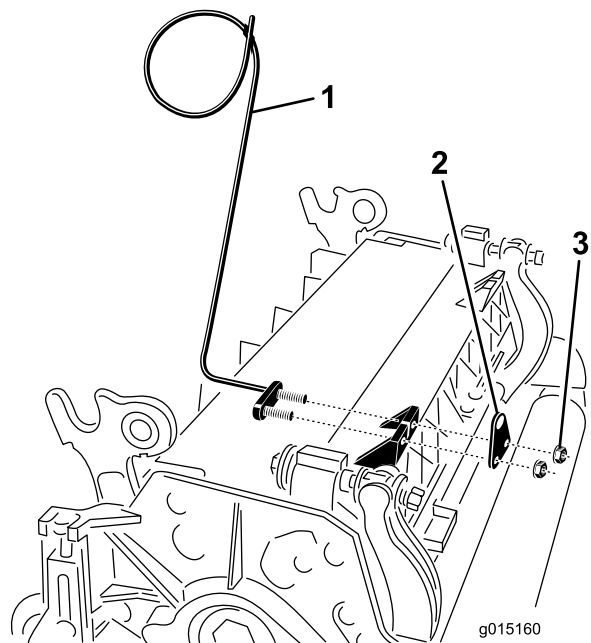

Figur 12

1. Slangeholder (den venstre er vist) 3. Møtrikker
2. Stangbeslag

Bemærk: Ved montering eller afmontering af klippeenheder, skal det sikres, at låseclipsen er monteret i fjederstangens hul ved siden af stangbeslaget. Ellers skal låseclipsen monteres i hullet i stangens ende.

6. Kun på klippeenheder på 68 cm kan styringen øges på de bageste klippeenheder ved at fjerne (2) drejefastandsklodser, unbrakokært og flangelåsemøtrikker (Figur 13) fra bærerammerne på den bageste (#2 og #3) klippeenheder (Figur 11).

Bemærk: Klippeenheder på 82 cm er ikke udstyret med drejefastandsklodser.

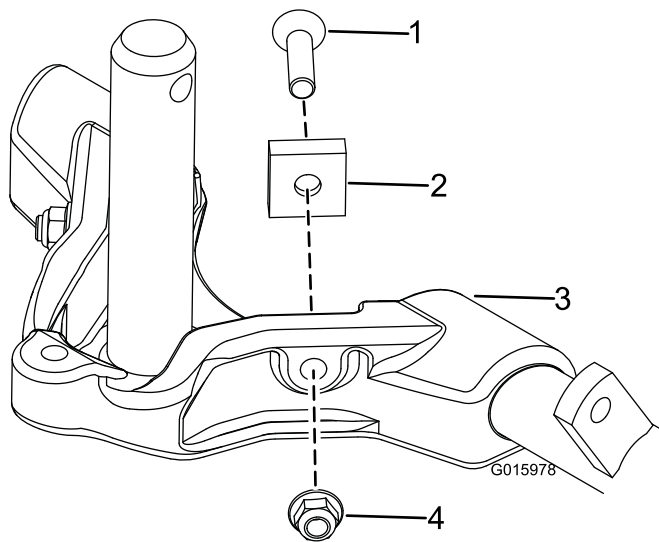

Figur 13

- | | |
|---------------------------|---------------------|
| 1. Skruer med unbrakokærv | 3. Bæreramme |
| 2. Drejeafstandsklods | 4. Flangelåsemøtrik |

7. Sænk alle løftearme fuldstændigt.
8. Smør bærerammens aksel med smørefedt (Figur 14).

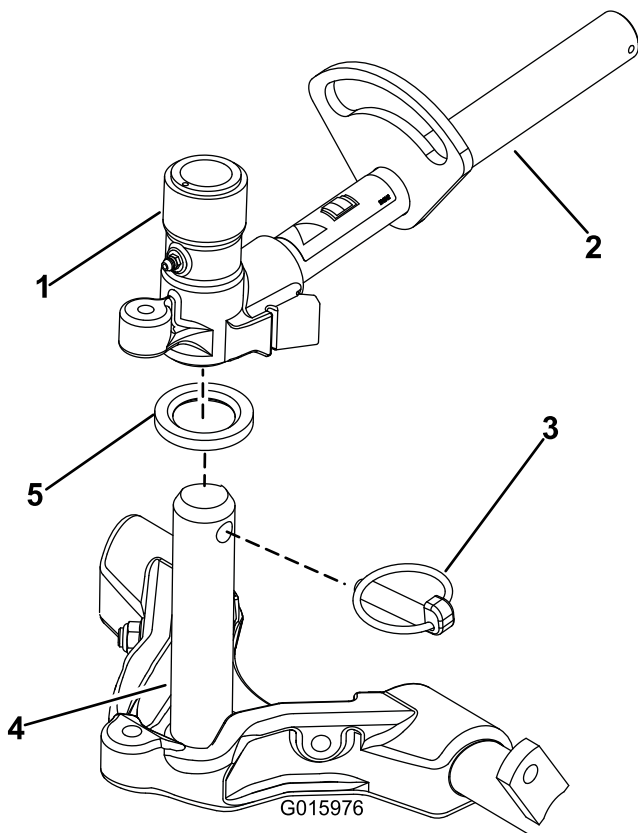

Figur 14

- | | |
|----------------------------|-------------------|
| 1. Løftearmens drejegaffel | 4. Bærerammeaksel |
| 2. Løftearm | 5. Trykskive |
| 3. Sikringstap | |

9. Hvad angår de forreste klippeenheder, skubbes en klippeenhed ind under løftearmen, mens bærerammeakslen sættes op i løftearmens drejegaffel (Figur 14). Sørg for, at tryksskiven er placeret på bærerammens aksel.
10. Fastgør bærerammens aksel på løftearmsgafflen med sikringstappen (Figur 14).
11. For at låse (fastgøre) styringen på klippeenhederne skal drejegafflen fastgøres på bærerammen med låsestiften (Figur 15).

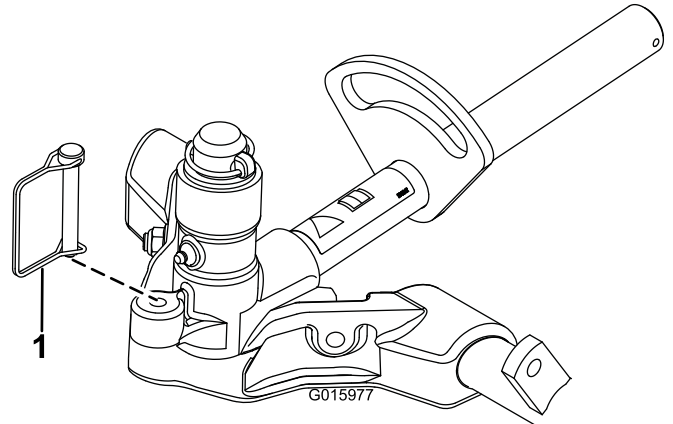

Figur 15

1. Låsestift

Bemærk: Fast styring anbefales ved klipning på skråninger.

12. Brug følgende procedure for de bageste klippeenheder, når klippehøjden er over 19 mm.
 - A. Fjern den ringstift og skive, der fastgør løftearmens drejeaksel til løftearmen, og skub løftearmens drejeaksel ud af løftearmen (Figur 16).

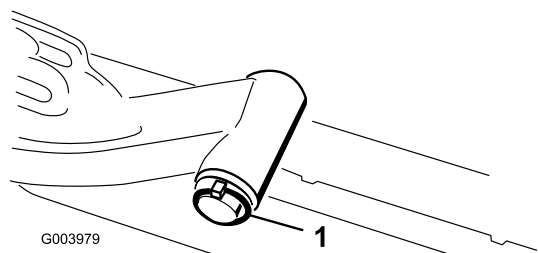

Figur 16

1. Løftearmens drejeaksels ringstift og skive

- B. Sæt løftearmsgafflen på bærerammens aksel (Figur 14).
- C. Sæt løftearmens aksel ind i løftearmen, og fastgør den med skiven og ringstiften (Figur 16).

13. Fastgør løftearmskæden til kædebeslaget med låsestiften (Figur 17). Brug det antal kædeled, der er anført i betjeningsvejledningen til klippeenheden.

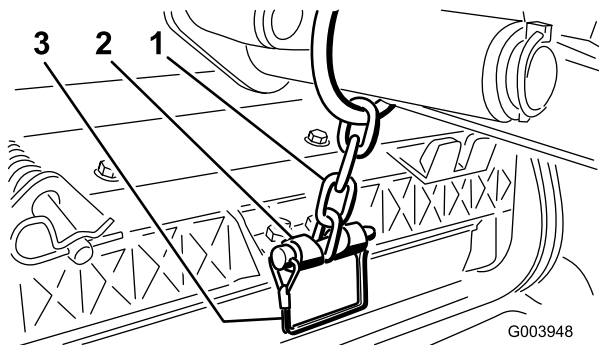

Figur 17

1. Løftearmskæde
2. Kædebeslag
3. Låsestift

14. Kom rent smørefedt på knivcylindermotorens notaksel.
15. Smør knivcylindermotorens O-ring, og monter den på motorflangen.
16. Monter motoren ved at dreje den med uret, således at motorflangerne går fri af boltene (Figur 18). Drej motoren mod uret, indtil flangerne indeslutter boltene, og tilspænd så boltene.

Vigtigt: Sørg for, at knivcylindermotorens slanger ikke er snoede, bukkede eller i fare for at komme i klemme.

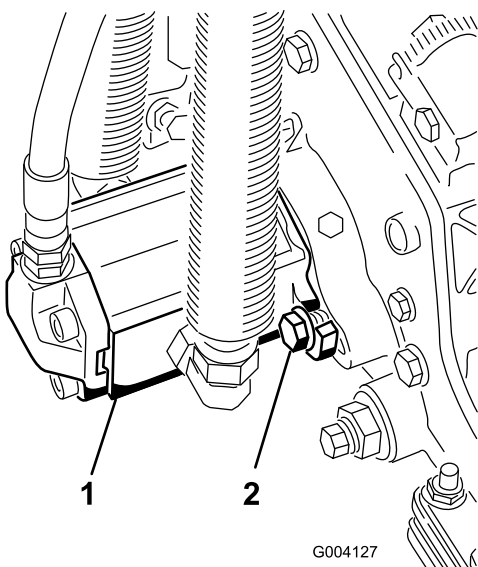

Figur 18

1. Knivcylinderdrivmotor
2. Monteringsbolte

4

Justering af græskompensationsfjederen

Kræver ingen dele

Fremgangsmåde

Græskompensationsfjederen (Figur 19) overfører også vægt fra forrullen til bagrullen. (Dette medvirker til at reducere dannelsen af et bølgemønster i grønsværen, også kaldet ondulation.)

Vigtigt: Foretag justeringerne af fjederen, mens klippeenheden er monteret på traktionsenheden, peger lige frem og er sænket ned på gulvet.

1. Sørg for, at låseclipsen er monteret i det bageste hul i fjederstangen (Figur 19).

Bemærk: Ved eftersyn af klippeenheden skal låseclipsen flyttes til fjederstangens hul ved siden af græskompensationsfjederen.

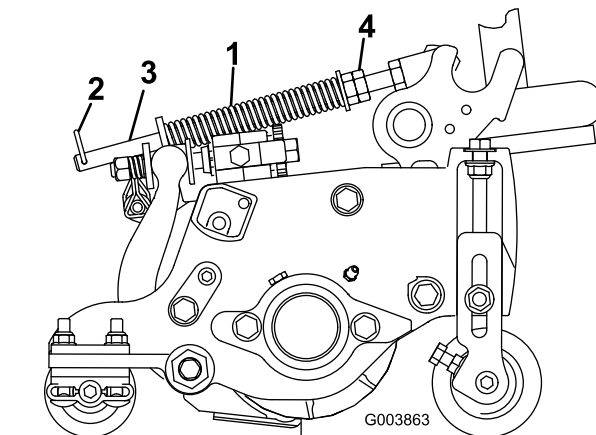

Figur 19

1. Plænekompressionsfjeder
2. Låseclips
3. Fjederstang
4. Sekskantmøtrikker

2. Stram sekskantmøtrikken på fjederstangens forende, indtil fjederens sammentrykkede længde er 15,9 cm (Figur 19).

Bemærk: Ved drift i ujævnt terræn skal fjederlængden mindskes 13 mm. Kontakten med terrænet vil blive mindsket let.

Bemærk: Indstillingen for plænekomensation skal nulstilles, hvis indstillingen af klippehøjden eller indstillingen af klipningens aggressivitet ændres.

5

Brug af støtteben til klippeenhed

Dele, der skal bruges til dette trin:

1	Støtteben til klippeenhed
---	---------------------------

Fremgangsmåde

Når det er nødvendigt at vippe klippeenheden, så bundkniven/knivcylinderen kommer til syne, skal det bageste af klippeenheden understøttes med støttebenet for at sikre, at møtrikkerne på den bageste del af bundtværstangens justeringsskruer ikke hviler på arbejdsfladen (Figur 20).

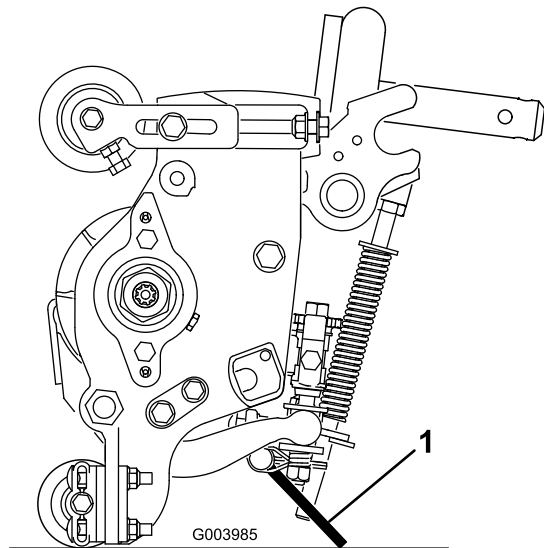

Figur 20

1. Støtteben til klippeenhed

Fastgør støttebenet til kædebeslaget med låsestiften (Figur 21).

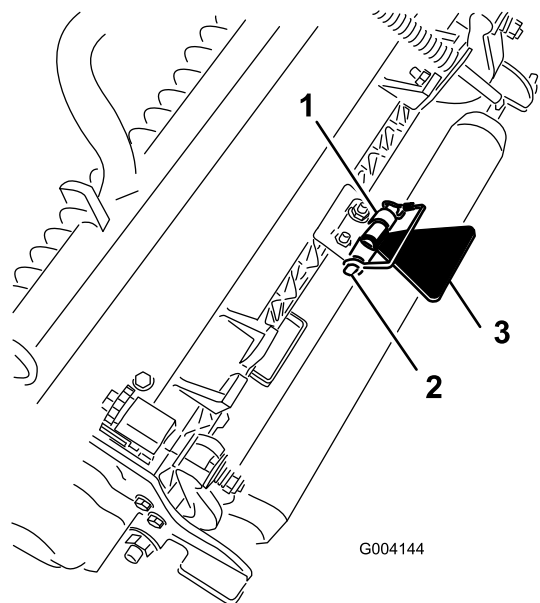

Figur 21

1. Kædebeslag
2. Låsestift

3. Støtteben til klippeenhed

6

Smøring af maskinen

Kræver ingen dele

Fremgangsmåde

Før maskinen betjenes, skal den smøres for at sikre korrekt smøring. Se afsnittet om smøring. Hvis maskinen ikke indfedtes ordentligt, kan det føre til for tidligt svigt i de afgørende elementer.

7

Kontrol af væskestand

Kræver ingen dele

Fremgangsmåde

1. Kontroller oliestanden i bagakslen, før motoren startes første gang. Se afsnittet Kontrol af oliestand i bagakslen under <<DRIVE System Maintenance.

- Kontroller hydraulikvæskestanden, før motoren startes første gang. Se afsnittet Kontrol af hydraulikvæskestanden under Betjening.
- Kontroller motoroliestanden, før og efter motoren startes første gang. Se afsnittet Kontrol af motoroliestanden under Betjening.

8

Brug af målestangen

Dele, der skal bruges til dette trin:

1	Målestang
---	-----------

Fremgangsmåde

Brug af målestangen til at justere klippeenheten. Se brugsvejledningen til klippeenheten for oplysninger om justeringsproceduren (Figur 22).

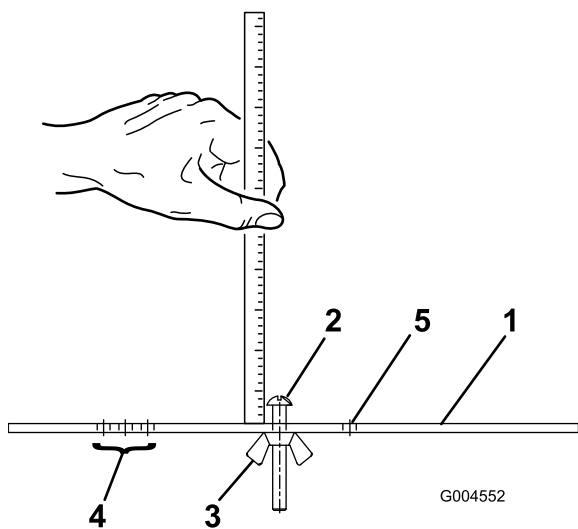

Figur 22

- | | |
|-------------------------|---|
| 1. Målestang | 4. Huller til indstilling af trimmerens driftshøjde |
| 2. Højdejusteringsskrue | 5. Hul ikke i brug |
| 3. Møtrik | |

Produktoversigt

Betjeningsanordninger

Bremsepedaler

To fodpedaler (Figur 23) aktiverer de individuelle hjulbrems, der bruges til at hjælpe med at vende maskinen, ved parkering og for at få bedre trækraft på bakkeskråninger.

Pedallåsepind

Pedallåsepinden (Figur 23) kobler pedalerne sammen og aktiverer parkeringsbremsen.

Parkeringsbremsepedal

For at aktivere parkeringsbremsen, (Figur 23) skal pedalerne forbindes med pedallåsepinden, tråd ned på den højre bremsepedal, mens du træder ned på tåpedalen. Parkeringsbremsen udløses ved at træde bremsepedalen ned, indtil parkeringsbremselåsen trækkes tilbage.

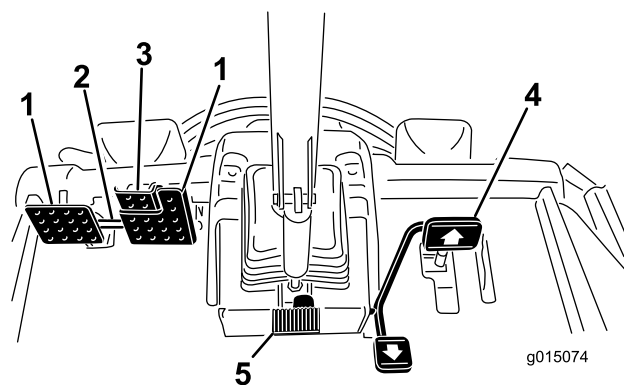

Figur 23

- | | |
|--------------------------|-------------------------|
| 1. Bremsepedal | 4. Traktionspedal |
| 2. Pedallåsepind | 5. Ratindstillingspedal |
| 3. Parkeringsbremsepedal | |

Traktionspedal

Traktionspedalen (Figur 23) styrer maskinens kørsel frem og tilbage. Tråd på den øverste del af pedalen for at køre fremad og på den nederste del af pedalen for at bakke. Kørselshastigheden afhænger af, hvor langt pedalen er trykket ned. Hvis der skal køres med maksimal hastighed uden belastning, skal pedalen trykkes ned, mens gashåndtaget står i hurtig position.

Sådan standser du: Let foden fra traktionspedalen, og lad den vende tilbage til midterpositionen.

Ratindstillingspedal

Hvis du ønsker at vippe rattet mod dig selv, skal du trykke ned på fodpedalen (Figur 23), trække ratstammen mod dig selv til den mest behagelige position og dernæst slippe pedalen.

Klippehastighedsbegrænsere

Når klippehastighedsbegrænseren (Figur 24) er vippet op, regulerer den klippehastigheden og lader klippeenhederne blive koblet til. Hver afstandsklod justerer klippehastigheden med 0,8 km/t. Jo flere afstandsklodser du har oven på bolten, jo langsommere kører du. Ved transport vippes klippehastighedsbegrænseren tilbage, og du vil have maksimal transporthastighed.

Hastighedsbegrænserskruer

Juster skruen(-erne) (Figur 24) for at begrænse, hvor meget traktionspedalen kan trædes ned i fremadgående eller tilbagegående retning for at begrænse hastigheden.

Vigtigt: Hastighedsbegrænserskruen skal standse traktionspedalen, før pumpen når sin fulde vandringslængde, ellers kan pumpen blive beskadiget.

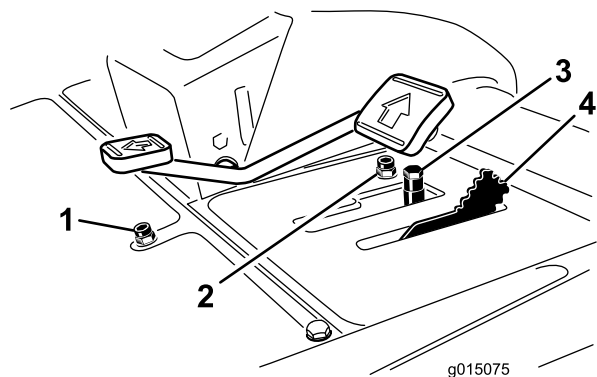

Figur 24

1. Hastighedsbegrænserskrue 3. Afstandsklodser (bak)
2. Hastighedsbegrænserskrue 4. Klippehastighedsbegrænsere (fremad)

Fejlfindingslampe

Fejlfindingslampen tænder (Figur 25) hvis der registreres en systemfejl.

Temperaturmåler til motorkølevæsken

Ved normale driftsforhold skal temperaturmåleren (Figur 25) være i det grønne område. Kontroller kølesystemet, hvis måleren går over i det gule eller røde område.

Advarselslampe for motorolietryk

Lampen (Figur 25) tændes, når motorolietrykket er faretruende lavt.

Ladekontrollampe

Ladekontrollampen (Figur 25) tænder, når der er en fejl i systemets ladekredsløb.

Tændingskontakt

Tændingskontakten (Figur 25) har tre positioner: Fra, Tændt/forvarm og Start.

Kraftudtagskontakt

Kraftudtagskontakten (Figur 25) har to positioner: Ud (start) og ind (stop). Træk kraftudtagsknappen ud for at aktivere redskabet eller klippeenhedens knive. Tryk knappen ind for at udkoble driften af klippeenhedens knive.

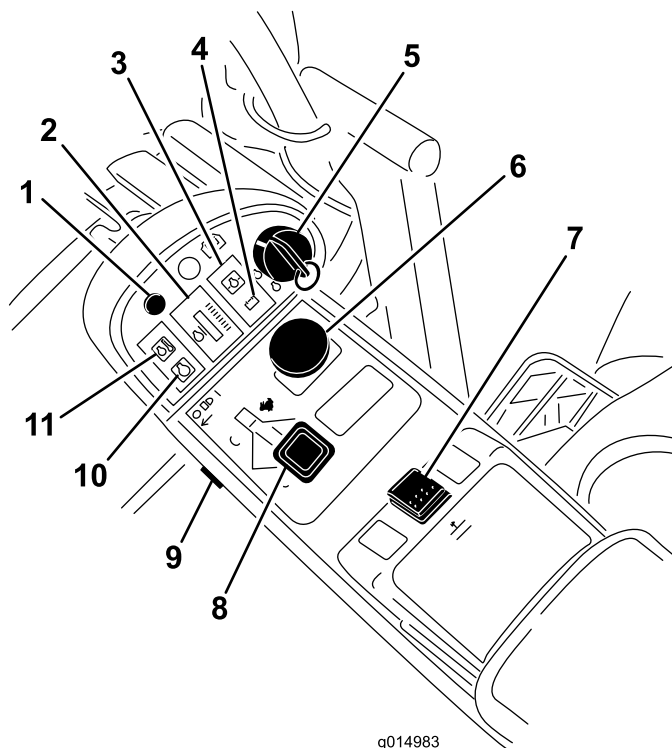

Figur 25

1. Fejlfindingslampe
2. Temperaturmåler for motorens kølevæske
3. Advarselslampe for motorolietryk
4. Ladekontrollampe
5. Tændingskontakt
6. Kraftudtagskontakt
7. Løftekontakt
8. Gashåndtag
9. Lyskontakt
10. Kontrollampe for gløderør
11. Advarselslampe for motorkølevæsketemperatur

Løftekontakt

Løftekontakten (Figur 25) hæver og sænker klippeenhederne. Tryk kontakten fremad for at sænke klippeenhederne, og tilbage for at hæve klippeenhederne. Når maskinen startes med klippeenhederne i sænket position, skal løftekontakten presses ned for at give klippeenhederne plads til at flyde og klippe.

Gashåndtag

Skub håndtaget (Figur 25) fremad for at øge motorens hastighed og tilbage for at mindske hastigheden.

Lyskontakt

Tryk på den nederste kant af kontakten (Figur 25) for at tænde lysene. Tryk på den øverste kant af kontakten for at slukke lysene.

Gløderørskontrollampe

Gløderørskontrollampen (Figur 25) lyser, når gløderørene er aktiverede.

Advarselslampe for motorkølevæsketemperatur

Lampen (Figur 25) lyser, og klippeenhederne lukkes ned (kraftudtaget slår fra). Hvis motortemperaturen bliver ved med at stige, vil motoren slukke.

Stikkontakt

Stikkontakten (Figur 26) anvendes til at strømføde valgfrit, ekstra elektrisk tilbehør på 12 volt.

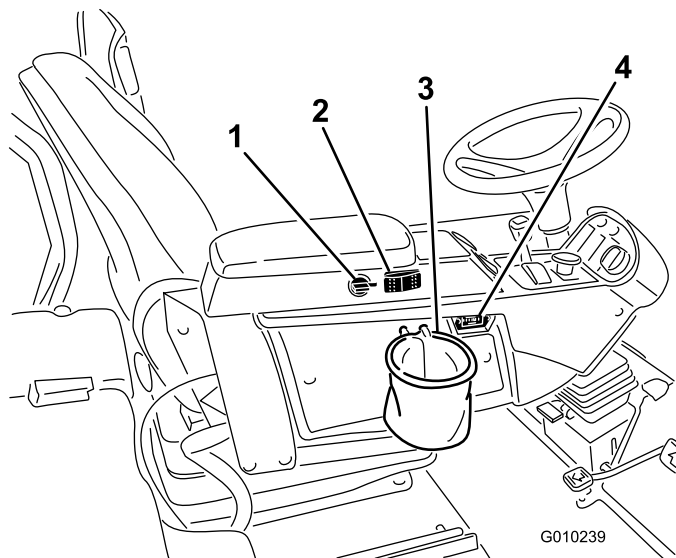

Figur 26

- | | |
|--------------------------------|---------------|
| 1. Stikkontakt | 3. Poseholder |
| 2. Kontakt til motorventilator | 4. Timetæller |

Kontakt til motorventilator

Maskinen er udstyret med en hydraulisk drevet motorventilator, der automatisk aktiveres i bagudgående retning. Ventilatorkontakten (Figur 26) har to positioner: R (manuel bagudgående kørsel) og Auto (normal). Læs om motorventilatorens funktion i betjeningsvejledningens afsnit Betjening.

Poseholder

Anvend poseholderen (Figur 26) til opbevaring.

Timetæller

Timetælleren (Figur 26) viser det samlede antal timer, maskinen har været i brug.

Baglæpningshåndtag

Brug baglæpningshåndtagene til at baglappe knivcylindrene (Figur 27).

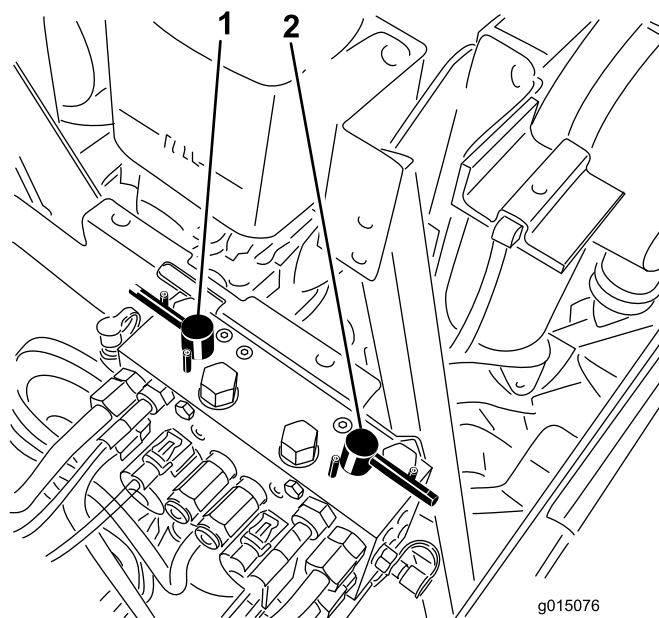

Figur 27

1. Forreste baglæpningsgreb 2. Bageste baglæpningsgreb

Hastighedsregulator til knivcylindre

Hastighedsregulatoren til knivcylindrene regulerer hastigheden for de forreste og bageste klippeenheder (Figur 28). Knivcylindrenes hastighed forøges, når knappen drejes med uret.

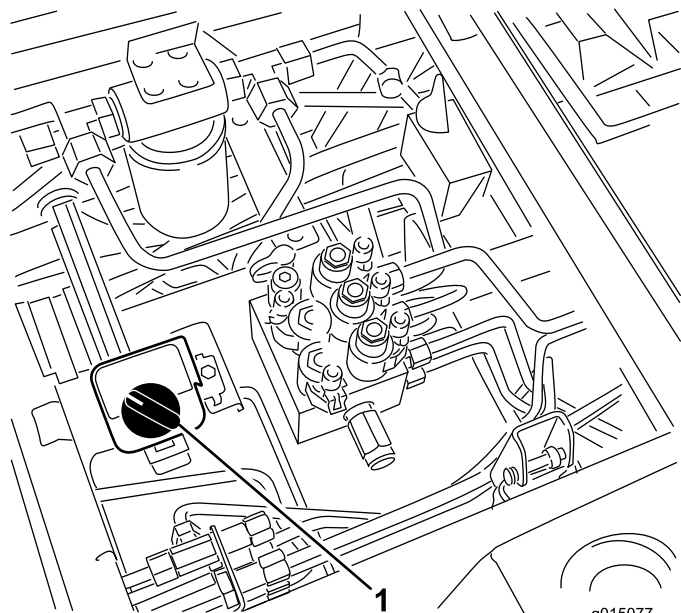

Figur 28

1. Hastighedsregulatorer til knivcylindre

Brændstofmåler

Brændstofmåleren (Figur 29) viser, hvor meget brændstof der er i tanken.

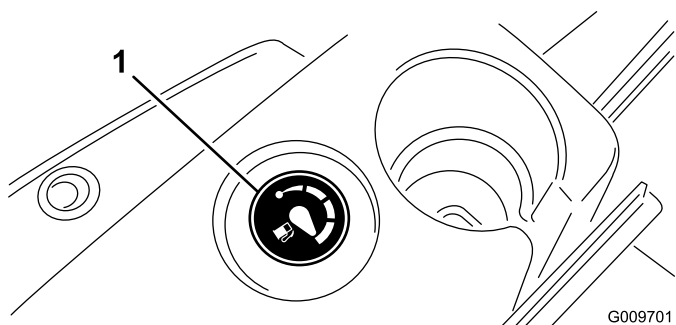

Figur 29

1. Brændstofmåler

Sædeindstilling

Greb til indstilling frem og tilbage

Træk ud i håndtaget for at skubbe sædet frem eller tilbage (Figur 30).

Knap til indstilling af sæde-armlæn

Drej knappen for at indstille sæde-armlænets vinkel (Figur 30).

Håndtag til justering af ryglæn

Flyt håndtaget for at justere ryglænets hældning (Figur 30).

Vægtmåler

Indikerer, hvornår sædet er justeret efter brugerens vægt (Figur 30). Højdejusteringen foretages ved at placere affjedringen inden for det grønne område.

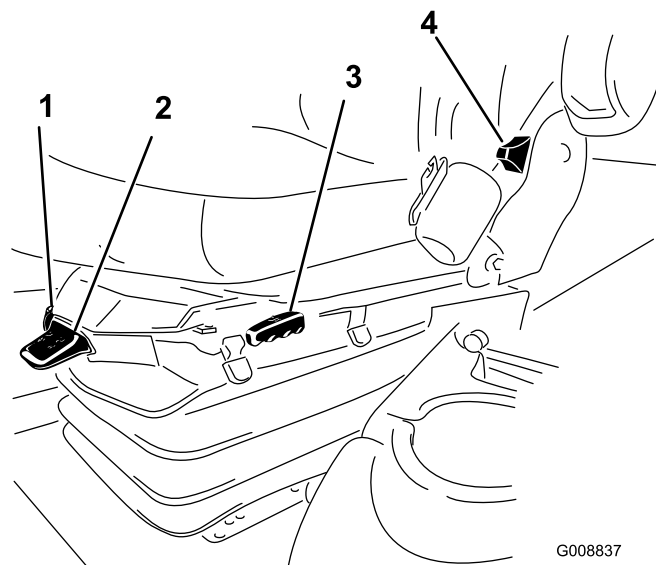

Figur 30

1. Vægtmåler
2. Vægtjusteringshåndtag
3. Greb til indstilling frem og tilbage
4. Håndtag til justering af ryglæn
5. Knap til indstilling af armlæn

Vægtjusteringshåndtag

Juster efter operatørens vægt (Figur 30). Træk op i håndtaget for at øge lufttrykket, og tryk det ned for at reducere lufttrykket. Den korrekte justering opnås, når vægtmåleren befinder sig i det grønne område.

Specifikationer

Bemærk: Specifikationer og design kan ændres uden forudgående varsel.

Specifikationer for traktionsenheden

Klippebredde	307 cm
Samlet bredde, klippeenheder nede	345 cm
Samlet bredde, klippeenheder oppe (ved transport)	239 cm
Samlet længde	370 cm
Højde med styrbøjle	220 cm
Sporbredde, foran	229 cm
Sporbredde, bagpå	141 cm
Akselafstand	171 cm
Nettovægt (uden klippeenheder og væsker)	1.574 kg

Udstyr/tilbehør

Der fås et udvalg af Toro-godkendt udstyr og tilbehør, der kan anvendes sammen med maskinen for at forbedre og øge dens ydeevne. Kontakt din Autoriseret Toro-forhandler eller distributør, eller besøg www.Toro.com for at se en liste over alt godkendt udstyr og tilbehør.

Betjening

Bemærk: Maskinens venstre og højre side er som set fra den normale betjeningsposition.

⚠ FORSIGTIG

Denne maskine afgiver støj på mere end 85 dBA ved førerens ører og kan give nedsat hørelse ved længere tids anvendelse.

Brug høreværn, når du betjener denne maskine.

⚠ FORSIGTIG

Hvis du lader nøglen sidde i tændingen, kan andre personer utilsigtet komme til at starte motoren og forårsage alvorlig personskade på dig eller andre omkringstående.

Fjern nøglen fra tændingen, før vedligeholdelsesarbejde påbegyndes.

Kontrol af motoroliestanden

Eftersynsinterval: Hver anvendelse eller dagligt

Motoren leveres med olie i krumtaphuset, men oliestanden skal alligevel kontrolleres, før og efter motoren startes første gang.

Krumtaphusets olikapacitet er på ca. 9,5 l med filteret monteret.

Brug motorolie af høj kvalitet, der overholder følgende specifikationer:

- Krævet API-klassifikationsniveau: CH-4, CI-4 eller højere.
- Foretrukken olie: SAE 15W-40 (over -18 °C)
- Alternativ olie: SAE 10W-30 eller 5W-30 (alle temperaturer)

Bemærk: Toro Premium-motorolie kan købes hos forhandleren med en viskositet på enten 15W-40 eller 10W-30. Reservedelsnumrene kan findes i reservedelskataloget.

Bemærk: Det bedste tidspunkt at kontrollere motorolien på er, når motoren er kold, og inden den startes første gang på en dag. Hvis motoren allerede har kørt, skal olien drænes tilbage i sumpen ca. 10 minutter før, der udføres kontrol. Hvis oliestanden er på eller under mærket "Add" (påfyld) på målepinden, skal du tilsætte olie for at bringe oliestanden op på mærket "Full" (fuld). **Fyld ikke for meget på.** Hvis oliestanden er mellem "Full"- og "Add"-mærket, skal der ikke fyldes mere olie på.

1. Parker maskinen på en plan flade.
2. Lås motorhjelmslåsen op, og åbn motorhjelmen (Figur 31).

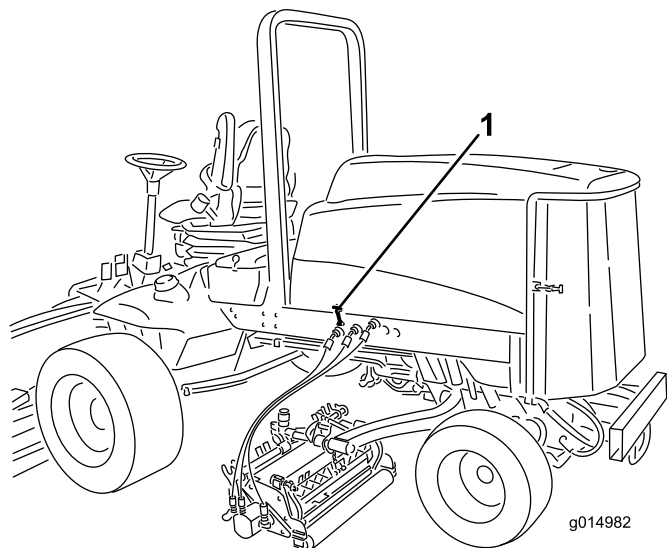

Figur 31

1. Motorhjelmslås

3. Fjern målepinden, tør den af, sæt den ind i røret, og træk den ud igen.

Oliestanden bør være inden for det sikre område (Figur 32).

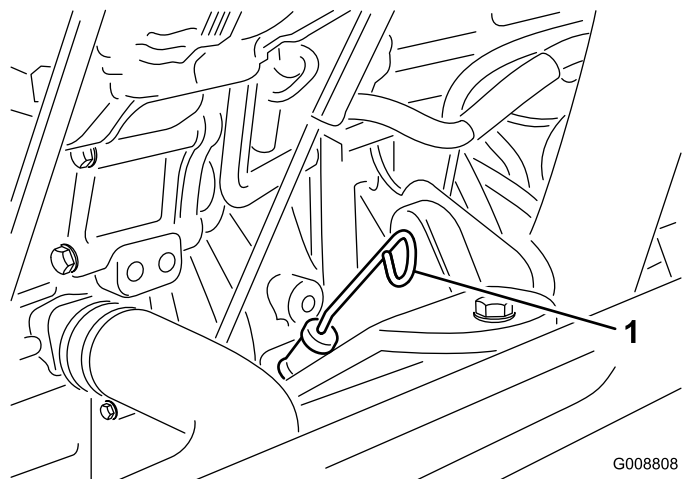

Figur 32

1. Målepind

4. Hvis olien er under det sikre område, skal du fjerne påfyldningsdækslet (Figur 33) og fylde olie på, indtil niveauet når FULL-mærket. **Fyld ikke for meget på.**

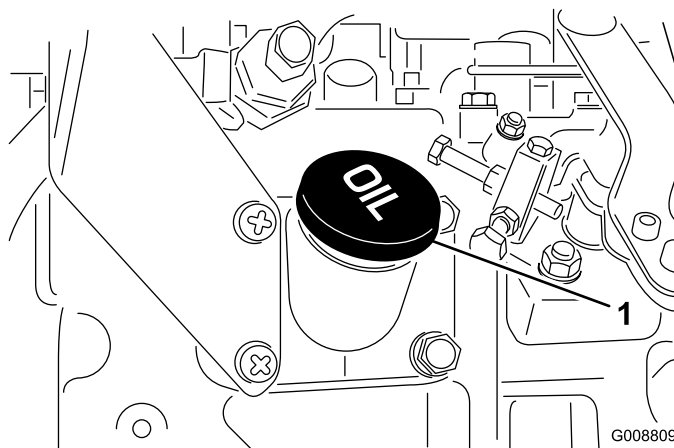

Figur 33

1. Oliepåfyldningsdæksel

Bemærk: Når der benyttes en anden olie, skal al den gamle olie tappes af krumtaphuset, før ny olie påfyldes.

5. Monter oliepåfyldningsdækslet og målepinden.
6. Luk motorhjelmen, og fastgør den med låsene.

Kontrol af kølesystemet

Eftersynsinterval: Hver anvendelse eller dagligt

Kontroller kølevæskestanden ved hver dags start. Systemets kapacitet er 12,3 l.

1. Tag forsigtigt kølerdækslet af.

▲ FORSIGTIG

Hvis motoren har kørt, kan varm kølevæske under tryk slippe ud og forårsage forbrændinger.

- Tag ikke kølerdækslet af, når motoren kører.
- Brug en klud, når kølerdækslet åbnes, og åbn det langsomt, så damp kan slippe ud.

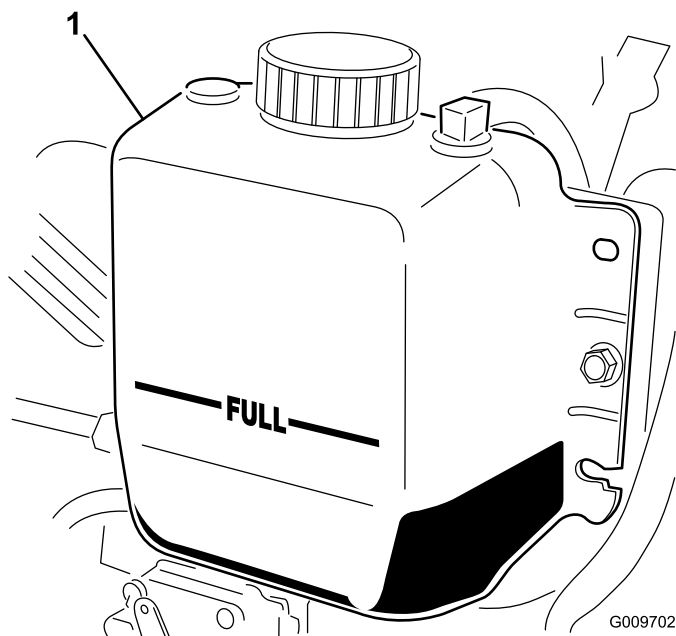

Figur 34

1. Ekspansionsbeholder

2. Kontroller kølevæskestanden i køleren. Køleren bør fyldes til toppen af påfyldningsstudsene, og ekspansionsbeholderen bør fyldes til FULL-mærket (Figur 34).
3. Hvis kølevæskestanden er lav, tilsættes en 50/50-blanding af vand og ethylenglycol-frostvæske. Brug ikke alkohol/methanol-baserede kølevæsker eller vand alene.
4. Monter kølerdækslet og dækslet til ekspansionsbeholderen.

Opfyldning af brændstoftanken

Brug kun ren, frisk dieselolie eller biodieselbrændstoffer med lavt (<500 ppm) eller ekstra lavt (<15 ppm) svovlindhold. Det minimale cetantal bør være 40. Køb brændstof i mængder, der kan bruges inden for 180 dage for at sikre, at brændstoffet er friskt.

Brændstoftankens kapacitet er 83 l.

Brug sommerdieselolie (nr. 2-D) ved temperaturer over -7°C og vinterdieselolie (nr. 1-D eller en blanding af nr. 1-D/2-D) ved temperaturer under -7°C . Brug af vinterdieselolie ved lavere temperaturer giver et lavere flammepunkt og en kold flowkarakteristik, som letter start og minimerer tilstopning af brændstoffilteret.

Brug af sommerdieselolie over -7°C bidrager til at forlænge brændstofpumpens levetid og giver øget kraft sammenlignet med vinterdieselolie.

Vigtigt: Brug ikke petroleum eller benzin i stedet for dieselolie. Hvis denne advarsel ikke overholdes, kan motoren blive beskadiget.

▲ ADVARSEL

Brændstof er farligt eller dødbringende, hvis det indtages. Længere tids udsættelse for dampe kan forårsage alvorlige skader og sygdomme.

- Undgå længere tids indånding af dampe.
- Hold ansigtet væk fra spidsen af slangen og brændstoftanken eller stabilisatoråbningen.
- Undgå at få brændstof i øjnene eller på huden.

Forberedelse til biodiesel

Denne maskine kan også bruge et blandet biodieselbrændstof på op til B20 (20% biodiesel, 80% petrodiesel). Andelen af petrodiesel bør være lav eller have et ekstra lavt svovlindhold. Træf følgende forholdsregler:

- Andelen af biodiesel skal opfylde specifikationen anført i ASTM D6751 eller EN 14214.
- Brændstofsammensætningen skal opfylde ASTM D975 eller EN 590.
- Malede overflader kan beskadiges af biodieselblandinger.
- Brug B5 (biodieselinhold på 5%) eller blandinger med et lavere biodieselinhold under kolde vejrforhold.
- Efterse tætninger, slanger og pakninger, der kommer i berøring med brændstoffet, da de kan forringes over tid.
- Tilstopning af brændstoffilteret kan forventes i tiden efter, at du er gået over til at bruge biodieselblandinger.
- Kontakt din forhandler for at få flere oplysninger om biodiesel.

⚠ FARE

Under visse forhold er brændstof meget brandfarligt og yderst eksplosivt. En brand eller eksplosion forårsaget af brændstof kan give dig eller andre forbrændinger samt medføre tingsskade.

- Anvend en tragt, og fyld tanken udendørs på et åbent område, mens motoren er kold. Tør eventuelt spildt brændstof op.
- Fyld aldrig brændstoftanken op i en lukket anhænger.
- Fyld ikke brændstoftanken helt op. Fyld brændstof på brændstoftanken, indtil niveauet ligger 25 mm under kanten af tanken (ikke påfyldningsstuds). Dette tomrum i tanken giver brændstoffet plads til at udvide sig.
- Ryg aldrig under håndtering af brændstof, og hold afstand til åben ild eller steder, hvor brændstofdamp kan antændes af en gnist.
- Opbevar brændstof i en godkendt beholder og utilgængeligt for børn. Køb aldrig benzin til mere end 180 dages forbrug.
- Betjen ikke maskinen medmindre hele udstødningssystemet er på plads og i god driftsmæssig stand.

1. Fjern brændstofdækslet (Figur 35).

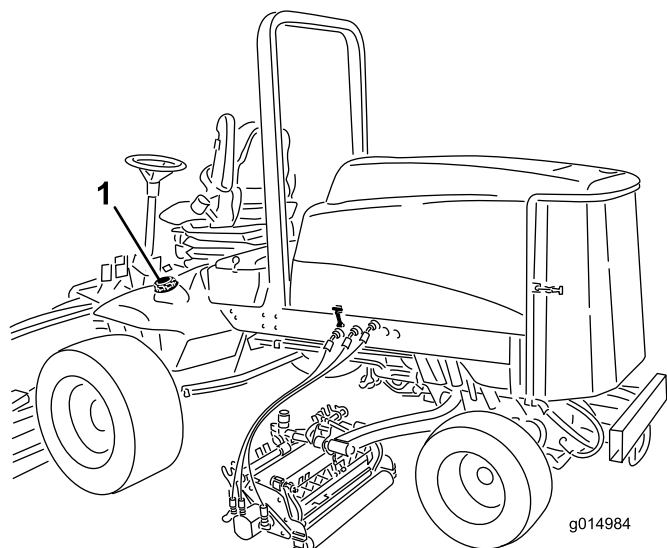

Figur 35

1. Brændstofdæksel
2. Fyld tanken op til ca. 25 mm under toppen af tanken, ikke påfyldningsstuds, med dieselbrændstof nr. 2. Sæt derefter dækslet på igen.

Bemærk: Fyld om muligt brændstoftanken helt op efter hver anvendelse. Dette vil minimere

muligheden for akkumulering af kondens i brændstoftanken.

⚠ FARE

Under visse omstændigheder kan der under påfyldning af brændstof udvikle sig statisk elektricitet, der kan antænde brændstofdampene. En brand eller eksplosion forårsaget af brændstof kan give dig eller andre forbrændinger samt medføre tingsskade.

- Anbring altid brændstofbeholdere på jorden et stykke fra køretøjet, før påfyldningen påbegyndes.
- Fyld ikke brændstofbeholdere inde i et køretøj eller på en lastbil eller anhænger, da indvendige tæpper eller plastikforinger i lastbiler kan isolere dunken og forsinke tabet af eventuel statisk elektricitet.
- Når det er praktisk muligt, skal udstyret fjernes fra lastbilen eller anhænger og påfyldes brændstof, mens det har hjulene stående på jorden.
- Hvis dette ikke er muligt, skal påfyldningen af udstyret finde sted på en lastbil eller anhænger med en bærbar beholder i stedet for direkte fra brændstofstanderen.
- Hvis det er nødvendigt at benytte brændstofstanderen, skal spidsen af slangen hele tiden være i kontakt med kanten af åbningen i brændstoftanken eller -beholderen, indtil påfyldningen er afsluttet.

Kontrol af hydraulikvæskestanden

Eftersynsinterval: Hver anvendelse eller dagligt

Maskinens beholder fyldes på fabrikken med ca. 28 l hydraulikvæske af høj kvalitet. Kontroller hydraulikvæskestanden, før motoren startes første gang, og derefter dagligt. Følgende udskiftningsvæske anbefales:

Toro Premium All Season Hydraulic Fluid

(Fås i spande med 19 l eller tromler med 208 l. Reservedelsnumrene kan findes i reservedelskataloget, eller spørg din Toro-forhandler.)

Alternative væsker: Såfremt Toro-væsken ikke kan fås, kan man anvende andre væsker, forudsat at de overholder alle følgende materialeegenskaber og branchespecifikationer. Vi anbefaler ikke brug af syntetisk væske. Spørg din smøremiddelforhandler til råds for at finde frem til et tilfredsstillende produkt.

Bemærk: Toro påtager sig intet ansvar for skader forårsaget af forkerte erstatningsprodukter. Brug derfor kun produkter fra producenter med et godt omdømme, som står bag deres anbefaling.

Slidhæmmende hydraulikvæske med højt viskositetsindeks/lavt flydepunkt, ISO VG 46

Materialeegenskaber:

Viskositet, ASTM D445 cSt ved 40°C 44 til 48
cSt ved 100°C 7,9 til 8,5

Viskositetsindeks ASTM D2270 140:160

Flydepunkt, ASTM D97 -37°C til -45°C

Branchespecifikationer:

Vickers I-286-S (kvalitetsniveau), Vickers M-2950-S (kvalitetsniveau), Denison HF-0

Premium bionedbrydelig hydraulikvæske – Mobil EAL EnviroSyn 46H

Vigtigt: Mobil EAL EnviroSyn 46H er den eneste syntetiske bionedbrydelige væske godkendt af Toro. Væsken er kompatibel med elastomerne anvendt i Toro-hydrauliksystemer og egnet til en lang række temperaturforhold. Denne væske er kompatibel med traditionelle mineralolier, men til maksimal bionedbrydelighed og ydeevne skal hydrauliksystemet skylles grundigt igennem med traditionel væske. Denne olie fås i beholdere med 19 liter eller tromler med 208 liter fra Mobil-forhandleren.

Bemærk: Mange hydraulikvæsker er næsten farveløse, og det kan derfor være svært at få øje på lækager. Der kan fås et rødt tilsætningsstof til hydraulikolien i flasker med 20 ml. Én flaske er nok til 15-22 l hydraulikolie. Bestil delnr. 44-2500 fra den autoriserede Toro-forhandler.

1. Anbring maskinen på en plan flade, sænk klippeenhederne, stop motoren, og fjern nøglen.
2. Rengør området omkring påfyldningshalsen og hydrauliktankens dæksel (Figur 36). Fjern dækslet fra påfyldningsstuds.

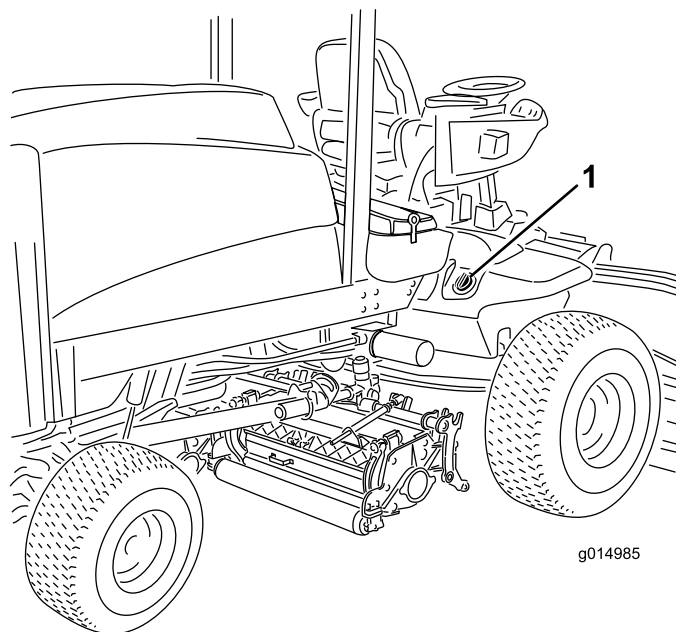

g014985

Figur 36

1. Dæksel til hydrauliktanken
3. Fjern målepinden fra påfyldningsstuds, og tør den af med en ren klud. Indfør målepinden i påfyldningsstuds, tag den op igen, og kontroller væskestanden. Væskestanden skal være mellem de to mærker på målepinden.
4. Hvis væskestanden er lav, skal du efterfylde med passende væske for at hæve den til det øverste mærke.
5. Sæt målepinden i igen, og sæt dækslet på påfyldningsstuds.

Kontrol af dæktrykket

Eftersynsinterval: Hver anvendelse eller dagligt

Dækkene er oppumpede med overtryk med henblik på forsendelse. Luk derfor noget af luften ud for at reducere trykket. Det korrekte lufttryk i dækkene er 83-103 kPa (12-15 psi). Kontroller dæktrykket dagligt.

Vigtigt: Oprethold det anbefalede tryk i alle dæk for at sikre en klipning af god kvalitet og korrekt maskinydeevne. Fyld ikke for lidt luft i dækkene.

Start og standsning af motoren

Start af motoren

Vigtigt: Brændstofssystemet skal udluftes i følgende tilfælde:

- Motoren er gået i stå på grund af brændstofmangel.
 - Vedligeholdelse er udført på brændstofsystems komponenter.
1. Tag foden væk fra traktionspedalen, og sørg for, at maskinen står i frigear. Sørg for, at parkeringsbremsen er aktiveret.
 2. Flyt gashåndtaget til lav tomgangshastighed.
 3. Drej tændingsnøglen til positionen Run (Kør). Kontrollampen tændes.
 4. Drej tændingsnøglen til positionen START, når gløderørskontrollampens lys bliver svagere. Slip nøglen med det samme, når motoren starter, og lad den vende tilbage til positionen Run. Flyt gashåndtaget til den ønskede position.

Vigtigt: Kør ikke startmotoren i mere end 15 sekunder ad gangen, da den ellers kan blive ødelagt. Hvis motoren ikke starter efter 15 sekunder, skal du dreje nøglen til positionen OFF [slukket], kontrollere kontrolgrebene og procedurerne igen, vente yderligere 15 sekunder og gentage startproceduren.

Når temperaturen er under -7°C , kan startmotoren køres i 30 sekunder og dernæst slukkes i 60 sekunder, og man har 2 forsøg.

▲ FORSIGTIG

Sluk motoren, og vent på, at alle bevægelige dele stopper, før du kontrollerer, om der er olielækager, løse dele eller andre fejl.

Standsning af motoren

Vigtigt: Lad motoren køre i tomgang i 5 minutter, før du slukker den efter drift ved fuld belastning. Herved får turboladeren tid til at køle af, før motoren stoppes. Gøres dette ikke, kan der opstå problemer med turboladeren.

Bemærk: Sænk altid klippeenhederne ned på jorden, når maskinen er parkeret. Dette fjerner den hydrauliske belastning af systemet, forhindrer slid på systemets dele og forebygger endvidere, at klippeenhederne sænkes ved et uheld.

1. Flyt gashåndtaget baglæns til positionen SLOW (langsom).
2. Flyt kraftudtagshåndtaget til positionen OFF (fra).
3. Aktiver parkeringsbremsen.
4. Drej tændingsnøglen til slukket position.
5. Fjern nøglen fra tændingen for at forhindre utilsigtet start.

Kontrol af sikkerhedskontakterne

Eftersynsinterval: Hver anvendelse eller dagligt

▲ FORSIGTIG

Hvis kontakterne til sikkerhedslåsesystemet frakobles eller beskadiges, kan maskinen reagere uventet og forårsage personskade.

- **Pil ikke ved sikkerhedskontakterne.**
- **Kontroller dagligt, at sikkerhedskontakterne fungerer, og udskift eventuelle beskadigede kontakter, før du betjener maskinen.**

Maskinen har sikkerhedskontakter i det elektriske system. Disse kontakter er udviklet med henblik på at standse motoren, hvis operatøren forlader sædet, når traktionspedalen er trådt ned. Operatøren kan dog imidlertid forlade sædet, mens motoren kører, og traktionspedalen er i neutral position. Selvom motoren vil fortsætte med at køre, hvis håndtaget til kraftudtaget er udkoblet, og traktionspedalen er sluppet, anbefales det stærkt, at du standser motoren, før du forlader sædet.

Gør følgende for at kontrollere, at sikkerhedskontakterne fungerer:

1. Kør langsomt maskinen til et stort, forholdsvis åbent område. Sænk klippeenheden, standse motoren, og aktiver parkeringsbremsen.
2. Tag plads i sædet, og tråd traktionspedalen ned. Forsøg at starte motoren. Motoren bør ikke tørne. Hvis motoren tørner, er der en fejlfunktion i sikkerhedslåsesystemet, som bør rettes, før maskinen benyttes.
3. Tag plads i sædet, og start motoren. Rejs dig op fra sædet, og flyt håndtaget til kraftudtaget til ON. Kraftudtaget bør ikke indkobles. Hvis kraftudtaget indkobles, er der en fejlfunktion i sikkerhedslåsesystemet, som bør rettes, før maskinen benyttes.
4. Tag plads i sædet, aktiver parkeringsbremsen, og start motoren. Flyt traktionspedalen væk fra neutral position. Motoren skal stoppe. Hvis motoren ikke stopper, er der en fejlfunktion i sikkerhedslåsesystemet, som bør rettes, før maskinen benyttes.

Indstilling af knivcylinderhastigheden

For at opnå en konstant, høj klippekvalitet og et ensartet udseende efter klipningen er det vigtigt, at hastighedsregulatorerne til knivcylindrene (placeret under sædet) indstilles korrekt. Juster hastighedsregulatorerne til knivcylindrene som følger:

1. Vælg den klippehøjde, som klippeenhederne er indstillet til.
2. Vælg den ønskede kørehastighed, der er bedst egnet til forholdene.
3. Find den rigtige indstilling af knivcylinderhastigheden ved hjælp af den relevante kurve på mærkatene (Figur 37).

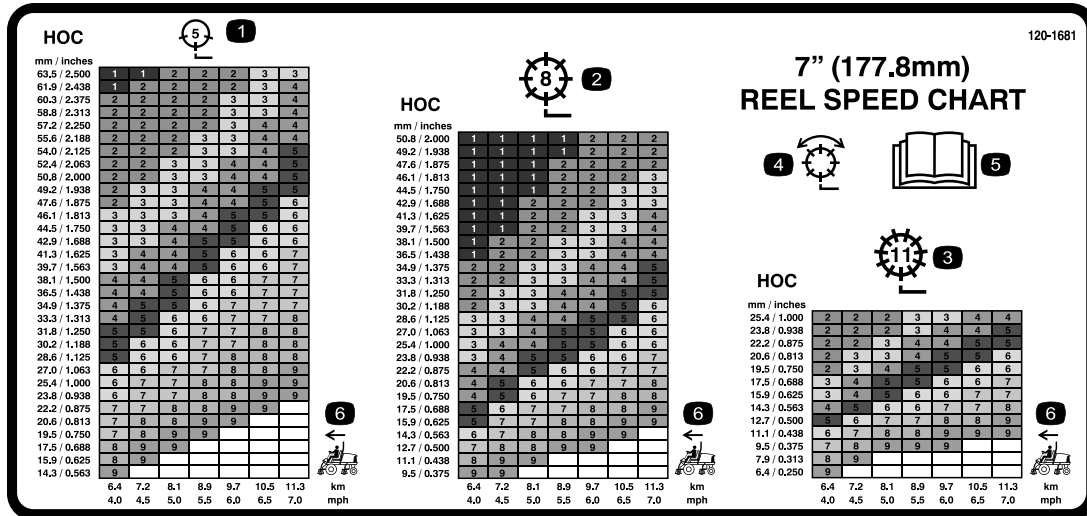

Figur 37

1. Klippeenhed med 5 knive
2. Klippeenhed med 8 knive
3. Klippeenhed med 11 knive
4. Klip og baglap
5. Læs *betjeningsvejledningen*.
6. Kørehastighed

Knivcylindrenes hastighed indstilles ved at dreje regulatorerne (Figur 38), indtil indikatorpilene står ud for det tal, der angiver den ønskede indstilling.

Bemærk: Knivcylindrenes hastighed kan øges eller mindskes for at kompensere for plæneforholdene.

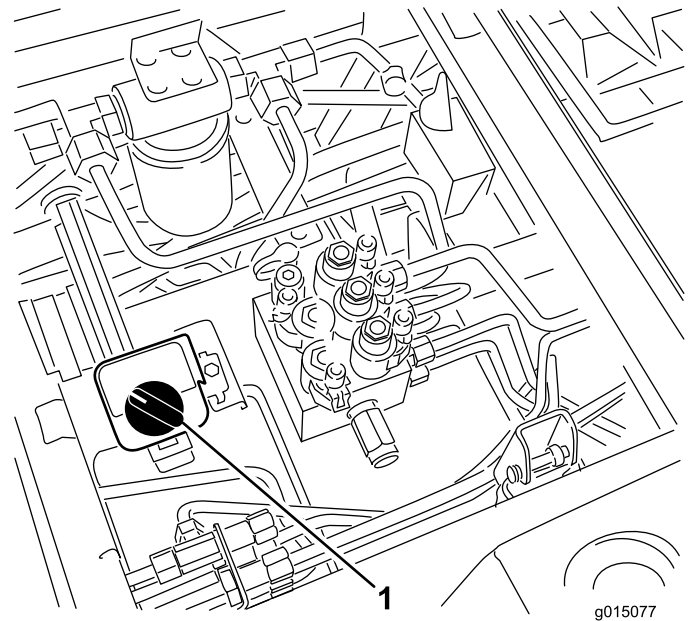

Figur 38

1. Hastighedsregulator til knivcylinder

Justering af løftearmenes modvægt

Du kan justere modvægten på den bageste klippeenheds løftearme for at kompensere for forskellige plæneforhold og for at bevare en ensartet klippehøjde under ujævne forhold eller på steder med megen strådannelse.

Du kan justere hver modvægtsfjeder til en af i alt fire forskellige indstillinger. Hvert trin øger eller mindsker modvægtstrykket på klippeenheden med 2,3 kg. Fjedrene kan placeres på bagsiden af fjederaktuatoren for at fjerne hele modvægten (fjerde position).

1. Placer maskinen på en plan flade, sænk klippeenhederne, stands motoren, aktiver parkeringsbremsen, og tag nøglen ud af tændingen.
2. Sæt et rør eller lignende ind i den lange fjederende for at slække fjederspændingen under justering (Figur 39).

▲ FORSIGTIG

Fjedrene er spændt.

Vær forsigtig, når de justeres.

3. Fjern boltene og låsemøtrikken, som fastgør fjederaktuatoren til beslaget, mens fjederspændingen slækkes (Figur 39).

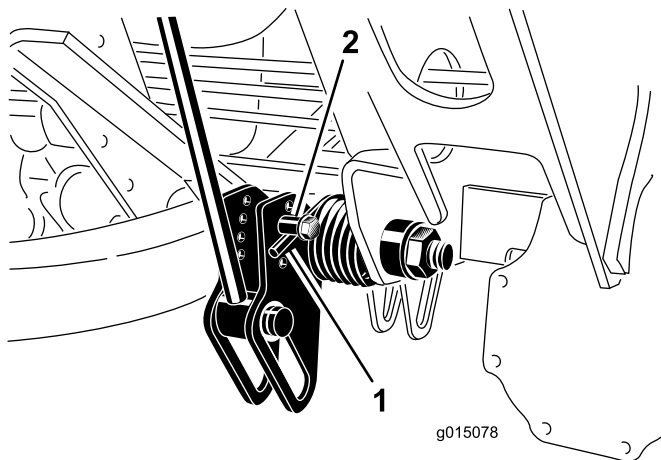

Figur 39

1. Fjeder
2. Fjederaktuator

4. Flyt fjederaktuatoren til den ønskede hulplacering, og fastgør med en låsemøtrik.
5. Gentag proceduren på den anden fjeder.

Justering af løftearmens drejehøjde

1. Placer maskinen på en plan flade, sænk klippeenhederne, stands motoren, aktiver parkeringsbremsen, og tag nøglen ud af tændingen.
2. Kontakten til løftearmene er placeret bag den forreste højre løftearm (Figur 40).

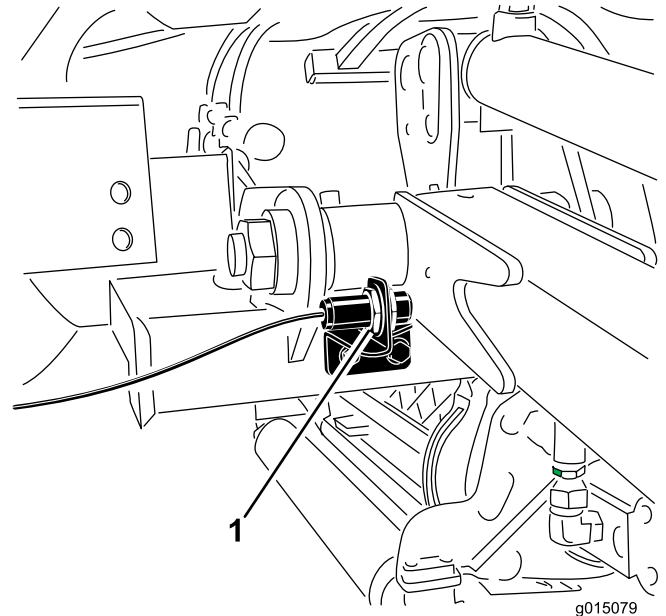

Figur 40

1. Kontakt

3. Løsn kontaktens monteringskruer (Figur 40), og flyt kontakten op for at forøge løftearmens drejehøjde eller flyt kontakten ned for at mindske løftearmens drejehøjde. Tilspænd monteringskruerne.

Skubning eller trækning af maskinen

I nødstilfælde kan maskinen flyttes fremad ved at aktivere omløbsventilen i hydraulikpumpen med variabel slagvolumen og skubbe eller trække maskinen. Skub eller bugser ikke maskinen over en afstand på mere end 0,4 km.

Vigtigt: Bugser ikke maskinen hurtigere end ved 3–4,8 km/t, da der ellers kan opstå skader i gearkassen. Omløbsventilen skal være åben, når maskinen skubbes eller trækkes.

Vigtigt: Hvis maskinen skal skubbes eller bugseres baglæns, skal kontraventilen i 4-hjulstrækmanifolden også omløbes. Sådan omløbes kontraventilen: Tilslut en slange (slangedelnr. 95-8843, koblerfitting nr. 95-0985

[2 stk.] og hydraulikfitting nr. 340-77 [2 stk.]) til tryktestporten for omvendt traktion og trykporten for baglæns 4-hjulstræk.

1. Åbn motorhjelmen, og fjern den midterste beklædning
2. Drej omløbsventilen 90° (1/4 omdrejning) i den ene eller den anden retning for at åbne og lade olien løbe om internt (Figur 41). Da væsken omløbes, kan maskinen flyttes langsomt, uden at gearkassen beskadiges. Bemærk ventilens position, når du åbner eller lukker den.

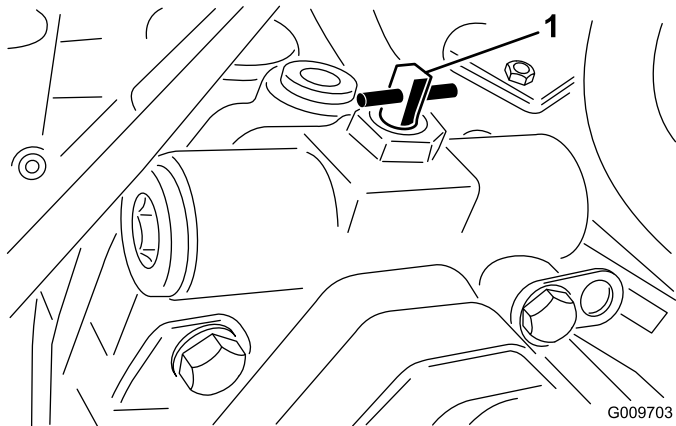

Figur 41

1. Omløbsventil

3. Drej omløbsventilen 90° (1/4 omdrejning) tilbage, før motoren startes. Overstig ikke 1,5-2,4 m.spænd med et moment på 7-11 Nm for at lukke ventilen.

Donkraftpunkter

- På maskinens forende på stellet inde i hvert drivdæk
- På maskinens bagende i akslens midte

Bindepunkter

- På hver side af stellet under de forreste trin
- Bageste kofanger

Fejlfindingslampens betydning

Maskinen er udstyret med en fejlfindingslampe, der angiver, om den elektroniske styreenhed registrerer en elektronisk funktionsfejl. Fejlfindingslampen sidder på styrearmen (Figur 42). Når den elektroniske styreenhed fungerer korrekt, og nøglekontakten flyttes til positionen Til, tænder styreenhedens fejlfindingslampe i 3 sekunder og slukker derefter for at angive, at lampen fungerer korrekt. Hvis maskinen går i stå, lyser lampen fast, indtil nøglepositionen ændres. Lampen blinker,

hvis styreenheden opdager en fejl i det elektriske system. Lampen holder op med at blinke og nulstilles automatisk, når tændingsnøglen drejes til positionen Fra, og når fejlen er fjernet.

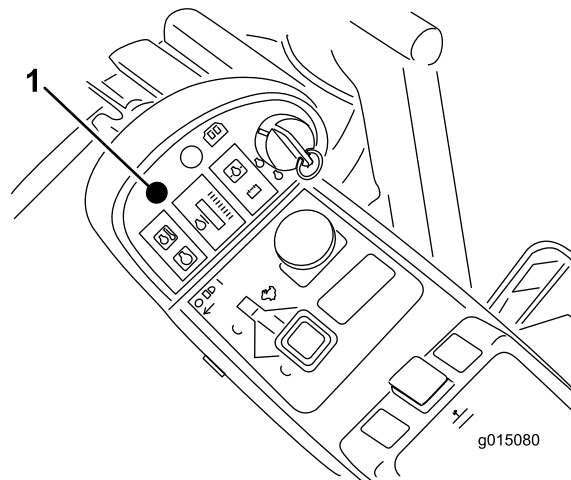

Figur 42

1. Fejlfindingslampe

Når styreenhedens fejlfindingslampe blinker, har styreenheden registreret et af følgende problemer:

- Et af udgangssignalerne er blevet kortsluttet.
- Et af udgangssignalerne er afbrudt.

Brug fejlfindingsdisplayet for at afgøre, hvilket udgangssignal der ikke fungerer korrekt. Se afsnittet Kontrol af sikkerhedskontakterne.

Hvis fejlfindingslampen ikke tændes, når tændingsnøglen er i positionen Til, angiver det, at den elektroniske styreenhed ikke fungerer. Mulige årsager:

- Sløjfetilbagekoblingen er ikke tilsluttet.
- Pæren er sprunget.
- Der er sprunget en sikring.
- Den fungerer ikke korrekt.

Kontroller de elektriske forbindelser, indgangssignalsikringerne og fejlfindingslampens pære for at finde fejlen. Sørg for, at sløjfetilbagekoblingens stik sidder forsvarligt i ledningsnetstikket.

ACE-fejlfindingsdisplay

Maskinen er udstyret med en elektronisk styreenhed, der styrer de fleste af maskinens funktioner. Styreenheden afgør, hvilke funktioner der kræves til de forskellige indgangssignalkontakter (dvs. sædekontakt, tændingskontakt mv.) og slår udgangene til for at aktivere magnetventiler eller relæer til den ønskede maskinfunktion.

For at den elektroniske styreenhed kan styre maskinen som ønsket, skal alle indgangssignalkontakterne, udgangssignalmagnetventilerne og relæerne være forbundet og fungere korrekt.

Brug ACE-fejlfindingsdisplayet til at hjælpe med at bekræfte og korrigere maskinens elektriske funktioner.

Kontrol af sikkerhedskontakterne

Sikkerhedskontakterne har til formål at forhindre motoren i at tørne eller starte, medmindre traktionspedalen står i neutral position, kontakten til kraftudtaget er i OFF-position (slået fra), og løftekontakten er i neutral position. Desuden bør motoren stoppe, hvis traktionspedalen trykkes ned, mens operatøren ikke sidder i sædet, eller hvis parkeringsbremsen efterlades aktiveret.

⚠ FORSIGTIG

Hvis kontakterne til sikkerhedslåsesystemet frakobles eller beskadiges, kan maskinen reagere uventet og forårsage personskade.

- Pil ikke ved sikkerhedskontakterne.
- Kontroller dagligt, at sikkerhedskontakterne fungerer, og udskift eventuelle beskadigede kontakter, før du betjener maskinen.

Kontrol af sikkerhedskontakternes funktion

1. Parker maskinen på en plan flade, sænk klippeenhederne, stop motoren, og aktiver parkeringsbremsen.
2. Fjern adgangspanelet, der er placeret forrest under sædet (Figur 43).
3. Find ledningsnettets stikkene nær styreenheden (Figur 43).

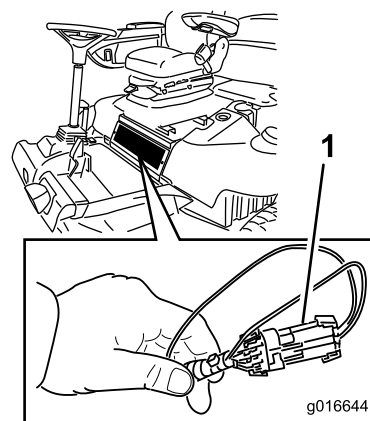

Figur 43

1. Ledningsnet og stik
4. Træk forsigtigt sløjfetilbagekoblingsstikket ud af ledningsnettets stik.
5. Slut ACE-fejlfindingsdisplayets stik til ledningsnettets stik (Figur 44).

Bemærk: Sørg for, at den korrekte skabelonmærkat er sat på ACE-fejlfindingsdisplayet.

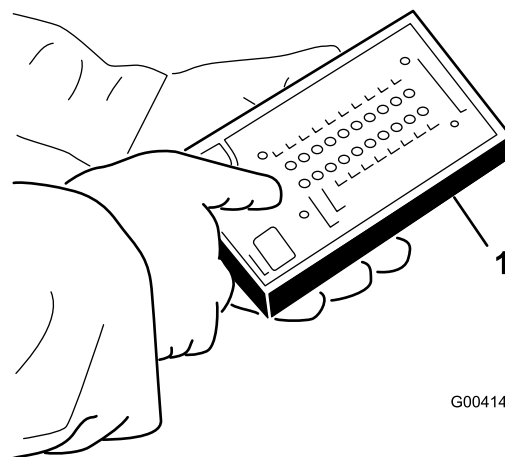

G004140

Figur 44

1. ACE-fejlfindingsinstrument
6. Drej nøglen til positionen 'Til', men start ikke maskinen.
7. Lysdioden for "viste indgangssignaler" forned i den højre dioderække på ACE-fejlfindingsinstrumentet skal lyse. Hvis lysdioden for "viste udgangssignaler" lyser, skal du trykke på vippekanten på ACE-fejlfindingsinstrumentet, så lysdioden ud for "viste indgangssignaler" kommer til at lyse i stedet.

ACE-fejlfindingsinstrumentet tænder den lysdiode, der hører til et indgangssignal, når den pågældende indgangskontakt sluttes.

8. Omkobl nu hver enkelt kontakt fra afbrudt til sluttet tilstand (dvs. sid på sædet, aktiver traktionspedalen osv.), og bemærk, hvordan den tilhørende lysdiode på ACE-fejlfindingsinstrumentet blinker, når den tilhørende kontakt sluttes. Gentag dette for alle kontakter, der kan omkobles manuelt.
9. Hvis en kontakt sluttes, og den korrekte lysdiode ikke tændes, skal du kontrollere alle ledninger og forbindelser til kontakten og/eller kontrollere kontakterne med et ohmmeter. Udskift eventuelle defekte kontakter, og reparer alle defekte ledninger.

Bemærk: ACE-fejlfindingsinstrumentet kan også spore, hvilke udgangsmagnetventiler eller relæer der er tændt. Dette gør det let at undersøge, om maskinens fejl er af elektrisk eller hydraulisk karakter.

Kontrol af udgangssignalfunktionen

1. Parker maskinen på en plan flade, sænk klippeenhederne, stop motoren, og aktiver parkeringsbremsen.
2. Fjern adgangspanelet, der er placeret forrest under sædet.
3. Find ledningsnettets og stikkene nær styreenheden.
4. Træk forsigtigt sløjfetilbagekoblingsstikket ud af ledningsnettets stik.
5. Slut ACE-fejlfindingsinstrumentets stik til ledningsnettets stik.

Bemærk: Sørg for, at den korrekte skabelonmærkat er sat på ACE-fejlfindingsdisplayet.

6. Drej nøglen til positionen Til, men start ikke maskinen.

Bemærk: Den røde tekst på skabelonmærkaten henviser til indgangssignalkontakter, og den grønne tekst henviser til udgangssignaler.

7. Lysdioden for ”viste udgangssignaler” forneden i den højre dioderække på ACE-fejlfindingsinstrumentet skal lyse. Hvis lysdioden for ”viste indgangssignaler” lyser, skal du trykke på vippekontakten på ACE-fejlfindingsinstrumentet, så lysdioden ud for ”viste udgangssignaler” kommer til at lyse i stedet.

Bemærk: Det kan være nødvendigt at skifte mellem ”viste indgangssignaler” og ”viste udgangssignaler” flere gange for at udføre det næste trin. Tryk på vippekontakten en enkelt gang for at

skifte frem og tilbage. Dette kan gøres så ofte, som det er nødvendigt. Kontakten må ikke holdes nede.

8. Sæt dig i sædet, og prøv at betjene den ønskede maskinfunktion. De tilhørende udgangssignallysdiode skal lyse for at angive, at det elektroniske kontrolmodul tænder for den pågældende funktion.

Bemærk: Hvis de korrekte udgangssignallysdiode ikke tænder, skal du kontrollere, at de pågældende indgangssignalkontakter står i den korrekte position, for at funktionen kan udføres. Kontroller, at kontakterne fungerer korrekt.

Hvis udgangssignallysdiodeerne er tændt som angivet, men maskinen alligevel ikke fungerer korrekt, er der ikke tale om et elektrisk problem. Reparér efter behov.

Bemærk: Hvis alle udgangskontakter er i den korrekte position og fungerer korrekt, men udgangssignallysdiodeerne ikke lyser korrekt, tyder det på, at der er et problem med det elektroniske kontrolmodul. I så fald skal du kontakte din lokale Toro-forhandler for at få hjælp.

Vigtigt: ACE-fejlfindingsdisplayet må ikke efterlades tilsluttet til maskinen. Det er ikke konstrueret til at kunne holde til de forhold, maskinen bruges under hver dag. Når du er færdig med at bruge ACE-fejlfindingsinstrumentet, skal det frakobles maskinen, og sløjfetilbagekoblingsstikket skal sluttes til ledningsnettets stik. Maskinen fungerer ikke, hvis sløjfetilbagekoblingsstikket ikke er sluttet til ledningsnettets stik. Opbevar ACE-fejlfindingsinstrumentet på et tørt, sikkert sted på værkstedet og ikke på maskinen.

Driftsegenskaber

Øv dig i at køre maskinen, fordi den har en hydrostatisk transmission, og dens egenskaber er anderledes end mange plænevedligeholdelsesmaskiner. Når traktionsenheden og klippeenhederne betjenes, skal følgende punkter tages i betragtning: transmissionen, motorhastigheden, belastningen på skæreknavene samt bremsernes betydning.

Reguler traktionspedalen, så motorens omdrejning forbliver høj og i nogen grad konstant; derved opretholdes nok drivkraft til traktionsenheden og redskabet under betjening. En god regel er at sænke kørselshastigheden, når belastningen på klippeenhederne øges, og øge kørselshastigheden, når belastningen sænkes.

Lad derfor traktionspedalen bevæge sig tilbage, idet motorens hastighed mindskes, og tråd langsomt pedalen ned, når hastigheden øges. Når du til sammenligning kører fra et arbejdsområde til et andet uden belastning og med klippeenheden hævet, skal du have gashåndtaget i positionen FAST (hurtig) og træde traktionspedalen langsomt ned, men helt i bund, for at opnå den maksimale kørselshastighed.

En anden ting, der bør overvejes, er, hvordan pedalerne, som er forbundet til bremserne, virker. Bremserne kan bruges til at hjælpe med at dreje maskinen. Brug dem dog forsigtigt, især på blødt eller vådt græs, da plænen kan blive ødelagt ved et uheld. En anden fordel ved bremserne er, at de fastholder traktionen. For eksempel kan det hjul, der er øverst på bakken, begynde at glide og miste trækraft i bakket terræn. Hvis denne situation opstår, skal drejebremsepedalen øverst på bakken gradvis og rykvis trædes ned, indtil det hjul, der er øverst på bakken, holder op med at glide, og derved øges traktionskraften på det hjul, der er nederst på bakken.

Vær ekstra forsigtig, når du betjener maskinen på skråninger. Sørg for, at sædelåsen er forsvarligt fastgjort, og at sikkerhedsselen er spændt. Kør langsomt, og undgå skarpe drejninger på skråninger for at forhindre væltning. Klippeenheden skal være sænket under kørsel ned ad bakker af hensyn til kontrollen med styringen.

Vigtigt: Lad motoren køre i tomgang i 5 minutter, før du slukker den efter drift ved fuld belastning. Herved får turboladeren tid til at køle af, før motoren stoppes. Gøres dette ikke, kan der opstå problemer med turboladeren.

Udkobl alle styreanordninger, og sæt gashåndtaget på SLOW (langsom), før du standser motoren. Når gashåndtaget flyttes til SLOW, mindskes det høje motoromdrejningstal, støjen og vibrationerne. Drej nøglen til positionen OFF for at standse motoren.

Motorventilatorens funktion

Motorventilatorens kontakt har to positioner til kontrol af ventilatorens funktion. De to positioner er R (baggear) og Auto. Ventilatoren kan køre baglæns for at blæse snavs af bagskærmen. Under normale driftsforhold skal kontakten være i positionen Auto. I positionen Auto styres ventilatorens hastighed af kølevæske- eller den hydrauliske olier temperatur, og den vil automatisk køre baglæns for at blæse snavs af bagskærmen. En cyklus i bagudgående retning startes automatisk, når enten kølevæske- eller hydraulikolietemperaturen når et vist punkt. Ved at trykke ventilatorkontakten fremad til positionen

R, kører ventilatoren en manuelt aktiveret cyklus i bagudgående retning. Det anbefales at indstille ventilatoren til at køre baglæns, når bagskærmen er tilstoppet, eller før man kommer ind i værkstedet eller opbevaringsområdet.

Tip vedrørende betjening

Fortrolighed med betjening

Før du begynder at slå græs, skal du øve dig i at bruge maskinen på et åbent område. Start og stands motoren. Kør fremad og bak. Hæv og sænk klippeenhederne, og kobl knivcylindrene til og fra. Når du føler, at du er blevet fortrolig med maskinen, skal du øve dig i at køre op og ned ad skråninger ved forskellige hastigheder.

Advarselssystem

Hvis der tændes en advarselsslampe under betjening af maskinen, skal maskinen stoppes med det samme, og fejlen udbedres, før der fortsættes. Der kan opstå alvorlige skader, hvis du betjener maskinen med en fejl.

Klipning

Start motoren, og flyt gashåndtaget til positionen Fast (Hurtig). Stil klippehastighedsbegrænseren i klippepositionen. Stil kontakten til kraftudtaget i positionen ON (til), og brug løftehåndtaget til at styre klippeenhederne (de forreste klippeenheder er indstillet således, at de sænkes før de bageste). Træd traktionspedalen fremad for at køre fremad og klippe græsset.

Transport

Stil kontakten til kraftudtaget i positionen OFF (fra), og hæv klippeenhederne til transportpositionen. Stil klippehastighedsbegrænseren i transportposition. Vær forsigtig, når du kører gennem snævre passager, så du ikke kommer til at beskadige maskinen eller klippeenhederne. Vær ekstra forsigtig, når du betjener maskinen på skråninger. Kør langsomt, og undgå skarpe drejninger på skråninger for at forhindre væltning. Sænk klippeenhederne, når du kører ned ad bakke for at få bedre kontrol over styringen.

Vedligeholdelse

Bemærk: Maskinens venstre og højre side er som set fra den normale betjeningsposition.

Skema over anbefalet vedligeholdelse

Vedligeholdelsesintervaller	Vedligeholdelsesprocedure
Efter de første 8 timer	<ul style="list-style-type: none">• Tilspænd hjulmøtrikkerne.
Efter de første 50 timer	<ul style="list-style-type: none">• Udskiftning af motorolie og filter.
Efter de første 200 timer	<ul style="list-style-type: none">• Skift gearolien i planetdrevet.• Skift olie i bagakslen.• Udskift hydraulikfiltrene.
Hver anvendelse eller dagligt	<ul style="list-style-type: none">• Kontroller motoroliestanden.• Kontrol af kølesystemet.• Kontroller hydraulikvæskestanden.• Kontroller dæktrykket.• Kontroller sikkerhedskontakterne.• Kontrol af sikkerhedskontakternes funktion.• Tøm vandudskilleren for vand eller andre forureningsstoffer.• Tøm brændstoffilteret/vandudskilleren for vand eller andre forureningsstoffer dagligt.• Fjern snavs fra motorområdet, olieøleren og køleren.• Efterse, om der er lækager på hydraulikrør og -slanger, bøjede rør, løse monteringsholdere, slid, løse fittings, nedbrydning på grund af vejrlig eller kemiske påvirkninger.
For hver 50 timer	<ul style="list-style-type: none">• Smør lejerne og bøsningerne.• Kontroller batteriets tilstand.
For hver 100 timer	<ul style="list-style-type: none">• Kontroller generatorremmens tilstand og spænding.
For hver 150 timer	<ul style="list-style-type: none">• Skift motorolien og filteret.
For hver 200 timer	<ul style="list-style-type: none">• Tilspænd hjulmøtrikkerne.• Efterse gnistfangerlydpotten.
For hver 400 timer	<ul style="list-style-type: none">• Efterse luftfilteret. (Efterse luftfilteret tidligere, hvis advarselslampe for luftfilter lyser rødt. Efterse det oftere under ekstremt støvede eller snavsede forhold.)• Efterse brændstofsletter og -forbindelser.• Udskift brændstoffilterskålen.• Kontroller gearoliestanden i planetdrevet (tidligere, hvis der bemærkes ekstern lækage).• Kontroller oliestanden i bagakslen.
For hver 800 timer	<ul style="list-style-type: none">• Tøm og rengør brændstoftanken.• Skift gearolien i planetdrevet.• Skift olie i bagakslen.• Kontroller baghjulets spidsning.• Udskiftning af hydraulikvæsken.• Udskift hydraulikfiltrene.
Før opbevaring	<ul style="list-style-type: none">• Tøm og rengør brændstoftanken.• Kontrol af dæktrykket.• Kontroller alle fastgørelsesanordninger.• Smør alle fittings og drejepunkter med fedt eller olie.• Maling af beskadigede overflader.
Årlig	<ul style="list-style-type: none">• Efterse brændstofsletter og -forbindelser.• Skift gearolien i planetdrevet.

Vigtigt: Se *betjeningsvejledningen* til motoren og *betjeningsvejledningen* til klippeenheden for at få yderligere oplysninger om vedligeholdelsesprocedurer.

Kontrolliste for daglig vedligeholdelse

Kopier denne side til daglig brug.

Vedligeholdelsespunkter	I ugen:						
	Man.	Tirs.	Ons.	Tors.	Fre.	Lør.	Søn.
Kontroller sikkerhedslåsesystemets funktion							
Kontroller bremsefunktionen							
Kontroller motorolie- og brændstoffstanden							
Kontroller væskestanden i kølesystemet							
Tøm vand-/brændstoffudskilleren							
Kontroller tilstopningsindikatoren for luftfilteret							
Kontroller køler, olie køler og filter for snavs							
Kontroller for usædvanlige motorlyde ¹							
Kontroller for usædvanlige driftslyde							
Kontroller hydraulikoliestanden							
Kontroller, om hydraulikslangerne er beskadigede							
Kontroller for væskelækager							
Kontrol af dæktrykket							
Kontrol af instrumenternes funktion							
Kontroller afstanden mellem knivcylinderen og bundkniven							
Kontroller justeringen af klippehøjden							

Vedligeholdelsespunkter	I ugen:						
	Man.	Tirs.	Ons.	Tors.	Fre.	Lør.	Søn.
Smør alle smørenipler ²							
Reparation af beskadiget maling.							

1. Kontroller gløderør og indsprøjtningdyser, hvis motoren er svær at starte, hvis der observeres for meget røg, eller hvis maskinen kører ujævnt.
2. Umiddelbart efter hver vask, uanset det angivne interval.

Oversigt over eftersynsintervaller

**GROUNDMASTER 4500/4700 & REELMASTER 7000
QUICK REFERENCE AID**

CHECK/SERVICE (DAILY)

1. ENGINE OIL LEVEL
2. HYDRAULIC OIL FLUID LEVEL
3. ENGINE COOLANT LEVEL
4. FUEL - DIESEL ONLY
5. FUEL-WATER SEPARATOR
6. RADIATOR SCREEN
7. AIR CLEANER
8. BRAKE FUNCTION
9. TIRE PRESSURE:
WHEEL NUT TORQUE: 93 FT/LB (127 N·m)

CHECK/SERVICE (SEE OPERATOR'S MANUAL)

10. BATTERY
11. BELTS (FAN, ALT.)
12. PLANETARY GEAR DRIVE
13. INTERLOCK SYSTEM
14. REAR AXLE
15. ENGINE OIL DRAIN
16. GREASING

SPECIFICATIONS/CHANGE INTERVALS

SEE OPERATOR'S MANUAL FOR INITIAL CHANGES.	FLUID TYPE	CAPACITY	CHANGE INTERVAL		FILTER PART NO.
			FLUID	FILTER	
(A) ENGINE OIL	15W-40 CH-4	10 QUARTS	150 HOURS	150 HOURS	115-8537
(B) HYDRAULIC FLUID	ISO VG 46/68	8-25 GALLONS	800 HOURS	800 HOURS	75-1310
(C) HYDRAULIC FILTER				800 HOURS	94-2621
(D) HYDRAULIC BREATHER				800 HRS/YRLY	68-6150
(E) FUEL SYSTEM	> 32 F NO. 2 DIESEL < 32 F NO. 1 DIESEL	22 GALLONS	800 HOURS DRAIN & FLUSH	400 HOURS/ YEARLY	110-9049
(F) ENGINE COOLANT	50% WATER 50% ETHYL GLYCOL	13 QUARTS		DRAIN & FLUSH EVERY 2 YRS.	
(G) PRIMARY AIR FILTER				SEE SERVICE INDICATOR	108-3814
(H) SAFETY AIR FILTER				SEE OPERATOR'S MANUAL	108-3816
(I) REAR AXLE	65W-140	80 OUNCES	800 HOURS		110-0312
(J) PLANETARY DRIVE	65W-140	16 OUNCES	800 HOURS		WELT

Figur 45

⚠ FORSIGTIG

Hvis du lader nøglen sidde i tændingen, kan andre personer utilsigtet komme til at starte motoren og forårsage alvorlig personskade på dig eller andre omkringstående.

Fjern nøglen fra tændingen, før vedligeholdelsesarbejde påbegyndes.

Tiltag forud for vedligeholdelse

Afmontering af motorhjelmen

1. Lås motorhjelmen op (Figur 46), og løft motorhjelmen.

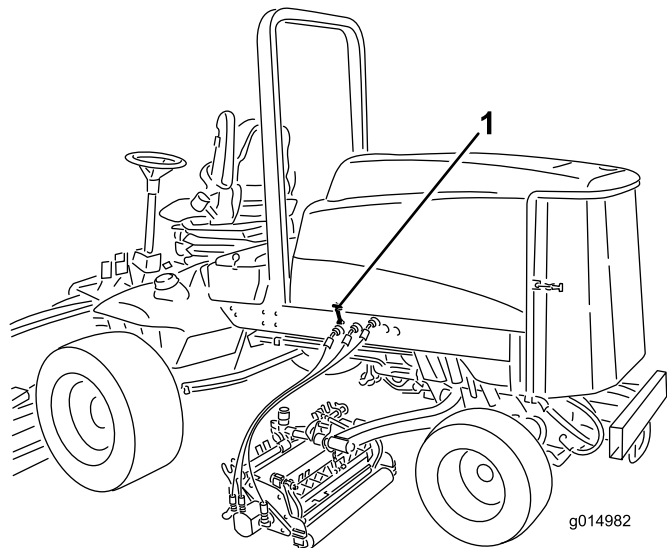

Figur 46

1. Hjelmlås (2)

2. Fjern splitterne, der fastgør de bageste hjelmlåse til rammetapperne, og løft hjelmen af.

Smøring

Smøring af lejerne og bøsningerne

Eftersynsinterval: For hver 50 timer

Maskinen har fedtfittings, som skal smøres jævnligt med litumbaseret universalfedt nr. 2. Hvis maskinen anvendes under normale forhold, skal alle lejer og bøsninger smøres efter hver 50 timers brug eller straks efter hver vask.

Smøreniplernes placering og antal er som følger:

- Bremseakslens pinollejer (5) (Figur 47)

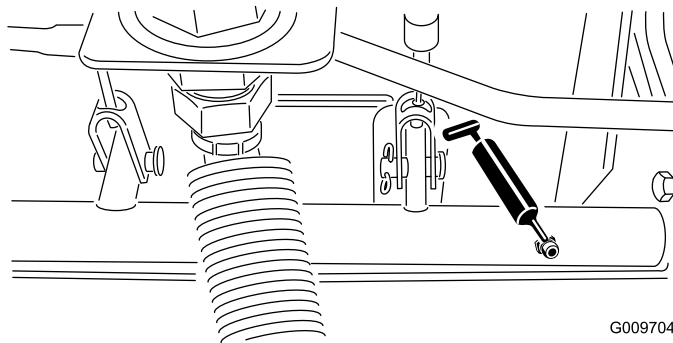

Figur 47

- Bagakslens drejebøsninger (2) (Figur 48)

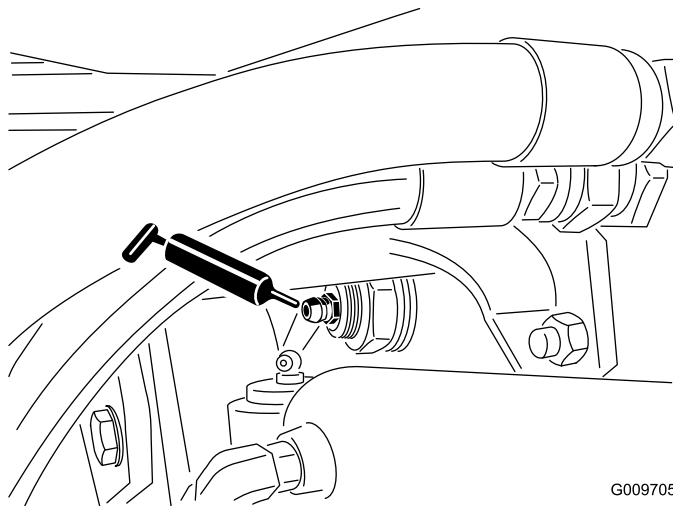

Figur 48

- Styretøjscylinderens kugleled (2) (Figur 49)

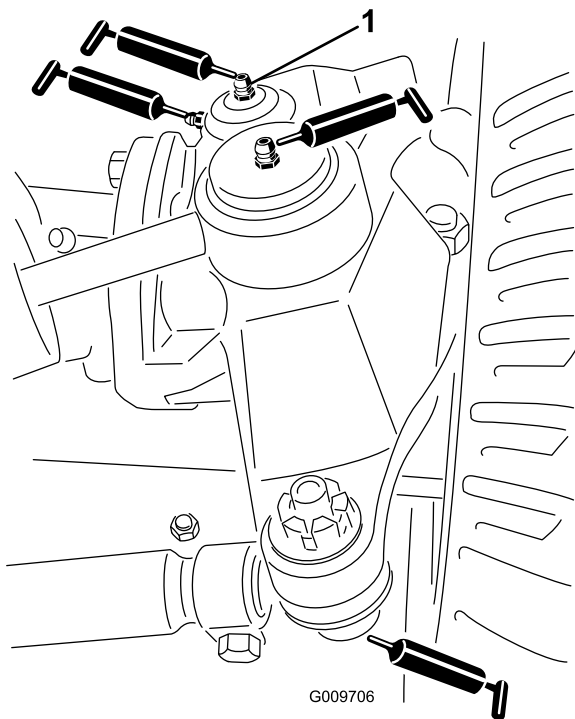

Figur 49

1. Øverste fitting på styrebolten

- Klippeenhedens bæreramme (2 pr. klippeenhed) (Figur 51)
- Klippeenhedens løftearmsdrejetap (1 pr. klippeenhed) (Figur 51)

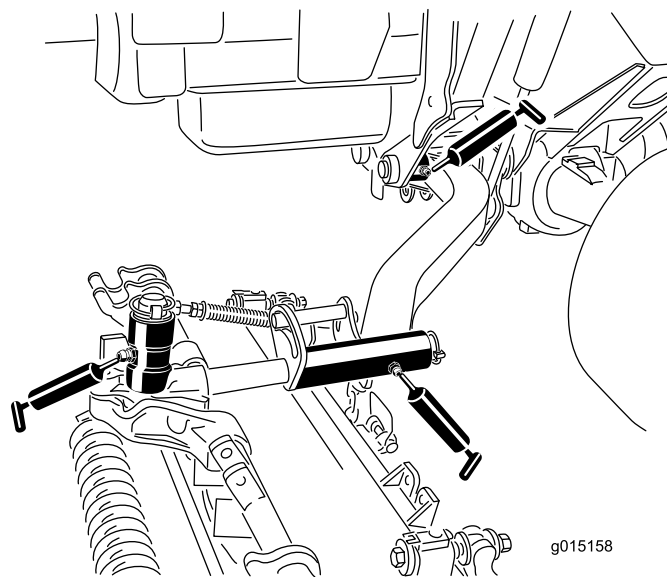

Figur 51

- Forbindelsesstangens kugleled (2) (Figur 49)
- Styreboltbøsninger (2) (Figur 49). **Den øverste fitting på styrebolten bør kun smøres en gang om året (2 pumpeslag).**
- Løftearmsbøsninger (1 pr. klippeenhed) (Figur 50)

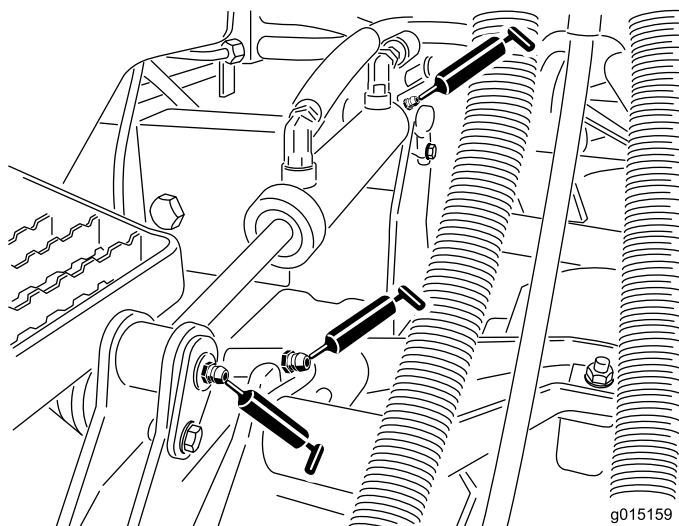

Figur 50

- Løftearmsbøsninger (2 pr. klippeenhed) (Figur 50)
- Løftearmens drejetapsbøsninger (1 pr. klippeenhed) (Figur 51)

Motorvedligeholdelse

Eftersyn af luftfilteret

Eftersynsinterval: For hver 400 timer

Kontroller luftfilterets hovedelement for beskadigelser, som kan medføre en luftlækage. Udskift det, hvis det er beskadiget. Kontroller hele indsugningssystemet for lækager, beskadigelse eller løse slangeklemmer.

Efterse kun luftfilteret, når serviceindikatoren (Figur 52) viser, det er nødvendigt. Hvis du udskifter luftfilteret, før det er nødvendigt, øger du blot risikoen for, at der kommer snavs ind i motoren, når filteret afmonteres.

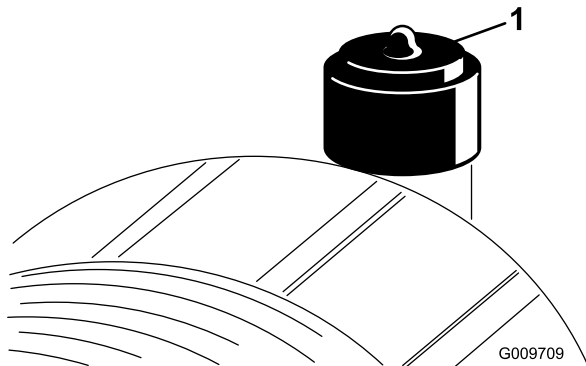

Figur 52

1. Serviceindikator for luftfilter

Vigtigt: Sørg for, at dækslet sidder korrekt og slutter tæt sammen med luftfilterelementet.

1. Træk låsen udad, og drej luftfilterdækslet mod uret (Figur 53).

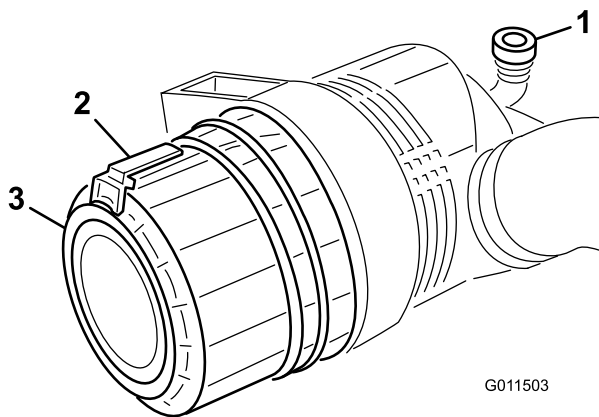

Figur 53

1. Serviceindikator for luftfilter
2. Luftfilterlås
3. Luftfilterdæksel

lavt tryk (276 kPa [40 psi], ren og tør luft) fjerne større ansamlinger af snavs, der har sammenhobet sig mellem ydersiden af primærfilteret og filterdåsen. **Undgå at bruge trykluft med højt tryk, som evt. kan presse snavs gennem filteret og ind i indsugningsrøret.**

Denne rengøringsmetode forhindrer, at der kommer snavs ind i indsugningen, når primærfilteret afmonteres.

3. Afmonter og udskift primærfilteret (Figur 54).

Det anbefales ikke at rengøre det brugte filter på grund af risikoen for at beskadige filtermediet. Efterse det nye filter for forsendelseskader, og kontroller filterets forseglingsende og selve filterelementet. **Benyt ikke et beskadiget filter.** Isæt det nye filter ved at trykke på den udvendige kant af filterelementet og skubbe det på plads i filterdåsen. **Tryk ikke på den bløde del i midten af filteret.**

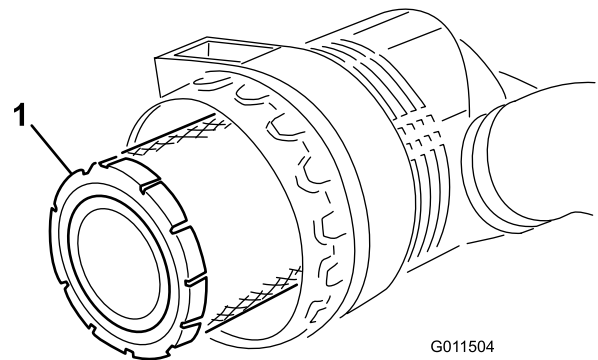

Figur 54

1. Luftfilterets primærfilter

Vigtigt: Forsøg aldrig at rense sikkerhedsfilteret (Figur 55). Udskift sikkerhedsfilteret med et nyt efter hvert tredje primærfiltereftersyn.

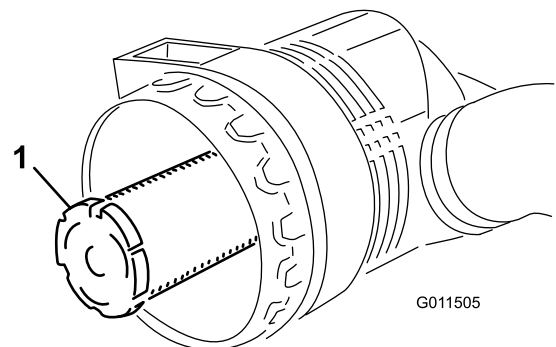

Figur 55

1. Luftfilterets sikkerhedsfilter

2. Fjern dækslet fra luftfilterets hovedelement. Før du afmonterer filteret, skal du ved hjælp af trykluft med

4. Rengør åbningen til udblåsning af snavs i det aftagelige dæksel. Afmonter gummiudløbsventilen

i dækslet, rengør fordybningen, og udskift udløbsventilen.

5. Monter dækslet således, at gummiudløbsventilen vender nedad – i en position mellem ca. klokken 5 og klokken 7 set fra enden.
6. Nulstil indikatoren (Figur 52), hvis den viser rødt.

Eftersyn af motorolien og filteret

Eftersynsinterval: Efter de første 50 timer

For hver 150 timer

Skift olie og filter første gang efter de første 50 driftstimer; skift derefter olie og filter for hver 150 timer.

1. Afmonter den bagerste aftapningsprop (Figur 56), og lad olien løbe ned i en drænbakke. Monter aftapningsproppen igen, når olien holder op med at løbe.

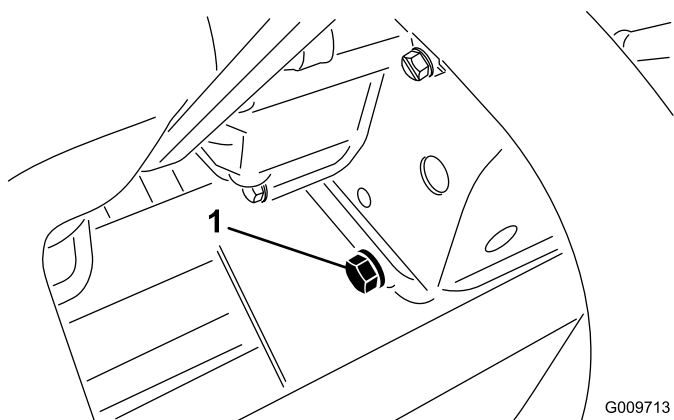

Figur 56

G009713

1. Aftapningsskrue til motorolie

2. Fjern oliefilteret (Figur 57). Smør et tyndt lag ren olie på det nye filters pakning, før det skrues på. Overspænd ikke.

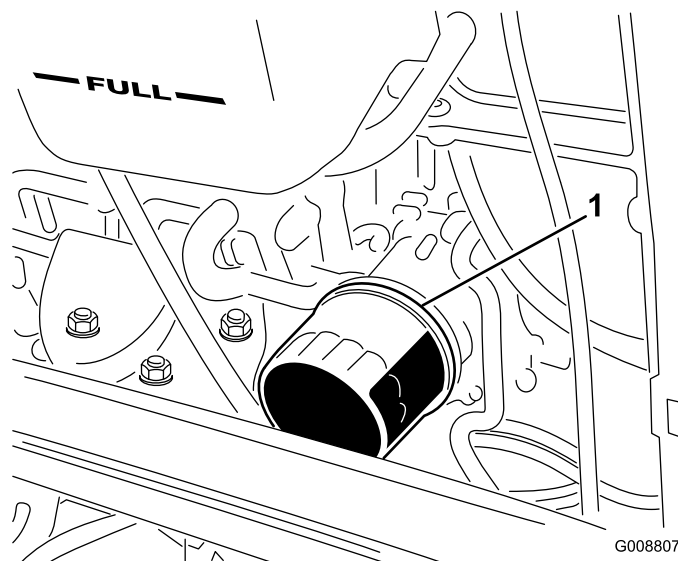

Figur 57

G008807

1. Motoroliefilter

3. Fyld olie på krumtaphuset. Se afsnittet Kontrol af motorolien under Betjening.

Justering af gashåndtaget

Juster gaskablet (Figur 58), så regulatorgrebet på motoren kommer i kontakt med stillebolten for høj hastighed, samtidig med at gaskablet berører enden af åbningen i styrearmen.

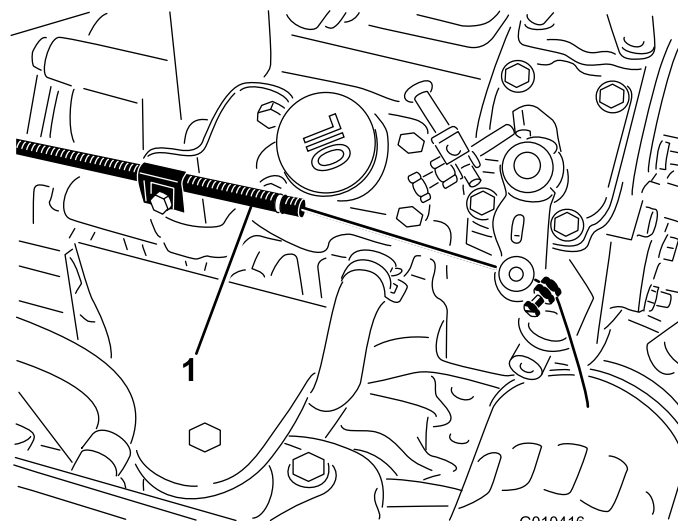

Figur 58

G010416

1. Gaskabel

Vedligeholdelse af brændstofsyst*em*

⚠ FARE

Under visse forhold er dieselbrændstof og brændstofdampe meget brandfarlige og eksplosive. En brand eller eksplosion forårsaget af brændstof kan give forbrændinger samt forårsage tingsskade.

- Fyld brændstoftanken udendørs i et åbent område, når motoren er slukket og kold. Tør eventuelt spildt brændstof op.
- Fyld ikke brændstoftanken helt op. Fyld brændstof på brændstoftanken, indtil niveauet ligger 25 mm under kanten af tanken (ikke påfyldningsstuds*en*). Dette tomrum i tanken giver brændstoffet plads til at udvide sig.
- Ryg aldrig under håndtering af brændstof, og hold afstand til åben ild eller steder, hvor brændstofdampe kan antændes af en gnist.
- Opbevar brændstof i en ren, sikkerhedsgodkendt beholder, og sørg altid for, at låget er skruet på.

Brændstoftank

For hver 800 timer—Tøm og rengør brændstoftanken.

Før opbevaring—Tøm og rengør brændstoftanken.

Tøm og rengør brændstoftanken for hver 800 timer. Tøm og rengør også tanken, hvis brændstofsyst*em*et forurenes, eller hvis maskinen skal tages ud af drift i en længere periode. Brug rent brændstof til at skylle tanken med.

Brændstofslanger og -forbindelser

Eftersynsinterval: For hver 400 timer—Efterse brændstofslanger og -forbindelser.

Årlig—Efterse brændstofslanger og -forbindelser.

Kontroller brændstofslanger og forbindelser efter 400 driftstimer eller årligt, alt efter hvad der indtræffer først. Efterse dem for slitage, skader eller løse forbindelser.

Serviceeftersyn af vandudskilleren

Eftersynsinterval: Hver anvendelse eller dagligt—Tøm brændstoffilteret/vandudskilleren for vand eller andre forureningsstoffer dagligt.

For hver 400 timer—Udskift brændstoffilterskålen.

Tøm vand eller andre kontaminanter ud af vandudskilleren dagligt. Udskift filterdåsen for hver 400 driftstimer.

1. Anbring en ren beholder under brændstoffilteret(Figur 59).
2. Løsn aftapningsproppen i bunden af filterdåsen.

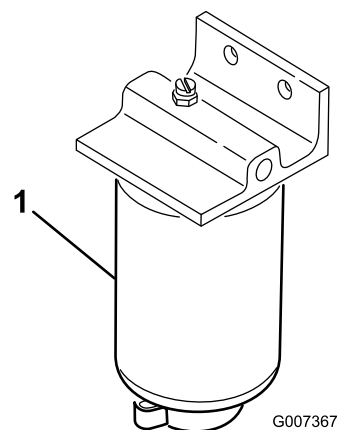

Figur 59

1. Filterdåsens vandudskiller
3. Rengør området, hvor filterdåsen monteres.
4. Afmonter filterdåsen, og rengør monteringsfladen.
5. Smør pakningen på filterdåsen med ren olie.
6. Monter filterdåsen med hånden, indtil pakningen berører monteringsoverfladen. Drej dernæst endnu 1/2 omgang.
7. Tilspænd aftapningsproppen i bunden af filterdåsen.

Filter i brændstofsugeslange

Brændstofsugeslangen, som sidder inden i brændstoftanken, er udstyret med et filter, som medvirker til at forhindre, at der kommer snavs ind i brændstofsyst*em*et. Afmonter brændstofsugeslangen, og rengør filteret efter behov.

Udluftning af indsprøjtningsdyserne

Bemærk: Denne procedure bør kun anvendes, hvis brændstofsyste­met er helt tømt for luft via normale spædningsproce­durer, og motoren ikke vil starte.

1. Løsn rørforbindelsen til den første indsprøjtningsdyse og holdersamlingen ved indsprøjtningspumpen (Figur 60).

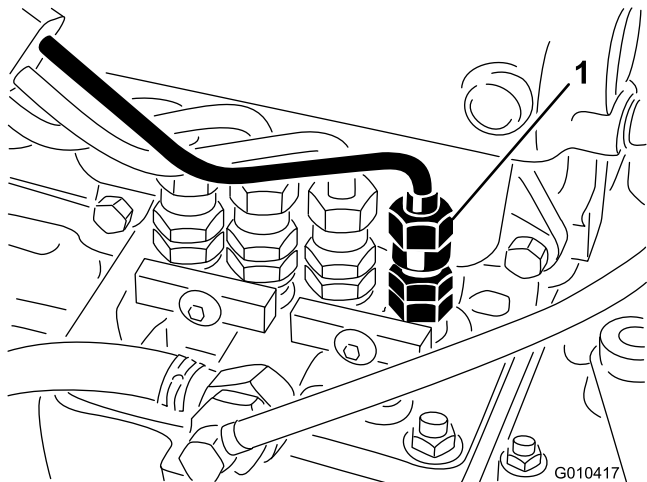

Figur 60

1. Den første indsprøjtningsdyse

2. Flyt gashåndtaget til positionen Hurtig.
3. Drej nøglen i tændingen til positionen Start, og hold øje med brændstof­tilstrømningen rundt om forbindelses­delen. Drej nøglen til positionen Off, når der observeres massiv tilstrømning.
4. Spænd rørforbindelsen forsvarligt fast.
5. Gentag proceduren på de resterende dyser.

Vedligeholdelse af elektrisk system

Opladning og tilslutning af batteriet

ADVARSEL

CALIFORNIEN

Advarsel i henhold til erklæring nr. 65
Batteripoler og tilbehør indeholder bly og bly­­sammensætninger, som ifølge staten Californien er kræftfremkaldende og forårsager forplantningsskader. Vask hænder efter håndtering.

1. Lås operatørens konsolpanel op, og løft det op (Figur 61).

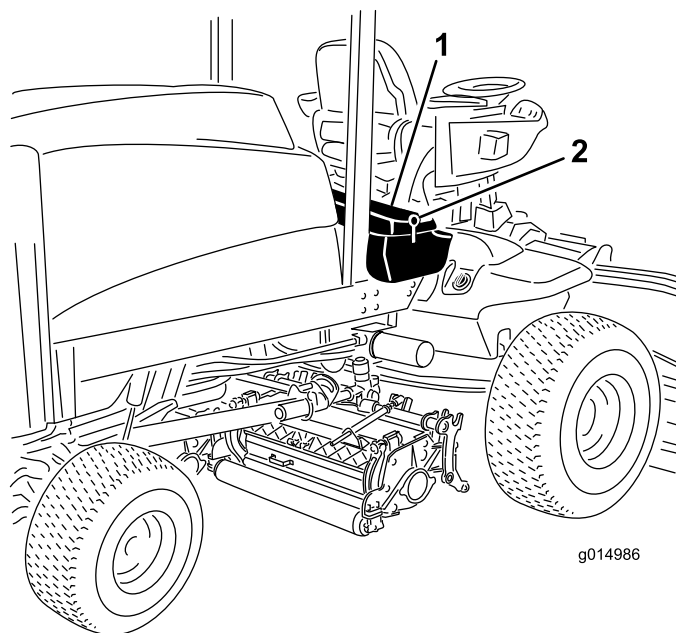

Figur 61

1. Operatørens konsolpanel
2. Lås

⚠ FARE

Batterielektrolyt indeholder svovlsyre, som er en dødelig gift, der forårsager alvorlige forbrændinger.

- Drik ikke elektrolyt, og undgå kontakt med hud, øjne og tøj. Brug sikkerhedsbriller for at beskytte øjnene og gummihandsker for at beskytte hænderne.
 - Fyld batteriet op på et sted, hvor der altid er rent vand i nærheden til at skylle huden med.
2. Tilslut en 3–4 ampere batterioplader til batteripolerne. Oplad batteriet ved 3–4 ampere i 4 til 8 timer.
 3. Når batteriet er opladet, tages opladeren ud af stikkontakten og frakobles batteripolerne.

⚠ ADVARSEL

Opladning af batteriet producerer gasser, der kan eksplodere.

Der må aldrig ryges i nærheden af batteriet, og gnister og åben ild skal holdes væk fra batteriet.

4. Monter pluskablet (rødt) til pluspolen (+) og minuskablet (sort) til minuspolen (-) på batteriet (Figur 62). Fastgør kablerne til polerne med maskinskruer og møtrikker. Sørg for, at pluspolen (+) sidder ordentligt fast på batteriet, og at kablet er placeret pænt tæt til batteriet. Kablet må ikke berøre batteridækslet. Skyd gummikappen ind over pluspolen for at forhindre eventuel kortslutning.

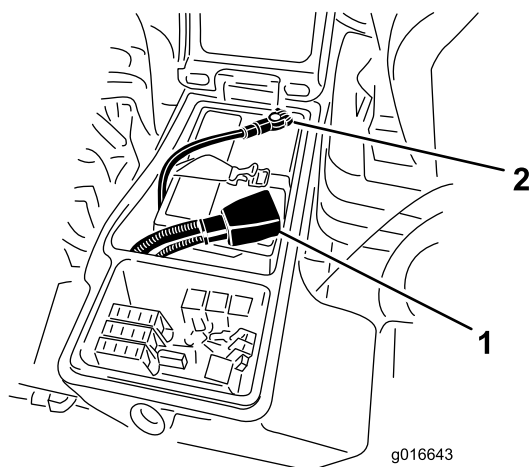

Figur 62

1. Positivt batterikabel
2. Negativt batterikabel

ADVARSEL

CALIFORNIEN

Advarsel i henhold til erklæring nr. 65
Batteripoler og tilbehør indeholder bly og bly sammensætninger, som ifølge staten Californien er kræftfremkaldende og forårsager forplantningsskader. Vask hænder efter håndtering.

5. Smør begge batteriforbindelser med Grafo 112X-fedt, Toro delnr. 505-47, vaseline eller let fedt for at forhindre korrosion. Skyd gummikappen hen over batteriets pluspol.
6. Luk konsolpanelet, og fastgør låsen.

⚠ ADVARSEL

Batteripoler eller metalværktøj kan kortslutte mod metaldele og forårsage gnister. Gnister kan få batterigasserne til at eksplodere og medføre personskade.

- Når batteriet skal fjernes eller monteres, må batteriets poler ikke berøre nogen metaldele på maskinen.
- Metalværktøj må ikke kortslutte mellem batteripolerne og maskinens metaldele.

⚠ ADVARSEL

Forkert batterikabelføring kan danne gnister og beskadige maskinen og kablerne. Gnister kan få batterigasserne til at eksplodere og medføre personskade.

- Frakobl altid batteriets (sorte) minuskabel, før du frakobler det røde pluskabel.
- Tilslut altid batteriets røde pluskabel, før du tilslutter det sorte minuskabel.

Batterivedligeholdelse

Eftersynsinterval: For hver 50 timer

Vigtigt: Før der foretages svejsninger på maskinen, skal det negative kabel frakobles batteriet for at forhindre, at det elektriske system beskadiges.

Bemærk: Kontroller batteriets tilstand hver uge eller efter hver 50 driftstimer. Polerne og hele batterikassen skal holdes rene, da et snavset batteri langsomt vil aflades. Batteriet rengøres ved at afmontere det fra maskinen og vaske hele kassen med en opløsning af tvekulsurat natron og vand. Skyl med rent vand. For at forebygge

korrosion belægges batteriet og kabelforbindelserne med Grafo 112X-fedt (Toro delnr. 505-47) eller vaseline.

Sikringer

Sikringerne er placeret under instrumentbrættet.

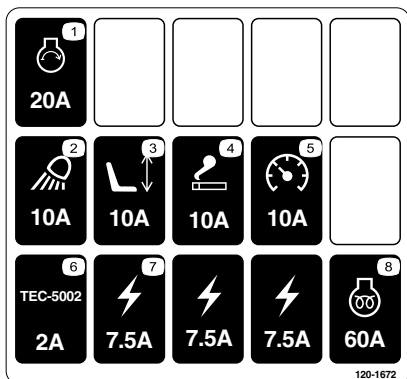

Figur 63

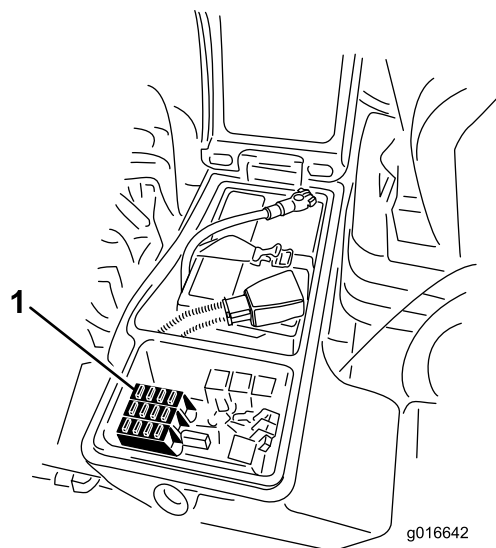

Figur 65

1. Sikringer

Frigør låsen og hæv operatørens konsolpanel (Figur 64) for at blottlægge sikringerne (Figur 65).

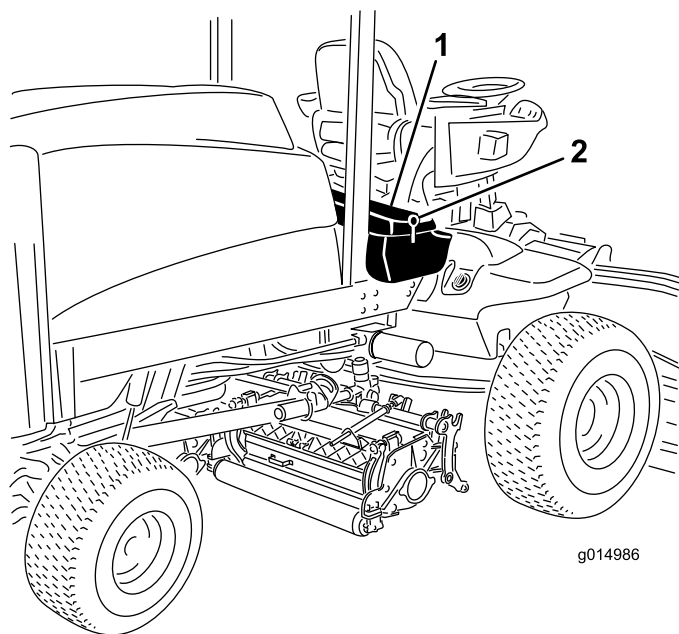

Figur 64

1. Operatørens konsolpanel 2. Lås

Vedligeholdelse af drivsystem

Kontrol af hjulmøtrikkernes tilspændingsmoment

Eftersynsinterval: Efter de første 8 timer
For hver 200 timer

⚠ ADVARSEL

Hvis du ikke bevarer det rette tilspændingsmoment i hjulmøtrikkerne, kan det medføre svigt eller tab af hjulet, hvilket kan medføre personskaade.

Spænd de forreste og bageste hjulmøtrikker med et moment på 61–88 Nm.(115-136 Nm) efter 1–4 timers drift, og igen efter 8 timers drift. Tilspænd derefter for hver 200 timer.

Bemærk: Forhjulets møtrikker er 1/2-20 UNF.
Baghjulets møtrikker er M12 x 1,6-6H (metrisk).

Kontrol af gearolien i planetdrevet

Eftersynsinterval: For hver 400 timer

Kontroller oliestanden efter hver 400 driftstimer, eller hvis du bemærker en ekstern lækage. Anvend højkvalitetsgearolie SAE 85W-140 som erstatning.

Systemets kapacitet er ca. 0,5 l.

1. Når maskinen er parkeret på en plan flade, placeres hjulene, så kontrol-/aftapningsproppen (Figur 66) er placeret enten i klokken 3-position eller klokken 9-position.

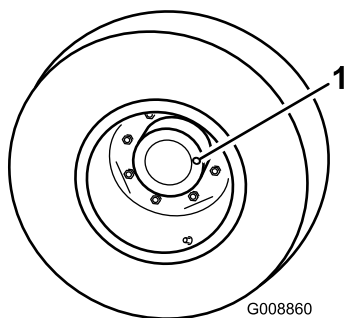

Figur 66

1. Kontrol/aftapningsprop (kl. 3 eller kl. 9 position)

2. Fjern proppen til planetdrevet (Figur 66). Der skal stå olie op til bunden af kontrolhullet på bagsiden af bremsehuset.

3. Hæld mere gearolie i hullet i planetdrevet om nødvendigt for at bringe olien op til det korrekte niveau. Skru proppen i.
4. Gentag trin 1–3 på det modsatte drev.

Skift af gearolien i planetdrevet

Eftersynsinterval: Efter de første 200 timer
For hver 800 timer
Årlig

Skift olie første gang efter 200 driftstimer. Skift derefter olie for hver 800 driftstimer eller årligt, alt efter hvad der indtræffer først. Anvend højkvalitetsgearolie SAE 85W-140.

1. Når maskinen er på en plan flade, placeres hjulene, så kontrol-/aftapningsproppen (Figur 67) står i klokken 6-position.

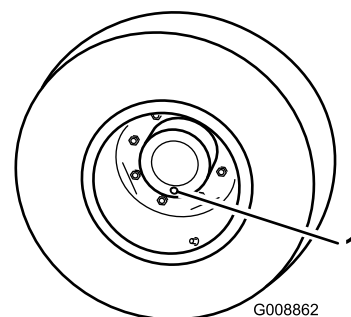

Figur 67

1. Kontrol-/aftapningsprop (kl. 6 position)

2. Placer en drænbakke under muffen, fjern dækslet, og lad olien løbe ud.
3. Anbring endnu en drænbakke under bremsehuset på den anden side af hjulet (Figur 68).

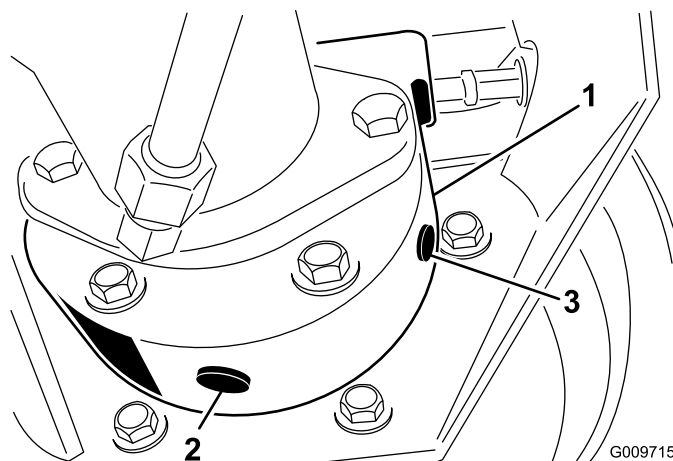

Figur 68

1. Bremsehus
2. Aftapningsskrue
3. Kontrolprop

4. Fjern kontrol-/aftapningspropperne fra bremsehuset, og lad olien løbe af.
5. Når al olien er løbet af, skal du sætte bundproppen i bremsehuset.
6. Placer hjulet således, at prophullet sidder i positionen klokken ti eller to på planetgearet.
7. Tilsæt langsomt ca. 0,5 l højkvalitets SAE 85W-140-gearolie i planetdrevets påfyldningshul (i kl. ti- eller kl. to-positionen), indtil olien når op til bunden af kontrollhullet i bremsehuset. Skru proppen i.
8. Gentag proceduren på modsatte planetgear/bremse.

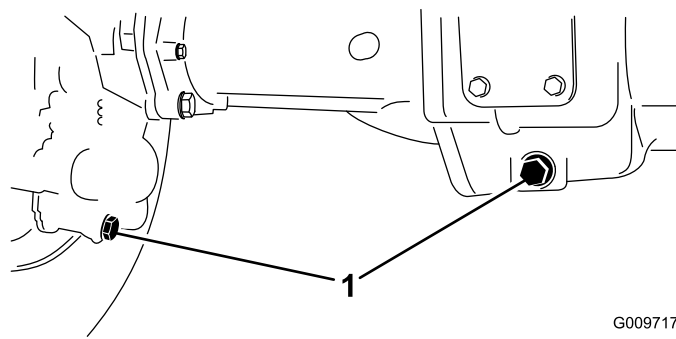

G009717

Figur 70

1. Aftapningsproppernes placering

Kontrol af bagakselolien

Eftersynsinterval: For hver 400 timer

Bagakslen afskibes fra fabrikken fyldt med SAE 85W-140 gearolie. Kontroller oliestanden, før motoren startes første gang, og for hver 400 timer derefter. Kapaciteten er 2,4 l. Kontroller dagligt for lækager.

1. Parker maskinen på en plan flade.
2. Fjern en kontrolprop fra akslens ene ende (Figur 69), og sørg for, at smøreoliestanden når op til bunden af hullet. Hvis oliestanden er lav, fjernes påfyldningsproppen (Figur 69), og der hældes tilstrækkelig olie på, til den når op til bunden af kontrolprophullerne.

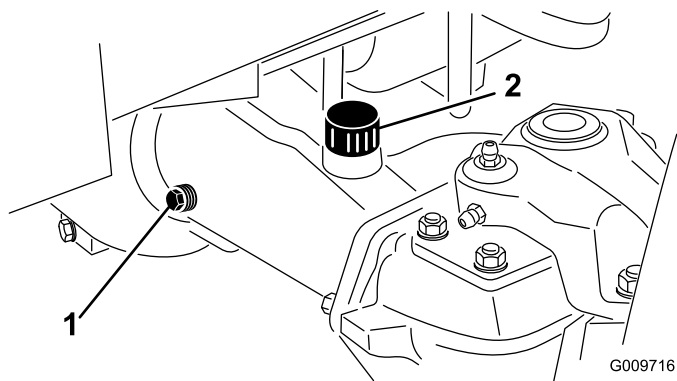

G009716

Figur 69

1. Kontrolprop
2. Påfyldningsprop

Skift af bagakselolien

Eftersynsinterval: Efter de første 200 timer

For hver 800 timer

1. Parker maskinen på en plan flade.
2. Rengør området rundt om de 3 aftapningspropper, 1 på hver ende og 1 i midten (Figur 70).

Justering af traktionsdrevet til neutral

Maskinen må ikke krybe, når traktionspedalen slippes. Hvis den kryber, er det nødvendigt at foretage en justering.

1. Parker maskinen på en plan overflade, sluk for motoren, placer hastighedskontrollen i indstillingen for lav hastighed, og sænk klippeenhederne ned på jorden. Træd kun på den højre bremsepedal, og aktiver parkeringsbremsen.
2. Løft den venstre side af maskinen op med en donkraft, indtil venstre forhjul slipper jorden. Understøt maskinen med støttebukke for at forhindre, at den vælter ved et uheld.
3. Start motoren, og lad den køre i langsom tomgang.
4. Juster kontramøtrikkerne på pumpestangens ende for at flytte pumpekontrollslangen fremad for at afhjælpe krybning fremad, eller flyt den bagud for at afhjælpe bagudrettet krybning (Figur 71).

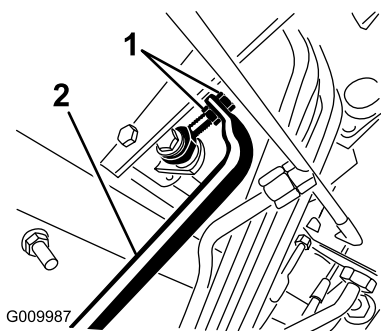

Figur 71

1. Pumpestang Kontramøtrikker
2. Pumpekontrollslange

5. Når hjulene holder op med at rotere, skal du stramme kontramøtrikkerne for at fastholde justeringen.
6. Stands motoren, og slip den højre bremse. Fjern støttebukkene, og sænk maskinen ned på gulvet. Prøvekør maskinen for at sikre, at den ikke kryber.

Kontrol af baghjulenes spidsning

Eftersynsinterval: For hver 800 timer/Årlig (alt efter hvad der indtræffer først)

1. Mål afstanden fra midte til midte (i akselhøjden) på de styrende dæk, foran og bag akslen. Målingen foran akslen skal være 3 mm mindre end målingen bag akslen (Figur 72).

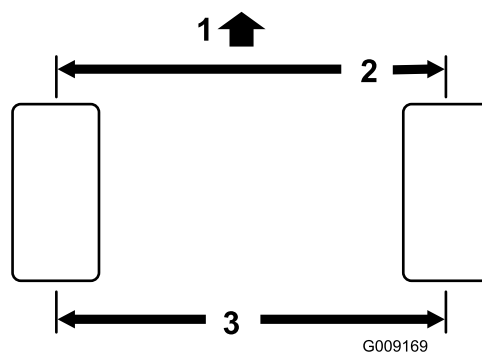

Figur 72

1. Traktionsenhedens forende
2. 3 mm mindre end bagpå dækket
3. Afstand midte til midte

2. Du kan justere afstanden ved at fjerne låseclipsen og møtrikken fra hver forbindelsesstangs kugleled (Figur 73). Fjern forbindelsesstangens kugleled fra akselhusets holder.

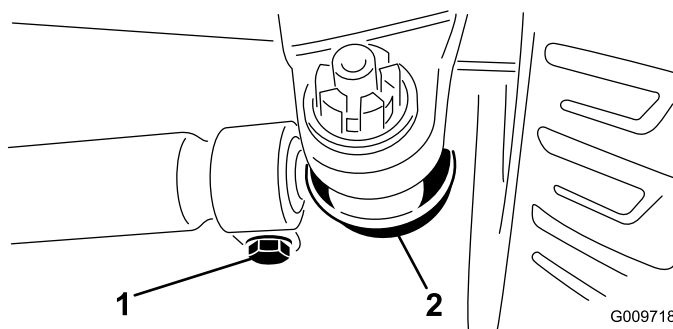

Figur 73

1. Forbindelsesstangens klemme
2. Forbindelsesstangens kugleled

3. Løsn klemmerne i hver ende af forbindelsesstængerne (Figur 73).
4. Drej det fritliggende kugleled en (1) hel omgang indad eller udad. Stram klemmen i den løse ende af forbindelsesstangen.
5. Drej hele forbindelsesstangenheden en (1) hel omgang i samme retning (indad eller udad). Stram klemmen på den tilsluttede ende af forbindelsesstangen.
6. Monter kugleledet på akselhusets holder, og stram møtrikken fingerstramt. Mål spidsningen.
7. Gentag om nødvendigt justeringen.
8. Stram møtrikken, og monter en ny låseclips, når justeringen er korrekt.

Vedligeholdelse af kølesystem

Serviceeftersyn af motorkølesystemet

Eftersynsinterval: Hver anvendelse eller dagligt

Fjern snavs fra motorområdet, oliekøleren og køleren dagligt. Rengør dem oftere under snavsede forhold.

1. Åbn den bagerste skærm (Figur 74). Rengør skærmen grundigt for alt snavs.

Bemærk: Du kan afmontere skærmen ved at løfte hængselsstifterne af.

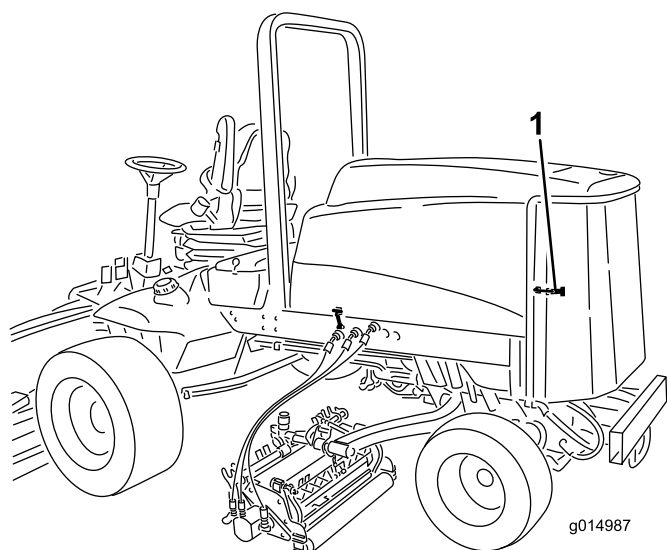

Figur 74

1. Bageste kølgitterlås

2. Drej låsehåndtagene (Figur 75), som holder oliekøleren fast på stellet.

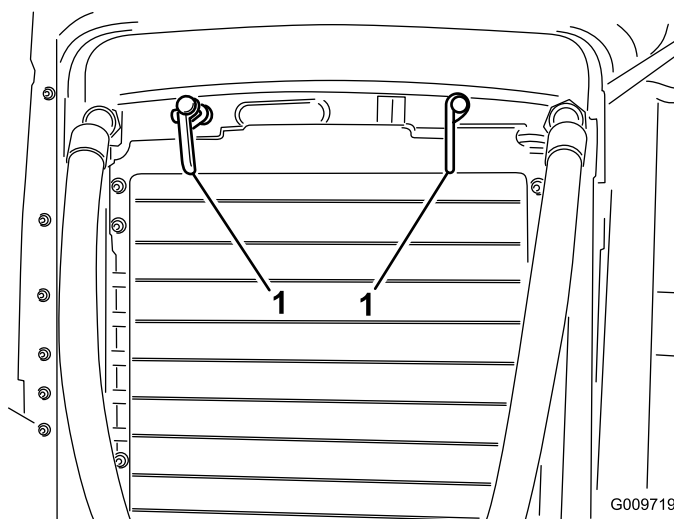

Figur 75

1. Oliekølerens låsehåndtag

3. Drej oliekøleren bagud. Rengør begge sider af oliekøler- og kølerområdet (Figur 76) grundigt med trykluft. Start fra forenden, og blæs snavs ud mod bagsiden. Rengør dernæst fra bagsiden, og blæs mod forenden. Gentag proceduren adskillige gange, indtil snavs og avner er fjernet.

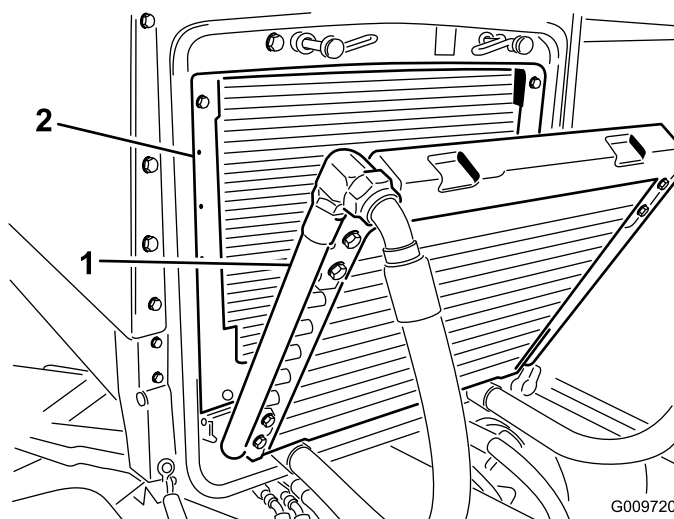

Figur 76

1. Oliekøler
2. Køler

Vigtigt: Rengøring af køleren eller oliekøleren med vand medvirker til, at der for tidligt opstår korrosionsskader på komponenterne, og at der ophober sig snavs.

4. Drej oliekøleren tilbage på plads. Fastgør den på stellet med låsehåndtagene, og luk skærmen.

Vedligeholdelse af bremsere

Justering af driftsbremserne

Juster driftsbremserne, hvis bremsepedalerne har mere end 25 mm fri vandring, eller når bremsere ikke virker effektivt. Fri vandring angiver den afstand, som bremsepedalen kan flyttes, før du mærker bremsemodstand.

1. Løsn låsen fra bremsepedalerne, så begge pedaler virker uafhængigt af hinanden.
2. Stram bremsere for at reducere bremsepedalernes frie vandring.
 - A. Løsn den forreste møtrik på bremsekablets gevind-ende (Figur 77).

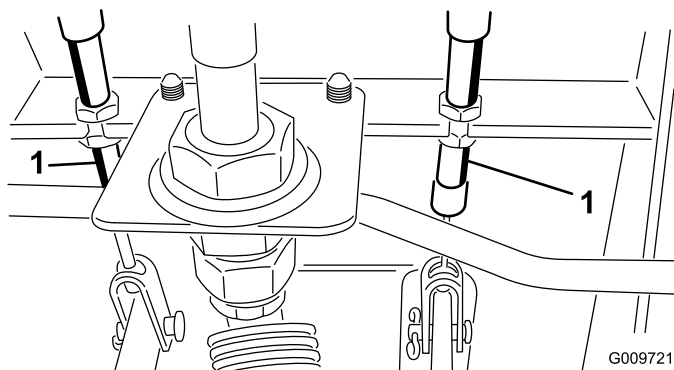

Figur 77

1. Bremsekabel

- B. Tilspænd den bageste møtrik for at flytte kablet bagud, indtil bremsepedalerne har 13 til 25 mm fri vandring.
- C. Tilspænd de forreste møtrikker, når bremsere er justeret korrekt.

Vedligeholdelse af remme

Serviceeftersyn af generatorremmen

Eftersynsinterval: For hver 100 timer

Kontroller remmens tilstand og spænding (Figur 78) efter hver 100 driftstimer.

1. Med den rigtige spænding opnås 10 mm afbøjning, når en belastning på 5 kg påføres remmen midtvejs mellem remskiverne.
2. Hvis afbøjningen ikke er 10 mm, skal generatorens monteringsbolte løsnes (Figur 78). Øg eller mindsk generatorremmens stramhed, og tilspænd boltene. Kontroller remmens afbøjning igen for at sikre, at stramningen er korrekt.

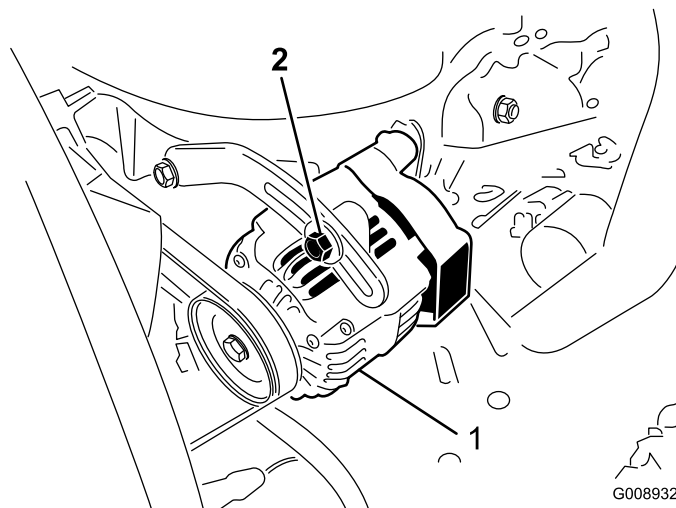

Figur 78

1. Generator

2. Monteringsbolt

Vedligeholdelse af hydrauliksystem

Udskiftning af hydraulikvæsken

Eftersynsinterval: For hver 800 timer

Skift hydraulikvæsken i intervaller på 800 driftstimer under normale forhold. Hvis væsken bliver forurenset, skal du kontakte den lokale Toro-forhandler, eftersom systemet skal skylles ud. Forurenset væske ser mælkeagtig eller sort ud sammenlignet med ren olie.

1. Sluk motoren, og løft motorhjelmen.
2. Frakobl returnrøret fra beholderens bund, og lad hydraulikvæsken løbe ned i en stor dræningsbakke. Genmonter røret, når hydraulikvæsken holder op med at dræne.
3. Fyld beholderen med ca. 32 l hydraulikvæske. Se afsnittet om kontrol af hydraulikvæsken.

Vigtigt: Brug kun de angivne hydraulikolier. Andre væsker kan beskadige systemet.

4. Sæt beholderens dæksel på. Start motoren, og brug alle de hydrauliske styreenheder til at fordele hydraulikvæsken gennem hele systemet. Kontroller også, om der er lækage, og stop derefter motoren.
5. Kontroller væskenniveauet, og påfyld nok til at hæve niveauet til FULL-mærket på målepinden. Fyld ikke for meget på.

Udskiftning af hydraulikfiltrene

Eftersynsinterval: Efter de første 200 timer

For hver 800 timer

Skift de 2 hydraulikfiltre første gang efter de første 200 driftstimer. Skift derefter filtrene efter hver 800 driftstimer under normale forhold.

Brug Toro-filtre, delnr. 94-2621 til den bageste (klippeenhed) del af maskinen og 75-1310 til den forreste (lade) del af maskinen.

Vigtigt: Brug af andre filtertyper kan gøre garantien på visse komponenter ugyldig.

1. Placer maskinen på en plan flade, sænk klippeenhederne, stop motoren, aktiver parkeringsbremsen, og tag nøglen ud af tændingen.
2. Rengør det område, hvor filteret monteres. Anbring en drænbakke under filteret, og afmonter filteret (Figur 79 og Figur 80).

3. Smør den nye filterpakning, og fyld filteret med hydraulikvæske.

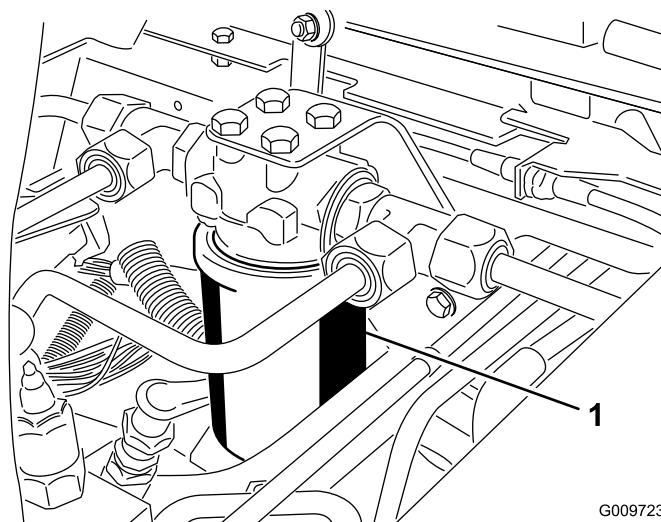

Figur 79

G009723

1. Hydraulikfilter

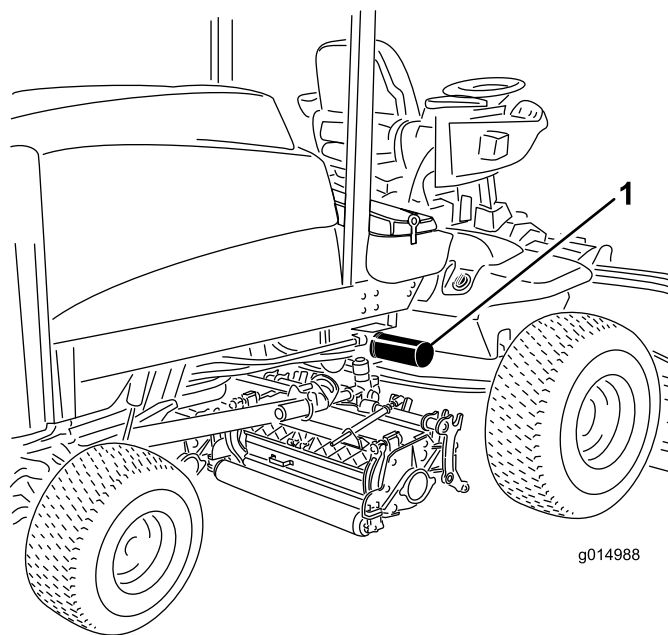

Figur 80

g014988

1. Hydraulikfilter

4. Sørg for, at området omkring det sted, hvor filteret skal monteres, er rent. Skru filteret på, indtil pakningen berører monteringspladen, og spænd derefter filteret endnu en halv omgang.
5. Start motoren, og lad den køre i ca. to minutter for at lukke luft ud af systemet. Stop motoren, og kontroller, om der er lækager.

Kontrol af hydraulikrør og -slanger

Eftersynsinterval: Hver anvendelse eller dagligt

Efterse dagligt hydraulikrør og -slanger for lækager, bøjede rør, løse monteringsholdere, slid, løse fittings, forringelser på grund af vejrlig og kemisk forringelse. Foretag alle nødvendige udbedringer før drift.

⚠ ADVARSEL

Hydraulikvæske, der slipper ud under tryk, kan trænge ind i huden og dermed forårsage personskader.

- Sørg for, at alle slanger og rør til hydraulikvæske er i god stand, og at alle hydrauliske forbindelser og fittings slutter tæt, før der sættes tryk på det hydrauliske system.
- Hold kroppen og hænderne væk fra små lækagehuller eller dyser, der sprøjter hydraulikvæske under højt tryk ud.
- Brug pap eller papir til at finde eventuelle hydrauliklækager.
- Tag hele trykket af det hydrauliske system, før der udføres arbejde på det.
- Søg straks lægehjælp, hvis der sprøjtes væske ind under huden.

Vedligeholdelse af klippeenhederne

Baglapning af klippeenhederne

⚠ ADVARSEL

Berøring af knivcylindrene eller andre bevægelige dele kan medføre personskader.

- Hold fingre, hænder og beklædningsgenstande væk fra knivcylindrene eller andre bevægelige dele.
- Forsøg aldrig at dreje knivcylindrene med hænderne eller fødderne, mens motoren kører.

Bemærk: Ved baglapning arbejder alle frontenhederne sammen, og bagenhederne arbejder sammen.

1. Placer maskinen på en plan flade, sænk klippeenhederne, stop motoren, aktiver parkeringsbremsen, og stil kontakten til kraftudtaget i positionen OFF (fra).
2. Lås motorhjelmen op, og løft den, så betjeningsanordningerne bliver tilgængelige.
3. Foretag de første justeringer mellem knivcylinder og bundkniv, der er relevante for baglapning, på alle klippeenheder, som skal baglappes. Se *betjeningsvejledningen til klippeenhederne*.
4. Brug enten forreste, bageste eller begge baglapningshåndtag for at vælge de enheder, som skal baglappes (Figur 81).
5. Start motoren, og lad den køre ved lav tomgangshastighed.

⚠ FARE

Ændring af motorhastighed under baglapning kan få knivcylindrene til at sætte ud.

- Reguler aldrig motorhastigheden under baglapning.
- Foretag kun baglapning, når motoren kører i tomgang.

⚠ FARE

Sørg for, at du ikke er i nærheden af klippeenhederne, før du fortsætter, for at undgå personskade.

6. Stil kontakten til kraftudtaget i positionen ON (til), når klippehastighedsbegrænseren er i klippeposition.

Tryk på løftekontakten for at starte baglapningen på de valgte knivcylindre.

7. Påfør lappepasta med en langskaftet pensel. Brug aldrig en kortskaftet pensel.

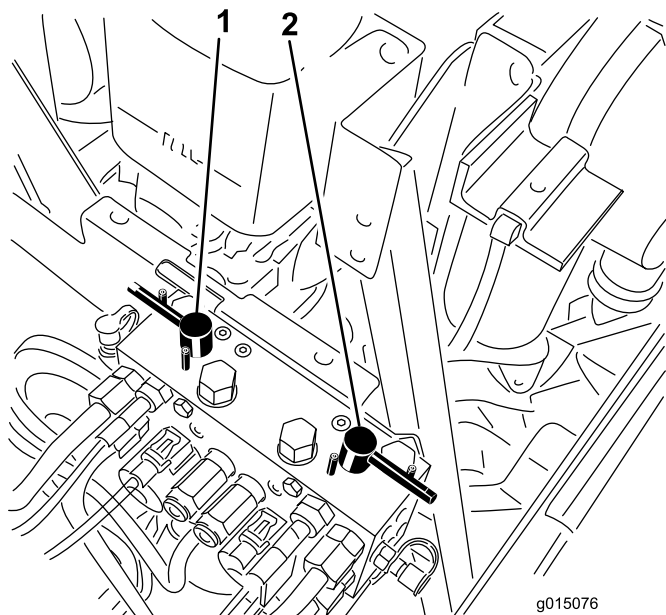

Figur 81

1. Forreste baglappingsgreb
2. Bageste baglappingsgreb

8. Hvis knivcylindrene går i stå eller kører uregelmæssigt under baglapningen, så vælg en højere hastighed for knivcylindrene, indtil hastigheden stabiliseres.
9. Klippeenhederne justeres under baglapning ved at slå knivcylindrene fra ved at trykke på det bageste af løftekontakten, stille kontakten til kraftudtaget i positionen OFF (fra) og standse motoren. Gentag trin til og med 8, når justeringerne er foretaget.
10. Gentag proceduren for alle de klippeenheder, du ønsker at baglappe.
11. Når du er færdig, sættes baglappingshåndtagene tilbage til klippepositionen, motorhjælmen sænkes, og al lappepasta vaskes af klippeenhederne. Juster klippeenhedernes knivcylindre i forhold til bundknivene efter behov. Flyt hastighedsregulatorerne for klippeenhedernes knivcylindre til den ønskede klippeposition.

Vigtigt: Hvis baglappingskontakten ikke sættes tilbage til positionen Fra efter baglapningen, kan klippeenhederne ikke hæves eller fungere korrekt.

Bemærk: Der findes yderligere instruktioner og fremgangsmåder for baglapning i Toromanualen om slibning af knivcylindre og rotorplæneklippere, Form No. 80-300SL.

Bemærk: For at få et bedre skær, skal der føres en fil hen over forsiden af bundkniven efter lapning. Derved fjernes eventuel grat eller ru kanter, som kan være blevet dannet på skæret.

Rengøring

Eftersyn af gnistfangerlydpotten

Eftersynsinterval: For hver 200 timer

For hver 200. driftstime skal du rense lydporten for kulstofaflejringer.

1. Fjern rørforskrutningen fra renseporten på den nederste del af lydporten.

⚠ FORSIGTIG

Lydporten kan være meget varm og kan forårsage personskade.

Vær forsigtig, når du arbejder i nærheden af lydporten.

2. Start motoren. Tilstop den normale lydpotteudgang med et stykke træ eller en metalplade, så udstødningen tvinges ud af renseporten. Hold udgangen tilstoppet, til der ikke kommer flere kulstofaflejringer ud af porten.

⚠ FORSIGTIG

Undgå at stå bag ved renseporten.

Bær altid sikkerhedsbriller.

3. Stands motoren, og monter rørforskrutningen.

Opbevaring

Motor

1. Aftap motorolien fra oliesumpen, og udskift bundproppen.
2. Fjern og bortskaf oliefilteret. Sæt et nyt oliefilter i.
3. Genopfyld oliesumpen med 9,5 liter SAE 15W-40 CH-4, CI-4 eller højere motorolie.
4. Start motoren, og lad den køre i tomgang i ca. 20 minutter.
5. Stop motoren.
6. Skyl brændstoftanken med frisk, rent dieselbrændstof.
7. Spænd alle brændstofsyttingsfittings igen.
8. Rengør og efterse luftfilterenheden grundigt.
9. Forsegl luftfilterindtaget og udstødningsåbningen med vejrbestandig tape.
10. Kontroller frostvæskebeskyttelsen, og påfyld en 50/50-opløsning af vand og ethylenglycol-frostvæske som nødvendigt til den forventede minimumstemperatur i dit område.

Traktionsenhed

1. Rengør traktionsenheden, klippeenhederne og motoren grundigt.
2. Kontroller dæktrykket. Se afsnittet Kontrol af dæktrykket.
3. Kontroller, at der ikke er nogen fastspændingsanordninger, som sidder løse, og efterspænd dem om nødvendigt.
4. Smør alle fittings og drejepunkter med fedt eller olie. Tør overskydende smøremiddel af.
5. Slib let med sandpapir, og benyt pletreparationslak på lakerede områder, som er blevet ridsede, har været udsat for stenslag eller har rustpletter. Reparer eventuelle buler i metalkarosseriet.
6. Udfør service på batteriet og kablerne som beskrevet herunder:
 - A. Fjern batteriklemmerne fra batteripolerne.
 - B. Rengør batteriet, klemmerne og polerne med en stålbørste og en opløsning med tvekulsurt natron.
 - C. Batterierne og kabelforbindelserne påføres Grafo 112X-fedt (Toro delnr. 505-47) eller vaseline for at forebygge korrosion.
 - D. Genoplad langsomt batteriet hver 60. dag i 24 timer for at forhindre blyulfatering af batteriet.

Diagrammer

MODE	STROKE	REV
C1	1.50	3.25
C2	1.50	3.50
C3	1.50	3.50
C4	1.50	7.25
C5	1.50	7.25

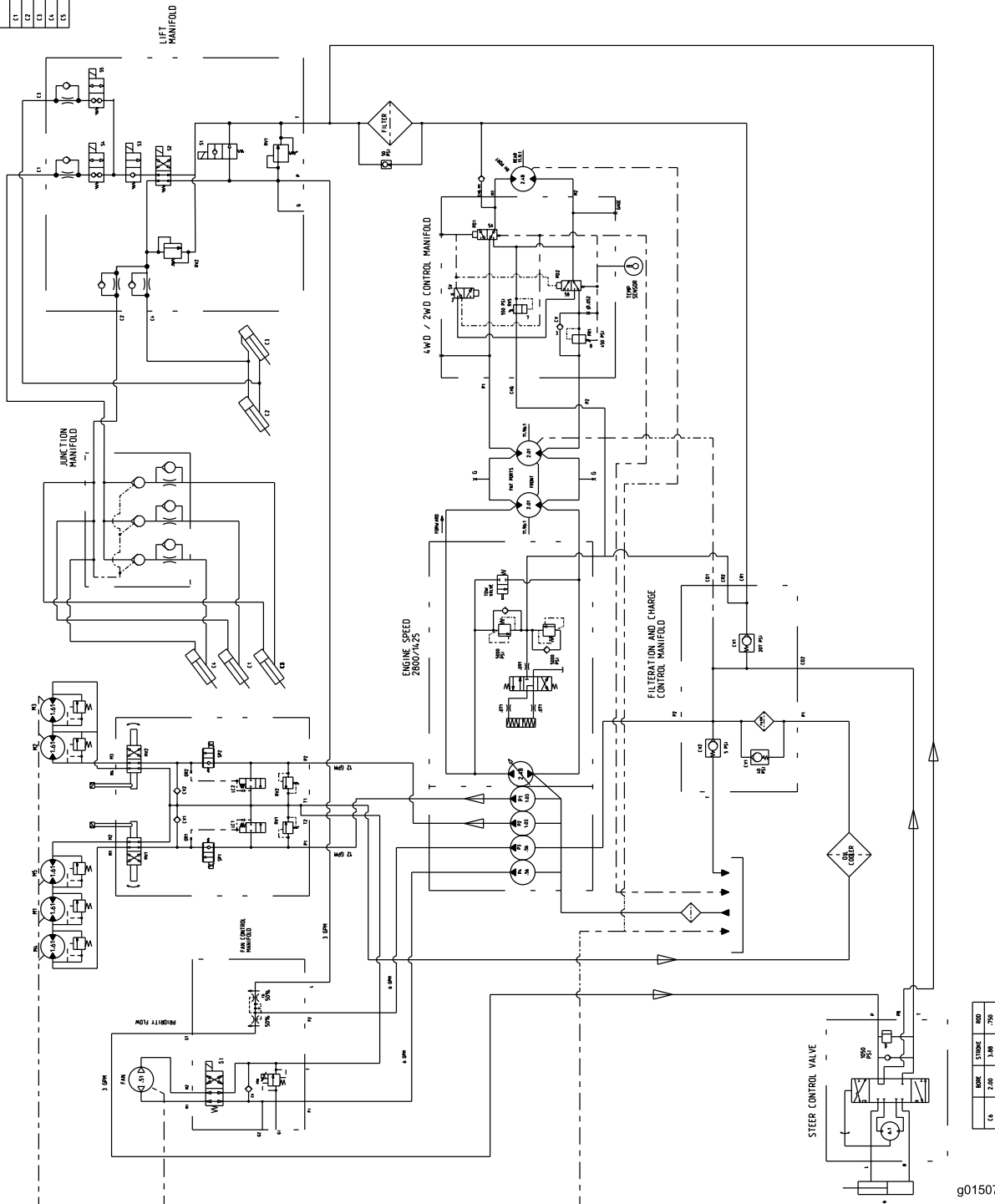

MODE	STROKE	REV
C6	2.00	3.00
C7	2.00	3.00

g015072

Hydraulikschem (Rev. A)

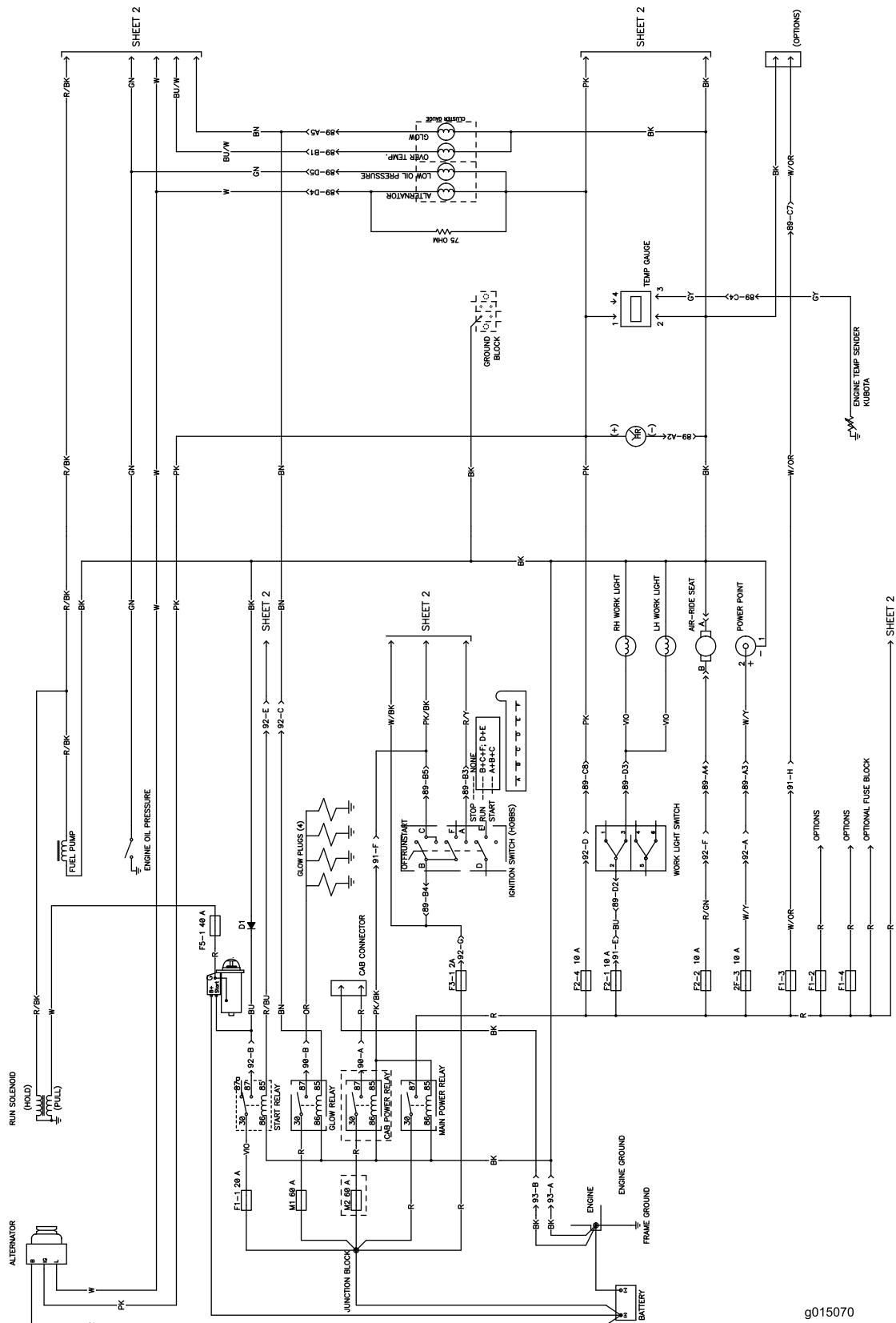

Ledningsdiagram, ark 1 (Rev. C)

g015070

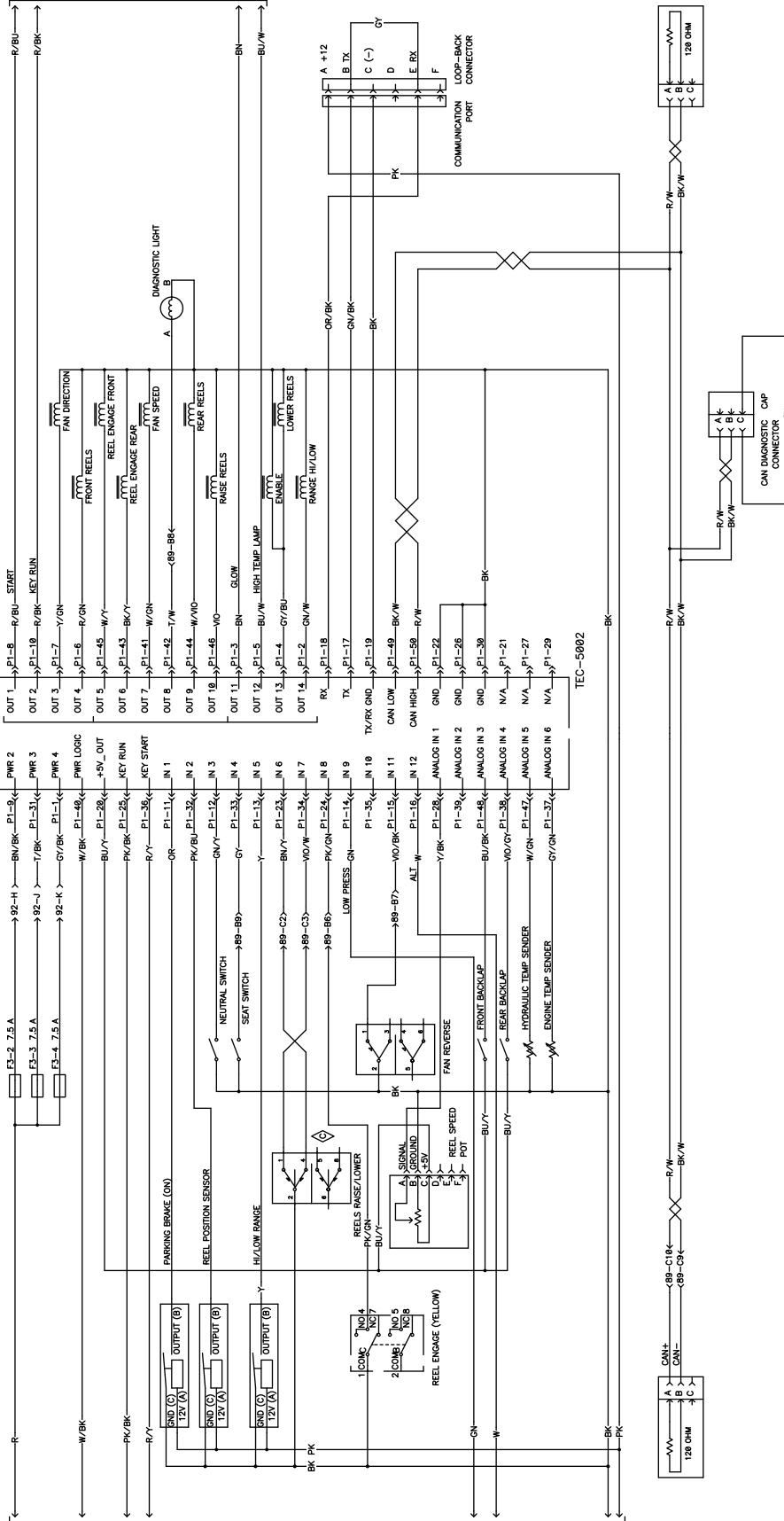

Bemærkninger:



Toro Total dækningsgaranti

En begrænset garanti

Fejl og produkter, der er dækket

The Toro Company og dets søsterselskab, Toro Warranty Company, garanterer i fællesskab i henhold til en aftale mellem dem, at dit Toro-produkt ("produktet") er frit for materialefejl og fejl i den håndværksmæssige udførelse i to år eller 1500 driftstimer*, hvad end der måtte indtræde først. Denne garanti gælder for alle produkter med undtagelse af dybdeluftere (se de separate garantierklæringer for disse produkter). Hvis der forekommer en fejl, som er dækket af garantien, vil vi reparere produktet uden omkostninger for dig. Dette inkluderer fejl diagnose, arbejds løn, reservedele og transport. Denne garanti træder i kraft på den dato, produktet leveres til den person, som oprindeligt køber det i detailledet. * Produkt udstyret med timetæller.

Sådan får du udført service, der er dækket af garantien

Det påhviler dig at underrette produktforhandleren eller den autoriserede produktforhandler, som du har købt produktet hos, så snart du tror, der er opstået en fejl, som er dækket af garantien. Hvis du har brug for hjælp til at finde frem til en produktforhandler eller en autoriseret forhandler, eller hvis du har spørgsmål vedrørende dine rettigheder eller ansvar i henhold til garantien, kan du kontakte os her:

Toro Commercial Products Service Department
Toro Warranty Company
8111 Lyndale Avenue South
Bloomington, MN 55420-1196, USA

+1-952-888-8801 eller +1-800-952-2740
E-mail: commercial.warranty@toro.com

Ejerens ansvar

Du er som ejer af produktet ansvarlig for at udføre den vedligeholdelse og de justeringer, som er nødvendige i henhold til din *betjeningsvejledning*. Hvis du ikke udfører den nødvendige vedligeholdelse og de nødvendige justeringer, kan dette danne grundlag for at afvise en reklamation i henhold til garantien.

Genstande og fejl, der ikke er dækket

Det er ikke alle produktfejl eller funktionsfejl, der måtte opstå i garantiperioden, som udgør materialefejl eller fejl i den håndværksmæssige udførelse. Denne garanti dækker ikke følgende:

- Produktfejl, som er en følge af brug af ikke-originale Toro-reservedele eller af installation og brug af ekstra eller modificeret eller ikke-originale Toro-tilbehør og -produkter. Der kan medfølge en separat garantierklæring fra producenten af sådanne enheder.
- Produktfejl, som er en følge af manglende udførelse af anbefalet vedligeholdelse og/eller justeringer. Undladelse af at udføre korrekt vedligeholdelse af Toro-produkterne i henhold til skemaet over anbefalet vedligeholdelse i *betjeningsvejledningen* kan danne grundlag for afvisning af et garantikrav.
- Produktfejl, der stammer fra brug af produktet på ødelæggende, uagtsom eller hensynsløs vis.
- Reservedele, som forbruges ved brug, medmindre de skønnes at være defekte. Eksempler på reservedele, som forbruges eller opbruges under normal betjening af produktet omfatter, men er ikke begrænset til, bremseklodder og -belægninger, koblingsbelægninger, skæreknive, knivcylindre, ruller og lejer (forseglede eller smørbare), bundknive, tændrør, styrehjul, lejer, dæk, filtre, remme samt visse sprøjtekomponenter såsom membraner, dyser og kontraventiler osv.
- Fejl, der forårsages af eksterne forhold. Forhold, der anses for at være eksterne forhold, omfatter, men er ikke begrænset til, vejret, opbevaringsforhold, forurening, brug af ikke-godkendte brændstoffer, kølevæsker, smøremidler, tilsætningsstoffer, gødningsmidler, vand eller kemikalier osv.
- Funktions- eller driftsfejl forårsaget af brændstoffer (f.eks. benzin, diesel eller biodiesel), der ikke overholder deres respektive branchestandarder.

Andre lande end USA og Canada

Kunder, som har købt Toro-produkter, der er eksporteret fra USA eller Canada, skal kontakte deres Toro-forhandler for at få en garantipolice, som gælder for deres land, provins eller stat. Såfremt du af en eller anden grund er utilfreds med din forhandlers service eller har problemer med at få oplysninger om garantien, bedes du kontakte Toro-importøren.

- Normal støj, vibration, slid og ælde samt forringelse.
- Normalt slid omfatter, men er ikke begrænset til, beskadigelse af sæder som følge af slitage eller afslidning, slid på malede overflader, ridsede mærkater eller vinduer osv.

Reservedele

Reservedele, der planmæssigt skal udskiftet i forbindelse med nødvendig vedligeholdelse, er kun dækket af garantien i tidsrummet frem til det planmæssige tidspunkt for udskiftning af den pågældende reservedel. Reservedele, der udskiftes i henhold til denne garanti, er dækket af garantien i den originale produktgarantis løbetid og bliver Toros ejendom. Toro træffer endelig beslutning om, hvorvidt en reservedel eller en samlet enhed skal repareres eller udskiftes. Toro har ret til at bruge fabriksrenoverede reservedele til reparationer, der er dækket af garantien.

Garanti på dybdeafladnings- og litium-ion-batterier:

Dybdeafladnings- og litium-ion-batterier kan levere et samlet, specificeret antal kilowatttimer i løbet af deres levetid. Brugs-, opladnings- og vedligeholdelsesteknikker kan forlænge eller forkorte den samlede batterilevetid. I takt med at batterierne i dette produkt forbruges, vil mængden af nyttigt arbejde mellem opladningsintervallerne langsomt formindskes, indtil batteriet er helt faldt. Udskiftning af slidte batterier som følge af normalt forbrug påhviler ejeren af produktet. Det kan være nødvendigt at udskifte batterier under produktets normale garantiperiode for ejerens regning. Bemærk: (kun litium-ion-batteri): Et litium-ion-batteri har en garanti, der kun dækker delen og dækker forholdsmæssigt, med start i år 3 til år 5 baseret på driftstiden og de brugte kilowatttimer. Der findes flere oplysninger i *betjeningsvejledningen*.

Omkostninger til vedligeholdelse afholdes af ejeren

Motorjustering, smøring, rengøring og polering, udskiftning af filtre, kølevæske og udførelse af anbefalet vedligeholdelse er eksempler på normal service, som Toro-produkter kræver, og omkostninger i forbindelse hermed afholdes af ejeren.

Generelle betingelser

Det eneste retsmiddel, du har til rådighed i henhold til nærværende garanti, er reparation hos en autoriseret Toro-forhandler.

Hverken The Toro Company eller Toro Warranty Company er ansvarlig for følgeskader eller indirekte eller hændelige skader i forbindelse med brugen af de Toro-produkter, der er dækket af nærværende garanti, herunder omkostninger eller udgifter til at fremskaffe erstatningsudstyr eller service i de perioder, der med rimelighed medgår i forbindelse med funktionsfejl eller manglende rådighed over produktet, mens der udføres reparationer i henhold til garantien. Bortset fra den emissionsgaranti, der er nævnt nedenfor, og kun såfremt denne måtte finde anvendelse, gives ingen anden udtrykkelig garanti. Alle underforståede garantier om salgbarhed og brugsegnethed er begrænset til denne udtrykkelige garantis varighed.

I visse stater er det ikke tilladt at fragå ansvar for hændelige og følgeskader eller at begrænse tidsrummet for en underforstået garantis varighed, så ovenstående ansvarsfragørelser og begrænsninger gælder muligvis ikke for dig. Denne garanti giver dig bestemte juridiske rettigheder, men derudover kan du også have andre rettigheder, som varierer fra stat til stat.

Bemærk vedrørende motorgaranti:

Emissionskontrolsystemet på dit produkt kan være dækket af en separat garanti, som overholder de krav, der er fastsat af det amerikanske miljøbeskyttelsesagentur (Environmental Protection Agency, EPA) og/eller rådet for luftressourcer i Californien (California Air Resources Board, CARB). De timemæssige begrænsninger, der er anført ovenfor, gælder ikke for garantien på emissionskontrolsystemet. Der henvises til garantierklæringen om motoremissionsgaranti, som er vedlagt dit produkt eller er indeholdt i motorfabrikantens dokumentation, for yderligere oplysninger.