



Count on it.

Bruksanvisning

Groundsmaster® 328-D

Två- och fyrhjulsdriven traktorenhet

Modellnr 30626—Serienr 310000001 och högre

Modellnr 30627—Serienr 310000001 och högre

Modellnr 30630—Serienr 310000001 och högre

Modellnr 30631—Serienr 310000001 och högre

Denna produkt uppfyller alla relevanta europeiska direktiv. Mer information finns i den separata produktspecifika överensstämmelseförklaringen.

VARNING

KALIFORNIEN Proposition 65 Varning

Motoravgaserna från denna produkt innehåller kemikalier som av den amerikanska delstaten Kalifornien anses orsaka cancer, fosterskador och andra fortplantningsskador.

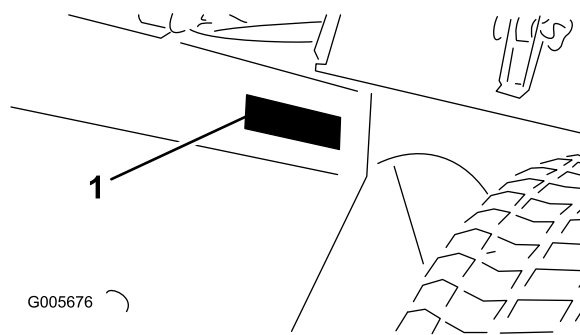

Figur 1

1. Plats för modell- och serienummer

Viktigt: Motorn i denna maskin är inte utrustad med en gnistsläckare. Enligt avsnitt 4442 i Kaliforniens Public Resource Code är det ett brott att använda eller köra denna motor på skogstäckt, busktäckt eller grästäckt mark, vilket anges i CPRC 4126. Andra stater eller federala områden kan ha liknande lagar.

Introduktion

Maskinen är en åkgräsklippare med roterande knivar som är avsedd att användas av yrkesförare som har anlitats för kommersiellt arbete. Den är främst konstruerad för att klippa gräs på väl underhållna parkgräsmattor, golfbanor, sportanläggningar och kommersiella anläggningar. Den är inte avsedd för att klippa snår, gräs och annat långs med motorvägen eller för jordbruksändamål.

Läs den här informationen noga så att du lär dig att använda och underhålla produkten på rätt sätt och för att undvika person- och produktskador. Du är ansvarig för att produkten används på ett korrekt och säkert sätt.

Kontakta gärna Toro direkt på www.Toro.com för att få information om produkter och tillbehör, få hjälp med att hitta en återförsäljare eller för att registrera din produkt.

Kontakta en auktoriserad återförsäljare eller Toros kundservice och ha produktens modell- och serienummer till hands om du har behov av service, Toro-originaldelar eller ytterligare information. Figur 1 visar var på produkten modell- och serienumren sitter. Skriv numren i det tomma utrymmet.

| |
|----------------|
| Modellnr _____ |
| Serienr _____ |

I den här bruksanvisningen anges potentiella risker och alla säkerhetsmeddelanden har markerats med en varningssymbol (Figur 2), som anger fara som kan leda till allvarliga personskador eller dödsfall om föreskrifterna inte följs.



Figur 2

1. Varningssymbol

Två andra ord används också i den här bruksanvisningen för att markera information. **Viktigt** anger speciell teknisk information och **Observera** anger allmän information som är värd att notera.

Innehåll

| | |
|---|----|
| Introduktion..... | 2 |
| Säkerhet | 4 |
| Säker driftspraxis | 4 |
| Säkerhet för Toro åkgräsklippare..... | 6 |
| Ljudeffektnivå | 7 |
| Ljudtrycksnivå..... | 7 |
| Vibrationsnivå | 7 |
| Säkerhets- och instruktionsdekalerna..... | 8 |
| Montering | 14 |
| 1 Montera styrcylindern (endast för modell 30627 och 30631) | 14 |
| 2 Montera dragstängerna (endast för modell 30627 och 30631) | 15 |

| | | | |
|---|----|--|----|
| 3 Montera den bakre stötdämparen (endast för modell 30627 och 30631) | 15 | Kontrollera oljan i den dubbelriktade kopplingen (endast modell 30627 och 30631) | 43 |
| 4 Montera fram- och bakhjulen | 16 | Underhålla kylsystemet | 44 |
| 5 Ta bort batteriet från chassit | 16 | Rengöra kylaren och gallret | 44 |
| 6 Montera sätet | 16 | Byta kylmedel i kylsystemet | 44 |
| 7 Montera säkerhetsbältet | 18 | Underhålla bromsarna | 45 |
| 8 Montera störtbågen | 19 | Justera bromsarna | 45 |
| 9 Skjuta av traktorenheten från lastpallen | 19 | Underhålla remmarna | 46 |
| 10 Aktivera och ladda batteriet | 19 | Serva motorremmarna | 46 |
| 11 Montera batteriet i chassit | 20 | Justera kraftuttagsdrivremmens spänning | 47 |
| 12 Montera kullleden och ansluta lyftcylindern | 21 | Underhålla styrsystemet | 48 |
| 13 Montera den bakre vikten | 22 | Justera gasreglaget | 48 |
| 14 Slutföra monteringen | 22 | Justera drivreglagestången | 48 |
| Produktöversikt | 23 | Justera gaspedalens friktionshjul | 48 |
| Reglage | 23 | Justera drivningens neutralinställning | 48 |
| Specifikationer | 26 | Justera säkerhetsbrytarna | 49 |
| Tillbehör | 26 | Byta ut kraftuttagsbrytaren | 49 |
| Körning | 27 | Justera parkeringsbromsens säkerhetsströmbrytare | 50 |
| Före körning | 27 | Justera rattlutningen | 50 |
| Starta/stänga av motorn | 30 | Underhålla hydraulsystemet | 51 |
| Lufta bränslesystemet | 30 | Byta hydraulvätskefiltret | 51 |
| Kontrollera säkerhetsströmbrytarna | 31 | Byta ut vätskan i hydraulsystemet | 51 |
| Knuffa eller bogsera traktorenheten | 32 | Förvaring | 53 |
| Drifttegenskaper | 32 | Traktorenhet | 53 |
| Underhåll | 34 | Motor | 53 |
| Rekommenderat underhåll | 34 | Scheman | 54 |
| Kontrollista för dagligt underhåll | 35 | | |
| Smörjning | 36 | | |
| Motorunderhåll | 38 | | |
| Allmänt underhåll på luftrenaren | 38 | | |
| Serva luftrenaren | 38 | | |
| Undersök kylaren och gallret | 38 | | |
| Byta motorolja och filter | 39 | | |
| Lufta insprutarna | 39 | | |
| Underhålla bränslesystemet | 40 | | |
| Bränsletank | 40 | | |
| Bränsleledningar och anslutningar | 40 | | |
| Utföra service på vattenseparatorn | 40 | | |
| Byta bränsleförfiltret | 40 | | |
| Underhålla elsystemet | 41 | | |
| Säkringar | 41 | | |
| Utföra service på batteriet | 41 | | |
| Underhålla drivsystemet | 42 | | |
| Justera bakhjulens skränkning | 42 | | |
| Justera styrspärrarna (endast modell 30627 och 30631) | 42 | | |
| Justera de bakre hjullagren (endast modell 30626 och 30630) | 42 | | |
| Byta oljan i bakaxeln (endast modell 30627 och 30631) | 43 | | |
| Kontrollera åtdragningen av styrcylinderns fästbult (endast modell 30627 och 30631) | 43 | | |

Säkerhet

Modellerna 30630 och 30631 uppfyller eller överträffar specifikationerna i CEN-standarden EN 836:1997, ISO-standarden 5395:1990 och ANSI-standarden B71.4-2004 som gällde vid tillverkningen, när vikterna installeras enligt tabellen i avsnittet med monteringsanvisningar.

Modellerna 30626 and 30627 uppfyller eller överträffar specifikationerna i American National Standards Institutes standard B71.4 2004 när vikter monteras enligt tabellen i avsnittet med monteringsanvisningar.

Obs: Om du använder tillbehör från andra tillverkare som inte är certifierade av American National Standards Institute (ANSI) kommer maskinen inte längre att uppfylla ovanstående krav.

Felaktig användning eller felaktigt underhåll från förarens eller ägarens sida kan leda till personskador. För att minska risken för skador ska dessa säkerhetsanvisningar följas och symbolen för VAR FÖRSIKTIG, VARNING eller FARA – ”anvisning för personsäkerhet” alltid uppmärksammas. Om anvisningarna inte följs kan detta leda till personskador eller dödsfall.

Säker driftspraxis

De anvisningar som följer härrör från CEN-standarden SS-EN 836:1997, ISO-standarden 5395:1990 och ANSI-standarden B71.4-2004.

Utbildning

- Läs *Bruksanvisningen* och annat utbildningsmaterial noga. Om förare eller mekaniker inte kan läsa texten är det ägarens ansvar att förklara innehållet i materialet för dem.
- Bekanta dig med reglagen och säkerhetsskyltarna, och lär dig hur maskinen ska användas.
- Låt aldrig barn eller personer som inte har läst de här anvisningarna använda eller serva gräsklipparen. Lokala föreskrifter kan begränsa förarens ålder.
- Klipp aldrig om människor, särskilt barn, eller husdjur befinner sig i närheten.
- Kom ihåg att föraren är ansvarig för olyckor och risker som andra människor och deras ägodelar utsätts för.
- Skjutsa inte passagerare.
- Alla förare och mekaniker ska skaffa sig yrkesmässig och praktisk utbildning. Det är ägaren som ansvarar

för att utbilda användarna. Utbildningen ska särskilt framhålla:

- vikten av omsorg och koncentration vid arbete med åkmaskiner
- att man inte kan återfå kontrollen över en åkmaskin som glider på en slänt genom att bromsa. De främsta anledningarna till att man förlorar kontrollen är:
 - ◇ otillräckligt däckgrepp
 - ◇ för hög hastighet
 - ◇ otillräcklig inbromsning
 - ◇ att maskintypen är olämplig för uppgiften
 - ◇ dålig kännedom om markförhållandenas betydelse, särskilt i sluttningar
 - ◇ felaktig inställning och lastfördelning.
- Ägaren/användaren kan förebygga och ansvarar för olyckor eller skador som han/hon utsätter sig själv och andra människor eller egendom för.

Förberedelser

- Bär alltid ordentliga skor, långbyxor, hjälm, skyddsglasögon och hörselskydd vid klippning. Långt hår, löst sittande kläder eller smycken kan trassla in sig i rörliga delar. Kör inte maskinen barfota eller i sandaler.
- Undersök noga det område där maskinen ska köras och avlägsna alla föremål som kan slungas omkring av maskinen.
- Varning: Bensin är mycket lättantändligt. Vidta följande säkerhetsåtgärder:
 - Förvara bränsle i dunkar avsedda för ändamålet.
 - Fyll endast på maskinen med bensin utomhus och rök inte under påfyllning.
 - Fyll på bränsle innan du startar motorn. Ta aldrig av bränsletankens lock och fyll inte på bränsle medan motorn är igång eller när motorn är varm.
 - Om du spiller ut bränsle ska du inte försöka starta motorn utan flytta maskinen bort från spillet och undvika att skapa några gnistor tills bensinångorna har skingrats.
 - Sätt tillbaka locken på tankarna och dunkarna ordentligt.
- Byt ut trasiga ljuddämpare.
- Undersök terrängen för att avgöra vilka tillbehör och redskap som krävs för att utföra arbetet på ett bra

och säkert sätt. Använd endast tillbehör och redskap som godkänts av tillverkaren.

- Kontrollera att förarkontroller, säkerhetsbrytare och skydd sitter fast och fungerar som de ska. Kör inte maskinen om dessa inte fungerar som de ska.

⚠ VAR FÖRSIKTIG

Det är viktigt att ha rätt bakre vikt så att bakhjulen inte lyfter från marken. Stanna inte tvärt om däck eller redskap är upphöjt. Kör inte nedför sluttningar med upphöjt däck eller redskap. Om bakhjulet lyfter från marken förloras styrförmågan.

Körning

- Kör inte motorn i ett slutet utrymme där farlig koloxid kan ansamlas.

⚠ VARNING

Motoravgaser innehåller koloxid som är ett luktfritt och dödligt gift.

Kör inte motorn inomhus eller i ett slutet utrymme.

- Klipp endast i dagsljus eller i bra belysning.
- Koppla ur klippaggregatet, lägg i neutralläget och dra åt parkeringsbromsen innan motorn startas.
- Håll inte händerna eller fötterna nära eller under roterande delar. Håll alltid avstånd till utkastaröppningen.
- Kom ihåg att det inte finns några säkra sluttningar. Vid körning på grässlånter krävs särskild försiktighet. Undvik att välta genom att
 - inte starta och stanna plötsligt vid körning i upp- och nedförslut
 - köra maskinen sakta på slånter och i skarpa svängar
 - se upp för gupp, gropar och andra dolda faror
 - aldrig klippa i vågrät riktning på en sluttning.
- Se upp för hål i terrängen och andra dolda faror.
- Se upp för trafik när du kör nära vägar eller korsar vägar.
- Stanna knivarna innan du korsar ytor som ej är gräsbevuxna.
- Rikta aldrig utkastet mot kringstående och låt ingen komma i närheten av maskinen när den är igång.
- Kör aldrig maskinen med skadade skydd eller skärmar eller om skyddsanordningarna inte sitter på plats. Se till att alla säkerhetsbrytare sitter fast, är korrekt justerade och fungerar som de ska.

- Ändra inte inställningarna för motorns varvtalshållare och övervarva inte motorn. Om motorn körs vid för hög hastighet kan risken för personskador öka.

- Gör följande innan du lämnar förarsätet:

- Stanna på plan mark.
- Koppla ur kraftuttaget och sänk ned redskapen.
- Dra åt parkeringsbromsen;
- Stäng av motorn och ta ur tändningsnyckeln.

- Koppla ur redskapsdrivningen under transport och när maskinen inte används.

- Stäng av motorn och koppla ur redskapsdrivningen

- före bränslepåfyllning
- innan du tar bort gräsuppsamlaren/-samlarna
- innan du justerar klipphöjden, om den inte kan ställas in från förarplatsen
- innan du rensar blockeringar
- före kontroll, rengöring och arbete på klipparen
- när du har kört på ett främmande föremål eller om det uppstår onormala vibrationer. Kontrollera noga om gräsklipparen har skadats och reparera skadorna innan du startar och kör den igen.

- Håll händer och fötter borta från klippdäcket.

- Titta bakåt och nedåt innan du backar för att se till att vägen är fri.

- Sakta ner och var försiktig när du svänger och korsar vägar och trottoarer. Koppla ur knivarna efter klippning.

- Var uppmärksam på klipparens utkastriktning och rikta inte utkastaren mot någon.

- Kör inte gräsklipparen om du är påverkad av alkohol, läkemedel eller andra droger

- Blixtnedslag kan leda till allvarliga personskador eller dödsfall. Om det blixtrar eller åskar i området ska maskinen inte användas. Sök skydd.

- Var försiktig när du lastar maskinen på eller av en släpvagn eller lastbil

- Var försiktig när du närmar dig hörn med skymd sikt, buskage, träd eller andra objekt som kan försämra sikten.

Underhåll och förvaring

- Håll samtliga muttrar, bultar och skruvar åtdragna så att maskinen är i säkert bruksskick.

- Förvara aldrig maskinen med bränsle i tanken i en byggnad där bensinångor kan antändas av en öppen låga eller gnista.

- Låt motorn svalna innan maskinen ställs undan i ett slutet utrymme.
- Håll motorn, ljuddämparen, batterifacket och förvaringsutrymmet för bränsle fria från gräs, löv eller överflödigt smörjmedel för att minska brandrisken.
- Håll alla delar i gott bruksskick och samtliga beslag och hydraulkopplingar åtdragna. Byt ut alla slitna och skadade delar och dekaleringar.
- Om bränsletanken måste tömmas ska detta göras utomhus.
- Var försiktig när justeringar utförs på maskinen för att undvika att fingrar fastnar mellan knivarna och maskinens fasta delar.
- Var försiktig när en kniv roteras på maskiner med flera spindlar, eftersom de andra knivarna kan rotera med.
- Koppla ur drivningen, sänk ned däckets, lägg i parkeringsbromsen, slå av motorn och ta ur nyckeln ur tändningslåset. Vänta tills all rörelse har stannat innan justering, rengöring eller reparation utförs.
- Ta bort gräs och skräp från däck, drivningen, ljuddämparna, motorn och undersidan av maskinen för att förebygga brand. Torka upp eventuellt olje- eller bränslespill.
- Använd domkrafter för att stötta upp komponenter när det behövs.
- Lätta försiktigt på trycket i komponenter med upplagrad energi.
- Koppla ifrån batteriet innan du utför några reparationer. Lossa minuskabelanslutningen först och pluskabelanslutningen sist. Återanslut plus först och minus sist.
- Var försiktig när du kontrollerar knivarna. Använd skyddshandskar och var försiktig när du underhåller cylindrarna. Knivarna får endast bytas ut i sin helhet. De får aldrig rätas ut eller svetsas.
- Håll händer och fötter borta från rörliga delar. Gör helst inga justeringar när motorn är igång.
- Ladda batterierna i ett öppet, välventilerat utrymme, på avstånd från gnistor och öppna lågor. Koppla ur laddaren innan den ansluts till eller kopplas från batteriet. Använd skyddskläder och isolerade verktyg.

Säkerhet för Toro åkgräsklippare

Följande lista innehåller säkerhetsinformation som är specifik för Toro-produkter och annan

säkerhetsinformation som du måste känna till och som inte ingår i CEN-, ISO- eller ANSI-standarderna.

Maskinen kan slita av händer och fötter och slunga omkring föremål. Följ alltid alla säkerhetsanvisningar för att förhindra allvarliga skador eller dödsfall.

Det kan medföra fara för användaren och kringstående om maskinen används i andra syften än vad som avsetts.

- Lär dig att stänga av motorn snabbt.
- Kör inte maskinen i tygskor eller tennisskor.
- Vi rekommenderar att du använder skyddsskor och långbyxor, vilket också är ett krav enligt vissa lokala föreskrifter och försäkringsbestämmelser.
- Hantera bränsle försiktigt. Torka upp allt utspillt bränsle.
- Kontrollera säkerhetsbrytarna dagligen för att försäkra korrekt drift. Om en brytare inte fungerar ska denna bytas ut före drift.
- Sätt dig på sätet innan du startar motorn.
- Användning av maskinen kräver koncentration. Tänk på följande för att inte tappa kontrollen:
 - Kör inte i närheten av sandgropar, diken, bäckar eller andra faror.
 - Sänk farten vid skarpa svängar. Undvik att stanna och starta plötsligt.
 - Maskinen är inte utformad eller utrustad för körning på allmän väg och är ett ”långsamtgående fordon”. Om du måste korsa eller köra på allmän väg bör du känna till och följa lokala föreskrifter, som t.ex. vilka lampor som krävs, skylt för långsamtgående fordon och reflexer.
 - Lämna alltid företräde när du korsar vägar.
 - Använd bromsarna vid klippning i nedförslut för att hålla en låg hastighet och behålla kontrollen över maskinen.
- Höj klippdäcket när du kör från en plats till en annan.
- Rör inte motorn, ljuddämparen eller avgasröret när motorn är igång eller strax efter att den har stannat eftersom dessa områden kan vara så varma att du kan bränna dig.
- Om motorn börjar hacka eller om maskinen inte kan ta sig upp för en sluttning, ska du inte vända maskinen. Backa alltid långsamt rakt nedför sluttningen.
- Sluta klippa om en person eller ett djur oväntat dyker upp i klippområdet eller i närheten av det. Vårdslös körning kombinerat med terrängvinklar, studsning eller felaktigt placerade säkerhetsskydd kan medföra

skador från kringflygande föremål. Återuppta inte klipparbetet förrän området är fritt.

Underhåll och förvaring

- Se till att alla hydraulledningskopplingar är åtdragna och att alla hydraulslangar och -ledningarna är i gott skick innan du tillför tryck till systemet.
- Håll kropp och händer borta från småläckor eller munstycken som sprutar ut hydraulvätska under högtryck. Använd kartong eller papper för att upptäcka läckor, aldrig händerna. Hydraulvätska som sprutar ut under tryck kan ha tillräcklig kraft för att tränga in i huden och orsaka allvarliga skador. Sök läkare omedelbart om du träffas av en stråle hydraulvätska och vätskan tränger in i huden.
- Sänk allt tryck i systemet genom att stanna motorn och sänka klippdäcket och redskapen till marken innan du kopplar ur eller utför något arbete på hydraulsystemet.
- Kontrollera regelbundet att alla bränsleledningar är åtdragna och att de inte är slitna. Dra åt eller reparera dem efter behov.
- Om motorn måste vara igång för att ett visst underhåll ska kunna utföras ska klädesplagg, händer, fötter och andra kroppsdelar hållas borta från klippdäcket, redskapen och andra rörliga delar, särskilt gallret på sidan av motorn. Håll kringstående på avstånd.
- Kontakta en auktoriserad Toro-återförsäljare vid eventuellt behov av större reparationer eller assistans.
- Använd endast redskap och reservdelar godkända av Toro. Garantin kan ogiltigförklaras om ej godkända redskap använts.

Ljudeffektnivå

Maskinen har en garanterad ljudeffektnivå på 104 dBA, som omfattar ett osäkerhetsvärde (K) på 1 dBA.

Ljudeffektnivån har fastställts enligt de rutiner som beskrivs i ISO 11094.

Ljudtrycksnivå

Enheten har en ljudtrycksnivå vid förarens öra på 91 dBA, som omfattar ett osäkerhetsvärde (K) på 1 dBA.

Ljudtrycksnivån har fastställts enligt de rutiner som beskrivs i SS-EN 836.

Vibrationsnivå

Hand/arm

Uppmätt vibrationsnivå för höger hand = 2,5 m/s²

Uppmätt vibrationsnivå för vänster hand = 2,5 m/s²

Osäkerhetsvärde (K) = 0,5 m/s²

Uppmätta värden har fastställts enligt de förfaranden som beskrivs i SS-EN 836.

Hela kroppen

Uppmätt vibrationsnivå = 0,12 m/s²

Osäkerhetsvärde (K) = 0,5 m/s²

Uppmätta värden har fastställts enligt de förfaranden som beskrivs i SS-EN 836.

Säkerhets- och instruktionsdekaler



Säkerhetsdekaler och anvisningarna är fullt synliga för föraren och finns nära alla potentiella farozoner. Dekaler som har skadats eller ramlat bort ska bytas ut eller ersättas.

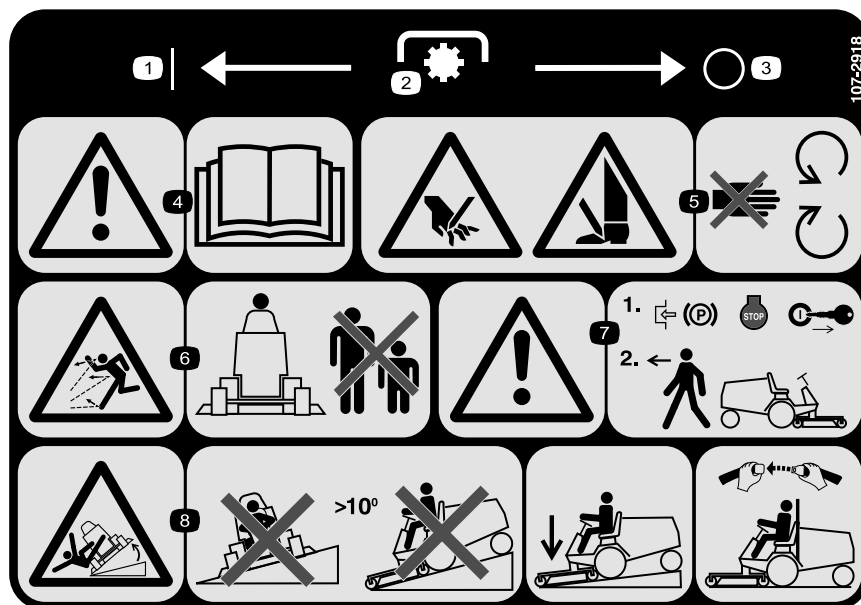

107-2918

(Modell 30630 och 30631)

* På den här säkerhetsdekalen finns en varning om sluttningar, som måste finnas på maskinen för överensstämmelse med den europeiska säkerhetsstandarden för gräsklippare – EN 836:1997. De lågt hållna maximala lutningsvinklar som anges för användning av den här maskinen föreskrivs av och krävs i den här standarden.

1. På

3. Av

5. Risk för att händer och fötter kapas av – håll behörigt avstånd till rörliga delar.

7. Varning – lägg i parkeringsbromsen, stäng av motorn och ta ut tändningsnyckeln innan du lämnar maskinen.

2. Kraftuttag (PTO)

4. Varning – läs bruksanvisningen.

6. Risk för utslungade föremål – håll kringstående på behörigt avstånd från maskinen.

8. Vältrisk – kör inte maskinen i sluttningar som är brantare än 10 grader. Sänk ned klippenheten när du kör nedför sluttningar och använd säkerhetsbälte om en störbåge har monterats.

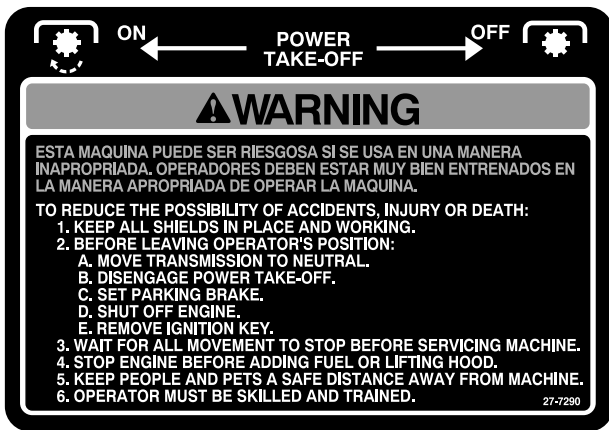

27-7290

(Modell 30630 och 30631)



72-3700

(Modell 30626 och 30627)



27-7310

(Modell 30626 och 30627)



77-3100

(Modell 30626 och 30627)

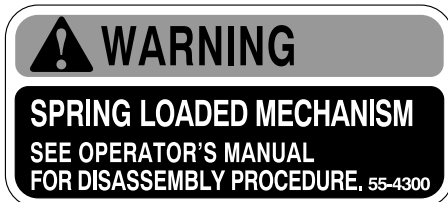

55-4300

(Modell 30626 och 30627)



67-1710

(Modell 30626 och 30627)



82-8930

(Modell 30626 och 30627)



70-2560

(Modell 30627)

1. Fläktblad kan orsaka skada – håll dig borta från rörliga delar.

1. Parkeringsbroms – läs *bruksanvisningen* för vidare instruktioner.

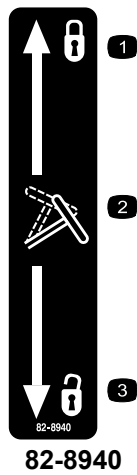

82-8940

1. Låst
2. Rattlutning
3. Olåst



93-6697

(Modell 30631)

1. Läs *bruksanvisningen*.
2. Tillsätt olja av typen SAE 80w-90 (API GL-5) var 50:e timme.

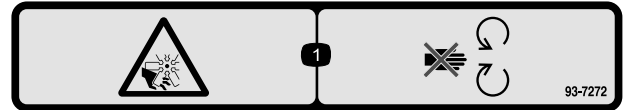

93-7272

(Modell 30630 och 30631)

1. Kapnings-/avslitningsrisk, fläkt – håll dig borta från rörliga delar.



83-9150

(Modell 30626 och 30627)

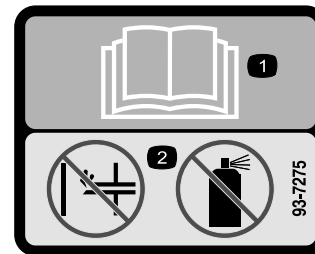

93-7275

(Modell 30630 och 30631)

1. Läs *bruksanvisningen*.
2. Använd inte starthjälp.



52-1321

(Modellerna 30626 och 30627)

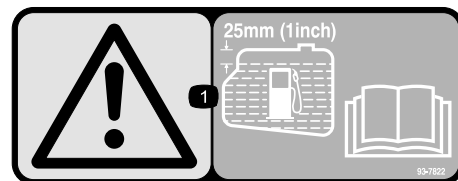

93-7822

(Modell 30630 och 30631)

1. Var försiktig – fyll bränsletanken tills nivån ligger 25 mm under påfyllningsrörets nedersta del. Läs *bruksanvisningen* för mer information.



93-6680

(Modellerna 30630 och 30631)



93-6686

1. Hydrauloljan
2. Läs *bruksanvisningen*.



93-7830

1. Var försiktig – läs *bruksanvisningen* för vidare instruktioner.
2. Dra åt hjulfästdonen till 62–75 Nm.



93-7831

1. Parkeringsbroms – läs *bruksanvisningen* för vidare instruktioner.



93-7836

1. Tryck ned gaspedalen för att flytta traktorenheten framåt eller bakåt.

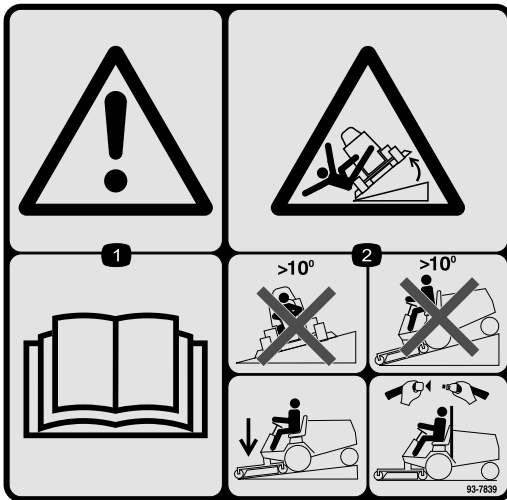

93-7839

(Modell 30630 och 30631)

*På den här säkerhetsdekalen finns en varning om sluttningar, som måste finnas på maskinen för överensstämmelse med den europeiska säkerhetsstandarderna för gräsklippare – EN 836:1997. De lågt hållna maximala lutningsvinklar som anges för användning av den här maskinen föreskrivs av och krävs i den här standarden.

1. Varning – läs *bruksanvisningen*.
2. Vältrisk – kör inte maskinen på en sluttning som lutar mer än 10 grader. Sänk ned klippenheten när du kör nedför sluttningar och använd säkerhetsbältet om störtbågen är installerad.

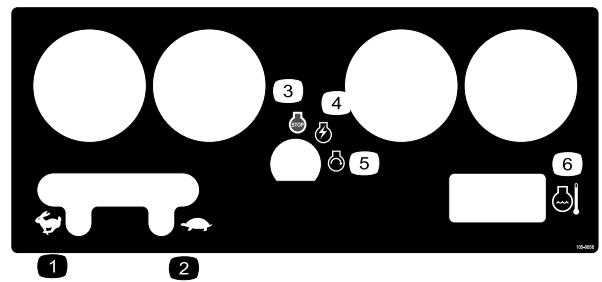

105-0056

- | | |
|------------------|--------------------|
| 1. Snabbt | 4. Motor – kör |
| 2. Långsamt | 5. Motor – start |
| 3. Motor – stopp | 6. Motortemperatur |

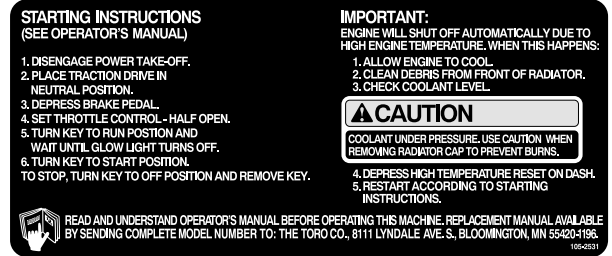

105-2531

(Modell 30626 och 30627)



105-7822

(Modell 30626 och 30627)



105-7823

(Modell 30630 och 30631)

1. Hjuldrivning – kör framåt genom att trampa gaspedalens överdel framåt och nedåt, backa genom att trampa gaspedalens nederdel bakåt och nedåt.
2. Varning – koppla ur kraftuttaget innan du höjer upp klippenheten/-enheterna.
3. Låt klippenheten/-enheterna sväva ovanför marken.
4. Sänk klippenheten/klippenheterna.
5. Hög klippenheten/klippenheterna.

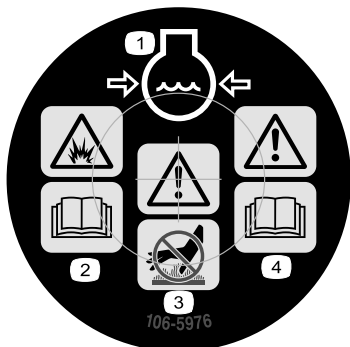

106-5976

1. Motorns kylvätska under tryck.
2. Explosionsrisk – läs bruksanvisningen.
3. Varning – rör inte den heta ytan.
4. Varning – läs bruksanvisningen.

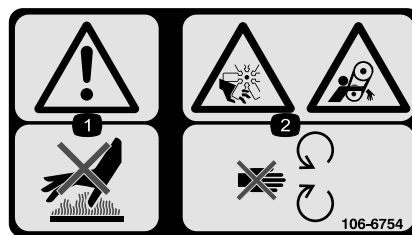

106-6754

1. Varning – rör inte den heta ytan.
2. Avkapnings-/avslitningsrisk i fläkten och risk för att fastna i remmen – håll avstånd till rörliga delar.



106-8120

(Modell 30626 och 30627)

1. Risk för utslungade föremål – håll kringstående på behörigt avstånd från maskinen.
2. Risk för att kapa av händer eller fötter – håll avstånd till rörliga delar.

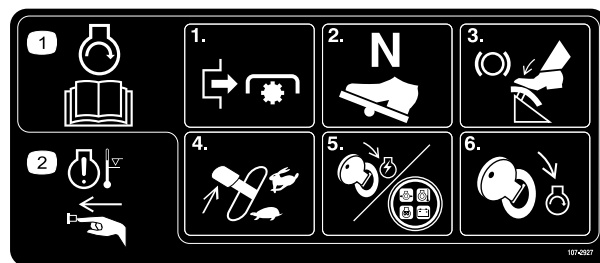

107-2927

(Modell 30630 och 30631)

1. Starta motorn genom att läsa bruksanvisningen, koppla ur kraftuttaget, sätta hjuldrivningen i neutralläge, trycka ned bromspedalen, ställa in gasreglaget på det snabba läget, vrida nyckeln till det påslagna läget tills glödstickslampan tänds och sedan vrida nyckeln till startläget.
2. Tryck på knappen för att åsidosätta motortemperaturvarningen.

CALIFORNIA SPARK ARRESTER WARNING

Operation of this equipment may create sparks that can start fires around dry vegetation. A spark arrester may be required. The operator should contact local fire agencies for laws or regulations relating to fire prevention requirements. 117-2718

117-2718

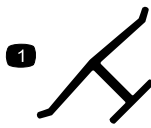

Tillverkarens logotyp

1. Visar att kniven är en originaldel från maskintillverkaren.



Batterisymboler

Vissa eller samtliga av dessa symboler finns på ditt batteri

1. Explosionsrisk
2. Ingen eld, öppna lågor eller rökning.
3. Brännskaderisk p.g.a. frätande vätskor/kemiska ämnen
4. Använd ögonskydd.
5. Läs *bruksanvisningen*.
6. Håll kringstående på säkert avstånd från batteriet.
7. Använd ögonskydd; explosiva gaser kan orsaka blindhet och andra personskador.
8. Batterisyra kan orsaka blindhet eller allvarliga brännskador.
9. Spola ögonen omedelbart med vatten och sök läkarhjälp snabbt.
10. Innehåller bly; får inte kastas i hushållssoporna.

Montering

Lösa delar

Använd diagrammet nedan för att kontrollera att alla delar finns med.

| Tillvägagångssätt | Beskrivning | Antal | Användning |
|-------------------|--|-------|---|
| 1 | Skruv, M10 x 30 mm | 4 | Montera styr cylindern. |
| | Bricka | 4 | |
| 2 | Dragstång | 1 | Montera dragstången. |
| 3 | Stötdämpare | 1 | Montera den bakre stötdämparen. |
| | Huvudskruv, 1/4 x 1/2 tum | 1 | |
| | Flänsmutter, 1/4 tum | 1 | |
| 4 | Bakhjul | 2 | Montera fram- och bakhjulen. |
| | Framhjul | 2 | |
| 5 | Inga delar krävs | – | Ta bort batteriet från chassit. |
| 6 | Rör för bruksanvisning (i verktygslådan) | 1 | Montera sätet |
| | R-klämma | 2 | |
| 7 | Säkerhetsbälte | 1 | Montera säkerhetsbältet |
| | Bult, 7/16 x 1 tum | 2 | |
| | Låsbricka, 7/16 tum | 2 | |
| 8 | Störtbåge (ROPS) | 1 | Montera störtbågen. |
| | Bult, 3/4 x 5 1/2 tum | 4 | |
| | Låsbricka, 3/4 tum | 4 | |
| | Mutter, 3/4 tum | 4 | |
| 9 | Inga delar krävs | – | Skjut av traktorenheten från lastpallen. |
| 10 | Inga delar krävs | – | Aktivera och ladda batteriet. |
| 11 | Inga delar krävs | – | Montera batteriet i chassit. |
| 12 | Höger kuller (medföljde i verktygslådan) | 1 | Montera kuller och ansluta lyftcylindern. |
| 13 | Inga delar krävs | – | Montera den bakre vikten. |
| 14 | Hydrauloljefilter | 1 | Slutför monteringen. |
| | Reservdelskatalog | 1 | |
| | Bruksanvisning (traktorenhet) | 2 | |
| | Förarutbildningsmaterial | 1 | |
| | Kvalitetscertifikat | 1 | |

Obs: Vänster och höger sida på maskinen är lika med förarens vänstra respektive högra sida vid normal körning.

Obs: Några modeller har eventuellt redan monterats på fabriken.

1

Montera styrcylindern (endast för modell 30627 och 30631)

Delar som behövs till detta steg:

| | |
|---|--------------------|
| 4 | Skruv, M10 x 30 mm |
| 4 | Bricka |

Tillvägagångssätt

1. Lossa skruven och R-klämman som fäster styrcylindern vid förpackningsmaterialet. Spara R-klämman för framtida montering.
2. Montera cylinderns stödfäste längst bak på axeln med fyra skruvar (M10 x 30) och brickor (Figur 3). Applicera Loctite 242 eller liknande och dra åt skruvarna till 65–81 Nm.

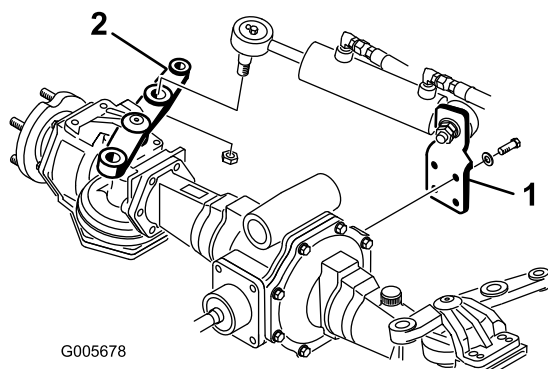

Figur 3

1. Cylinderns stödfäste
2. Styrarm

3. Lossa kronmuttern och saxpinnen från styrcylinderns kulleände. För in kulleändan i styrarmsaxelns mitthål. För in kulleändan från övre delen av styrarmen.
4. Fäst kulleändan vid styrarmen med kronmuttern (Figur 3) och dra åt till ett moment på 95–122 Nm. Montera saxpinnen.

2

Montera dragstången (endast för modell 30627 och 30631)

Delar som behövs till detta steg:

| | |
|---|-----------|
| 1 | Dragstång |
|---|-----------|

Tillvägagångssätt

1. Lossa saxpinnarna och kronmuttrarna från dragstångens kulleändar. För in kulleändarna i styrarmsaxlarnas bakre hål. För in kulleändarna från nedre delen av styrarmarna (Figur 4).

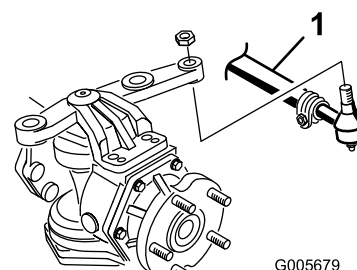

Figur 4

1. Dragstång

2. Säkra kulleändarna mot styrarmarna med en kronmutter och dra åt till ett moment på 54–81 Nm. Montera en saxpinne.

3

Montera den bakre stötdämparen (endast för modell 30627 och 30631)

Delar som behövs till detta steg:

| | |
|---|---------------------------|
| 1 | Stötdämpare |
| 1 | Huvudskruv, 1/4 x 1/2 tum |
| 1 | Flänsmutter, 1/4 tum |

Tillvägagångssätt

1. Lossa de två huvudskruvarna (1/2 x 3/4 tum) samt lås- och planbrickorna som håller fast bakvikten mot axelstödet (Figur 5).

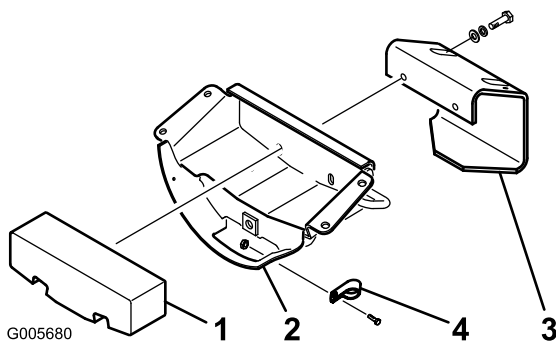

Figur 5

- | | |
|---------------|----------------|
| 1. Bakre vikt | 3. Stötdämpare |
| 2. Axelstöd | 4. R-klämma |

- Montera stötdämparen och bakvikten mot axelstödet med de huvudskruvar samt lås- och planbrickor som du tog bort tidigare.
- Säkra styrslangarna mot axelstödet med den R-klämma du tog bort tidigare samt med den huvudskruv (1/4 x 1/2 tum) och flänsmutter som medföljer som lösa delar.

4

Montera fram- och bakhjulen

Delar som behövs till detta steg:

| | |
|---|----------|
| 2 | Bakhjul |
| 2 | Framhjul |

Tillvägagångssätt

- Ta loss och kasta fästelementen som fäster hjulen vid förpackningsmaterialet.
- Lossa hjulmuttrarna från axeltapparna.
Obs: Framhjulsmuttrarna är engelska och bakhjulsmuttrarna är metriska.
- Sätt på hjulen och dra åt monteringsmuttrarna till 62–75 Nm.

5

Ta bort batteriet från chassit

Inga delar krävs

Tillvägagångssätt

- Lossa de två hakarna som håller instrumentkåpan på plats. Ta försiktigt bort instrumentkåpan för att komma åt batteriet.
- Ta bort de två vingmuttrarna och remmen som håller fast batteriet (Figur 6). Lyft ut batteriet ur chassit. Spara vingmuttrarna och remmen på ett säkert ställe så att du kan använda dem igen senare.

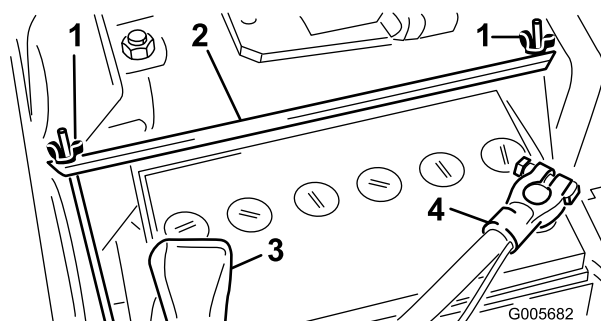

Figur 6

- | | |
|----------------|-------------|
| 1. Vingmuttrar | 3. Pluspol |
| 2. Rem | 4. Minuspol |

6

Montera sätet

Delar som behövs till detta steg:

| | |
|---|--|
| 1 | Rör för bruksanvisning (i verktygslådan) |
| 2 | R-klämma |

Sätessats, modellnr 30623, standardsäte

Maskinen levereras utan säte. Du måste montera en sätessats som finns som tillbehör, antingen modellnr 30623 eller 30625.

- Fäst två R-klämmor löst på höger sida av sätets undersida med de två huvudskruvarna och planbrickorna som medföljer satsen (fig. 6). Montera

röret för bruksanvisningen i R-klämmorna och dra åt huvudskruvarna (Figur 7).

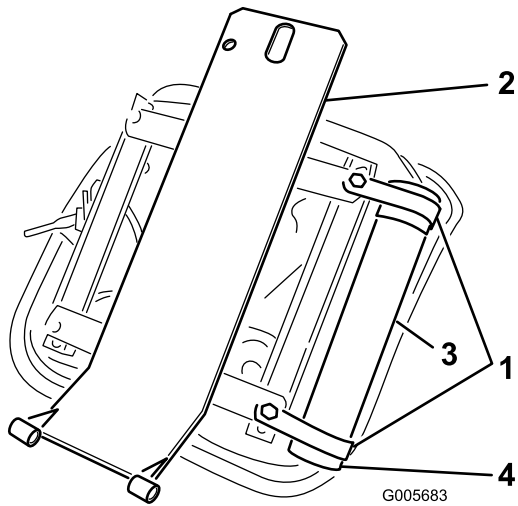

Figur 7

- | | |
|--------------|---------------------------|
| 1. R-klämmor | 3. Rör för bruksanvisning |
| 2. Sättestöd | 4. Lock |

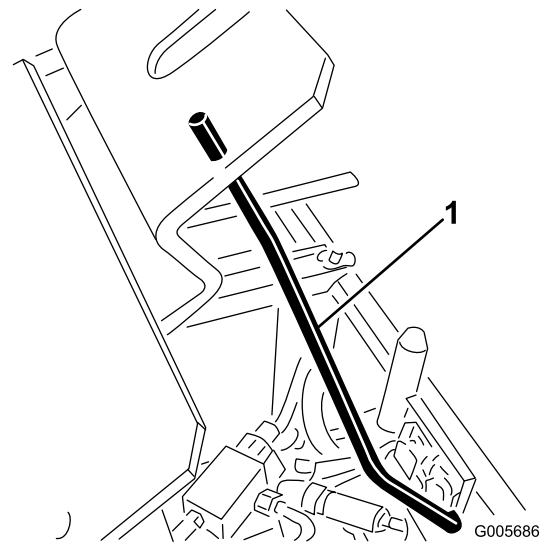

Figur 10

1. Sättestödstång

2. Montera fästet för sätessvängtappen vid ramen med de två flänsskruvar som medföljer satsen (Figur 8).

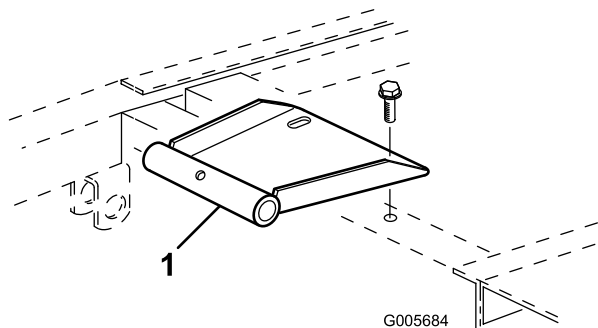

Figur 8

1. Sätessvängtappfäste

3. Montera sätet och sättestödet på svängtappfästet med en vridbar axel och rulltapp (Figur 9).

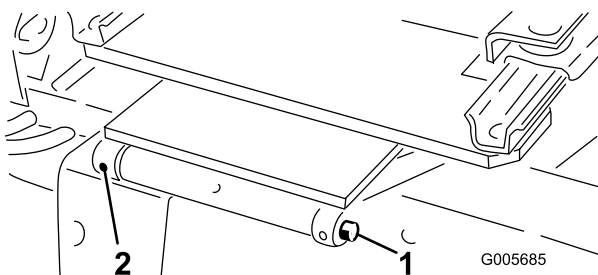

Figur 9

- | | |
|--------------|-------------|
| 1. Svängaxel | 2. Rulltapp |
|--------------|-------------|

4. Håll upp sätet med sätets stödstång (Figur 10).

5. Anslut kablagekontakten till sätsebrytarkontakten under sätet.
6. Lossa sättestödstången och fäll ned den. Fäll ned sätet och för hjulsprinten genom sätesspärrtappen. Vänd sprintens vajerände över spärrtappen (Figur 11).

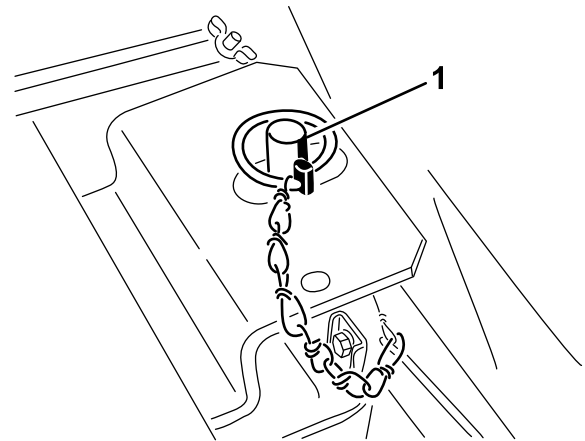

Figur 11

1. Hjulsprint

7. Skjut fram sätet så långt fram respektive så långt bak som möjligt för att se till att det fungerar som det ska och att sätsebrytarkablar och kontakter inte är klämda eller vidrör några rörliga delar.

Sätessats, modellnr 30625, lyxsäte med modellnr 30628, sätesadaptersats

Maskinen levereras utan säte. Du måste montera en sätessats som finns som tillbehör, antingen modellnr 30623 eller 30625.

1. Montera sätesupphängningsenheten med fyra huvudskruvar på sätets undersida och säkra med fyra låsbrickor, planbrickor och muttrar (Figur 12).

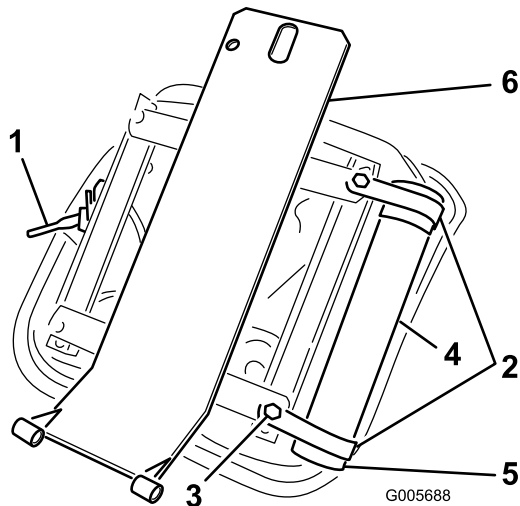

Figur 12

- | | |
|-------------------------------------|---------------------------|
| 1. Sätesupphängningsenhet | 4. Rör för bruksanvisning |
| 2. R-klämmor | 5. Lock |
| 3. Låsbricka, planbricka och mutter | 6. Sättestöd |

2. Fäst två R-klämmor löst på höger sida av sätets undersida med de två huvudskruvarna och planbrickorna som medföljer satsen (Figur 12). Montera röret för bruksanvisningen i R-klämmorna och dra åt huvudskruvarna (Figur 12).
3. Montera sättestödet över fyra gängade tappar på undersidan av sätesupphängningsenheten och fäst med flänsmuttrarna (Figur 12).
4. Montera fästet för sätessvängtappen vid ramen med de två flänsskruvar som medföljer satsen (Figur 8).
5. Montera sätet och sättestödet på svängtappfästet med en vridbar axel och rulltapp (Figur 9).
6. Håll upp sätet med sätets stödstång (Figur 10).
7. För sätesbrytarkabeln genom hålen i sättestödet och sätesupphängningen (Figur 13). Anslut kablagekontakten till sätesbrytarkontakten under sätet.

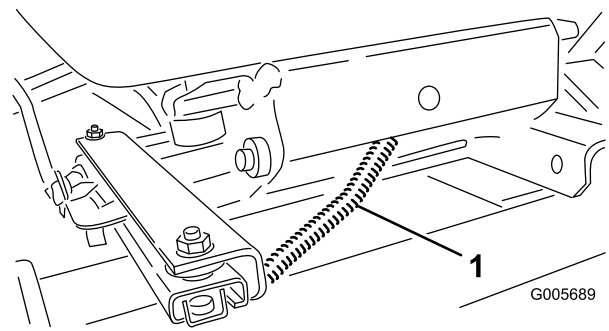

Figur 13

1. Sätesbrytarkabel

8. Lossa sättestödstången och fäll ned den. Fäll ned sätet och för hjulsprinten genom sätesspärrtappen. Vänd sprintens vajerände över spärrtappen (Figur 11).
9. Skjut fram sätet så långt fram respektive så långt bak som möjligt för att se till att det fungerar som det ska och att sätesbrytarkablar och kontakter inte är klämda eller vidrör några rörliga delar.

7

Montera säkerhetsbältet

Delar som behövs till detta steg:

| | |
|---|---------------------|
| 1 | Säkerhetsbälte |
| 2 | Bult, 7/16 x 1 tum |
| 2 | Låsbricka, 7/16 tum |

Tillvägagångssätt

Montera säkerhetsbältet i hålen längst bak på sätet med två bultar (7/16 x 1 tum) och låsbrickor (Figur 14). Dra åt ordentligt.

Viktigt: Montera bältets fästessida på sätets högra sida.

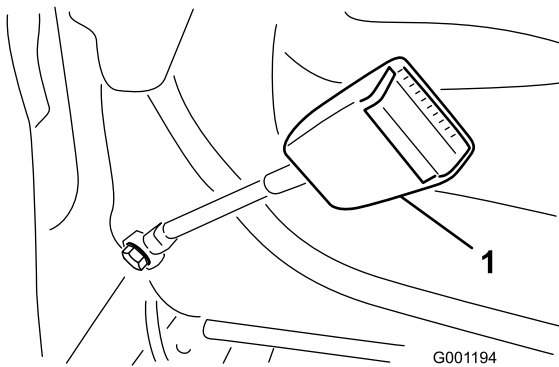

Figur 14

1. Säkerhetsbälte

8

Montera störbågen

Delar som behövs till detta steg:

| | |
|---|-----------------------|
| 1 | Störbåge (ROPS) |
| 4 | Bult, 3/4 x 5 1/2 tum |
| 4 | Låsbricka, 3/4 tum |
| 4 | Mutter, 3/4 tum |

Tillvägagångssätt

1. Sänk ned störbågen på ramen och passa in monteringshålen såsom visas i Figur 15.
2. Fäst störbågen mot ramen med fyra bultar (3/4 x 5 1/2 tum), låsbrickor och muttrar (Figur 15). Dra åt ordentligt.

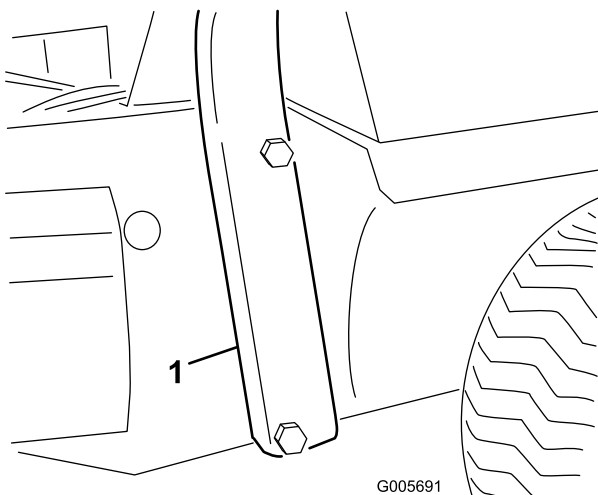

Figur 15

1. Störbåge

9

Skjuta av traktorenheten från lastpallen

Inga delar krävs

Tillvägagångssätt

1. Sträck in handen och vrid överströmningsventilen på transmissionen (Figur 16) motsols ett halvt till ett varv. När ventilen öppnas, öppnas även en inre passage i pumpen som kan avleda transmissionsolja. Eftersom vätskan avleds kan maskinen skjutas utan att transmissionen skadas.

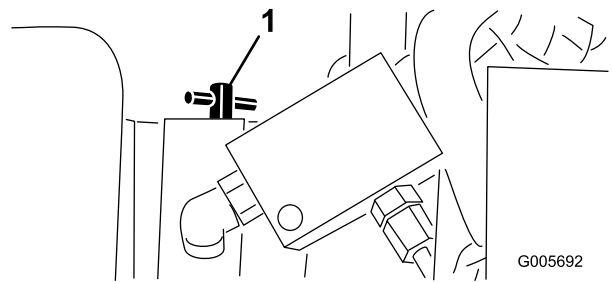

Figur 16

1. Förbikopplingsventil

2. Lyft maskinen över fraktfästena och skjut av maskinen från lastpallen.
3. Stäng överströmningsventilen genom att vrida den medsols tills den sitter säkert. Dra inte åt mer än till 7–11 Nm. Starta inte motorn när ventilen är öppen.

10

Aktivera och ladda batteriet

Inga delar krävs

Tillvägagångssätt

Fyll batteriet endast med elektrolyt (1,265 specifik vikt) inledningsvis.

1. Ta bort batteriet från maskinen.

Viktigt: Fyll inte på elektrolyt medan batteriet sitter i maskinen. Det kan hända att du spiller, vilket kan orsaka korrosion.

2. Rengör batteriets ovansida och ta bort luftarlocken (Figur 17).

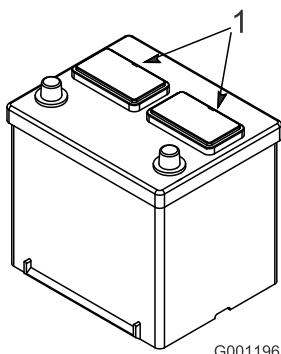

Figur 17

3. Fyll försiktigt varje cell med elektrolyt, tills plattorna är täckta med ca 6 mm vätska.

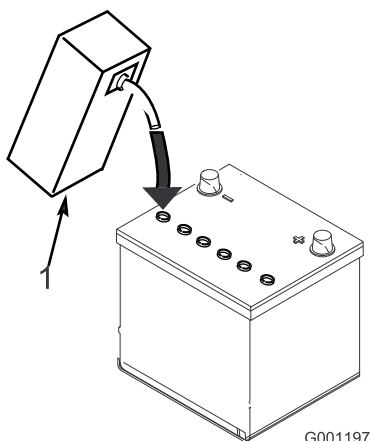

Figur 18

4. Låt elektrolyten sugas upp av plattorna under 20 till 30 minuter. Fyll vid behov på så mycket elektrolyt att nivån befinner sig ca 6 mm från botten av påfyllningshålet (Figur 18).

⚠ VARNING

Vid laddning av batteriet bildas explosiva gaser.

Rök aldrig nära batteriet och håll det borta från gnistor och lågor.

5. Anslut en 3 till 4 A batteriladdare till batteripolerna. Ladda batteriet med 3–4 A tills den specifika vikten är 1 250 eller högre, temperaturen är minst 16 grader C och alla celler avger gaser fritt.
6. Koppla ur laddningsanordningen från eluttaget och batteripolerna när batteriet är laddat.

Obs: Tillsätt endast destillerat vatten för att ersätta normala förluster efter att batteriet har aktiverats. Underhållsfria batterier ska dock inte behöva vatten under normala driftsförhållanden.

VARNING

KALIFORNIEN Proposition 65 Varning

Batteripoler och kabelanslutningar med tillbehör innehåller bly och blyföreningar, kemikalier som den amerikanska delstaten Kalifornien anser kan orsaka cancer och fortplantningsskador.
Tvätta händerna efter hantering.

⚠ VARNING

Batteriets kabelanslutningar eller metallverktyg kan kortslutas mot traktorkomponenter i metall och orsaka gnistor. Gnistor kan få batterigaserna att explodera, vilket kan leda till personskador.

- Vid urtagning eller isättning av batteriet får du inte låta batterianslutningarna komma i kontakt med några av traktorns metalldelar.
- Låt inte metallverktyg kortsluta mellan batterianslutningarna och traktorns metalldelar.

11

Montera batteriet i chassit

Inga delar krävs

Tillvägagångssätt

⚠ VARNING

Batteriets kabelanslutningar eller metallverktyg kan kortslutas mot traktorkomponenter i metall och orsaka gnistor. Gnistor kan få batterigaserna att explodera, vilket kan leda till personskador.

- Vid urtagning eller isättning av batteriet får du inte låta batterianslutningarna komma i kontakt med några av traktorns metalldelar.
 - Låt inte metallverktyg kortsluta mellan batterianslutningarna och traktorns metalldelar.
1. Montera batteriet och fäst det med remmen och vingmuttrarna (Figur 6). Ta bort tejpen över kabeländarna.
 2. För på den röda pluskabeln (Figur 6) på pluspolen och dra åt muttern ordentligt.

⚠ VARNING

Felaktig dragning av batterikablarna kan skada maskinen och kablarna samt orsaka gnistor. Gnistor kan få batterigaserna att explodera, vilket kan leda till personskador.

- Lossa *alltid* batteriets minuskabel (svart) innan pluskabeln (röd) lossas.
- *Anslut alltid* pluskabeln (röd) innan du ansluter minuskabeln (svart).

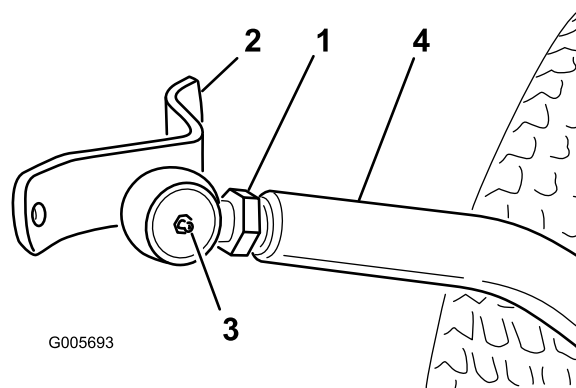

Figur 19

- | | |
|-----------------|-------------------|
| 1. Kontramutter | 3. 60 mm |
| 2. Kullefsfäste | 4. Höger skjutarm |

3. För på den svarta minuskabeln (Figur 6) på minuspolen och dra åt muttern ordentligt.
4. Fetta in båda batterianslutningarna med smörjfett av typen Grafo 112X (skin over), Toro artikelnr 505-47, vaselin eller ett lättare fett för att förhindra korrosion, och **trä sedan gummiskon över plusanslutningen** (Figur 6).
5. Sätt tillbaka instrumentkåpan och lås de två hakarna.

12

Montera kullelen och ansluta lyftcylindern

Delar som behövs till detta steg:

- | | |
|---|---|
| 1 | Höger kulle (medföljde i verktygslådan) |
|---|---|

Tillvägagångssätt

Obs: Kulleler behövs inte för alla redskap. Mer information finns i redskapets bruksanvisning.

1. Trä på kontramuttern helt på den högra kullelen.
2. Skruva fast kullelen på den högra skjutarmen tills kullelens centrum är 60 mm från skjutarmens främre del (Figur 19). Dra inte åt kontramuttern.

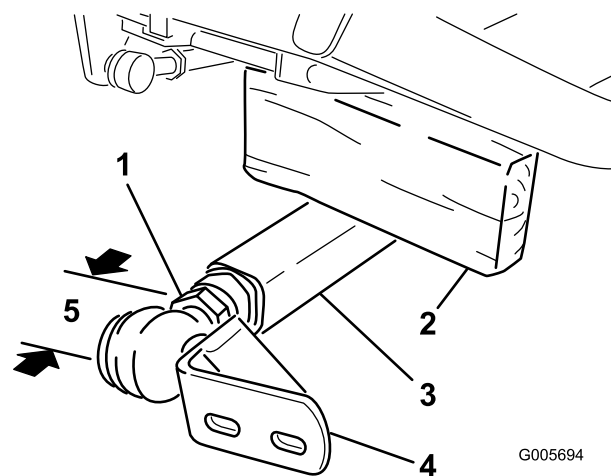

Figur 20

- | | |
|-----------------------|-----------------|
| 1. Kontramutter | 4. Kullefsfäste |
| 2. Kloss, 51 x 102 mm | 5. 60 mm |
| 3. Vänster skjutarm | |

4. Ta försiktigt bort træklossen på 51 x 102 mm från dess läge mellan ramen och skjutarmen.
5. Ta bort fjäderpinnen från cylinderpinnen och dra ut cylinderpinnen ur cylindern.

6. Höj främre delen av lyftarmen tills hålet i cylinderns rörliga ände passar med hålen i lyftarmsfästena. Var försiktig eftersom lyftarmen är fjädrande. Fäst

delarna med en cylinderpinne, fjäderpinne och saxpinne. Saxpinnen måste sitta mot utsidan.

7. Montera redskapet. Mer information om lämpliga monteringsförfaranden finns i redskapets *bruksanvisning*.

13

Montera den bakre vikten

Inga delar krävs

Tillvägagångssätt

Om tvåhjulsdrevena traktorenheter för att den ska uppfylla kraven i CEN-standarden EN 836:1997, ISO-standarden 5395:1990 och ANSI/OPEI-standarden B71.4–2004 måste en bakvikt monteras längst bak. Använd tabellen nedan för att fastställa vilka vikter som erfordras. Beställ sedan delarna från din lokala auktoriserade Toro-återförsäljare. På fyrehjulsdrevena modeller krävs ingen ytterligare vikt.

Obs: En bakviktsats, artikelnr 24-5780 medföljer modellnr 30630.

Tvåhjulsdrevena maskiner

| Klippenhetsbeskrivning | Bakre vikt erfordras | Viktens artikelnummer | Viktbeskrivning | Antal |
|---|----------------------|-----------------------|---|-------|
| 183 cm med sidoutkast (modellnr 30722) | 32 kg | 24-5780 | Bakre viktsats (två vikter på 16 kg samt monteringsdelar) | 1 |
| 183 cm med bakre utkast (modellnr 30710) | 32 kg | 24-5780 | Bakre viktsats (två vikter på 16 kg samt monteringsdelar) | 1 |
| Guardian 72-tums klippenhet med återvinningsfunktion (modellnr 30716) | 32 kg | 24-5780 | Bakre viktsats (två vikter på 16 kg samt monteringsdelar) | 1 |

14

Slutföra monteringen

Delar som behövs till detta steg:

| | |
|---|-------------------------------|
| 1 | Hydrauloljefilter |
| 1 | Reservdelskatalog |
| 2 | Bruksanvisning (traktorenhet) |
| 1 | Förarutbildningsmaterial |
| 1 | Kvalitetscertifikat |

Tillvägagångssätt

Kontrollera däcktrycket

Däcken levereras med förhöjt tryck. Lufta därför däcken en aning för att minska trycket. Fram- och bakdäckens korrekta lufttryck är 145 kPa (21 psi).

Kontrollera de främre hjulmuttrarnas åtdragning

⚠ VARNING

Om de främre hjulmuttrarna inte dras åt ordentligt kan det uppstå fel eller så kan hjulen falla av, vilket kan leda till personskador.

Dra åt de främre hjulmuttrarna till 61–75 Nm efter 1–4 körtimmar och igen efter 10 körtimmar. Dra sedan åt skruvarna var 250:e timme.

Smörjning av traktorenheten

Innan maskinen används måste den smörjas för att korrekt funktion ska kunna garanteras. Mer information finns i Smörja maskinen. Om maskinen inte smörjs kommer dess komponenter att gå sönder i förtid.

Obs: Lossa kantskyddet (som används vid frakt) från stänkskärmarna när du är klar med monteringen.

Gå igenom följande lösa delar:

- Hydrauloljefilter
Byt efter 10 timmar
- *Reservdelskatalog:*
Spara för framtida referens.
- *Bruksanvisning* (traktorenhet). Läs bruksanvisningen innan du använder maskinen.
- Förarutbildningsmaterial. Läs detta innan du använder maskinen.
- Kvalitetscertifikat: Spara för framtida referens.

Produktöversikt

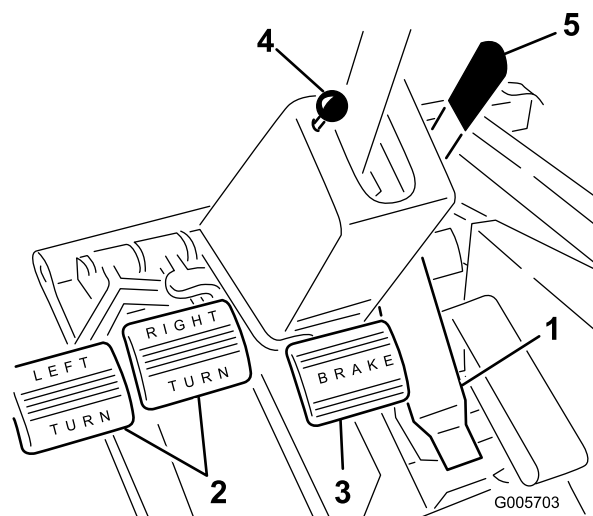

Figur 21

- | | |
|-----------------|-----------------------------|
| 1. Gaspedal | 4. Parkeringsbromsens knapp |
| 2. Svängpedaler | 5. Spak för rattlutning |
| 3. Bromspedal | |

Reglage

Gaspedal

Gaspedalen (Figur 21) har två funktioner: att få maskinen att gå framåt och att få den att gå bakåt. Använd högerfotens häl respektive tå och tryck ned överdelen på pedalen för att köra framåt och nederdelen på pedalen för att köra bakåt. Hastigheten står i proportion till hur långt du trycker ned pedalen. För maximal hastighet utan last måste gaspedalen tryckas ned helt medan gasreglaget är i det snabba läget. Maximihastigheten framåt är ca 15 km/tim. För att få maximal kraft med en maskin med tung last eller då du kör uppför en backe, sätter du gasreglaget i det snabba läget samtidigt som du trycker ned gaspedalen något för att behålla ett högt varvtal. När varvtalet börjar sjunka släpper du något på gaspedalen för att låta motorns varvtal öka.

▲ VAR FÖRSIKTIG

När du tar bort foten från gaspedalen ska maskinen stanna. Den får inte krypa i någon riktning. Om den gör det ska maskinen inte användas förrän hjuldrivningsmonteringen har reparerats och justerats; se Justera drivningen i neutralläget.

Svängpedaler

Vänster och höger svängpedal (Figur 21) är kopplad till främre vänster respektive höger hjulbroms, då bägge bromsarna fungerar oberoende av varandra. Använd bromsarna för att svänga tvärt eller för att öka drivningen om ett hjul släpar efter vid körning på en sluttning. Vått gräs eller mjuka gräsytor kan dock skadas när bromsarna används vid svängar.

Spak för rattlutning

Spaken för rattlutning sitter på höger sida om styrkolonnen (Figur 21). Dra spaken bakåt för att justera ratten till önskat framåt- eller bakåtläge och skjut spaken framåt för att låsa justeringen.

⚠ VAR FÖRSIKTIG

Lämna inte spaken i oläst läge.

Bromspedal

Lägg i parkeringsbromsen (Figur 21) för att undvika tillfällig maskinrörelse när motorn är avstängd.

Den hydrostatiska transmissionen får inte, vid något tillfälle, användas som maskinens parkeringsbroms. Lägg i parkeringsbromsen genom att trycka ned bromspedalen helt och hållet, dra ut parkeringsbromsknappen och sedan släppa pedalen. Parkeringsbromsen frigörs genom att bromspedalen trampas ned tills parkeringsbromsens knapp går tillbaka. För att stanna snabbt tar du bort högerfoten från gaspedalen och trampar ned bromspedalen. För att du ska kunna stanna snabbt måste bromskablarna vara jämnt justerade.

Lyftspak

Den hydrauliska lyftspaken (Figur 22) har tre lägen: FLOAT (sväva), TRANSPORT (transport), och RAISE (höj). För att sänka redskapet till marken för du lyftspaken framåt i spåret, som är läget FLOAT. Läget FLOAT används vid körning samt när maskinen inte används. Höj redskapet genom att dra lyftspaken bakåt till läget RAISE. Låt lyftspaken flyttas till läget TRANSPORT när redskapet är upphöjt. Redskapet ska vanligtvis vara upphöjt när du kör från ett arbetsområde till ett annat, förutom vid körning nedför branta sluttningar.

⚠ VAR FÖRSIKTIG

Klippenhetens frilagda, roterande knivar eller andra redskap är farliga.

Lyft aldrig en klippenhet eller ett redskap när knivarna eller andra delar roterar.

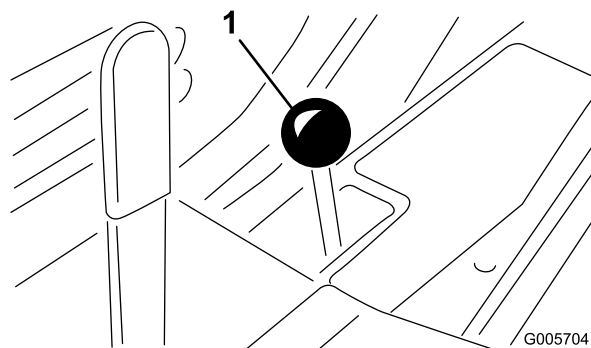

Figur 22

1. Lyftspak

Kraftuttagsspak

Kraftuttagsspaken (Figur 23) har två lägen: ON (inkopplat) och OFF (urkopplat). Skjut sakta kraftuttagsspaken helt framåt till ON för att starta redskapet eller klippenhetsknivarna. Dra sakta spaken bakåt till OFF för att stanna redskapet. Den enda gång kraftuttagsspaken ska vara i läget ON är när redskapet eller klippenheten är nedfällna i körläge.

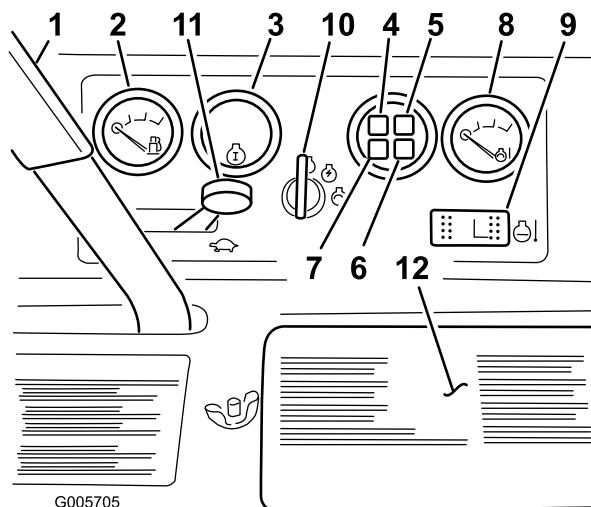

Figur 23

- | | |
|--|---|
| 1. Kraftuttagsspak | 7. Laddningsindikator |
| 2. Bränslemätare | 8. Temperaturmätare |
| 3. Timmätare | 9. Brytare för temperaturöverbelastning |
| 4. Oljetrycksindikator | 10. Tändningslås |
| 5. Indikator för motorns kylvätsketemperatur | 11. Gasreglage |
| 6. Glödstiftsindikator | 12. Batterikåpa |

Bränslemätare

Bränslemätaren (Figur 23) visar hur mycket bränsle som finns kvar i bränsletanken.

Timmätare

Timmätaren (Figur 23) registrerar motorns samlade drifttimmar.

Oljetryckslampa

Oljetryckslampan (Figur 23) tänds när oljetrycket i motorn sjunker till en farligt låg nivå. Om lågt oljetryck skulle uppstå, ska du stanna motorn och fastställa orsaken. Reparera skadan innan du startar motorn igen.

Laddningsindikator

Tänds när systemets laddningskrets inte fungerar (Figur 23).

Varningslampa för motorns kylväsketemperatur

Lampan tänds och motorn stängs av när kylväsketemperaturen stiger till en för hög nivå (Figur 23).

Temperaturmätare

Temperaturmätaren registrerar temperaturen på kylvätskan i kylsystemet (Figur 23). Om kylmedlets temperatur blir för hög stängs motorn av automatiskt.

Knapp för återställning efter överhettning

Tryck på och håll in brytaren för temperaturöverbelastning för att starta motorn efter avstängning p.g.a. hög temperatur. Knappen får endast användas i nödlägen.

Glödstiftslampa

Tänds när glödstiften är inkopplade (Figur 23).

Tändningslås

Tre lägen: OFF (av), ON/Preheat (på/förvärmning) och START (Figur 23).

Gasreglage

Gasen (Figur 23) används för motordrift i olika hastigheter. Varvtalet ökas genom att gasreglaget flyttas framåt till FAST (snabbt), och minskas genom att gasreglaget flyttas bakåt till SLOW (sakta). Gasreglaget styr knivarnas eller andra redskapskomponenters hastighet och, tillsammans med gaspedalen, traktorenhetens hastighet.

Sätesjusteringsspak

Justera standardsätet genom att föra spaken (Figur 24) bakåt och skjuta sätet till önskat läge. Frigör spaken för att låsa sätet på plats. Du kan justera sätet med fjädring framåt eller bakåt genom att dra ut spaken på vänster sida om sätet och flytta sätet till önskat läge. Släpp sedan spaken. Viktjusteringsknoppen kan justeras för förarens komfort.

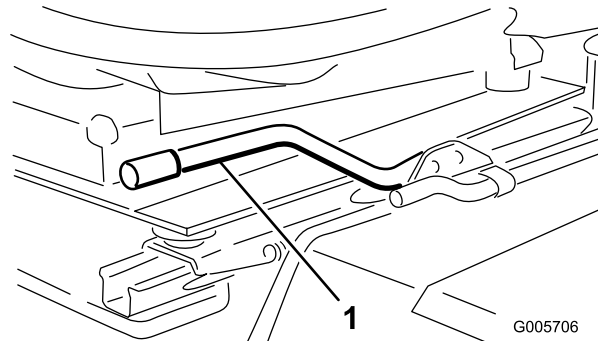

Figur 24

1. Sätesjusteringsspak

Specifikationer

Obs: Delarnas mått och utseende kan ändras utan föregående meddelande.

Mått och vikter (ungefärliga)

| | |
|---|--------|
| Bredd, fyrhjulsdrivna modeller (mellan de bakre hjulens utsida) | 121 cm |
| Bredd, tvåhjulsdrivna modeller (mellan de bakre hjulens utsida) | 117 cm |
| Längd, fyrhjulsdrivna modeller | 239 cm |
| Längd, tvåhjulsdrivna modeller | 231 cm |
| Höjd med vältskydd, alla modeller | 199 cm |
| Torrsvikt, fyrhjulsdrivna modeller (utan klippdäck) | 755 kg |
| Torrsvikt, tvåhjulsdrivna modeller (utan klippdäck) | 628 kg |
| Hjulbas, fyrhjulsdrivna modeller | 130 cm |
| Hjulbas, tvåhjulsdrivna modeller | 124 cm |

Tillbehör

Det finns ett urval av Toro godkända tillbehör som du kan använda förbättra och utöka maskinens kapacitet. Kontakta din Auktoriserad Toro-återförsäljare eller representant eller gå till www.Toro.com för att se en lista över alla godkända tillbehör.

Körning

Obs: Vänster och höger sida på maskinen är lika med förarens vänstra respektive högra sida vid normal körning.

Före körning

Motorhuvsstötta (bara modell 30626 och 30627)

1. Ställ maskinen på en plan yta.
2. Lossa motorhuvsspärren och öppna huven.
3. Skjut ut motorhuvsstöttans underdel (Figur 25) ur hållaren. Sänk motorhuvsstötten, fäll den uppåt och därefter ned för att stötta upp motorhuven.

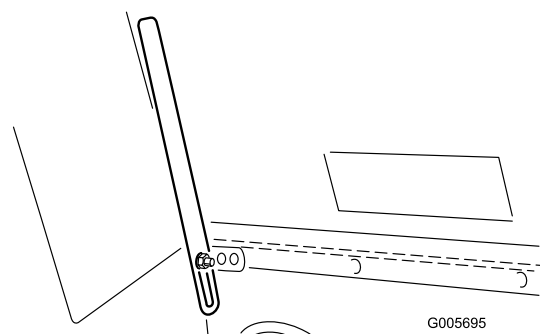

Figur 25

1. Motorhuvsstötta

Kontrollera oljenivån i vevhuset

Motorn levereras med olja i vevhuset. Oljenivån måste dock kontrolleras innan och efter motorn startas första gången.

Vevhusets kapacitet är ca 3,1 liter med filter.

Använd högkvalitativ motorolja som uppfyller följande specifikationer:

- Nödvändig API-klassificering: CH-4, CI-4 eller högre.
- Rekommenderad olja: SAE 15W-40 (över -18°C)
- Alternativ olja: SAE 10W-30 eller 5W-30 (alla temperaturer)

Toro Premium-motorolja med viskositet på 15W-40 eller 10W-30 finns tillgänglig att köpa från din återförsäljare. Se reservdelskatalogen för artikelnummer.

1. Parkera maskinen på ett jämnt underlag, stäng av motorn och ta ut nyckeln ur tändningslåset. Öppna motorhuven och fäst motorhuvsstötten.

2. Ta ut oljestickan (Figur 26), torka den ren och sätt tillbaka den. Ta ur oljestickan och kontrollera oljenivån. Oljenivån ska nå upp till markeringen FULL på stickan.

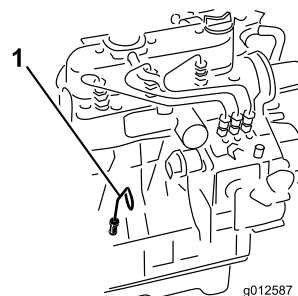

Figur 26

1. Oljesticka

3. Om oljenivån ligger under markeringen FULL, tar du av påfyllningslocket och fyller på olja tills nivån når markeringen FULL på oljestickan. Fyll INTE PÅ FÖR MYCKET.

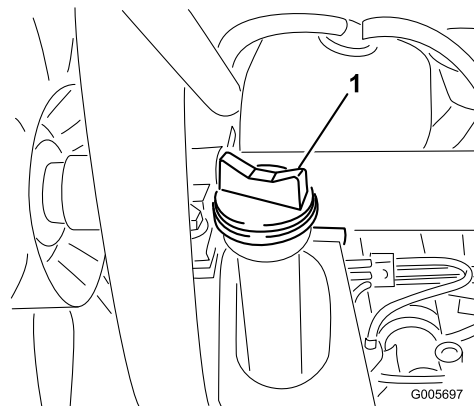

Figur 27

1. Påfyllningshål

4. Sätt tillbaka påfyllningslocket och stäng huven.

Viktigt: Kontrollera att motoroljenivån ligger mellan den övre och den nedre markeringen på oljestickan. Motorn kan skadas om för mycket eller för lite motorolja fylls på.

Fylla bränsletanken

Använd endast rent färskt diesel. Minsta cetantal ska vara 40. Köp inte mer bränsle än vad som går åt inom 30 dagar så att det garanterat är färskt.

Bränsletankskapacitet: 25 l

Använd diesel för sommarbruk (nr 2-D) vid temperaturer över -7°C och diesel för vinterbruk (nr 1-D eller blandning av nr 1-D/2-D) under -7°C . Användning av bränsle för vinterbruk

vid lägre temperaturer ger lägre flampunkts- och flytpunktsegenskaper, vilket gör att maskinen startar lättare och att bränslefiltret inte sätts igen lika mycket.

Om bränsle för sommarbruk används vid temperaturer över -7°C bidrar det till att pumpen håller längre och har större effekt jämfört med bränsle för vinterbruk.

Viktigt: Använd inte fotogen eller bensin istället för diesel, eftersom det skadar motorn.

⚠ FARA

Under vissa omständigheter är dieselbränsle och bränsleångor mycket brandfarliga och explosiva. Bränslebrand eller explosion kan skada dig själv och andra och orsaka materiella skador.

- Använd en tratt och fyll på tanken utomhus på en öppen plats när motorn är avstängd och kall. Torka upp utspillt bränsle.
- Fyll inte tanken helt full. Fyll på bränsle i tanken tills det återstår 6 till 13 mm till påfyllningsrörets underkant. Det tomma utrymmet behövs för bränslets expansion.
- Rök aldrig när du handskas med bränsle och håll dig borta från öppen eld och platser där ångor kan antändas av gnistor.
- Förvara bränslet i en ren, försluten och godkänd bränsledunk.

1. Tippa sätet framåt och fäst det med stödstången så att det inte kan falla ned oavsiktligt. Gör rent runt tanklocket med hjälp av en ren trasa (Figur 28).

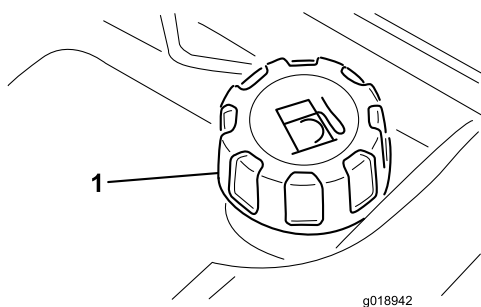

Figur 28

1. Tanklock
-
2. Ta bort locket från bränsletanken och fyll tanken med dieselbränsle så att det återstår 2,5 cm till helt full tank. Sätt tillbaka tanklocket och dra åt ordentligt när du har fyllt på tanken.

Kontrollera kylsystemet

Ta bort eventuellt skräp från gallret och kylaren/oljekylaren dagligen eller oftare under mycket dammiga och smutsiga förhållanden.

Kylsystemet fylls med en 50/50-blandning av vatten och permanent frostskyddsmedel med etylenglykol. Kontrollera kylvätskenivån i expansionstanken varje dag innan motorn startas. Kylsystemet rymmer ca 5,7 liter.

⚠ VAR FÖRSIKTIG

Om kylarlocket tas av när motorn är varm kan het kylvätska spruta ut och orsaka brännskador.

1. Kontrollera kylvätskenivån i expansionstanken. Kylvätskenivån bör ligga mellan markeringarna på sidan på tanken.

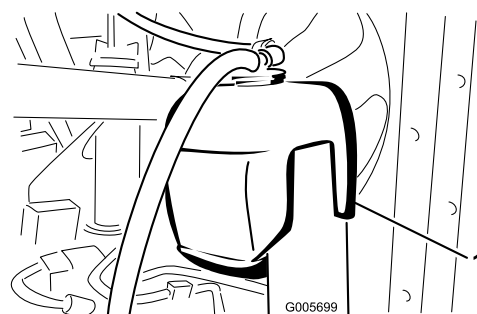

Figur 29

1. Expansionstank
-
2. Ta av locket på expansionstanken och fyll på systemet om kylvätskenivån är låg. Fyll INTE PÅ FÖR MYCKET.
 3. Skruva på locket till expansionstanken.

Kontrollera hydraulvätskan

Framaxelhuset fungerar som behållare för systemet. Transmissionen och axelhuset levereras från fabriken med ca 4,7 liter högkvalitativ hydraulvätska. Kontrollera dock vätskenivån i tanken innan motorn startas för första gången och därefter dagligen.

Obs: Vätskan som driver servostyrningen kommer från transmissionens laddningspump i hydraulsystemet. Start vid kallt väder kan resultera i ”stel” styrning tills hydraulsystemet är uppvärmt.

Listan nedan ska inte ses som fullständig. Hydraulvätskor från andra tillverkare kan användas om man kan hänvisa till produkter som motsvarar de i listan. Toro ansvarar inte för skador som uppstått till följd av att felaktiga vätskor använts. Använd därför endast produkter från ansedda tillverkare som ansvarar för sina rekommendationer.

Kontrollera hydraulsystemet

Framaxelhuset fungerar som behållare för systemet. Transmissionen och axelhuset levereras från

fabriken med ca 4,7 liter högkvalitativ hydraulvätska.
Kontrollera hydraulvätskenivån innan motorn startas för första gången och därefter dagligen.
Rekommenderad utbytesvätska:

Transmissions-/hydraulvätska av typen Toro Premium

(Finns i hinkar om 19 liter eller fat om 208 liter. Se reservdelskatalogen eller en Toro-återförsäljare för artikelnummer.)

Alternativa vätskor: Om Toro-vätskan inte finns att tillgå kan en annan oljebaserad universalhydraulvätska för traktorer (UTHF) användas, under förutsättning att specifikationerna för den faller inom det angivna området i fråga om alla nedanstående materialegenskaper och den uppfyller branschens standarder. Vi rekommenderar inte att du använder syntetisk vätska. Fråga din oljedistributör om råd för att hitta en tillfredsställande produkt. Obs! Toro ansvarar inte för skador som uppstått till följd av att felaktiga vätskor använts. Använd därför endast produkter från ansedda tillverkare som ansvarar för sina rekommendationer.

Materialegenskaper:

| | |
|------------------------------|---|
| Viskositet, ASTM D445 | cSt vid 40 °C 55 till 62 cSt vid 100 °C 9,1 till 9,8 |
| Viskositetsindex, ASTM D2270 | 140–152 |
| Flytpunkt, ASTM D97 | -37 °C till -43 °C |

Branschspecifikationer:

API GL-4, AGCO Powerfluid 821 XL, Ford New Holland FNHA-2-C-201.00, Kubota UDT, John Deere J20C, Vickers 35VQ25 och Volvo WB-101/BM.

Obs: Många hydraulvätskor är nästintill färglösa vilket gör det svårt att upptäcka läckor. En rödfärgstillsats för hydraulolja finns i flaskor om 20 ml. En flaska räcker till 15–23 liter hydraulolja. Beställ artikelnr 44-2500 från din auktoriserade Toro-återförsäljare.

1. Ställ maskinen på en plan yta, höj redskapet och stäng av motorn.
2. Skruva loss oljesticken (Figur 30) från påfyllningsröret och torka av den med en ren trasa. Skruva på oljestickslocket på påfyllningsröret med fingrarna. Skruva loss oljesticken och kontrollera oljenivån. Om nivån är lägre än 13 mm från skåran på oljesticken (Figur 30), fyller du på tillräckligt med högkvalitativ hydraulolja för att höja nivån till skåran. Fyll inte på så mycket att oljan når mer än 13 mm över skåran.

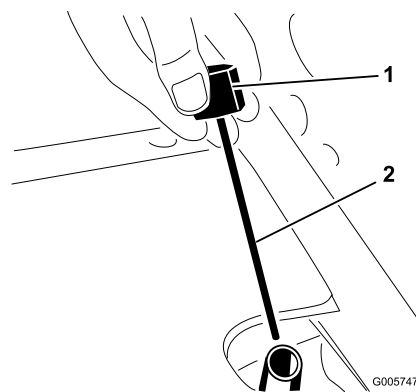

Figur 30

1. Oljestickslock
2. Skåra

Viktigt: Använd en tratt med ett fint trådfilter – maskvidd 200 – och se till att tratten och oljan är absolut rena när du fyller på olja i hydraulsystemet. På så vis kan du undvika att förorena hydraulsystemet.

3. Skruva på oljestickslocket på påfyllningsröret med fingrarna. Du behöver inte dra åt locket med en skiftnyckel.
4. Sänk redskapet.

Kontrollera bakaxeln (endast modell 30627 och 30631)

Bakaxeln har tre separata behållare för olja av typen SAE 80W-90. Även om axeln levereras från fabriken fylld med olja, bör nivån kontrolleras innan maskinen tas i bruk.

1. Ställ maskinen på en plan yta.
2. Avlägsna kontrollpluggarna från axeln och se till att oljan når upp till botten av varje hål. Avlägsna påfyllningspluggarna om nivån är låg och tillsätt tillräckligt med olja så att nivån når upp till botten av kontrollpluggshålen (Figur 31).

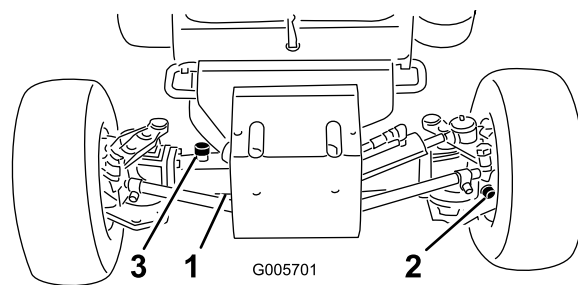

Figur 31

1. Kontrollplugg
2. Påfyllnings-/kontrollplugg (en på vardera ände av axeln)
3. Påfyllningsplugg

Kontrollera oljan i den dubbelriktade kopplingen (endast modell 30627 och 30631)

1. Ställ maskinen på en plan yta.
2. Vrid kopplingen (Figur 32) så att kontrollpluggen (som här visas i läget ”klockan 12”) sitter i läget ”klockan 4”.

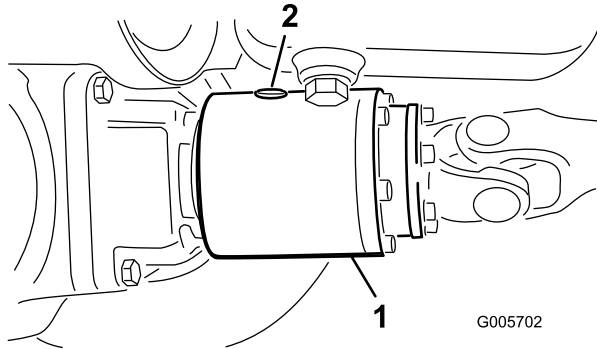

Figur 32

1. Dubbelriktad koppling 2. Kontrollplugg

3. Ta bort kontrollpluggen. Vätskenivån bör nå upp till hålet i kopplingen. Tillsätt Mobil Fluid 424 om bränslenivån är låg. Kopplingen ska vara fylld till ungefär en tredjedel.
4. Montera kontrollpluggen.

Obs: Använd inte motorolja (dvs. olja av typen 10W30) i den dubbelriktade kopplingen. Tillsatser för slitskydd och extremt tryck kommer att försämra kopplingens prestanda.

Starta/stänga av motorn

Viktigt: Bränslesystemet måste luftas om någon av de situationer som beskrivs nedan inträffar.

- Vid den första starten av en ny maskin.
- Motorn har stannat till följd av att bränslet har tagit slut.
- Underhåll har utförts på komponenter i bränslesystemet, t.ex. vid filterbyte, service av separatorn etc.

Mer information finns i Lufta bränslesystemet.

1. Se till att parkeringsbromsen är ilagd, kraftuttagsbrytaren är av (OFF) och lyftspaken befinner sig i läget TRANSPORT eller FLOAT (sväva). Ta bort foten från gaspedalen och se till att pedalen är i neutralläge.
2. Flytta gasreglaget till 1/2-läget.

3. Vrid tändningsbrytaren till det PÅSLAGNA läget/läget för förvärmning. En automatisk timer styr förvärmningen i 10 sekunder. Vrid nyckeln till START efter förvärmningen. STARTA INTE MOTORN I MER ÄN 15 SEK. Släpp nyckeln när motorn startar. Om ytterligare förvärmning krävs vrider du nyckeln till det AVSLAGNA läget och därefter till det PÅSLAGNA läget/läget för förvärmning. Upprepa proceduren efter behov.
4. Kör motorn på tomgång eller endast med en del gas tills den är uppvärmd.

Obs: Flytta gasreglaget till 1/2-läget när du startar om en varm motor.

5. När motorn har startats för första gången eller efter det att motorns olja har bytts ut eller motorn, transmissionen eller axeln har genomgått översyn kör du maskinen framåt och bakåt i ett par minuter. Prova också lyftspaken och kraftuttaget tills du är säker på att allting fungerar som det ska. Vrid servoratten åt höger och vänster för att kontrollera styrreaktionen. Stäng sedan av motorn och kontrollera vätskenivåerna samt undersök om det finns några oljeläckor, lösa delar eller andra märkbara funktionsfel på maskinen.

⚠ VAR FÖRSIKTIG

Stäng av motorn och vänta tills samtliga rörliga delar stannar innan du undersöker om det finns några oljeläckor, lösa delar eller andra problem på maskinen.

6. Stanna motorn genom att flytta gasreglaget bakåt till det långsamma läget, flytta kraftuttagsbrytaren till det avslagna läget och vrida tändningsnyckeln till OFF. Ta ut nyckeln ur tändningslåset för att undvika oavsiktlig start.

Lufta bränslesystemet

1. Parkera maskinen på en plan yta. Se till att bränsletanken är minst halvfull.
2. Lås upp och öppna motorhuven.

▲ FARA

Under vissa omständigheter är dieselbränsle och bränsleångor mycket brandfarliga och explosiva. Bränslebrand eller explosion kan skada dig själv och andra och orsaka materiella skador.

- Använd en tratt och fyll på tanken utomhus på en öppen plats när motorn är avstängd och kall. Torka upp utspillt bränsle.
 - Fyll inte tanken helt full. Fyll bränsletanken med bränsle tills nivån ligger 25 mm under påfyllningsrörets nedersta del. Det tomma utrymmet behövs för bränslets expansion.
 - Rök aldrig när du handskas med bensin och håll dig borta från öppen eld eller platser där bensinångor kan antändas av gnistor.
 - Förvara bränsle i en ren, säkerhetsgodkänd behållare och se till att locket sitter på.
3. Öppna avluftarskruven på insprutningspumpen (Figur 33).

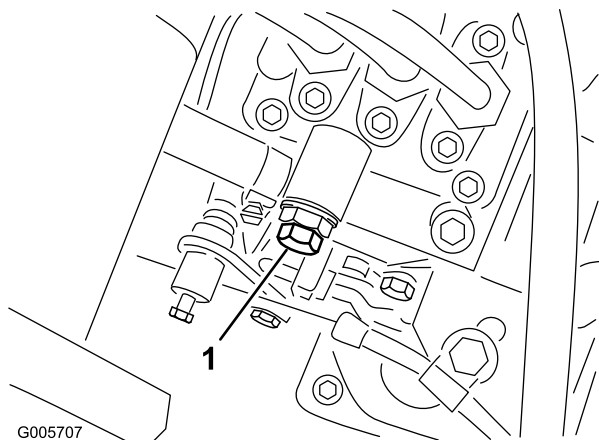

G005707

Figur 33

1. Avluftarskruv på bränsleinsprutningspump

4. Vrid nyckeln i tändningsbrytaren till läget ON. Den elektriska bränslepumpen kommer att påbörja sitt arbete och därigenom tvinga ut luft runt avluftarskruven. Lämna nyckeln i läget ON tills en jämn bränsleström flyter ut runt skruven. Dra åt skruven och vrid nyckeln till läget OFF.

Obs: I normala fall ska motorn starta efter att ovan nämnda luftningsprocedurer har följts. Om motorn inte startar kan dock luft finnas kvar mellan insprutningspumpen och insprutarna; se Lufta insprutarna.

Kontrollera säkerhetsströmbrytarna

▲ VAR FÖRSIKTIG

Om säkerhetsbrytarna är fränkopplade eller skadade kan maskinen plötsligt aktiveras vilket i sin tur kan leda till personskador.

- Gör inga otillåtna ändringar på säkerhetsbrytarna.
- Kontrollera säkerhetsbrytarnas funktion dagligen och byt ut eventuella skadade brytare innan maskinen körs.

Maskinen har säkerhetsbrytare i det elektriska systemet. Säkerhetsbrytarna är konstruerade att stänga av motorn om föraren kliver ur sätet samtidigt som kraftuttagsspaken är inkopplad eller gaspedalen är nedtryckt. Föraren kan dock lämna sätet medan motorn är igång. Även om motorn kommer att fortsätta att vara igång om kraftuttagsspaken urkopplats och gaspedalen har frigjorts, rekommenderas du å det bestämdaste att stänga av motorn innan du stiger ned från sätet.

Kontrollera säkerhetsbrytarnas funktion:

1. Kör maskinen sakta till ett stort, relativt öppet område. Sänk klippenheten, stäng av motorn och lägg i parkeringsbromsen.
2. Sitt på sätet. Flytta kraftuttagsspaken till ON. Försök starta motorn med gaspedalen i neutralläge. Motorn ska inte gå runt. Om motorn går runt, föreligger ett funktionsfel i säkerhetssystemet som bör åtgärdas innan arbetet återupptas.
3. Sitt på sätet. Flytta kraftuttagsspaken till OFF och tryck ned gaspedalen. Försök att starta motorn. Motorn ska inte gå runt. Om motorn går runt, föreligger ett funktionsfel i säkerhetssystemet som bör åtgärdas innan arbetet återupptas.

▲ VARNING

Kör inte maskinen utan att något redskap är monterat, såvida du inte även har tagit bort kraftuttagsaxeln.

4. Sitt på sätet och starta motorn. Lossa parkeringsbromsen. Res dig från sätet och för kraftuttagsspaken till läget ON. Motorn bör stanna inom 2–3 sekunder. Om motorn inte stannar finns det ett funktionsfel i säkerhetssystemet som bör åtgärdas innan arbetet återupptas.
5. Ansätt parkeringsbromsen. Tryck ned gaspedalen med motorn igång och kraftuttagsbrytaren urkopplad. Motorn bör stanna inom 2 sekunder.

Om motorn stannar fungerar brytaren som den ska, och du kan fortsätta arbetet. Om motorn inte stannar finns det ett funktionsfel i säkerhetssystemet som bör åtgärdas innan arbetet återupptas.

Knuffa eller bogsera traktorenheten

I nödfall kan traktorenheten knuffas eller bogseras en kortare sträcka. Toro rekommenderar dock inte detta.

Viktigt: Knuffa eller bogsera inte traktorenheten snabbare än 3–4,8 km/tim eftersom transmissionen kan skadas. Om traktorenheten måste flyttas en längre sträcka bör den transporteras på en lastbil eller ett släp. När traktorenheten knuffas eller bogseras måste överströmningsventilen vara öppen.

1. Sträck in handen under traktorenheten och vrid överströmningsventilen (Figur 34) motsols ett halvt till ett varv. När ventilen öppnas, öppnas även en inre passage i transmissionen så att transmissionsoljan kan avledas. Eftersom vätskan avleds kan traktorenheten flyttas utan att transmissionen skadas.

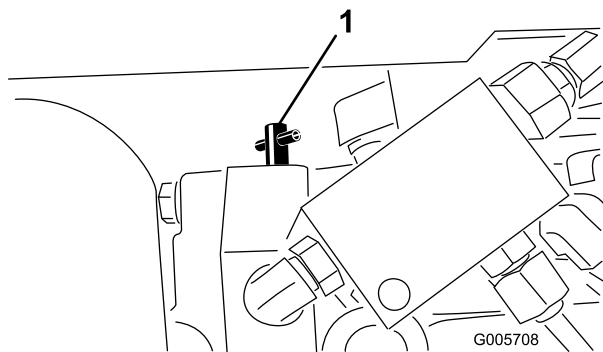

Figur 34

1. Förbikopplingsventil

2. Stäng överströmningsventilen genom att vrida den medsols tills den är ordentligt säkrad innan motorn startas. Dra inte åt mer än till 7–11 Nm. Starta inte motorn när ventilen är öppen.

Viktigt: Om maskinen körs med öppen överströmningsventil leder det till överhettning i transmissionen.

Driftegenskaper

Öva att köra maskinen eftersom den har en hydrostatisk transmission och dess egenskaper skiljer sig från många gräsunderhållningsmaskiner. En del punkter som man bör tänka på när traktorenheten, klipparenheten

eller andra redskap används är transmissionen, motorvarvtalet, belastningen på knivarna eller andra arbetsredskap och vikten av bromsarna.

Reglera gaspedalläget för ett högt och relativt konstant motorvarvtal för att få tillräckligt med kraft för traktorenheten och arbetsredskapen under körning. En bra regel att följa är: sänk hastigheten allteftersom belastningen på redskapen ökar och öka hastigheten allteftersom belastningen minskar.

Låt därför gaspedal gå bakåt när motorns varvtal minskar och tryck ned pedalen långsamt när varvtalet ökar. När du kör från ett arbetsområde till ett annat – utan last och med klippenheten upplyft – ska du ha gasreglaget i läget FAST och långsamt trycka gaspedalen ända ned för att uppnå maximal hastighet.

En annan egenskap att uppmärksamma är funktionen hos svängpedalerna som är anslutna till bromsarna. Bromsarna kan användas som hjälp för att svänga med maskinen. De ska dock användas med försiktighet, i synnerhet på mjukt eller vått gräs eftersom gräsmattan kan få revor av misstag. En annan fördel med svängbromsarna är att de upprätthåller driften. Till exempel: i vissa slutningsförhållanden slirar motluthjulet och förlorar fästet. Om denna situation skulle uppstå trycker du ned motlutspedalen gradvis och med jämna mellanrum tills motluthjulet slutat att slira, vilket därmed ökar drivningen på medluthjulet.

Var extra försiktig när du kör maskinen i slutningar. Se alltid till att sätessvängningens fästpinne är monterad. Kör sakta och undvik tvära svängar i slutningar, för att undvika att välta. Klippenheten måste sänkas vid körning nedför backar för att kunna kontrollera styrningen.

Strålriktaren måste alltid vara monterad och i sin lägsta position på klippenheten med sidoutkastare.

▲ VARNING

Vårdslös körning kombinerad med ojämn terräng, rikoschetter eller felaktigt placerade säkerhetsskydd kan leda till skador från kringslungade föremål.

En person eller ett sällskapsdjur kan dyka upp i eller omkring klippområdet.

Sluta klippa och återuppta inte arbetet förrän området har röjts.

Koppla ur samtliga reglage och flytta gasreglaget till det långsamma läget innan du stänger av motorn. Om du flyttar gasreglaget till det långsamma läget sänks motorvarvtalet och bullernivån samtidigt som

vibrationerna minskas. Vrid nyckeln till OFF för att stänga av motorn.

Underhåll

Rekommenderat underhåll

| Underhållsintervall | Underhållsförfarande |
|---------------------------------|---|
| Efter de första 2 timmarna | <ul style="list-style-type: none">• Dra åt de främre hjulmuttrarna. |
| Efter de första 10 timmarna | <ul style="list-style-type: none">• Kontrollera remspänningen.• Kontrollera kraftuttagsremmens spänning• Byt ut hydraulvätskefiltret• Dra åt de främre hjulmuttrarna. |
| Efter de första 50 timmarna | <ul style="list-style-type: none">• Byt motoroljan och filtret• Kontrollera kraftuttagsremmens spänning• Kontrollera motorns varvtal. |
| Varje användning eller dagligen | <ul style="list-style-type: none">• Kontrollera gallret och kylaren. Oftare vid mycket dammiga och smutsiga förhållanden. |
| Var 50:e timme | <ul style="list-style-type: none">• Kontrollera luftrenaren• Kontrollera elektrolytnivån i batteriet• Smörj alla smörjniplarna |
| Var 100:e timme | <ul style="list-style-type: none">• Byt motoroljan och filtret• Kontrollera slangarna• Kontrollera remspänningen.• Kontrollera kraftuttagsremmens spänning• Inspektera kylsystemets slangar. |
| Var 200:e timme | <ul style="list-style-type: none">• Kontrollera bakhjulens skränkning• Byt ut hydraulvätskefiltret |
| Var 250:e timme | <ul style="list-style-type: none">• Dra åt de främre hjulmuttrarna. |
| Var 400:e timme | <ul style="list-style-type: none">• Serva luftfiltret• Kontrollera bränsleledningarna och -anslutningarna.• Byt ut filterskålen i vattenseparatorn• Byt ut bränsleförfiltret.• Fyll bakhjulens lager med fett.• Byt oljan i bakaxeln (endast modell 30627 och 30631)• Byt oljan i den dubbelriktade kopplingen. (Endast modell 30627 och 30631)• Dra åt huvudet, justera ventilerna och kontrollera motorns varvtal. |
| Var 1000:e timme | <ul style="list-style-type: none">• Töm och rengör bränsletanken.• Spola och byt ut kylsystemets vätska.• Byt ut vätskan i hydraulsystemet.• Byt ut rörliga slangar. |

▲ VAR FÖRSIKTIG

Om du lämnar nyckeln i tändningslåset kan någon råka starta motorn av misstag och skada dig eller någon annan person allvarligt.

Ta ut nyckeln ur tändningslåset innan du utför något underhåll.

Kontrolllista för dagligt underhåll

Kopiera sidan och använd den regelbundet.

| Kontrollpunkt | Vecka: | | | | | | |
|--|--------|------|------|-------|------|------|------|
| | Mån. | Tis. | Ons. | Tors. | Fre. | Lör. | Sön. |
| Kontrollera säkerhetsbrytarnas funktion. | | | | | | | |
| Kontrollera gräsriktaren i nedfällt läge | | | | | | | |
| Kontrollera bromsarnas funktion. | | | | | | | |
| Kontrollera bränslenivån | | | | | | | |
| Kontrollera motorns oljenivå | | | | | | | |
| Kontrollera kylsystemets vätskenivå | | | | | | | |
| Kontrollera vatten/bränsleseparator | | | | | | | |
| Kontrollera luftfiltrets inskränkingsindikator 3 | | | | | | | |
| Kontrollera kylare och galler för skräp | | | | | | | |
| Kontrollera ovanliga motorljud 1 | | | | | | | |
| Kontrollera ovanliga driftljud | | | | | | | |
| Kontrollera oljenivån i transmissionen | | | | | | | |
| Kontrollera om det finns skador på hydraulslangarna | | | | | | | |
| Kontrollera eventuella vätskeläckor | | | | | | | |
| Kontrollera däcktrycket | | | | | | | |
| Kontrollera att instrumenten fungerar. | | | | | | | |
| Kontrollera skicket på knivarna | | | | | | | |
| Smörj alla smörjnippel2 | | | | | | | |
| Bättra på skadad lack. | | | | | | | |
| <p>1. Undersök glödstift och insprutarmunstycken om motorn är trögstartad eller om överdrivet mycket rök eller ojämn gång uppmärksammas.</p> <p>2. Omedelbart efter varje tvätt, oavsett intervallet i listan.</p> <p>3. Om indikatorn är röd.</p> | | | | | | | |

Viktigt: Läs i *bruksanvisningen till motorn* för ytterligare information om underhållsförfaranden.

| Anteckningar om särskilda problem | | |
|-----------------------------------|-------|-------------|
| Kontrollen utförd av: | | |
| Artikel | Datum | Information |
| | | |
| | | |
| | | |
| | | |

Smörjning

Traktorenheten måste smörjas regelbundet. Om maskinen används under normala förhållanden ska samtliga lager och bussningar smörjas var 50:e körtimme.

De lager och bussningar på traktorenheten som måste smörjas är:

Samtliga modeller

- Kraftuttagsaxel och ok (3) (Figur 35)
- Lyftarmstappar (Figur 35)
- Höger och vänster skjutarmskulleleder (Figur 35)
- Skjutarmens svängbussningar (Figur 36)
- Kraftuttagetets svänghylsa (Figur 37)
- Bromsens svängbussningar (Figur 38)
- Lager på motorns drivaxel (Figur 39)

Modeller med fyrhjulsdraft

- Axels dragstång (2) (Figur 40)
- Axelsvängtapp (Figur 40)
- Axels styrtappar (2) (Figur 40)
- Cylinderändar (4) (Figur 40)
- Drivaxel (3) (Figur 41)
- Kopplingslåda (Figur 41)

Modeller med tvåhjulsdraft

- Bakre hjulspindelbussningar (Figur 42)
- Styrplattans bussningar (Figur 42)
- Axelstiftsbussning (Figur 42)

Obs: Stryk även på fett på drivhjul- och bromspedalsändarna på bägge bromskablarna.

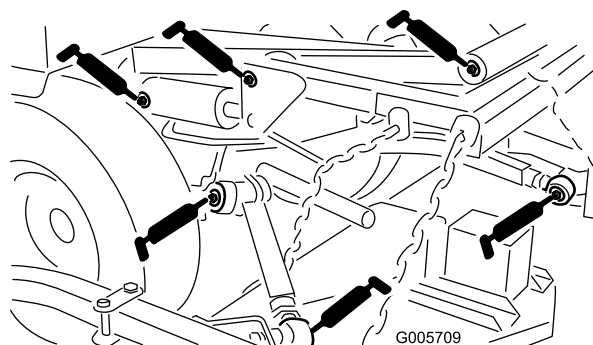

Figur 35

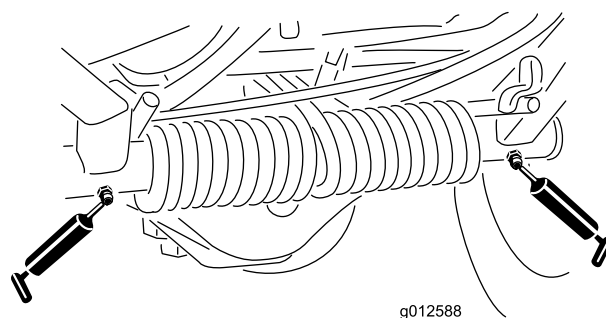

Figur 36

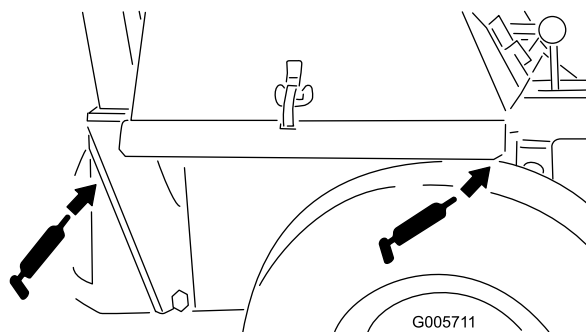

Figur 37

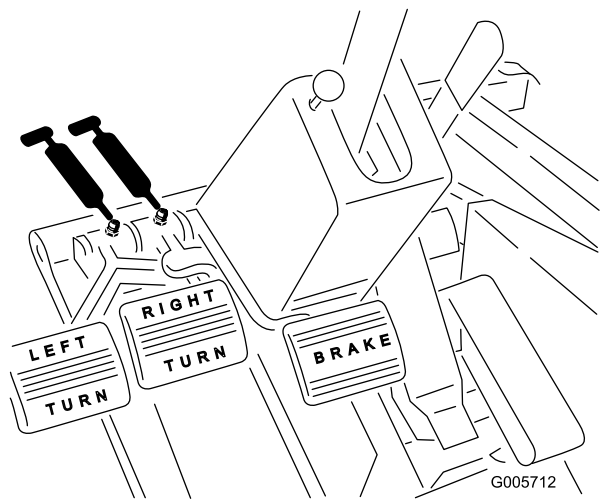

Figur 38

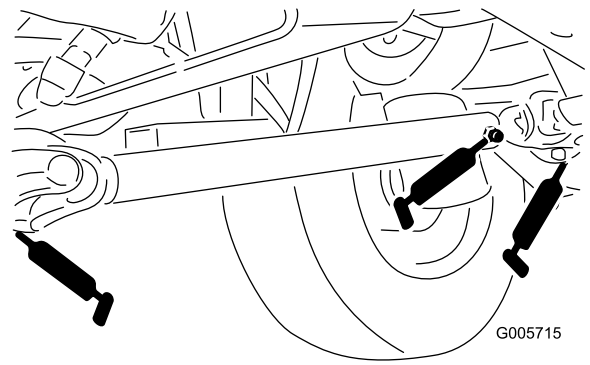

Figur 41

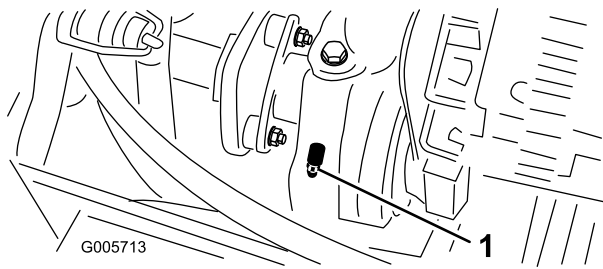

Figur 39

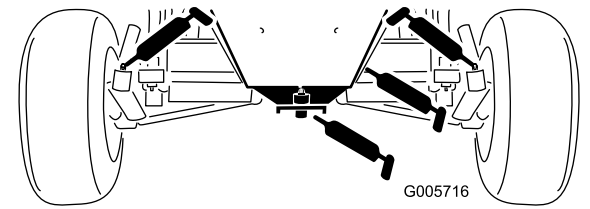

Figur 42

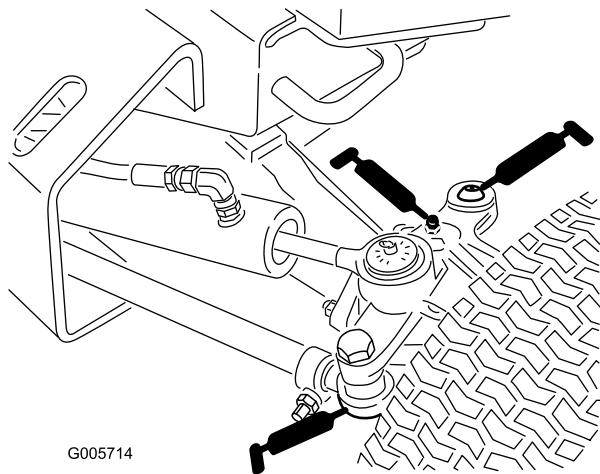

Figur 40

Motorunderhåll

Allmänt underhåll på luftrenaren

Serviceintervall: Var 50:e timme—Kontrollera luftrenaren

Var 400:e timme—Serva luftfiltret

- Undersök om luftrenaren har skador som kan orsaka en luftläcka. Ett skadat luftrenarhus måste bytas ut.
- Utför service på luftrenarfiltren när luftrenarindikatorn (Figur 43) är röd eller var 400:e timme (oftare i mycket dammiga eller smutsiga förhållanden). För mycket underhåll får inte utföras på luftfiltret.

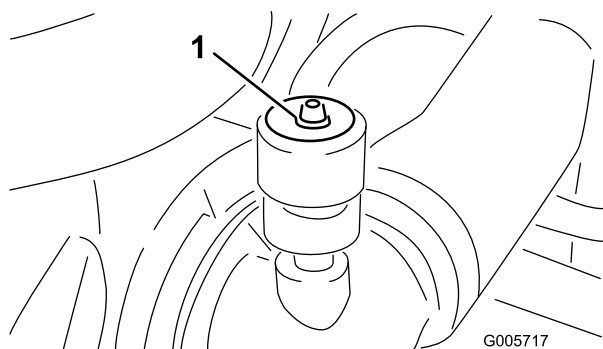

Figur 43

1. Luftrenarindikator

Serva luftrenaren

1. Dra ut spärren och vrid luftrenarkåpan motsols (Figur 44).

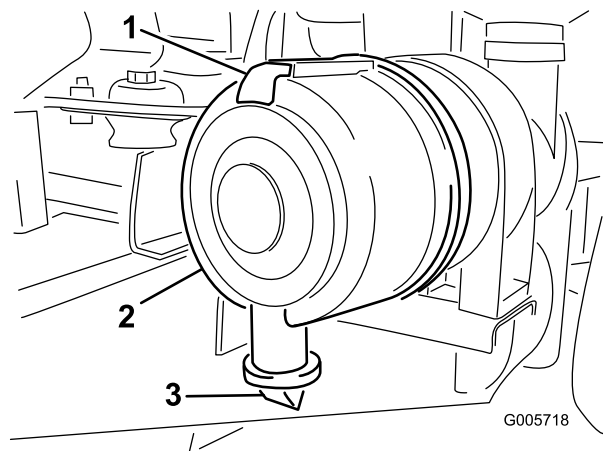

Figur 44

1. Spärrhake till luftrenare
2. Luftrenarkåpa
3. Smutsutblåsning

2. Ta bort kåpan från luftrenaren. Använd lågtrycksluft (275 kPa, ren och torr) innan du avlägsnar filtret för att ta bort stora ansamlingar skräp som packats mellan huvudfiltrets utsida och skålen. Undvik att använda högtrycksluft eftersom denna kan tvinga smutsen genom filtret och in i luftintagsröret. Denna rengöringsprocess förhindrar att det kommer in skräp i luftintaget när huvudfiltret tas bort.
3. Ta bort och byt ut huvudfiltret (Figur 45). Vi rekommenderar inte att du rengör det använda filtret eftersom det då finns risk för att filtret skadas. Undersök om det nya filtret har några transportskador genom att kontrollera filtrets förseglade ände och själva filtret. Använd inte ett skadat filter. Sätt i det nya filtret genom att trycka på dess yttre kant för att fästa det i skålen. Tryck inte mitt på filtret där det är böjligt.
4. Rengör öppningen till smutsutblåsningen i den avtagbara kåpan (Figur 44). Avlägsna gummiutloppsventilen från kåpan, rengör håligheten och byt ut utloppsventilen.
5. Montera kåpan och placera gummiutloppsventilen i nedåtläge – mellan ca klockan 5 till klockan 7 sett från änden.

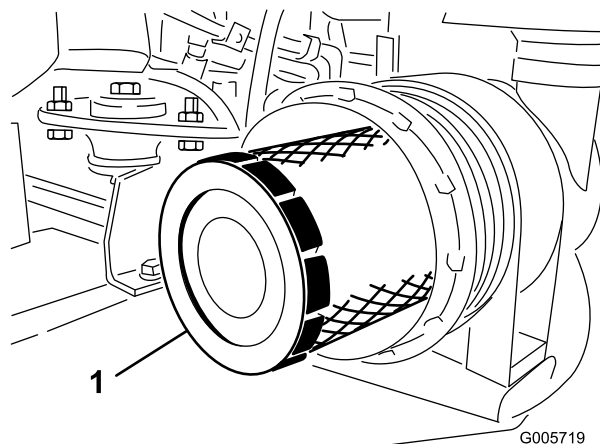

Figur 45

1. Huvudfilter

6. Nollställ indikatorn (Figur 43) om den är röd.

Undersök kylaren och gallret

Kylarens galler och framdel måste hållas rena för att undvika att motorn överhettas. Undersök i vanliga fall främre delen av kylaren och gallret dagligen, och torka vid behov bort eventuellt skräp från dessa delar. Det är dock nödvändigt att kontrollera och rengöra gallret varje kvart och undersöka kylaren varje timme under mycket dammiga och smutsiga förhållanden.

Obs: Denna situation kan särskilt uppstå när en klippenhet med bakre utkast används. Kylarens framdel kan rengöras grundligt genom att tryckluft blåses från kylarens fläkt sida. Se till att ta bort eventuellt skräp som samlats på botten av filtret. Gallret framför kylaren kan tas bort genom att vingmuttrarna överst på gallret lossas, för att underlätta rengöringen.

Byta motorolja och filter

Serviceintervall: Efter de första 50 timmarna

Var 100:e timme

Kontrollera oljenivån efter det dagliga arbetet eller varje gång maskinen används. Byt olja och filter för första gången efter 50 körtimmar. Byt olja och filter var 100:e körtimme därefter. Kör motorn precis innan oljan byts, om så är möjligt. Varm olja rinner lättare och för med sig fler föroreningar än kall olja.

1. Ställ maskinen på en plan yta.
2. Öppna motorhuv. Placera ett avtappningskärlet under oljekärllet och i linje med avtappningspluggen (Figur 46).

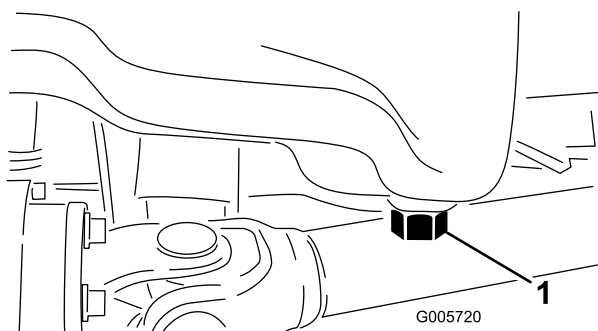

Figur 46

1. Avtappningsplugg

3. Rengör området runt avtappningspluggen.
4. Ta bort avtappningspluggen och låt oljan rinna ned i kärlet.
5. Ta bort och byt ut oljefiltret (Figur 47).

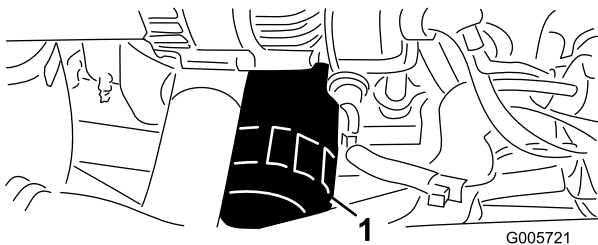

Figur 47

1. Oljefilter

6. När all olja har runnit ut sätter du tillbaka avtappningspluggen och torkar upp eventuell utspild olja.
7. Fyll vevhuset med olja; se avsnittet Kontrollera oljenivån i vevhuset.

Lufta insprutarna

Obs: Den här proceduren ska enbart användas om bränslesystemet har luftats genom normal snapsning och motorn inte startar; se Lufta bränslesystemet.

1. Lossa röranslutningen till insprutarmunstycke nr 1 och hållaren vid insprutningspumpen (Figur 48).

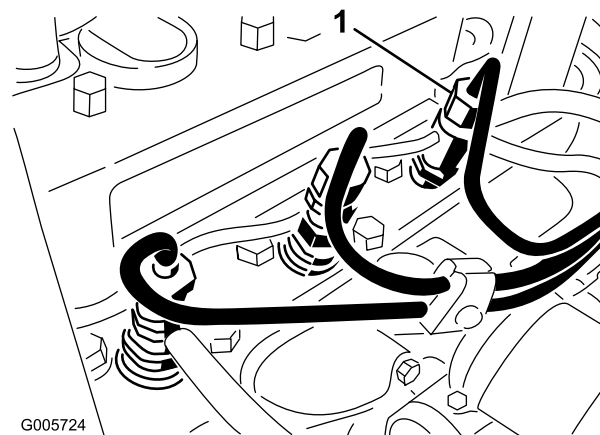

Figur 48

1. Insprutarmunstycke nr 1
-
2. Flytta gasreglaget till det SNABBA läget.
 3. Vrid nyckeln i nyckelbrytaren till START och observera bränsleflödet runt anslutningen. Vrid nyckeln till det AVSTÄNGDA läget när du kan se ett jämnt bränsleflöde.
 4. Dra åt röranslutningen ordentligt
 5. Repetera stegen för de återstående munstyckena.

Underhålla bränslesystemet

Obs: Se avsnittet om att fylla bränsletanken med dieselbränsle för lämpliga bränslerekommendationer.

▲ FARA

Under vissa omständigheter är dieselbränsle och bränsleångor mycket brandfarliga och explosiva. Bränslebrand eller explosion kan skada dig själv och andra och orsaka materiella skador.

- Använd en tratt och fyll på tanken utomhus på en öppen plats när motorn är avstängd och kall. Torka upp utspillt bränsle.
- Fyll inte tanken helt full. Fyll bränsletanken med bränsle tills nivån ligger 25 mm under påfyllningsrörets nedersta del. Det tomma utrymmet behövs för bränslets expansion.
- Rök aldrig när du handskas med bensin och håll dig borta från öppen eld eller platser där bensinångor kan antändas av gnistor.
- Förvara bränsle i en ren, säkerhetsgodkänd behållare och se till att locket sitter på.

Bränsletank

Serviceintervall: Var 1000:e timme

Töm och rengör bränsletanken var 1 000:e körtimme eller vartannat år, beroende på vilket som inträffar först. Töm och rengör dessutom tanken om bränslesystemet förorenats eller om maskinen ska ställas i förvar under en längre period. Använd ren diesel för att spola ur tanken.

Bränsleledningar och anslutningar

Serviceintervall: Var 400:e timme

Kontrollera bränsleledningar och anslutningar var 400:e timme eller årligen, beroende på vilket som inträffar först. Se till att det inte finns några defekter, skador eller lösa anslutningar.

Utföra service på vattenseparatorn

Serviceintervall: Var 400:e timme

Töm ut vatten eller andra föroreningar från vattenseparatorn (Figur 49) dagligen. Byt ut filterskålen var 400:e arbetstimme.

1. Sätt en ren behållare under bränslefiltret.
2. Lossa avtappningspluggen längst ner på filterskålen.

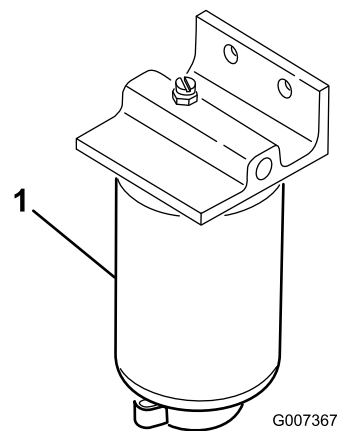

Figur 49

1. Vattensepareringsfilterskål

3. Rengör området där filterskålen ska monteras.
4. Avlägsna filterskålen och rengör fästytan.
5. Smörj packningen på filterskålen med ren olja.
6. Montera filterskålen för hand tills packningen vidrör fästytan och vrid sedan ytterligare ett halvt varv.
7. Dra åt avtappningspluggen längst ned på filterskålen.

Byta bränsleförfiltret

Serviceintervall: Var 400:e timme/Årligen (beroende på vilket som inträffar först)

Obs: Bränsleförfiltret sitter mellan bränsletanken och bränslepumpen.

1. Kläm ihop bränsleledningarna som är anslutna till bränslefiltret så att bränsle inte kan tappas ur när ledningarna tas bort.
2. Lossa slangklämmorna på bägge ändar av filtret och dra av bränsleledningarna från filtret (Figur 50).

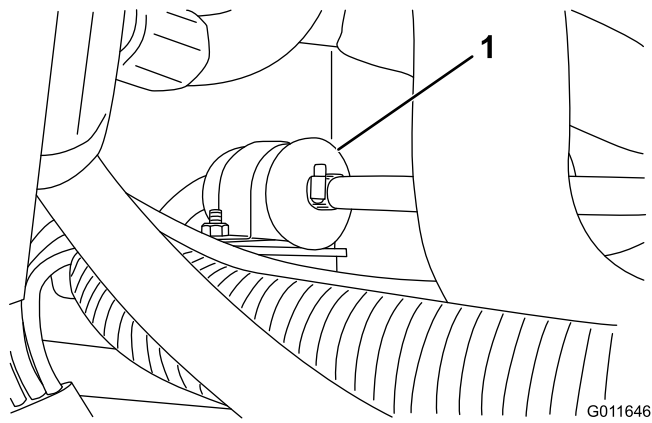

Figur 50

1. Bränslefilter

- Trä på slangklämmorna på bränsleledningarnas ändar. Trä på bränsleledningarna på bränslefiltret och fäst dem med slangklämmor. Se till att pilen på filtrets sida pekar mot insprutningspumpen.

Underhålla elsystemet

Säkringar

Säkringsblocket sitter under instrumentpanelen.

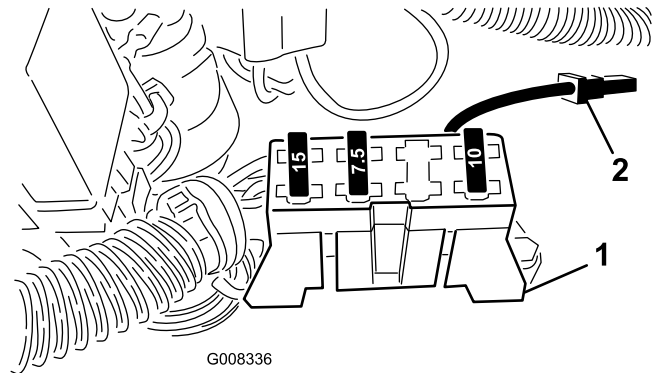

Figur 51

1. Säkringsblock

2. Tillbehörskontakt

Utföra service på batteriet

Serviceintervall: Var 50:e timme

⚠ VARNING

Batteripoler, kabelanslutningar och tillbehör till dessa innehåller bly och blykomponenter, kemikalier som staten Kalifornien anser orsaka cancer och fortplantningsskador. *Tvätta händerna när du har hanterat batteriet.*

Viktigt: Lossa jordledningskabeln från batteriet innan svetsning utförs på maskinen för att undvika skador på det elektriska systemet.

Obs: Kontrollera batteriets tillstånd och elektrolytnivå varje vecka eller var 50:e arbetstimme. Se till att hålla kabelanslutningar och batterilådan rena eftersom ett smutsigt batteri långsamt laddas ur. Rengör batteriet genom att tvätta hela lådan med en lösning bestående av bakpulver och vatten. Skölj med rent vatten. Fetta in batteripoler och kabelskor med smörjfett av typen Grafo 112X (skinover) (Toro artikelnr 505-47) eller vaselin för att förhindra korrosion.

Underhålla drivsystemet

Justera bakhjulens skränkning

Serviceintervall: Var 200:e timme

Endast modell 30627 och 30631

Bakhjulen får inte peka till höger eller vänster när de är korrekt justerade. Kontrollera bakhjulens skränkning, mät avståndet från mitt till mitt vid hjulnavshöjd, framför och bakom bakhjulen. Om hjulen pekar till höger eller vänster är en justering nödvändig.

1. Vrid ratten så att bakhjulen pekar rakt fram.
2. Ta bort den saxpinne och mutter som säkrar en dragstångskulled på monteringsfästet på axeln och koppla loss kulleden från axeln (Figur 52).

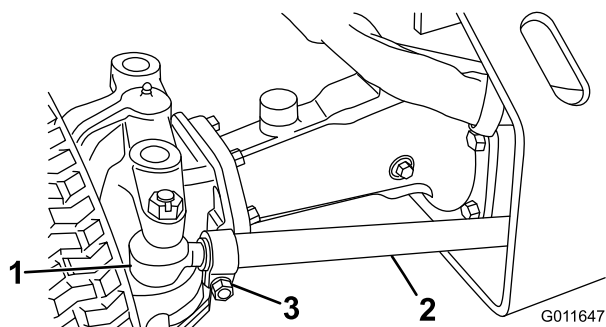

Figur 52

1. Kulled
2. Dragstång
3. Dragstångsklämma

3. Lossa skruven på dragstångsklämman (Figur 52). Vrid kulleden inåt eller utåt för att justera dragstångens längd.
4. Fäst kulleden vid monteringsfästet igen och kontrollera hjulens skränkning.
5. Dra åt skruven på dragstången när du har erhållit önskad inställning och fäst kulleden till monteringsfästet.

Endast modell 30626 och 30630

Bakhjulen får inte peka till höger eller vänster när de är korrekt justerade. Kontrollera bakhjulens skränkning genom att mäta avståndet från mitt till mitt vid hjulnavshöjd, framför och bakom bakhjulen. Om hjulen pekar till höger eller vänster måste de justeras.

1. Vrid ratten så att bakhjulen pekar rakt fram.
2. Lossa kontramutterarna på båda dragstångerna. Justera bägge dragstångerna tills avståndet från mitt

till mitt framtill och baktill på bakhjulen är detsamma (Figur 53).

3. Dra åt kontramuttern mot dragstångerna när bakhjulen har korrekt justering.

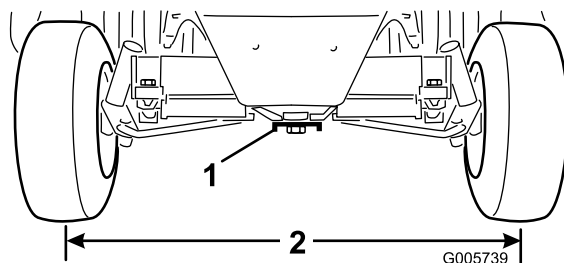

Figur 53

1. Styrplatta

Justera styrspärrarna (endast modell 30627 och 30631)

Bakaxelns styrspärrar hjälper till att förhindra att styrcylindern överlöper i händelse av påverkan på bakhjulen. Spärrarna ska justeras så att det finns ett spel på 2,286 mm mellan huvudbulnen och axelleden när ratten är vriden så långt åt höger eller vänster som möjligt.

Skruva in eller ut bultarna tills ett spel på 2,286 mm erhålls (Figur 54).

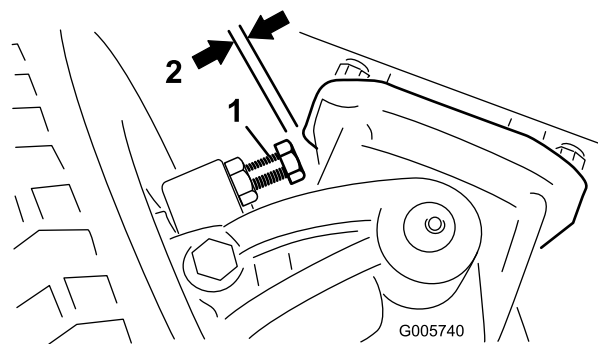

Figur 54

1. Styrspärr (höger sida visas)
2. Spel på 2,3 mm

Justera de bakre hjullagren (endast modell 30626 och 30630)

Serviceintervall: Var 400:e timme

1. Hissa upp maskinens bakände tills däckets lyfter från verkstadsgolvet. Använd domkrafter eller palla upp maskinen så att den inte faller ned oavsiktligt.

2. Ta bort dammkåpan från hjulspindelns ände. Lossa också saxpinnen som fäster hållaren (Figur 55).

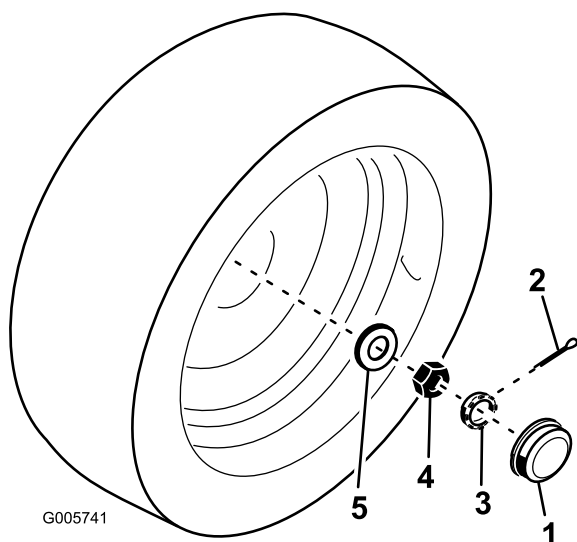

Figur 55

- | | |
|---------------|-----------------|
| 1. Dammkåpa | 4. Kontramutter |
| 2. Saxpinne | 5. Planbricka |
| 3. Fästmutter | |

3. Dra åt kontramuttern (Figur 55) till ca 8,5–11,3 Nm med en skiftnyckel.
4. Vrid hjulnavet för att fästa lagren.
5. Lossa kontramuttern tills den inte har kontakt med planbrickan och hjulnavet har ändspel.
6. Dra åt kontramuttern till 1,7–2,3 Nm medan du roterar hjulnavet.
7. Sätt fästmuttern över kontramuttern. Om saxpinnehålet inte passar med hållarens springa lossar du fästmuttern och passar in dem efter varandra.
8. Sätt i saxpinnen. Det får inte finnas något fritt spelrum i hjulnavet.
9. Montera dammkåpan på hjulspindelns ände.
10. Ta bort domkrafterna och sänk ned maskinen till verkstadsgolvet.

Byta oljan i bakaxeln (endast modell 30627 och 30631)

Serviceintervall: Var 400:e timme

Oljan i bakaxeln måste bytas ut var 400:e arbetstimme.

1. Ställ maskinen på en plan yta.
2. Rengör området runt avtappningspluggarna (Figur 56).

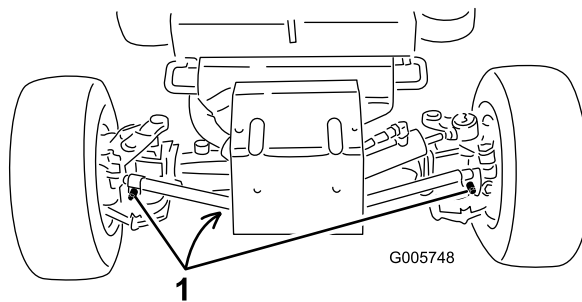

Figur 56

1. Avtappningspluggar

3. Ta bort avtappningspluggarna så att oljan kan rinna ned i kärnen.
4. Stryk på lite gängtätningssmassa på avtappningspluggens gängor när oljan har tappats av och sätt tillbaka pluggen i axeln.
5. Fyll på axeln med olja; se avsnittet Kontrollera bakaxeln.

Kontrollera åtdragningen av stercylinderns fästbult (endast modell 30627 och 30631)

Kontrollera åtdragningen av stercylinderns fästbult var 200:e körtimme.

1. Ställ maskinen på en plan yta.
2. Kontrollera åtdragningen av stercylinderns fästbultar. Dra åt till 65–81 Nm.

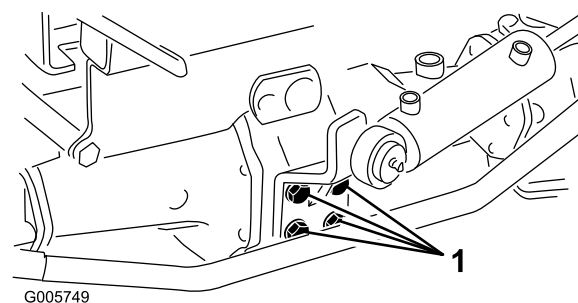

Figur 57

1. Fästbult (4)

Kontrollera oljan i den dubbelriktade kopplingen (endast modell 30627 och 30631)

Serviceintervall: Var 400:e timme

Oljan i den dubbelriktade kopplingen måste bytas ut var 400:e körtimme.

1. Ställ maskinen på en plan yta.
2. Gör rent omkring kontrollpluggen på den dubbelriktade kopplingen.
3. Vrid kopplingen så att kontrollpluggen riktas nedåt (Figur 58).

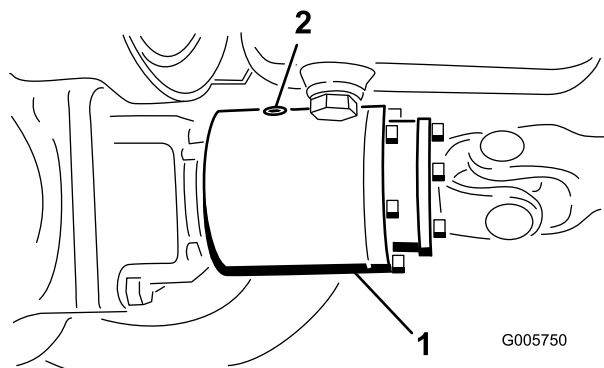

Figur 58

1. Dubbelriktad koppling 2. Kontrollplugg

4. Ta bort kontrollpluggen och låt all olja rinna ned i kärlet.
5. Vrid kopplingen så att kontrollpluggen placeras i läget klockan 4.
6. Tillsätt olja av typen Mobil Fluid 424 tills nivån når upp till hålet i kopplingen. Kopplingen ska vara fylld till ungefär en tredjedel.
7. Montera kontrollpluggen.

Obs: Använd inte motorolja (dvs. olja av typen 10W30) i den dubbelriktade kopplingen. Tillsatser för slitskydd och extremt tryck kommer att försämra kopplingens prestanda.

Underhålla kylsystemet

Rengöra kylaren och gallret

Serviceintervall: Varje användning eller dagligen Oftare vid mycket dammiga och smutsiga förhållanden.

Var 100:e timme

För att undvika att motorn överhettas måste gallret och kylaren hållas rena. Undersök i normala fall kylaren och gallret dagligen, och torka vid behov bort eventuellt skräp från dessa delar. I extremt dammiga och smutsiga förhållanden är det dock nödvändigt att undersöka och rengöra filtret och kylaren oftare.

Obs: Om motorn stängs av på grund av överhettning ska du börja med att undersöka om det finns stora ansamlingar av skräp i kylaren och gallret.

Så här rengör du kylaren noggrant:

1. Ta bort gallret.
2. Arbeta från fläktsidan på kylaren och spola antingen av kylaren med en vattenslang eller blås med tryckluft.
3. När kylaren är noggrant rengjord, ska du avlägsna allt skräp som kan ha samlats i kanalen vid kylarens nedre del.
4. Rengör och sätt tillbaka gallret.

Obs: Kontrollera slangarna var 100:e arbetstimma.

Byta kylmedel i kylsystemet

Serviceintervall: Var 1000:e timme

Kylsystemet rymmer ca 5,7 liter. Kylsystemet ska fyllas med en 50/50-blandning av vatten och permanent frostskyddsmedel med etylenglykol. Töm kylmedlet från kylaren vartannat år genom att öppna avtappningskranen (Figur 59). När kylmedlet har tappats av spolas hela systemet och fylls sedan med en 50/50-blandning av vatten och frostskyddsmedel.

Underhålla bromsarna

Justera bromsarna

Justera fotbromsarna om svängpedalernas rörelseavstånd överstiger 25 mm eller om bromsarna inte fungerar effektivt. Rörelseavståndet är det avstånd bromspedalen förflyttar sig innan bromsmotståndet känns av.

Bromsarna ska endast behöva justering efter avsevärt bruk. Dessa regelbundna justeringar kan utföras där bromskablarna ansluts till bromspedalfästet. När kablarna inte längre kan justeras måste stjärnmuttern på bromsstrummans insida justeras, så att bromsskon kan flyttas utåt. Bromskablarna måste dock justeras igen för att kompensera för denna justering.

1. Minska svängpedalernas fria spel genom att dra åt bromsarna. Lossa den främre muttern på bromskabelns gängade ände (Figur 62). Dra sedan åt den bakre muttern för att dra vajern bakåt tills svängpedalernas rörelseavstånd är mellan 13 och 25 mm. Dra åt den främre muttern efter att bromsarna har justerats korrekt.

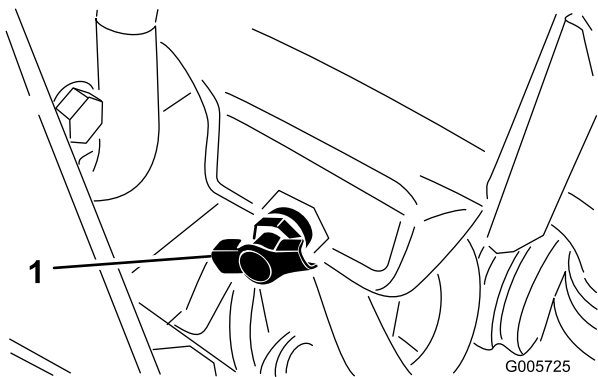

Figur 59

1. Avtappningskran

När kylaren fylls måste kylmedelnivån vara ovanför kylarelementet och 25 mm under påfyllningsrörets nedersta del. Fyll inte på för mycket. Sätt alltid tillbaka kylarlocket (Figur 60) ordentligt.

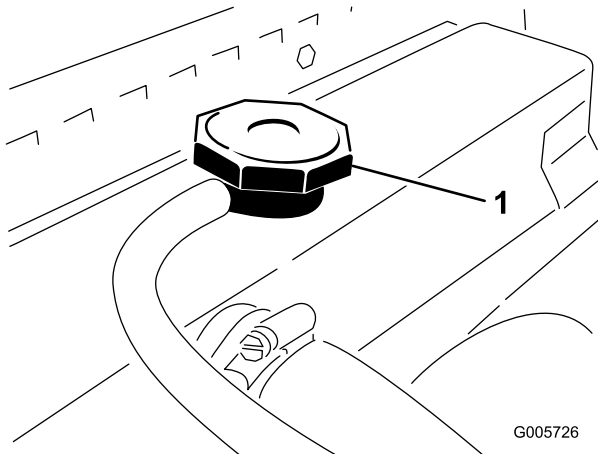

Figur 60

1. Kylarlock

Expansionstankens kylvätskenivå bör ligga mellan markeringarna på sidan av tanken (Figur 61).

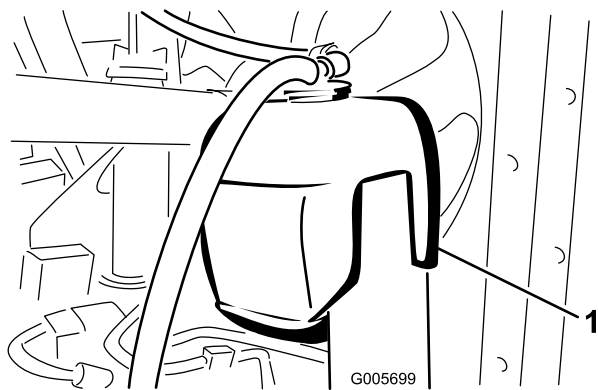

Figur 61

1. Expansionstank

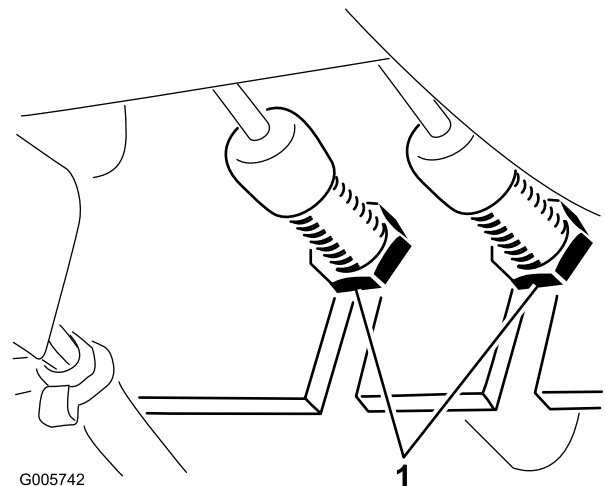

Figur 62

1. Kontramuttrar

2. När ett fritt spel på 13–25 mm inte kan erhållas för bromskabeln måste stjärnmuttern på bromsstrummans insida justeras. Innan du justerar stjärnmuttern ska bromskabelns muttrar dock lossas, för att förhindra onödig belastning på kablarna.
3. Lossa de fem hjulmuttrarna som fäster hjul- och däckanordningen på hjultapparna.
4. Hissa upp maskinen så att framhjulet lyfter från verkstadsgolvet. Använd domkrafter eller palla upp maskinen så att den inte faller ned oavsiktligt.
5. Ta bort hjulmuttrarna och skjut av hjul- och däckanordningen från tapparna. Vrid

bromstrumman tills justeringsspåret är nederst och centrerat över stjärnmuttern som justerar bromsskorna (Figur 63).

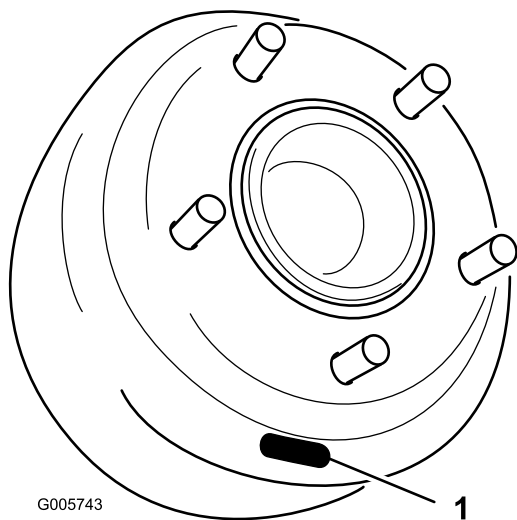

Figur 63

1. Skåra

6. Använd ett verktyg för bromsjustering eller en skruvmejsel och skruva ned stjärnmuttern (Figur 63) tills bromstrumman (Figur 64) låser sig på grund av bromsskornas utgående tryck (Figur 64).

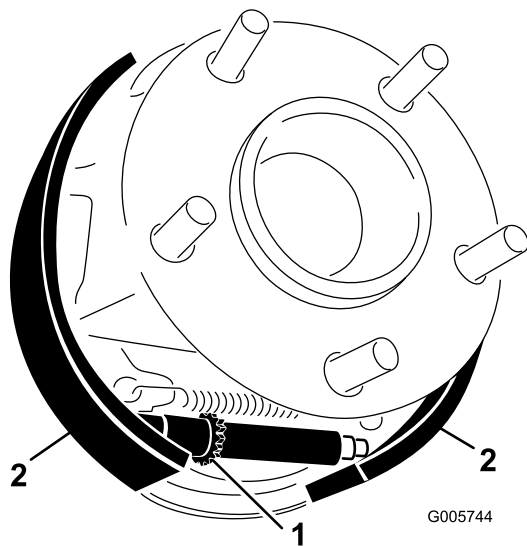

Figur 64

1. Stjärnmutter
2. Bromsskor

7. Lossa stjärnmuttern ca 12–15 spår eller tills bromstrumman roterar obehindrat.
8. Montera hjul- och däckanordningen på tapparna med fem hjulmuttrar. Dra åt muttrarna till 61–75 Nm.
9. Ta bort domkrafterna eller klossarna och sänk ned maskinen till verkstadsgolvet.
10. Justera bromskablarna med hjälp av steg 1.

Underhålla remmarna

Serva motorremmarna

Serviceintervall: Efter de första 10 timmarna

Var 100:e timme

Kontrollera spänningen på samtliga remmar efter den första arbetsdagen och därefter var 100:e körtimme.

Generatorrem

1. Frigör och öppna motorhuven.
2. Om spänningen är korrekt ska remmen böjas ned 10 mm när en kraft på 44 N tillämpas på remmen (Figur 65) mittemellan skivorna.

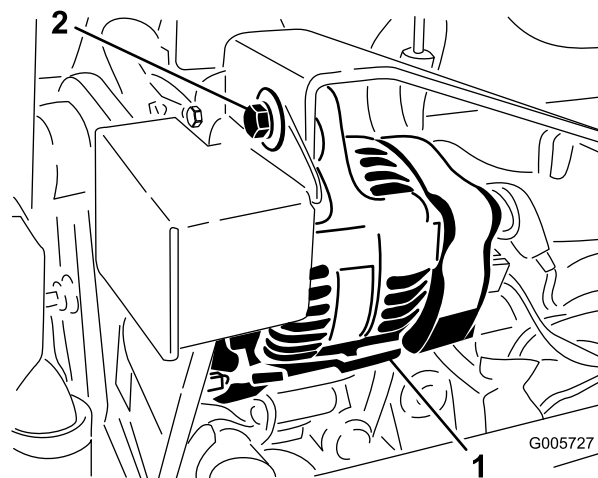

Figur 65

1. Generator
2. Fästskruv

3. Om nedböjningen inte är 10 mm lossar du generatorns fästbultar. Öka eller minska generatorremmens spänning och dra åt bultarna. Kontrollera remmens nedböjning igen för att se till att spänningen är korrekt.

Kylarfläktrem

1. Frigör och öppna motorhuven.
2. Ta bort huvudskruvarna (5) som fäster fläktremsskyddet och ta bort skyddet (Figur 66).

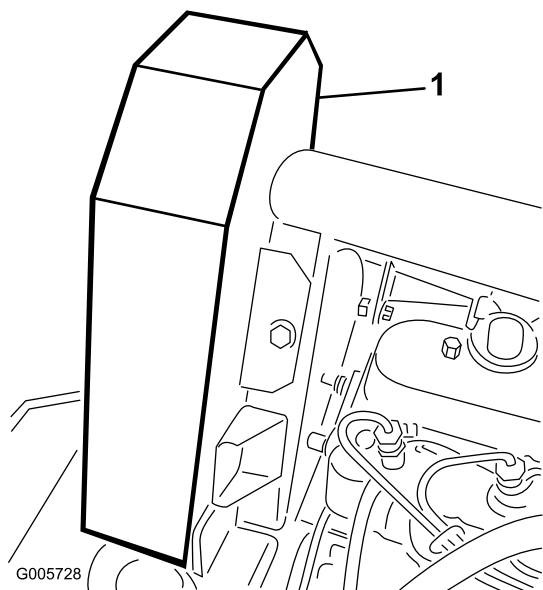

Figur 66

1. Fläktremsskydd

3. Remmen bör böjas 6 mm mellan skivorna när en kraft på 22 N tillämpas (Figur 67). Om nedböjningen är felaktig går du vidare till steg 4. Om den är korrekt går du vidare till steg 5.

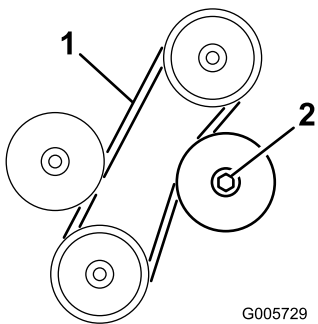

Figur 67

1. 6 mm nedböjning här
2. Låsmutter till justerbar mellanremskiva

4. Lossa låsmuttern som fäster den justerbara mellanremskivan (Figur 67). Skjut mellanremskivan mot remmen tills korrekt nedböjning uppnås och dra åt mellanremskivans låsmutter (Figur 67).
5. Montera fläktremsskyddet och fäst det med huvudskrivar (Figur 66). Stäng och säkra motorhuvten.

Så här byter du ut remmen:

1. Följ procedurerna i steg 1 och 2 ovan.
2. Lossa låsmuttern som fäster den justerbara mellanremskivan, skjut skivan bort från remmen och ta bort remmen från skivorna (Figur 67).
3. Montera den nya remmen och justera för korrekt spänning. Skjut mellanremskivan mot remmen tills

remmen böjer sig 6 mm mittemellan den översta skivan och den fast monterade mellanremskivan vid en belastning på 22 N. Dra åt mellanremskivans låsmutter för att säkra justeringen (Figur 67).

4. Montera fläktremsskyddet och fäst det med huvudskrivar (Figur 66). Stäng och säkra motorhuvten.

Obs: Kontrollera fläktremmens spänning efter den första arbetsdagen. Justera spänningen vid behov. Följ sedan anvisningarna för regelbundet underhåll.

Justera kraftuttagsdrivremmens spänning

Serviceintervall: Efter de första 10 timmarna

Efter de första 50 timmarna

Var 100:e timme

Viktigt: Kontrollera kraftuttagsremmens spänning efter de första 10 respektive 50 körtimmarna och därefter var 100:e körtimme.

Gör följande om remmen börjar slira på grund av sträckning eller ett slitet länkage:

1. Lås upp och ta bort instrumentkåpan.
2. Flytta kraftuttagsspaken till ON.
3. Mät längden på kraftuttagsfjäders mellanplanbrickorna (Figur 68). Fjäders ska vara 81 mm lång.

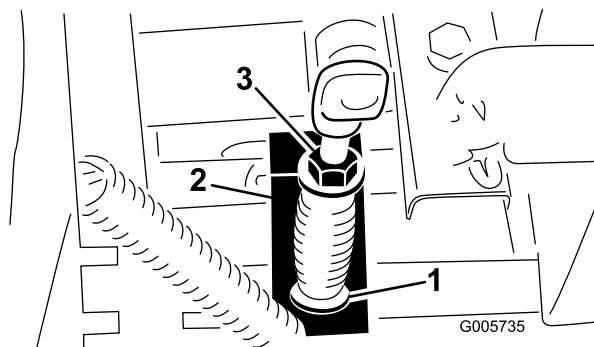

Figur 68

1. 81 mm
2. Kraftuttagets reglerarm
3. Låsmutter

4. Justera genom att hålla justeringsskruvens huvud med en skiftnyckel (under kraftuttagets reglerarm) och vrida låsmuttern (Figur 68).
5. Flytta kraftuttagsspaken till OFF och montera instrumentkåpan.

Underhålla styrsystemet

Justera gasreglaget

Justera gasvajern (Figur 69) så att varvtalsspaken på motorn vidrör inställningsbultarna för låg resp. hög hastighet innan gasreglaget kommer i kontakt med skåran på instrumentpanelen.

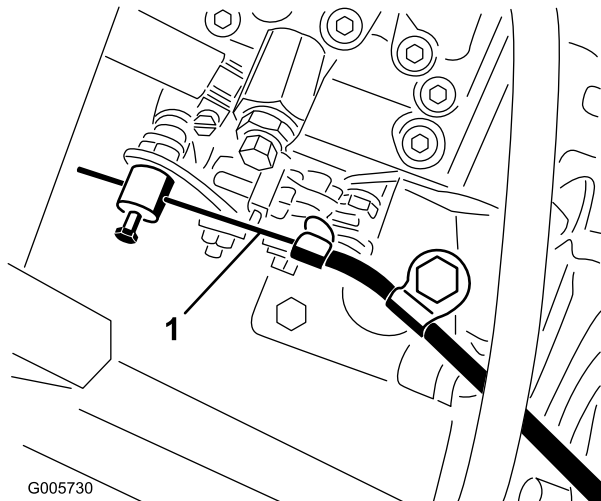

Figur 69

1. Gasvajer

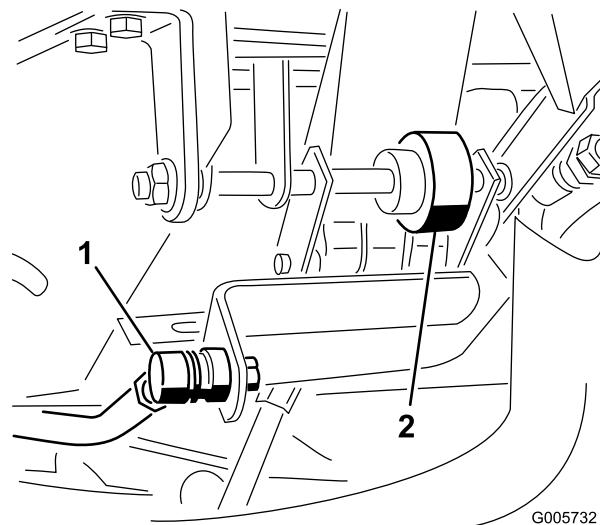

Figur 71

1. Reglagestång
2. Friktionshjul

Justera drivreglagestången

1. Kontrollera hjuldrivningens neutralläge för att se till att framhjulen inte kryper; se Justera drivningen i neutralläget.
2. Lossa låsmuttrarna och justera gaspedalens stoppskruv (Figur 70) till en längd på 8 cm.

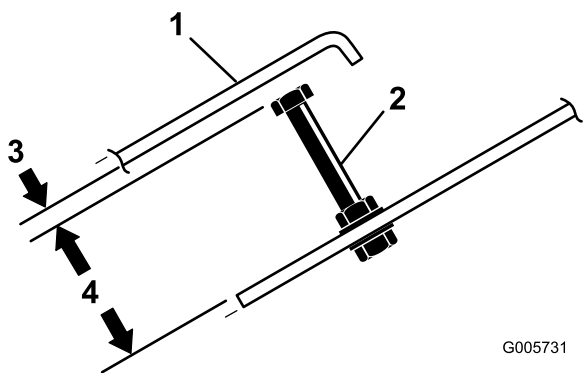

Figur 70

1. Gaspedal
2. Stoppskruv

3. För pumpspaken till läget för full fart framåt.
4. Justera reglagestångens ände (Figur 71) tills det är ett 3 mm spel mellan översta delen av gaspedalens stoppskruv och pedalen. Dra åt låsmuttrarna.

Justera gaspedalens friktionshjul

1. Lossa de två muttrarna som fäster gaspedalaxeln på pedalens högra sida (Figur 71).
2. Vrid axeln för att flytta friktionshjulets slitna yta bort från gaspedalens undersida.
3. Dra åt muttrarna för att säkra axeln och hjulet i rätt läge.

Justera drivningens neutralinställning

1. Parkera fordonet på en plan yta och stäng av motorn. Ansätt parkeringsbromsen, fäll fram sätet och aktivera pumpspaken (Figur 72) för att se till att monteringen är ordentligt säkrad och fungerar obehindrat. Korrigera eventuella avvikelser.

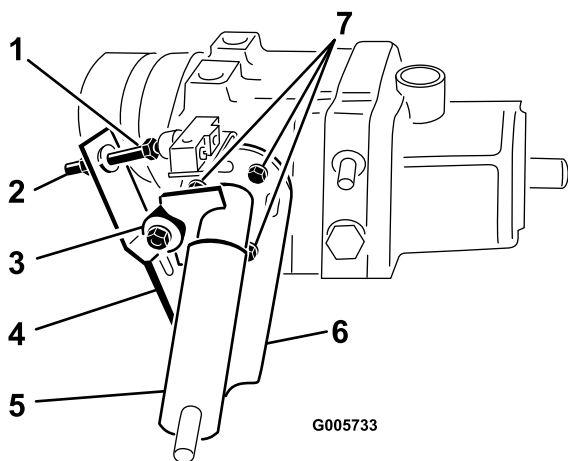

Figur 72

- | | |
|--------------------------|-----------------|
| 1. Brytarjusteringsskruv | 5. Pumpspak |
| 2. Kontramutter | 6. Huvudskruvar |
| 3. Kullager | 7. Pumpplatta |
| 4. Bladfjädrar | |

- Blockera det högra framhjulet och bägge bakhjulen så att fordonet inte kan rulla framåt eller bakåt.
- Hissa upp ramen så att det vänstra framhjulet lyfter från verkstadsgolvet. Använd en domkraft för att stödja ramen. På fyrhjulsdrevna maskiner måste du kontrollera att minst ett av bakhjulen är lyft från marken.
- Starta motorn och låt den gå på tomgång i fem minuter så att transmissionsoljan värms upp till arbetstemperatur.
- Frigör parkeringsbromsen och kontrollera det vänstra framhjulet som är upplyft från golvet. Hjulet får inte rotera. Om hjulet roterar går du vidare till steg 6 för justering. Fortsätt till steg 8 om hjulet inte roterar. Kontrollera justeringen med gasen i läget SLOW och FAST.
- Eftersom hjulet roterar måste pumpplattan justeras. Innan pumpplattan justeras ska gasen flyttas till SLOW. Om hjulet roterar framåt lossar du huvudskruvarna och knackar lätt motsols på pumpplattans botten (Figur 72). På motsatt sätt knackar du medsols på pumpplattan om hjulet roterar bakåt (Figur 72). När hjulet slutar rotera drar du åt huvudskruvarna som fäster pumpplattan mot transmissionens sida. Kontrollera justeringen med gasen i läget SLOW och FAST.
- Om framhjulet fortsätter rotera kontrollerar du om
 - kullagret är löst eller utslitet (Figur 72)
 - kolven på säkerhetsströmbrytaren kärvar
 - några fästelement är lösa eller saknas
 - bulten som fäster pumpspaken mot transmissionen är utsliten

- pumpspaken sitter löst på reglageaxeln (korrigera genom att stryka Loctite 680 på axeln)
- bladfjädrarna är svaga eller skadade (Figur 72). Byt ut.
- någon intern transmissionsdel har ett funktionsfel. Kontakta din lokala Toro-återförsäljare för assistans.

- Stäng av motorn.
- Justera reglagestången till hjuldrivningen; se Justera drivreglagestången.

Justera säkerhetsbrytarna

- Justera transmissionens neutralläge. Läs mer om detta i Justera drivningens neutralinställning.
- Aktivera pumpspaken (Figur 72) för att se till att samtliga delar fungerar obehindrat och är ordentligt säkrade.
- Lossa kontramuttern. Vrid brytarjusteringsskruven (Figur 72) tills du erhåller ett spel mellan huvudet på skruven och brytarknappen.
- Vrid justeringsskruven tills den vidrör brytarknappen. Fortsätt att vrida skruven tills kretsen är sluten (brytaren ”klickar”). När brytaren klickar vrider du justeringsskruven ytterligare ett halvt varv. Dra åt kontramuttern.

Byta ut kraftuttagsbrytaren

- Ta bort instrumentkåpan och lossa batteriets minuskabel från batteriet.
- Flytta kraftuttagsspaken framåt till ON.
- Ta bort skon från änden på kraftuttagsbrytarens knapp (Figur 73). Läggs skon åt sidan så att du vet var den är och kan sätta tillbaka den senare. Skilj på brytarens ledningskontakter.

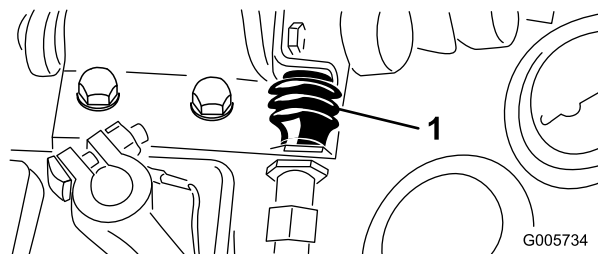

Figur 73

- Ta bort den främre kontramuttern som fäster brytaren mot monteringsfästet och avlägsna brytaren.
- Montera en ny kraftuttagsbrytare på monteringsfästet. Justera brytaren så att den

är nedtryckt 13 mm när kraftuttagsspaken flyttas till OFF. Dra åt kontramuttrarna till 8,5 Nm. Montera skon på brytaren.

Viktigt: Brytargängorna skadas om kontramuttrarna dras åt för hårt.

6. Anslut en kontinuitetstestare eller en ohmmeter till brytarkontakten. När kraftuttagsspaken är i läget ON ska brytkretsen **inte ha** någon kontinuitet. Om det finns kontinuitet kontrollerar du brytarmonteringen igen. Fortsätt till nästa steg om det inte finns kontinuitet.
7. Flytta kraftuttagsspaken till läget OFF. När kraftuttagsspaken är i sitt normala, släppta läge **ska** kraftuttagsbrytaren ha kontinuitet. Om det inte finns kontinuitet kontrollerar du brytarmonteringen igen. Fortsätt till nästa steg om det inte finns kontinuitet.
8. Skjut ihop brytarkontaktarna.
9. Anslut batterikabeln och montera instrumentkåpan.

Justera parkeringsbromsens säkerhetsströmbrytare

1. Spelet mellan parkeringsbromsens svängtappspaddel och säkerhetsbrytarens nedersta del (Figur 74) ska vara ca 1,6 mm (paddeln får inte vidröra brytaren).

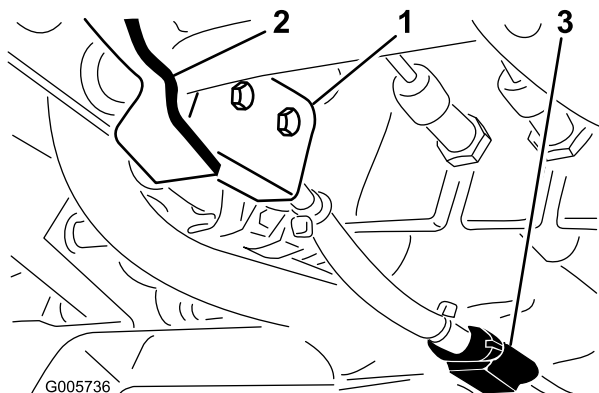

Figur 74

1. Parkeringsbromsens säkerhetsbrytare
2. Parkeringsbromsens svängtappspaddel
3. Kablagekontakt

2. Justera spelet genom att lossa fästskruvarna på brytaren, justera spelet och dra åt skruvarna.
3. Lossa anslutningstråden till brytarens kontakt från ledningsnätet.

4. Dra parkeringsbromsen uppåt och lås pedalen i det första klicket på spärren genom att trycka ned bromspedalen.
5. Anslut en kontinuitetstestare eller en ohmmeter till brytarkontakten. När parkeringsbromsen är ilagd ska brytarkretsen inte ha kontinuitet. Om det finns kontinuitet kontrollerar du brytaren eller brytarmonteringen igen.

Justera rattlutningen

Gör på följande sätt om du vill justera rattens lutning:

1. Ta bort knoppen från parkeringsbromsspaken och de självgångade skruvarna från styrkolonnens kåpa. För upp kåpan längs med styraxeln för att frilägga tappfästet (Figur 75).
2. Lossa den lilla muttern, vrid tappfästet tills den stora muttern undertill är åtdragen (Figur 75). Dra åt den lilla muttern igen.
3. Sätt tillbaka styrkolonnens kåpa och knoppen på parkeringsbromsen.

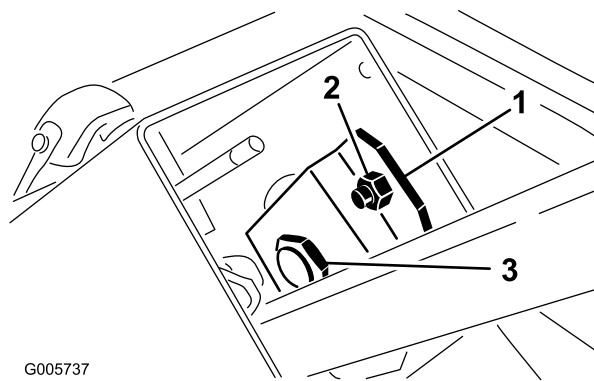

Figur 75

1. Svängplatta
2. Liten mutter
3. Stor mutter

Underhålla hydraulsystemet

Byta hydraulvätskefiltret

Serviceintervall: Efter de första 10 timmarna

Var 200:e timme

Hydraulvätskefiltret håller hydraulsystemet relativt fritt från föroreningar och måste underhållas regelbundet, **till en början efter de första 10 arbetstimmarerna och därefter var 200:e körtimme eller årligen, beroende på vilket som inträffar först.** Använd ett Toro oljefilter, artikelnr 23-9740, när filtret byts ut.

1. Rengör området där hydraulvätskefiltret sitter. Ta bort filtret från sockeln (Figur 76) och rengör filtrets monteringsyta.

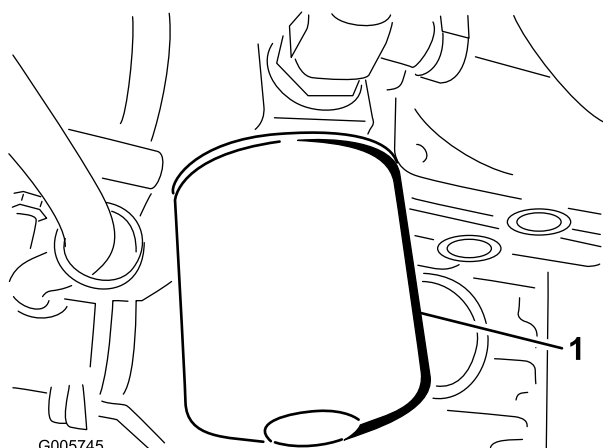

Figur 76

1. Hydrauloljafilter

2. Smörj filterpackningen med hydraulvätska av rätt sort. Fyll sedan filtret med samma hydraulvätska.
3. Skruva på filtret för hand tills packningen vidrör monteringshuvudet. Vrid sedan ytterligare ett halvt varv.
4. Starta motorn och kontrollera om det finns hydraulvätskeläckor. Låt motorn gå i ca två minuter så systemet töms på eventuell luft.
5. Stäng av motorn och kontrollera nivån i hydraulsystemet; se Kontrollera hydraulvätskan.

Byta ut vätskan i hydraulsystemet

Serviceintervall: Var 1000:e timme

Hydraulsystemets vätska måste bytas ut var 1 000:e körtimme eller vartannat år, beroende på vilket som inträffar först.

Rekommenderad utbytesvätska:

Transmissions-/hydraulvätska av typen Toro Premium

(Finns i hinkar om 19 liter eller fat om 208 liter. Se reservdelskatalogen eller en Toro-återförsäljare för artikelnummer.)

Alternativa vätskor: Om Toro-vätskan inte finns att tillgå kan en annan oljebaserad universalhydraulvätska för traktorer (UTHF) användas, under förutsättning att specifikationerna för den faller inom det angivna området i fråga om alla nedanstående materialegenskaper och den uppfyller branschens standarder. Vi rekommenderar inte att du använder syntetisk vätska. Fråga din oljedistributör om råd för att hitta en tillfredsställande produkt. Obs! Toro ansvarar inte för skador som uppstått till följd av att felaktiga vätskor använts. Använd därför endast produkter från ansedda tillverkare som ansvarar för sina rekommendationer.

Materialegenskaper:

| | |
|------------------------------|---|
| Viskositet, ASTM D445 | cSt vid 40 °C 55 till 62 cSt vid 100 °C 9,1 till 9,8 |
| Viskositetsindex, ASTM D2270 | 140–152 |
| Flytpunkt, ASTM D97 | -37 °C till -43 °C |

Branschspecifikationer:

API GL-4, AGCO Powerfluid 821 XL, Ford New Holland FNHA-2-C-201.00, Kubota UDT, John Deere J20C, Vickers 35VQ25 och Volvo WB-101/BM.

Obs: Många hydraulvätskor är nästintill färglösa vilket gör det svårt att upptäcka läckor. En rödfärgstillsats för hydraulolja finns i flaskor om 20 ml. En flaska räcker till 15–23 liter hydraulolja. Beställ artikelnr 44-2500 från din auktoriserade Toro-återförsäljare.

1. Starta motorn, parkera maskinen på ett plant underlag, sänk redskapet till verkstadsgolvet, ansätt parkeringsbromsen och stäng av motorn. Blockera de två bakhjulen.
2. Hissa upp båda sidor av framaxeln och stötta med domkrafter.
3. Rengör området runt hydraulvätskefiltret och lossa filtret.

4. Ta bort avtappningspluggen från beslaget mellan axelhuset och oljefiltret och låt oljan rinna ned i ett kärl (Figur 77).

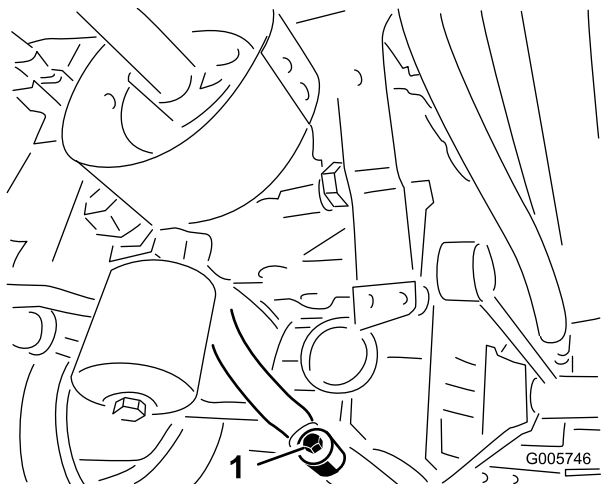

Figur 77

1. Avtappningsplugg

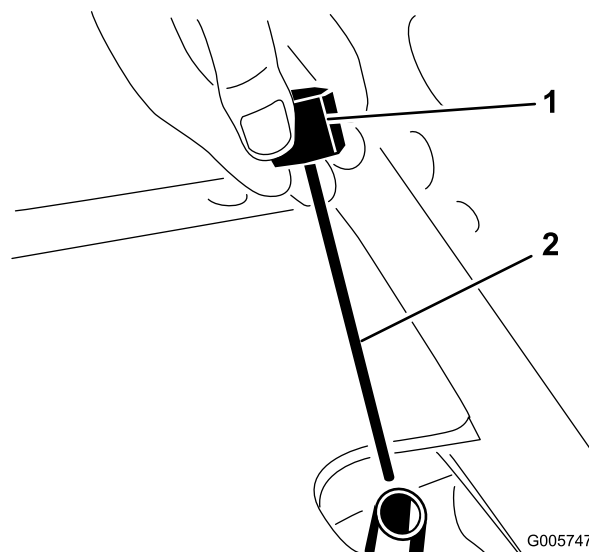

Figur 78

1. Oljesticka
2. Skåra

5. Montera ett nytt filter; se steg 1–2 i Byta hydrauloljefilter, för korrekt metod.
6. Sätt tillbaka avtappningspluggen i beslaget mellan axelhuset och oljefiltret (Figur 77).
7. Ta ut oljestickan ur axelns påfyllningsrör (Figur 78) och fyll axeln upp till korrekt nivå med hydraulvätska av rätt sort (se tabellen ovan).
8. Starta motorn och låt den gå på tomgång i ca 2 minuter. Vrid ratten så långt det går i vardera riktningen för att avlufta systemet. Stäng av motorn.
9. Låt maskinen vila ytterligare två minuter, och ta sedan ut oljestickan och kontrollera vätskenivån i axeln (Figur 78). Fyll på vätska tills nivån överensstämmer med skåran på oljestickan (Figur 78) om nivån är låg. Lossa avtappningspluggen (Figur 77) och tappa ur vätska tills nivån överensstämmer med skåran på oljestickan om nivån är för hög.

Förvaring

Traktorenhet

1. Rengör traktorenheten, klippenheten och motorn noggrant och speciellt följande områden:
 - Kylargaller
 - Under klippenheten
 - Under klippenhetens remkåpor
 - Motviktsfjädrarna
 - Kraftuttagets axelenhet
 - Samtliga smörjnipplar och upphängningspunkter
2. Kontrollera däcktrycket. Pumpa traktorenhetens samtliga däck till 145 kPa (21 psi).
3. Ta bort, vässa och balansera klippenhetens knivar. Montera knivarna igen och dra åt dess fästelement enligt specifikationerna.
4. Kontrollera om något av fästelementen är löst och dra åt om det behövs.
5. Smörj eller olja samtliga smörjnipplar och svängpunkter. Torka av överflödigt fett.
6. Se till att kraftuttagsremmen är kvar i urkopplat läge så att den inte börjar forma sig.
7. Sandpappra lätt och måla i områden där färgen har skrapats av, flagat eller rostat. Reparera eventuella bucklor i metallchassit.
8. Serva batteriet och kablarna på följande sätt:
 - A. Ta bort batteriets kabelanslutningar från batteripolerna.
 - B. Rengör batteriet, kabelanslutningarna och polerna med en stålborste och bakpulverlösning.
 - C. Fetta in kabelanslutningarna och batteriposterna med smörjfett av typen Grafo 112X (skin-over) (Toro-artikelnr 505-47) eller vaselin för att förhindra korrosion.
 - D. Ladda långsamt upp batteriet i 24 timmar var 60:e dag för att förhindra att det blyulfateras.
4. Starta motorn och kör den på tomgång i ca två minuter.
5. Stäng av motorn.
6. Töm allt bränsle från bränsletanken, ledningar och bränslepumpfiltret och bränslefiltret/vattenseparatorn.
7. Spola bränsletanken med färskt, rent dieselbränsle.
8. Säkra bränslesystemets alla nipplar.
9. Rengör och serva luftrenaren ordentligt.
10. Täta luftrenarens inlopp och avgasutloppet med väderbeständig tejp.
11. Kontrollera frostskyddsmedlet och fyll på vid behov så att maskinen klarar de lägsta temperaturerna under vintern.

Motor

1. Töm motoroljan från kärlet och sätt tillbaka avtappningspluggen.
2. Ta bort och kasta oljefiltret. Montera ett nytt oljefilter.
3. Ta bort påfyllningslocket och fyll på 3 liter olja tills nivån når upp till markeringen FULL på oljestickan. FYLL INTE PÅ FÖR MYCKET.

Scheman

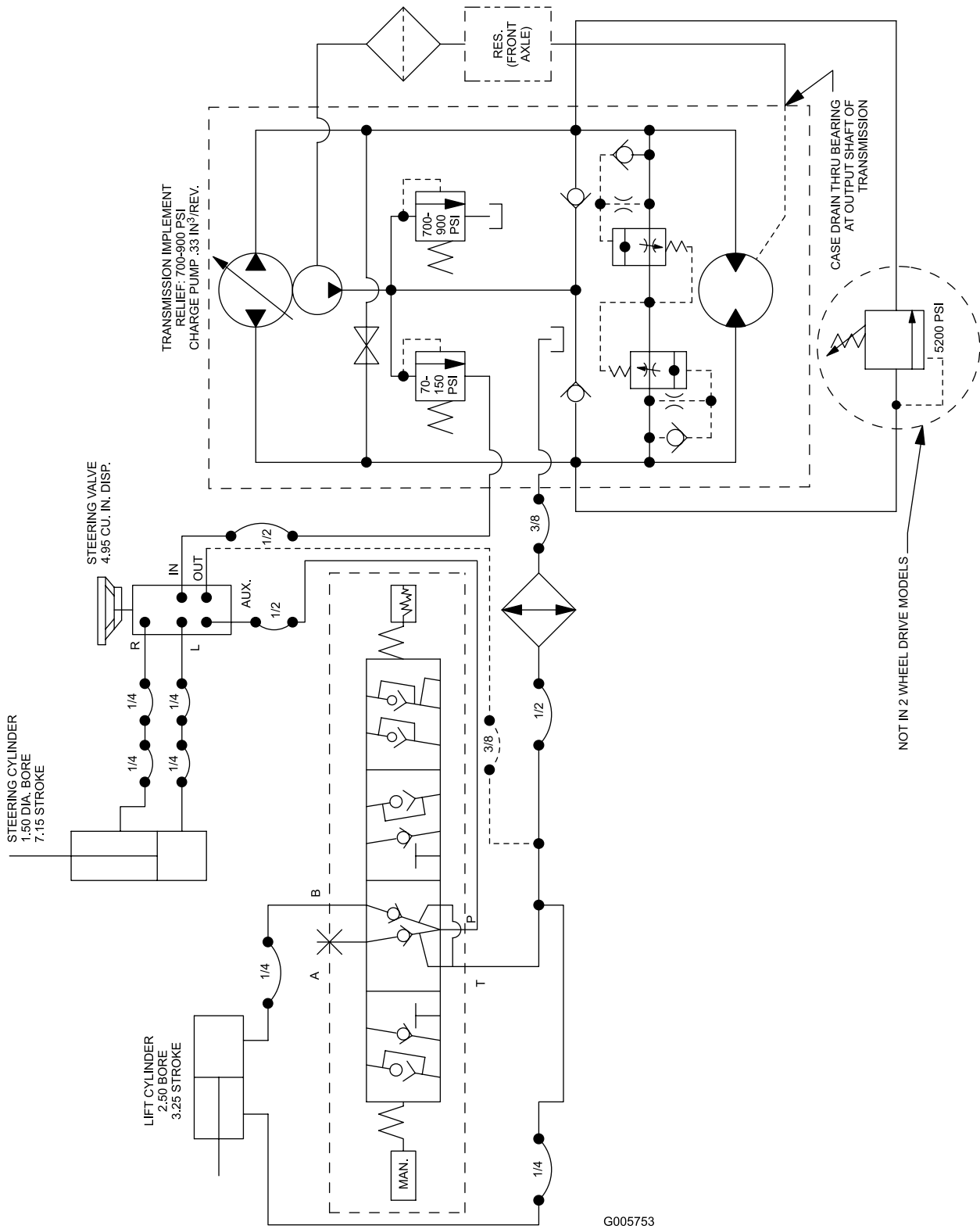

NOT IN 2 WHEEL DRIVE MODELS

G005753

Hydraulschema (Rev. A)

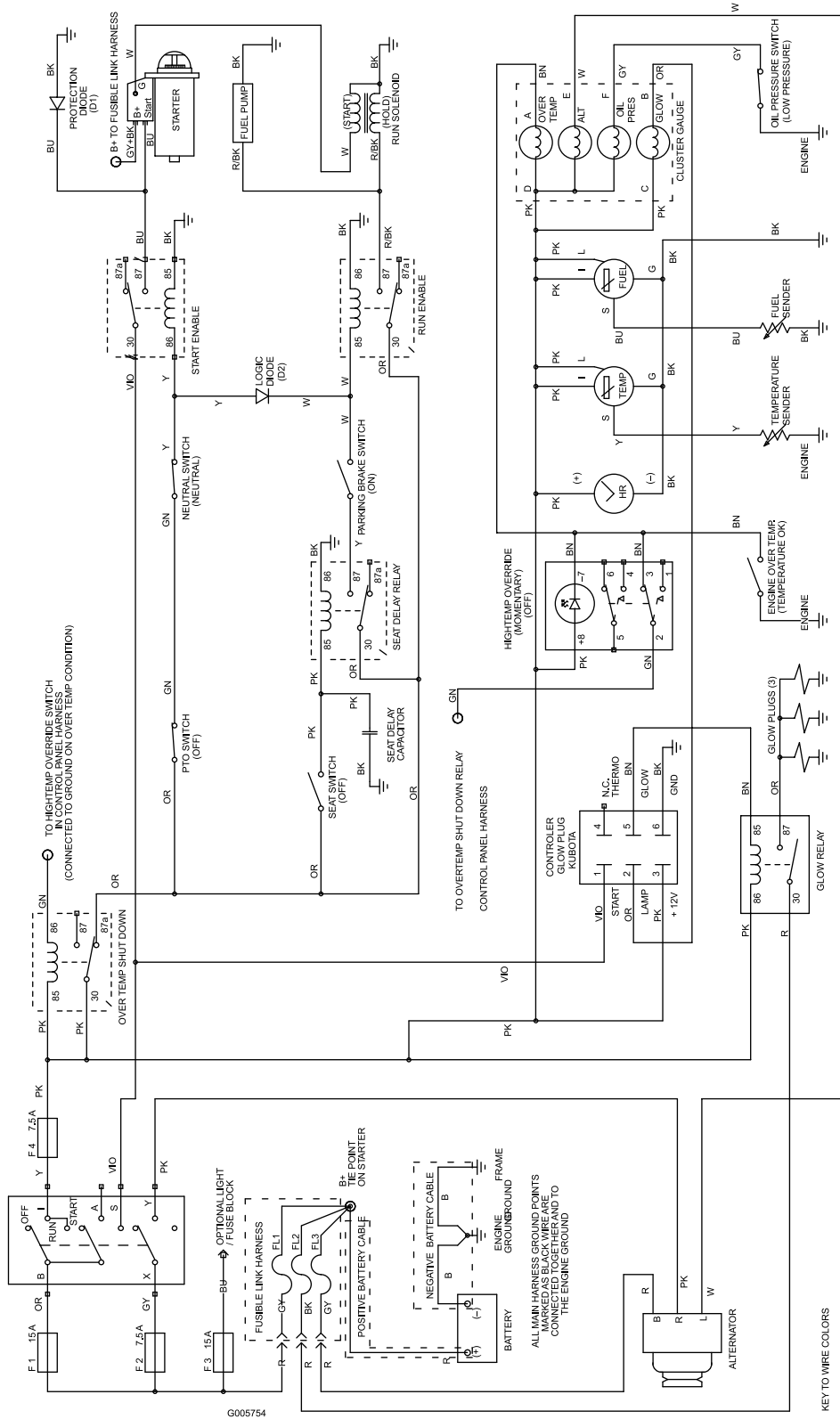

KEY TO WIRE COLORS
 BK = BLACK GN = GREEN
 BR = BROWN BU = BLUE
 BU = BLUE GY = GRAY
 R = RED OR = ORANGE
 Y = YELLOW PK = PINK
 W = WHITE VIO = VIOLET
 T = TAN



Toros heltäckande garanti

Begränsad garanti

Fel och produkter som omfattas

The Toro Company och dess dotterbolag Toro Warranty Company garanterar gemensamt, och i enlighet med ett avtal dem emellan, att din Toro-produkt ("produkten") är utan material- och tillverkningsfel i två år eller 1 500 arbetstimmar*, beroende på vilket som inträffar först. Den här garantin gäller för alla produkter förutom luftare (och för dem finns det separata garantiförklaringar). Om ett fel som omfattas av garantin föreligger, kommer vi att reparera produkten utan kostnad för dig. Detta omfattar feldiagnos, arbete, reservdelar och transport. Den här garantin börjar gälla det datum då produkten levereras till den ursprungliga köparen i återförsäljarledet.

* Produkt som är utrustad med en timmätare.

Anvisningar för garantiservice

Du är ansvarig för att meddela produkt-distributören eller den auktoriserade återförsäljaren som du köpte produkten av så snart du tror att något fel som omfattas av garantin föreligger. Om du behöver hjälp med att hitta en produkt-distributör eller en auktoriserad återförsäljare, eller om du har några frågor som rör dina rättigheter och skyldigheter beträffande garantin, kan du kontakta oss på:

Toro Commercial Products Service Department
Toro Warranty Company
8111 Lyndale Avenue South
Bloomington, MN 55420-1196

+1-952-888-8801 eller +1-800-952-2740
E-post: commercial.warranty@toro.com

Ägarens ansvar

Som ägare till produkten är du ansvarig för att utföra det underhåll och de justeringar som krävs, i enlighet med anvisningarna i *bruksanvisningen*. Om du inte utför nödvändigt underhåll och nödvändiga justeringar kan detta leda till att ett eventuellt garantianspråk inte godkänns.

Produkter och fel som inte omfattas

Alla produkt- eller funktionsfel som inträffar inom garantiperioden beror inte på material- eller tillverkningsfel. Den här garantin omfattar inte följande:

- Produktfel som orsakas av att andra reservdelar än Toro-originaldelar används eller av att extra, modifierade tillbehör och produkter som inte har tillverkats av Toro monteras och används. I vissa fall erbjuder tillverkaren en separat garanti för sådana produkter.
- Produktfel som orsakas av underlåtenhet att utföra det underhåll och/eller de justeringar som rekommenderas. Garantianspråk kan komma att underkännas om Toro-produkten inte underhålls i enlighet med anvisningarna i stycket Rekommenderat underhåll i *bruksanvisningen*.
- Produktfel som orsakas av felaktig, slarvig eller vårdslös användning av produkten.
- Slitdelar som förbrukas vid användning, förutom om dessa visar sig vara defekta. Exempel på slitdelar som förbrukas eller slits ut vid normal användning av produkten omfattar, men är inte begränsade till, bromsklossar, bromsbelägg, lamellbelägg, knivar, cylindrar, valsar och lager (tätade eller smörjbara), underknivar, tändstift, svänghjul och svänghjulsager, däck, filter, remmar samt vissa sprutkomponenter som membran, munstycken och backventiler m.m.
- Fel som orsakats av yttre påverkan. Yttre påverkan omfattar, men är inte begränsat till, väder, förvaringsomständigheter, föroreningar, användning av bränslen, kylvätskor, smörjmedel, tillsatser, konstgödningsmedel, vatten eller kemikalier m.m. som ej har godkänts.
- Fel eller problem med prestandan på grund av att bränslen (t.ex. bensin, diesel eller biodiesel) som inte uppfyller respektive industristandarder har använts.

- Normalt förekommande buller, vibrationer, slitage och försämringar.
- Normalt slitage omfattar, men är inte begränsat till, skador på säten till följd av slitage eller nötning, slitage på målade ytor, repor på dekalor och fönster m.m.

Reservdelar

Reservdelar som planeras att bytas ut i samband med nödvändigt underhåll omfattas endast av garantin under perioden fram till den planerade tidpunkten för utbytet av delen. Delar som byts ut i enlighet med den här garantin omfattas av garantin under hela den återstående produktgarantin och tillfaller Toro. Toro fattar det slutliga beslutet om huruvida en befintlig del eller enhet ska repareras eller bytas ut. Toro har rätt att använda omarbetade reservdelar vid garantireparationer.

Garanti för djupurladdnings- och litiumjonbatterier:

Djupurladdnings- och litiumjonbatterier har en total livslängd på ett visst antal kilowattimmar. Den totala livslängden kan förlängas eller förkortas genom olika drift-, laddnings- och underhållstekniker. I och med att batterierna i produkten används, förkortas användningstiden mellan laddningsintervallen gradvis till dess att batterierna är helt förbrukade. Det är ägaren till produkten som ansvarar för att ersätta batterier som förbrukas genom normal användning. Batterierna måste kanske bytas ut under garantiperioden, och det sker då på ägarens bekostnad. Obs! (endast litiumjonbatterier): Garantin för litiumjonbatterier är begränsad och beräknas proportionellt från år tre till fem baserat på användningstid och antal förbrukade kilowattimmar. Se *bruksanvisningen* för mer information.

Ägaren bekostar underhållet

Den vanliga service som krävs för Toro-produkter omfattar bland annat att finjustera motorn, smörja, rengöra och polera maskinen, byta filter och kylvätska samt att utföra det underhåll som rekommenderas. Sådan service får ägaren själv bekosta.

Allmänna villkor

Reparation av en auktoriserad Toro-distributör eller Toro-återförsäljare är den enda kompensation som du har rätt till under denna garanti.

Varken The Toro Company eller Toro Warranty Company är ansvariga för indirekta eller oförutsedda skador eller följdskador i samband med användningen av de Toro-produkter som omfattas av denna garanti. Detta inkluderar alla kostnader eller utgifter för att tillhandahålla ersättningsutrustning eller service under rimliga perioder med funktionsfel eller avsaknad av möjlighet av använda produkten medan reparationer som omfattas av garantin utförs. Med undantag för den emissionsgaranti som nämns nedan, och endast om denna är tillämplig, finns ingen annan uttrycklig garanti. Alla indirekta garantier i fråga om säljbarhet och användningslämplighet är begränsade till denna uttryckliga garantis varaktighet.

I vissa stater är det inte tillåtet att undanta oförutsedda skador eller följdskador, eller tidsbegränsa en indirekt garantis varaktighet, och i dessa fall är det möjligt att ovanstående undantag och begränsningar inte gäller. Denna garanti ger dig specifika juridiska rättigheter, och du kan även ha andra rättigheter som varierar från stat till stat.

Anmärkning om motorgarantin:

Emissionskontrollsystemet på produkten kan omfattas av en separat garanti som uppfyller de krav som fastställts av den amerikanska miljömyndigheten (Environmental Protection Agency, EPA) och/eller Kaliforniens luftskyddsmyndighet (California Air Resources Board, CARB). Tidsbegränsningarna som anges ovan är inte tillämpliga i fråga om garantin för emissionskontrollsystem. Se garantiförklaringen om emissionskontroll som medföljer produkten eller finns i motortillverkarens dokumentation för ytterligare information.

Andra länder än USA och Kanada

Kunder som har köpt Toro-produkter som exporterats från USA eller Kanada ska kontakta sin Toro-distributör (återförsäljare) för att få garantipolicyn för sitt eget land eller sin provins eller stat. Om du av någon anledning är missnöjd med din distributörs service eller har svårt att få garantiupplysningar bör du kontakta Toro-importören.