



# デラックスシート・キット

## Z Master® 2000 シリーズ乗用芝刈り機用

モデル番号121-4812

### 取り付け要領

**注** 48 インチデッキを搭載しているマシンにデラックスシート・キットを取り付けた場合には、性能・安全確保のためにウェイトキットを取り付ける必要があります。弊社代理店より、適切なウェイトキット（パーツ番号：121-7576）を入手してください。

## 取り付け

### 付属部品

すべての部品がそろっているか、下の表で確認してください。

手順	内容	数量	用途
1	必要なパーツはありません。	-	座席を外します。
2	デラックスサスペンションシート 座席プレート ファンカバー・プレート フランジ・ナット (5/16 in) キャリッジボルト (5/16 x 3/4 インチ)	1 1 2 8 4	運転席を取り付ける
3	デカル	1	デカル(ステッカー)を貼り付けます。

# 1

## 運転席を取り外す

必要なパーツはありません。

### 手順

1. 運転席を一番後ろの位置に移動させて前ナットが見えるようにする。
2. 前ナットをゆるめる。ナットを外す必要はない。
3. 運転席を一番前の位置に移動させて後ナットが見えるようにする。
4. 後ナットをゆるめる。ナットを外す必要はない。
5. 座席と座席プレートを前にスライドさせて、前ナットをキーホールに通す（図 1）。
6. 座席と座席ベースを機体から外す。

7. 座席の下についているシートスイッチからハーネスコネクタを外す。



図 1

1. 既存の座席

2. 前ナットとキー穴

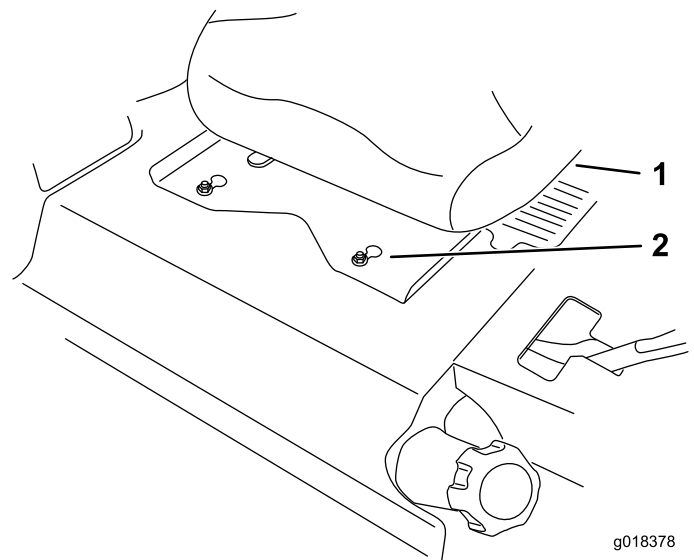

# 2

## 運転席を取り付ける

### この作業に必要なパーツ

1	デラックスサスペンションシート
1	座席プレート
2	ファンカバー・プレート
8	フランジ・ナット (5/16 in)
4	キャリッジボルト (5/16 x 3/4 インチ)

### 手順

1. 座席用スタッドを保護しているプラスチック製の出荷カバーを外す。

**注** 座席用スタッドについているスペーサは取り外さないこと。

2. フランジナット (5/16 インチ.) 4本を使って、座席に座席プレートを取り付ける (図 2)。

ナットを 685.80 cm-lb (30.5 N-m=2.3 kg.m) にトルク締めする。

3. 座席プレートにファンカバープレートを取り付ける；キャリッジボルト (5/16 x 3/4 インチ) (4本) とフランジナット (5/16 インチ) (4個) を使用する。



図 2

- |                                   |                                    |
|-----------------------------------|------------------------------------|
| 1. 運転席                            | 5. フランジナット(5/16 インチ)               |
| 2. 運転席の後スタッドについているスペーサは外さないでください。 | 6. ファンカバー・プレート                     |
| 3. キャリッジボルト (5/16 x 3/4 インチ)      | 7. シートスイッチ                         |
| 4. 座席プレート                         | 8. 運転席の前スタッドについているスペーサ(各2)は外さないこと。 |

4. 座席の下の前方についているシートスイッチにハーネスコネクタを接続する (図 3)。
5. 座席を注意深く降ろし、ハーネスが挟まれていないことを確認する。
6. 運転席を機体のフレームに取り付ける；前ナットを座席プレートのキー穴に合わせてはめ込む。
7. 座席と座席プレートを後ろにスライドさせて、前ナットをキー穴にロックし、後ナットをスロットの入れる (図 2)。
8. ナットを 35 ft-lb (47.5 N-m=4.8 kg.m) にトルク締めする。

# 運転操作

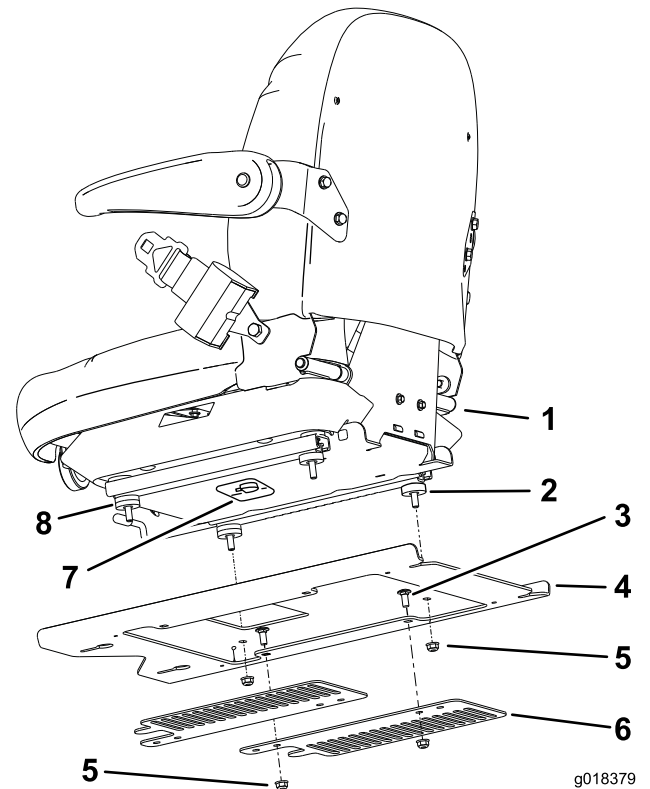
## 座席を調整する

### 座席の前後位置調整

運転席は前後にスライド調整することができます。体格に合わせて運転しやすい位置を選んでセットしてください。

1. レバーを下に押しと座席のロックが解除されます(図 5)。
2. 希望の位置に座席をスライドさせ、レバーから手をはなせばその位置に固定します。

### 座席のサスペンション調整

スムーズで快適な乗り心地になるよう、サスペンションを調整することができます。一番運転しやすい位置にセットしてください。

調整は、最も乗り心地が良いように前部についているノブを回して行います(図 5)。

### アームレスト位置の変更

アームレストを調整することができます。使いやすい位置にアームレストをセットする。

調整は、アームレストを上げ、ノブを回して行います(図 5)。

### バックレストの位置調整

快適な乗り心地になるよう、背もたれを調整することができます。すわり心地の一番よい位置に調整してください。

調整は、右側アームレストの下にあるノブを回して行います(図 5)。



図 3

1. ハーネスのコネクタ

## 3

## デカル(ステッカー)を貼り付ける

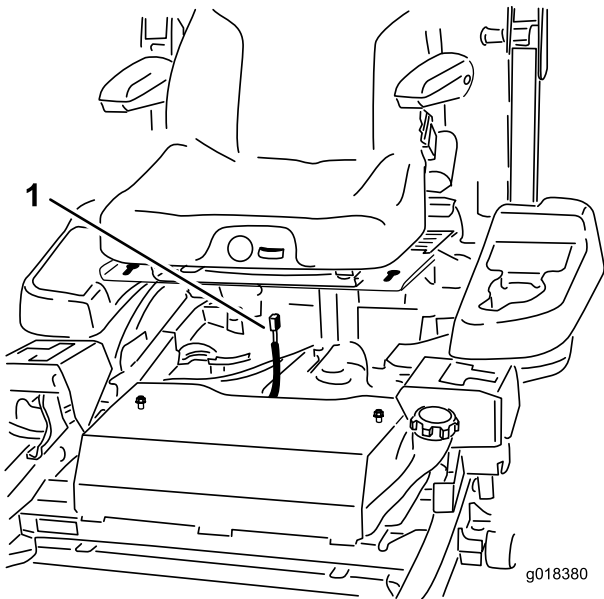
### この作業に必要なパーツ

1	デカル
---	-----

### 手順

デカルの裏紙をはがし、図 4のように、座席の裏に注意深く貼り付ける。



図 4

1. 座席のバック
2. デカル

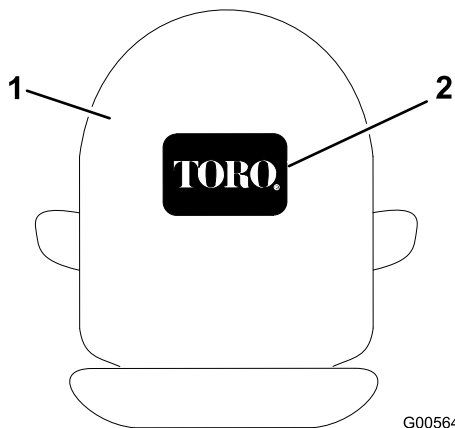
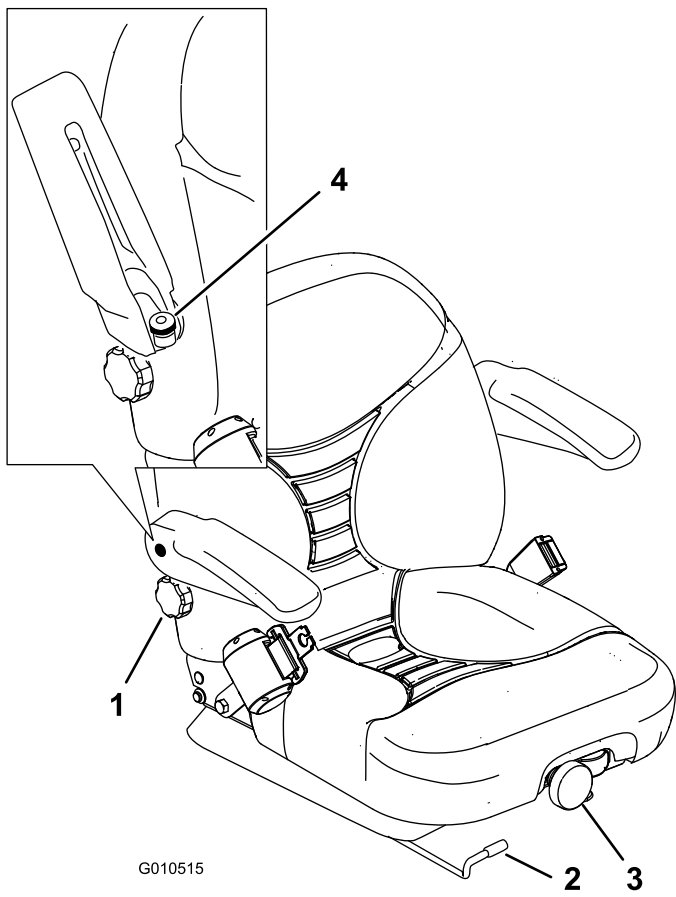

図 5

- |               |                |
|---------------|----------------|
| 1. バックレスト調整ノブ | 3. サスペンション調整ノブ |
| 2. 前後調整レバー    | 4. アームレスト調整ノブ  |