



Kit sedile Deluxe

Tosaerba rider Serie Z Master® 2000

N° del modello 121-4812

Istruzioni di installazione

Nota: Nelle macchine con piatto del tosaerba da 48 poll., installate il relativo kit zavorra per ottimizzare performance e sicurezza, dopo avere posizionato il kit sedile Deluxe. Rivolgetevi a un Centro assistenza autorizzato per il kit zavorra corretto.

Installazione

Parti sciolte

Verificate che sia stata spedita tutta la componentistica, facendo riferimento alla seguente tabella.

Procedura	Descrizione	Qté	Uso
1	Non occorrono parti	–	Togliete il sedile.
2	Sedile a sospensione tipo lusso Piastra del sedile Piastra di copertura della ventola Dado flangiato (5/16 poll.) Bullone a testa tonda (5/16 x 3/4 poll.)	1 1 2 8 4	Montate il sedile.
3	Adesivi	1	Installate l'adesivo.

1

Rimozione del sedile

Non occorrono parti

Procedura

1. Spostate il sedile indietro al massimo in modo che i dadi anteriori siano scoperti.
2. Allentate i dadi anteriori. Non rimuovete i dadi.
3. Spostate il sedile avanti al massimo in modo che i dadi posteriori siano scoperti.
4. Allentate i dadi posteriori. Non rimuovete i dadi.
5. Fate scorrere il sedile e la relativa piastra in avanti in modo che i dadi anteriori entrino nel foro della chiave (Figura 1).
6. Rimuovete il sedile e la base dalla macchina.
7. Estraiete il connettore di cablaggio dall'interruttore del sedile posto sotto il sedile stesso.



Figura 1

1. Sedile esistente
2. Dadi anteriori con foro della chiave

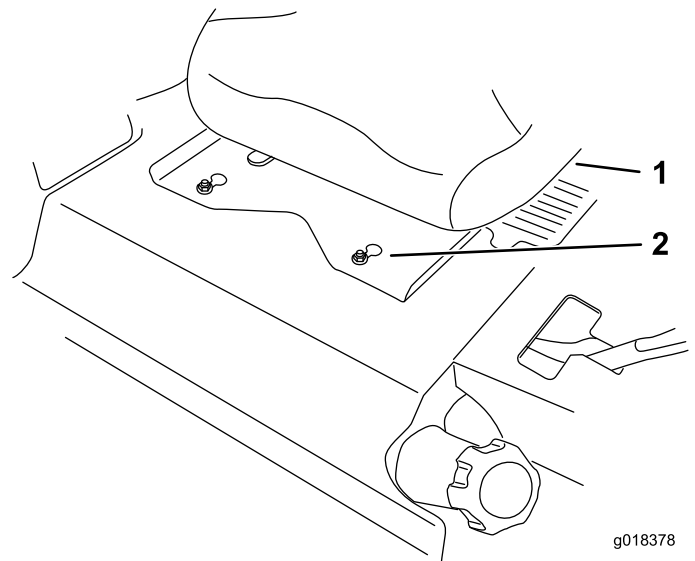

2

Montaggio del sedile

Parti necessarie per questa operazione:

1	Sedile a sospensione tipo lusso
1	Piastra del sedile
2	Piastra di copertura della ventola
8	Dado flangiato (5/16 poll.)
4	Bullone a testa tonda (5/16 x 3/4 poll.)

Procedura

1. Togliete le coperture dell'imballaggio di plastica che proteggono i prigionieri del sedile.

Nota: Non rimuovete i distanziali sui prigionieri del sedile.

2. Fissate la piastra del sedile sul sedile stesso usando (4) dadi flangiati (5/16 poll.) (Figura 2).

Serrate i dadi ad una coppia di 30,5 Nm.

3. Installate le piastre di copertura della ventola sulla piastra del sedile con 4 bulloni a testa tonda (5/16 x 3/4 poll.) e 4 dadi flangiati (5/16 poll.).



Figura 2

- | | |
|---|---|
| 1. Sedile | 5. Dado flangiato (5/16 poll.) |
| 2. Non rimuovete il distanziale da ciascun prigioniero del sedile posteriore. | 6. Piastra di copertura della ventola |
| 3. Bullone a testa tonda (5/16 x 3/4 poll.) | 7. Microinterruttore del sedile |
| 4. Piastra del sedile | 8. Non rimuovete i 2 distanziali da ciascun prigioniero del sedile anteriore. |

4. Inserite il connettore di cablaggio nell'interruttore del sedile posto anteriormente sotto il sedile (Figura 3).
5. Abbassate con cautela il sedile e accertate che il cablaggio non sia compresso.
6. Installate il sedile sul telaio della macchina, allineando i dadi anteriori con il foro della chiave nella piastra del sedile.
7. Fate scorrere il sedile e la relativa piastra indietro per bloccare i dadi anteriori nel foro della chiave e quelli posteriori nelle scanalature (Figura 2).
8. Serrate i dadi ad una coppia di 47,5 Nm.

Funzionamento

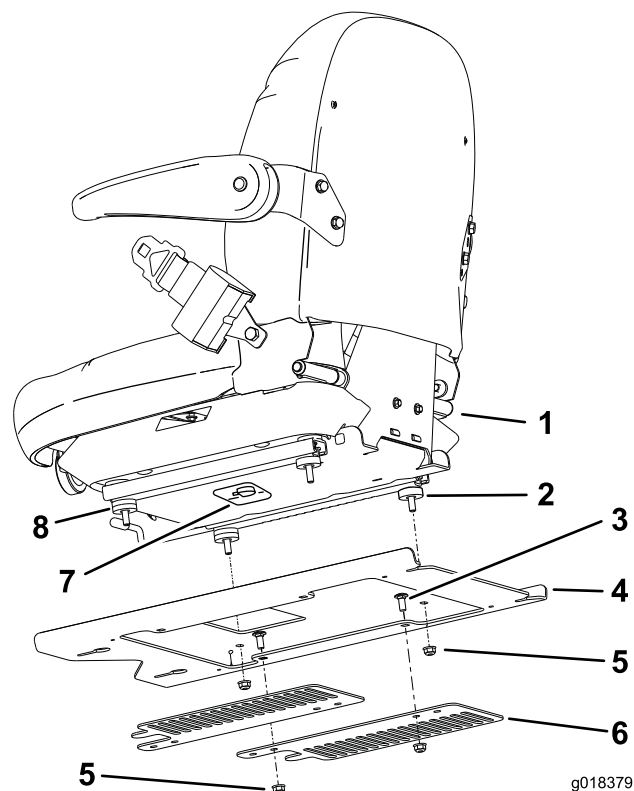
Posizionamento del sedile

Modifica della posizione del sedile

Il sedile può essere spostato avanti e indietro. Posizionate il sedile in modo da poter controllare la macchina con sicurezza e raggiungere comodamente i comandi.

1. Il sedile si regola spingendo la leva verso il basso per sbloccarlo (Figura 5).
2. Fate scorrere il sedile nella posizione ottimale, e bloccatelo rilasciando la leva.

Modifica della sospensione del sedile

Il sedile è regolabile al fine di ottenere il migliore comfort di marcia possibile. Spostate il sedile nella posizione per voi più confortevole.

Per spostarlo, girate la manopola anteriore nella direzione opportuna, fino ad ottenere il migliore comfort (Figura 5).

Modifica della posizione dei braccioli

I braccioli sono regolabili al fine di ottimizzare il comfort di marcia. Spostate i braccioli nella posizione a voi più confortevole.

Per spostare il bracciolo, sollevatelo e ruotate la manopola nella direzione opportuna fino ad ottenere il comfort ottimale (Figura 5).

Modifica della posizione dello schienale

Lo schienale è regolabile al fine di ottenere il migliore comfort di marcia possibile. Spostate lo schienale nella posizione più confortevole.

Per spostarlo, girate nella direzione opportuna la manopola situata sotto il bracciolo destro, fino ad ottenere il migliore comfort (Figura 5).



Figura 3

1. Connettore del cablaggio preassemblato

3

Installazione dell'adesivo

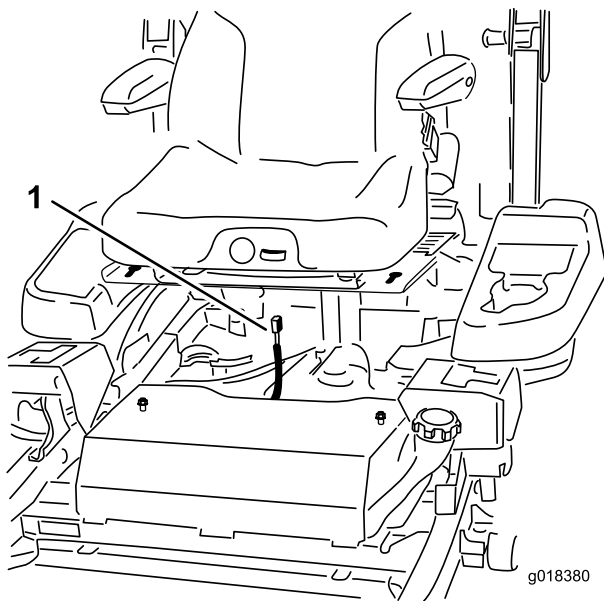
Parti necessarie per questa operazione:

1	Adesivi
---	---------

Procedura

Staccate l'adesivo dal supporto e applicatelo dietro il sedile come mostrato in Figura 4.



Figura 4

1. Retro del sedile
2. Adesivo

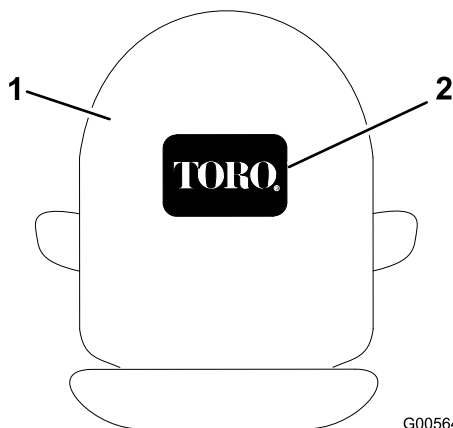
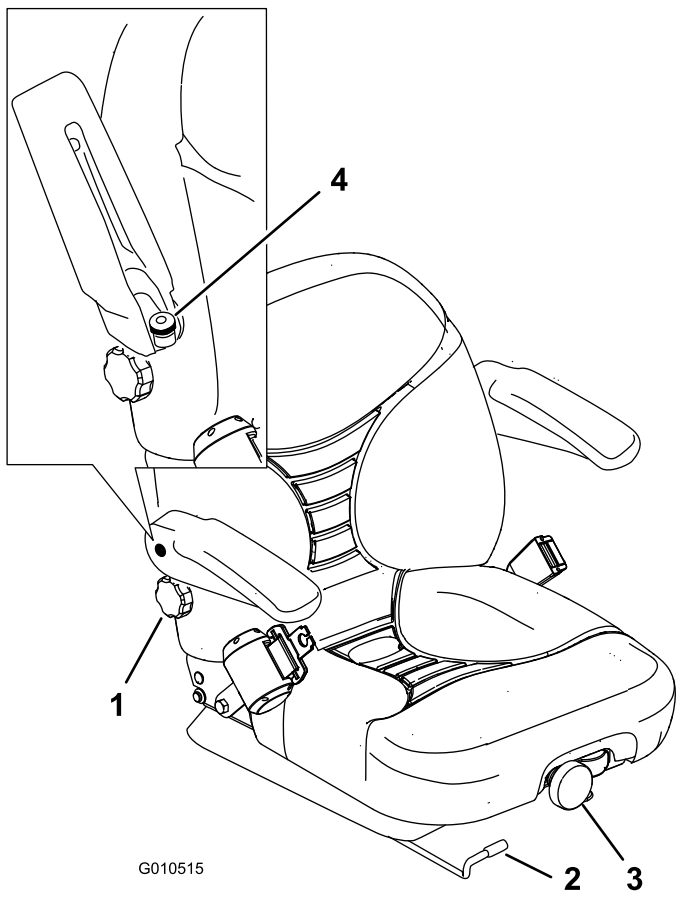

Figura 5

- | | |
|---|--|
| 1. Manopola dello schienale | 3. Manopola di sospensione del sedile |
| 2. Leva di regolazione della posizione del sedile | 4. Manopola di regolazione dei braccioli |