



# Kit siège de luxe

## Tondeuses autoportées Z Master® série 2000

N° de modèle 121-4812

### Instructions de montage

**Remarque:** Pour les machines équipées de plateaux de coupe de 48 pouces, le kit masses doit être monté pour assurer de bonnes performances et la sécurité de la machine après l'installation du kit siège de luxe. Procurez-vous le kit masses correct (réf. 121-7576) chez un concessionnaire réparateur agréé.

# Montage

## Pièces détachées

Reportez-vous au tableau ci-dessous pour vérifier si toutes les pièces ont été expédiées.

Procédure	Description	Qté	Utilisation
<b>1</b>	Aucune pièce requise	–	Enlevez le siège.
<b>2</b>	Siège à suspension de luxe Plateau de siège Plaque de protection de ventilateur Écrou à embase (5/16") Boulon de carrosserie (5/16 x 3/4")	1 1 2 8 4	Montez le siège.
<b>3</b>	Autocollant	1	Mettez l'autocollant en place.

# 1

## Retrait du siège

### Aucune pièce requise

#### Procédure

1. Reculez le siège à la position la plus en arrière pour exposer les écrous avant.
2. Desserrez les écrous avant. Les écrous peuvent rester en place.
3. Avancez le siège à la position la plus en avant pour exposer les écrous arrière.
4. Desserrez les écrous arrière. Les écrous peuvent rester en place.
5. Faites coulisser le siège et son plateau en avant pour faire passer les écrous avant par l'encoche en trou de serrure (Figure 1).
6. Déposez le siège et sa base de la machine.

7. Débranchez le connecteur du faisceau du commutateur de siège situé sous le siège.

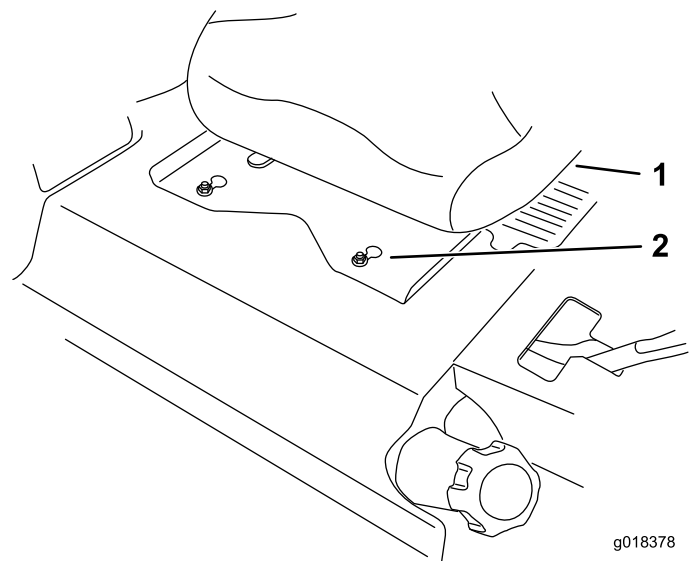

Figure 1

1. Siège existant
2. Écrous avant avec encoche en trou de serrure



# 2

## Montage du siège

### Pièces nécessaires pour cette opération:

1	Siège à suspension de luxe
1	Plateau de siège
2	Plaque de protection de ventilateur
8	Écrou à embase (5/16")
4	Boulon de carrosserie (5/16 x 3/4")

### Procédure

1. Retirez les caches en plastique qui protègent les goujons de siège.

**Remarque:** Ne retirez pas les entretoises présentes sur les goujons du siège.

2. Fixez le plateau de siège au siège avec 4 écrous à embase (5/16") (Figure 2).  
Serrez les écrous à 30,5 Nm.
3. Posez les plaques de protection de ventilateur sur le plateau de siège avec 4 boulons de carrosserie (5/16 x 3/4") et 4 écrous à embase (5/16").

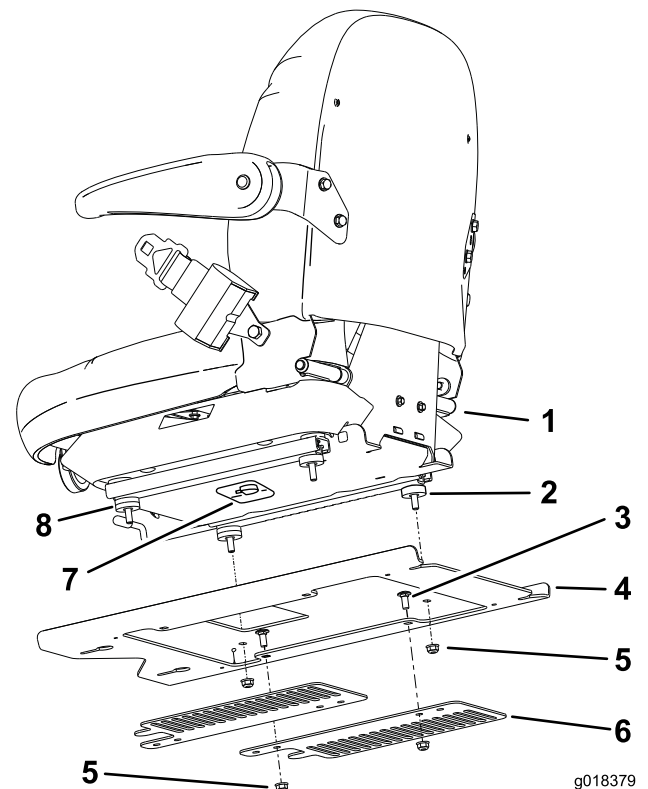

Figure 2

- |  |   |
|--|---|
| 1. Siège   | 5. Écrou à embase (5/16")   |
| 2. Ne retirez pas l'entretoise de chaque goujon de siège arrière | 6. Plaque de protection de ventilateur                              |
| 3. Boulon de carrosserie (5/16 x 3/4")                           | 7. Contacteur de siège  |
| 4. Plateau de siège  | 8. Ne retirez pas les 2 entretoises de chaque goujon de siège avant |

4. Branchez le connecteur de faisceau au commutateur de siège situé sous le siège, vers l'avant (Figure 3).
5. Abaissez le siège avec précaution en veillant à ne pas pincer le faisceau.
6. Posez le siège sur le cadre de la machine en alignant les écrous avant avec l'encoche en trou de serrure du plateau de siège.
7. Faites coulisser le siège et son plateau en arrière pour bloquer les écrous avant dans l'encoche en trou de serrure et les écrous arrière dans les fentes (Figure 2).
8. Serrez les écrous à 47,5 Nm.

# Utilisation

## Positionnement du siège

### Changer la position du siège

Vous pouvez avancer ou reculer le siège. Pour l'amener à la position la plus confortable pour vous, et offrant le meilleur contrôle pour la conduite.

1. Poussez le levier vers le bas pour débloquer et régler le siège (Figure 5).
2. Faites coulisser le siège à la position voulue, puis relâchez le levier pour le bloquer en position.

### Changer la suspension du siège

Le siège peut être réglé pour offrir un confort optimal. Réglez le siège à la position la plus confortable pour vous.

Pour ce faire, tournez le bouton avant dans un sens ou dans l'autre pour obtenir la position la plus confortable (Figure 5).

### Modification de la position de l'accoudoir

Les accoudoirs peuvent être réglés pour offrir un confort optimal. Réglez les accoudoirs à la position la plus confortable pour vous.

Pour ce faire, relevez l'accoudoir et tournez le bouton dans un sens ou dans l'autre pour obtenir la position la plus confortable (Figure 5).

### Changer la position du dossier

Le dossier du siège peut être réglé pour offrir un plus grand confort. Placez le dossier à la position qui vous convient le mieux.

Pour ce faire, tournez le bouton situé sous l'accoudoir droit dans un sens ou dans l'autre pour obtenir la position la plus confortable (Figure 5).

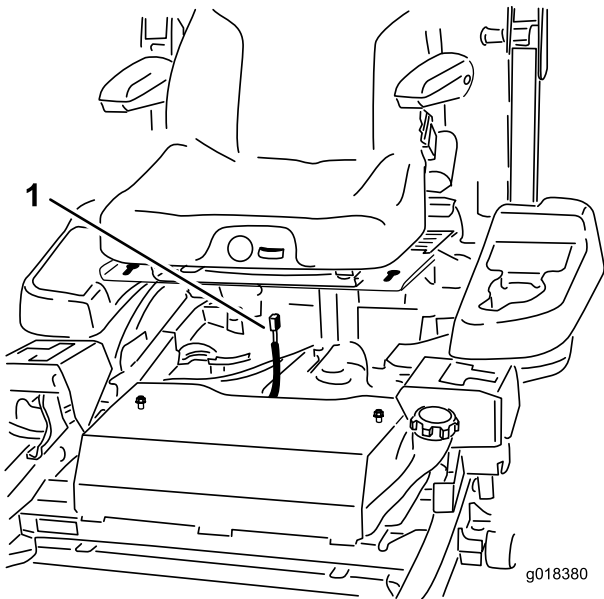

Figure 3

1. Connecteur de faisceau

## 3

## Mise en place de l'autocollant

### Pièces nécessaires pour cette opération:

1	Autocollant
---	-------------

### Procédure

Découlez la pellicule de protection au dos de l'autocollant et apposez celui-ci au dos du siège comme montré à la Figure 4.

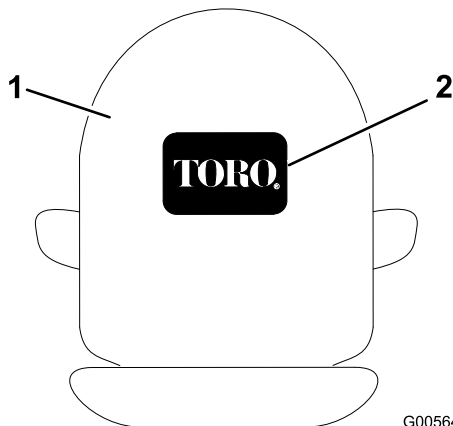
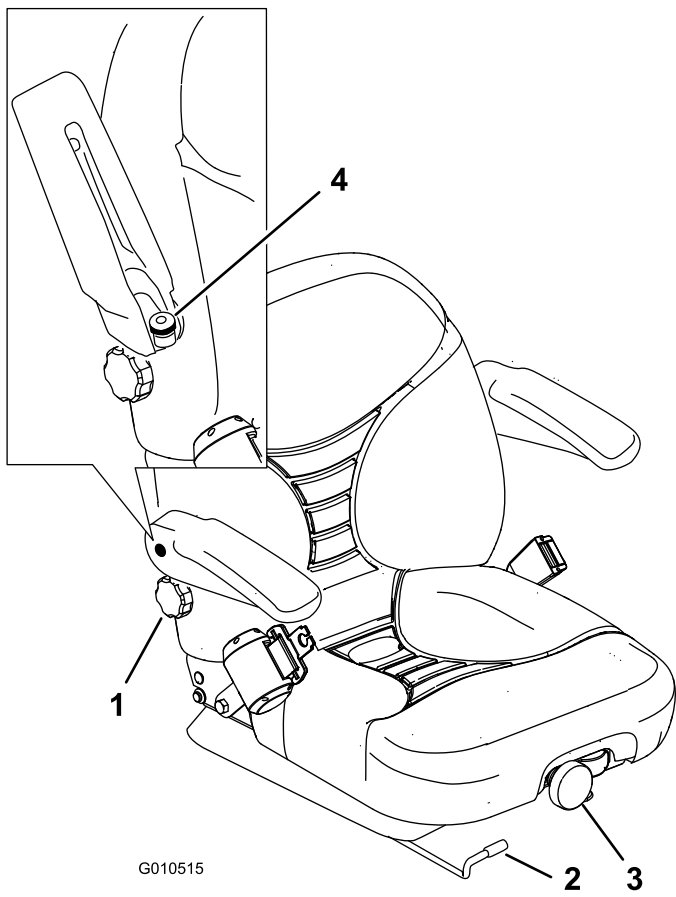

Figure 4

1. Dos du siège
2. Autocollant



**Figure 5**

- |                                 |  |
|---------------------------------|--|
| 1. Bouton de réglage du dossier | 3. Bouton de réglage de la suspension du siège |
| 2. Levier de réglage du siège   | 4. Bouton de réglage de l'accoudoir            |