



Monteringsanvisningar

Lösa delar

Använd diagrammet nedan för att kontrollera att alla delar finns med.

| Beskrivning | Antal | Användning |
|--|-------|----------------|
| Skruv (1/4 x 1-5/8 tum) för tre vikter | 2 | Montera vikten |
| Skruv (1/4 x 2-1/4 tum) för fem vikter | 2 | |
| Planbricka | 2 | |
| Vikt | 3 | |
| Mutter | 2 | |

Montera vikten

- Lyft upp på fotplattan och ta bort den från maskinen.
- Sätt i en planbricka och lämplig skruv i fotstödet enligt följande: (Figur 1).
 - Använd skruvar på 1-5/8 tum om du monterar tre vikter.
 - Använd skruvar på 2-1/4 tum om du monterar fem vikter.

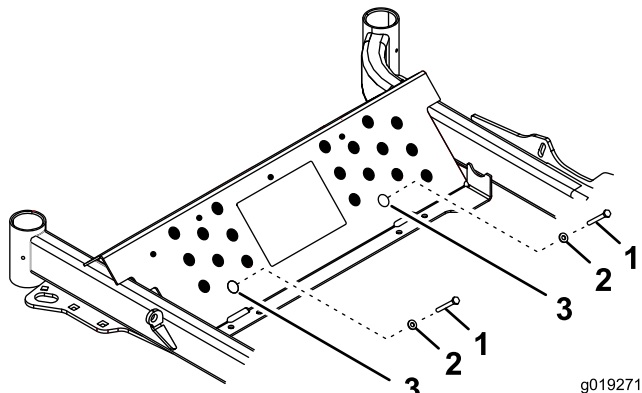

Figur 1

- Skruv
- Planbricka
- Använd det här hålet när du fäster vikterna

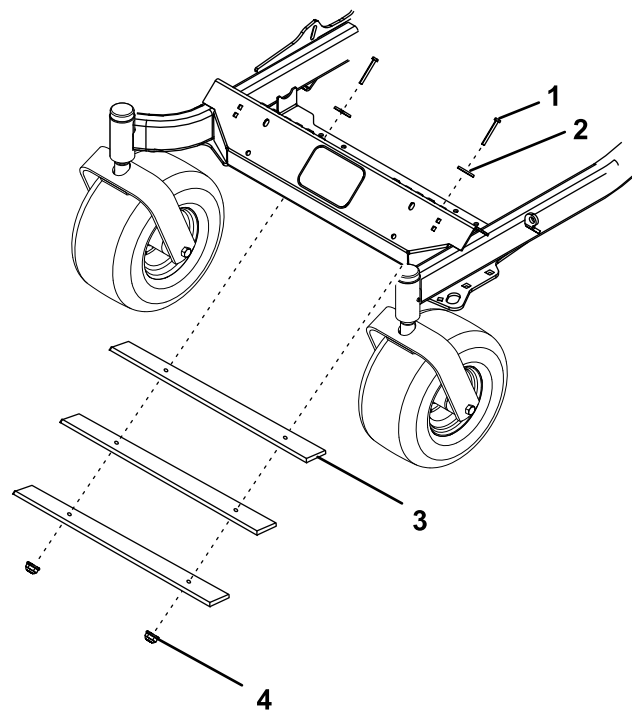

Figur 2

- Skruv
- Planbricka
- Vikt (tre visas)
- Mutter

- Montera och sänk fotplattan.

- Skjut respektive vikt på skruvarna, en i taget, och fäst med två muttrar (Figur 1 och Figur 2).

