



## Installasjonsveiledning

### Løse deler

Bruk diagrammet nedenfor som en sjekkliste for å kontrollere at alle delene er sendt.

Beskrivelse	Ant.	Bruk
Bolt (1/4 x 1 5/8 tomme) for tre vekter	2	Monter vekten
Bolt (1/4 x 2 1/4 tomme) for fem vekter	2	
Flat skive	2	
Vekt	3	
Mutter	2	

### Montere vekten

- Løft opp på gulypanelet, og fjern det fra maskinen.
- Sett inn en flat skive og den passende bolten i fotstøtten som følger: (Figur 1).
  - Hvis du monterer tre vekter, skal du bruke 1 5/8 tommers bolter.
  - Hvis du monterer fem vekter, skal du bruke 2 1/4 tommers bolter.

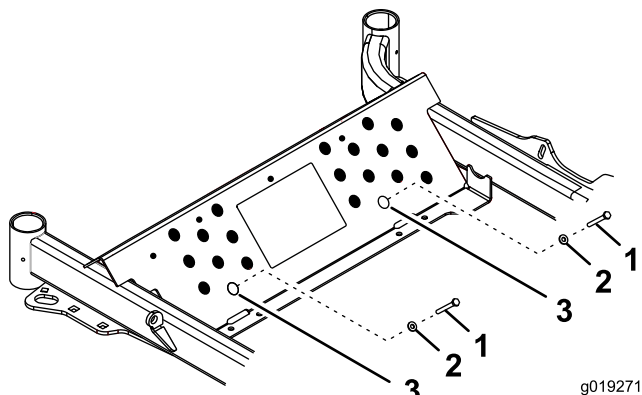

Figur 1

g019271

- Bolt
- Flat skive
3. Bruk dette hullet når du fester vektene

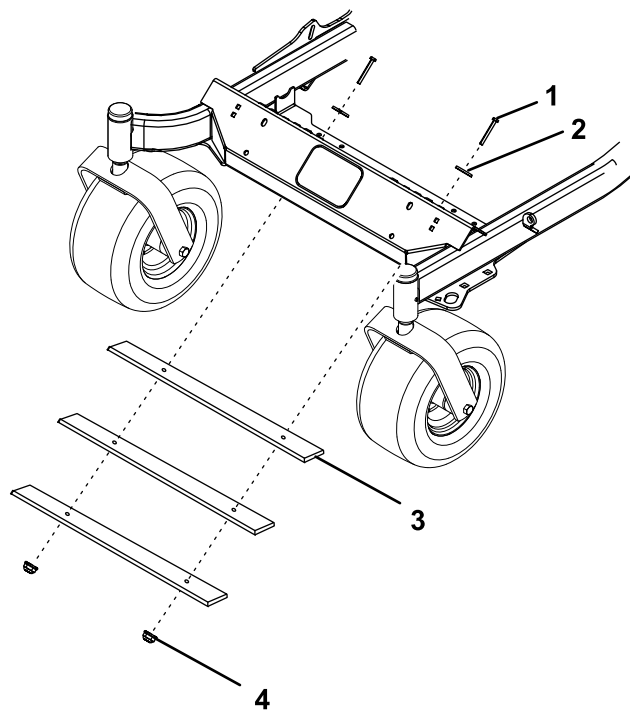

Figur 2

g019272

- Bolt
- Flat skive
- Vekt (tre vist)
- Mutter

4. Monter og senk gulypanelet.

3. Skyv hver vekt, én om gangen, inn på boltene, og fest dem med to mutre (Figur 1 og Figur 2).

