



Losse onderdelen

Gebruik onderstaande lijst om te controleren of alle onderdelen zijn geleverd.

Omschrijving	Hoeveelheid	Gebruik
Bout (1/4 x 1-5/8 inch) voor 3 gewichten	2	Monteer het gewicht
Bout (1/4 x 2-1/4 inch) voor 5 gewichten	2	
Platte ring	2	
Gewicht	3	
Moer	2	

Gewicht monteren

- Til het vloerdeel op en verwijder het uit de machine.
- Plaats als volgt een platte ring en de juiste bout in de voetsteun: (Figuur 1).
 - Gebruik de bouten van 1-5/8 inch als u 3 gewichten plaatst.
 - Gebruik de bouten van 2-1/4 inch als u 5 gewichten plaatst.

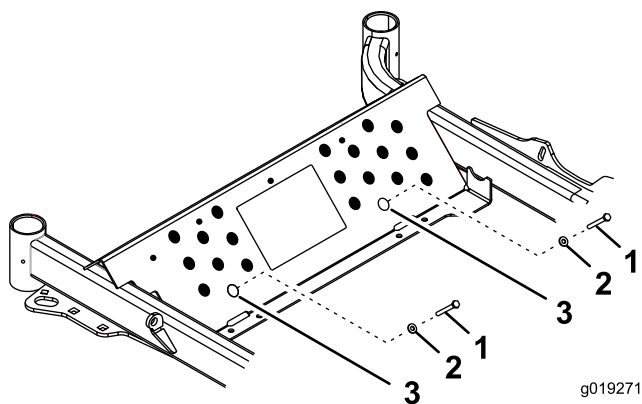

Figuur 1

- Bout
- Platte ring
- Gebruik deze opening bij het vastzetten van de gewichten

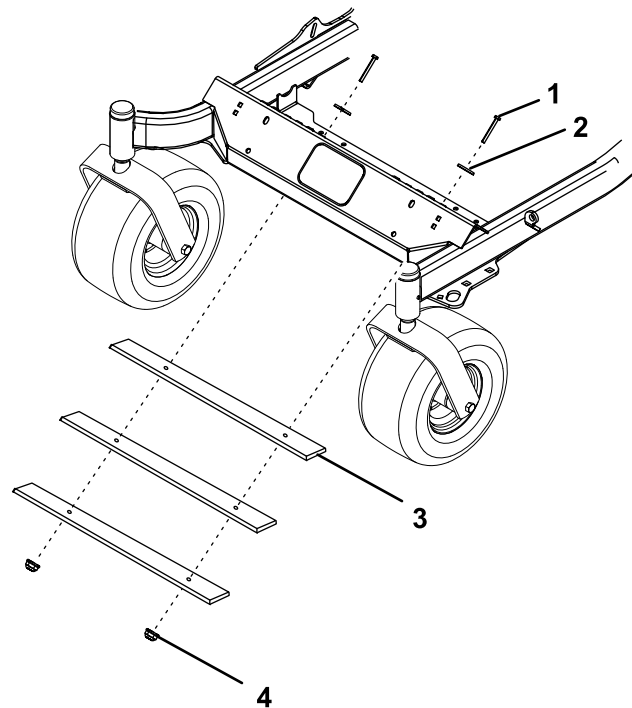

Figuur 2

- Bout
- Platte ring
- Gewicht (3 afgebeeld)
- Moer

- Plaats het vloerdeel terug en laat het zakken.

- Schuif de gewichten één voor één op de bouten en bevestig ze met behulp van 2 moeren (Figuur 1 en Figuur 2).

