



# Kit de pesos

## Cortacésped con conductor Serie Z 2000

Nº de modelo 121-7576

### Instrucciones de instalación

## Piezas sueltas

Utilice la tabla siguiente para verificar que no falta ninguna pieza.

Descripción	Cant.	Uso
Perno (1/4 x 1-5/8 pulgadas) para 3 pesos	2	Instale el peso
Perno (1/4 x 2-1/4 pulgadas) para 5 pesos	2	
Arandela plana	2	
Peso	3	
Tuerca	2	

## Instalación del peso

- Levante la chapa de suelo y retírela de la máquina.
- Inserte una arandela plana y el perno correspondiente en el reposapiés, como se indica a continuación: (Figura 1).
  - Si va a instalar 3 pesos, utilice los pernos de 1-5/8 pulgadas.
  - Si va a instalar 5 pesos, utilice los pernos de 2-1/4 pulgadas.



Figura 1

- Perno
- Arandela plana
- Utilice este taladro para sujetar los pesos

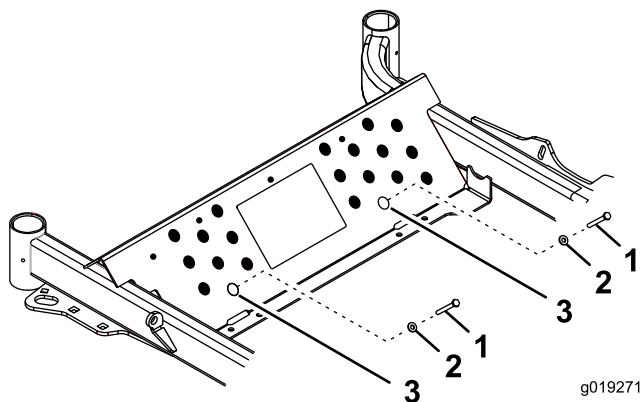

Figura 2

- Perno
- Arandela plana
- Pesos (3 ilustrados)
- Tuerca

- Instale y baje la chapa de suelo.

- Deslice los pesos uno por uno sobre los pernos y sujételos usando 2 tuercas (Figura 1 y Figura 2).

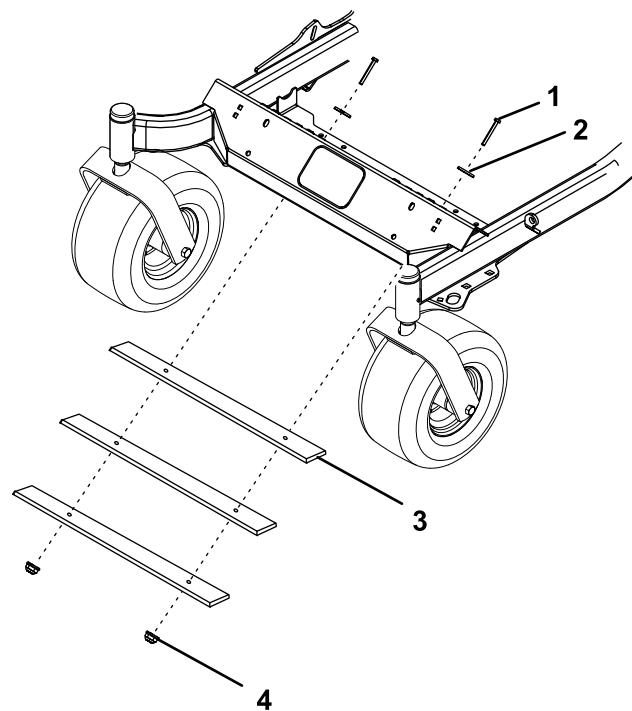