



**Monteringsvejledning**

**Løsdele**

Brug skemaet herunder til at kontrollere, at alle dele er blevet leveret.

Beskrivelse	Antal	Anvendelse
Bolt (1/4 x 1-5/8 tommer) til 3 vægte	2	Monter vægten
Bolt (1/4 x 2-1/4 tommer) til 5 vægte	2	
Flad skive	2	
Vægt	3	
Møtrik	2	

**Montering af vægten**

- Løft op i vognbunden, og fjern den fra maskinen.
- Sæt en flad spændeskive og den relevante bolt ind i fodstøtten som følger: (Figur 1).
  - Ved montering af tre vægte – brug boltene på 1-5/8 tommer.
  - Ved montering af fire vægte – brug boltene på 2-1/4 tommer.

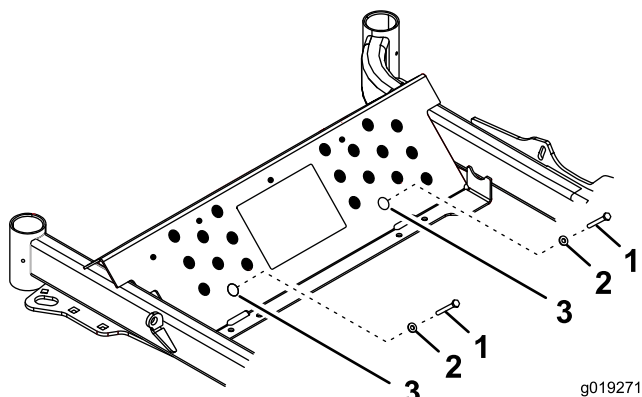

**Figur 1**

- Bolt
- Flad spændeskive
- Brug dette hul til at fastgøre vægtene

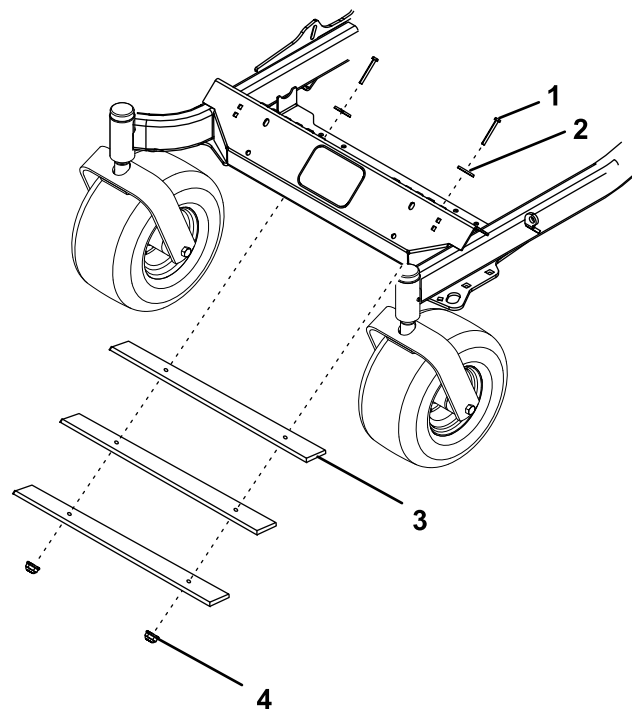

**Figur 2**

- Bolt
- Flad spændeskive
- Vægt (3 vist)
- Møtrik

- Monter og sænk vognbunden.

- Skyd hver vægt, en ad gangen, op på boltene, og fastgør dem med 2 møtrikker (Figur 1 og Figur 2).

